

ПАСПОРТ

Вставка в короб для коммуникаций

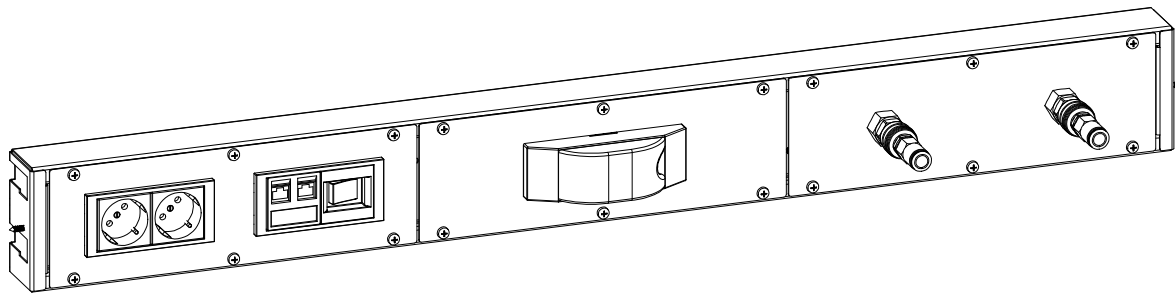

Дата _____ Контролёр ОТК _____ Упаковщик _____
изготовления

Санкт-Петербург

1. Общие сведения

1.1. Вставка в короб для коммуникаций изготавливается трёх видов:

- Вставка с 2 пневматическими БРС и цанговыми фитингами (шланг 10)
- Вставка с адаптерами под 4 розетки 45x45 мм
- Вставка с дифавтоматом 16 А - 30 мА

Изготовлен по ТУ 5620-004-31045953-2000

1.2. Изготовитель: ООО "ДиКом-Сервис".

Адрес: Россия, 196655, г. Санкт-Петербург,
Колпино, Сапёрный переулок, дом 3.

Электронный адрес: www.dikom.ru.

1.3. Предприятие-изготовитель оставляет за собой право вносить изменения в конструкцию изделия, не ухудшающие его потребительские свойства. При этом возможны изменения характеристик и комплекта поставки.

2. Комплекты поставки (одно упаковочное место)

Вставка с 2 пневматическими БРС и цанговыми фитингами (шланг 10)



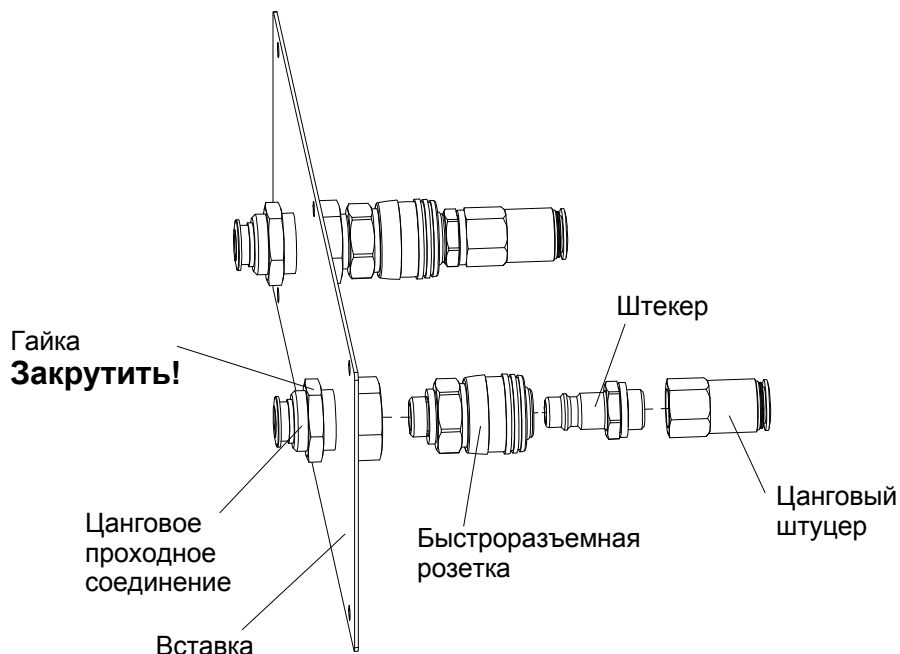

№	Наименование	Кол.	Изображение
1)	Вставка с 2 пневматическими БРС и цанговыми фитингами (шланг 10)	1	
2)	Цанговое проходное соединение QSSF-1/4-10-B	2	
3)	Быстроразъемная розетка KD4-1/4-A	2	
4)	Штекер KS4-1/4-A	2	
5)	Цанговый штуцер QSF-1/4-10-B	2	
6)	Саморез 4,8x13	6	

Схема сборки

Вставка с 2 пневматическими БРС и цанговыми фитингами (шланг 10)

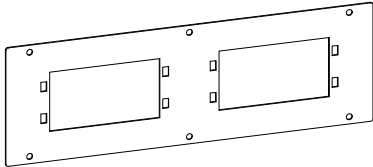

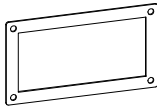
Вставка с адаптерами под 4 розетки 45x45 мм

№	Наименование	Кол.	Изображение
1)	Вставка с адаптерами под 4 розетки 45x45 мм	1	
2)	Адаптер на 2 розетки 45x45 мм	2	
3)	Фиксатор	2	
4)	Саморез 4,8x13	6	

Наполнение для Вставки с адаптерами под 4 розетки 45x45 мм - приобретаются по отдельности



№	Наименование	Кол-во	Изображение
1)	Розетка 2P+E Schuko, 16A 250В	1	
2)	Комплект сетевых розеток на 2 RJ45	1	
3)	Выключатель 16А	1	

Схема сборки

Вставка с адаптерами под 4 розетки 45x45 мм

1) Завести Адаптеры на 2 розетки во вставку.

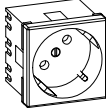
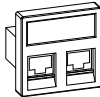

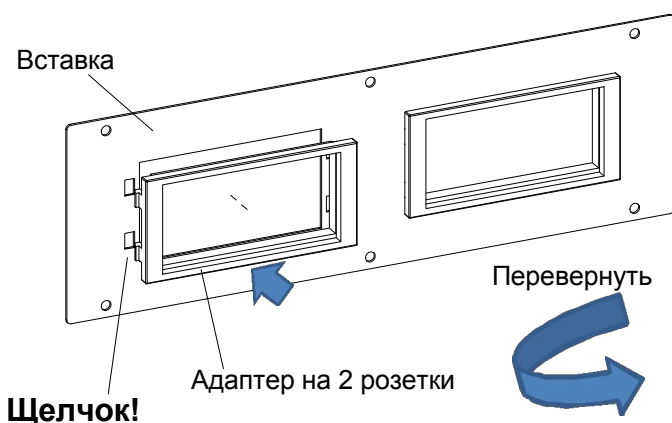
2) С обратной стороны завести фиксаторы.

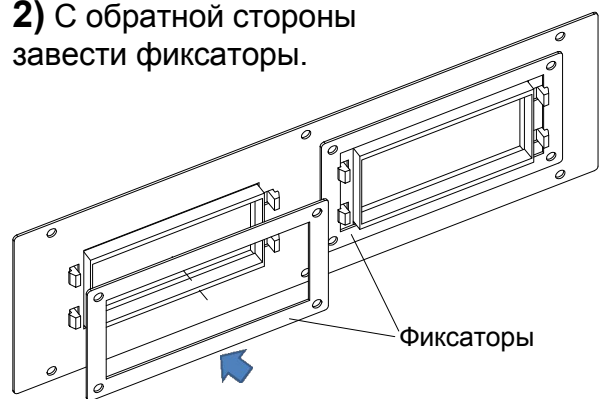

3) Завести в адаптеры соответствующие комплектующие (розетки, выключатели)

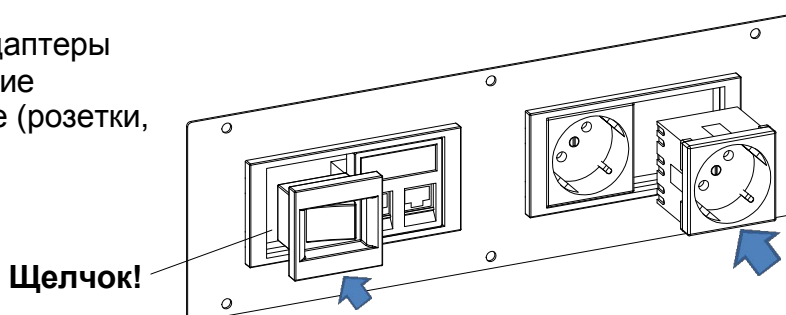

Вставка с дифавтоматом 16 А - 30 мА





№	Наименование	Кол-во	Изображение
1)	Вставка под дифавтомат	1	
2)	Дифавтомат 16 А - 30 мА	1	
3)	Плата для установки автоматического выключателя формата DIN	1	
4)	Фиксатор	2	
5)	Саморез 4,8x13	10	

Схема сборки

Вставка с дифавтоматом 16 А - 30 мА

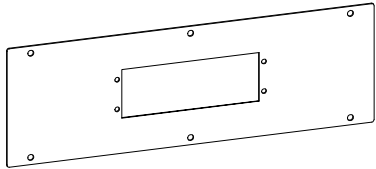
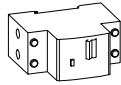
ВНИМАНИЕ! 1) Подключить ПРОВОДА к дифавтомату, только после начинать сборку!

2) Завести клипсу во вставку.

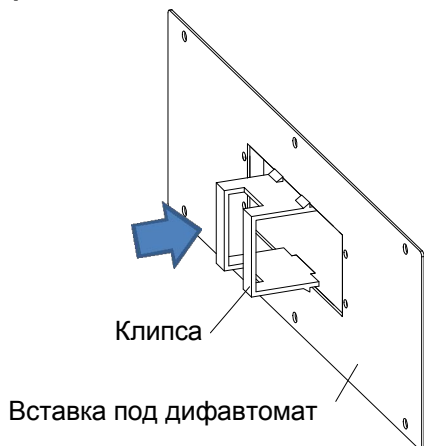

3) Дифавтомат с платой завести во вставку с клипсой - **защёлкнуть!**

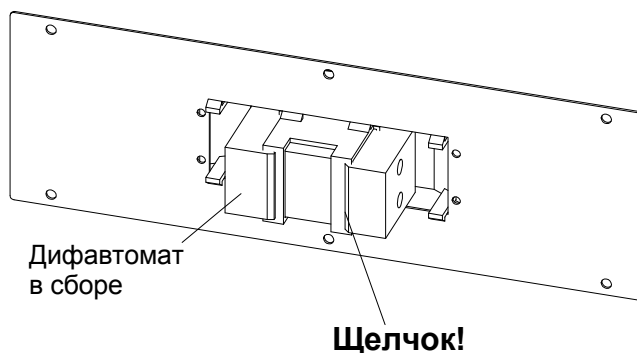

4) Перевернув вставку в сборе, завести фиксаторы до упора.

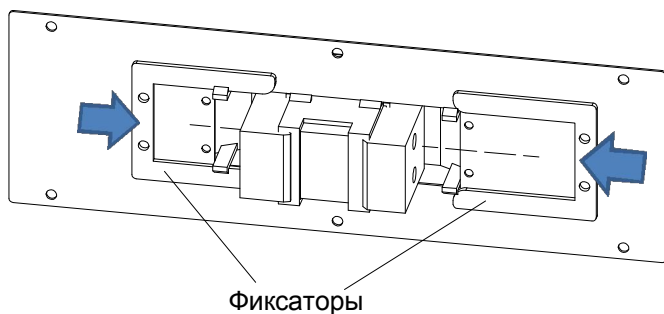

5) Саморезами закрепить фиксаторы

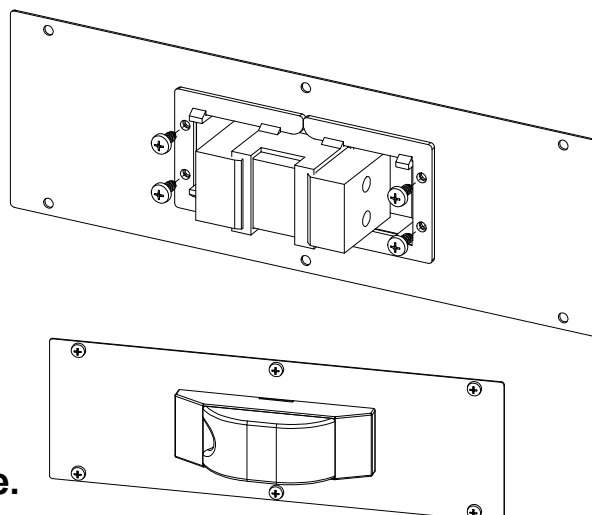

* Разборку проводить в обратном порядке.