

### К сведению покупателя

Для удобства транспортировки и предохранения от повреждений мебель поставляется в разобранном виде. На каждом пакете имеется маркировка с указанием названия изделия. Для крепления фурнитуры на деталях имеются отверстия и накладки.

### Правила эксплуатации и ухода за мебелью

- Мебель рекомендуется эксплуатировать в проветриваемом помещении с температурой воздуха не ниже +2 С и относительной влажностью воздуха 45-70%.
- Мебель, перевозимую в условиях минусовой температуры, при установке в помещении следует протереть сухой, мягкой тканью как снаружи, так и внутри, во избежание образования белых пятен на поверхности лаковой пленки в результате появления конденсата.
- Мебель не следует устанавливать на неровном полу, близко к сырým и холодным стенам. При установке мебели вблизи от нагревательных или отопительных приборов их поверхности должны быть защищены от нагрева. Температура нагрева элементов мебели не должна превышать +40 С.
- При эксплуатации мебели необходимо исключить попадание воды и иных жидкостей на элементы изделий мебели, соприкасающихся с полом.
- В мебели, имеющей крепление болтами, винтами, шурупами, при ослаблении соединений необходимо периодически подтягивать гайки, винты, шурупы.
- Мебель должна быть защищена от прямого попадания солнечных лучей во избежание ухудшения внешнего вида.
- Поверхности деталей мебели следует оберегать от попадания влаги и таких жидкостей как щелочь, спирт, ацетон, бензин и др. На поверхность мебели не следует ставить горячие предметы. При эксплуатации мебели следует исключить попадание воды и иных жидкостей на элементы изделий мебели, соприкасающихся с водой.
- Удаление пыли с поверхности мебели следует производить сухой мягкой тканью или специально предназначенными для этого салфетками. Поверхности мебели, отделанные эмалями, рекомендуется протирать мягкой тканью, увлажненной в мыльной воде, затем тканью, смоченной в чистой воде и отжатой досуха, а затем мягкой тканью.
- Удаление пятен с поверхности мебели следует производить тампоном из мягкой ткани, смоченной в специальных составах для чистки и освежения мебели в соответствии с рекомендациями по их использованию.
- Для удаления загрязнения с зеркал и стекол рекомендуется применять предназначенные для этого жидкости.

### ГАРАНТИЙНЫЙ ТАЛОН

- Изготовитель гарантирует соответствие мебели требованиям ТР ТС 025/2012, ГОСТ 16371-2014 «Мебель. Общие технические условия» при соблюдении условий транспортировки, хранения, эксплуатации и рекомендаций по уходу за мебелью.
- Претензии по комплектности, качеству и отклонениям, при которых сборка невозможна, должны предъявляться в магазин, где была приобретена мебель.
- Все гарантийные работы производятся только при предъявлении настоящего гарантийного талона.
- Гарантийный срок эксплуатации изделия 24 месяца со дня продажи мебели через торговую сеть.

**Гарантийный талон действует только при наличии чека о покупке изделия.**

### Гарантийное обслуживание не производится:

- При наличии дефектов, появившихся из-за несоблюдения потребителем условий транспортирования, хранения, сборки, эксплуатации и рекомендаций по уходу за мебелью. В связи с постоянной работой по усовершенствованию изделий, в конструкцию могут быть внесены изменения, не отраженные в настоящей инструкции.

Срок службы изделия 10 лет.

**СПАСИБО ЗА ПОКУПКУ!**

г. Омск

## Инструкция по сборке “Пуговка” Стол с полкой Ст130

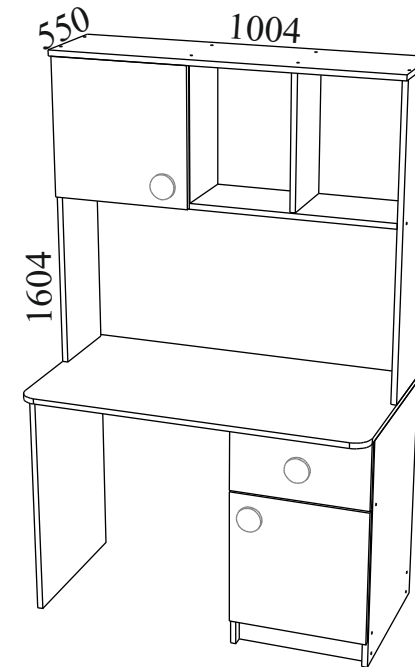

Габаритные размеры: длина - 1004 мм, высота - 1604 мм, глубина - 550 мм.

### Правила сборки

Сборку следует производить на ровном полу, покрытом тканью или бумагой во избежание повреждения кромок и загрязнения мебели. Сборку корпуса рекомендуется производить в горизонтальном положении, устанавливая детали лицевыми кромками вниз. Необходимо соблюдать осторожность, чтобы не повредить лакированные поверхности. В сборке крупно габаритных изделий должны участвовать не менее двух человек. Детали при сборке необходимо закреплять прочно, не допуская их качания. Сборку производить последовательно согласно инструкции.

## “Пуговка” Стол с полкой Ст130

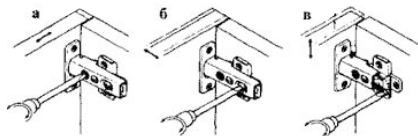
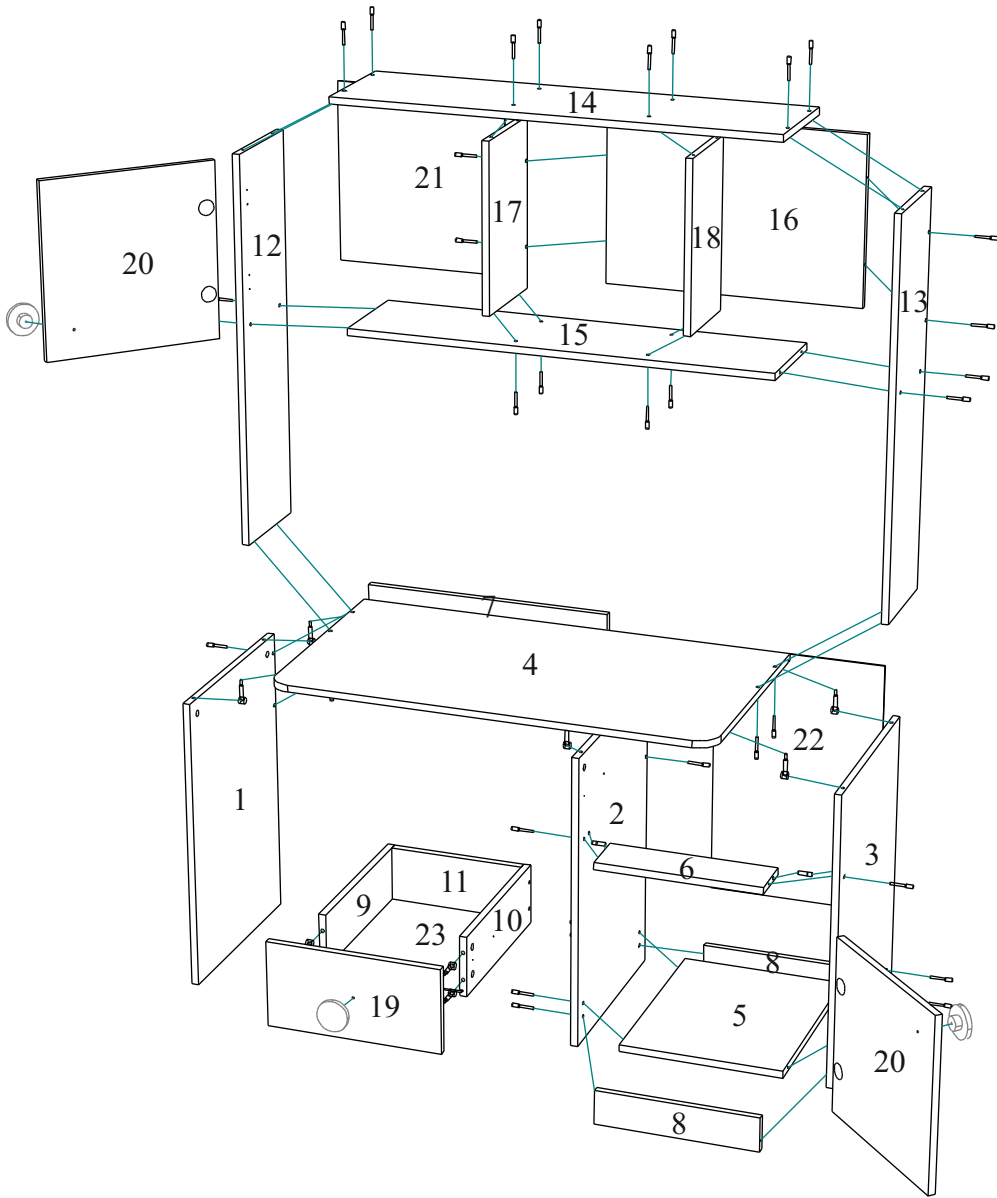

**Схема регулировки дверей после навески на корпус:**

а) вправо-влево, б) до и от корпуса, в) вверх-вниз.

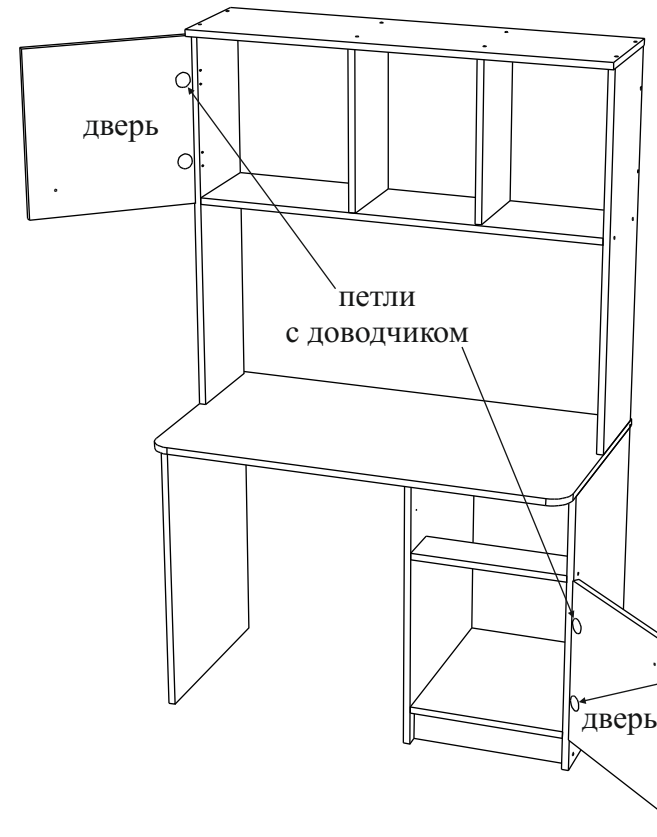

Петли 4-х шарнирные крепятся к боку левому полки и боку правому тумбы саморезами 4.0\*16, к дверям - саморезами 4.0\*12.

Ручки крепятся к дверям и фасаду ящика через шайбы пластмассовые.



### 3. Сборка ящика.

Бока ящика крепятся к стенке задней ящика евроинтами, к фасаду ящика - стяжками эксц. Дно ящика вставляется в пазы и крепится к стенке задней ящика саморезами 3.0\*20 через шайбы металл. с шагом примерно 130 мм. Держатели задней стенки вставляются в паз под дно ящика и крепятся саморезами 3.0\*20 по 2 шт. на сторону.

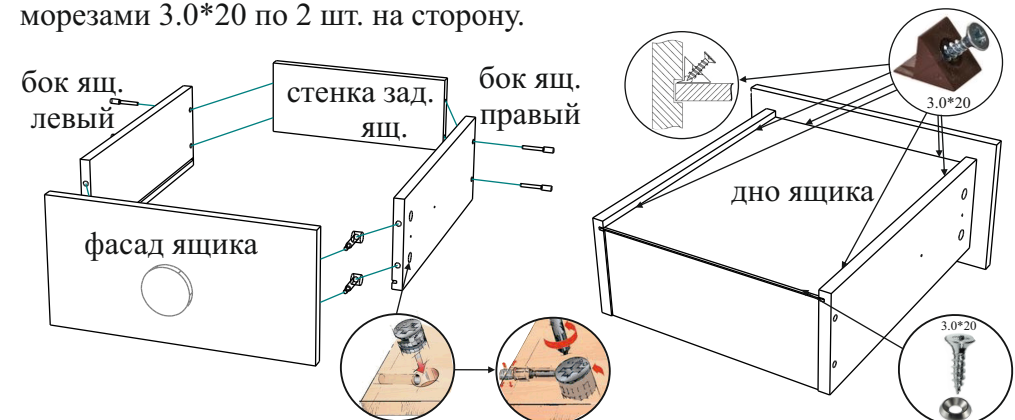

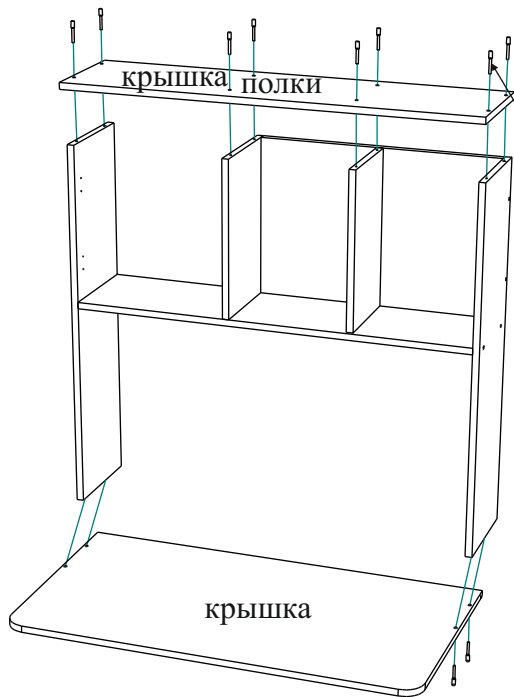

Крышка полки крепится к бокам полки и стенкам верт., крышка - к бокам полки евроинтами.



Крышка крепится к бокам тумбы и боку левому стяжками эксцентр.

Стенки задние крепятся к корпусу саморезами 3.0\*20 через шайбы металлические с шагом примерно 130 мм.

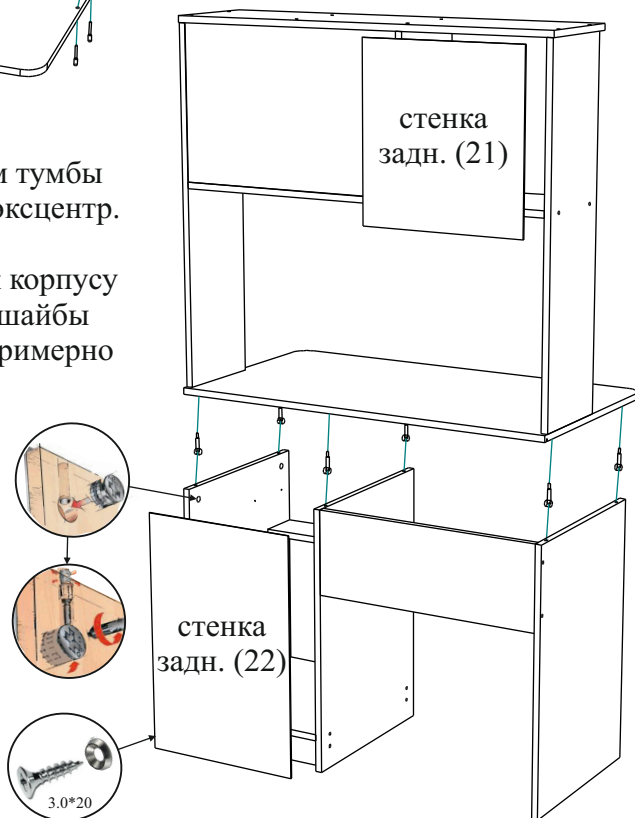

## Детали и комплектующие

	Наименование	Кол-во	Вид	№	Наименование	Размер	Кол-во	Пакет №
А	Ручка	3шт.		1	Бок левый	676*462	1шт.	1
Б	Шайба пластмассовая	3шт.		2	Бок левый тумбы	676*462	1шт.	1
В	Подпятник	6шт.		3	Бок правый тумбы	676*462	1шт.	1
Г	Гвоздь 2.0*20	12шт.		4	Крышка	1004*550	1шт.	1
Д	Направляющие д/ящ. 400 мм	1к-т		5	Дно	368*462	1шт.	1
Е	Саморез 3.5*16	12шт.		6	Планка	368*106	1шт.	1
Ж	Петля 4-х шарнирная	2шт.		7	Стенка жёсткости	584*216	1шт.	1
З	Петля 4-х шарн. с доводчиком	2шт.		8	Залицовка	368*80	2шт.	1
И	Саморез 4.0*12	8шт.		9	Бок ящика левый	402*140	1шт.	1
К	Саморез 4.0*16	8шт.		10	Бок ящика правый	402*140	1шт.	1
Л	Держатель задней стенки	6шт.		11	Стенка ящика задняя	310*126	1шт.	1
М	Саморез 3.0*20	32шт.		12	Бок левый полки	896*238	1шт.	1
Н	Евроинт	42шт.		13	Бок правый полки	896*238	1шт.	1
О	Заглушка д/евровинта	42шт.		14	Крышка полки	1004*262	1шт.	1
П	Ключ для евроинта	1шт.		15	Дно полки	968*238	1шт.	1
Р	Шкант	2шт.		16	Щит задний полки	384*584	1шт.	1
С	Стяжка эксцентриковая	10к-в		17	Стенка вертикал. полки	384*238	1шт.	1
Т	Заглушка д/стяжки эксцентр.	10шт.		18	Стенка вертикал. полки	384*213	1шт.	1
У	Шайба металлическая	26шт.		19	Фасад ящика	396*196	1шт.	1
				20	Дверь	396*396	2шт.	1
				21	Стенка задняя ХДФ	412*396	1шт.	1
				22	Стенка задняя ХДФ	600*396	1шт.	1
				23	Дно ящика ХДФ	322*404	1шт.	1
				24	Комплект фурнитуры			2

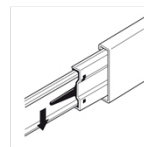

Направляющие разъединяются с помощью нажатия пластикового рычажка при вытягивании внутреннего полоза.

## 1. Установка штоков эксцентриков, шкантов, направляющих и подпятников.

На крышку и фасад ящика устанавливаются штоки эксцентриков.

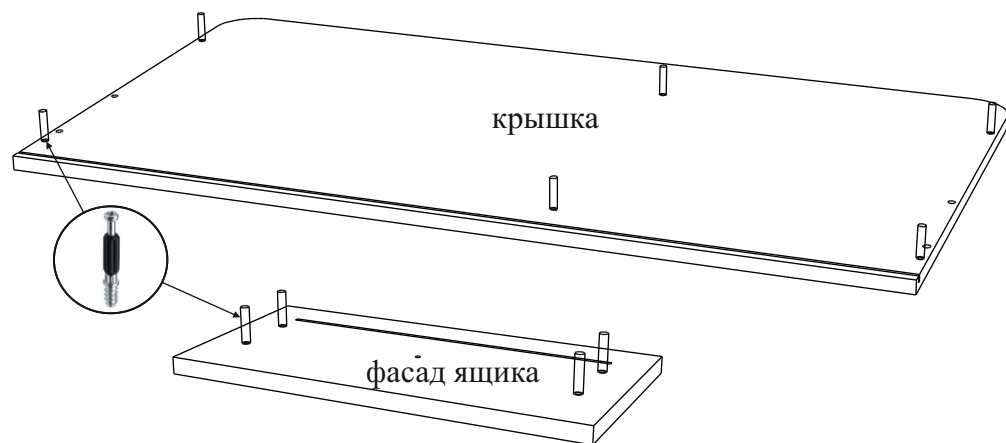

На бока тумбы устанавливаются шканты. По наколкам на боках тумбы и боках ящика проводятся горизонтальные осевые линии. Направляющие устанавливаются отверстиями на линию и крепятся саморезами 3.5\*16, присадочное отверстие считать первое от фасада.

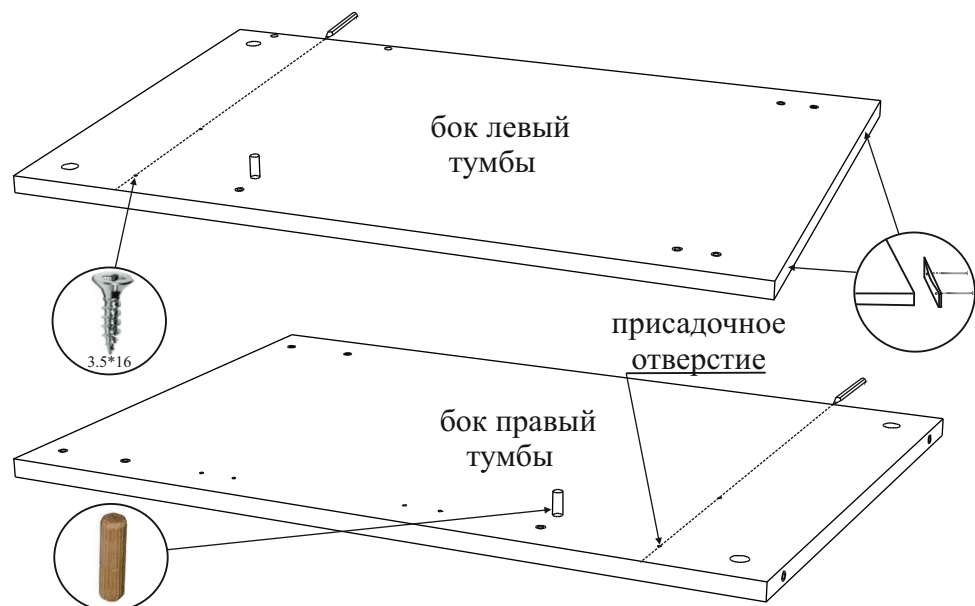

4 Подпятники крепятся гвоздями к бокам тумбы и боку левому (по 2 шт).

## 2. Сборка корпуса Ст130.

Бока тумбы крепятся к планке шкантом и еврвинтом, к дну и залицовкам - еврвинтами.

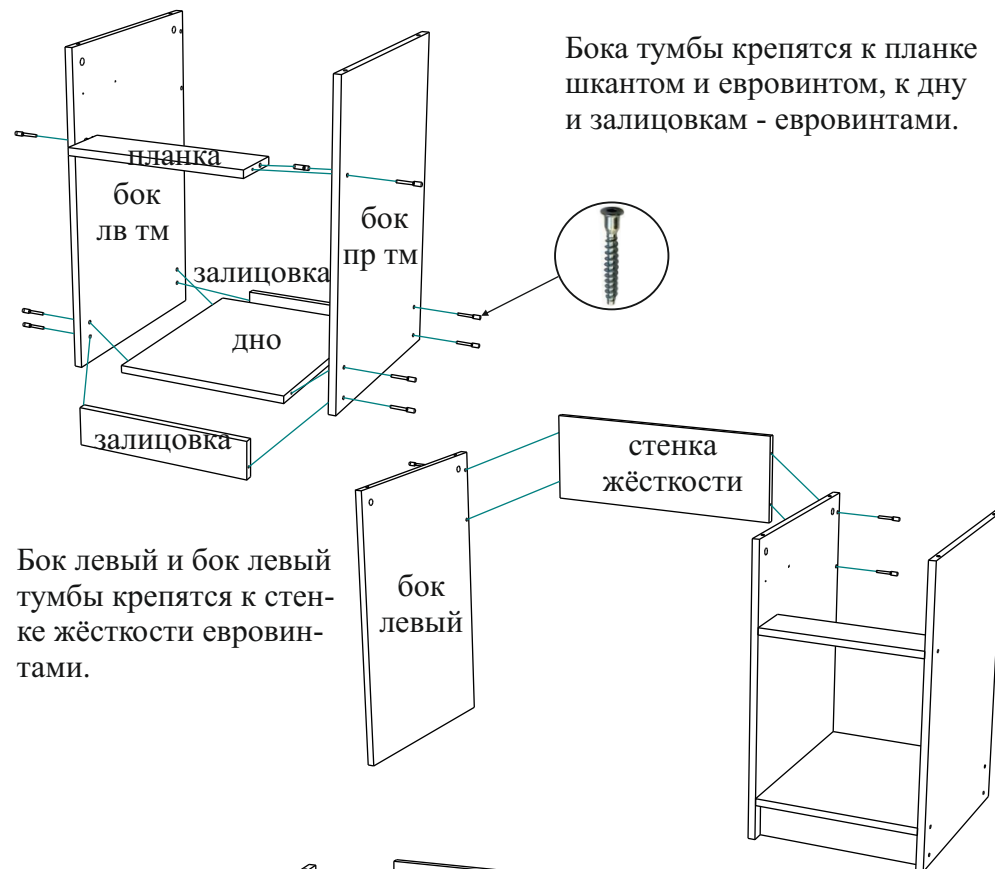

Бок левый и бок левый тумбы крепятся к стенке жёсткости еврвинтами.

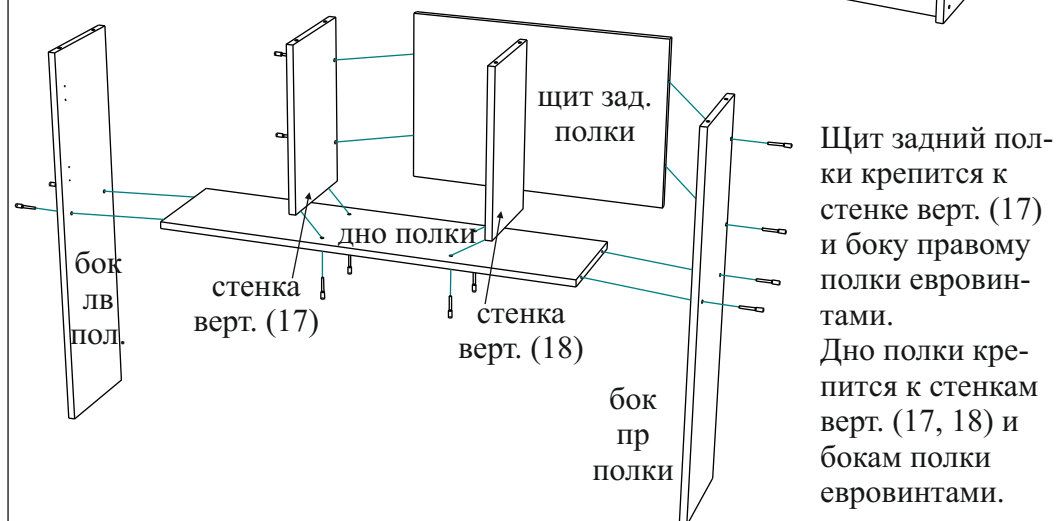

Щит задний полки крепится к стенке верт. (17) и боку правому полки еврвинтами. Дно полки крепится к стенкам верт. (17, 18) и бокам полки еврвинтами.