

Наименование детали

| | | |
|------|------------------------------|-------|
| 1. | Крышка тумбы 450x404 | 1 шт. |
| 2. | Основание тумбы 427x404 | 1 шт. |
| 3/5. | Боковина тумбы 428x425 | 2 шт. |
| 4. | Фасад ящика 400x144 | 2 шт. |
| 6. | Фасад ящика с замком 400x144 | 1 шт. |
| 7. | Дно ящика ДВП 405x341 | 3 шт. |
| 8. | Стенка тумбы ДВП 440x379 | 1 шт. |

Фурнитура

| | | |
|-----|--|----------|
| 1. | Колесо меб.пласт. | 4 шт. |
| 2. | Ручка P172 (для 61.47, 63.47); Ручка P213 (для 62.47) | 3 шт. |
| 3. | Шайба 12x4 пл | 6 шт. |
| 4. | Фолдинг 26 | 3 шт. |
| 5. | Шуруп 3x12 п/сфера | 14 шт. |
| 6. | Евровинт 50 | 4 шт. |
| 7. | Направл.ролик.400мм | 3 компл. |
| 8. | Саморез 10x10 | 12 шт. |
| 9. | Замок меб.квадр.А07 | 1 шт. |
| 10. | Эксцентрика 16 | 4 шт. |
| 11. | Эксцентрика 12 | 6 шт. |
| 12. | Дюбель 30 мм | 10 шт. |
| 13. | L-упор 8 мм | 1 шт. |
| 14. | Шуруп 4x16 | 28 шт. |
| 15. | Шуруп 3,5x20 | 4 шт. |

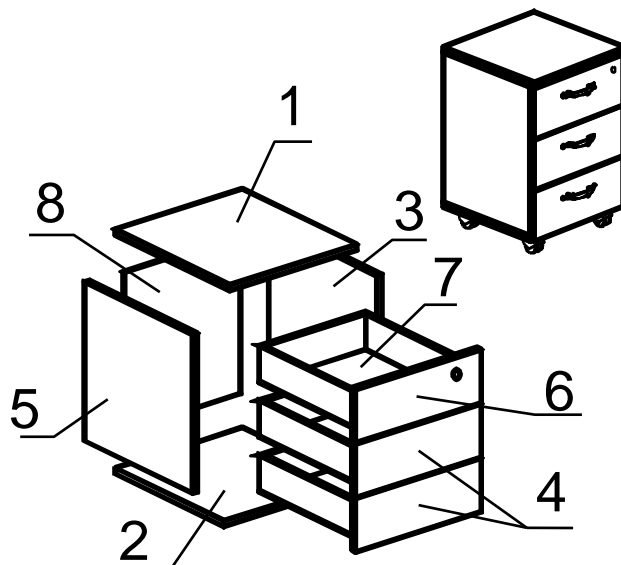

Сборка

1. На деталь № 3,5 установить направляющие 400 мм колесиком вперед на саморез 6x10;
2. С помощью евровинтов прикрутить детали № 2, к деталям №5 и 3;
3. Вставить в паз стенку ДВП №8;
4. С помощью эксцентриковых стяжек 16мм соединить детали № 1,5 и 3;
5. С помощью шурупов 2,5x13 присоединить L-упор к детали №1
6. Установить колесную опору на деталь №2.

СБОРКА ЯЩИКА

1. Соединить детали № 4,6 с Фолдингами Ф 026/200 ящика, при помощи гаек эксцентрика 12мм ;
2. Перевернуть ящик, наложить деталь № 7 (дно ящика ДВП) и с помощью шурупов установить роликовые направляющие, ДВП зафиксировать шурупами 3x12 к Фолдингу Ф 026/200 ящика;
3. Установить ручки на детали № 4 и 6;
4. Установить на деталь №6 замок мебельный с помощью шурупов 3,5x20;
5. Вставить ящики в корпус по роликовым направляющим.