

	<b>а</b>		<b>б</b>		<b>в</b>		<b>г</b>		<b>д</b>		<b>е</b>
Дюбель 30 мм	12 шт.	Эксцентрик 16	12 шт.	Шуруп 4x16	72 шт.	Винт М8x40	8 шт.	Скрепа стола Н55	4 шт.	Заглушка эксцентрика	12 шт.
	<b>ж</b>		<b>з</b>		<b>и</b>		<b>к</b>		<b>л</b>		<b>м</b>
Демпфер	8 шт.	Шкант металл для столов	9 шт.	Замок фикс столешницы	6 шт.	Механизм DG 35/600	1 комп.	Крючок для механизма	1 комп.	Ключ-шестигранник 5 мм	1 шт.

	<b>н</b>
Ск Нг 011 (в составе Загл Д20 черн Загл Д38 черн)	
Нога	4 шт.

**Наименование деталей**

1. Крышка стола ДР	750x600	1 шт.
2. Крышка стола центральная	750x400	2 шт.
3. Ригель торцевой	540x100	2 шт.
4. Ригель правый	407x100	2 шт.
5. Ригель левый	407x100	2 шт.
6. Планка	450x100	2 шт.
7. Крышка стола ДР	750x600	1 шт.

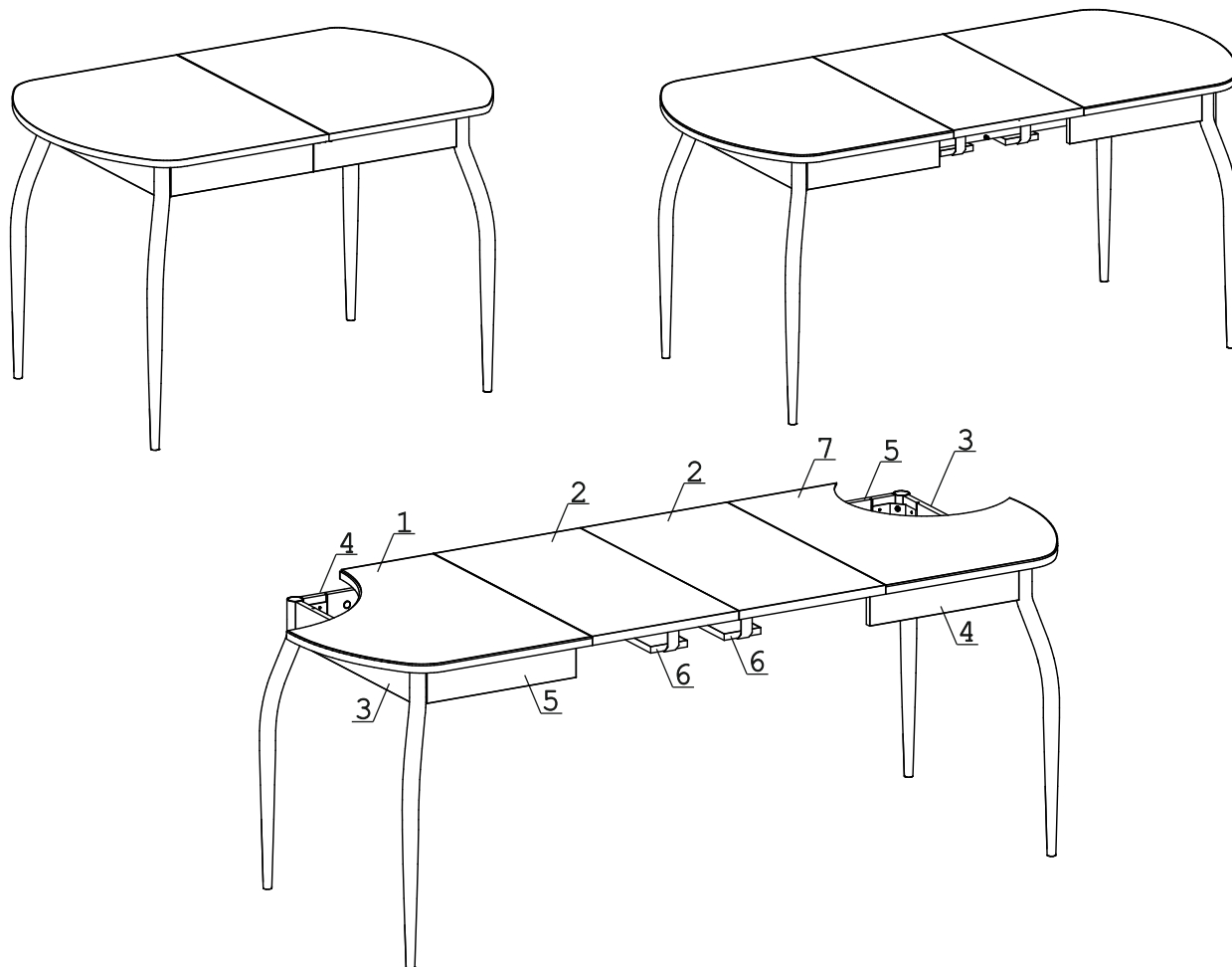



Рис. 1



Рис. 2

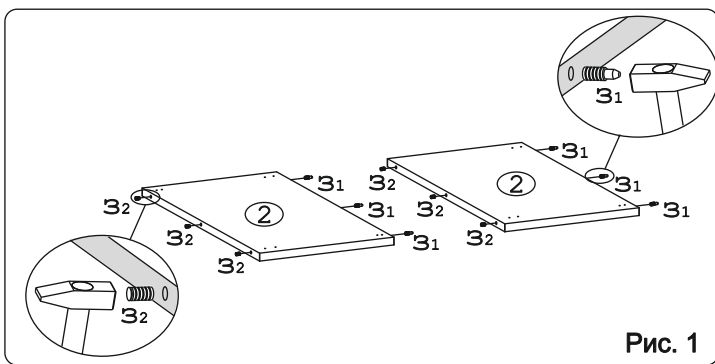

Рис. 3



Рис. 4

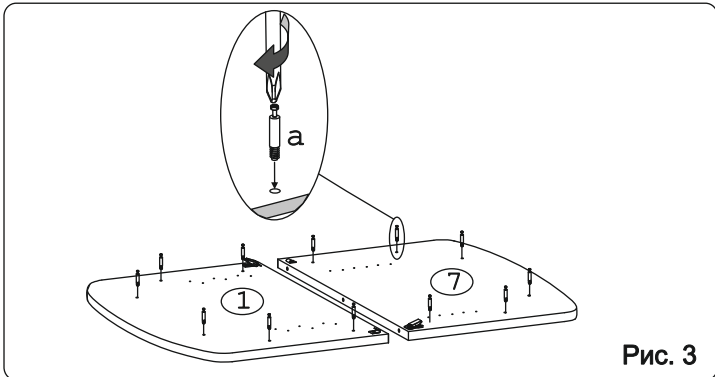

Рис. 5

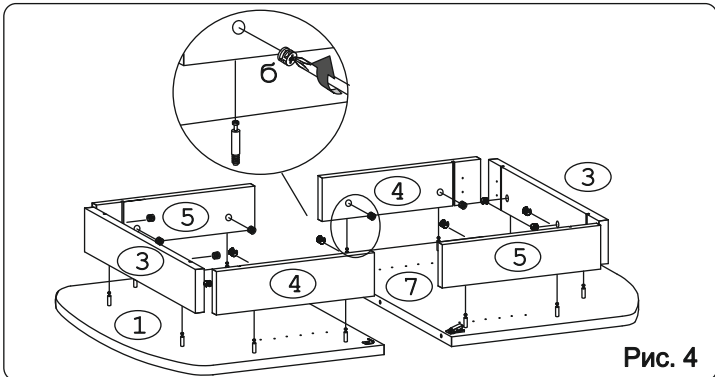

Рис. 6

Механизм "к" позиционировать по отверстиям в крышках (1),(7).

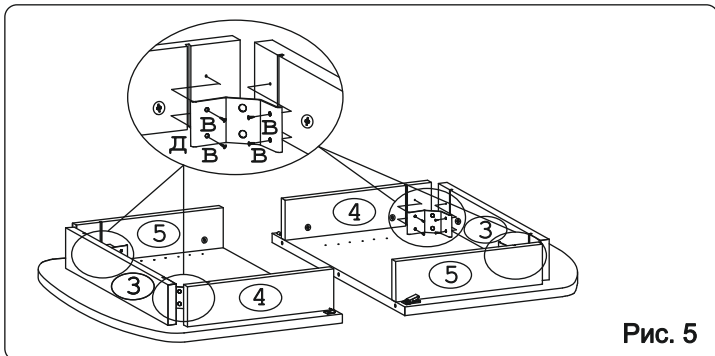

Рис. 7

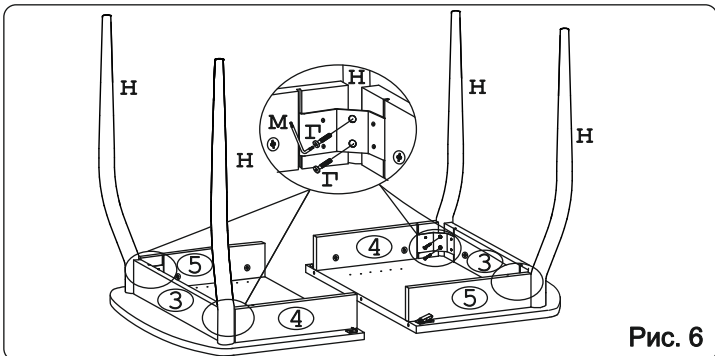

Рис. 8

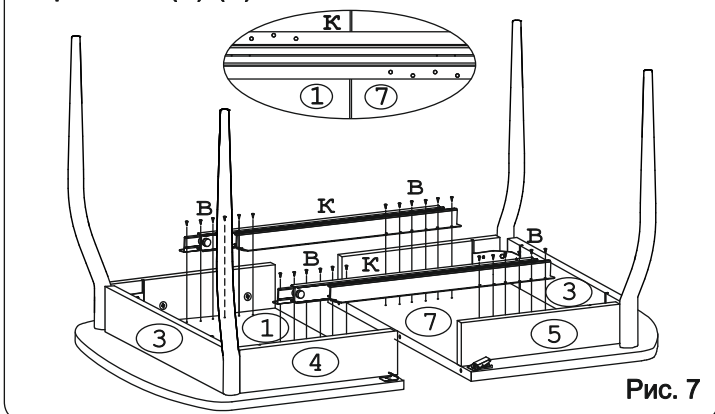
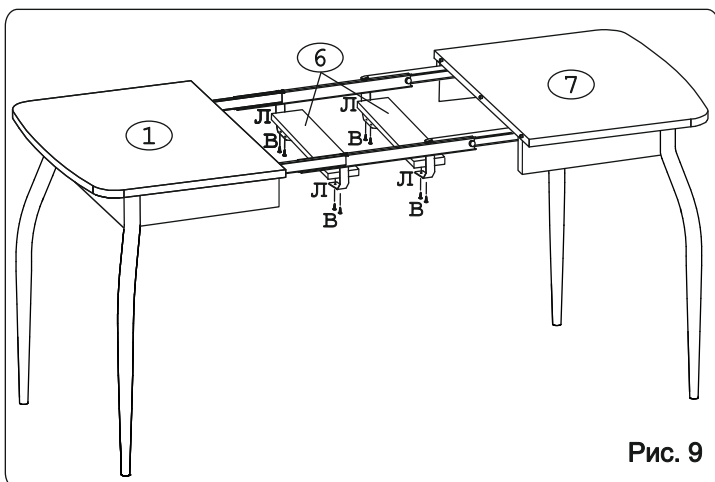

Рис. 9

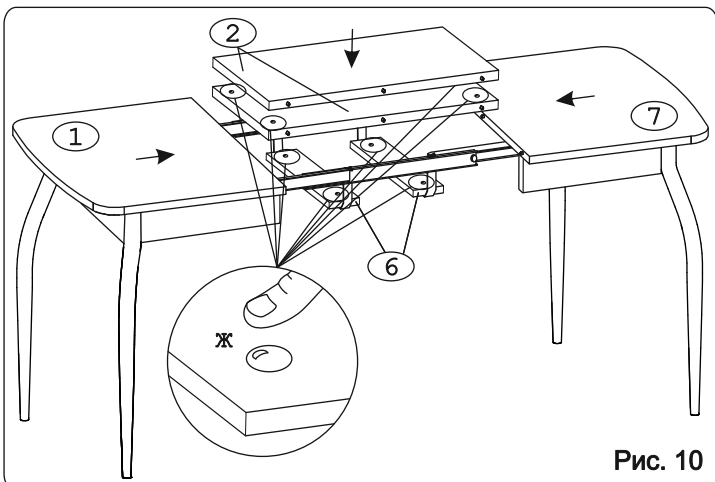

Рис. 10