

К сведению покупателя

Для удобства транспортировки и предохранения от повреждений мебель поставляется в разобранном виде. На каждом пакете имеется маркировка с указанием названия изделия. Для крепления фурнитуры на деталях имеются отверстия и наклейки.

Правила эксплуатации и ухода за мебелью

1. Мебель не следует устанавливать на неровном полу, близко к сырým и холодным стенам. При установке мебели вблизи от нагревательных или отопительных приборов их поверхности должны быть защищены от нагрева.
2. Не допускать сильных перепадов температур. Оптимальная температура эксплуатации мебели от +2°С до +35°С и относительной влажностью воздуха 45-70%.
3. Более низкая или высокая температура может привести к отслоению кромочного материала, плёнки ПВХ (при наличии в изделии МДФ, облицованных плёнкой ПВХ). Избегать попадания прямых солнечных лучей на изделие. Не следует ставить на поверхность горячие предметы температурой выше 65°С, в связи с возможным возникновением пятен и других дефектов. Обязательно использовать теплоизолирующую прокладку.
4. Во избежании набухания щитов на поверхности мебели, не допускать попадания воды. Попавшую на стол жидкость следует немедленно удалить салфеткой. Длительный контакт жидкости с мебелью может привести к дефектам.
5. Поверхность мебели разрешается чистить влажной тканью с последующей протиркой насухо, а также использовать специальные средства по уходу за мебелью. Запрещается применять эфир, ацетон, бензин и т.д. Лицевую фурнитуру следует чистить мягкими тканями с применением хозяйственного мыла, после чего вытирать насухо. Не использовать средства, содержащие абразивные материалы (наждачную бумагу, соду и д.р.). Зеркала и стекла рекомендуется протирать предназначенными для этого средствами.
6. В процессе эксплуатации, при необходимости, произведите регулировку петель, подтяните ослабленные узлы резьбовых соединений.
7. На крышки рабочих столов и полки не допускается прикладывать нагрузку более 30кг.
8. Не допускаются воздействие о поверхность мебели твёрдыми и острыми предметами.
9. При наличии в изделии деталей МДФ, рекомендуем установить принудительную вытяжку в зоне установки плиты. Исключить близкое расположение осветительных и нагревательных приборов (не ближе 200мм), а также попадания прямых солнечных лучей, во избежании деформации, отслоения или изменения оттенка облицовочного покрытия.
10. При наличии в изделии деталей с фотопечатью, исключить малейшее механическое воздействие на рисунок. Запрещено использовать при уборке средства, содержащие любые органические растворители, а также абразивные вещества. Запрещено приклеивать на рисунок скотч, т.к. следы от скотча удаляются только растворителем.
11. На дефекты, возникшие из-за несоблюдения требований данных правил, гарантия не распространяется и претензии не принимаются.

Рекламации принимаются при наличии следующей информации:

- дата упаковки, артикул изделия (см. упаковочный ярлык).

ГАРАНТИЙНЫЙ ТАЛОН

- Изготовитель гарантирует соответствие мебели требованиям ТР ТС 025/2012, ГОСТ 16371-2014 «Мебель. Общие технические условия.» при соблюдении условий транспортировки, хранения, эксплуатации и рекомендаций по уходу за мебелью.
- Претензии по комплектности, качеству и отклонениям, при которых сборка невозможна, должны предъявляться в магазин, где была приобретена мебель.
- Все гарантийные работы производятся только при предъявлении настоящего гарантийного талона.
- Гарантийный срок эксплуатации изделия 24 месяца со дня продажи мебели.

Гарантийный талон действует только при наличии чека о покупке изделия.

Срок службы изделия 10лет.

Гарантийное обслуживание не производится:

- При наличии дефектов, появившихся из-за несоблюдения потребителем условий транспортирования, хранения, сборки, эксплуатации и рекомендаций по уходу за мебелью.
- В связи с постоянной работой по усовершенствованию изделий, в конструкцию могут быть внесены изменения, не отражённые в настоящей инструкции.

Наш сайт: www.mebelomsk.com

СПАСИБО ЗА ПОКУПКУ!



**ОМСК
МЕБЕЛЬ**

644009, Россия, г. Омск,
ул. Лермонтова, д.192.
(3812) 368-000, 368-555
www.mebelomsk.com

Инструкция по сборке БОСФОР Тумба ТВА Зящ. Здв. Артикул: Тм071.0

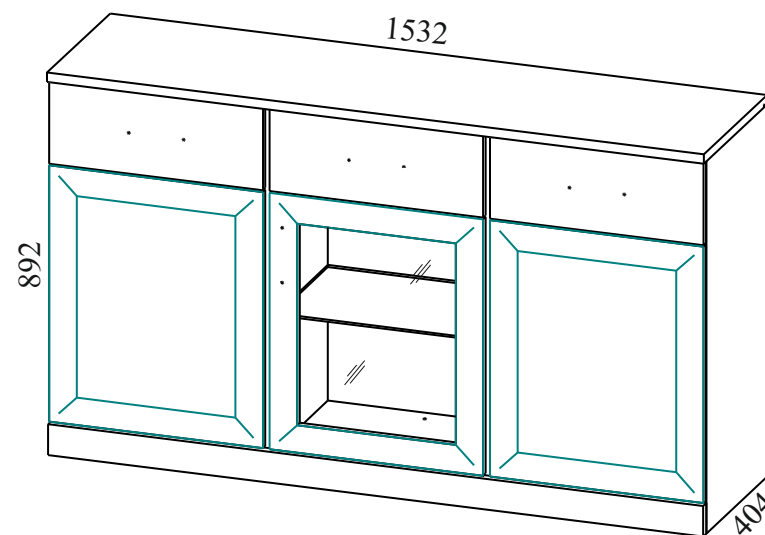

Габаритные размеры: ширина - 1532 мм, высота - 892 мм, глубина - 404 мм.

Правила сборки

Уважаемые покупатели! Качество мебели зависит от правильности сборки. Поэтому рекомендуем доверить сборку специалисту. Если Вы все-таки приняли решение собрать мебель самостоятельно - настоятельно рекомендуем руководствоваться данной инструкцией.

Уважаемый Покупатель, ваши замечания и пожелания направляйте по адресу qc@mebelomsk.com, они будут рассмотрены в кратчайшие сроки!

Нам важно ваше мнение!

Сборку следует производить на ровном полу, покрытом тканью или бумагой во избежание повреждения кромок и загрязнения мебели. Сборку корпуса рекомендуется производить в горизонтальном положении, устанавливая детали лицевыми кромками вниз. Необходимо соблюдать осторожность, чтобы не повредить лакированные поверхности. В сборке крупногабаритных изделий должны участвовать не менее двух человек. Детали при сборке необходимо закреплять прочно, не допуская их качания. Сборку производить последовательно согласно инструкции.

БОСФОР Тумба ТВА Зящ. Здв. Тм071.0

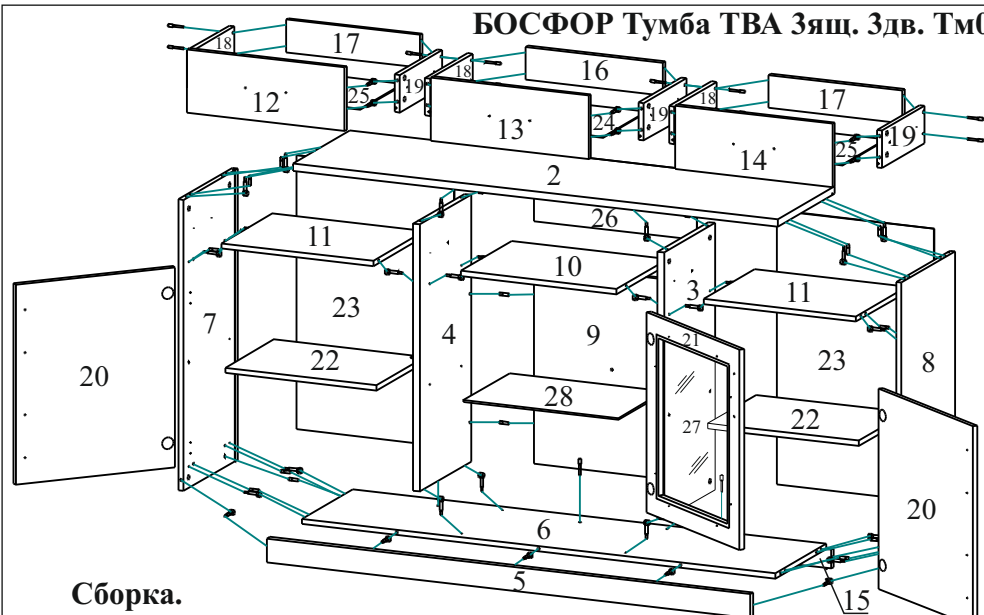

Сборка.

На бока, перегородки и крышку устанавливаются штоки эксцентриков и шканты, на фасады и дно - штоки эксцентриков, на щит задний - шканты, на залицовку - штоки.

Подпятники крепятся гвоздями 2,0*20 к бокам (по 2 шт.) и к залицовкам (2шт.).

Направляющие полного выдвижения L=300мм, крепятся по наколкам к бокам и бокам ящиков саморезами 3,5*16, присадочное отверстие считать первое от фасада, направляющим - второе отверстие.

Сборку мебели начинаем после установки направляющих.

Щит задний крепится к перегородкам шкантами.

Стенка горизонтальная 492*362 крепится к перегородкам стяжками эксцентриковыми.

Залицовка 1496*56 крепится к дну евроинтами, залицовка 1528*72 и перегородки - стяжками эксцентриковыми.

Стенки горизонтальные 480*362 крепятся к перегородкам стяжками эксцентриковыми.

Бока крепятся к дну стяжками эксцентриковыми и шкантами, к залицовке 1496*56 - шкантами, к залицовке 1528*72 и стенке горизонтальной - стяжками эксцентриковыми.

Крышка крепится к перегородкам стяжками эксцентриковыми, к бокам - стяжками эксцентриковыми и шкантами.

Стенки задние 819*497 вставляются в пазы боков и крышки, стенка задняя 514*207 вставляется в паз крышки. К стенкам горизонтальным, перегородкам и дну стенки задние крепятся саморезами 3,0*20 через шайбы металлические с шагом, примерно, 130 мм.

Петли 4-х шарнирные крепятся к бокам саморезами 4,0*16, к дверям - саморезами 4,0*12 (полунакладные двери крепятся к стеклодвери).

Стекло для двери крепится стеклодержателями саморезами 3,5*16.

Полки устанавливаются на полкодержатели металлические, стеклополка - на полкодержатель металлический с присоской.

Бока ящика крепятся к стенке задней ящика евроинтами, к фасаду ящика - стяжками эксцентриковыми. Дно ящика вставляется в пазы и крепится к стенке задней ящика саморезами 3,0*20 через шайбы металлические. Держатели задней стенки вставляются в пазы под дно ящика и крепятся саморезами 3,0*20.

Ручки крепятся к фасадам ящика и дверям через шайбы пластмассовые (винты в ком-те).

Установка подсветки: Подсветка устанавливается в собранную тумбу. Клипсы светодиодные крепятся к стеклополке, соединяются с драйвером и шнуром с вилкой.

Детали и комплектующие

№	Наименование детали	Размер	Кол-во	Пакет №	Наименование	Кол-во	Вид
1	Внешний вид изделия (см. титульный лист)				А Евроинт 7,0*50	15шт.	
2	Крышка	1532*404	1шт.	2	Б Заглушка для евроинта	15шт.	
3	Перегорodka правая	798*362	1шт.	2	В Ключ для евроинта	1шт.	
4	Перегорodka левая	798*362	1шт.	2	Г Стяжка эксцентриковая, винтовая резьба	45к-в	
5	Залицовка	1528*72	1шт.	2	Д Заглушка для стяжки эксцентриковой	45шт.	
6	Дно	1496*362	1шт.	2	Е Шкант 08*30	18шт.	
7	Бок левый	870*382	1шт.	1	Ж Направляющие полного выдвижения L=300мм	3к-га	
8	Бок правый	870*382	1шт.	1	З Полкодержатель металлический	8шт.	
9	Щит задний	596*492	1шт.	1	И Полкодержатель металлический с присоской, прямой	4шт.	
10	Стенка горизонтальная	492*362	1шт.	2	К Петля четырехшарнирная 90° накладная	2шт.	
11	Стенка горизонтальная	480*362	2шт.	2	Л Петля четырехшарнирная 90° накладная с доводчиком	2шт.	
12	Фасад ящика левый	498*190	1шт.	1	М Петля четырехшарнирная 90° полунакладная	1шт.	
13	Фасад ящика	498*190	1шт.	1	Н Петля четырехшарнирная 90° полунакладная с доводчиком	1шт.	
14	Фасад ящика правый	498*190	1шт.	1	О Шайба мебельная пластмассовая	12шт.	
15	Залицовка	1496*56	1шт.	2	П Шайба мебельная металлическая	42шт.	
16	Стенка задняя ящика	434*98	1шт.	1	Р Держатель задней стенки	18шт.	
17	Стенка задняя ящика	422*98	2шт.	1	С Саморез 3,0*20	60шт.	
18	Бок ящика левый	302*112	3шт.	2	Т Саморез 3,5*16	44шт.	
19	Бок ящика правый	302*112	3шт.	2	У Саморез 4,0*12	12шт.	
20	Дверь	598*498	2шт.	1	Ф Саморез 4,0*16	12шт.	
21	Стеклодверь (Стекло в дверь 26)	598*498	1шт.	1	Х Ручка-скоба	6шт.	
22	Полка	478*346	2шт.	2	Ц Стеклодержатель	8шт.	
23	Стенка задняя ХДФ	819*497	2шт.	1	Ч Клипса светодиодная	1шт.	
24	Дно ящика ХДФ	446*305	1шт.	2	Ш Драйвер для клипсы светодиодной	1шт.	
25	Дно ящика ХДФ	434*305	2шт.	2	Щ Шнур с вилкой и выключатель	1 к-т	
26	Стенка задняя ХДФ	514*207	1шт.	2	Э Подпятник	8шт.	
27	Стекло в дверь	496*396	1шт.	3	Ю Гвоздь 2,0*20	16шт.	
28	Стеклополка	490*330	1шт.	3			
29	Комплект фурнитуры			2			

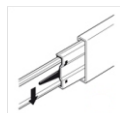

Направляющие разъединяются с помощью нажатия пластикового рычажка при вытягивании внутреннего полоза.

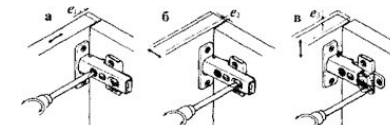

Схема регулировки дверей после навески на корпус:

а) вправо-влево, б) до и от корпуса, в) вверх-вниз.