

К сведению покупателя

Для удобства транспортировки и предохранения от повреждений мебель поставляется в разобранном виде. На каждом пакете имеется маркировка с указанием названия изделия. Для крепления фурнитуры на деталях имеются отверстия и наколки.

Правила эксплуатации и ухода за мебелью

- Мебель рекомендуется эксплуатировать в проветриваемом помещении с температурой воздуха не ниже +2 С и относительной влажностью воздуха 45-70%.
- Мебель, перевозимую в условиях минусовой температуры, при установке в помещении следует протереть сухой, мягкой тканью как снаружи, так и внутри, во избежание образования белых пятен на поверхности лаковой пленки в результате появления конденсата.
- Мебель не следует устанавливать на неровном полу, близко к сырým и холодным стенам. При установке мебели вблизи от нагревательных или отопительных приборов их поверхности должны быть защищены от нагрева. Температура нагрева элементов мебели не должна превышать +40 С.
- При эксплуатации мебели необходимо исключить попадание воды и иных жидкостей на элементы изделий мебели, соприкасающихся с полом.
- В мебели, имеющей крепление болтами, винтами, шурупами, при ослаблении соединений необходимо периодически подтягивать гайки, винты, шурупы.
- Мебель должна быть защищена от прямого попадания солнечных лучей во избежание ухудшения внешнего вида.
- Поверхности деталей мебели следует оберегать от попадания влаги и таких жидкостей как щелочь, спирт, ацетон, бензин и др. На поверхность мебели не следует ставить горячие предметы. При эксплуатации мебели следует исключить попадание воды и иных жидкостей на элементы изделий мебели, соприкасающихся с водой.
- Удаление пыли с поверхности мебели следует производить сухой мягкой тканью или специально предназначенными для этого салфетками. Поверхности мебели, отделанные эмалью, рекомендуется протирать мягкой тканью, увлажненной в мыльной воде, затем тканью, смоченной в чистой воде и отжатой досуха, а затем мягкой тканью.
- Удаление пятен с поверхности мебели следует производить тампоном из мягкой ткани, смоченной в специальных составах для чистки и освежения мебели в соответствии с рекомендациями по их использованию.
- Для удаления загрязнения с зеркал и стекол рекомендуется применять предназначенные для этого жидкости.

ГАРАНТИЙНЫЙ ТАЛОН

- Изготовитель гарантирует соответствие мебели требованиям ТР ТС 025/2012, ГОСТ 16371-2014 «Мебель. Общие технические условия» при соблюдении условий транспортировки, хранения эксплуатации и рекомендаций по уходу за мебелью.
- Претензии по комплектности, качеству и отклонениям, при которых сборка невозможна, должны предъявляться в магазин, где была приобретена мебель.
- Все гарантийные работы производятся только при предъявлении настоящего гарантийного талона.
- Гарантийный срок эксплуатации изделия 24 месяца со дня продажи мебели через торговую сеть.

Гарантийный талон действует только при наличии чека о покупке изделия.

Гарантийное обслуживание не производится:

- При наличии дефектов, появившихся из-за несоблюдения потребителем условий транспортирования, хранения, сборки, эксплуатации и рекомендаций по уходу за мебелью.
- В связи с постоянной работой по усовершенствованию изделий, в конструкцию могут быть внесены изменения, не отраженные в настоящей инструкции.
Срок службы изделия 10 лет.

СПАСИБО ЗА ПОКУПКУ!

г. Омск

Инструкция по сборке “Николь” Шкаф 3-х дв. с зерк. Шк68.1

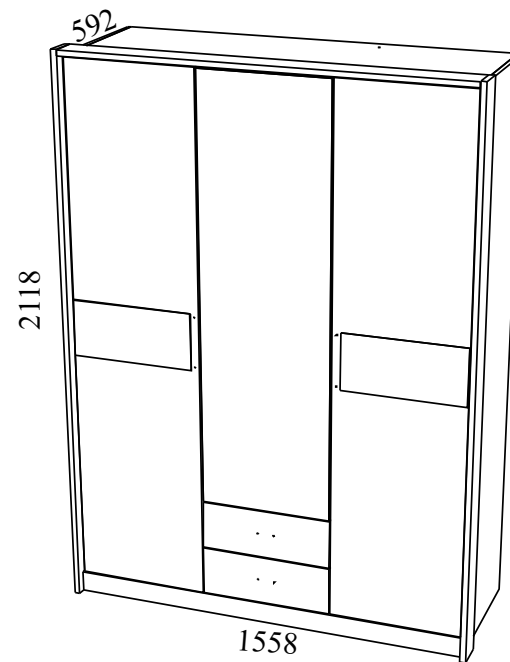

Габаритные размеры: длина - 1558 мм, высота - 2118 мм, глубина - 592 мм.

Правила сборки

Сборку следует производить на ровном полу, покрытом тканью или бумагой во избежание повреждения кромок и загрязнения мебели. Сборку корпуса рекомендуется производить в горизонтальном положении, устанавливая детали лицевыми кромками вниз. Необходимо соблюдать осторожность, чтобы не повредить лакированные поверхности. В сборке крупно габаритных изделий должны участвовать не менее двух человек. Детали при сборке необходимо закреплять прочно, не допуская их качания. Сборку производить последовательно согласно инструкции.

“Николь” Шкаф 3-х дв. с зерк. Шк68.1

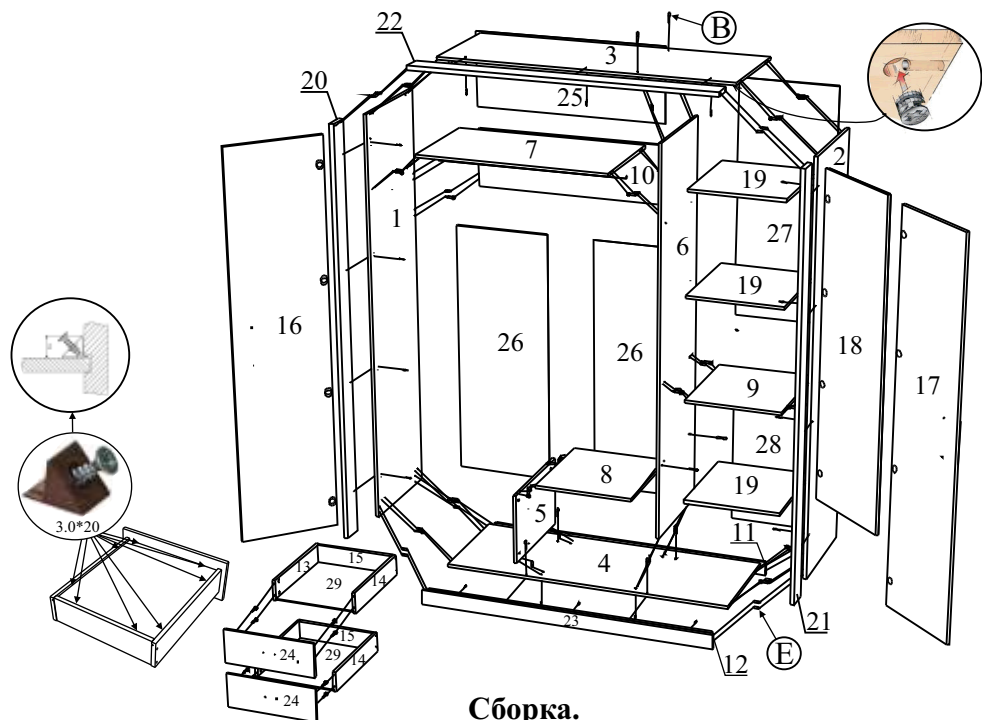

Сборка.

1. Подпятники (Р) крепятся гвоздями (Ш) к бокам (1, 2) и залицовкам (11, 12).
2. Направляющие (К) крепятся к перегородкам (5, 6) и к бокам ящика (13, 14) саморезами 3,5х16 (Ч), присадочное отверстие для направляющих считать первое от фасада.
3. Стенки гориз. (7, 9) и стенка жесткости (10) крепятся к перегородке (6) стяжками эксц. (А) и шкантами (Е).
4. Дно (4) крепится к перегородкам (5, 6), крышка (3) - к перегородке (6) евроинтами (В) и шкантами (Е).
5. Стенка гориз. (8) крепится к перегородке (5) стяжками эксц. (А) и шкантами (Е), к перегородке (6) - евроинтами (В).
6. Залицовки задняя (11) и передняя (12) крепятся к дну (4) евроинтами (В).
7. Бок левый (1) крепится к крышке (3), стенке гориз. (7), стенке жесткости (10) и дну (4) стяжками эксц. (А) и шкантами (Е), к залицовкам (11, 12) - шкантами (Е).
8. Бок правый (2) крепится к крышке (3), стенке гориз. (9) и дну (4) стяжками эксц. (А) и шкантами (Е), к залицовкам (11, 12) - шкантами (Е).
9. Залицовка (23) крепится к залицовке перед. (12), планки (20, 21) - к бокам (1, 2), планка верх. (22) - к крышке (3) саморезами 4,0*30 (У).
10. Бока ящика (13, 14) крепятся к стенкам зад. ящ. (15) евроинтами (В).
11. Дно ящика (29) вставляются в пазы.
12. Фасады ящ. (24) крепятся к бокам ящ. (13, 14) стяжками эксц. (А).
13. Держатели зад. ст. (С) вставляются в пазы с обратной стороны дна ящ. (29) и крепятся саморезами 3,0*20 (Т) (по 2шт. на сторону).
14. Стенки задние (26) соединяются между собой брусом соединительным (Л) и стенки задние (25, 26, 27, 28) крепятся к корпусу шкафа саморезами 3,0*20 (Т) через шайбы металлические (Ц) с шагом примерно 130 мм.
15. Петли 4-х шарн. (М) крепятся к бокам (1, 2) и перегородке (6) саморезами 4,0х16 (Х), к дверям (16, 17, 18) - саморезами 4,0х12 (Ф).
16. Ручки (Н) крепятся к дверям (16, 17), ручки (О) - к фасадам ящ. (24) с шайб. (П).
17. Штангодержатели (И) крепятся к боку лев. (1) и перегородке (6) саморезами 4,0*16 (Х).
18. Штанга (3) устанавливается на штангодержатели (И), полки (19) - на полкодержатели (Ж).

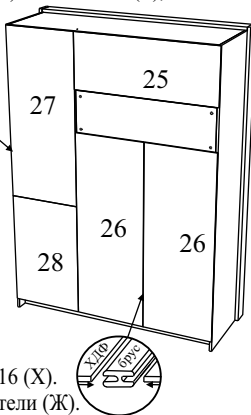

Детали и комплектующие

	Наименование	Кол-во	Вид		Наименование	Размер	Кол-во	Пакет №
А	Стяжка эксцентриковая	30к-в		1	Бок левый	2095*540	1шт.	2
Б	Заглушка для стяжки эксцентр.	30шт.		2	Бок правый	2095*540	1шт.	2
В	Евроинт	20шт.		3	Крышка	1482*540	1шт.	3
Г	Заглушка для евроинта	20шт.		4	Дно	1482*540	1шт.	3
Д	Ключ д/евроинта	1шт.		5	Перегорodka левая	364*540	1шт.	3
Е	Шкант	40шт.		6	Перегорodka правая	1991*540	1шт.	2
Ж	Полкодержатель	12шт.		7	Стенка горизонтальная	983*540	1шт.	3
З	Штанга овальна /хром/	1шт.		8	Стенка горизонтальная	501*540	1шт.	3
И	Штангодержатель	2шт.		9	Стенка горизонтальная	483*540	1шт.	3
К	Направляющие д/ящика 500мм	2к-та		10	Стенка жесткости	983*304	1шт.	3
Л	Брус соединительный	1шт.		11	Залицовка задняя	1482*72	1шт.	3
М	Петля 4-х шарнирная 09мм	12шт.		12	Залицовка передняя	1482*72	1шт.	3
Н	Ручка скоба 192	2шт.		13	Бок ящика левый	502x112	2шт.	3
О	Ручка скоба 64	2шт.		14	Бок ящика правый	502*112	2шт.	3
П	Шайба пластмассовая	8шт.		15	Стенка задняя ящика	426*112	2шт.	3
Р	Подпятник	8шт.		16	Дверь левая	2004*496	1шт.	1
С	Держатель задней стенки	16шт.		17	Дверь правая	2004*496	1шт.	1
Т	Саморез 3.0*20	113шт.		18	Дверь средняя	1624*496	1шт.	1
У	Саморез 4.0*30	14шт.		19	Полка	481*538	3шт.	3
Ф	Саморез 4.0*12	24шт.		20	Планка левая	2118*106	1шт.	2
Х	Саморез 4.0*16	28шт.		21	Планка правая	2118*106	1шт.	2
Ц	Шайба металлическая	97шт.		22	Планка верхняя	1514*106	1шт.	2
Ч	Саморез 3.5*16	24шт.		23	Залицовка	1514*78	1шт.	2
Ш	Гвоздь 2*20	16шт.		24	Фасад ящика	496*186	2шт.	1
				25	Стенка задняя ХДФ	1005*387	1шт.	2
				26	Стенка задняя ХДФ	1340*502	2шт.	2
				27	Стенка задняя ХДФ	1213*505	1шт.	2
				28	Стенка задняя ХДФ	806*505	1шт.	2
				29	Дно ящика ХДФ	438*496	2шт.	2
				30	Комплект фурнитуры			4

Схема регулировки дверей после навески на корпус:
 а) вправо-влево, б) до и от корпуса,
 в) вверх-вниз.

