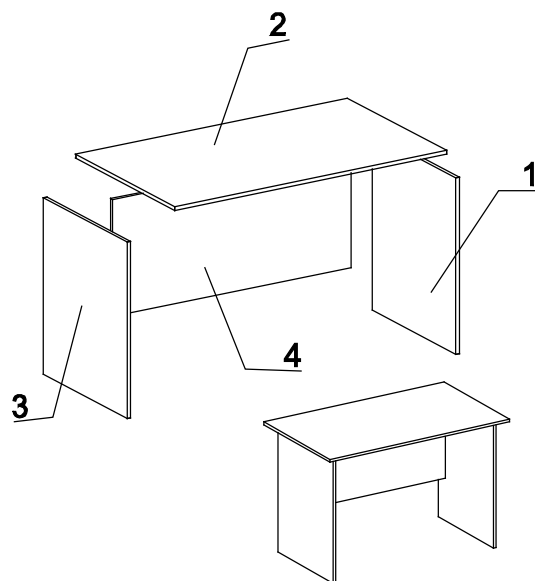

Наименование детали

1/3. Боковина стола 720x540	2 шт.
2. Крышка стола 1200x700	1 шт.
4. Панель лицевая 1058x356	1 шт.

Фурнитура

1. Заглушка эксцентрика	8 шт.
2. Ножка М6	4 шт.
3. Эксцентрик 16	8 шт.
4. Дюбель 30мм	8 шт.

**Сборка**

1. С помощью эксцентриковой стяжки соединить боковины стола (детали №1,3) и лицевую панель (деталь №4);
2. Установить ножки М6 на боковины стола (деталь №1,3);
3. Установить на крышку стола (деталь №2) дюбель эксцентриковой стяжки;
4. Соединить крышку стола (деталь №2) с собранным каркасом с помощью стяжек эксцентриковых;
5. Установить заглушки к эксцентрикам.