

Наименование деталей

1. Крышка тумбы 926x446	1 шт.
2/3. Боковина тумбы 596x400	2 шт.
4. Основание тумбы 900x402	1 шт.
5. Боковина средняя 596x382	1 шт.
6. Стенка тумбы 864x596	1 шт.
7. Дверь 608x360	1 шт.
8. Полка вкладная 514x370	1 шт.
9. Полка вкладная 330x370	1 шт.

Фурнитура

1. Евровинт 50	6 шт.
2. Замок меб.квадр. А07	1 шт.
3. П/д с резин. кольцом	8 шт.
4. Заглушка 10	4 шт.
5. Опора меб.регулируем.	4 шт.
6. Эксцентрик 16	10 шт.
7. Дюбель 30мм	10 шт.
8. Заглушка эксцентрика	10 шт.
9. Петля накладная с заглушкой	2 шт.
10. Шуруп 4x16	8 шт.
11. Шуруп 3,5x20	4 шт.
11. Шуруп 3x12 п/сфера	2 шт.
12. Ручка P161	1 шт.
13. Упор-L8	1 шт.
14. Шайба 12x4 пл.	2 шт.
15. Ключ-шестигранник	1 шт.

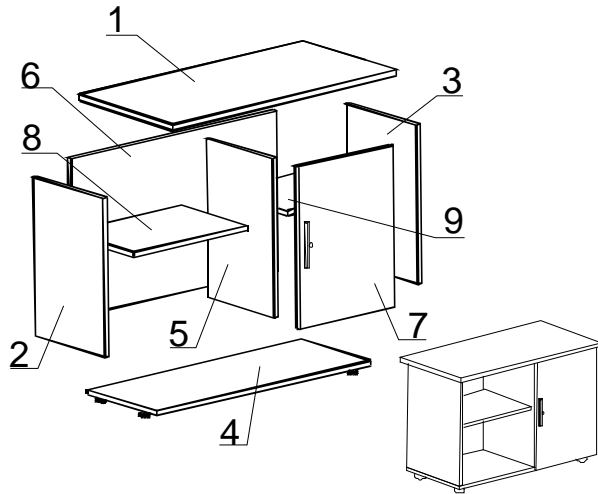

Сборка

1. Установить на основание тумбы (деталь № 4) опоры регулируемые;
2. На крышку тумбы (деталь № 1) установить дюбель эксцентриковой стяжки;

Внимание! Возможна установка двери как справа, так и слева.
(в зависимости от расположения двери развернуть деталь № 4)

3. Соединить при помощи евровинтов боковины (детали № 2, 3, 5), основание (деталь № 4) и стенку тумбы (деталь № 6);
4. К боковинам (детали № 2, 3, 5), собранного каркаса, присоединить крышку тумбы (деталь № 1) при помощи гайки эксцентрика;
5. Установить на боковины тумбы (детали № 2, 3, 5) полкодержатели с резиновым кольцом в одно из трех отверстий. На полкодержатели установить полки вкладные (детали № 8, 9);
6. Установить на боковины тумбы (детали № 2 или № 3), в зависимости от варианта установки, ответные части петель, закрепив их шурупами 4x16;
7. Установить на дверь (деталь № 7) петли и замок при помощи шурупов 3,5x20;
8. На боковину среднюю (деталь № 5) установить L-упор шурупами 3x12;
9. Прикрепить к двери ручку;
10. Навесить дверь;
11. Отрегулировать положение двери в вертикальной и горизонтальной плоскостях при помощи регулировочных и крепежных винтов.