

К сведению покупателя

Для удобства транспортировки и предохранения от повреждений мебель поставляется в разобранном виде. На каждом пакете имеется маркировка с указанием названия изделия. Для крепления фурнитуры на деталях имеются отверстия и наконечники.

Правила эксплуатации и ухода за мебелью

- Мебель рекомендуется эксплуатировать в проветриваемом помещении с температурой воздуха не ниже +2 С и относительной влажностью воздуха 45-70%.
- Мебель, перевозимую в условиях минусовой температуры, при установке в помещении следует протереть сухой, мягкой тканью как снаружи, так и внутри, во избежание образования белых пятен на поверхности лаковой пленки в результате появления конденсата.
- Мебель не следует устанавливать на неровном полу, близко к сырým и холодным стенам. При установке мебели вблизи от нагревательных или отопительных приборов их поверхности должны быть защищены от нагрева. Температура нагрева элементов мебели не должна превышать +40 С.
- При эксплуатации мебели необходимо исключить попадание воды и иных жидкостей на элементы изделий мебели, соприкасающихся с полом.
- В мебели, имеющей крепление болтами, винтами, шурупами, при ослаблении соединений необходимо периодически подтягивать гайки, винты, шурупы.
- Мебель должна быть защищена от прямого попадания солнечных лучей во избежание ухудшения внешнего вида.
- Поверхности деталей мебели следует оберегать от попадания влаги и таких жидкостей как щелочь, спирт, ацетон, бензин и др. На поверхность мебели не следует ставить горячие предметы. При эксплуатации мебели следует исключить попадание воды и иных жидкостей на элементы изделий мебели, соприкасающихся с водой.
- Удаление пыли с поверхности мебели следует производить сухой мягкой тканью или специально предназначенными для этого салфетками. Поверхности мебели, отделанные эмалями, рекомендуется протирать мягкой тканью, увлажненной в мыльной воде, затем тканью, смоченной в чистой воде и отжатой досуха, а затем мягкой тканью.
- Удаление пятен с поверхности мебели следует производить тампоном из мягкой ткани, смоченной в специальных составах для чистки и освежения мебели в соответствии с рекомендациями по их использованию.
- Для удаления загрязнения с зеркал и стекол рекомендуется применять предназначенные для этого жидкости.

ГАРАНТИЙНЫЙ ТАЛОН

- Изготовитель гарантирует соответствие мебели требованиям ТР ТС 025/2012, ГОСТ 16371-2014 «Мебель. Общие технические условия» при соблюдении условий транспортировки, хранения эксплуатации и рекомендаций по уходу за мебелью.
- Претензии по комплектности, качеству и отклонениям, при которых сборка невозможна, должны предъявляться в магазин, где была приобретена мебель.
- Все гарантийные работы производятся только при предъявлении настоящего гарантийного талона.
- Гарантийный срок эксплуатации изделия 24 месяца со дня продажи мебели через торговую сеть.

Гарантийный талон действует только при наличии чека о покупке изделия.

Гарантийное обслуживание не производится:

- При наличии дефектов, появившихся из-за несоблюдения потребителем условий транспортирования, хранения, сборки, эксплуатации и рекомендаций по уходу за мебелью.
- В связи с постоянной работой по усовершенствованию изделий, в конструкцию могут быть внесены изменения, не отраженные в настоящей инструкции.
- Срок службы изделия 10 лет.

СПАСИБО ЗА ПОКУПКУ!

г. Омск

Инструкция по сборке Гостиная “Глория” Гс23.1



Габаритные размеры: длина - 2006 мм, высота - 2132 мм, глубина - 540 мм.

Правила сборки

Сборку следует производить на ровном полу, покрытом тканью или бумагой во избежание повреждения кромок и загрязнения мебели. Сборку корпуса рекомендуется производить в горизонтальном положении, устанавливая детали лицевыми кромками вниз. Необходимо соблюдать осторожность, чтобы не повредить лакированные поверхности. В сборке крупно габаритных изделий должны участвовать не менее двух человек. Детали при сборке необходимо закреплять прочно, не допуская их качания. Сборку производить последовательно согласно инструкции.

№	Наименование	Размер	Кол-во	Пакет.№
1	Крышка	2006*416	1шт.	3
2	Бок левый	1528*416	1шт.	2
3	Бок правый	1528*416	1шт.	2
4	Перегородка левая	1528*416	1шт.	2
5	Перегородка правая	1528*416	1шт.	2
6	Стенка горизонтальная	1204*290	1шт.	1
7	Стенка горизонтальная	1204*290	1шт.	1
8	Стенка вертикальная	272*288	1шт.	1
9	Жёсткость	1204*128	1шт.	1
10	Бок левый	502*512	1шт.	1
11	Бок правый	502*512	1шт.	1
12	Перегородка левая	414*512	1шт.	1
13	Перегородка	414*512	1шт.	1
14	Перегородка правая	414*512	1шт.	1
15	Дно	1972*512	1шт.	3
16	Залицовка	1972*72	2шт.	3
17	Опора	106*363	1шт.	1
18	Бок ящика левый	452*208	2шт.	1
19	Бок ящика правый	452*208	2шт.	1
20	Стенка задняя ящика	528*194	2шт.	1
21	Дверь левая тумбы	370*398	1шт.	1
22	Дверь правая тумбы	370*398	1шт.	1
23	Фасад ящика левый	370*600	1шт.	1
24	Фасад ящика правый	370*600	1шт.	1
25	Стеклодверь левая	1478*398	1шт.	2
26	Стеклодверь правая	1478*398	1шт.	2
27	Фронтон верхний	2006*124	1шт.	3
28	Фронтон нижний	2006*124	1шт.	3
29	Крышка тумбы	2006*536	1шт.	3
30	Стенка горизонтальная	1204*414	1шт.	1
31	Стенка зад. вит.(ЛДВП)	1554*398	2шт.	2
32	Стенка зад. тум.(ЛДВП)	2002*440	1шт.	3
33	Дно ящика (ЛДВП)	540*454	2шт.	1
34	Стеклополка	400*365	6шт.	4
35	Стекло в дверь	1354*274	2шт.	4
36	Зеркало	1524*364	2шт.	4
37	Комплект фурнитуры			5

Детали и комплектующие

Наименование	Кол-во	Вид
А	Евровинт	46шт.
Б	Заглушка для евровинта	46шт.
В	Ключ для евровинта	1шт.
Г	Стяжка эксцентриковая	45к-в
Д	Заглушка д/стяжки эксцент.	45шт.
Е	Шкант	36шт.
Ж	Петля 4-х шарнирная	6шт.
З	Петля 4-х шарн. с доводч.	4шт.
И	Направляющие д/ящ. 450	2к-та
К	Ограничитель д/стек.(прям)	24шт.
Л	Стеклодержатель	20шт.
М	Ручка-кнопка	6шт.
Н	Шайба пластмас. (д/ручки)	6шт.
О	Подпятник	8шт.
П	Держатель задней стенки	12шт.
Р	Саморез 3,0*20	12шт.
С	Светильник врезной d=56	2шт.
Т	Трансформатор пониж.60W	1шт.
У	Шнур с вилкой и выключат.	1шт.
Ф	Колодка клемная /пара/	4шт.
Х	Провод /ШВВП 2*0,5/	3м.
Ц	Саморез 4,0*16 с п/шайбой	110шт.
Ч	Саморез 3,5*16	44шт.
Ш	Саморез 4,0*12	20шт.
Щ	Саморез 4,0*16	20шт.
Э	Гвоздь 2.0*20	16шт.



Схема регулировки дверей после навески на корпус:
а) вправо-влево, б) до и от корпуса, в) вверх-вниз.

Гостиная “Глория” Гс23.1

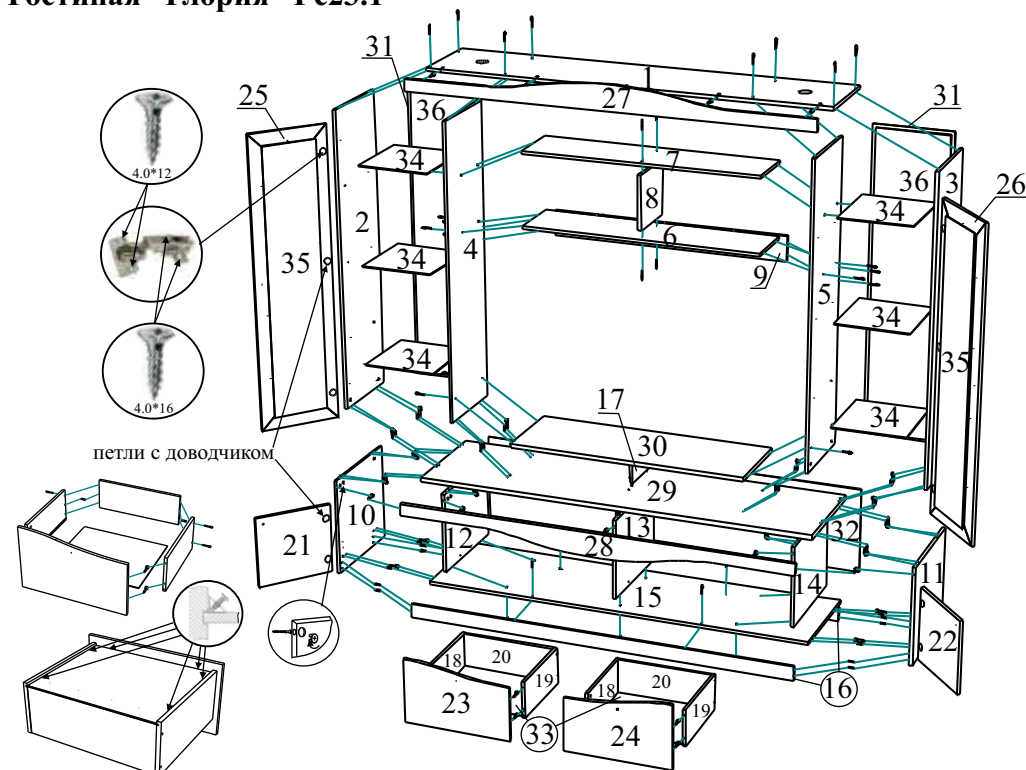

Сборка.

- Направляющие (И) крепятся к перегородкам (12, 13, 14) и к бокам ящ. (18, 19) саморезами 3.5*16 (Ч), присадочное отверстие считать первое от фасада.
- Бока тумбы (10, 11) крепятся к залицовкам (16) шкантами (Е), к дну (15) - стяжками эксц. (Г) и шкантами (Е).
- Перегородки (12, 13, 14) и залицовки (16) крепятся к дну (15) евровинтами (А).
- Крышка тумбы (29) крепится к бокам тумбы (10, 11) и перегородкам (12, 13, 14) стяжками эксц. (Г) и шкантами (Е), фронтон нижний (28) - стяжками эксц. (Г).
- Стенки зад. ящ. (20) крепятся к бокам ящ. (18, 19) евровинтами (А) и шкантами (Е), фасады ящ. (23, 24) - стяжками эксц. (Г).
- Дно ящиков (33) вставляются в пазы и крепятся к стенкам зад. (20) саморезами 4.0*16 с п/шайб. (Ц) с шагом примерно 130 мм, к бокам (18, 19) и фасадам ящ. (23, 24) - держателями зад. ст. (П) и саморезами 3.0*20 (Р).
- Подпятники (О) крепятся гвоздями (Э) к бокам (10, 11) и залицовкам (16) (по 2 шт).
- Опора (17) крепится к крышке тумбы (29) стяжками эксц. (Г).
- Стенка вертик. (8) крепится к стенкам гориз. (6, 7) евровинтами (А), жёсткость (9) - к стенке гориз. (6) стяжками эксц. (Г).
- Перегородки (4, 5) крепятся к жёсткости (9) и стенкам гориз. (6, 7, 30) евровинтами (А).
- Собранная конструкция и бока (2, 3) крепятся к крышке тум. (29) шкантами (Е) и стяжками эксц. (Г), к крышке (1) - евровинтами (А); стенка гориз. (30) крепится к опоре (17) - шкантами (Е).
- Фронтон верхний (27) крепится к крышке (1) стяжками эксц. (Г).
- Стенки задние (31, 32) крепятся к корпусу саморезами 4.0*16 с п/шайбой (Ц) с шагом примерно 130 мм.
- Зеркала (36) крепятся скотчем 2-х стор., прикреплённым к зеркалам, к стенкам задним (31).
- Петли 4-х шарн. (Ж, З) крепятся к бокам (2, 3, 10, 11) саморезами 4.0*16 (Щ), к дверям (21, 22, 25, 26) - саморезами 4.0*12 (Ш).
- Стекла в двери (35) крепятся к дверям (25, 26) стеклодержателями (К) и саморезами 3.5*16 (Л).
- Ограничители д/стеклодв. (И) крепятся к бокам (2, 3) и перегородкам (4, 5). Стеклополки (34) устанавливаются на ограничители (И).
- Ручки (М) крепятся к дверям (21, 22, 25, 26) и фасадам ящ. (23, 24) через шайбы пластмассовые (Н).
- Крепление подсветки:** светильники (С) через колодки клемные (Ф) соединяются с проводом (Х). Провод (Х) через трансформатор (Т) крепится к шнуру (У). Светильники вставляются в крышку (1) и защёлкиваются.