

	а		б		в		г		д		е		ж
Винт М4х22 потай	6 шт.	Винт М6х30	6 шт.	Дюбель распорный 6х60	2 шт.	Евровинт 50	13 шт.	Загл. к ев. винту	12 шт.	Загл самокл. Д14	4 шт.	Опора МДФ Фреска	4 шт.
	з		и		к		л		м		н		о
Заглушка 10	4 шт.	Заглушка эксцентрика	8 шт.	Ключ- шестигран- ник	1 шт.	Кронштейн раскладной Тайтус L274	2 шт.	Крючок 08020	3 шт.	Стяжка 30мм	2 компл.	Опора меб. регулиру-	4 шт.
	п		р		с		т		у		ф		х
Пластина Д7,5 (44x20)	2 шт.	Петля меб.накл. Sensys малочаш. с доводчиком	2 шт.	Заглушка Hettich к петле Sensys	2 шт.	Сиденье	1 шт.	Ручка Р418	1 шт.	Шайба 12x4 пл	2 шт.	Шуруп 4,5x60	2 шт.
	ц		ч		ш		щ						
Шуруп 4x16	16 шт.	Шуруп 4x35	16 шт.	Эксцентрик 16	8 шт.	Эксцентрик VB-35M/16	4 шт.						
	э		ю		я		а1						
Дюбель 30 мм	8 шт.	Дюбель DU 321	4 шт.	Саморез 6x10	4 шт.	Держатель Ø10мм	2 шт.						
	б1		в1										
Фланец Д10	4 шт.	Винт М6х35 шест.	4 шт.										

Наименование деталей

- | | |
|-------------------------------|-------|
| 1. Боковина левая 406x366 | 1 шт. |
| 2. Боковина правая 406x366 | 1 шт. |
| 3. Крышка 600x367 | 1 шт. |
| 4. Основание 600x384 | 1 шт. |
| 5. Стенка 2054x400 | 1 шт. |
| 6. Полка стационарная 566x364 | 1 шт. |
| 7. Полка 598x290 | 1 шт. |
| 8. Стенка МДФ ДР 2054x200 | 1 шт. |
| 9. Фасад МДФ 596x430 | 1 шт. |

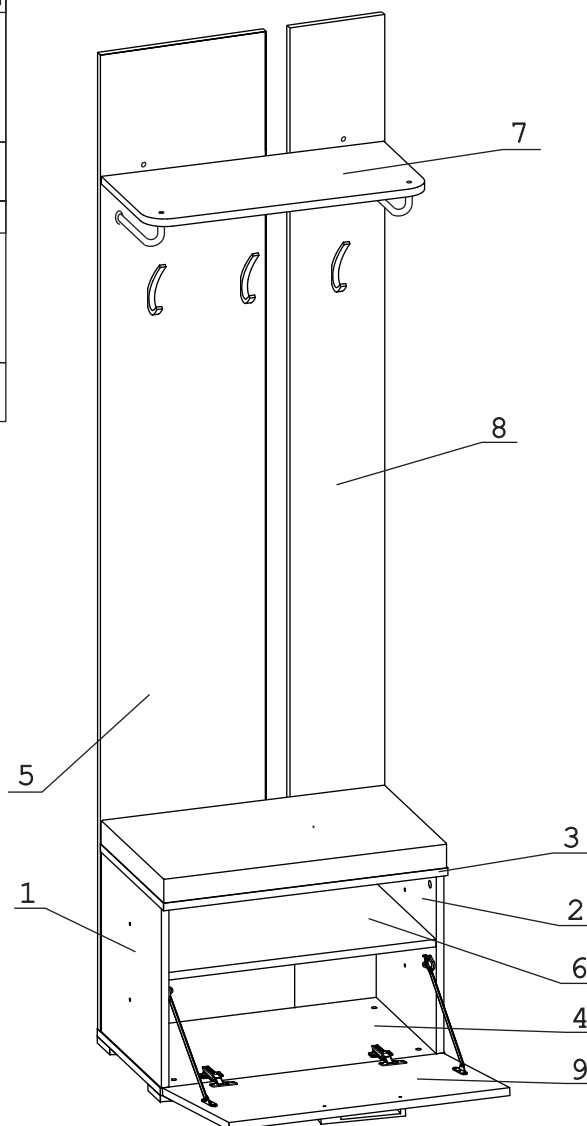



Рис. 1



Рис. 2

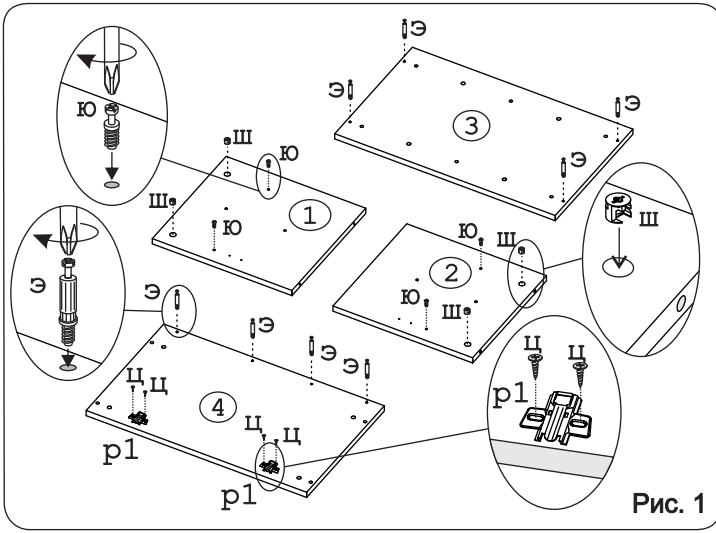

Рис. 3

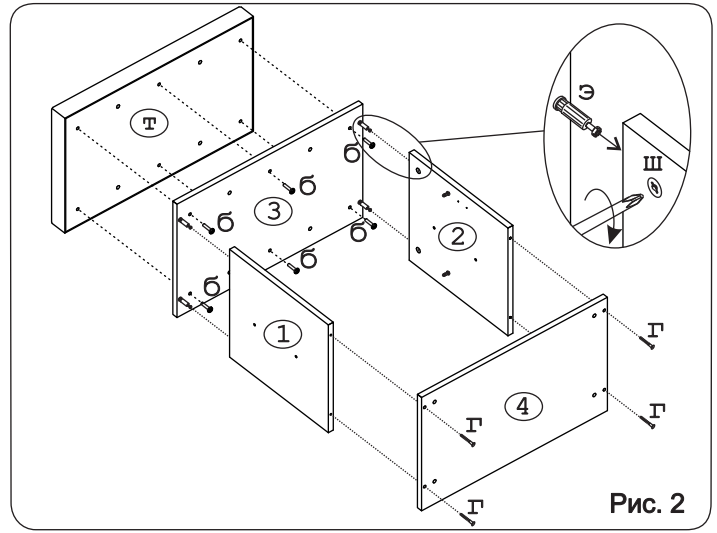

Рис. 4

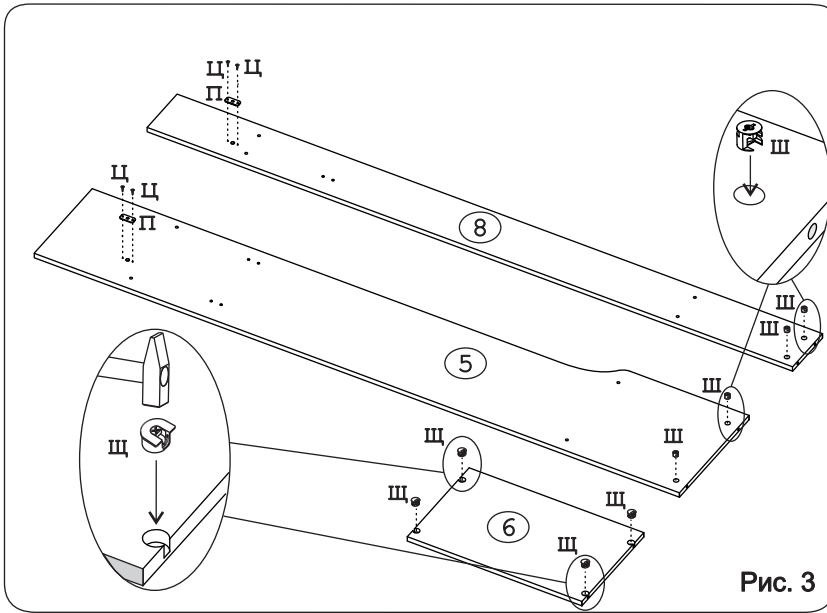

Рис. 5

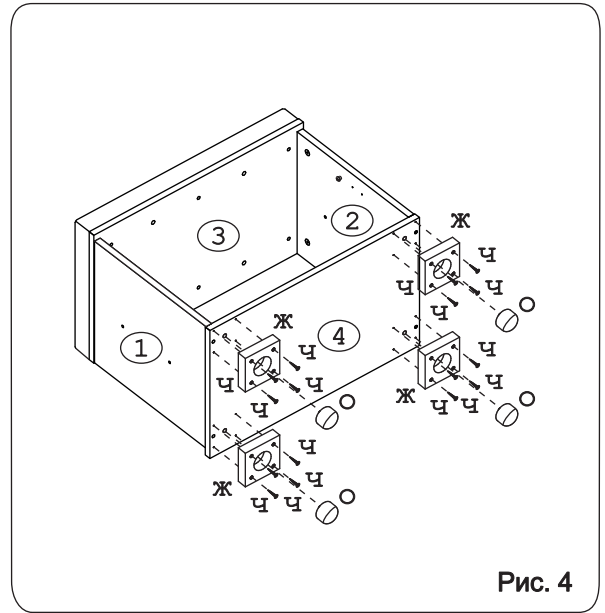

Рис. 6

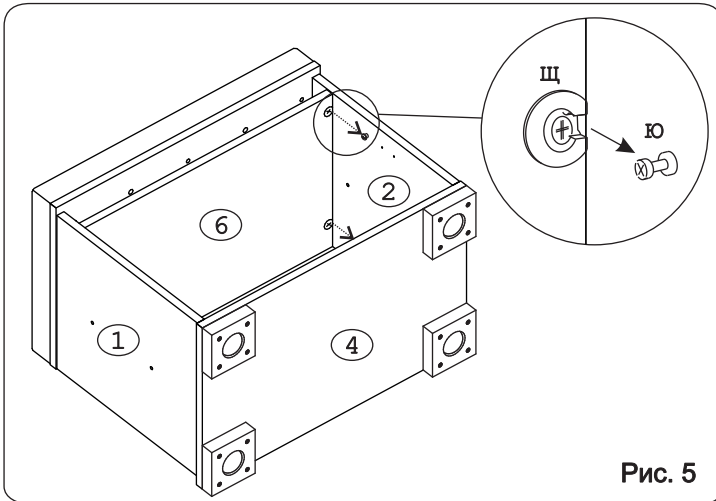

Рис. 7

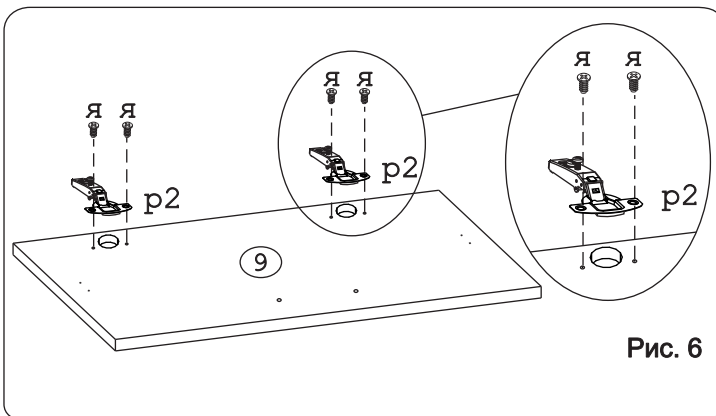

Рис. 8

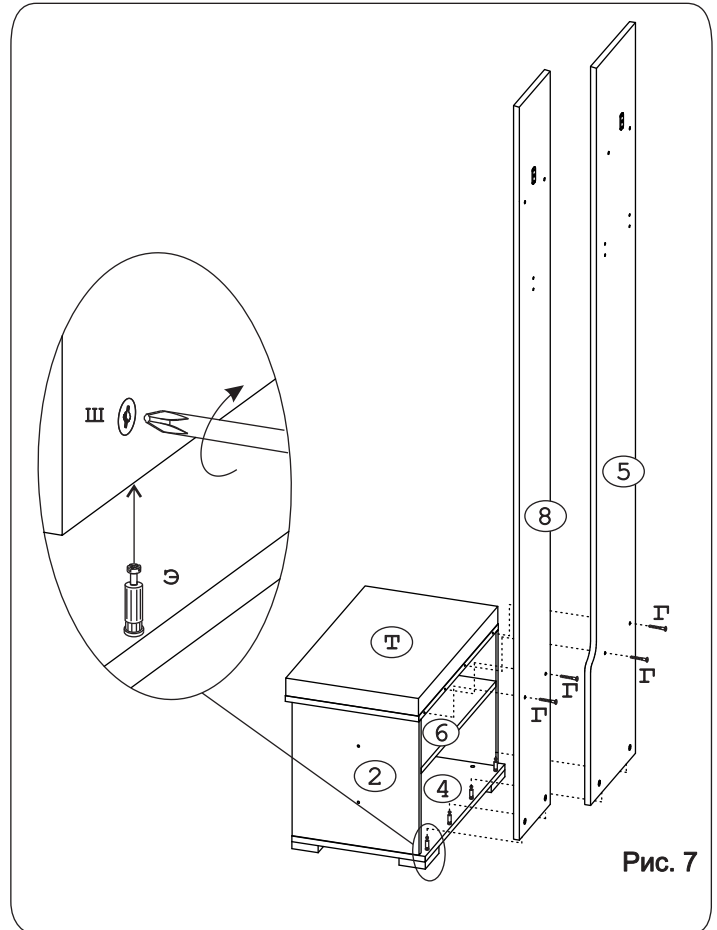

Рис. 9

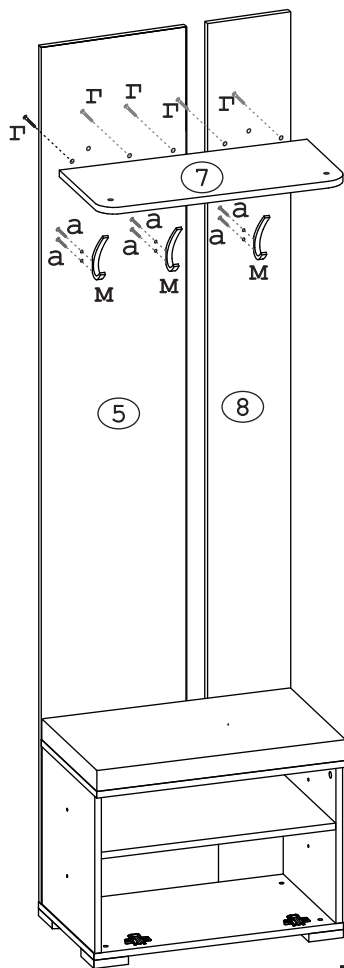

Внимание!
Во избежание опрокидывания изделие необходимо закрепить к стене.

Комплект фурнитуры:
 пластина Д7,5 (44x20) (ж),
 дюбель распорный 6x60 (г1),
 шуруп 4,5x60 (т).

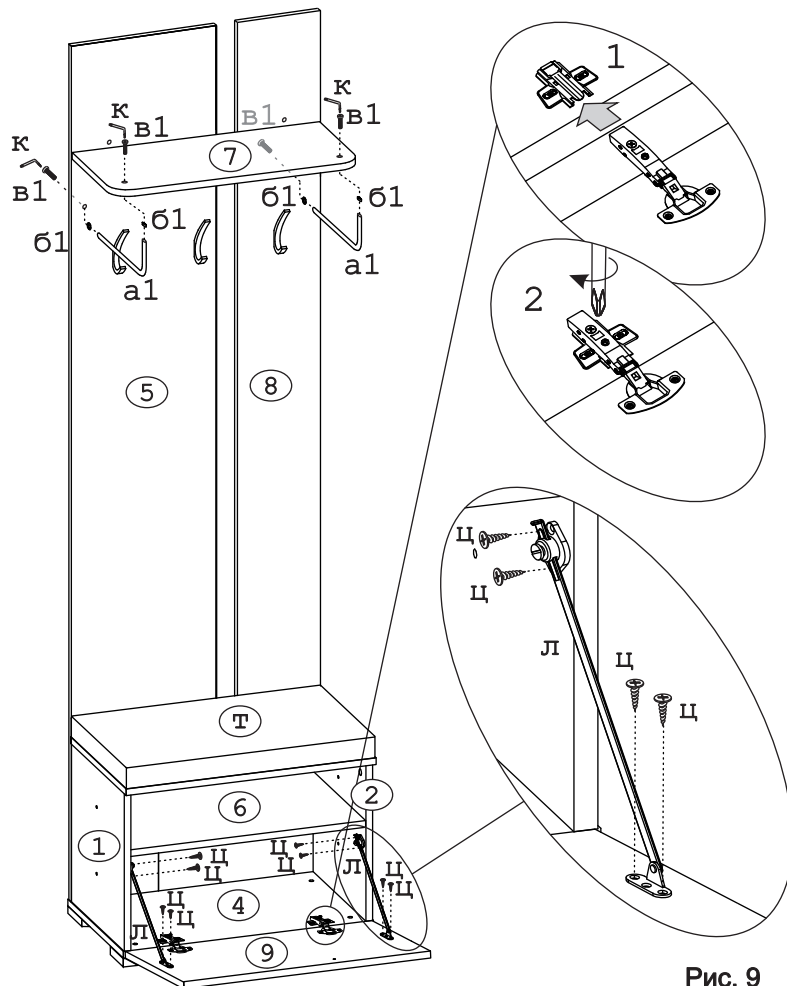
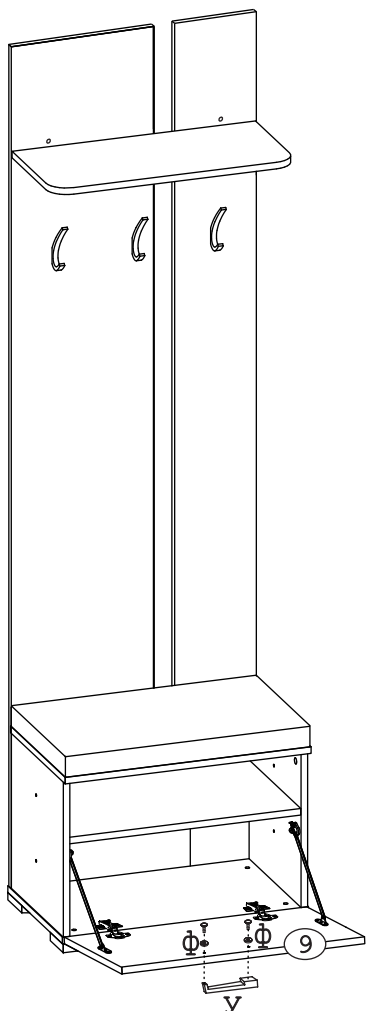
Допускается установка ручки в любом направлении

Рис. 10