

К сведению покупателя

Для удобства транспортировки и предохранения от повреждений мебель поставляется в разобранном виде. На каждом пакете имеется маркировка с указанием названия изделия. Для крепления фурнитуры на деталях имеются отверстия и накладки.

Правила эксплуатации и ухода за мебелью

- Мебель рекомендуется эксплуатировать в проветриваемом помещении с температурой воздуха не ниже +2 С и относительной влажностью воздуха 45-70%.
- Мебель, перевозимую в условиях минусовой температуры, при установке в помещении следует протереть сухой, мягкой тканью как снаружи, так и внутри, во избежание образования белых пятен на поверхности лаковой пленки в результате появления конденсата.
- Мебель не следует устанавливать на неровном полу, близко к сырým и холодным стенам. При установке мебели вблизи от нагревательных или отопительных приборов их поверхности должны быть защищены от нагрева. Температура нагрева элементов мебели не должна превышать +40 С.
- При эксплуатации мебели необходимо исключить попадание воды и иных жидкостей на элементы изделий мебели, соприкасающихся с полом.
- В мебели, имеющей крепление болтами, винтами, шурупами, при ослаблении соединений необходимо периодически подтягивать гайки, винты, шурупы.
- Мебель должна быть защищена от прямого попадания солнечных лучей во избежание ухудшения внешнего вида.
- Поверхности деталей мебели следует оберегать от попадания влаги и таких жидкостей как щелочь, спирт, ацетон, бензин и др. На поверхность мебели не следует ставить горячие предметы. При эксплуатации мебели следует исключить попадание воды и иных жидкостей на элементы изделий мебели, соприкасающихся с водой.
- Удаление пыли с поверхности мебели следует производить сухой мягкой тканью или специально предназначенными для этого салфетками. Поверхности мебели, отделанные эмалью, рекомендуется протирать мягкой тканью, увлажненной в мыльной воде, затем тканью, смоченной в чистой воде и отжатой досуха, а затем мягкой тканью.
- Удаление пятен с поверхности мебели следует производить тампоном из мягкой ткани, смоченной в специальных составах для чистки и освежения мебели в соответствии с рекомендациями по их использованию.
- Для удаления загрязнения с зеркал и стекол рекомендуется применять предназначенные для этого жидкости.

ГАРАНТИЙНЫЙ ТАЛОН

- Изготовитель гарантирует соответствие мебели требованиям ТР ТС 025/2012, ГОСТ 16371-2014 «Мебель. Общие технические условия» при соблюдении условий транспортировки, хранения, эксплуатации и рекомендаций по уходу за мебелью.
- Претензии по комплектности, качеству и отклонениям, при которых сборка невозможна, должны предъявляться в магазин, где была приобретена мебель.
- Все гарантийные работы производятся только при предъявлении настоящего гарантийного талона.
- Гарантийный срок эксплуатации изделия 24 месяца со дня продажи мебели через торговую сеть.

Гарантийный талон действует только при наличии чека о покупке изделия.

Гарантийное обслуживание не производится:

- При наличии дефектов, появившихся из-за несоблюдения потребителем условий транспортирования, хранения, сборки, эксплуатации и рекомендаций по уходу за мебелью.
- В связи с постоянной работой по усовершенствованию изделий, в конструкцию могут быть внесены изменения, не отраженные в настоящей инструкции.

Срок службы изделия 10 лет.

СПАСИБО ЗА ПОКУПКУ!

г. Омск

Инструкция по сборке “Олимп” Тумба выкатная Тм28.1

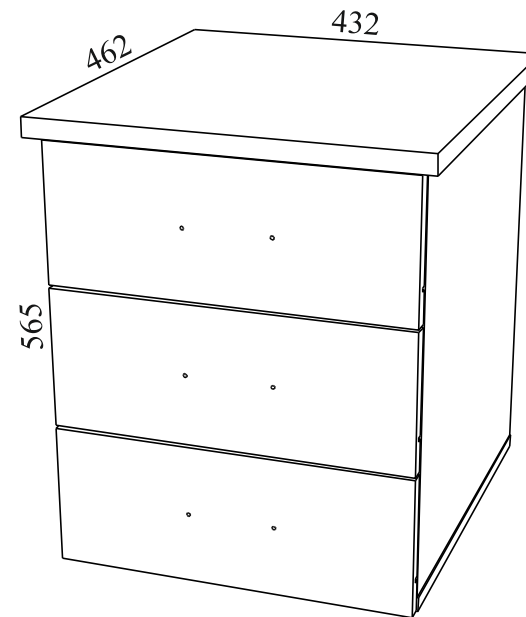

Габаритные размеры: длина - 432 мм, высота - 565 мм, глубина - 462 мм.

Нам важно ваше мнение!

Правила сборки

Сборку следует производить на ровном полу, покрытом тканью или бумагой во избежание повреждения кромок и загрязнения мебели. Сборку корпуса рекомендуется производить в горизонтальном положении, устанавливая детали лицевыми кромками вниз. Необходимо соблюдать осторожность, чтобы не повредить лакированные поверхности. В сборке крупно габаритных изделий должны участвовать не менее двух человек. Детали при сборке необходимо закреплять прочно, не допуская их качания. Сборку производить последовательно согласно инструкции.

“Олимп” Тумба выкатная ТМ28.1

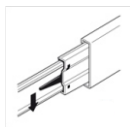
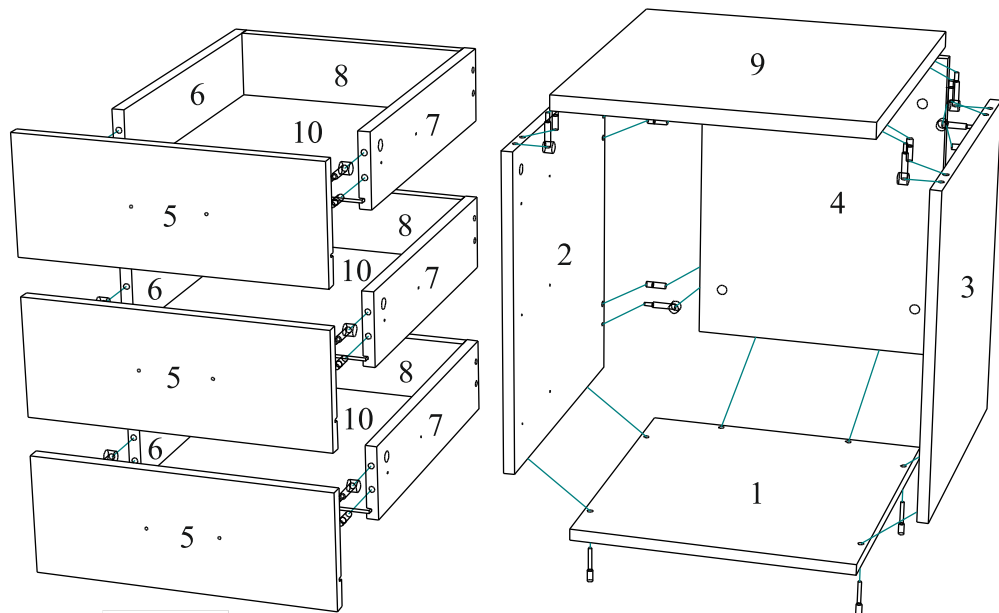

Направляющие разъединяются с помощью нажатия пластикового рычажка при вытягивании внутреннего полоза.

Детали и комплектующие

	Наименование	Кол-во	Вид
А	Евровинт	18 шт.	
Б	Заглушка для евровинта	18 шт.	
В	Стяжка эксцентриковая	16 к-в	
Г	Заглушка для эксцентр.	16 шт.	
Д	Шкант	16 шт.	
Е	Ручка-скоба	3 шт.	
Ж	Опора колёсная	4 шт.	
З	Направляющие д/ящика 400	3 к-та	
И	Саморез 3,5*16	36 шт.	
К	Саморез 4,0*16	16 шт.	
Л	Ключ для евровинта	1 шт.	
М	Шайба пластмассовая	6 шт.	
Н	Держатель задней стенки	24 шт.	
О	Саморез 3,0*20	24 шт.	

№	Наименование	Размер	Кол-во	Пакет №
1	Дно	402*434	1 шт.	1
2	Бок левый	462*434	1 шт.	1
3	Бок правый	462*434	1 шт.	1
4	Стенка задняя	462*368	1 шт.	1
5	Фасад ящика	398*156	3 шт.	1
6	Бок ящика левый	402*100	3 шт.	1
7	Бок ящика правый	402*100	3 шт.	1
8	Стенка задняя ящика	310*100	3 шт.	1
9	Крышка	432*462	1 шт.	1
10	Дно ящика ХДФ	396*322	3 шт.	1
11	Комплект фурнитуры			2

1. Установка шкантов, штоков эксцентриков, направляющих и опор.

На крышку, бока и фасады ящиков устанавливаются шканты и штоки эксцентрик. По наклкам на боках и боках ящиков проводятся горизонтальные осевые линии. Направляющие устанавливаются отверстиями на линию и крепятся саморезами 3.5*16, присадочное отверстие считать первое от фасада. Опоры колёсные крепятся к дну саморезами 4.0*16.

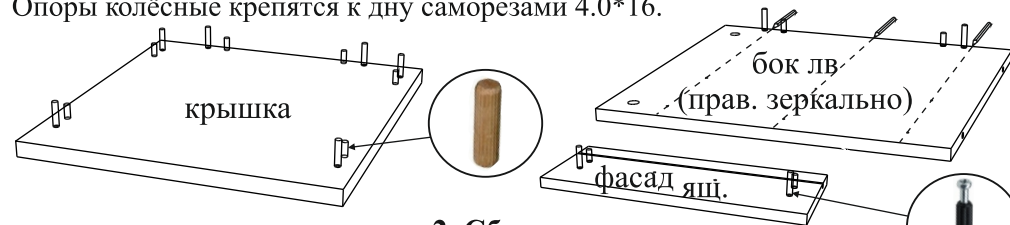

2. Сборка.

Бока крепятся к стенке задней шкантами и стяжками эксцентриковыми. Дно крепится к бокам и стенке задней евровинтами, крышка - стяжками эксцентриковыми и шкантами.

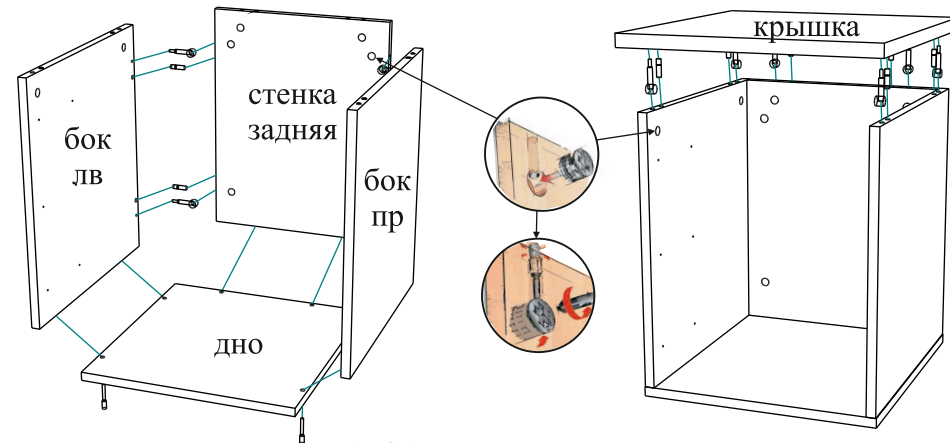

3. Сборка ящиков.

Бока ящика крепятся к стенке задней ящика евровинтами. Дно ящика вставляется в пазы. Фасад ящика крепится к бокам ящика стяжками эксцентриковыми и шкантами. Держатели задней стенки вставляются в паз под дно ящика и крепятся саморезами 3.0*20 (по 2 шт. на сторону).

Ручки крепятся к фасадам ящиков через шайбы пластмассовые.

