

### Наименование деталей

1. Дверь 1866x321
2. Полка вкладная 614x360
3. Крышка 650x390
4. Основание 650x371
5. Боковина лев 1856x370
6. Боковина пр 1856x370
7. Стенка ДВП 1890x321
8. Полка стационарная 616x369

### Фурнитура

1. Шуруп 3x12 п/сфера
2. Евровинт 50
3. Заглушка 6
4. Загл к ев.винту
5. Ножка 60x100
6. Петля накладная
7. Ручка P213
8. Шуруп 4x16
9. П/д «дупло»
10. Стяжка 30мм
11. Стыков. профиль Н-1107  
Н-732
12. Шайба 12x4 пл
13. Заглушка DaVita к петле

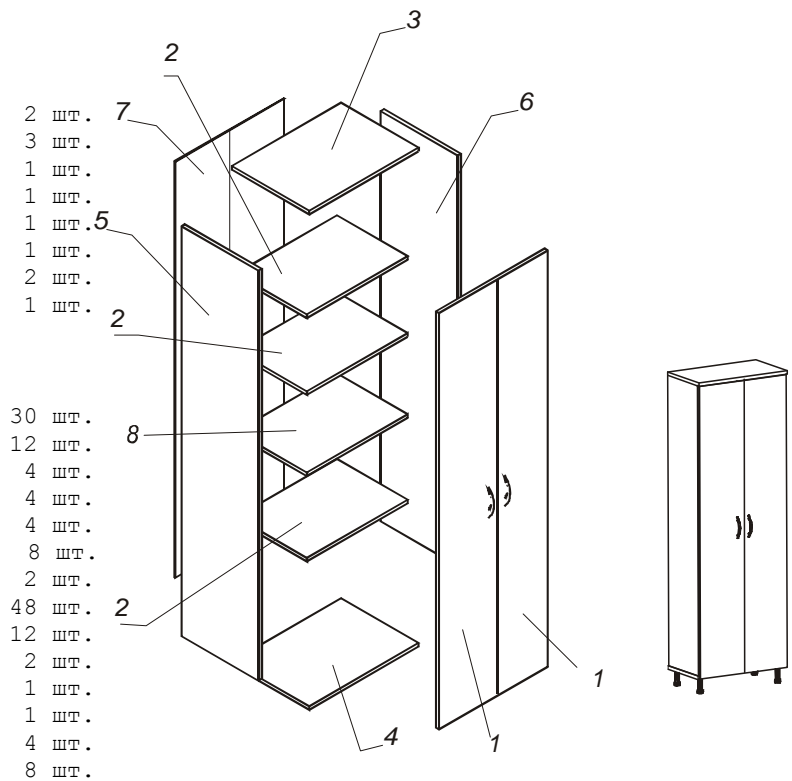

### Сборка

1. Установить на боковины шкафа (детали № 3, 4):
  - ответные части петель, закрепив их шурупами 4x16;
  - полкодержатели «Дупло» в одно из трех отверстий;
2. Установить на основание (деталь № 4) ножки 60x100 при помощи шурупов 4x16;
 

**Внимание! Для простоты сборки шкаф собирается в лежачем положении.**
3. Соединить основание (деталь № 4), крышку (деталь № 3), полку стационарную (деталь № 8) с боковинами шкафа(детали № 5, 6) при помощи евровинтов;
4. Добиться равенства диагоналей собранного корпуса;
5. Закрепить при помощи шурупов 3x12 и соединительного профиля стенку ДВП (детали № 7);
6. Закрепить на дверях (детали № 1) петли при помощи шурупов 4x16;
7. Установить шкаф в вертикальное положение;
8. Установить полки вкладные (детали № 2);
9. Навесить двери;
10. Прикрепить к дверям ручки;
11. Отрегулировать с помощью регулировочных и крепежных винтов положение дверей в вертикальной и горизонтальной плоскостях.