

### К сведению покупателя

Для удобства транспортировки и предохранения от повреждений мебель поставляется в разобранном виде. На каждом пакете имеется маркировка с указанием названия изделия. Для крепления фурнитуры на деталях имеются отверстия и наклейки.

### Правила эксплуатации и ухода за мебелью

1. Мебель не следует устанавливать на неровном полу, близко к сырým и холодным стенам. При установке мебели вблизи от нагревательных или отопительных приборов их поверхности должны быть защищены от нагрева.
2. Не допускать сильных перепадов температур. Оптимальная температура эксплуатации мебели от +2°С до +35°С и относительной влажностью воздуха 45-70%.
3. Более низкая или высокая температура может привести к отслоению кромочного материала, плёнки ПВХ (при наличии в изделии МДФ, облицованных плёнкой ПВХ). Избегать попадания прямых солнечных лучей на изделие. Не следует ставить на поверхность горячие предметы температурой выше 65°С, в связи с возможным возникновением пятен и других дефектов. Обязательно использовать теплоизолирующую прокладку.
4. Во избежание набухания щитов на поверхности мебели, не допускать попадания воды. Попавшую на стол жидкость следует немедленно удалить салфеткой. Длительный контакт жидкости с мебелью может привести к дефектам.
5. Поверхность мебели разрешается чистить влажной тканью с последующей протиркой насухо, а также использовать специальные средства по уходу за мебелью. Запрещается применять эфир, ацетон, бензин и т.д. Лицевую фурнитуру следует чистить мягкими тканями с применением хозяйственного мыла, после чего вытирать насухо. Не использовать средства, содержащие абразивные материалы (наждачную бумагу, соду и др.). Зеркала и стекла рекомендуется протирать предназначенными для этого средствами.
6. В процессе эксплуатации, при необходимости, произведите регулировку петель, подтяните ослабленные узлы резьбовых соединений.
7. На крышки рабочих столов и полки не допускается прикладывать нагрузку более 30кг.
8. Не допускаются воздействие о поверхность мебели твёрдыми и острыми предметами.
9. При наличии в изделии деталей МДФ, рекомендуем установить принудительную вытяжку в зоне установки плиты. Исключить близкое расположение осветительных и нагревательных приборов (не ближе 200мм), а также попадания прямых солнечных лучей, во избежание деформации, отслоения или изменения оттенка облицовочного покрытия.
10. При наличии в изделии деталей с фотопечатью, исключить малейшее механическое воздействие на рисунок. Запрещено использовать при уборке средства, содержащие любые органические растворители, а также абразивные вещества. Запрещено приклеивать на рисунок скотч, т.к. следы от скотча удаляются только растворителем.
11. На дефекты, возникшие из-за несоблюдения требований данных правил, гарантия не распространяется и претензии не принимаются.

### Рекламации принимаются при наличии следующей информации:

- дата упаковки, артикул изделия (см. упаковочный ярлык).



### ГАРАНТИЙНЫЙ ТАЛОН

- Изготовитель гарантирует соответствие мебели требованиям ТР ТС 025/2012, ГОСТ 16371-2014 «Мебель. Общие технические условия.» при соблюдении условий транспортировки, хранения, эксплуатации и рекомендаций по уходу за мебелью.
- Претензии по комплектности, качеству и отклонениям, при которых сборка невозможна, должны предъявляться в магазин, где была приобретена мебель.
- Все гарантийные работы производятся только при предъявлении настоящего гарантийного талона.
- Гарантийный срок эксплуатации изделия 24 месяца со дня продажи мебели.

**Гарантийный талон действует только при наличии чека о покупке изделия.**

Срок службы изделия 10 лет.

### Гарантийное обслуживание не производится:

- При наличии дефектов, появившихся из-за несоблюдения потребителем условий транспортирования, хранения, сборки, эксплуатации и рекомендаций по уходу за мебелью.
- В связи с постоянной работой по усовершенствованию изделий, в конструкцию могут быть внесены изменения, не отражённые в настоящей инструкции.

Наш сайт: [www.mebelomsk.com](http://www.mebelomsk.com)

**СПАСИБО ЗА ПОКУПКУ!**



**ОМСК  
МЕБЕЛЬ**

644009, Россия, г. Омск,  
ул. Лермонтова, д.192.  
(3812) 368-000, 368-555  
[www.mebelomsk.com](http://www.mebelomsk.com)

## Инструкция по сборке Набор для гостиной ГЛЭЙС Артикул: Гс005.0

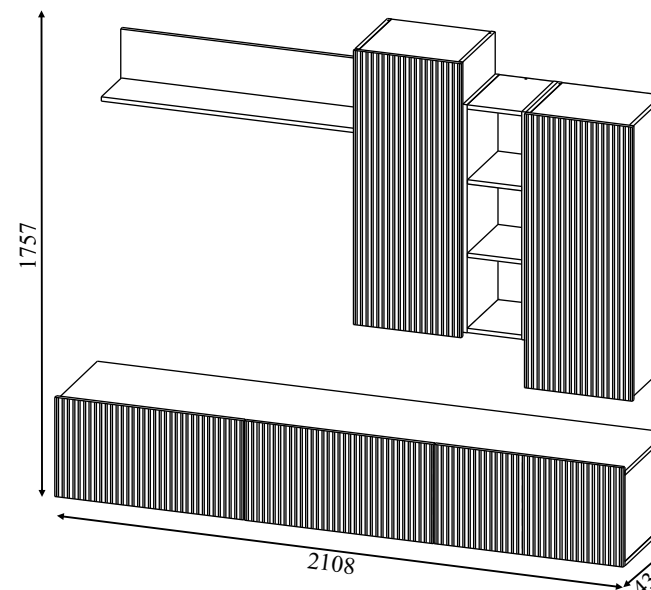

Габаритные размеры: ширина - 2108 мм, высота - 1757 мм, глубина - 436 мм.

### Правила сборки

**Уважаемые покупатели! Качество мебели зависит от правильности сборки. Поэтому рекомендуем доверить сборку специалисту. Если Вы все-таки приняли решение собрать мебель самостоятельно - настоятельно рекомендуем руководствоваться данной инструкцией.**

Уважаемый Покупатель, ваши замечания и пожелания направляйте по адресу [gc@mebelomsk.com](mailto:gc@mebelomsk.com), они будут рассмотрены в кратчайшие сроки!

**Нам важно ваше мнение!**

Сборку следует производить на ровном полу, покрытом тканью или бумагой во избежание повреждения кромок и загрязнения мебели. Сборку корпуса рекомендуется производить в горизонтальном положении, устанавливая детали лицевыми кромками вниз. Необходимо соблюдать осторожность, чтобы не повредить лакированные поверхности. В сборке крупногабаритных изделий должны участвовать не менее двух человек. Детали при сборке необходимо закреплять прочно, не допуская их качания. Сборку производить последовательно согласно инструкции.

## ГЛЭЙС Набор для гостиной Гс005.0

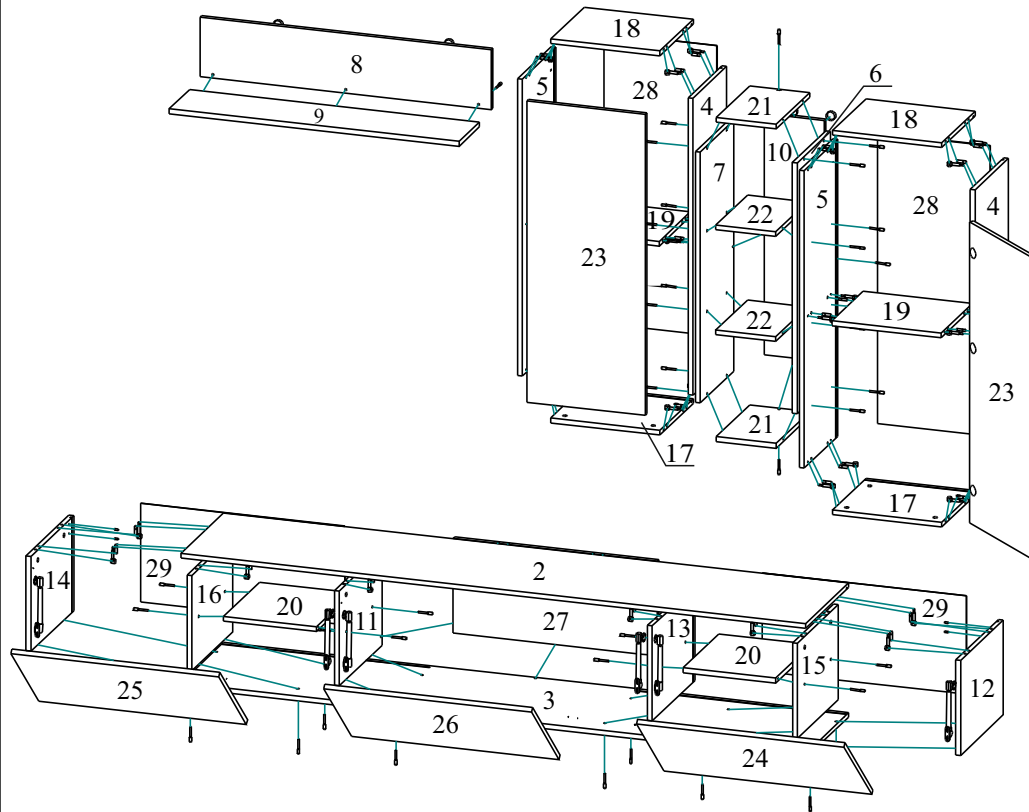

Петли четырехшарнирные крепятся к дверям саморезами 4,0\*12, к боку правому или левому (по желанию клиента) шкафов и дну тумбы - саморезами 4,0\*16.

Навесы регулируемые крепятся к бокам левому/правому 1002\*328, к бокам левому/правому 320\*420 и перегородке левой/правой 320\*420 (саморезы в комплекте).

**Важно:** Крепление к стене приобретается отдельно.

Газлифты крепятся к бокам левому/правому 320\*420, к перегородке левой/правой 320\*420 и к дверям левой/средней/правой (саморезы в комплекте).

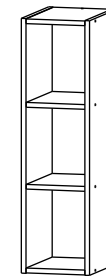
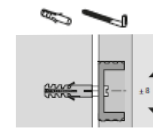
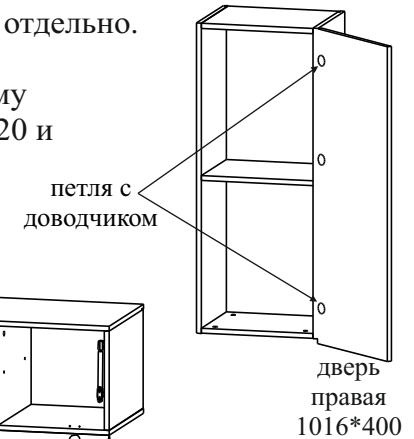
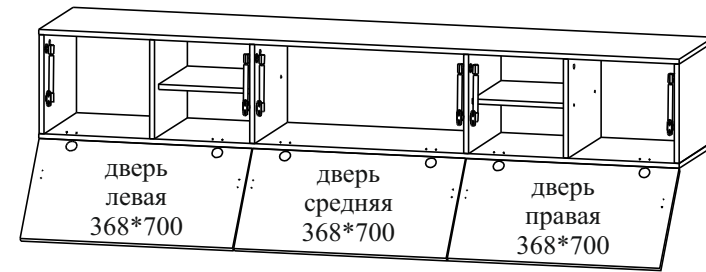

Крюки подвесные M06\*50 вкручиваются в стену на глубину минимум 40 мм, используя крепёж для данной стены (приобретается отдельно).

### Примечание:

При комплектации опорами (приобретаются отдельно):

Опоры крепятся ко дну саморезами 4,2\*16 (фурнитура в комплекте с опорами).

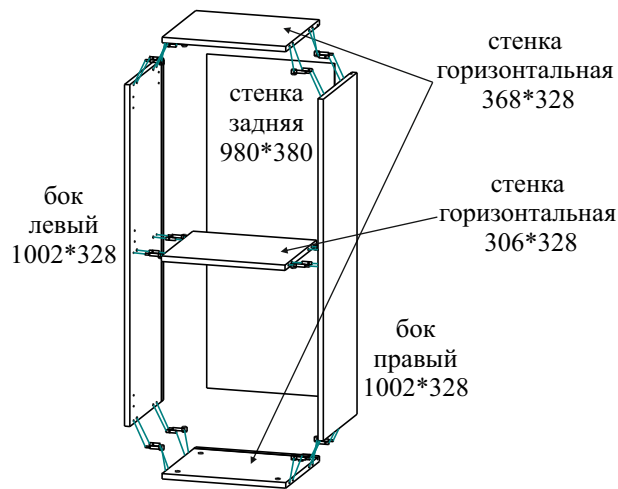

Стенки горизонтальные 368\*328/306\*328 крепятся к боку правому 1002\*328 стяжками эксцентриковыми и шкантами.

Стенка задняя 980\*380 вставляется в пазы стенок горизонтальных 368\*328 и бока правого.

Бок левый 1002\*328 крепится к стенкам горизонтальным 368\*328/306\*328 стяжками эксцентриковыми и шкантами.

Стенка задняя 980\*380 крепится к стенке горизонтальной 306\*328 саморезами 3,0\*20 через шайбы металлические (по 2шт.). Держатель задней стенки вставляется в паз под стенку заднюю и крепится саморезами 3,0\*20 к бокам левому/правому (по 2шт.), к стенкам горизонтальным 368\*328 (по 1шт.).

Второй шкаф с такими размерами собирается аналогично.



Стенка горизонтальная 978\*202 крепится к щиту 982\*202 евроинтами.

## Детали и комплектующие

№	Наименование	Размер	Кол-во	Пакет.№
1	Внешний вид изделия (см. титульный лист)			
2	Крышка	2108*420	1шт.	3
3	Дно	2108*420	1шт.	3
4	Бок правый	1002*328	2шт.	2
5	Бок левый	1002*328	2шт.	2
6	Бок правый	846*328	1шт.	2
7	Бок левый	846*328	1шт.	2
8	Щит	982*202	1шт.	1
9	Стенка горизонтальная	978*202	1шт.	1
10	Щит	812*202	1шт.	3
11	Перегородка левая	320*420	1шт.	3
12	Бок правый	320*420	1шт.	3
13	Перегородка правая	320*420	1шт.	3
14	Бок левый	320*420	1шт.	3
15	Стенка вертикальная правая	320*400	1шт.	3
16	Стенка вертикальная левая	320*400	1шт.	3
17	Дно	368*328	2шт.	2
18	Крышка	368*328	2шт.	2
19	Стенка горизонтальная	368*306	2шт.	3
20	Стенка горизонтальная	313*352	2шт.	1
21	Стенка горизонтальная	202*328	2шт.	3
22	Стенка горизонтальная	202*310	2шт.	1
23	Дверь правая	1016*400	2шт.	1
24	Дверь правая	368*700	1шт.	1
25	Дверь левая	368*700	1шт.	1
26	Дверь средняя	368*700	1шт.	1
27	Щит задний	320*688	1шт.	3
28	Стенка задняя ХДФ	980*380	2шт.	1
29	Стенка задняя ХДФ	688*332	2шт.	1
30	Комплект фурнитуры			4

	Наименование	Кол-во	Вид
А	Евроинт 7,0*50	48шт.	
Б	Заглушка для евроинта	48шт.	
В	Ключ для евроинта	1шт.	
Г	Стяжка эксцентриковая, винтовая резьба	36шт.	
Д	Заглушка для стяжки эксцентриковой	36шт.	
Е	Шкант 08*30	38шт.	
Ж	Петля четырехшарнирная 90° накладная	8шт.	
З	Петля четырехшарнирная 90° накладная с доводчиком	4шт.	
И	Шайба мебельная металлическая	8шт.	
К	Держатель задней стенки	16шт.	
Л	Саморез 3,0*20	24шт.	
М	Саморез 4,0*12	24шт.	
Н	Саморез 4,0*16	24шт.	
О	Газлифт 060N	6шт.	
П	Навес для шкафов регулируемый TITUS	8шт.	
Р	Навес для шкафов нерегулируемый SAN305	4шт.	
С	Крюк подвесной M06*50	4шт.	

### Схема регулировки дверей после навески на корпус:

- вперед-назад,
- вправо-влево,
- вверх-вниз от корпуса.

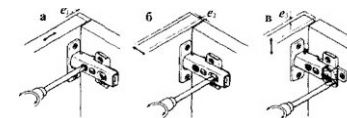

## 1. Установка штоков эксцентриков и шкантов.

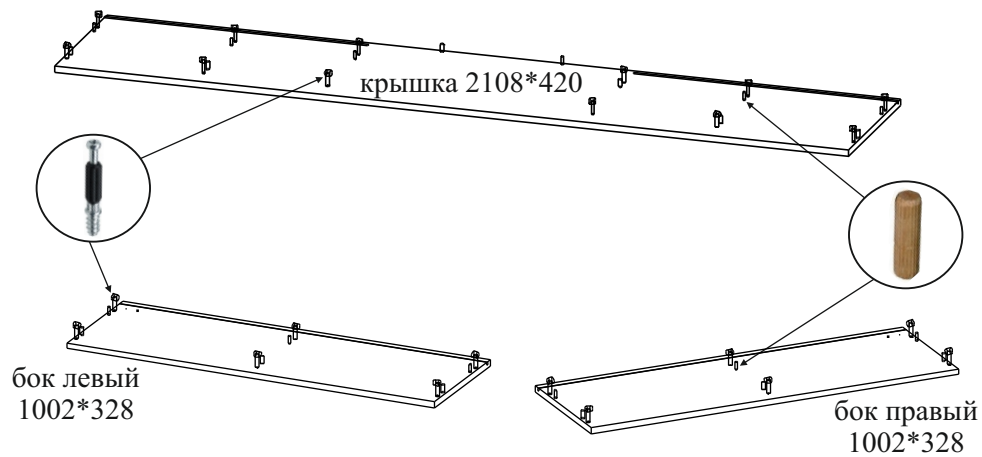

На крышку 2108\*420 и бока левый/правый 1002\*328 устанавливаются штоки эксцентриков и шканты.

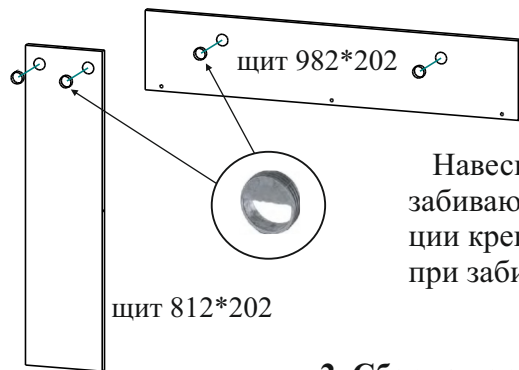

Навесы для шкафов нерегулируемые забиваются в щиты. Во избежании деформации крепежа, рекомендуется использовать при забивании жёсткую твёрдую прокладку.

## 2. Сборка корпуса Гс005.0

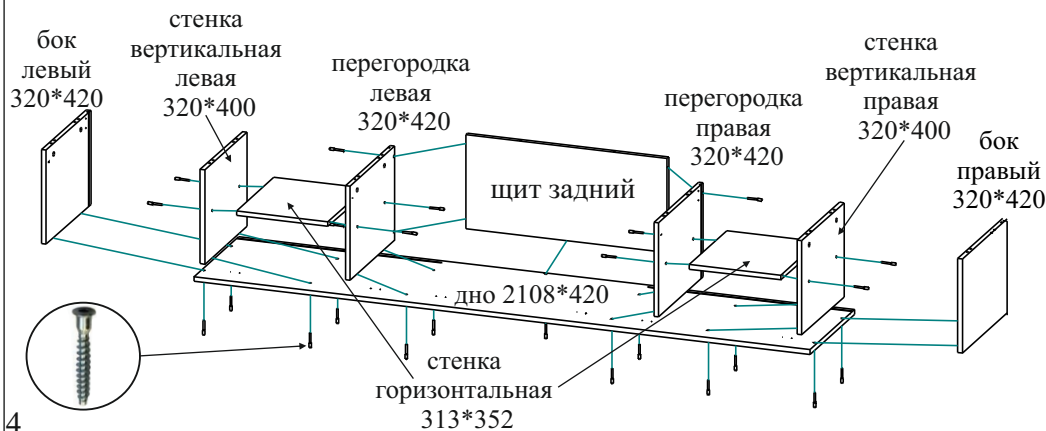

4

Стенка горизонтальная 313\*352 крепится к перегородке левой 320\*420 и стенке вертикальной левой 320\*400 евроинтами, аналогично к перегородке правой 320\*420 и стенке вертикальной правой 320\*400.

Щит задний крепится к перегородкам левой/правой 320\*420 евроинтами.

Бока левый/правый 320\*420, перегородки левая/правая 320\*420, стенки вертикальные левая/правая 320\*400 и щит задний крепятся ко дну 2108\*420 евроинтами.

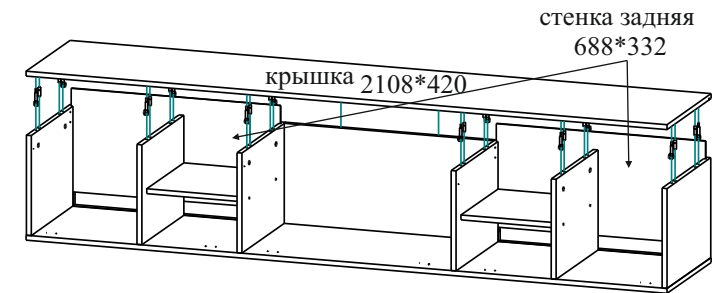

Стенки задние 688\*332 вставляется в пазы боков левого/правого, перегородок левой/правой и дна.

Крышка крепится к бокам левому/правому, к перегородкам левой/правой и стенкам вертикальным левой/правой стяжками эксцентриковыми и шкантами, к щиту заднему - шкантами.

Стенки задние 688\*332 крепятся к стенке горизонтальной 313\*352 саморезами 3,0\*20 через шайбы металлические (по 2шт.). Держатель задней стенки вставляется в паз под стенку заднюю и крепится саморезами 3,0\*20 к бокам левому/правому и перегородкам левой/правой (по 1шт.), к крышке и дну (по 2шт.).

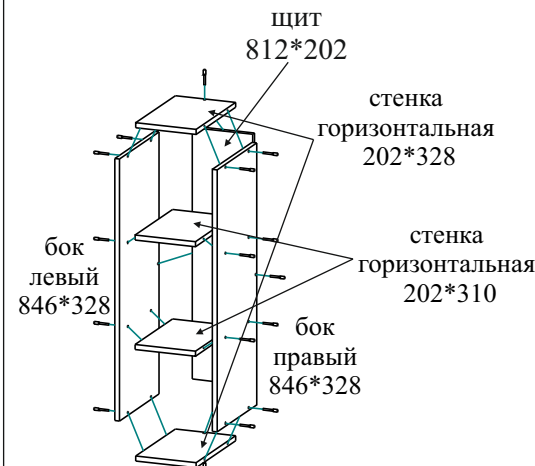

Стенки горизонтальные 202\*328/202\*310 и щит 812\*202 крепятся к бокам левому/правому евроинтами.

Щит 812\*202 крепится к стенкам горизонтальным 202\*328 евроинтами.

5