

Наименование деталей

1.	Крышка 700x372	1 шт.
2/4.	Боковина 350x690	2 шт.
3.	Основание 700x351	1 шт.
5.	Полка вкладная 662x345	1 шт.
6.	Стенка ДВП 720x344	2 шт.

Фурнитура

1.	Стыков. профиль Н-690	1 шт.
2.	Опора меб. регулир.	4 шт.
3.	П/д «дупло»	4 шт.
4.	Шуруп 3x12 п/сфера	20 шт.
5.	Евровинт 50	4 шт.
6.	Заглушка эксцентрика	4 шт.
7.	Эксцентрик 16	4 шт.
8.	Дюбель 30мм.	4 шт.
9.	Заглушка 10	4 шт.
10.	Ключ-шестигранник	1 шт.

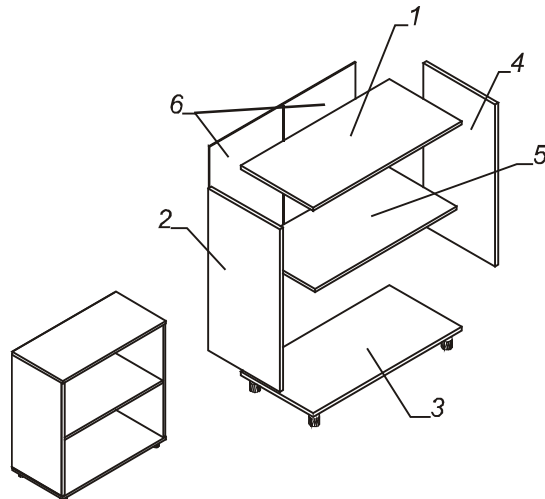

Внимание: Конструкция стеллажа 41.32 предусматривает возможность установки комплекта дверей «Рубин 41.37», для чего на боковинах просверлены дополнительные отверстия диаметром 2мм.

Двери приобретаются покупателем отдельно и в стандартный комплект поставки стеллажа не входят!

Сборка

Если установка дверей не предполагается, пропустите этот пункт.

- Установить фурнитуру на детали:
 - петли на двери, закрепив их шурупами 4x16;
 - приложив дверь с установленными на нее петлями к боковине закрепить при помощи шурупов 4x16 ответные части петель. При этом расположение ответных частей петель должно совпасть с уже имеющимися в боковинах парами отверстий, диаметром 2 мм;
- Собрать корпус изделия:

Соединить при помощи евровинтов боковины (детали № 2, 4) и полки стационарные (детали № 6), крышку стеллажа (деталь № 1), основание стеллажа (деталь № 3). Установить в основании стеллажа опоры регулируемые круглые. Перевернуть стеллаж лицевой стороной вниз.
- Добиться равенства диагоналей собранного каркаса.
- Закрепить при помощи шурупов 3x12 и соединительного профиля стенку заднюю (деталь № 7, ДВП), прибив ее к боковым стенкам, основанию и крышке стеллажа.
- Установить на боковины стеллажа (детали № 2, 4) полкодержатели в одно из трех отверстий, диаметром 5 мм. На полкодержатели установить полки накладные (деталь № 5);

Будьте внимательны! Не перепутайте лицевую и тыльную стороны стеллажа!

- Установить заглушки для евровинтов и регулируемых опор.

Если установка дверей не предполагается, то сборка стеллажа завершена.

Если стеллаж с дверьми, то:

- Навесить двери.
- Прикрепить к дверям ручки.
- Отрегулировать положение дверей в вертикальной и горизонтальной плоскостях при помощи регулировочных и крепежных винтов.