

### К сведению покупателя

Для удобства транспортировки и предохранения от повреждений мебель поставляется в разобранном виде. На каждом пакете имеется маркировка с указанием названия изделия. Для крепления фурнитуры на деталях имеются отверстия и накладки.

### Правила эксплуатации и ухода за мебелью

- Мебель рекомендуется эксплуатировать в проветриваемом помещении с температурой воздуха не ниже +2 С и относительной влажностью воздуха 45-70%.
- Мебель, перевозимую в условиях минусовой температуры, при установке в помещении следует протереть сухой, мягкой тканью как снаружи, так и внутри, во избежание образования белых пятен на поверхности лаковой пленки в результате появления конденсата.
- Мебель не следует устанавливать на неровном полу, близко к сырým и холодным стенам. При установке мебели вблизи от нагревательных или отопительных приборов их поверхности должны быть защищены от нагрева. Температура нагрева элементов мебели не должна превышать +40 С.
- При эксплуатации мебели необходимо исключить попадание воды и иных жидкостей на элементы изделий мебели, соприкасающихся с полом.
- В мебели, имеющей крепление болтами, винтами, шурупами, при ослаблении соединений необходимо периодически подтягивать гайки, винты, шурупы.
- Мебель должна быть защищена от прямого попадания солнечных лучей во избежание ухудшения внешнего вида.
- Поверхности деталей мебели следует оберегать от попадания влаги и таких жидкостей как щелочь, спирт, ацетон, бензин и др. На поверхность мебели не следует ставить горячие предметы. При эксплуатации мебели следует исключить попадание воды и иных жидкостей на элементы изделий мебели, соприкасающихся с водой.
- Удаление пыли с поверхности мебели следует производить сухой мягкой тканью или специально предназначенными для этого салфетками. Поверхности мебели, отделанные эмалью, рекомендуется протирать мягкой тканью, увлажненной в мыльной воде, затем тканью, смоченной в чистой воде и отжатой досуха, а затем мягкой тканью.
- Удаление пятен с поверхности мебели следует производить тампоном из мягкой ткани, смоченной в специальных составах для чистки и освежения мебели в соответствии с рекомендациями по их использованию.
- Для удаления загрязнения с зеркал и стекол рекомендуется применять предназначенные для этого жидкости.

### ГАРАНТИЙНЫЙ ТАЛОН

- Изготовитель гарантирует соответствие мебели требованиям ТР ТС 025/2012, ГОСТ 16371-2014 «Мебель. Общие технические условия» при соблюдении условий транспортировки, хранения, эксплуатации и рекомендаций по уходу за мебелью.
- Претензии по комплектности, качеству и отклонениям, при которых сборка невозможна, должны предъявляться в магазин, где была приобретена мебель.
- Все гарантийные работы производятся только при предъявлении настоящего гарантийного талона.
- Гарантийный срок эксплуатации изделия 24 месяца со дня продажи мебели через торговую сеть.

**Гарантийный талон действует только при наличии чека о покупке изделия.**

### Гарантийное обслуживание не производится:

- При наличии дефектов, появившихся из-за несоблюдения потребителем условий транспортирования, хранения, сборки, эксплуатации и рекомендаций по уходу за мебелью.
- В связи с постоянной работой по усовершенствованию изделий, в конструкцию могут быть внесены изменения, не отраженные в настоящей инструкции.  
Срок службы изделия 10 лет.

**СПАСИБО ЗА ПОКУПКУ!**

г. Омск

## Инструкция по сборке “Далиан” Шкаф пенал Шк09

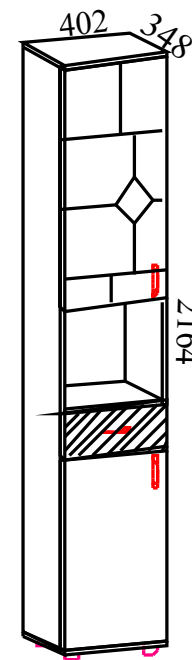

Габаритные размеры: длина - 402 мм, высота - 2164 мм, глубина - 348 мм.

### Правила сборки

Сборку следует производить на ровном полу, покрытом тканью или бумагой во избежание повреждения кромок и загрязнения мебели. Сборку корпуса рекомендуется производить в горизонтальном положении, устанавливая детали лицевыми кромками вниз. Необходимо соблюдать осторожность, чтобы не повредить лакированные поверхности. В сборке крупно габаритных изделий должны участвовать не менее двух человек. Детали при сборке необходимо закреплять прочно, не допуская их качания. Сборку производить последовательно согласно инструкции.

## ”Далиан” Шкаф пенал Шк09

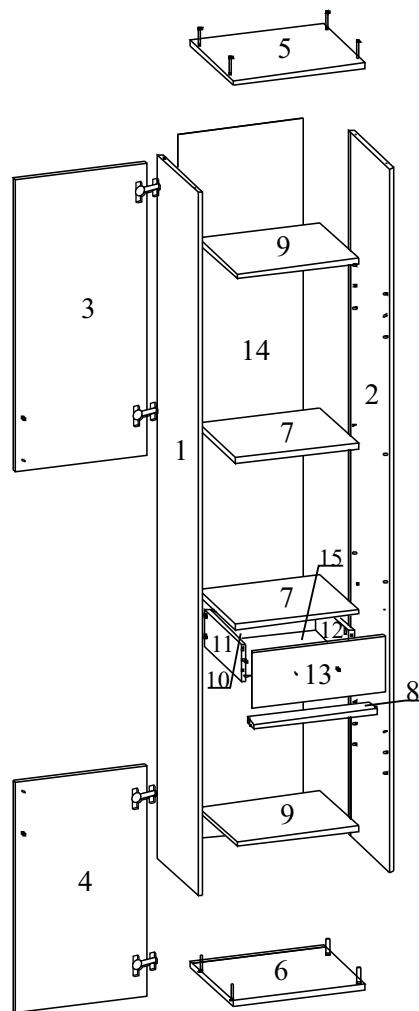

**Схема регулировки дверей после навески на корпус:**  
а) вправо-влево, б) до и от корпуса, в) вверх-вниз.



Схема крепления стяжки эксцентриковой усиленной



Направляющие разъединяются с помощью нажатия пластикового рычажка при вытягивании внутреннего полоза.

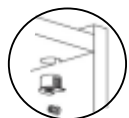

Схема крепления держателя задней стенки



Схема крепления стяжки эксцентриковой

## Детали и комплектующие

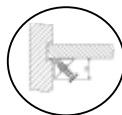
А	Ключ для евровинта	1шт.	
Б	Держатель задней стенки	30шт.	
В	Евровинт	12шт.	
Г	Заглушка для евровинта	12шт.	
Д	Направляющие д/ящ. 300	1к-т	
Е	Опора	4шт.	
Ж	Петля 4-х шарнирная	4шт.	
З	Полкодержатель метал.	8шт.	
И	Ручка-скоба	3шт.	
К	Стяжка эксцентриковая	6к-в	
Л	Стяжка эксц. усиленная	8к-в	
М	Заглушка д/стяжка эксц.	6шт.	
Н	Шкант	4шт.	
О	Саморез 4.0*16	50шт.	
П	Саморез 3.0*20	30шт.	

1	Бок левый	2112*330	1шт.
2	Бок правый	2112*330	1шт.
3	Дверь	876*398	1шт.
4	Дверь	692*398	1шт.
5	Крышка	402*348	1шт.
6	Дно	402*348	1шт.
7	Стенка горизонтальная	368*310	2шт.
8	Стенка жёсткости	368*60	1шт.
9	Полка	366*309	2шт.
10	Стенка задняя ящика	310*112	1шт.
11	Бок ящика левый	302*112	1шт.
12	Бок ящика правый	302*112	1шт.
13	Фасад ящика	164*396	1шт.
14	Стенка задняя ХДФ	2124*380	1шт.
15	Дно ящика ХДФ	322*296	1шт.

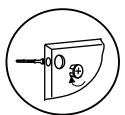
## Сборка.

1. Направляющие (Д) крепятся к бокам (1, 2) и бокам ящ. (11, 12) саморезами 4.0\*16 (О), присадочное отверстие считать первое от фасада.
2. Опоры (Е) крепятся к дну (6) саморезами 4.0\*16 (О).
3. К бокам (1, 2) крепится стенка жёсткости (8) стяжками эксц. (К) и шкантами (Н).
4. Дно (6) крепится к бокам (1, 2) евровинтами (В).
5. Стенка задняя (14) вставляется в пазы.
6. Крышка (5) крепится к бокам (1, 2) евровинтами (В).
7. Стенки гориз. (7) крепятся к бокам (1, 2) стяжками эксц. усил. (Л).
8. Петли (Ж) крепятся к боку левому (1) и дверям (3, 4) саморезами 4.0\*16 (О).
9. Стенка задняя ящ. (10) крепится к бокам ящ. (11, 12) евровинтами (В).
10. Дно ящ. (15) вставляется в пазы.
11. Фасад ящ. (13) крепится к бокам ящ. (11, 12) стяжками эксц. (К) и шкантами (Н).
12. Стенка задняя (14) и дно ящ. (15) крепятся держателями задней стенки (Б) и саморезами 3.0\*20 (П).
13. Ручки (И) крепятся к дверям (3, 4) и фасаду ящ. (13).
14. Полки (9) устанавливаются на полкодержатели (З).