











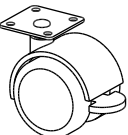
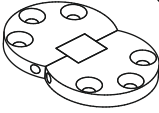

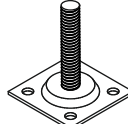

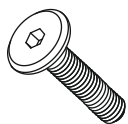
Наименование деталей

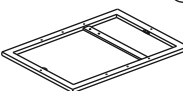
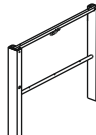
1. Крышка верхняя 800х600	1 шт.	3. Основание 796х596	1 шт.
2. Крышка нижняя 800х600	1 шт.	4. Полка 782х526	1 шт.

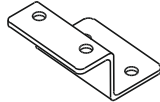
Необходимый инструмент

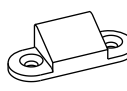
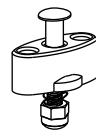

Установите на шуруповерте минимальные обороты.

	а		б		в		г		д		е		ж
Колесо меб. ПЕХ со стопором	4 шт	Петля секретерная 35мм	3 шт	Шуруп 3,5x15	46 шт	Шуруп 4x30 потай Саморез 3,8x32	6 шт	Планка с резьб. стержнем М8	1 шт	Шайба М8	1 шт	Гайка М8	2 шт
	з		и		к		л		м		н		о
Винт М8x25 шест.	4 шт	Винт М6x25 шест.	4 шт	Заглушка эксцентрика	8 шт	СК Рама 006	1 шт	СК Мех 013	2 шт	Упор-Л 8	1 шт	Пластина Z-22	1 шт
	п		р		с		т		у		ф		
Ключ-шестигранник	1 шт	Пружина растяжения 1,6x11,2x6,3	2 шт	Ключ-шестигранник 5 мм	1 шт	СК Упор 001	2 шт	СК Фикс 001	1 шт	Винт М4x16 потай	2 шт		



При раскладывании стола, для правильной работы механизма фиксации, поднимать стол необходимо держась за раму стола, а не за металлические рычаги. Складывать стол необходимо держась за металлические рычаги. При открытии или закрытии стола будьте осторожны, следите за пальцами. Не переносить стол, за крышку.



Рис. 1





Рис. 5

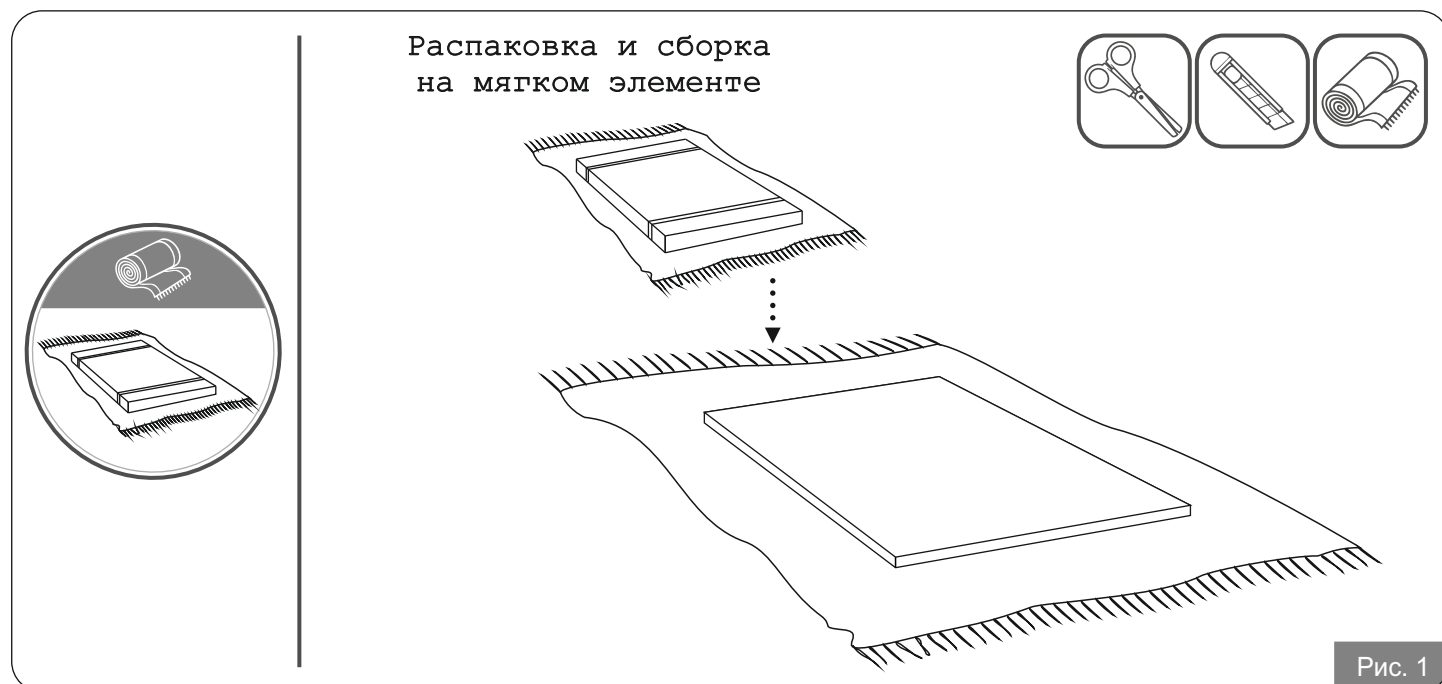
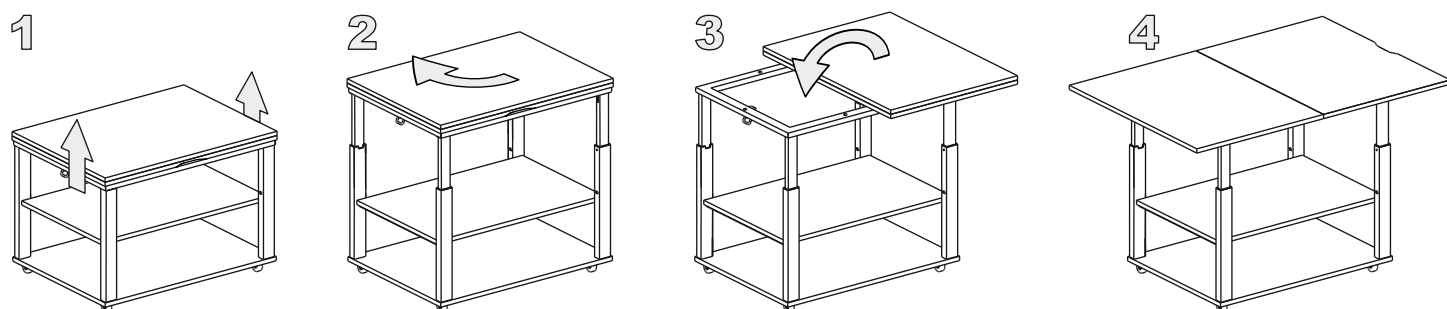
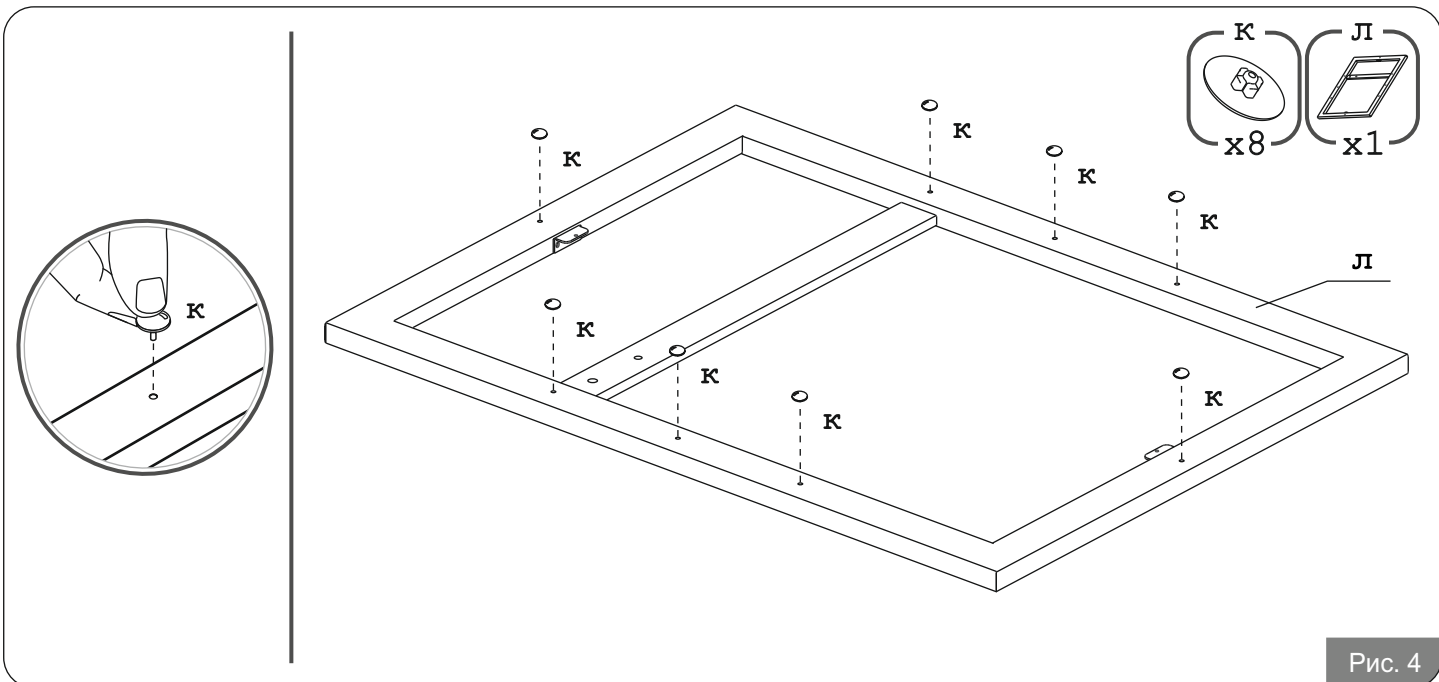
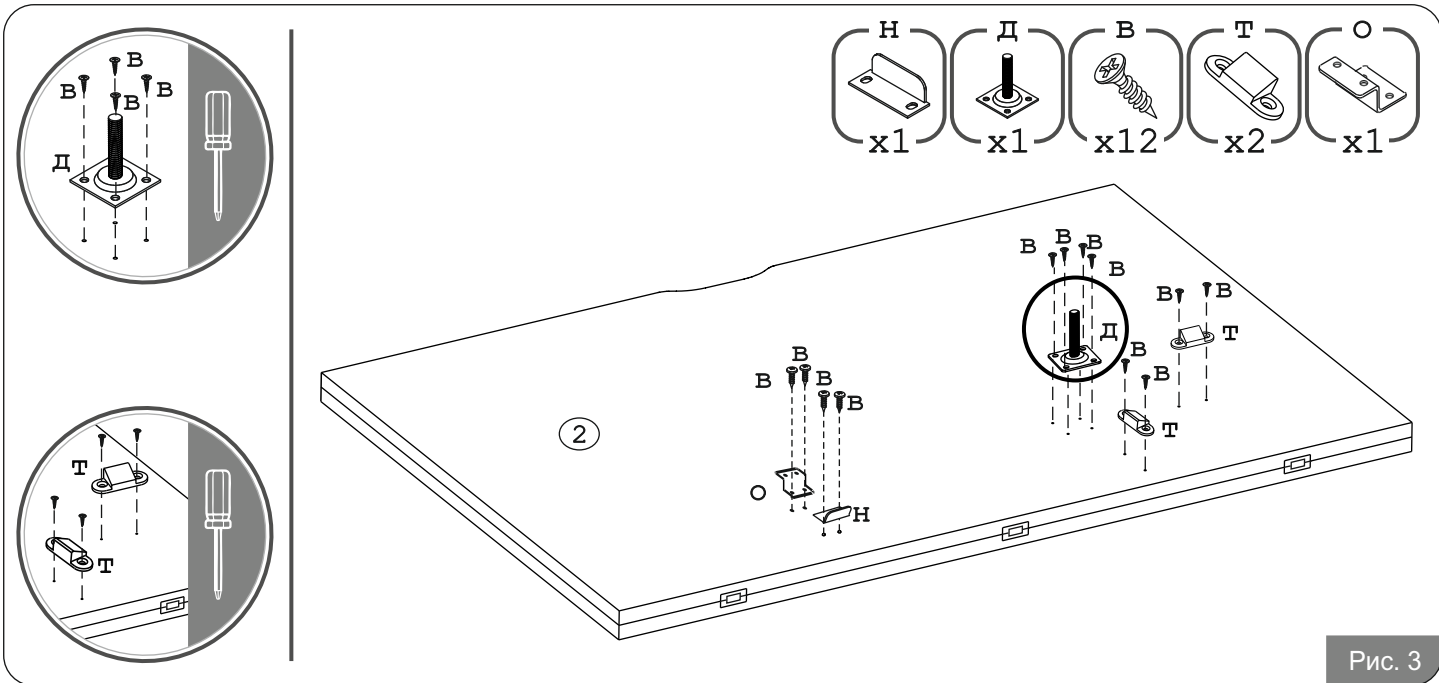
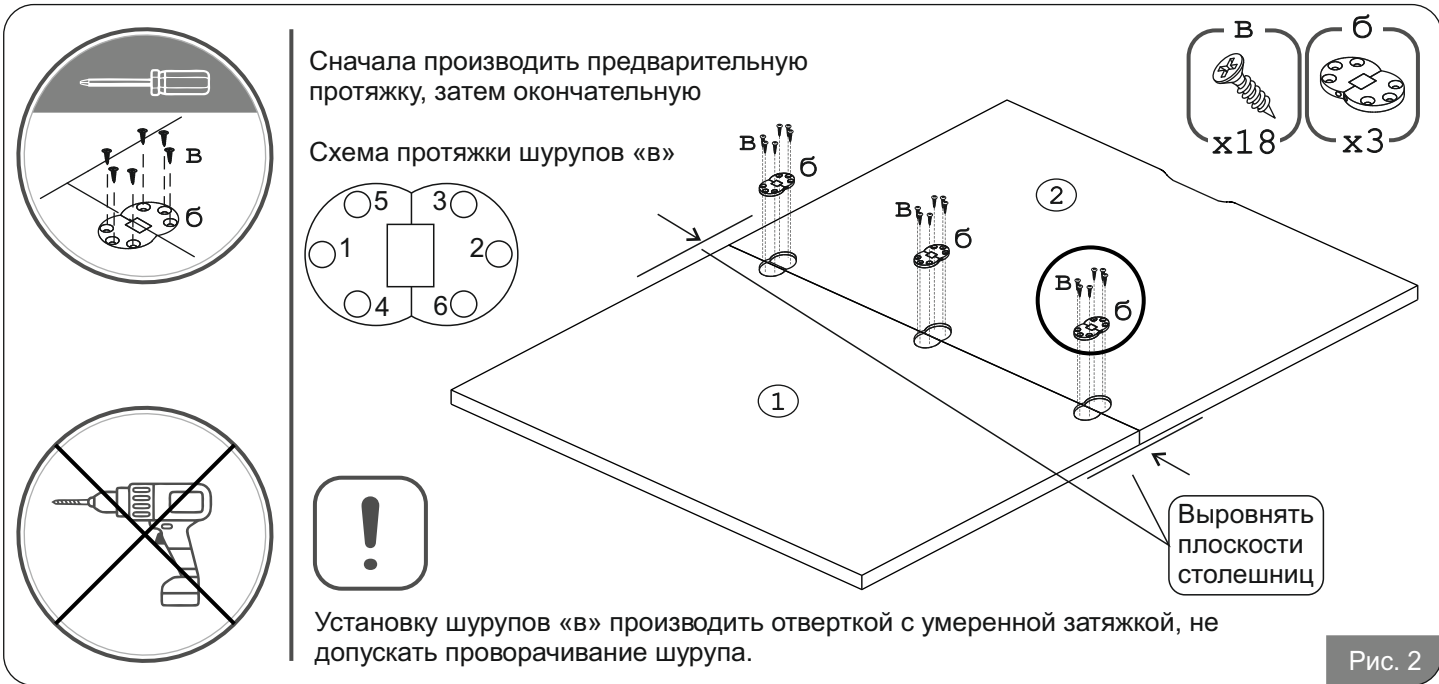

Порядок установки пружин «р» к раме «л» и механизму «м»:

Наклонить механизм «м», как показано на рисунке, вставить пружину «р» в отверстия. Поднять механизм «м» в вертикальное положение.

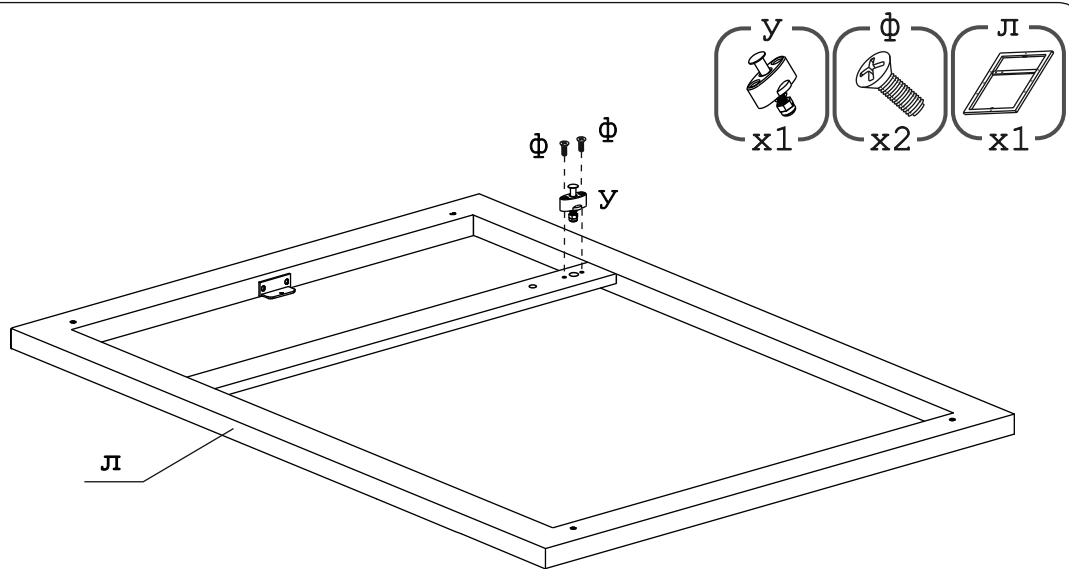
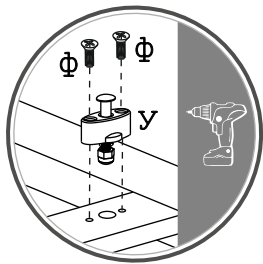
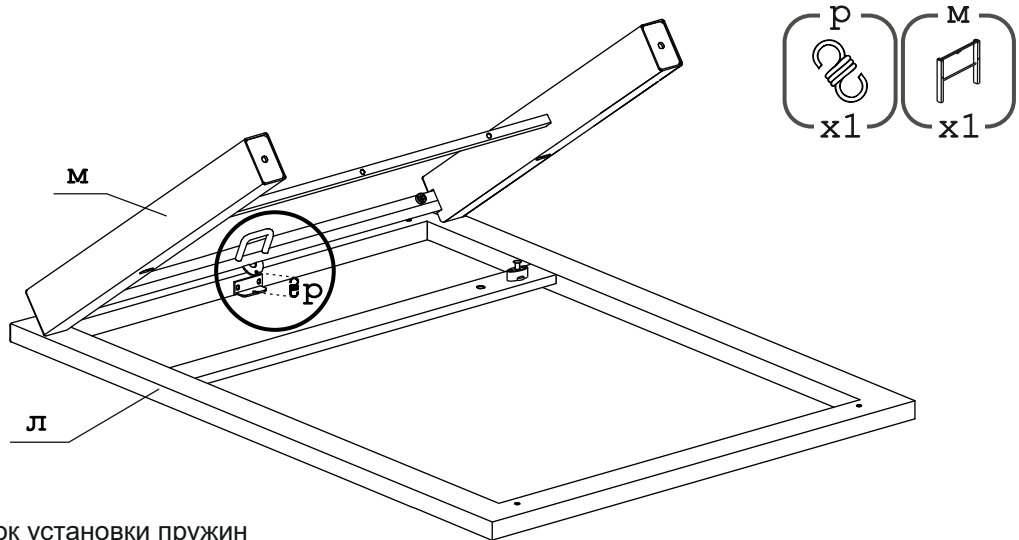
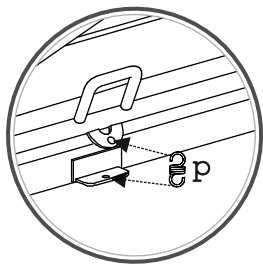
Рис. 6



Рис. 7



Рис. 8

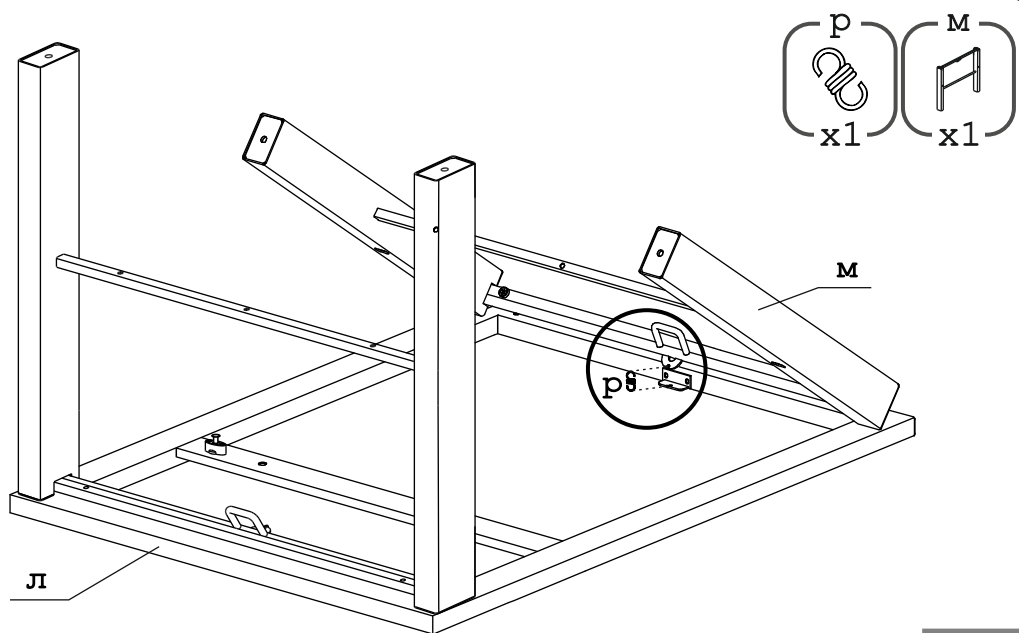
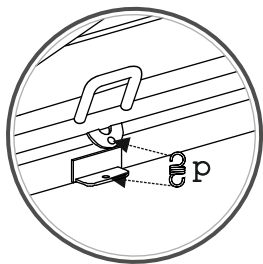

Шурупы «г» не затягивать до конца.

Рис. 9

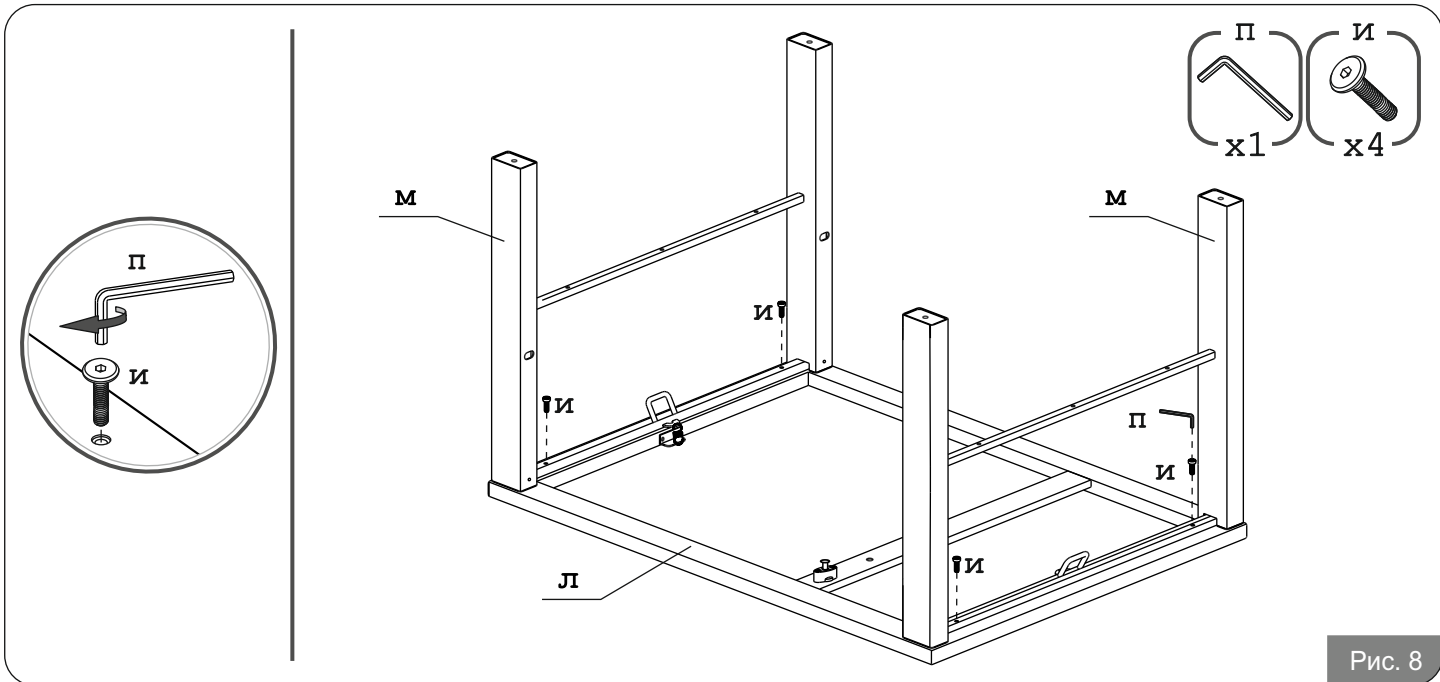
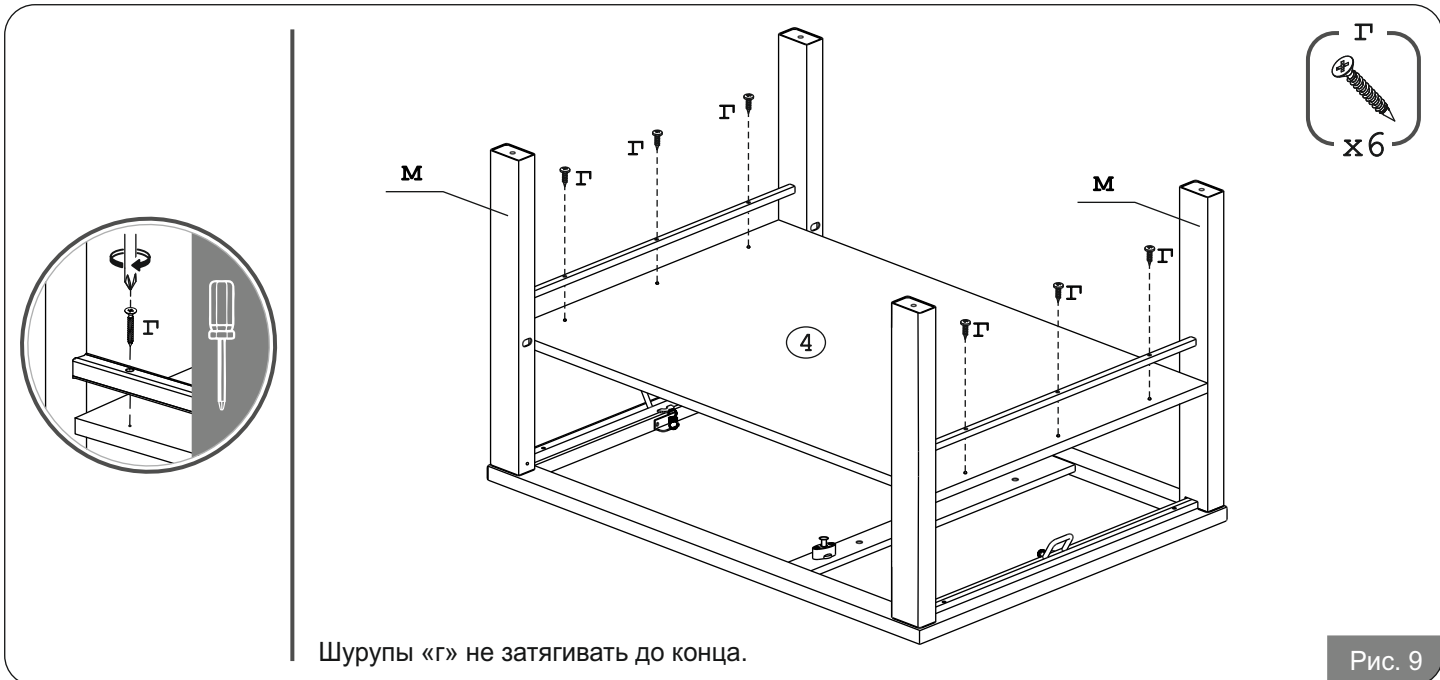

Рис. 10



Рис. 11

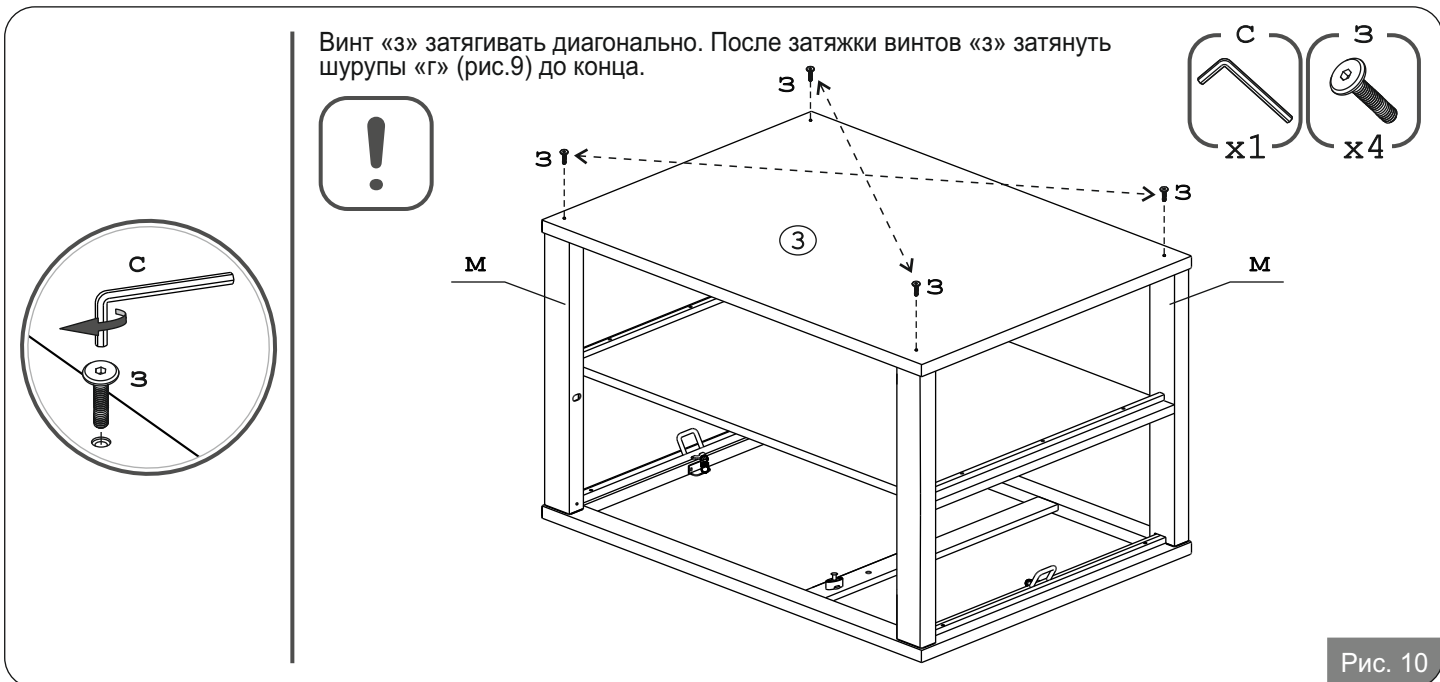

Рис. 12

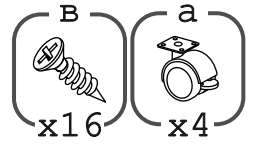
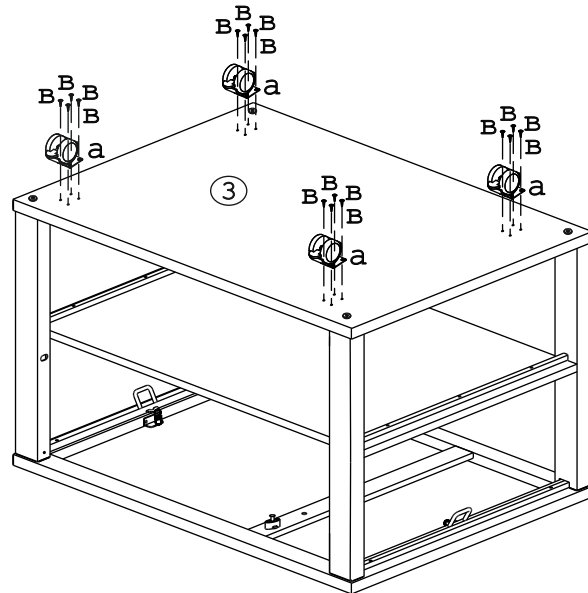
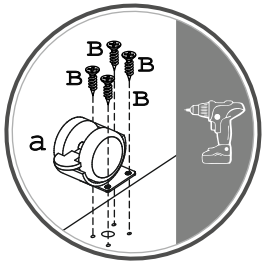

Рис. 13

1. ПОДНЯТЬ ДО ФИКСАЦИИ

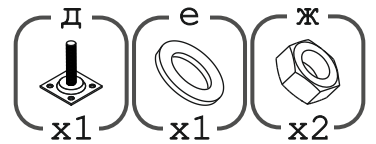
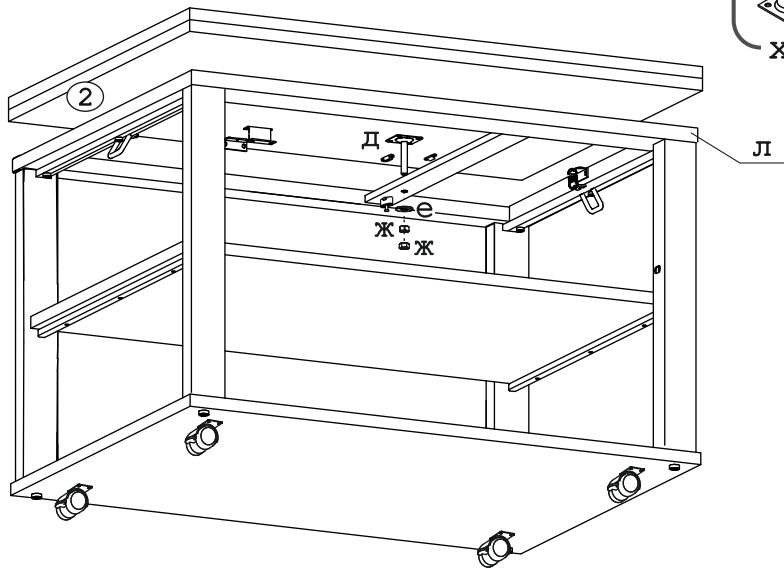
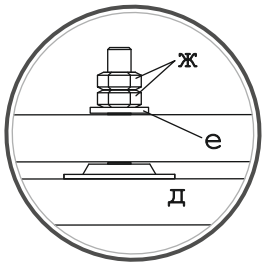
Поднять столешницу,
потянув вверх за раму

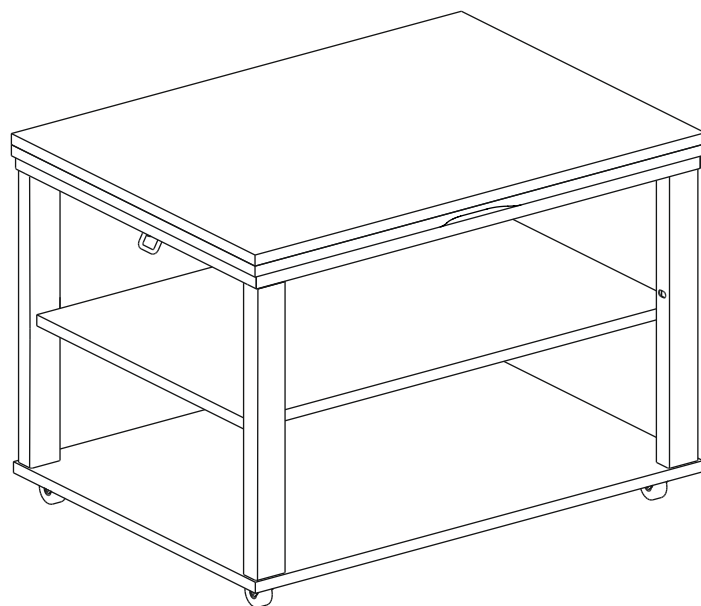
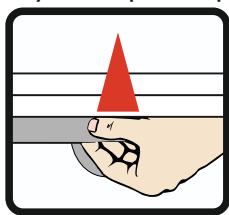

Внимание!
Не тянуть за рычаг

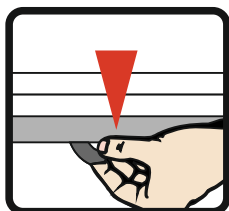

Опустить столешницу,
нажав на рычаг

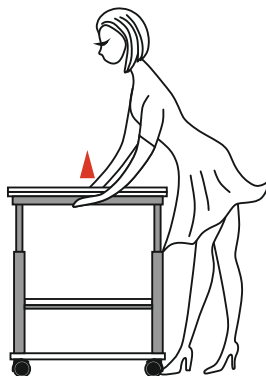

2. РАСФИКСАЦИЯ СТОЛЕШНИЦЫ

Потянуть вниз для
расфиксации столешницы

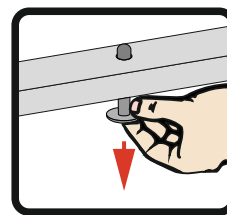

3. ПОВЕРНУТЬ

Для поворота столешни,
необходимо сначала
расфиксировать столешницу

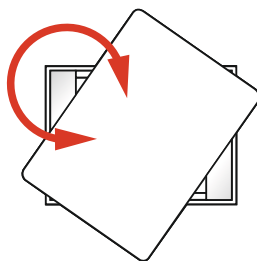

4. РАСКРЫТЬ (заккрыть)

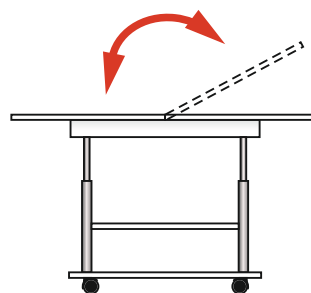

Варианты трансформации

