

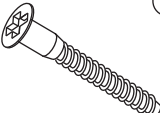









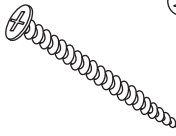

	а		б		в		г		д		е		ж
Дюбель 30 мм	23 шт.	Эксцентрик 16	27 шт.	Евровинт 50	24 шт.	Дюбель распорный 6x60	2 шт.	Шуруп 4x16	48 шт.	Шуруп 3x12 п/сфера	32 шт.	Шуруп 4,5x60	2 шт.
	з		и		к		л		м		н		о
Ручка P401	4 шт.	Направл. полновыкат. 400	4 компл.	Опора меб. регулир.	4 шт.	Уголок RV8	24 шт.	Шайба 12x4 пл.	8 шт.	Шайба М6	2 шт.	Ключ-шестигранник	1 шт.
	п		р										
Заглушка эксцентрика	27 шт.	Загл. к ев. винту	24 шт.										
	с		т										
Эксцентрик VB-35M/16	4 шт.	Дюбель DU 321	4 шт.										
	у												
Дюбель 20мм укороч.	4 шт.												

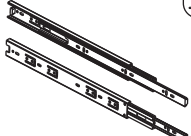
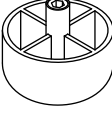
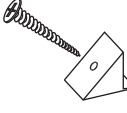
Наименование деталей

1. Боковина левая 885x419	1 шт.
2. Боковина правая 885x419	1 шт.
3. Крышка 900x432	1 шт.
4. Основание 900x419	1 шт.
5. Ригель 866x128	1 шт.
6. Боковина ящика лев. 400x192	2 шт.
7. Боковина ящика прав. 400x192	2 шт.
8. Боковина ящика лев. 400x128	2 шт.
9. Боковина ящика прав. 400x128	2 шт.
10. Стенка ящика 808x192	2 шт.
11. Стенка ящика 808x128	2 шт.
12. Планка 384x90	4 шт.
13. Стенка ДВП 894x401	2 шт.
14. Дно ящика ДВП 820x396	4 шт.
15. Фриз МДФ 900x70	1 шт.
16. Фасад ящика МДФ ДР 896x242	1 шт.
17. Фасад ящика МДФ 896x174	2 шт.
18. Фасад ящика МДФ 896x242	1 шт.

Перед началом сборки необходимо разъединить полновыкатные направляющие. Для этого максимально раздвинуть направляющую и нажать на пластиковый фиксатор. Далее выдвинуть внутреннюю часть из внешней.

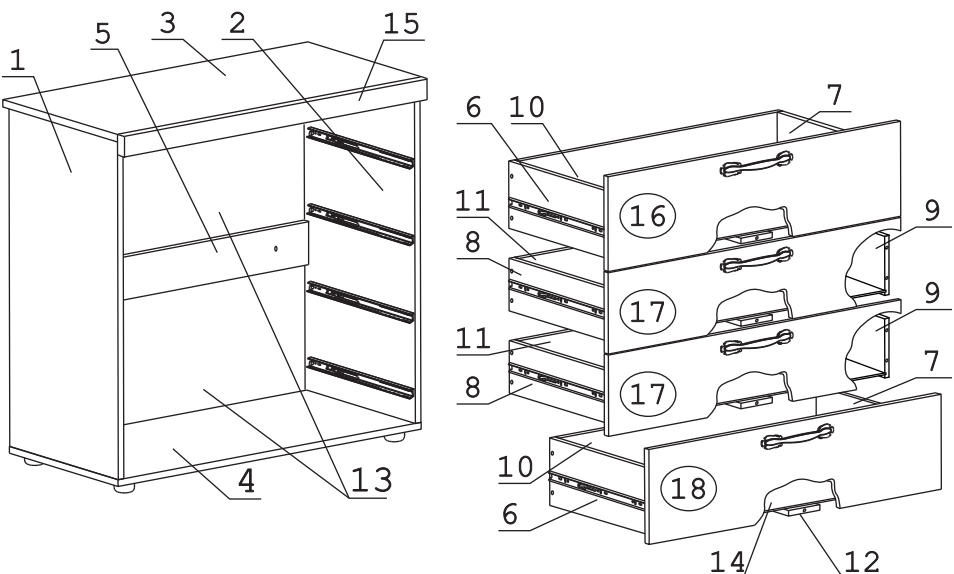
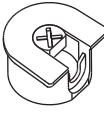

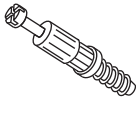
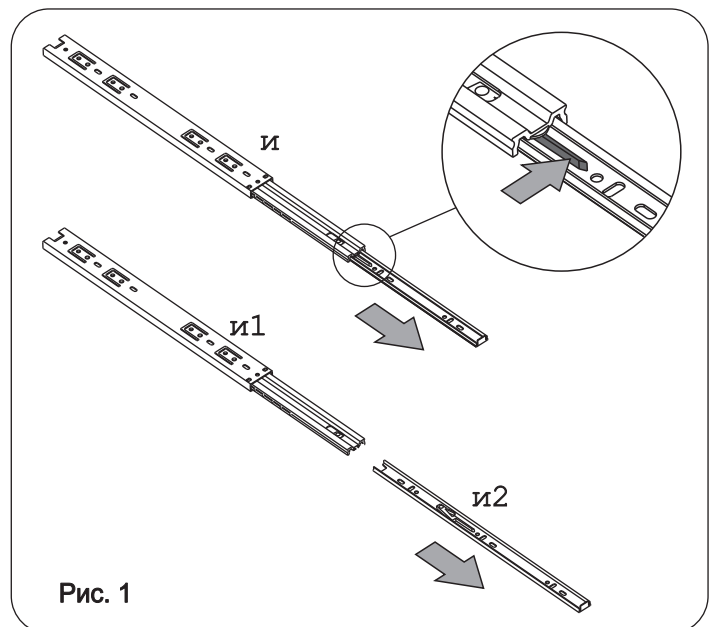

Рис. 2



Рис. 3

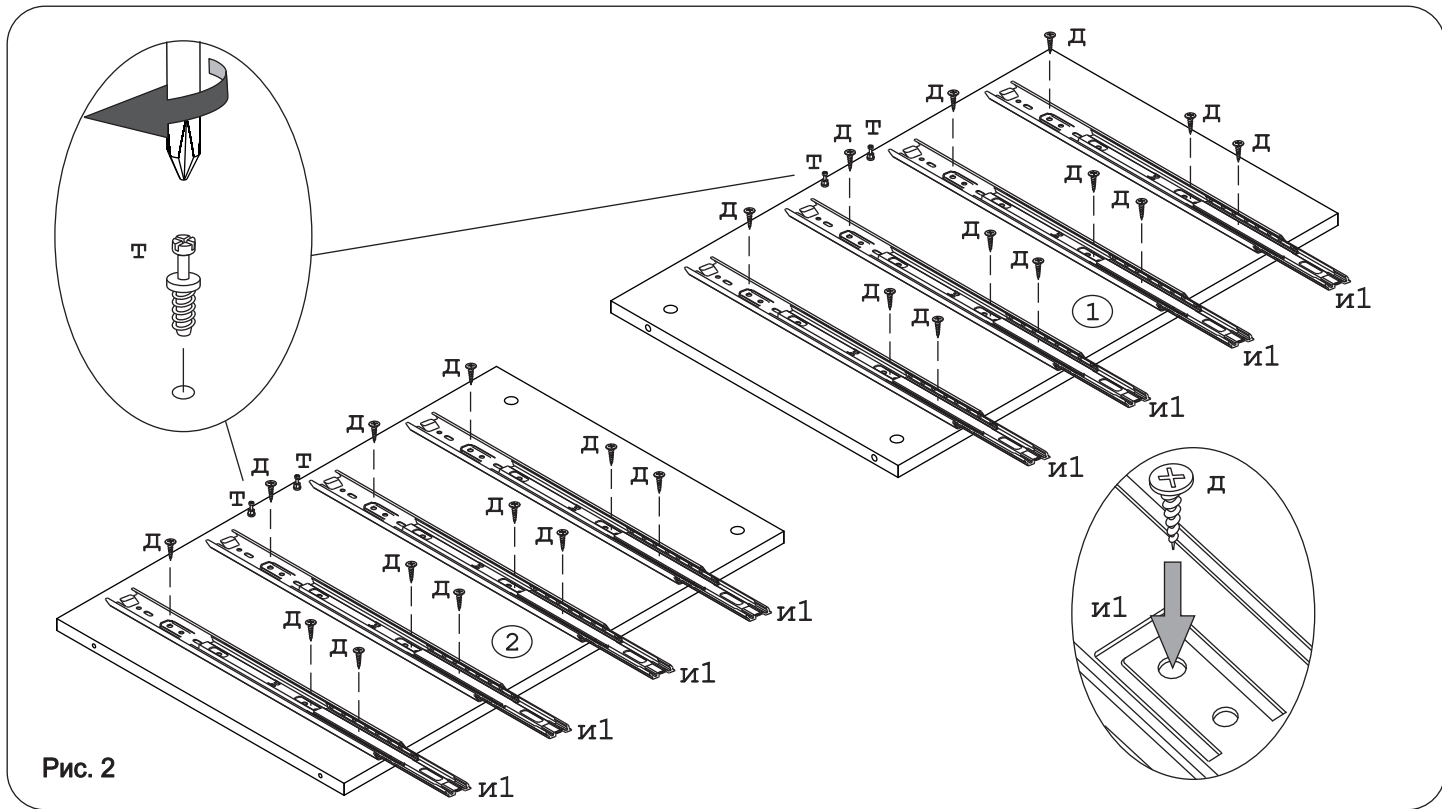

Рис. 4

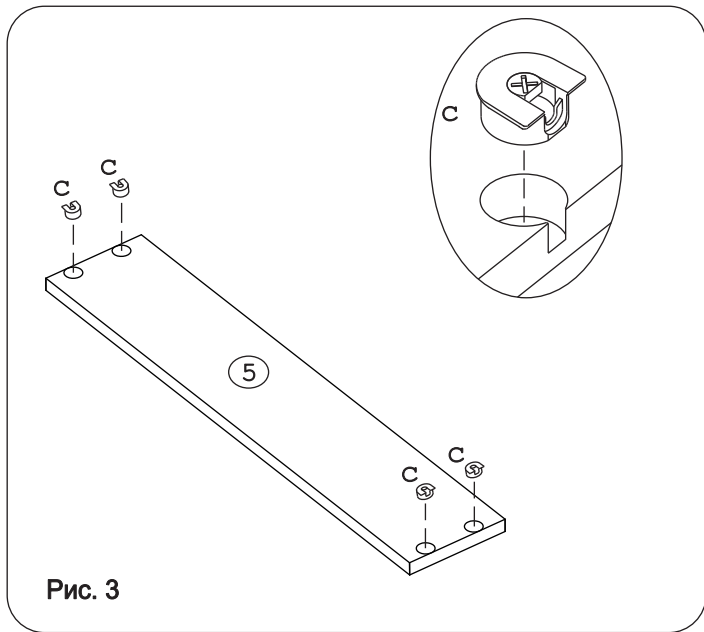

Рис. 5

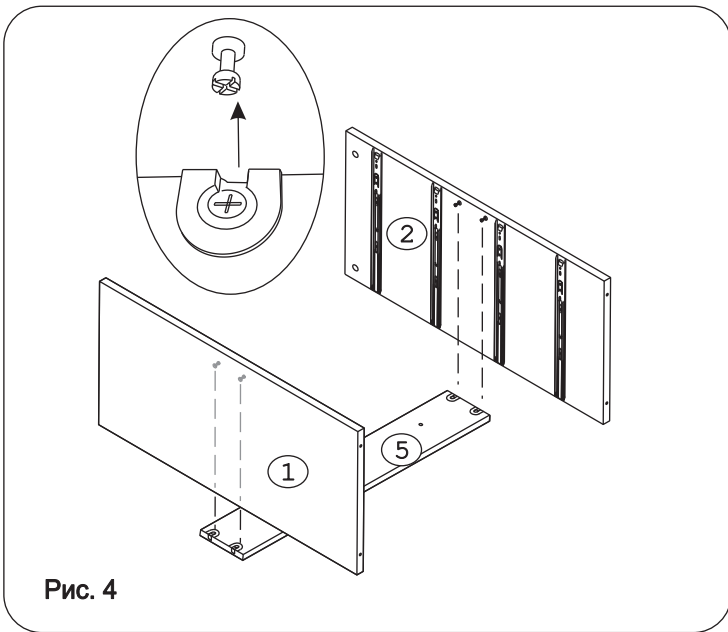

Рис. 6

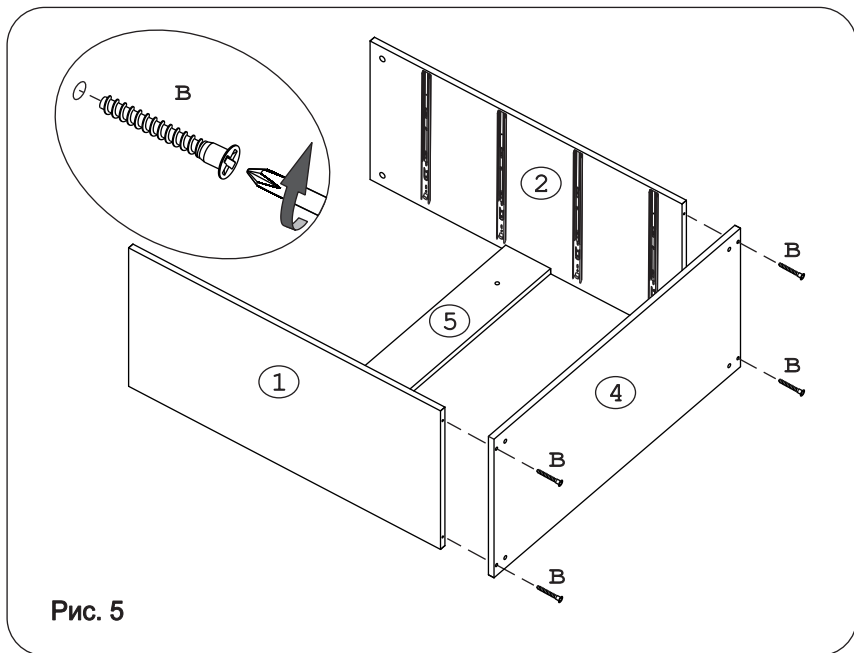

Рис. 7

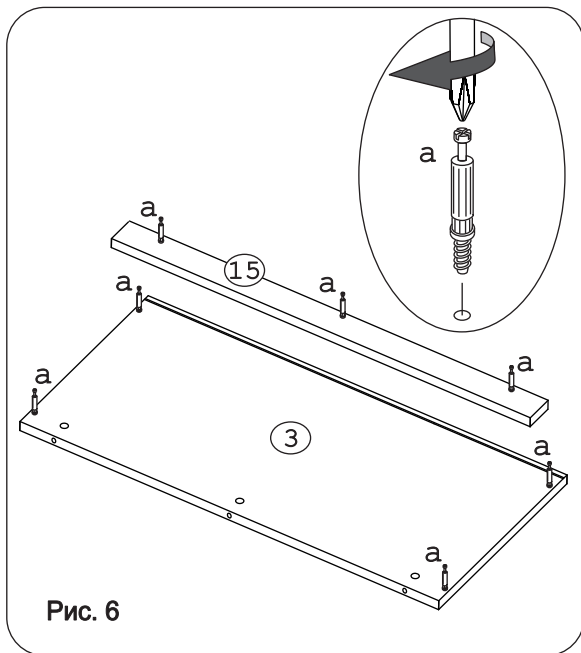

Рис. 8

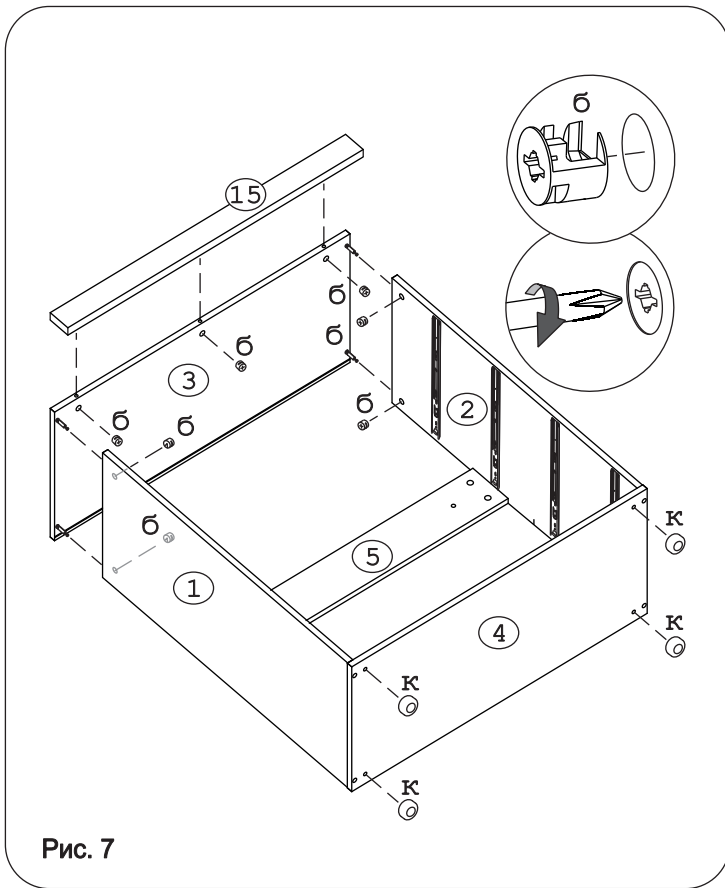

Рис. 9

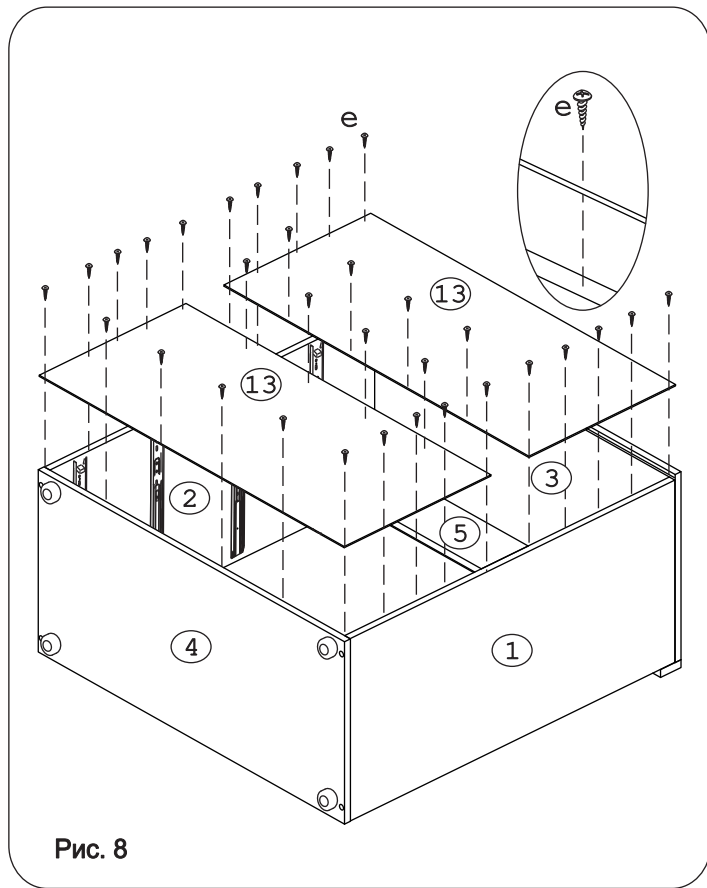

Рис. 10

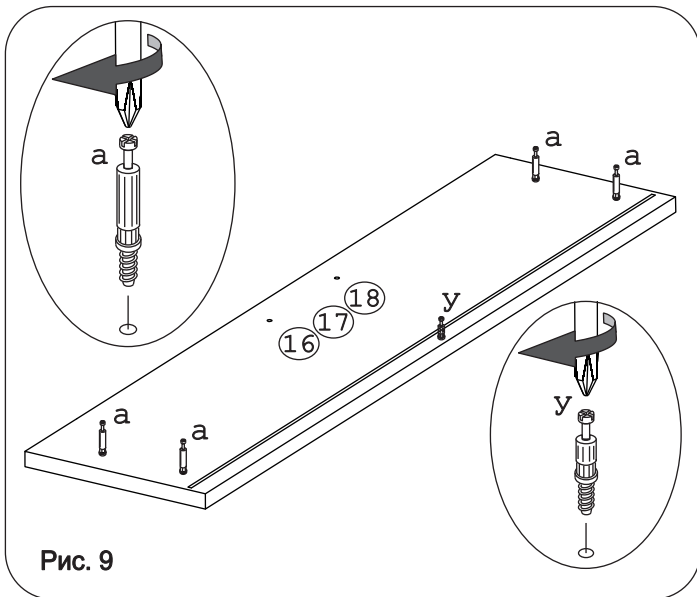

Рис. 11

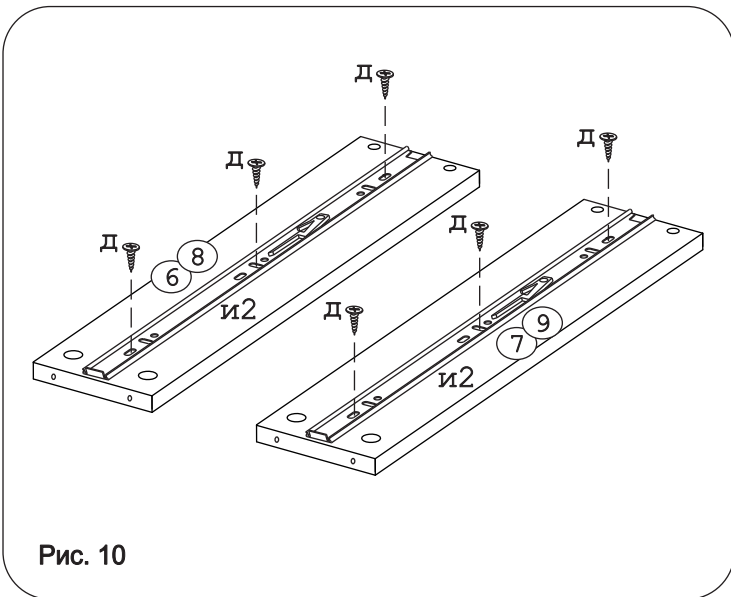

Рис. 12

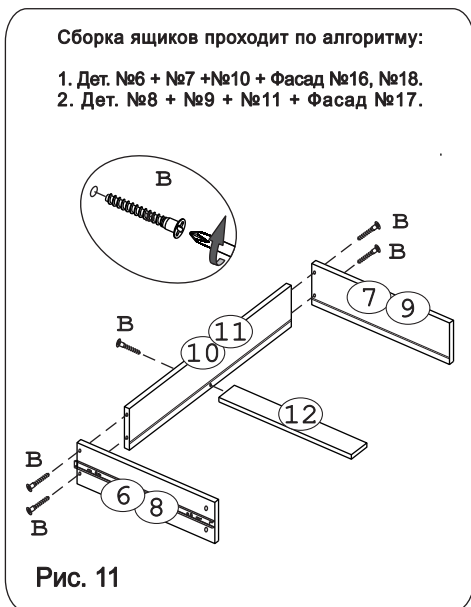

Рис. 13

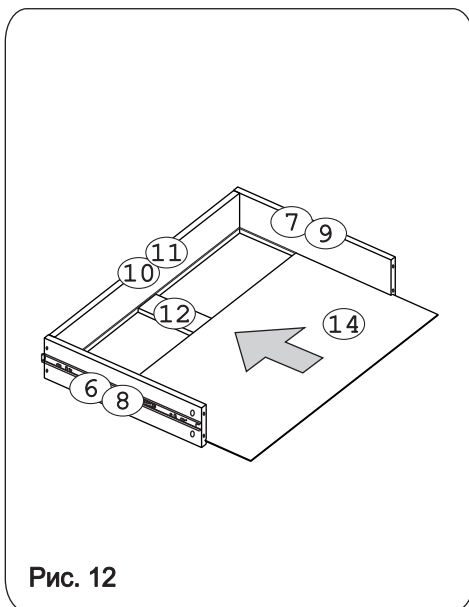

Рис. 14

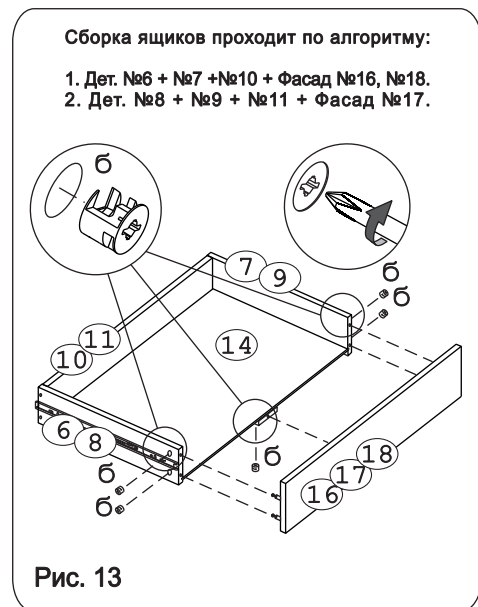

Рис. 15

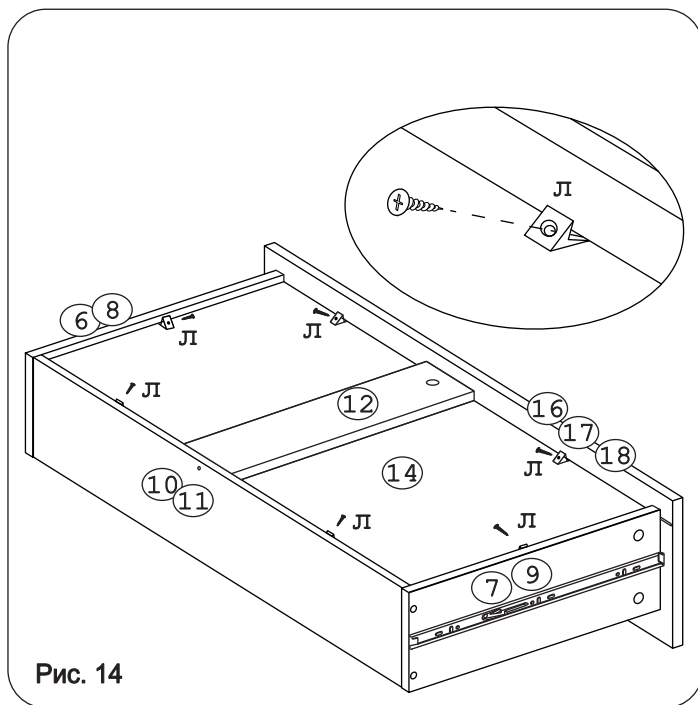

Рис. 16

Внимание!

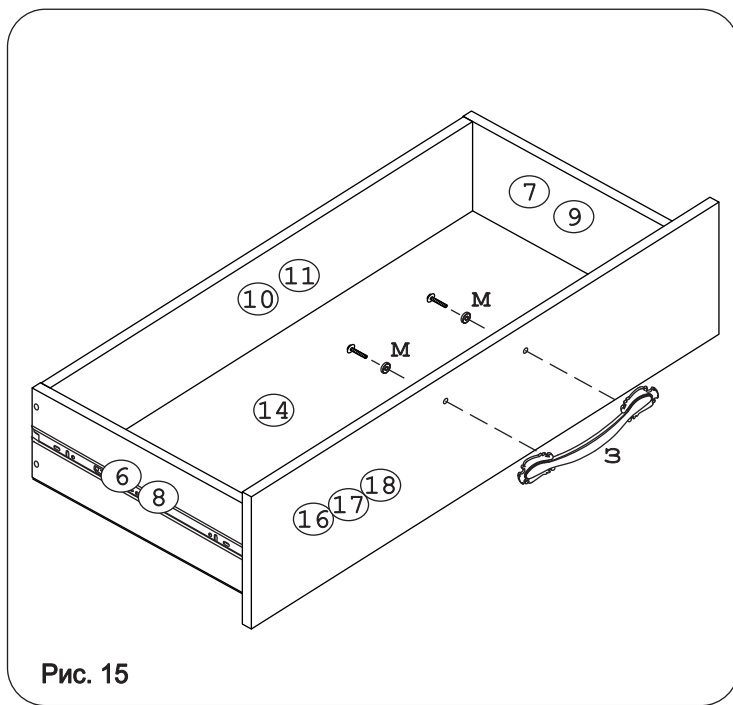
При установке ящиков убедитесь, что направляющая и2 установлена в сепаратор с шариками направляющей и1.

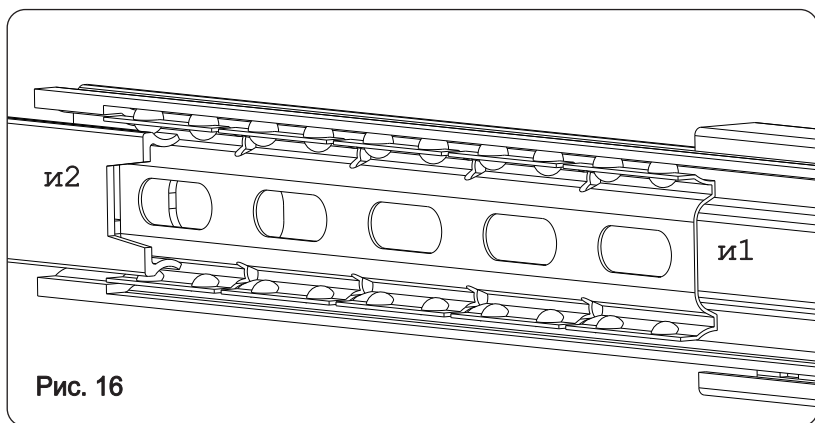
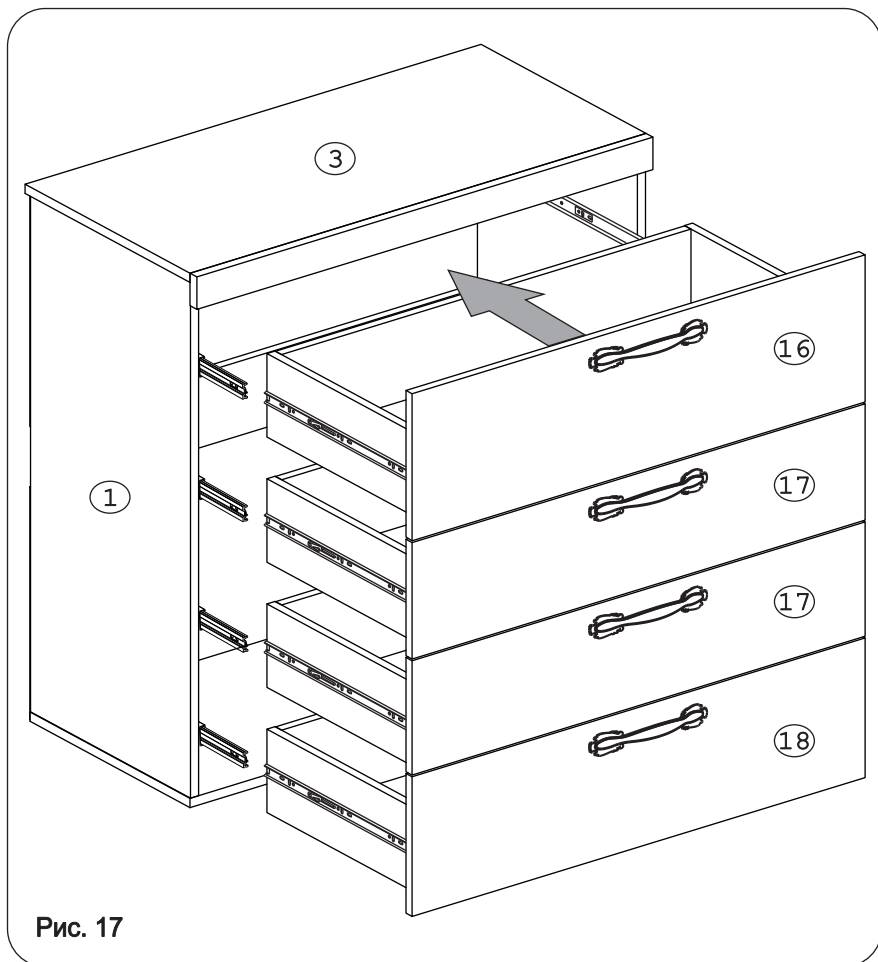

Рис. 17

Внимание!

Во избежание опрокидывания комода необходимо крепить к стене за ригель №5 при помощи дюбеля распорного «г», шурупа 4,5x60 «ж» и шайбы М6 «н»