

## “Николь” Шкаф четырехдверный с зеркалом (1700x580x2250)

	а		б		в		г		д		е		ж
Евровинт 50	12 шт.	Эксцентрик VB-35M/16	28 шт.	Дюбель DU 321	28 шт.	Дюбель 30мм	4 шт.	Эксцентрик 16	4 шт.	Шуруп 4x16	84 шт.	Шуруп 3x12 п/сфера	110 шт.
	з		и		к		л		м		н		о
Ключ-шестигранник	1 шт.	СКП Лмф-Труба D25-780	1 шт.	Держатель для штанги D25	2 шт.	Шайба 12x4 пл	4 шт.	Опора меб. регулир. H17	8 шт.	Стыков. профиль L=659 мм	2 шт.	Шайба КРАБ	46 шт.
	п		р		с		т		у		ф		х
Загл к ев. винту	12 шт.	П/д уголок	24 шт.	Петля накл с доводчиком и заглушкой	10 шт.	Петля п/накл с доводчиком и заглушкой	10 шт.	Стяжка 30мм	2 компл.	Ручка R428	4 шт.	Заглушка эксцентрика	4 шт.
	ц												
Заглушка 10	8 шт.												
	ч												
Демпфер	8 шт.												
	ш												
Винт M4x30	4 шт.												
	щ												
Загл самокл. D14	4 шт.												

### Внимание!

Установите на шуруповерте минимальные обороты.

## Наименование деталей

1. Боковина левая 2217x553	1 шт.	10. Ригель 786x144	1 шт.
2. Боковина правая 2217x553	1 шт.	11. Дверь с зеркалом 2228x397	1 шт.
3. Перегородка лев. 2201x552	1 шт.	12. Дверь с зеркалом 2228x397	1 шт.
4. Перегородка прав. 2201x552	1 шт.	13. Стенка ДВП 1483x445	2 шт.
5. Крышка 1666x552	1 шт.	14. Стенка ДВП 1694x371	2 шт.
6. Основание 1699x554	1 шт.	15. Стенка ДВП 683x400	4 шт.
7. Полка стационарная 551x424	4 шт.	16. Дверь ун.МДФ 2228x446	1 шт.
8. Полка стационарная 786x551	2 шт.	17. Дверь ун.МДФ ДР 2228x446	1 шт.
9. Полка вкладная 544x423	6 шт.		



Рис. 1



Рис. 2

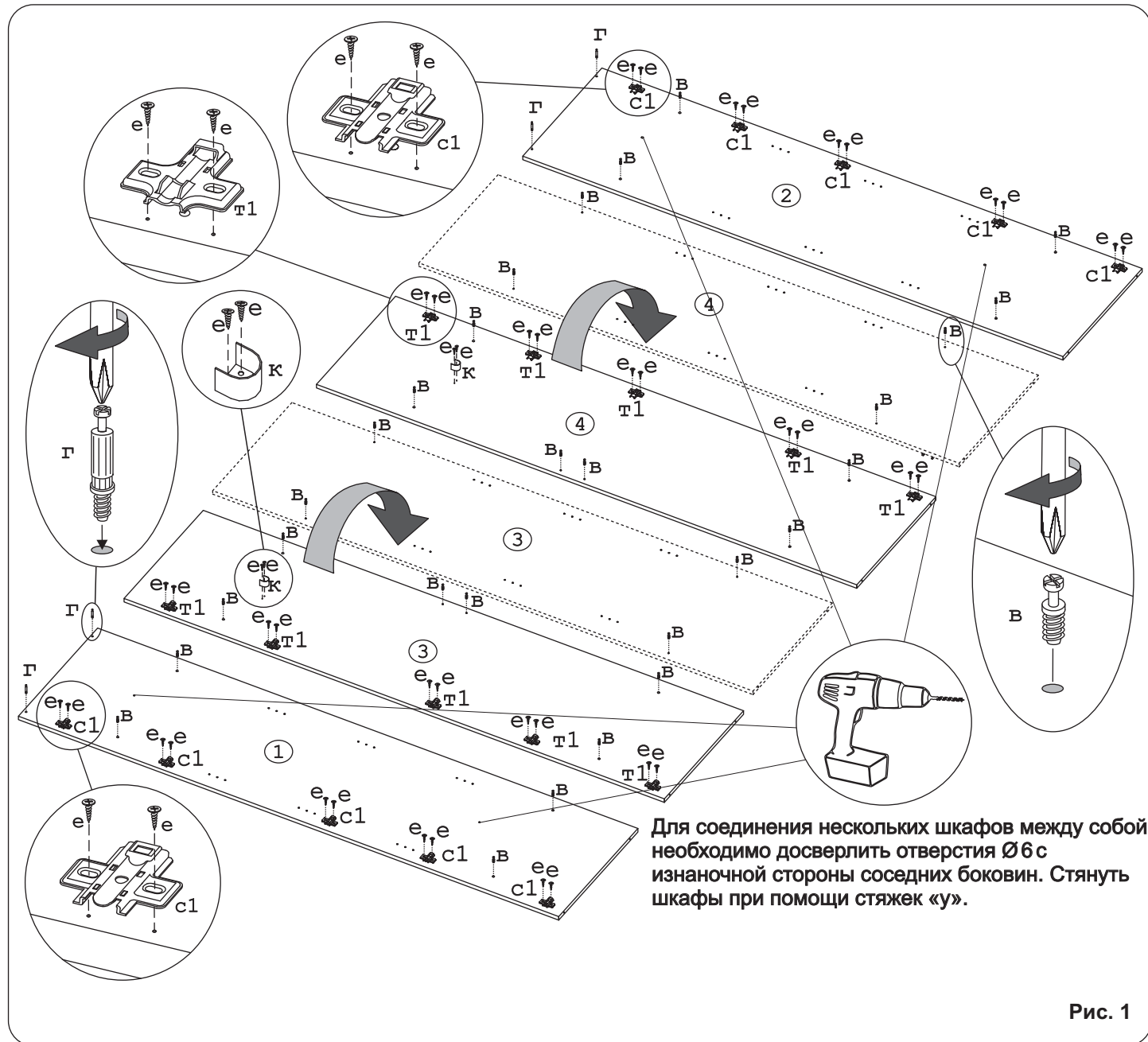

Рис. 3

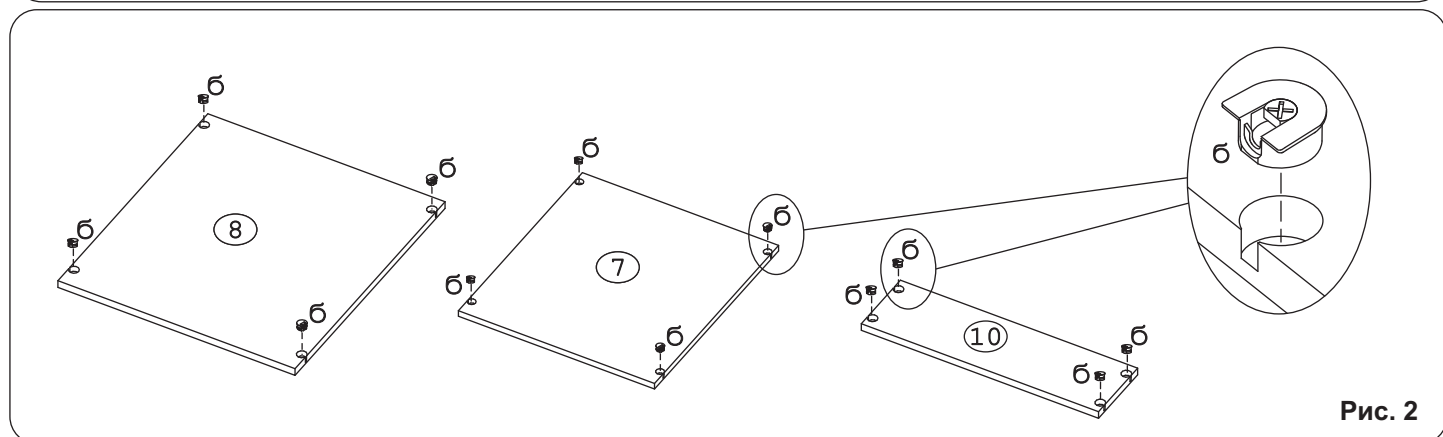

Рис. 4

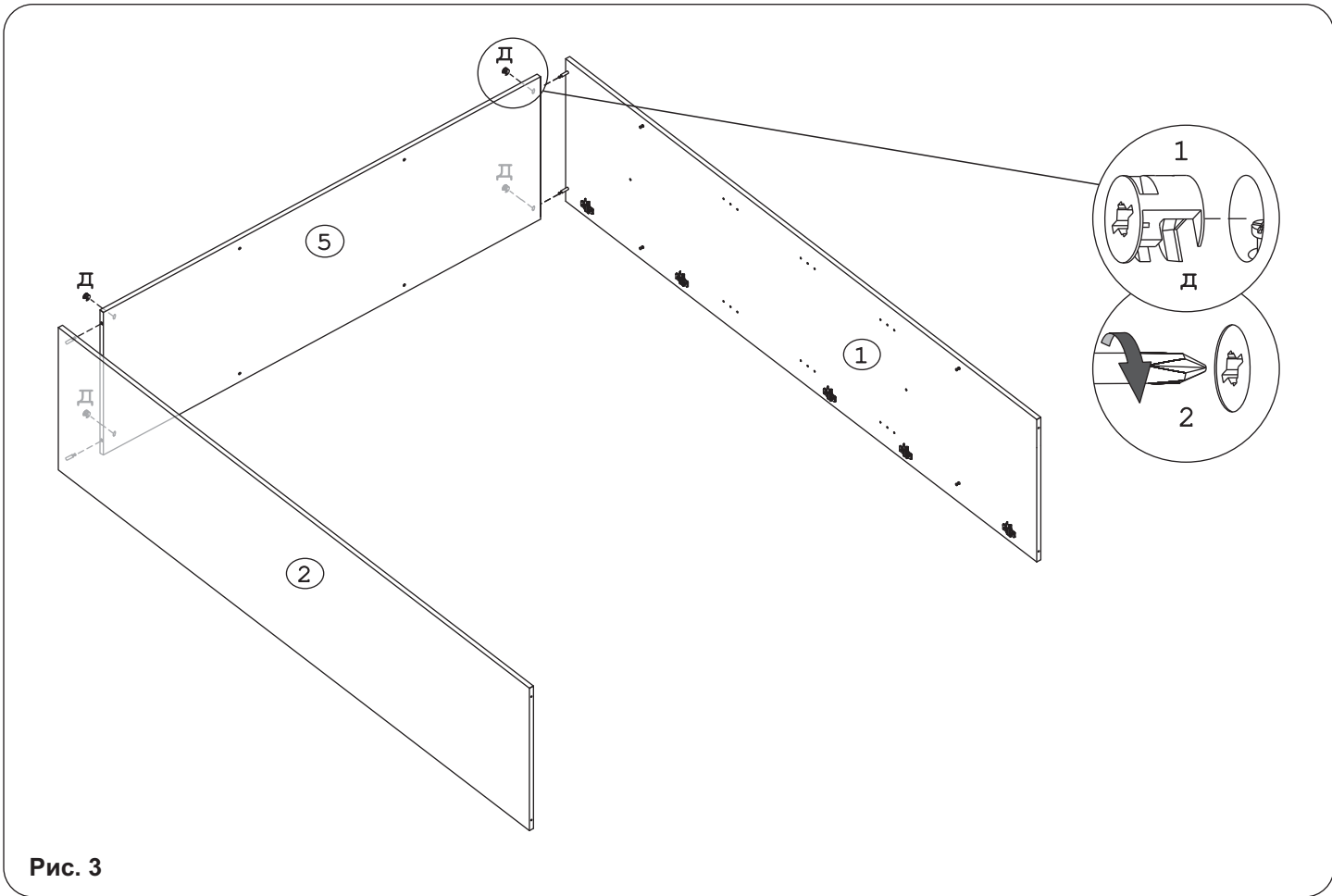

Рис. 5

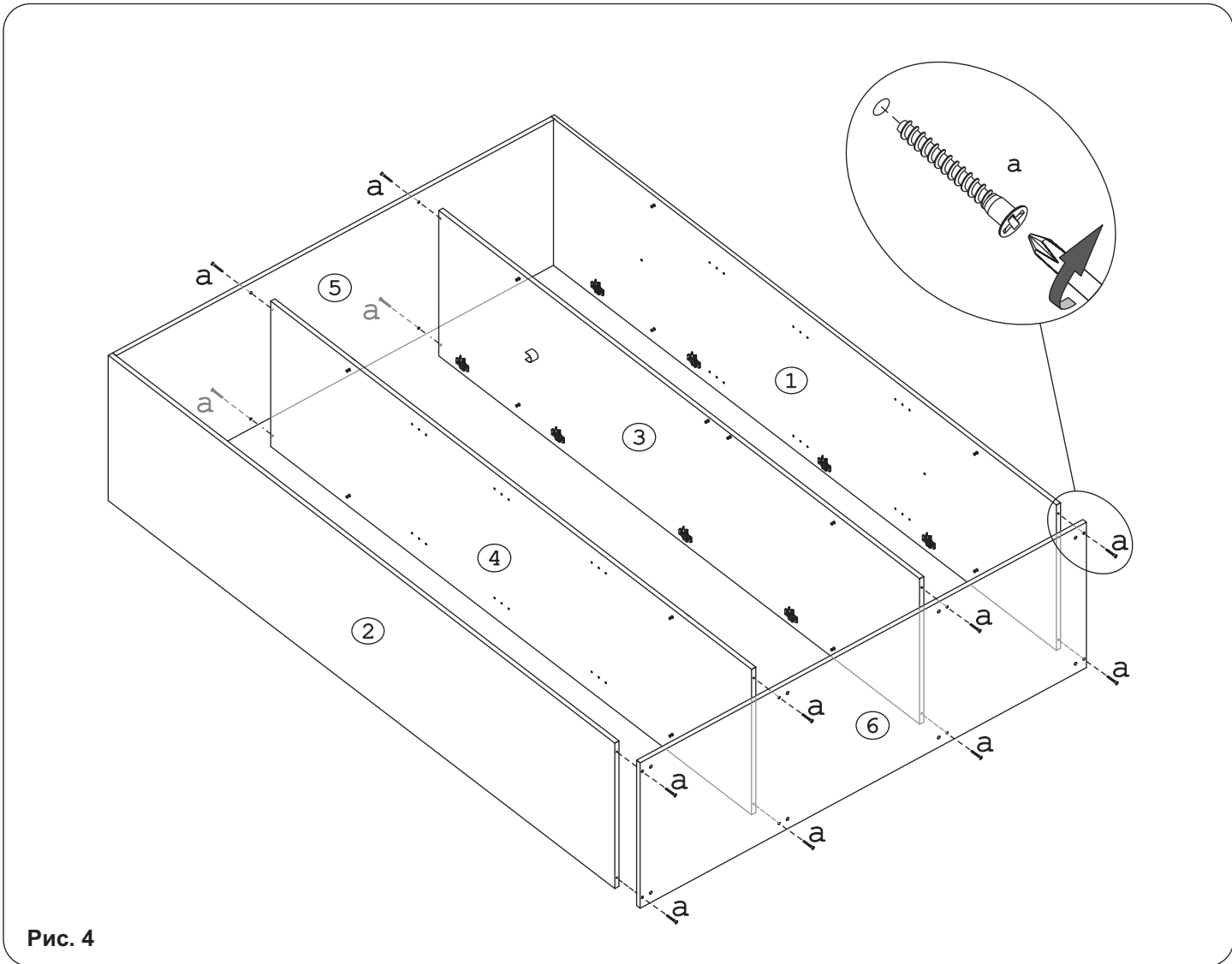

Рис. 6

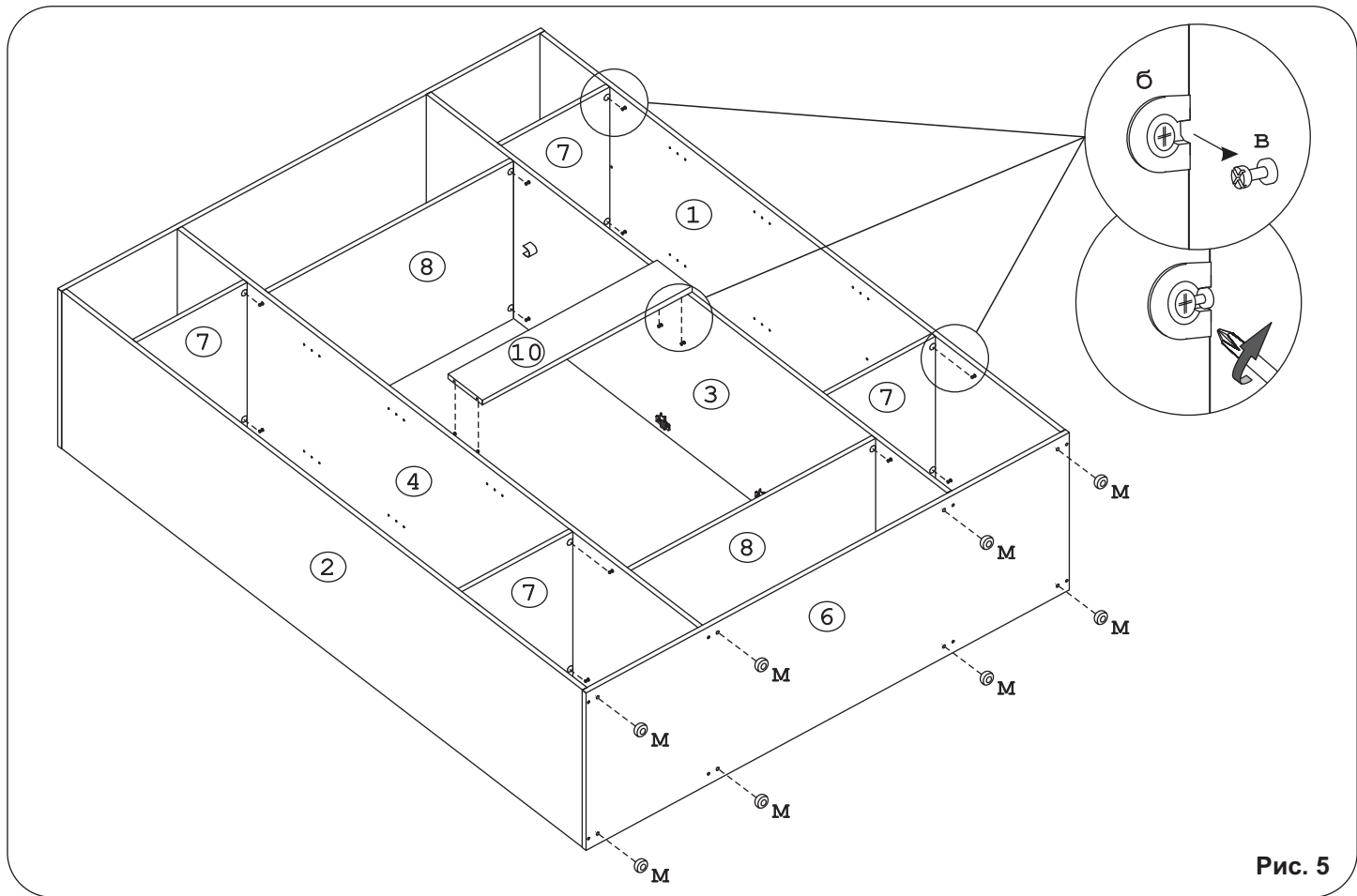

Рис. 7

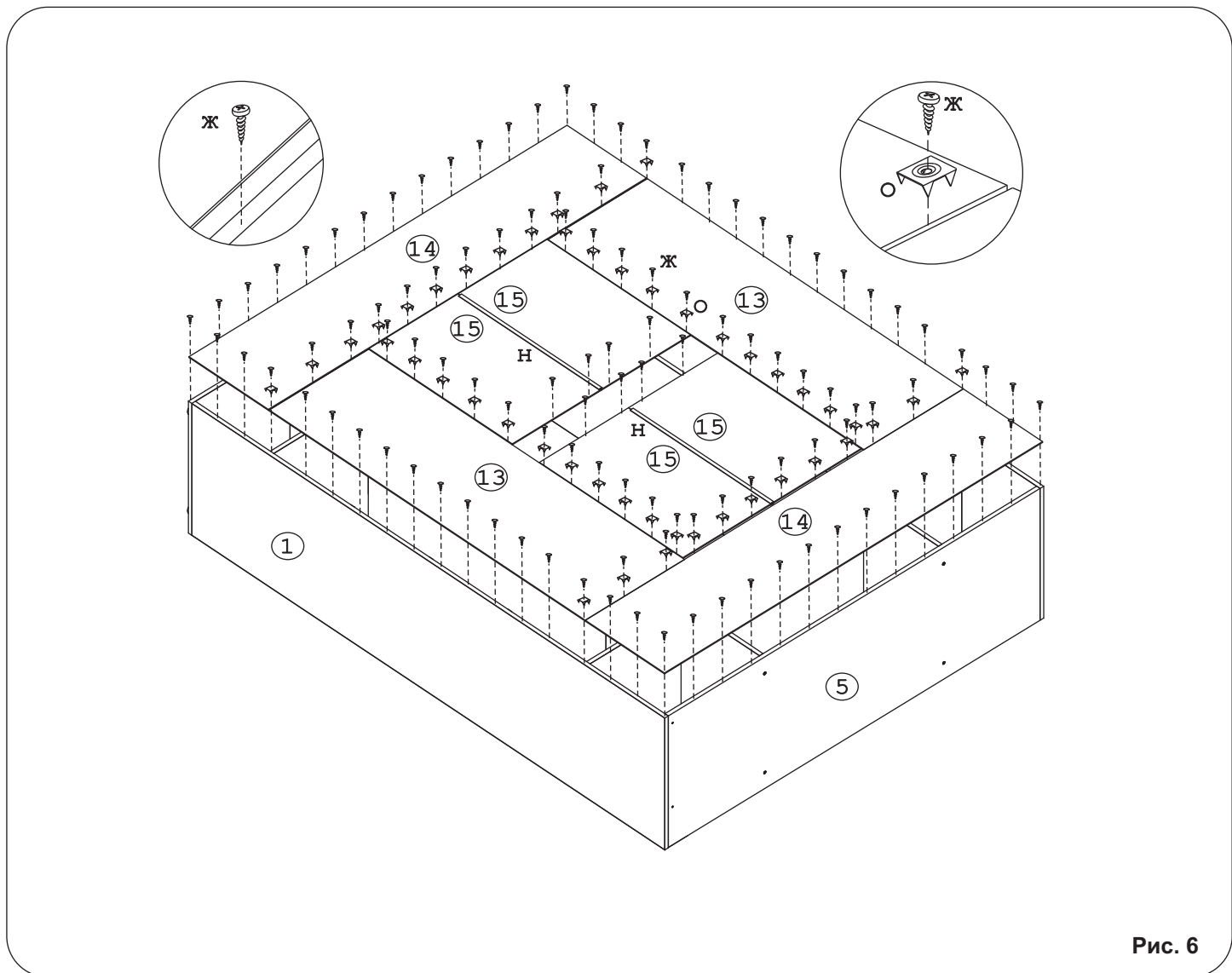

Рис. 8

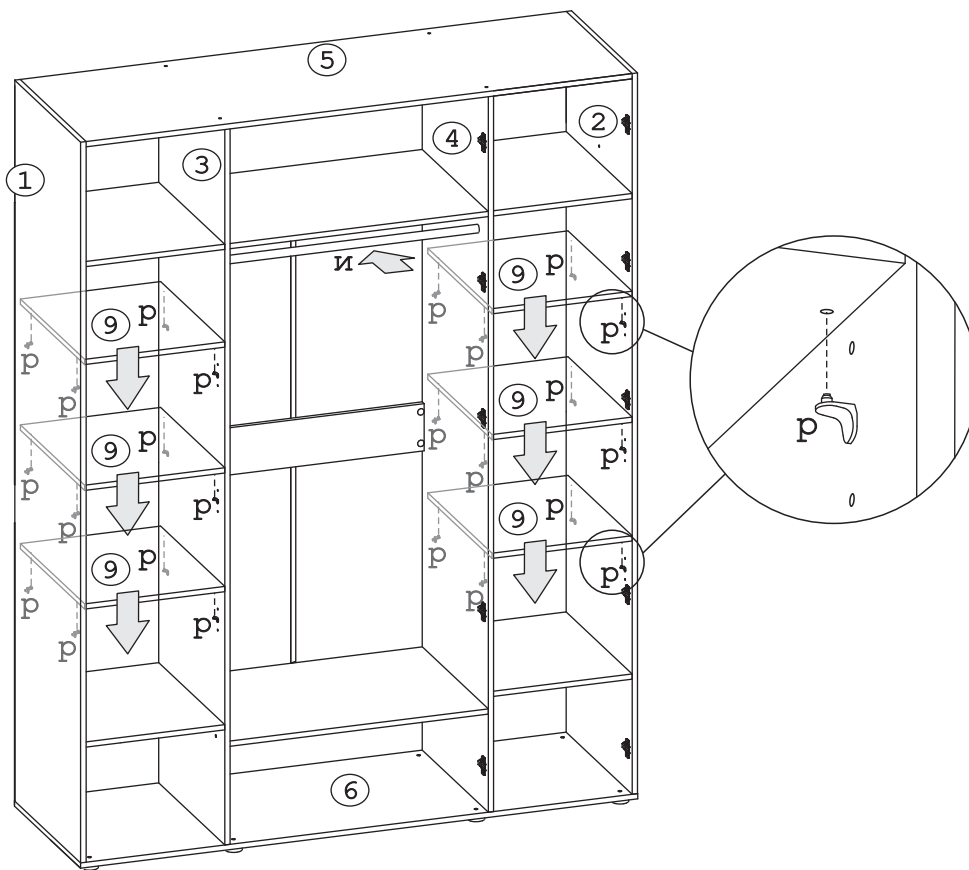
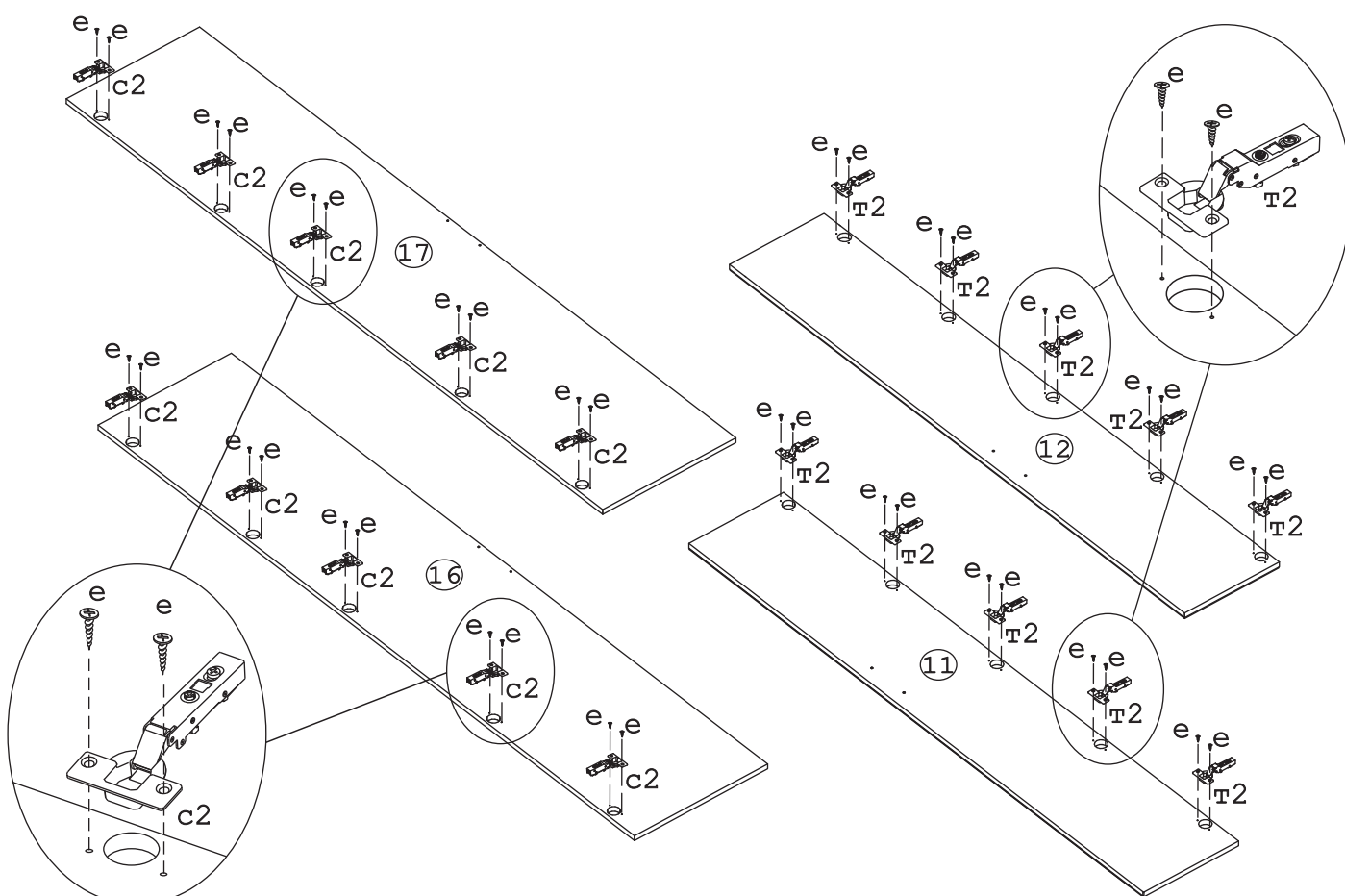
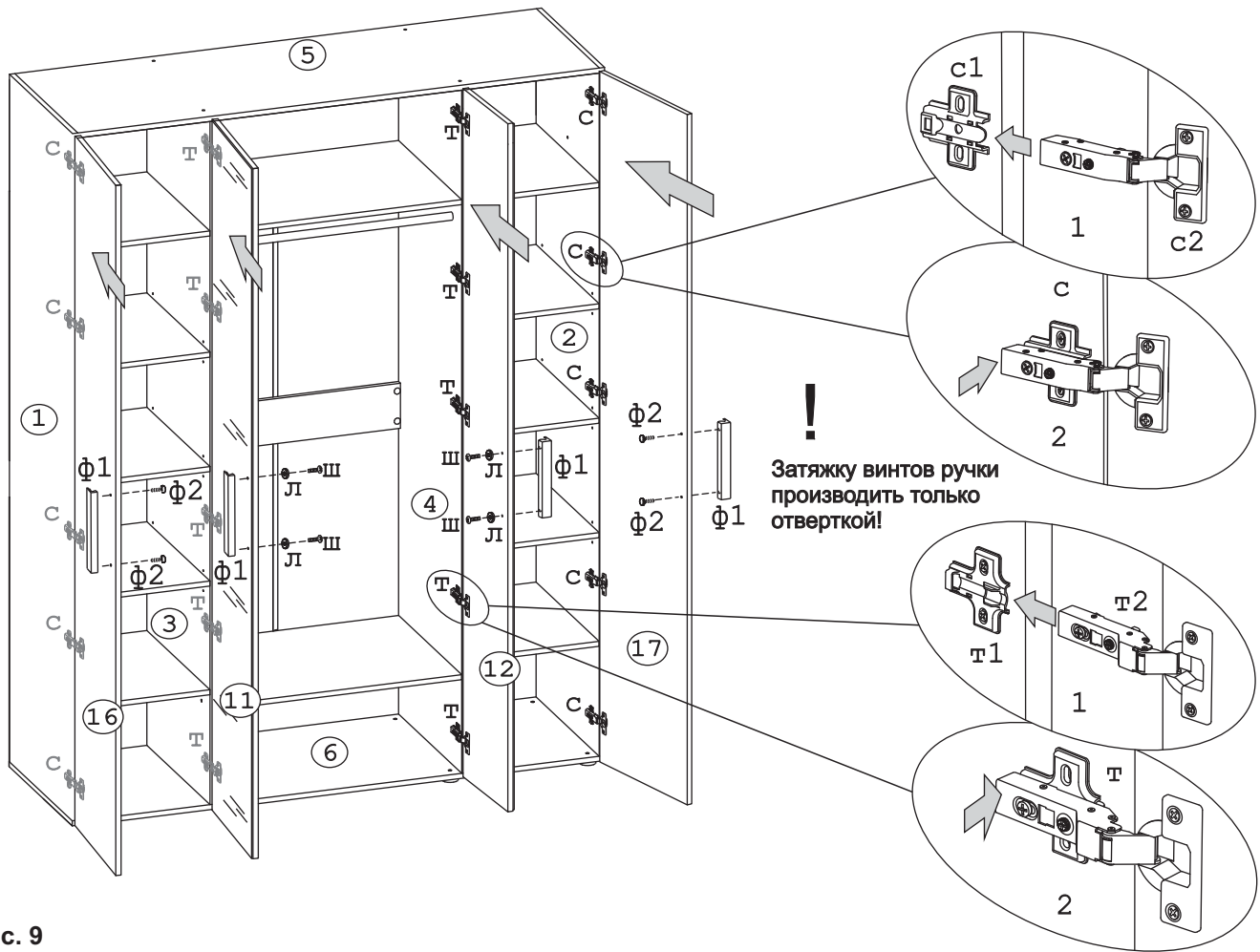

Рис. 9