

### Наименование деталей

1.	Крышка 700x372	1 шт.
2/4.	Боковина 1800x350	2 шт.
3.	Основание 700x351	1 шт.
5.	Полка вкладная 662x345	2 шт.
6.	Полка стационарная 664x348	2 шт.
7.	Стенка ДВП 1830x344	2 шт.

### Фурнитура

1.	Стяжка 30мм	2 шт.
2.	Опора меб. регулир.	4 шт.
3.	П/д «дупло»	8 шт.
4.	Шуруп 3x12 п/сфера	40 шт.
5.	Евровинт 50	12 шт.
6.	Загл. к ев.винту	8 шт.
7.	Заглушка 6	4 шт.
8.	Эксцентрик 16	4 шт.
9.	Дюбель 30мм	4 шт.
10.	Заглушка эксцентрика	4 шт.
11.	Заглушка 10	4 шт.
12.	Стыков. профиль	Н-690 1 шт. Н-674 1 шт. Н-404 1 шт.
13.	Ключ-шестигранник	1 шт.

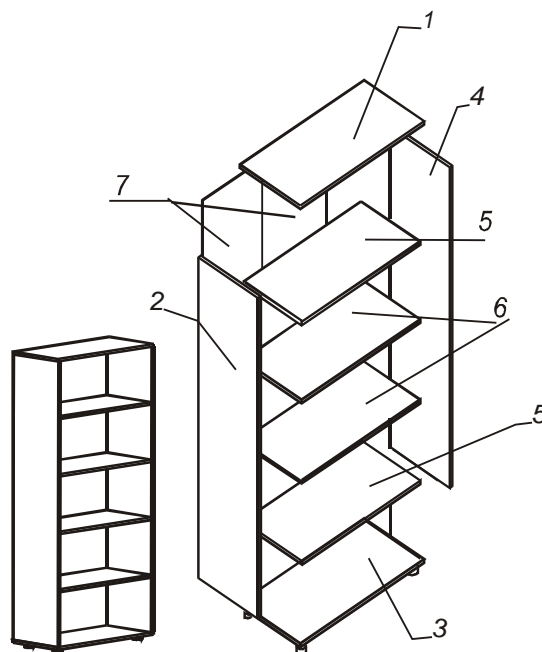

**Внимание:** Конструкция стеллажа 41.31 предусматривает возможность установки одного из комплектов дверей серии «РУБИИ» («Рубин 41.36», «Рубин 41.37», «Рубин 41.38»), или одновременной установки двух комплектов дверей «Рубин 41.37», для чего на боковинах просверлены дополнительные отверстия диаметром 2 мм.

Двери приобретаются покупателем отдельно и в стандартный комплект поставки стеллажа не входят!

### Сборка

**Если установка дверей не предполагается, пропустите этот пункт.**

- Установить фурнитуру на детали:  
- петли на двери, закрепив их шурупами 4x16;  
- приложив дверь с установленными на нее петлями к боковине закрепить при помощи шурупов 4x16 ответные части петель. При этом расположение ответных частей петель должно совпасть с уже имеющимися в боковинах парами отверстий, диаметром 2 мм;
- Собрать корпус изделия:  
Соединить при помощи евровинтов боковины (детали № 2, 4) и полки стационарные (детали № 6), крышку стеллажа (деталь № 1), основание стеллажа (деталь № 3). Установить в основании стеллажа опоры регулируемые круглые. Перевернуть стеллаж лицевой стороной вниз.
- Добиться равенства диагоналей собранного каркаса.
- Закрепить при помощи шурупов 3x12 и соединительного профиля стенку заднюю (деталь № 7, ДВП), прибив ее к боковинам, основанию и крышке стеллажа.
- Установить на боковые стенки стеллажа (детали № 2, 4) полкодержатели в одно из трех отверстий, диаметром 5 мм. На полкодержатели установить полки накладные (деталь № 5);

**Будьте внимательны! Не перепутайте лицевую и тыльную стороны стеллажа!**

- Установить заглушки для евровинтов и регулируемых опор.

**Если установка дверей не предполагается, то сборка стеллажа завершена.**

**Если стеллаж с дверьми, то:**

- Навесить двери.
- Прикрепить к дверям ручки.
- Отрегулировать положение дверей в вертикальной и горизонтальной плоскостях при помощи регулировочных и крепежных винтов.