

### К сведению покупателя

Для удобства транспортировки и предохранения от повреждений мебель поставляется в разобранном виде. На каждом пакете имеется маркировка с указанием названия изделия. Для крепления фурнитуры на деталях имеются отверстия и накладки.

### Правила эксплуатации и ухода за мебелью

- Мебель рекомендуется эксплуатировать в проветриваемом помещении с температурой воздуха не ниже +2 С и относительной влажностью воздуха 45-70%.
- Мебель, перевозимую в условиях минусовой температуры, при установке в помещении следует протереть сухой, мягкой тканью как снаружи, так и внутри, во избежание образования белых пятен на поверхности лаковой пленки в результате появления конденсата.
- Мебель не следует устанавливать на неровном полу, близко к сырým и холодным стенам. При установке мебели вблизи от нагревательных или отопительных приборов их поверхности должны быть защищены от нагрева. Температура нагрева элементов мебели не должна превышать +40 С.
- При эксплуатации мебели необходимо исключить попадание воды и иных жидкостей на элементы изделий мебели, соприкасающихся с полом.
- В мебели, имеющей крепление болтами, винтами, шурупами, при ослаблении соединений необходимо периодически подтягивать гайки, винты, шурупы.
- Мебель должна быть защищена от прямого попадания солнечных лучей во избежание ухудшения внешнего вида.
- Поверхности деталей мебели следует оберегать от попадания влаги и таких жидкостей как щелочь, спирт, ацетон, бензин и др. На поверхность мебели не следует ставить горячие предметы. При эксплуатации мебели следует исключить попадание воды и иных жидкостей на элементы изделий мебели, соприкасающихся с водой.
- Удаление пыли с поверхности мебели следует производить сухой мягкой тканью или специально предназначенными для этого салфетками. Поверхности мебели, отделанные эмалями, рекомендуется протирать мягкой тканью, увлажненной в мыльной воде, затем тканью, смоченной в чистой воде и отжатой досуха, а затем мягкой тканью.
- Удаление пятен с поверхности мебели следует производить тампоном из мягкой ткани, смоченной в специальных составах для чистки и освежения мебели в соответствии с рекомендациями по их использованию.
- Для удаления загрязнения с зеркал и стекол рекомендуется применять предназначенные для этого жидкости.

### ГАРАНТИЙНЫЙ ТАЛОН

- Изготовитель гарантирует соответствие мебели требованиям ТР ТС 025/2012, ГОСТ 16371-2014 «Мебель. Общие технические условия» при соблюдении условий транспортировки, хранения эксплуатации и рекомендаций по уходу за мебелью.
- Претензии по комплектности, качеству и отклонениям, при которых сборка невозможна, должны предъявляться в магазин, где была приобретена мебель.
- Все гарантийные работы производятся только при предъявлении настоящего гарантийного талона.
- Гарантийный срок эксплуатации изделия 24 месяца со дня продажи мебели через торговую сеть.

**Гарантийный талон действует только при наличии чека о покупке изделия.**

### Гарантийное обслуживание не производится:

- При наличии дефектов, появившихся из-за несоблюдения потребителем условий транспортирования, хранения, сборки, эксплуатации и рекомендаций по уходу за мебелью.
- В связи с постоянной работой по усовершенствованию изделий, в конструкцию могут быть внесены изменения, не отраженные в настоящей инструкции.
- Срок службы изделия 10 лет.

**СПАСИБО ЗА ПОКУПКУ!**

г. Омск

## Инструкция по сборке «Ева» Шкаф-купе 2-х дв. Шк88

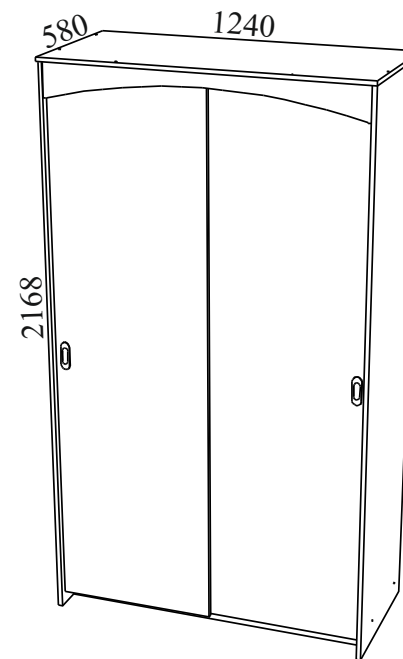

Габаритные размеры: длина - 1240 мм, высота - 2168 мм, глубина - 580 мм.

### Правила сборки

Сборку следует производить на ровном полу, покрытом тканью или бумагой во избежание повреждения кромок и загрязнения мебели. Сборку корпуса рекомендуется производить в горизонтальном положении, устанавливая детали лицевыми кромками вниз. Необходимо соблюдать осторожность, чтобы не повредить лакированные поверхности. В сборке крупно габаритных изделий должны участвовать не менее двух человек. Детали при сборке необходимо закреплять прочно, не допуская их качания. Сборку производить последовательно согласно инструкции.

## “Ева” Шкаф-купе 2-х дв. Шк88

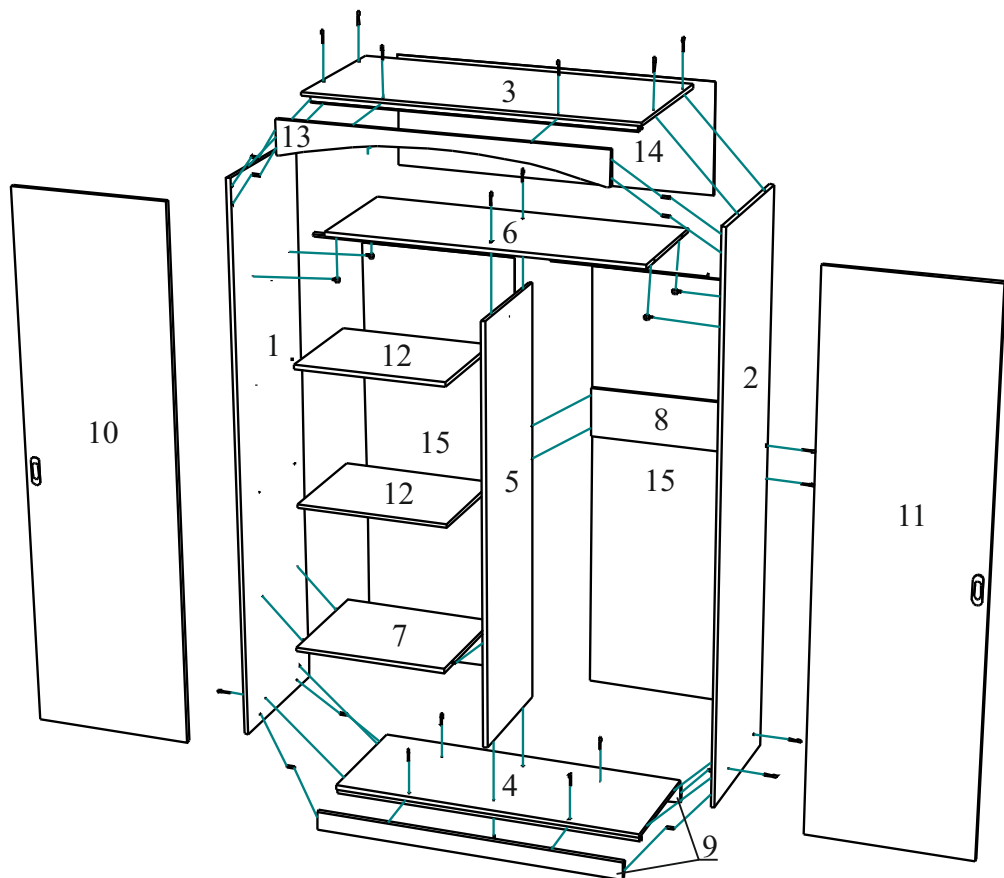

## 3. Монтаж системы TopLine.

### TopLine 27

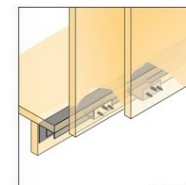
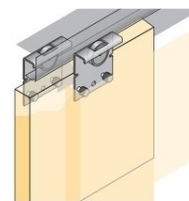

- Ходовой элемент с двойными пластмассовыми шарикоподшипниками гарантирует легкое и тихое скольжение. Ходовые элементы с овальными отверстиями обеспечивают легкую регулировку по высоте  $\pm 1,5$  мм.
- Ходовые профили монтируются кверху шкафа за лицевую панелью. Ходовые элементы снабжены отверстиями под винты. Удерживающий винт предотвращает непроизвольное поднятие двери.
- Упоры затормаживают движущуюся дверь и удерживают ее в открытом положении. При использовании среднего стопора переднюю дверь можно перемещать в обе стороны.
- Распорные элементы с демпфером на TopLine 27 обеспечивают максимальное продвижение одной двери на другую и предотвращают повреждение ручек.

Ходовой элемент TopLine 27

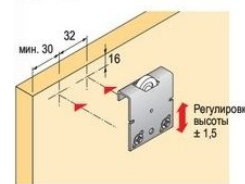

TopLine 27

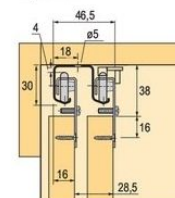

Муфты забиваются в верхнюю часть дверей. Ролики ходовые крепятся к муфтам в дверях винтами 05\*11.

Передняя дверь



Задняя дверь



Схема крепления винта стопорного 04\*14.  
(Стопорный винт предотвращает непроизвольное поднятие двери.)



Уголки нижние передней и задней двери крепятся к дверям саморезами 4.0\*16 с прессшайбой.

При открывании и закрывании раздвижные двери могут удариться о корпус шкафа, что впоследствии приводит к деформации и разрушению конструкции. Чтобы предотвратить эти последствия, созданы специальные буферные щетки – шлегели. Шлегель крепится путём приклеивания к боковой кромке двери со стороны ручек.

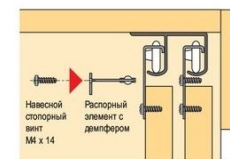
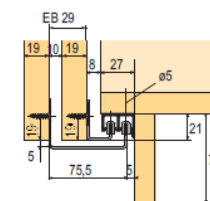
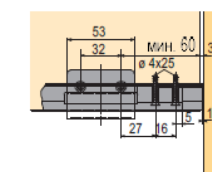
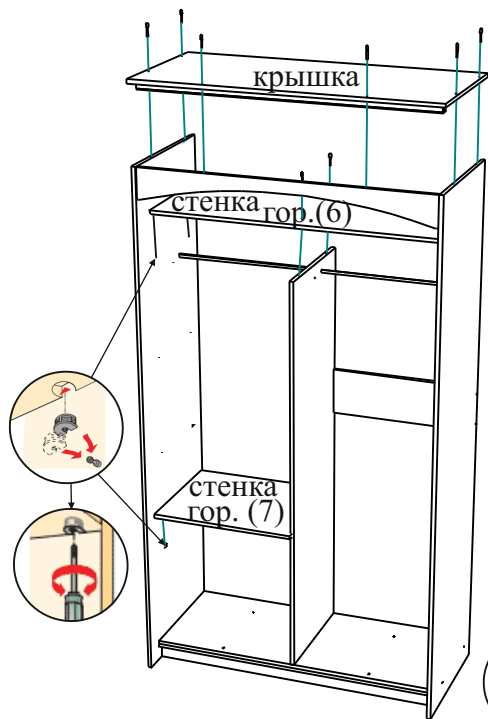

Стенка горизонтальная (6) крепится к бокам стяжками эксцентриковыми усиленными, к перегородке - евро-винтами.

Крышка крепится к бокам и планке евро-винтами.

Стенка горизонтальная (7) крепится к боку левому и перегородке стяжками эксцентриковыми усиленными. Штангодержатели крепятся к бокам и перегородке саморезами 4.0\*16.

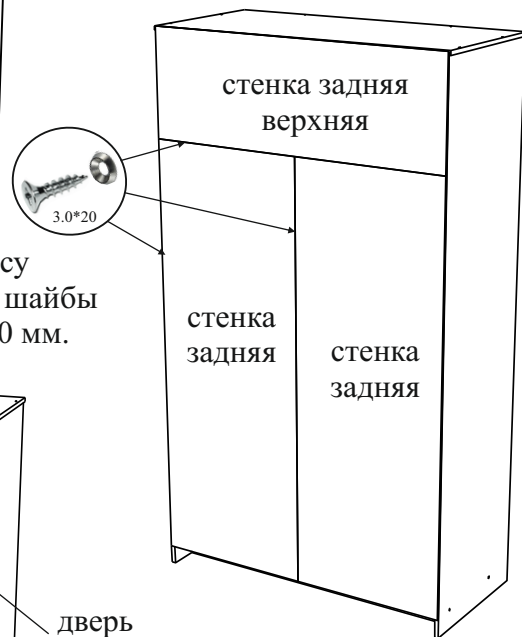

Стенки задние крепятся к корпусу шкафа саморезами 3.0\*20 через шайбы металлич. с шагом примерно 130 мм.

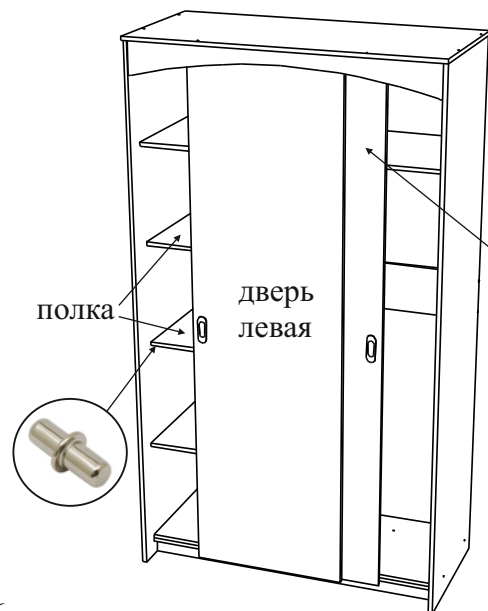

дверь правая

Ручки крепятся к дверям винтами 04\*40 /регулируем/ через шайбы пластмассовые, обрезая винты до необходимой длины.

Полки устанавливаются на полкодержатели.

Двери устанавливаются согласно схемам (стр. 7).

## Детали и комплектующие

	Наименование	Кол-во	Вид		Наименование	Размер	Кол-во	Пакет №
А	Евровинт	22шт.		1	Бок левый	2152*568	1шт.	2
Б	Заглушка для евровинта	22шт.		2	Бок правый	2152*568	1шт.	2
В	Ключ для евровинта	1шт.		3	Крышка	1240*576	1шт.	3
Г	Шкант	8шт.		4	Дно	1200*490	1шт.	3
Д	Стяжка эксцентрик. усилен.	8к-в		5	Перегородка	1648*490	1шт.	2
Е	Полкодержатель	8шт.		6	Стенка горизонтальная	1200*490	1шт.	3
Ж	Саморез 4.0*16	16шт.		7	Стенка горизонтальная	592*490	1шт.	3
З	Штанга овальная /хром/	2шт.		8	Стенка жёсткости	592*192	1шт.	3
И	Штангодержатель	4шт.		9	Залицовка	1200*72	2шт.	3
К	Подпятник	6шт.		10	Дверь левая	2063*606	1шт.	1
Л	Гвоздь 2.0*20	12шт.		11	Дверь правая	2063*606	1шт.	1
М	Саморез 4.0*16 с п/шайбой	12шт.		12	Полка	590*460	2шт.	3
Н	Ручка врезная	2шт.		13	Планка	1200*128	1шт.	3
О	Винт 04*40 /регулируемый/	4шт.		14	Стенка зад верх ХДФ	1228*422	1шт.	1
П	Шайба пластмассовая	4шт.		15	Стенка задняя ХДФ	1670*614	2шт.	2
Р	Ролик ходовой	4шт.		16	Комплект фурнитуры			4
С	Уголок ниж./перед. двери	2шт.						
Т	Уголок ниж./задней двери	2шт.						
У	Муфта №10	8шт.						
Ф	Винт 04*14	4шт.						
Х	Винт 05*11	8шт.						
Ц	Саморез 3.5*16	8шт.						
Ч	Профиль ходовой	1шт.						
Ш	Профиль направляющий	1шт.						
Щ	Шпегель (4.15м)	1шт.						
Э	Шайба металлическая	75шт.						
Ю	Саморез 3.0*20	75шт.						

## 1. Установка штоков эксцентров, шкантов, подпятников и профилей.

На бока устанавливаются штоки стяжки эксцентр. усиленной и шканты. На бока и залицовки крепятся гвоздями подпятники (на бока - по 2 шт, на залицовки - по 1 шт).

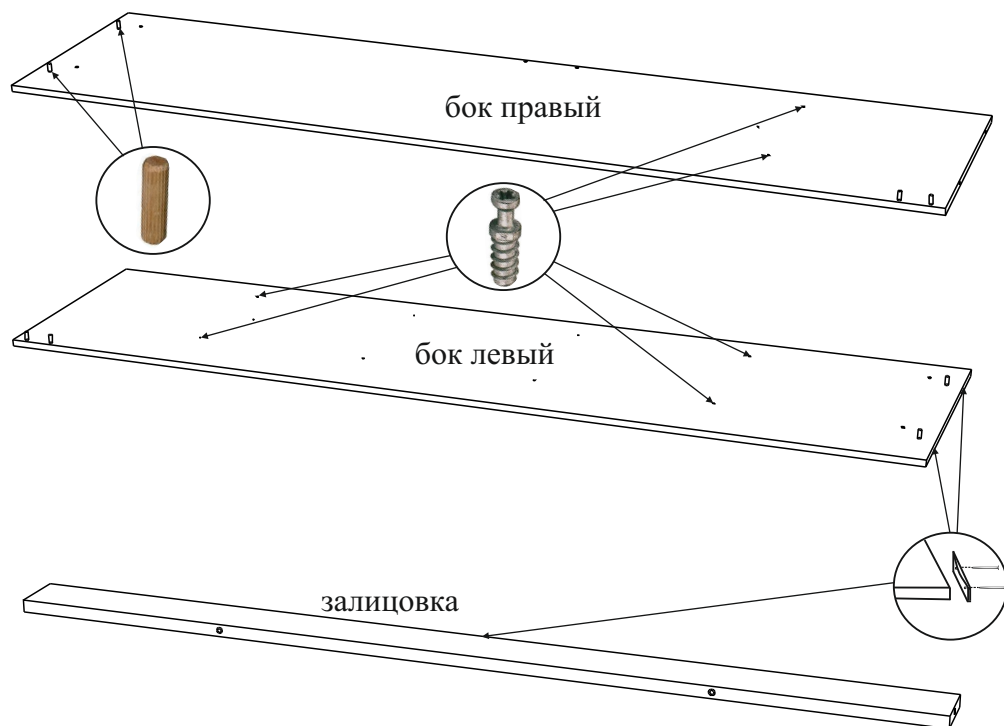

На крышку крепится профиль ходовой саморезами 4,0\*16.  
На дно крепится профиль направляющий саморезами 3,5\*16.

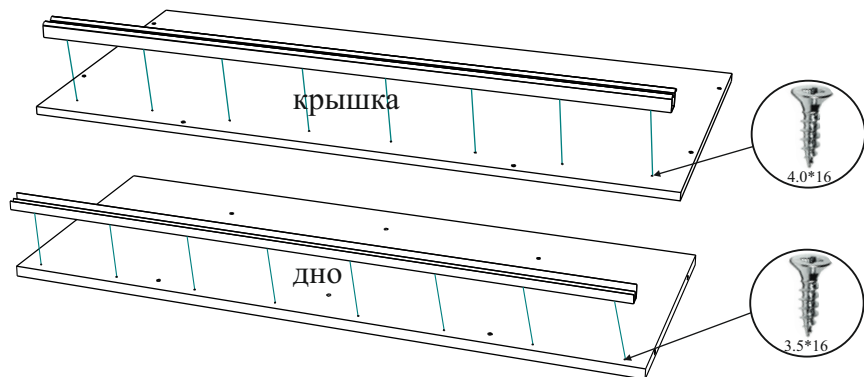

## 2. Сборка корпуса Шк88.

Залицовки крепятся к дну евровинтами.

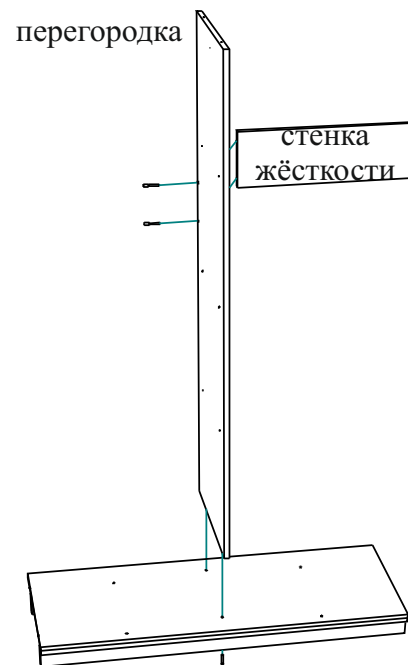
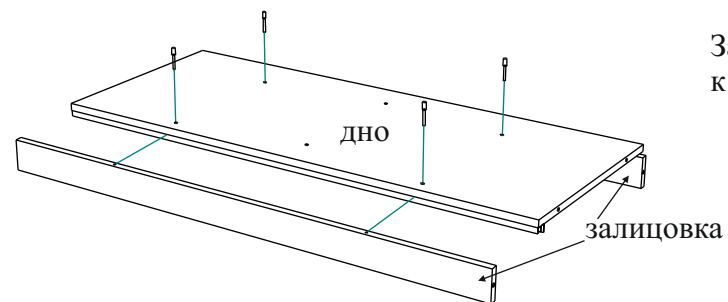

Перегородка крепится к дну, стенка жёсткости - к перегородке евровинтами.

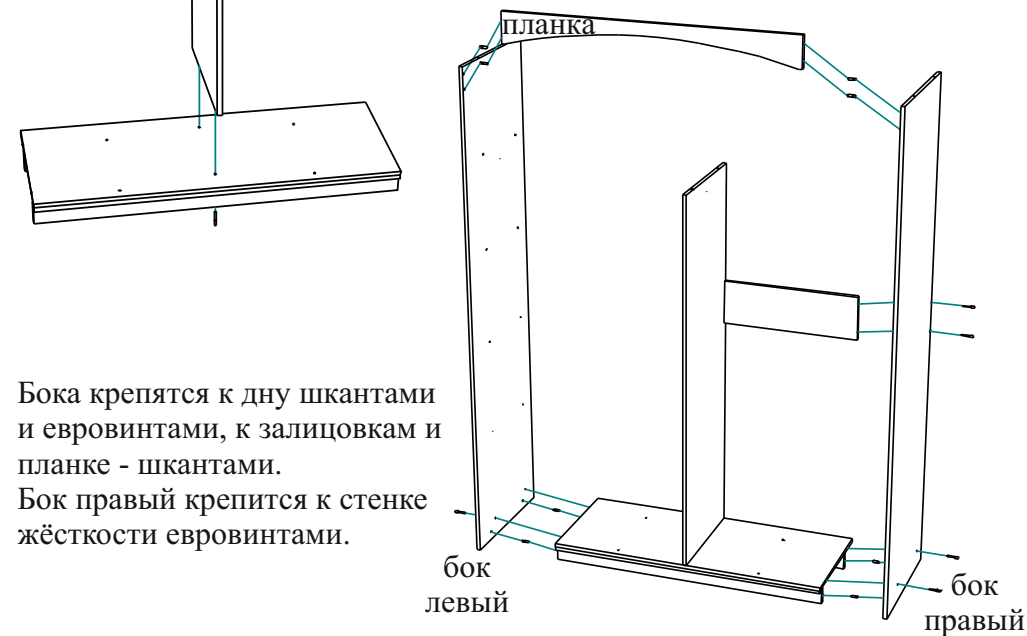

Бока крепятся к дну шкантами и евровинтами, к залицовкам и планке - шкантами.  
Бок правый крепится к стенке жёсткости евровинтами.