

К сведению покупателя

Для удобства транспортировки и предохранения от повреждений мебель поставляется в разобранном виде. На каждом пакете имеется маркировка с указанием названия изделия. Для крепления фурнитуры на деталях имеются отверстия и накладки.

Правила эксплуатации и ухода за мебелью

- Мебель рекомендуется эксплуатировать в проветриваемом помещении с температурой воздуха не ниже +10 С и относительной влажностью воздуха 50-80%.
- Мебель не следует устанавливать на неровном полу, близко к сырým и холодным стенам или источникам тепла.
- В мебели, имеющей крепление болтами, винтами, шурупами, при ослаблении соединений необходимо периодически подтягивать гайки, винты, шурупы.
- Мебель, перевозимую в условиях минусовой температуры, при установке в помещении следует протереть сухой, мягкой тканью как снаружи, так и внутри, во избежание образования белых пятен на поверхности лаковой пленки в результате появления конденсата.
- Мебель должна быть защищена от прямого попадания солнечных лучей во избежание ухудшения внешнего вида.
- Поверхности деталей мебели следует оберегать от попадания влаги и таких жидкостей как щелочь, спирт, ацетон, бензин и др. На поверхность мебели не следует ставить горячие предметы.
- Удаление пыли с поверхности мебели следует производить сухой мягкой тканью или специально предназначенными для этого салфетками. Поверхности мебели, отделанные эмалью, рекомендуется протирать мягкой тканью, увлажненной в мыльной воде, затем тканью, смоченной в чистой воде и отжатой досуха, а затем мягкой тканью.
- Удаление пятен с поверхности мебели следует производить тампоном из мягкой ткани, смоченной в специальных составах для чистки и освежения мебели в соответствии с рекомендациями по их использованию.
- Для удаления загрязнения с зеркал и стекол рекомендуется применять предназначенные для этого жидкости.

ГАРАНТИЙНЫЙ ТАЛОН

- Изготовитель гарантирует соответствие мебели требованиям ГОСТ 16371-93 «Мебель. Общие технические условия» при соблюдении условий транспортировки, хранения, эксплуатации и рекомендаций по уходу за мебелью.
- Претензии по комплектности, качеству и отклонениям, при которых сборка невозможна, должны предъявляться в магазин, где была приобретена мебель.
- Все гарантийные работы производятся только при предъявлении настоящего гарантийного талона.
- Гарантийный срок эксплуатации изделия 24 месяца со дня продажи мебели через торговую сеть.

Гарантийный талон действует только при наличии чека о покупке изделия.

Гарантийное обслуживание не производится:

- При наличии дефектов, появившихся из-за несоблюдения потребителем условий транспортирования, хранения, сборки, эксплуатации и рекомендаций по уходу за мебелью.

В связи с постоянной работой по усовершенствованию изделий, в конструкцию могут быть внесены изменения, не отраженные в настоящей инструкции.

Срок службы изделия 10 лет.

СПАСИБО ЗА ПОКУПКУ!

г. Омск

Инструкция по сборке “Ванесса” Кровать 1600

Кр34

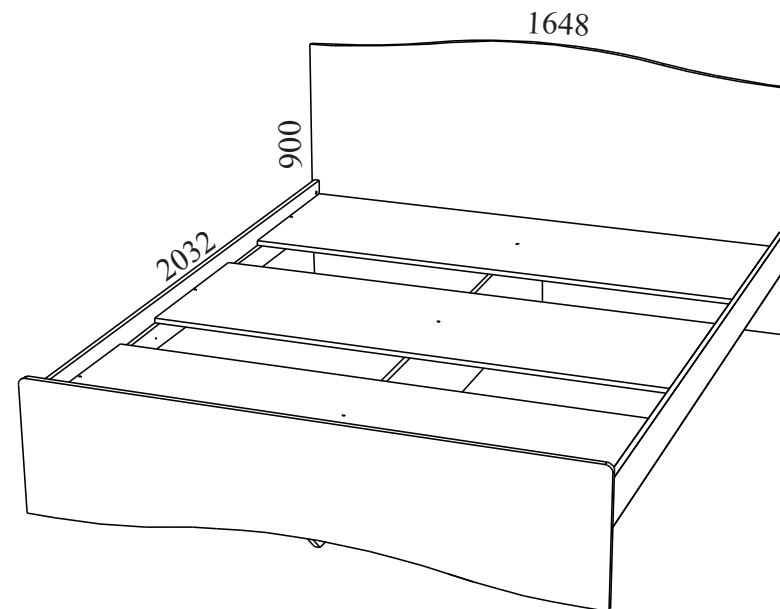

Габаритные размеры: длина - 1648 мм, высота - 900 мм, глубина - 2032 мм.

Прежде чем приступить к сборке изделия, необходимо внимательно ознакомиться с данной инструкцией.

Правила сборки

Сборку следует производить на ровном полу, покрытом тканью или бумагой во избежание повреждения кромок и загрязнения мебели. Сборку корпуса рекомендуется производить в горизонтальном положении, устанавливая детали лицевыми кромками вниз. Необходимо соблюдать осторожность, чтобы не повредить лакированные поверхности. В сборке крупногабаритных изделий должны участвовать не менее двух человек. Детали при сборке необходимо закреплять прочно, не допуская их качания. Сборку производить последовательно согласно инструкции.

“Ванесса” Кровать 1600 Кр34

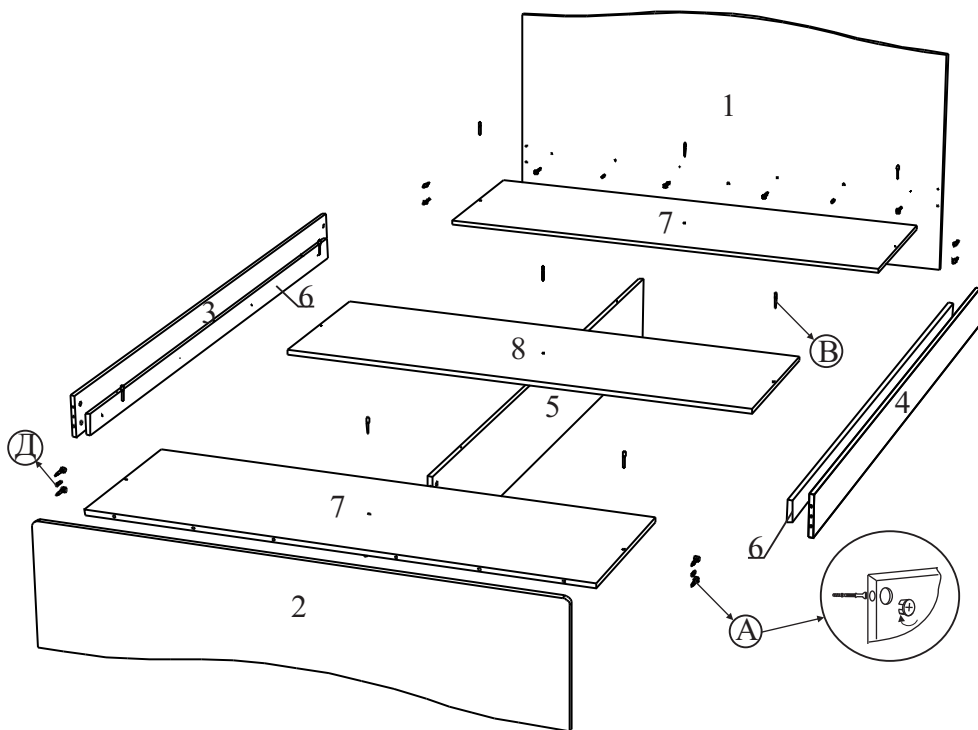

Сборка.

1. Планки (6) крепятся к царгам (3, 4) саморезами 4*30 (З).
2. К спинке ножной (2) крепятся царги (3, 4, 5) стяжками эксц. (А) и шкантами (Д).
3. Спинка головная (1) крепится к царгам (3, 4) стяжками боч. (Е) и винтами 6*60 (Ж), а к царге сред. (5) - еврвинтами (В).
4. Поддоны (7) крепятся к спинкам (1, 2) стяжками эксц. (А) и шкантами (Д), а к планкам (6) - еврвинтами (В).
5. Поддон сред. (8) крепится к планкам (6) и царге сред. (5) еврвинтами (В).
6. Подпятники (И) крепятся гвоздями (Л) к спинкам (1, 2) и царге средней (5).

Детали и комплектующие

А	Стяжка эксцентриковая	14к-в	
Б	Заглушка для стяжки эксц.	14штг.	
В	Еврвинт	11штг.	
Г	Заглушка для еврвинта	11штг.	
Д	Шкант	8штг.	
Е	Стяжка бочонок /16мм/	4штг.	
Ж	Винт 6*60 /полусфера/	4штг.	
З	Саморез 4.0*30	8штг.	
И	Подпятник	10штг.	
К	Ключ для еврвинта	1штг.	
Л	Гвоздь 2*20	20штг.	

1	Спинка головная	1648*900	1штг.
2	Спинка ножная	1648*400	1штг.
3	Царга левая	2000*138	1штг.
4	Царга правая	2000*138	1штг.
5	Царга средняя	2000*284	1штг.
6	Планка царги	1900*72	2штг.
7	Поддон	1600*520	2штг.
8	Поддон средний	1600*520	1штг.