

Научный журнал
№ 1(28), 2023
Часть 1

Учредитель:
Научно-исследовательский
институт педагогики и
психологии

Главный редактор:
М.В. Волкова

Периодичность
1-4 раза в год

Адрес редакции, издателя:
428017, г. Чебоксары,
пр. Московский, д. 52 А

E-mail:
551045@mail.ru

Информация об опубликованных
статьях регулярно предоставляется
в систему Российского индекса
научного цитирования
(договор № 300-10/2011R).
Полнотекстовая версия журнала
размещена на сайте:
www.elibrary.ru

Точка зрения редакции
может не совпадать
с мнениями авторов
публикуемых материалов.

При цитировании
ссылка на научный журнал
ОБЩЕСТВО обязательна.

ISSN 2310-9319

Научный журнал
ОБЩЕСТВО

№ 1(28), 2023

Часть 1

в номере:

Материалы
XXII Международной
научной конференции
**«ОБЩЕСТВО:
НАУЧНО-ОБРАЗОВАТЕЛЬНЫЙ
ПОТЕНЦИАЛ РАЗВИТИЯ
(идеи, ресурсы, решения)»**
(г. Чебоксары, Россия,
31 января 2023 г.):

Химические науки

Технические науки

Экономические науки

Филологические науки

Юридические науки

Конференция организована при участии ИП Гаврилова А.Н.

ISSN 2310-9319

Научный журнал

ОБЩЕСТВО

№ 1(28), 2023

Часть 1

Главный редактор

ВОЛКОВА Марина Владиславовна

Научный журнал ОБЩЕСТВО. – 2023. – № 1(28). Часть 1. – 90 с.

Точка зрения редакции может не совпадать с мнениями авторов публикуемых материалов. Ответственность за достоверность фактов несет автор(ы) публикуемых материалов. Материалы представлены в авторской редакции. Автор(ы) гарантирует наличие у него исключительных прав на использование переданного редакции материала. В случае нарушения данной гарантии и предъявления в связи с этим претензий к редакции, автор(ы) самостоятельно и за свой счет обязуется урегулировать все претензии. Редакция не несет ответственности перед третьими лицами за нарушение данных автором гарантий.

Присланные рукописи не возвращаются. Авторское вознаграждение не выплачивается. Перепечатка материалов, а также их использование в любой форме, в том числе и в электронных СМИ, допускается только с письменного согласия редакции.

При цитировании ссылка на научный журнал
ОБЩЕСТВО обязательна.
Формат 60 × 84/4
Бумага офсетная
Усл.-печ. л. 6,5
Тираж 500 экз.
Подписано в печать 27.02.2023 г.
Дата выхода в свет 01.03.2023 г.

Отпечатано в отделе оперативной полиграфии
НИИ педагогики и психологии
428017, г. Чебоксары
пр. Московский, 52 А
e-mail: 551045@mail.ru
Цена свободная

Scientific Journal
№ 1(28), 2023
Part 1

Founder:
Research Institute of Pedagogy
and Psychology

Editor in Chief:
M.V. Volkova

Periodicity
1-4 times a year

Address:
428017, Cheboksary
st. Moscovsky, 52 A

E-mail:
551045@mail.ru

Information about published articles
regularly provided in
Russian Science Citation Index
(contract № 300-10/2011R).
Full-text version magazine
can be found at:
www.elibrary.ru

Viewpoint wording may be
different the views of
the authors of published
materials.

When quoting link
to the scientific journal
SOCIETY reserved.

ISSN 2310-9319

Scientific Journal

SOCIETY

№ 1(28), 2023

Part 1

facilities:

Material XXII International
Scientific Conference
«**SOCIETY:**
SCIENTIFIC-EDUCATIONAL
POTENTIAL OF DEVELOPMENT
(ideas, resources, solutions)»
(Cheboksary, Russia,
31 January 2023):

Chemical Sciences

Technical Sciences

Economic Sciences

Philological sciences

Legal Sciences

The conference was organized with the participation of PE Gavrilova A.N.

ISSN 2310-9319

Scientific journal

SOCIETY

№ 1(28), 2023

Part 1

Editor in Chief

VOLKOVA Marina Vladislavovna

Scientific Journal SOCIETY. – 2023. – № 1(28). Part 1. – 90 p.

Viewpoint editorial may not coincide with those of the authors of published materials. Responsibility for the accuracy of the facts are author(s) of published materials. Materials presented in author's edition. The author(s) guarantees that he has exclusive rights to use the material transferred to the editor. In the event of a violation of this guarantee and in connection with this claims to the editorial office, the author(s), independently and at his own expense, undertakes to settle all claims. The editors are not liable to third parties for violation of the guarantees given by the author. Submitted manuscripts will not be returned. Royalties are not paid. Reproduction of any materials and their use in any form, including electronic media, without the express written consent of the publisher.

When quoting link
to the scientific journal SOCIETY reserved.
Format 60 × 84/4
offset Paper
Conventionally printed sheets 6,5
Circulation 500 copies
Signed in print 27.02.2023 r.
Date of publication 01.03.2023 r.

Printed in offset printing department
Research Institute of Pedagogy and Psychology
428017, r. Cheboksary
st. Moskovsky, 52 A
e-mail: 551045@mail.ru
Free price

СОДЕРЖАНИЕ

Материалы XXII Международной научной конференции «ОБЩЕСТВО: НАУЧНО-ОБРАЗОВАТЕЛЬНЫЙ ПОТЕНЦИАЛ РАЗВИТИЯ (идеи, ресурсы, решения)» (г. Чебоксары, Россия, 31 января 2023 г.)

ХИМИЧЕСКИЕ НАУКИ

Павлова С.С., Шипунова Ю.Н. Синтез и химическая устойчивость титаната иттрия..... 7

ТЕХНИЧЕСКИЕ НАУКИ

Барщевский Е.Г. Влияние искусственного интеллекта на поисковые системы.....	10
Коняева О.А. Лазер для питомца.....	13
Ливинская Л.Б., Аждер Т.Б. Методы анализа вычислительных и информационных систем с помощью сетей Петри.....	15
Рыбко М.Д., Минаев А.Н. Исследование технологии ShadowPad.....	20
Уланов А.О. Влияние морозного пучения на фундаменты и анализ мероприятий по предотвращению явления.....	22
Уланов А.О. К вопросу об изученности методов и способов определения просадки фундаментов.....	27
Харлашин А.В., Шитенков А.А. Комбинированная машина-удобритель.....	33
Хробостов Д.А. Классификация и основные типы моделей релейной защиты.....	35

ЭКОНОМИЧЕСКИЕ НАУКИ

Алджембаева Н.С., Иманалиева Б.Т. Проблемы бедности населения и пути их преодоления в Кыргызской Республике.....	38
Сазанова Л.А., Кибисов И.В. Использование электронного документооборота при передаче маркированной продукции.....	43

ФИЛОЛОГИЧЕСКИЕ НАУКИ

Белясова Е.Ю., Попова Я.В. Когнитивно-коммуникативные расстройства при аутизме у детей.....	46
Галай К.Н., Алиева З.А. Культурная специфика концепта «семья» в казахской литературе (Абай Кунанбаев) и русской литературе (Л.Н. Толстой).....	51
Куликова А.А., Самарина И.В. К вопросу изучения особенностей идиостиля Ф.М. Достоевского.....	56
Михеева М.И. Аутентичные художественные фильмы и телесериалы как инструмент обучения иностранному языку.....	59
Самарина И.В., Столповских В.Р. Эвфемизмы как средства реализации политкорректности (на материале англоязычных и испаноязычных СМИ).....	65
Филончик О.А., Рыжова С.В. Фразеологические единицы с компонентом «head» в английском языке.....	68

ЮРИДИЧЕСКИЕ НАУКИ

Васечкина А.В. Актуальные проблемы защиты, охраны прав и свобод юридических лиц, предпринимателей в нормах УПК и УК РФ.....	72
Васечкина А.В. Проблемы обвинительной функции следователя, недоработки следствия, влекущие судебные ошибки в процессах с участием присяжных.....	75
Васечкина А.В., Калашников А.А. Цифровизация правоохранительной системы в Российской Федерации.....	78
Васечкина А.В., Морозова Р.И. Актуальные вопросы отмены приговоров и иных судебных решений, принятых в порядке судебного контроля.....	81
Ильницкая Л.И. Обеспечение личных прав участников уголовного процесса при производстве отдельных действий.....	84
Ильницкая Л.И., Дарбинян С.А. Процессуальная ответственность участников проверки сообщения о преступлении.....	86
Ильницкая Л.И., Папов Г.С. Обоснованность процессуальных актов проверки сообщения о преступлении.....	88

Материалы XXII Международной научной конференции
**«ОБЩЕСТВО: НАУЧНО-ОБРАЗОВАТЕЛЬНЫЙ
 ПОТЕНЦИАЛ РАЗВИТИЯ (идеи, ресурсы, решения)»**
 (г. Чебоксары, Россия, 31 января 2023 г.)

ХИМИЧЕСКИЕ НАУКИ

СИНТЕЗ И ХИМИЧЕСКАЯ УСТОЙЧИВОСТЬ ТИТАНАТА ИТТРИЯ

ПАВЛОВА Светлана Станиславовна

кандидат технических наук, доцент

ШИПУНОВА Юлия Николаевна

преподаватель

ФГБОУ ВО «Югорский государственный университет»

г. Ханты-Мансийск, Россия

Целью работы являлось получение титаната иттрия самораспространяющимся высокотемпературным синтезом и изучение химической устойчивости в агрессивных средах. Синтезирован $Y_2Ti_2O_7$. Идентификацию проводили с помощью рентгенофазового анализа, для уточнения формульного состава использовали химический анализ. Содержание иттрия определяли фотометрическим методом, использовали реакцию иттрия с пирокатехином фиолетовым. Исследована химическая устойчивость титаната иттрия.

Ключевые слова: титанат иттрия, СВС, химическая устойчивость, синтез, титанаты РЗЭ.

Титанаты редкоземельных металлов, в частности иттрия, обладают высокой термостойкостью, химической инертностью, а также склонны к образованию твердых растворов. Сочетание этих, а также ряда других физико-химических свойств делает их перспективными материалами в различных областях, таких как катализ, производство ионных и полупроводниковых материалов, квантовая электроника [1; 4; 6; 7]. Титанаты иттрия являются основными компонентами, обеспечивающими высокую прочность и устойчивость к облучению в наноструктурированных ферритных сплавах [12], имеют высокую прочность на растяжение, деформацию и износ [3].

На сегодняшний день не так много известно способов получения титанатов иттрия. Используются такие методы синтеза

как: метод полимеризованного комплекса, метод твердофазного реакционного процесса; выращивание из расплавов методом Чохральского; полимеризация, все они протекают при достаточно высоких температурах, порядка 750-1500°C, что требует значительных затрат энергии и использования сложного оборудования [2;5; 8-11].

Целью работы является получение титаната иттрия самораспространяющемся высокотемпературным синтезом (СВС) и изучение химической устойчивости в агрессивных средах.

В качестве исходных веществ были использованы: Y_2O_3 (ИтО-И,ТУ 48-4-524-90), CuO (ЧДА, ГОСТ 16539-79), Ti (ПТМ-1, ГОСТ 4960).

В основу синтеза титаната иттрия была положена реакция

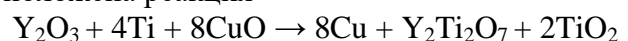

Реакция оксида иттрия с титаном является эндотермической поэтому в систему вводили оксид меди (II) в качестве экзотермической добавки.

Реагенты тщательно смешивали, формировали таблетки ($d = 1$ см, $h = 2$ см), используя в качестве связующего этанол. После высушивания помещали таблетки в реактор для проведения самораспространяющегося высокотемпературного синтеза, инициирование проводили вольфрамовой спиралью, синтез проводился в атмосфере аргона. Время синтеза образца составило 4 с.

Съемку рентгенограмм проводили на дифрактометре ДРОН– 4 с медным анодом. Напряжение на трубке задавали 50 кВ. Определение содержания иттрия проводили фотометрическим методом, использовали реакцию

иттрия с пирокатехином фиолетовым.

Нами синтезирован титанат иттрия темно-серого цвета, на основе химического анализа соединению приписан формульный состав. Выход составил 30% от теоретического.

Химическую устойчивость оценивали по воздействию концентрированных кислот (азотная, соляная, серная) и 40% раствора гидроксида натрия. Наблюдение за системами производили с двойным увеличением времени, первое наблюдение проводили спустя 30 мин.

При взаимодействии титаната иттрия с минеральными кислотами и щелочью каких-либо изменений в первые 30 минут замечено не было. По истечении 48 часов была определена массовая доля разложившегося титаната иттрия. Результаты исследования химической устойчивости представлены в таблице 1.

Таблица 1

ХИМИЧЕСКАЯ УСТОЙЧИВОСТЬ ТИТАНАТА ИТТРИЯ

Реагент	Массовая доля разложившегося $Y_2Ti_2O_7$, %
H_2SO_4 , ($\rho = 1,83$ г/см ³)	11,38 (2)
HCl , ($\rho = 1,17$ г/см ³)	85,15 (2)
HNO_3 , ($\rho = 1,49$ г/см ³)	40,50 (2)
$NaOH$, ($\rho = 1,43$ г/см ³)	15,45 (2)

Проведенные исследования показывают высокую устойчивость титаната иттрия по отношению к серной кислоте и гидроксиду натрия, при этом наблюдается практически полное растворение в соляной кислоте.

Метод СВС является перспективным ме-

тодом синтеза как титаната иттрия, так и других титанатов редкоземельных элементов за счет использования простого в исполнении оборудования, отсутствия необходимости поддерживать высокую температуру, а также сокращения времени синтеза.

СПИСОК ЛИТЕРАТУРЫ

1. Арсеньев П.А., Ткачук Г.Н. Спектроскопические и лазерные свойства кристаллов титаната иттрия, легированных неодимом // Журнал прикладной спектроскопии. – 2019. – Т. 86. – № 6. – С. 932-935.
2. Ляшенко Л.П., Щербакова Л.Г., Карелин А.И., Смирнов В.А., Кулик Э.С., Светогоров Р.Д., & Зубавичус Я.В. Синтез и исследование методами рентгеноструктурного анализа и спектроскопии комбинационного рассеяния света твердых растворов на основе R_2TiO_5 (R–Sc, Y) // Неорганические материалы. – 2016. – № 52(5). – С. 530-536.
3. Cunningham N.J., Wu Y., Haney E., Odette G.R. Characterization of the Composition and Structure of Y-Ti-O Rich Precipitates in Nanostructured Ferritic Alloy MA957 by Transmission Electron Microscopy and Atom Probe Tomography // University of California Santa Barbara. – 2009. – Vol.46. – P. 124-129.
4. Fuentes A., Boulahya K., Maczka M., Hanuza J., Amador U. Synthesis of disordered pyrochlores, TiO (Gd and Dy), by mechanical milling of constituent oxides // Solid State Sciences. – 2005. – Vol. 7. – № 4. – P. 343-353.

5. Garrett J.D., Greedan J.E., David A. MacLean. Crystal growth and magnetic anisotropy of YTiO_3 // Materials Research Bulletin. – 1981. – Vol. 16. – P. 145-148.
6. Iga F., Tsubota M., Sawada M., Huang H.B., Kura S., Takemura M., Yaji K., Nagira M., Kimura A., Jo T., Takabatake T., Namatame H., Taniguchi M. Determination of the orbital polarization in YTiO_3 by using soft X-Ray linear dichroism // Physical Review Letters. – 2004. – Vol. 93, 25. – P. 257207 (1-4).
7. Iga F., Tsubota M., Sawada M., Huang H.B., Kura S., Takemura M., Yaji K., Nagira M., Kimura A., Jo T., Takabatake T., Namatame H., Taniguchi M. Erratum: determination of the orbital polarization in YTiO_3 by using soft X-Ray linear dichroism [Phys. Rev. Lett. 93, 257207 (2004)] // Physical Review Letters. – 2006. – Vol. 97, 13. – P. 139901. – URL:<https://journals.aps.org/prl/abstract/10.1103/PhysRevLett.93.257207> (дата обращения: 25.10.2022).
8. Masanobu H., Ryu A., Kazuhiro S., Hideki S., Yoshimoto A. Improvement of Photocatalytic Activity of Titanate Pyrochlore $\text{Y}_2\text{Ti}_2\text{O}_7$ by Addition of Excess Y // Chemistry Letters Journal. – 2005. – Vol. 34. – P. 1122-1123 – URL:<http://www.journal.csj.jp/doi/10.1246/cl.2005.1122> (дата обращения: 26.10.2022).
9. Masato K., Milanova M.M., Momoko A., Toru O., Masatomo Y., Masahiro Y. Polymerized Complex Route to Synthesis of Pure $\text{Y}_2\text{Ti}_2\text{O}_7$ at 750 °C Using Yttrium-Titanium Mixed-Metal Citric Acid Complex // Journal of the American Ceramic Society. – 1996. – Vol. 79. – P. 1673-1676. – URL:<http://onlinelibrary.wiley.com/doi/10.1111/j.11512916.1996.tb08781.x/full> (дата обращения: 26.10.2022).
10. Mumme W.G., Wadsley A.D. The structure of orthorhombic Y_2TiO_5 , an Example of Mixed Seven and Fivefold Coordination // Acta Cryst. – 1968. – Vol. 24, P. 1327-1333. – URL:<https://doi.org/10.1107/S0567740868004243> (дата обращения: 26.10.2022).
11. Whittle K.R., Blackford M.G., Aughterson R.D., Lumpkin G.R., Zaluzec N.J. Ion Irradiation of Novel Yttrium/Ytterbium – Based Pyrochlores: The Effect of Disorder // Acta Materiala. – 2011. – V. 59. – № 20. – P. 7530-7537.
12. Yanan J., Yong J., Litong Y., Guoqiang L., Robert Odette G. First principles assessment of helium trapping in Y_2TiO_5 in nano-featured ferritic alloys // Journal of Applied Physics. – 2014. – Vol. 14. – P. 143501.

SYNTHESIS AND CHEMICAL STABILITY OF YTTRIUM TITANATE

PAVLOVA Svetlana Stanislavovna

Candidate of Sciences in Technology, Associate Professor

SHIPUNOVA Yulia Nikolaevna

Lecturer

Yugra State University

Khanty-Mansiysk, Russia

The aim of the work was to obtain yttrium titanate by self-propagating high-temperature synthesis and to study chemical stability in aggressive media. Synthesized $\text{Y}_2\text{Ti}_2\text{O}_7$. Identification was carried out using X-ray phase analysis; chemical analysis was used to clarify the formula composition. The content of yttrium was determined by the photometric method, using the reaction of yttrium with pyrocatechol violet. The chemical stability of yttrium titanate has been studied.

Keywords: yttrium titanate, SHS, chemical stability, synthesis, REE titanates.

ТЕХНИЧЕСКИЕ НАУКИ

УДК 004.8

ВЛИЯНИЕ ИСКУССТВЕННОГО ИНТЕЛЛЕКТА НА ПОИСКОВЫЕ СИСТЕМЫ

БАРЩЕВСКИЙ Евгений Георгиевич

кандидат технических наук, профессор

ФГБОУ ВО «Государственный университет морского и речного флота

им. адмирала С.О. Макарова»

г. Санкт-Петербург, Россия

Актуальность работы обусловлена широким использованием искусственного интеллекта в различных сферах науки, техники, человеческой деятельности. В статье рассматривается влияние искусственного интеллекта на поисковые системы на примере компаний Яндекс, Google. Показаны преимущества и недостатки использования искусственного интеллекта для поисковых систем.

Ключевые слова: искусственный интеллект, поисковые системы, общий искусственный интеллект, ограниченный искусственный интеллект, искусственный суперинтеллект.

Введение (Introduction). В последние годы мир столкнулся с широким использованием искусственного интеллекта (ИИ) в различных сферах техники, науки, человеческой деятельности. Искусственный интеллект (ИИ) – это свойство технических или программных систем выполнять творческие функции, которые присущи человеку. Одна из основных задач ИИ – понимание человеческого интеллекта. Впервые термин «искусственный интеллект» был введен в 1956 г.

Выделяют три вида искусственного интеллекта:

1. **Общий (Artificial General Intelligence, AGI)** – универсальный искусственный интеллект, который находится на одном уровне с человеческим и способен решать множество разнообразных задач.

2. **Ограниченный (Artificial Narrow Intelligence, ANI)** – ИИ, который создан для решения конкретных задач. Например, угадывать изображения, играть в шахматы.

3. **Искусственный суперинтеллект (Artificial Superintelligence, ASI)** – сверхинтеллект, который превосходит уровень отдельного человека или всего человечества.

На данный момент все существующие формы искусственного интеллекта – ограни-

ченные. То есть способны решать исключительно конкретные, прикладные задачи и не могут соревноваться с человеческим разумом.

Между тем, в настоящее время ИИ уже широко используется. Так корпорация Google применяет искусственный интеллект в следующих сервисах [6]:

– голосовом помощнике Google Assistant – для распознавания речи;

– почте Gmail – в блокировщике спама и при написании текста писем;

– Переводчике Google – для прямого перевода;

– Google Photo – для распознавания изображений;

– YouTube – для рекомендаций видеороликов.

В России искусственный интеллект широко использует «Яндекс» – для:

– предсказания погоды;

– управления беспилотными автомобилями;

– написания стихов и музыки;

– распознавания изображений и речи;

– в голосовом помощнике «Алиса»;

– мультимедийном устройстве «Яндекс.Станция»;

– в алгоритмах поиска.

Рассмотрим применение ИИ в поисковых системах.

Методы и материалы (Methods and Materials). Некоторое время назад «Яндекс» и Google стали использовать в своих алгоритмах искусственный интеллект, что в корне изменило подход к SEO. Поисковые системы развивались по мере роста количества документов в интернете. Чем больше их становилось, тем заметнее увеличивалась сложность алгоритмов. Сначала поисковики просто искали страницы, затем решали задачи, а теперь становятся постоянными помощниками. Первоначально работал только поиск слов, так называемый инвертированный индекс. Но количество страниц увеличивалось и их стало необходимо ранжировать. Пришлось учитывать частоту слов, их важность в контексте документа с помощью статистической меры *tf-idf*. Когда страниц стало еще больше, к системе ранжирования подключили учет важности страницы в зависимости от качества и количества ссылок на нее – *PageRank* [2].

Искусственный интеллект базируется на достижениях машинного обучения. Разработки в этом направлении велись еще с 2013 г., когда были проведены первые исследования возможностей системы *Word2Vec* для семантического анализа. На базе этой программы в Google была создана самообучающаяся система с искусственным интеллектом – *Rank Brain*. Запуск был утвержден 26 октября 2015 г. Цель алгоритма – уяснить смысл текста, отыскивая связи между отдельными словами. *Rank Brain* является частью алгоритма *Hummingbird* («Кolibри») в Google [1]. Когда система встречает незнакомые слова, она ищет подсказки и синонимы по запросу. Найденные аналогии становятся основой для фильтрации данных. На данный момент *Rank Brain* является одним из трех важнейших критериев оценки страницы, наряду со ссылками и текстом [7].

Пример такого применения искусственного интеллекта – функция *Smart Compose* в Gmail. Уже несколько лет назад Gmail мог предугадывать простые фразы и слова, которые пользователь собирался ввести следующими. Сегодня искусственный интеллект *Smart Compose* так хорошо изучил миллиарды электронных писем, что теперь может закончить за вас целые предложения. Более того, тот же тип тех-

нологии искусственного интеллекта сейчас настолько развит, что уже может писать целые статьи самостоятельно [5]. Такая способность к обучению делает искусственный интеллект более мощным, чем традиционное программное обеспечение, существовавшее до него. Именно поэтому искусственный интеллект является основополагающим для любой поисковой системы, используемой сегодня. Сегодняшний поиск слишком сложен для людей или традиционных машин. По результатам исследования установлено, что только Google обрабатывает колоссальные 63 000 поисковых запросов каждую секунду, или более двух триллионов поисковых запросов в год [3; 4]. В 2016 г. «Яндекс» объявил о запуске нового алгоритма «*Палех*», который работает на основе нейросетей. Алгоритм позволил лучше искать страницы, которые соответствуют запросу не только по ключевым словам, но и по смыслу. «*Палех*» внимательно анализирует заголовки страниц и извлекает из них скрытые семантические связи. Развитием технологии стал алгоритм «*Королев*», о введении которого объявили 22 августа 2017 г. В отличие от «*Палеха*», «*Королев*» сравнивает семантические векторы запросов и страниц целиком, а не только заголовков. При этом, помимо нейросетей, здесь задействовано машинное обучение на основе поведения людей. В роли ассессоров выступают не столько сотрудники «Яндекса», а, что важно, миллионы обезличенных пользователей. Все алгоритмы имеют схожую схему работы и одну задачу – улучшить понимание сложных и многословных запросов.

Выводы (Summary). Внедрение искусственного интеллекта полностью изменило поисковую выдачу и правила игры SEO.

Преимущества использования ИИ:

1. В выдаче лидируют более качественные ресурсы – спам и переоптимизация ключевыми словами теперь приводит лишь к попаданию под фильтры.
2. Повысилась точность выдачи по редким и низкочастотным запросам – поисковики понимают простой человеческий язык.
3. Отпала необходимость в SEO-текстах – теперь нужно отталкиваться от нужд пользователя. Чтобы оптимизировать текст под запросы, стоит использовать LSI-копирайтинг.

Пример расшифровки запроса на про-

стом языке – «Яндекс» сразу предлагает готовый ответ.

Искусственный интеллект поисковых систем еще развивается и имеет ряд недоработок:

1. Непрозрачная система ранжирования – пользователь не может уточнить область поиска с помощью подбора словосочетаний, поиск все равно покажет то, что считает нужным.

2. Размытые результаты поиска – в случае многозначности смысла, робот не может точно определить нужный контекст и поэтому предлагает сразу несколько вариантов.

3. Нетематические ресурсы в выдаче – зачастую в выдаче присутствуют сайты, которые не относятся к теме запроса или на них размещен контент низкого качества.

СПИСОК ЛИТЕРАТУРЫ

1. 25 Google Search Statistics to Bookmark ASAP. – URL:<https://blog.hubspot.com/marketing/google-search-statistics> (дата обращения: 05.04.2022).
2. Создание умного сочинение в стиле Gmail с помощью языковой модели char ngram. – URL:<https://towardsdatascience.com/gmail-style-smart-compose-using-char-n-gram-language-models-a73c09550447> (дата обращения: 05.04.2022).
3. Google Mobile Blog. Voice Search arrives in 13 new languages. – URL:<https://blog.google/products/search/voice-search-arrives-in-13-new-languages> (дата обращения: 05.04.2022).
4. Marketing Artificial Intelligence Institute. – URL:<https://www.marketingaiinstitute.com/blog/how-search-engines-use-artificial-intelligence> (дата обращения: 05.04.2022).
5. Search Personalization Using Machine Learning. – URL:http://faculty.washington.edu/hemay/search_personalization.pdf (дата обращения: 05.04.2022).
6. Whitby B. Artificial Intelligence: A Beginner's Guide. – London: Oneworld Publications, 2008. – 192 p.
7. Zhang L. Sentiment Analysis and Opinion Mining / L. Zhang, B. Liu. – Boston: Springer, 2017. – 905 p. DOI: 10.1007/978-1-4899-7687-1_907.

UDC 004.8

IMPACT OF ARTIFICIAL INTELLIGENCE ON SEARCH ENGINES

BARSHCHEVSKY Evgeny Georgievich

Candidate of Sciences in Technology, Professor
Admiral Makarov State University of Maritime and Inland Shipping
St. Petersburg, Russia

The relevance of the work is due to the widespread use of artificial intelligence in various fields of science, technology, and human activity. The article discusses the impact of artificial intelligence on search engines on the example of Yandex, Google. The advantages and disadvantages of using artificial intelligence for search engines are shown.

Keywords: artificial intelligence, search engines, general artificial intelligence, limited artificial intelligence, artificial superintelligence.

ЛАЗЕР ДЛЯ ПИТОМЦА

КОНЯЕВА Ольга Андреевна

студент

Институт искусственного интеллекта

ФГБОУ ВО «МИРЭА – Российский технологический университет»

г. Москва, Россия

Статья посвящена разработке устройства с использованием платы и среды разработки Arduino. Данный материал будет интересен для людей, имеющих домашних питомцев и плотный график работы.

Ключевые слова: самоуправляемый лазер, плата Arduino, сервопривод, скетч, питомец.

Почти у каждого человека есть домашний питомец, который требует ухода за собой. Помимо того, что необходимо его кормить, также следует уделять время на игры, в точности как маленькому ребенку. Но в связи с тем, что у каждого есть работа/учеба, мы уделяем на это слишком мало времени...

ну или вообще не уделяем (как, например, я). Поэтому приходится искать пути решения этой проблемы.

Знакомьтесь, это мой кот Оскар! И как видите он немножко поднабрал. Для того чтобы исправить эту ситуацию, я придумала сделать ему самоуправляемый лазер.



Рисунок 1. Кот Оскар

Для того чтобы приступить к сборке, нам будет необходим следующий список деталей: плата Arduino Uno, два сервопривода, лазерный светодиод, провода «папа-папа», паяльник (и все необходимое для спаивания), рас-

пределительная коробка, пластиковый кронштейн для сервоприводов, отвертка.

Далее, используя провода «папа-папа», соединяем их к цифровым пинам и деталям, в точности, как на схеме сборки (рисунок 2).



Рисунок 2. Схема сборки лазера

Но собрать конструкцию еще половина дела. Для того чтобы она начала двигаться, необходимо ее запрограммировать. Для этого необходимо установить среду установки Arduino, написать в ней код, который будет описывать повороты наших двух сервоприводов, подсоединить плату Arduino Uno к компьютеру через USB и загрузить в нее наш скетч. После этого устройство начнет дви-

жение. Для того чтобы постоянно не подключать лазер к ПК, можно купить отдельно блок питания, подключаемый в розетку.

В результате мы получаем самоуправляемый лазер, который играет с домашним питомцем за нас, не отвлекая от важных дел. Но лично я, подключив данную установку, не смогла оторвать свой взгляд от игры кота, это вызвало у меня восхищение и смех!

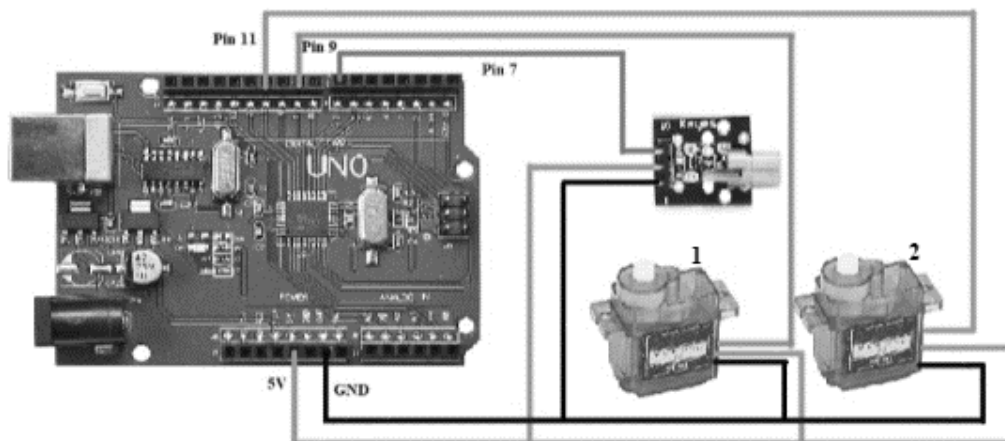

Рисунок 3. Собранный самоуправляемый лазер



Рисунок 4. Игра кота с лазером

СПИСОК ЛИТЕРАТУРЫ

1. Монк С. Програмируем Arduino: основы работы со скетчами. – Москва [и др.]: Питер, 2016. – 175 с.
2. Ревич Ю.В. Занимательная электроника. – СПб.: БХВ-Петербург, 2015. – 688 с.

LASER FOR PET

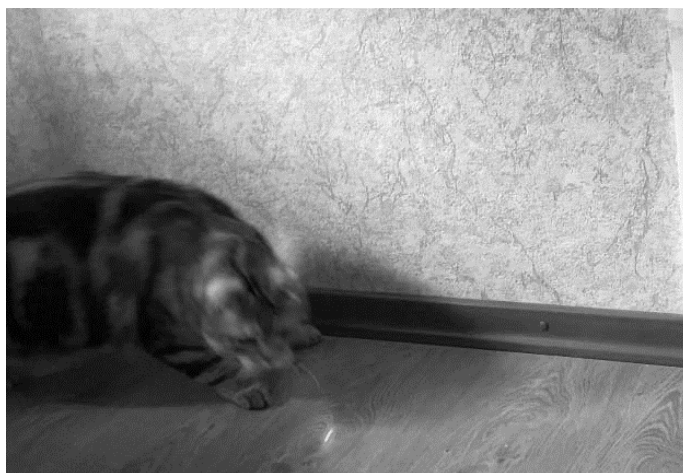
KONYAEVA Olga Andreevn

Student

Institute of artificial Intelligence

MIREA – Russian Technological University

Moscow, Russia

The article is devoted to the development of a device using the Arduino board and development environment. This material will be interesting for people with pets and a busy work schedule.

Keywords: self-guided laser, Arduino board, servo, sketch, pet.

МЕТОДЫ АНАЛИЗА ВЫЧИСЛИТЕЛЬНЫХ И ИНФОРМАЦИОННЫХ СИСТЕМ С ПОМОЩЬЮ СЕТЕЙ ПЕТРИ

ЛИВИНСКАЯ Людмила Борисовна

аспирант

АЖДЕР Татьяна Борисовна

кандидат технических наук, доцент

ФГБОУ ВО «МИРЭА – Российский технологический университет»

г. Москва, Россия

Применение параллельных вычислительных систем является стратегическим направлением развития вычислительной техники. Это обстоятельство вызвано не только принципиальным ограничением максимально возможного быстродействия обычных последовательных ЭВМ, но и тем, что растет количество вычислительных задач, для решения которых возможностей существующих средств вычислительной техники оказывается недостаточно. Анализ моделей сетей Петри позволяют выявлять и устранять ошибки в работе вычислительных систем на этапе проектирования.

Ключевые слова: сети Петри, параллельные вычислительные системы, проектирование, сложная система, моделирование.

Сети Петри (СП) представляют собой достаточно мощный и широко распространенный инструмент исследования различных систем. Теория сетей Петри делает возможным моделирование системы математическим представлением ее в виде сети Петри. Анализ сетей Петри позволяет получить важную информацию о структуре и динамическом поведении и моделируемой системы. Эта информация позволяет дать оценку моделируемой системы и осуществить выработку предложений по ее усовершенствованию и изменению.

Широкое распространение СП при моделировании сложных вычислительных (ВС) и

информационных систем обусловлено рядом преимуществ, таких как:

1. СП позволяют моделировать такие сложные взаимодействия как конкуренция, конфликт, синхронизация, взаимное исключение и ограничение ресурса.

2. СП включают в себя возможности ряда других моделей, предложенных для описания и исследования параллельных вычислительных систем (семафоры Дейкстры, системы векторного сложения, вычислительные сети, сетевые структуры, модели повторно используемых ресурсов и др.).

3. СП, расширенные такими обобщениями, как ингибиторные дуги, приоритетность

и время срабатывания переходов, цветные метки и др., позволяют моделировать сложные ВС с учетом таких факторов, как приоритетность процессов, временные параметры событий, совместное отображение структуры управления и потоков данных.

4. В отличие от других формализмов (таких, как А-программы, схемы Карпа-Милнера и др.) СП допускают произвольную интерпретацию элементов модели как в смысле выполняемого фрагмента (выражения, операторы, подпрограммы, аппаратные преобразования информации), так и по уровню абстракции. Это позволяет с помощью СП производить иерархическое построение аппаратных и программных модулей ВС.

5. СП позволяют эффективно представлять знания в экспертных системах (ЭС).

6. СП, обладая однородностью и аналитическими зависимостями, которые описывают функционирование переходов, удовлетворяют необходимым условиям для использования в тензорной методологии.

7. Для СП, которые являются двудольным ориентированным динамическим помеченным мультиграфом, справедливы все положения теории графов.

При исследовании параллельных вычислительных систем в качестве базовой информации используются данные о взаимосвязи событий в системе. Данные о моментах времени наступления событий, интервалах реализации, тактированных временных шкалах, как прави-

ло, не используются. Причинно-следственная связь событий в асинхронных системах, к которым относятся параллельные ВС, задается множеством отношений вида «условия-события». В СП условие – это позиции, а события – это переходы. Последовательности событий отображаются срабатыванием переходов. Выполнение какого-либо условия связано с появлением метки в соответствующей этому условию позиции. Соглашение о правилах срабатывания переходов является способом выражения концепции причинно-следственных связей между условиями и событиями в системе. Момент фактической реализации события неизвестен, поскольку иногда бывает трудно восстановить полные цепи непосредственных причин и следствий, определяющих факт и время наступления события.

Определение: Сеть Петри это двудольный, ориентированный мультиграф $N = (P, T, F, H, \mu_0)$ [1; 2], где P – конечное непустое множество элементов, называемых позициями; T – конечное непустое множество элементов, называемых переходами; $F: P \times T \rightarrow \{0, 1, 2, \dots\}$ и $H: T \times P \rightarrow \{0, 1, 2, \dots\}$ функции инцидентности; $\mu_0: P \rightarrow \{0, 1, 2, \dots\}$ – начальная разметка.

СП обычно представляют в виде геометрического объекта. При этом позиции изображаются кружками, переходы – черточками или прямоугольниками (рисунок 1). Дуга проводится от позиции p_i к переходу t_j в том случае, если $F(p_i, t_j) = 1$, а от перехода t_j к позиции p_i если $H(t_j, p_i) = 1$.



Рисунок 1. Пример Сети Петри

Если $F(pi, tj) \Rightarrow I$, то позицию pi называют входной к переходу tj , а переход tj выходным к позиции pi . Множество входных позиций к переходу tj определяется выражением $pre(tj) = \{p: F(p, tj) \Rightarrow I\}$, а множество выходных переходов к позиции pi выражением $post(pi) = \{t: F(pi, t) \Rightarrow I\}$. Аналогично определяются множества входных переходов и выходных позиций.

При функционировании СП переходит от одной разметки к другой. Переход t может сработать при разметке μ , если $\forall p \in pre(t): \mu(p) - F(p, t) \geq 0$, где $\mu(p)$ число меток в позиции p . В результате срабатывания перехода t новая разметка μ' возникает в соответствии со следующим правилом:

$$\forall p \in (pre(t) \cup post(t)): \mu'(p) = \mu(p) - F(p, t) + H(t, p).$$

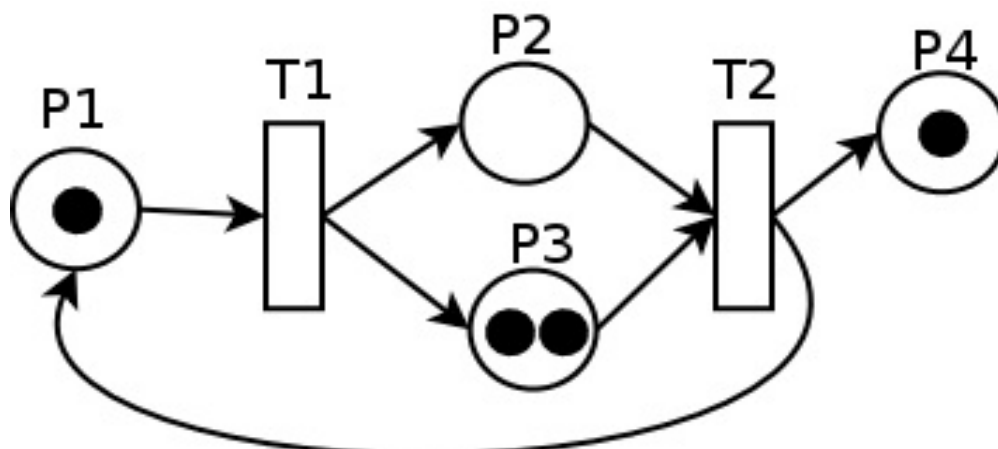
В этом случае говорят, что разметка μ' достижима из разметки μ , а μ предшествует μ' . Данный факт обозначается следующим образом: $\mu \xrightarrow{t} \mu'$. Сеть останавливается, если при некоторой разметке не может сработать ни один из ее переходов. Такая разметка называется тупиковой. Таким образом, СП моделирует некоторую структуру и динамику ее функционирования.

Если разметка μ' достижима из разметки μ в результате срабатывания последовательности переходов $r = t_1, t_2, \dots, t_k$, где: r – слово из множества T^* всех слов в алфавите T , то это обозначается как $\mu \xrightarrow{t_1} \mu'' \xrightarrow{t_2} \dots \xrightarrow{t_k} \mu'$ или $\mu \xrightarrow{r} \mu'$. Разметка μ достижима в сети N , если $\mu_0 \rightarrow \mu$. Множество всех достижимых разметок в сети N обозначим через $R(N)$. Переход t достижим от разметки μ ($\mu \rightarrow t$) в сети N , если:

$$\exists \mu' \exists \mu'' (\{\mu', \mu''\} \in R(N) \& \mu \xrightarrow{t} \mu'').$$

Переход t достижим в сети N , если $\mu_0 \rightarrow t$.

В приложении к моделированию систем проблема достижимости разметки μ' из μ_0 интерпретируется как возможность достижения определенного состояния системы.

Переход t живой, если:

$$\forall \mu \in R(N): \mu \rightarrow t.$$

СП живая, если:

$$\forall t \forall \mu (t \in T \& \mu \in R(N)): \mu \rightarrow t.$$

Позиция p ограничена, если существует такое наперед заданное K , для которого $\forall \mu \in R(N): \mu(p) \leq K$.

СП ограничена, если:

$$\forall p \forall \mu (p \in P \& \mu \in R(N)): \mu(p) \leq K.$$

Если $K=1$, то СП называется безопасной.

Для моделей реальных ВС анализ на ограниченность [3] (безопасность) позволит проверить возможность функционирования системы в некотором стационарном режиме без перехода заданного предела по числу объектов в отдельных подсистемах. При анализе на это свойство, в частности, могут быть выявлены требования к внутренним буферным накопителям в ВС. В настоящее время наиболее широко используются два метода анализа СП: построение дерева достижимых разметок и решение матричных уравнений, построенных на основе уравнения СП.

Дерево достижимых разметок представляет собой ориентированный граф, множество вершин которого образовано множеством $R(N)$, причем из вершины μ в вершину μ' ведет дуга, помеченная символом перехода t , если и только если $\mu \xrightarrow{t} \mu'$ (Рисунок 2). В общем случае дерево достижимых разметок может иметь бесконечное число вершин. Для превращения дерева в полезный инструмент анализа опишем алгоритм построения конечного дерева достижимости.



Рисунок 2. Пример СП и дерева достижимых разметок для этой сети

Каждая i -я вершина дерева связывается с расширенной разметкой $\mu(i)$. В расширенной разметке число меток в позиции может быть либо неотрицательным целым, либо бесконечно большим. Бесконечное число меток обозначим символом ω . Каждая вершина классифицируется или как граничная, терминальная, дублирующая вершина, или как внутренняя. Граничными являются вершины, которые еще не обработаны алгоритмом. После обработки граничные вершины становятся либо терминальными, либо дублирующими, либо внутренними. Алгоритм начинает свою работу с определения начальной разметки. До тех пор, пока имеются граничные вершины, они обрабатываются алгоритмом:

Пусть x – граничная вершина, которую необходимо обработать, и с которой связана разметка $\mu(x)$.

1. Если в дереве имеется другая вершина y , не являющаяся граничной, и с ней связана разметка $\mu(y) = \mu(x)$, то вершина x дублируется.

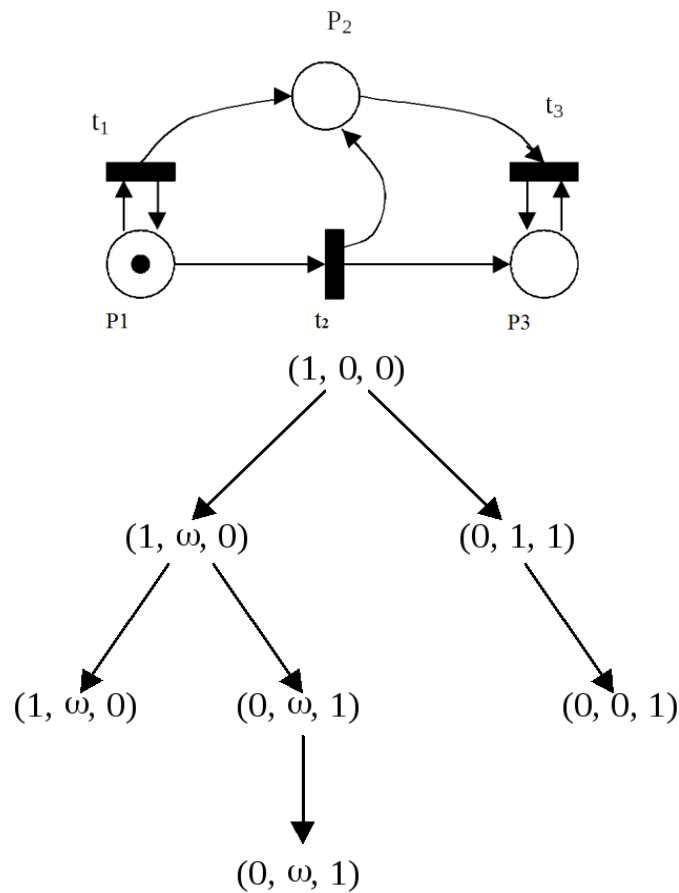
2. Если для разметки $\mu(x)$ на один из переходов неразрешим, т. е. $\mu(x)$ тупиковая разметка, то x терминальная вершина.

3. Для любого перехода t_j , из множества T разрешенного в разметке $\mu(x)$, создать новую вершину z дерева достижимости. Разметка $\mu(z)$, связанная с этой вершиной, определяется для каждой позиции p_i следующим образом:

- а) если $\mu(x)_i = \omega$, то $\mu(z)_i = \omega$;
- б) если на пути от корневой вершины к x существует вершина y такая, что $\mu(y) \xrightarrow{t_j} \mu(x)$, $\mu(y) < \mu(x)$ и $\mu(y)_i < \mu(x)_i$, то $\mu(z)_i = \omega$;
- в) в противном случае $\mu(z)_i = \mu(x)_i$.

Дуга, помеченная t_j , направлена от вершины x к вершине z . Вершина x переопределяется как внутренняя, вершина z становится граничной. Когда все вершины дерева становятся терминальными, дублирующими или внутренними, алгоритм останавливается.

С помощью матричных методов можно показать, что если СП живая и ограниченная,

то она должна быть последовательной и инвариантной. Данные свойства недостаточны для утверждения живости и ограниченности СП. Однако их полезно проверить исходя из матриц инцидентности, так как если одно из этих свойств не подтверждается, то можно заключить, что описываемая система содержит некоторые недоработки.

Введем в рассмотрение матрицу C , которая получается следующим образом:

$C=H^T-F$, где H^T – транспонированная матрица H .

Пусть размерность C равна $n \times m$, где m и n – мощности множеств P и T .

Рассмотрим матричные уравнения:

$$y^*C=0, \quad (1)$$

$$C^*x=0, \quad (2)$$

где y и x – векторы, размерность которых равна n и m соответственно.

Вектор y , удовлетворяющий решению уравнения (1), все элементы которого положительны, называется p -цепью; p -цепь, все элементы которой больше нуля, называется полной p -цепью. Аналогично на основе уравнения (2) определяются понятия t -цепи и полной t -цепи. СП, для которой существует полная p -цепь, называется инвариантной. СП, для которой существует полная t -цепь, называется последовательной.

Аппарат сетей Петри является наиболее удобным и подходящим для моделирования и анализа различных процессов и систем. Анализ моделей сетей Петри должен проводиться, как на корректную, так и на адекватную работу, что позволит выявить и устранить ошибки в работе вычислительных систем на этапе проектирования.

СПИСОК ЛИТЕРАТУРЫ

1. Котов В.Е. Сети Петри. – М.: Наука, 1984. – 158 с.
2. Пуперсон Дж. Теория сетей Петри и моделирование систем. – М.: Мир, 1984. – 246 с.
3. Cabasino M.P., Giua A., Seatzu N. Structural analysis of Petri nets // Control of Discrete-Event Systems. Lecture Notes in Computer Science, № 433, Springer-Verlag, London, 2013. – PP. 213-233.

METHODS FOR THE ANALYSIS OF COMPUTING AND INFORMATION SYSTEMS USING PETRI NETS

LIVINSKAYA Lyudmila Borisovna

Postgraduate Student

AZHDER Tatiana Borisovna

Candidate of Sciences in Technology, Associate Professor

Moscow State Engineering University – Russian Technological University

Moscow, Russia

The use of parallel computing systems is a strategic direction in the development of computer engineering. This circumstance is caused not only by the fundamental limitation of maximum possible performance of conventional sequential computers, but also by the fact that the number of computational tasks, for which solutions the existing facilities of computer engineering are not enough, is growing. Analysis of Petri nets models allow to identify and eliminate errors in computing systems at the design stage.

Keywords: Petri nets, parallel computing systems, design, complex system, modeling.

ИССЛЕДОВАНИЕ ТЕХНОЛОГИИ SHADOWPAD

РЫБКО Марина Дмитриевна

студент

МИНАЕВ Андрей Николаевич

студент

ФГБОУ ВО «МИРЭА – Российский технологический университет»

г. Москва, Россия

В статье рассматривается один из современных представителей бэкдоров – ShadowPad, а также некоторые атаки с его использованием. В рамках статьи освещена история обнаружения бэкдора, алгоритм действия, примеры применения злоумышленниками.

Ключевые слова: бэкдор, ShadowPad, информационная безопасность, обнаружение атак, кибербезопасность.

Введение. Бэкдор может быть законно установлен разработчиками программного и аппаратного обеспечения, чтобы помочь им легко получить доступ к своим приложениям для решения проблем с программным обеспечением. Но в большинстве случаев бэкдоры устанавливаются киберпреступниками, чтобы получить незаконный доступ к устройству, сети или программному приложению.

Описание. ShadowPad – многомодульный троян-бэкдор, написанный с использованием языков C/C++ и Assembler, предназначенный для работы в 32-х и 64-х разрядных операционных системах семейства Microsoft Windows. ShadowPad чаще всего представляет собой вредоносную DLL-библиотеку. Используется для целевых атак на информационные системы и несанкционированного доступа к данным для их передачи на управляющие серверы. Основная функциональность бэкдора ShadowPad реализована при помощи встроенных в него модулей – плагинов. Модульная структура позволяет масштабировать его возможности, обеспечивая любую функциональность. В чистом виде, без дополнительных вредоносных программ, чаще всего ShadowPad используется злоумышленниками для сбора информации (получения персональных данных, паролей, захвата вводимой с клавиатуры информации и т. п.). Также стоит отметить, что ShadowPad это целое семейство программных версий.

В отличие, например, от схожего публич-

но продаваемого бэкдора PlugX, ShadowPad в частном порядке используется ограниченным кругом пользователей (drweb.ru. Исследование АРТ-бэкдора ShadowPad и его связи с PlugX [Электронный ресурс]. 2020 – URL: <https://news.drweb.ru/show/?i=14048>). Плагины также продают отдельно. Из этого можно сделать вывод, что разработчики ShadowPad более тщательно следят за распространением своего продукта. Также редко встречались сборки с более чем 7-10 плагинами одновременно, хотя на сегодняшний момент их известно не менее 23.

По данным исследователей аналитики угроз информационной безопасности ShadowPad регулярно обновляется более продвинутыми методами защиты от обнаружения и сохранения, поэтому информация по бэкдору очень быстро устаревает, что усложняет нахождение решений по защите от потенциальных атак с использованием новых версий ShadowPad. С другой стороны, основные принципы работы бэкдора (не считая появления новых по функционалу модулей) изменяются редко, поэтому если ShadowPad все-таки будет обнаружен в системе, защититься от его вмешательства будет относительно не трудно.

Обнаружение ShadowPad. В июле 2017 г. к специалистам «Лаборатории Касперского» за помощью обратилась одна из компаний-партнеров в связи с появлением необычных DNS-запросов. Расследование показало [1], что источником подозрительной активности оказалось программное обеспечение, произ-

веденное компанией NetSarang (поставщиком решений управления серверами для крупных корпоративных сетей). Бэкдор-платформа была встроена в одну из библиотек кода легитимного программного обеспечения. Дальнейший анализ выявил, что запросы являлись результатом работы вредоносного модуля, спрятанного внутри последней версии программного обеспечения.

Принцип действия базовой версии ShadowPad. После установки зараженного ПО вредоносный модуль начинает отправлять DNS-запросы на командный и контрольный сервер с частотой несколько раз в сутки. Запрос содержит основную информацию о системе жертвы: имя пользователя, доменное имя, имя хоста и пр. Если злоумышленник посчитал систему интересной для дальнейшего взлома, то командный сервер отвечал и активировал полноценную бэкдор-платформу, которая незаметно разворачивалась внутри атакуемой системы. В дальнейшем, бэкдор-платформа могла загружать и выполнять вредоносный код по команде злоумышленника.

Алгоритм работы. На первом этапе происходит дешифрование шелл-кода (shellcode), отвечающего за установку бэкдор-платформы в системе. Дешифрование осуществляется XOR-подобным алгоритмом, характерной особенностью которого является модификация ключа шифрования на каждой итерации при помощи арифметических операций с определенными константами.

После дешифрования управление передается загрузчику, который отличается характерным типом обфускации (приведение исполняемого кода программы к виду, сохраняющему ее функциональность, но затрудняющему анализ, понимание алгоритмов работы и модификацию при декомпиляции). Данный тип заключается во вставке определенных байтов в различные участки кода, которые предварительно обозначены двумя противоположными условными переходами, указывающими на один и тот же адрес. Чтобы избавиться от данной обфускации, необходимо заменить указанные байты (например, на операционный код NOP).

После получения необходимых адресов

API-функций и размещения в памяти необходимых участков кода управление передается на этап установки бэкдор-платформы.

Характерной особенностью любого экземпляра ShadowPad является шифрование строк, содержащихся в каждом модуле. Алгоритм шифрования похож на используемый при дешифровании бэкдора, отличаются лишь используемые при модификации ключа константы.

Атаки с использованием ShadowPad. ShadowPad активно используется группой Winnti (APT41, BARIUM, AXIOM), которая активна по меньшей мере с 2012 г. Происходит Winnti предположительно из Китая [2]. Основной арсенал группы состоит из вредоносного программного обеспечения собственной разработки. Первая атака с использованием ShadowPad была зафиксирована в 2017 г.

ShadowPad часто применяется в атаках типа supply-chain. Таким, к примеру, был взлом CCleaner [4]. Последний отчет об активности группы Winnti с использованием ShadowPad был выпущен компанией ESET в январе 2020 г. [3].

От атак с применением ShadowPad пострадали организации в Гонконге, Индии, Пакистане и других странах Центральной Азии.

Заключение. До сих пор до конца не известно, кто разработал ShadowPad.

Исследователи отмечали сходство программного кода и принципов действия ShadowPad и бэкдора PlugX, некоторые приемы разработки и технические решения практически копировали друг друга. Можно сделать вывод о связи этих семейств, но при этом возможно, как простое заимствование кода, так и разработка обеих программ одним автором или группой авторов.

По словам исследователей, в области кибербезопасности, использование ShadowPad значительно снижает затраты на разработку и обслуживание вредоносных программ для злоумышленников. Однако, как отмечалось ранее, ShadowPad не распространяется среди злоумышленников так активно, как аналоги, поэтому не смотря на высокое программное качество данного бэкдора, встречается он крайне редко и только у малочисленных групп пользователей.

СПИСОК ЛИТЕРАТУРЫ

1. Global Research & Analysis Team, Kaspersky Lab. ShadowPad in corporate networks. 2017. – URL:<https://securelist.com/shadowpad-in-corporate-networks/81432/> (дата обращения: 10.01.2023).
2. Global Research & Analysis Team, Kaspersky Lab. Winnti. More than just a game. 2013. – URL:<https://securelist.com/winnti-more-than-just-a-game/37029/> (дата обращения: 10.01.2023).
3. Mathieu Tartare. Winnti Group targeting universities in Hong Kong. 2020. – URL:<https://www.welivesecurity.com/2020/01/31/winnti-group-targeting-universities-hong-kong/> (дата обращения: 10.01.2023).
4. ONDREJ VLCEK. Recent findings from CCleaner APT investigation reveal that attackers entered the Piriform network via TeamViewer. 2018. – URL:<https://blog.avast.com/update-ccleaner-attackers-entered-via-teamviewer> (дата обращения: 10.01.2023).

SHADOWPAD TECHNOLOGY RESEARCH

RYBKO Marina Dmitrievna

Student

MINAEV Andrey Nikolaevich

Student

MIREA – Russian Technological University

Moscow, Russia

The article discusses one of the modern representatives of backdoors - ShadowPad, as well as some attacks using it. The article highlights the history of backdoor detection, the algorithm of action, examples of use by attackers.

Keywords: backdoor, ShadowPad, Information Security, attack detection, cybersecurity.

ВЛИЯНИЕ МОРОЗНОГО ПУЧЕНИЯ НА ФУНДАМЕНТЫ И АНАЛИЗ МЕРОПРИЯТИЙ ПО ПРЕДОТВРАЩЕНИЮ ЯВЛЕНИЯ

УЛАНОВ Александр Олегович

магистрант

ФГБОУ ВО «Братский государственный университет»

г. Братск, Россия

Цель статьи – рассмотреть основные процессы явления грунтов, подверженных морозному пучению. Произвести анализ влияния морозного пучения на основания фундаментов и составить перечень методов борьбы с этим явлением. Морозное пучение грунтов – сложное явление, приводящее к непредсказуемым последствиям как на стадии строительства, так и на стадии эксплуатации объекта. Это явление приводит к тому, что фундаменты зданий и сооружений могут подниматься при замерзании грунтового массива и опускаться во время их таяния. Неравномерность протекания этих процессов зачастую приводит здание не только в аварийное состояние, но и к стремительному развитию разрушительных дефектов.

Ключевые слова: морозное пучение, основание, фундамент, процесс, деформации фундамента, здание, пучинистый грунт.

Российская Федерация известна на весь мир, как самая большая по площади страна земного шара. Зимний период и большая глубина промерзания грунтов характерны для таких обширных территорий. Специфика устройства возведения фундаментов на Севере страны в первую очередь определяется использованием вечномёрзлых грунтов в качестве оснований зданий и сооружений. Морозное пучение оказывает большое влияние на устойчивость зданий [4-6; 10].

К строительству зданий и сооружений в условиях сезонного промерзания предъявляются крайне серьезные требования, поскольку они должны эффективно противостоять силам пучения слоев грунтового массива, возникающим при их промерзании, глубина которого может колебаться от 1.5 до 5 м.

Надежность объектов и срок их службы находятся в прямой зависимости от прочности оснований и фундаментов. При проекти-

ровании конструкций фундамента на территории распространения морозного пучения необходимо учитывать не только сложные климатические условия на территории строительства, но и такие реологические процессы, которые динамично протекают в слое на поверхности, который замерзает и оттаивает в зависимости от времени года.

Актуальность темы обусловлена имеющимися проблемами в совершенствовании как способов, так методов предотвращения пучению грунтов. В наше время идет широкое освоение северных и восточных районов территорий Российской Федерации. Поэтому тема важна для изучения.

Внешним проявлением морозного пучения является неравномерное поднятие и опускание промерзшего слоя грунта [6; 10], что приводит к недопустимым деформациям сооружений, сокращающим срок их службы согласно рисунку 1.



Рисунок 1. Фундаментная плита, расположенная ниже глубины промерзания

Противопучинистые мероприятия в основном базируются на двух основных методах борьбы при проектировании устройства фундаментов [2; 3; 7]:

- мелиорация грунтов (цель-уменьшение или полное устранение морозного пучения);
- стабилизация фундаментов и оснований (цель – конструктивное закрепление, обеспечивающие устойчивость сооружений);

В настоящее время известны противопучинные мероприятия следующих видов:

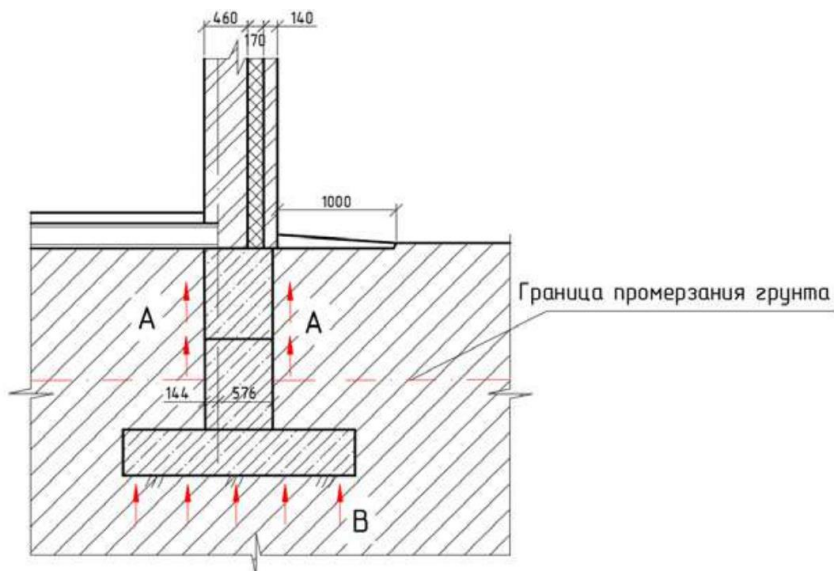
- инженерно-мелиоративные;
- строительно-конструктивные;
- физико-химические;
- комбинированные.

Эти мероприятия по продолжительности действия следует различать: кратковременные (действия в течение 1-2 года); долговременные (срок действия свыше 2 лет).

Сведем данные об мероприятиях по предотвращению развития морозного пучения в таблицу 1 [4; 5; 1; 2; 7-9].

МЕРОПРИЯТИЯ ПО ПРЕДОТВРАЩЕНИЮ РАЗВИТИЯ МОРОЗНОГО ПУЧЕНИЯ

№ п/п	Название вида/ подвида мероприятий	Описание процесса действия/ применимость для грунтов	Исследования в этом направлении
1	2	3	4
1	Инженерно-мелиоративные мероприятия		
1.1	тепломелиорация	создание в грунте в период промерзания температурного градиента горизонтального направления: уменьшает или устраняет промерзание грунта; повышает температуру мерзлого грунта, уменьшает тем самым значения касательных сил пучения; снижает интенсивность пучения грунта	А.В. Мельников, А.А. Дорофеева, И.В. Шестакова, С.В. Четкарева
1.2	гидромелирация	устройства водосборных канав, лотков, траншей (открытого и закрытого типа), дренажей (мелкого и глубокого заложения) дренажные песчаные прослойки, применяемые против пучения грунтов, зависят от условий источника увлажнения, рельефа местности и геологических особенностей грунта, характеризующих их фильтрационную способностью	А.И. Ярмолинский Б.С. Юшков и О.А. Санникова
2	Строительно-конструктивные мероприятия		
2.1	заанкеривания фундаментов	деревянные и железобетонные сваи; деревянных столбчатых фундаментов с опорно-анкерными коротышками; железобетонные столбчатые и рамно-стоечные фундаменты с опорно-анкерными плитами, в талых и мерзлых грунтах, залегающих глубже сезоннопромерзающего слоя	О.В. Третьякова и Б.С. Юшков
2.2	приспособления фундаментов и наземной части сооружения	фундаменты в виде стоек опертых на лежни и закрепленных с последними болтами и натяжным хомутом; устройство в каменных стенах и фундаментах железобетонных поясов; устройство осадочных швов в сооружениях; устройство под зданием (сооружением) сплошных подсыпок из не пучин истых грунтов (песок, гравий, щебень)	Н.М. Красникова, О.В. Хохряков и В.Г. Хозин
2.3	снижения касательных сил пучения	сооружения на столбчатых и свайных фундаментах; уменьшать число отдельно стоящих опор фундаментов; уменьшать сечение столбчатых фундаментов и свай в пределах промерзающего слоя; устраивать у железобетонных фундаментов наклонные боковые грани (1...2°).	И.В. Носков и А.В. Свиредских
3	Физико-химические мероприятия (стабилизации морозоопасных промерзающих грунтов)		
3.1	Гидрофобизация грунтов	придание грунту водоотталкивающих свойств, производится посредством обработки его некоторым количеством вяжущего при определенных гидротермических условиях.	И.Н. Хаббибулина и М.Е. Бешенов. А.В. Мащенко

1	2	3	4
3.2	Засоление грунтов	является кратковременного действия (срок действия 1-2 года), наиболее пригодны для засоления грунты с малым коэффициентом фильтрации. Засоление песчаных и супесчаных грунтов нецелесообразно вследствие быстрого вымывания из них солей	А.С. Гришина, А.В. Мащенко, А.Б. Пономарев, А.С. Кузнецова, В.Г. Офрихтер
3.3	Физические противопучинные мероприятия	метод стабилизации грунтов посредством введения в них добавок противопучинных компенсирующих веществ	И.Т. Мирсаяпов и Р.А. Шарафутдинов; Д.А. Татьянникова

Сезонно-повторяющиеся замораживание и оттаивание будут продолжать уплотнять почву до такой степени, что в ней может не остаться свободных пор [4; 6; 10]. Практически вся территория Российской Федерации характеризу-

ется сезонным промерзанием грунтов. Условно территорию нашей страны можно разделить на западную и восточную части. На этих территория пучение происходит по-разному, данные представлены в таблице 2 [6; 10; 5; 3; 7; 9].

Таблица 2

СЛУЧАИ СВОЙСТВЕННЫЕ ДЛЯ ЗАПАДНОЙ И ВОСТОЧНОЙ ЧАСТИ РОССИИ

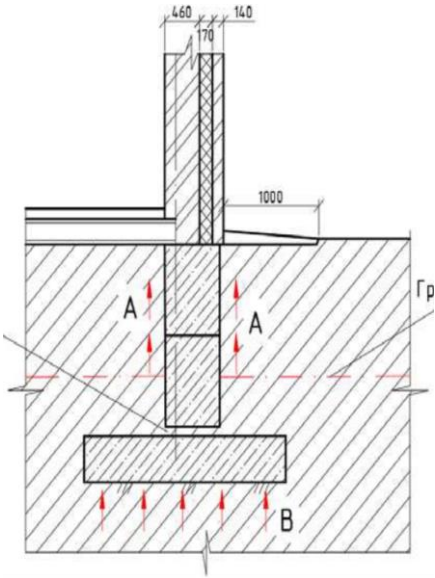
№ п/п	Иллюстрация/ название	Описание пучения
1	2	3
1 Западная	 <p>Образование полости между подошвой и блоками фундамента</p>	<p>Актуальная ситуация, для европейской части России, образования полости под подошвой фундамента, которая при попадании в нее грунта и его оттаивании вызывает необратимые последствия деформаций пучения.</p> <p>На данной территории промерзание и пучение грунта обусловлено тем, что касательные силы (А) преобладают над нормальными силами (В) морозного пучения.</p>

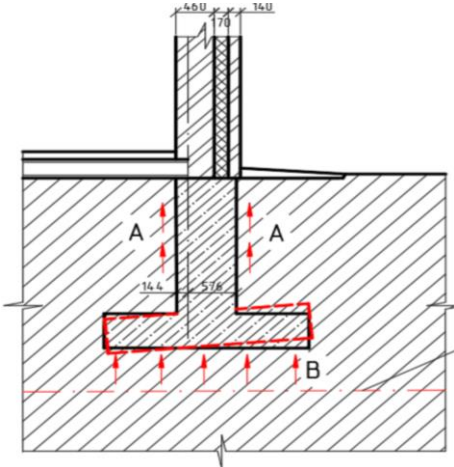
1	2	3
2 Восточная	 <p data-bbox="360 748 927 786">Деформирование подошвы фундаментов</p>	<p data-bbox="962 271 1431 629">В зоне вечной мерзлоты, обширной территории нашей стране, свойственно происхождение другой ситуации. В этой зоне глубина промерзания может достигать вплоть до 3-х метров и, в связи с этим преобладают нормальные силы морозного пучения. В таком случае деформируется подошва фундаментов.</p>

Зачастую силы морозного пучения грунтов крайне неравномерны, так как глубина промерзания грунтов одной и той же территории может быть различна и иметь локальные особенности состава. Непредсказуемая неравномерность морозного пучения на площадке строительства представляет огромную опасность [2; 4; 10]. Рассмотрены основные мероприятия по борьбе с морозным пучением, составлена информативная таблица. Проанализирован процесс влияния на основания, по условному делению территории нашей страны на две части: западную и восточную.

В наше время не существует универсального метода, направленного на предотвращение негативных последствий от морозного пучения, тот или иной метод ограничен по своему функционалу, стоимости осуществления работ и специфической направленности по типу грунтов. Очень важно при строительстве зданий осознанно использовать противопучинные мероприятия в зависимости от уровня промерзания слоев грунта, экономичности метода и других характерных особенностей строительной площадки.

СПИСОК ЛИТЕРАТУРЫ

1. Васильев Н.К., Давыдов М.Г., Сокуров В.В., Шаталина И.Н. Укрепление мерзлых грунтов методом криотропного гелеобразования // Известия Всероссийского научно-исследовательского института гидротехники им. Б.Е. Веденеева. – 2009. – Т. 253. – С. 49-53.
2. Далматов Б.И., Ласточкин В.С. Устройство газопроводов в пучинистых грунтах. – Л.: Стройиздат, 1978. – 199 с.
3. Инженерное освоение и защита территории от опасных процессов [Электронный ресурс]: учебное пособие. – Волгоград: ВолгГАСУ, 2015. – URL: https://vgasu.ru/attachments/oi_rastiapina-01.pdf.
4. Механика грунтов, основания и фундаменты: учеб. пособие для строит. спец. вузов / под ред. С.Б. Ухова. – 2-е изд., перераб. и доп. – М.: Высшая школа, 2002. – 566 с.
5. Механика грунтов, основания и фундаменты: учеб. / С.Б. Ухов [и др.]. – М.: Высшая школа, 1994. – 527 с.
6. Орлов В.О., Дубнов Ю.Д., Меренков Н.Д. Пучение промерзающих грунтов и его влияние на фундаменты сооружений. – М.: Стройиздат, 1977. – 176 с.
7. Предупреждение деформации грунтов от морозного пучения / М.Ф. Киселев. – Ленинград: Стройиздат., 1985. – 130 с.
8. Скворцов Д.С., Краев А.Н., Краев А.Н., Жайсамбаев Е.А. Способы борьбы с морозным пучением сезоннопромерзающих грунтов в основаниях фундаментов зданий и сооружений // Вестник Евразийской науки. – 2019. – № 5. – URL: <https://esj.today/PDF/85SAVN519.pdf>.

9. Федоров В.И., Федорова Н.Я. Фундаменты в экстремальных природных условиях Дальнего Востока и Сибири (исследования, поиски, открытия). – Владивосток: Изд-во ДВГТУ. – 2003. – 292 с.

10. Цытович Н.А. Механика мерзлых грунтов. – М.: Высш. школа, 1973. – 448 с.

THE EFFECT OF FROST HEAVING ON FOUNDATIONS AND THE ANALYSIS OF MEASURES TO PREVENT THE PHENOMENON

ULANOV Alexander Olegovich

Master's Student

Bratsk State University

Bratsk, Russia

The purpose of the article is to consider the main processes of the phenomenon of soils subject to frost heaving. To analyze the effect of frost heaving on the stability of the foundations and compile a list of methods to combat this phenomenon Frost heaving of soils is a complex phenomenon that leads to unpredictable consequences both at the construction stage and at the stage of operation of the facility. The phenomenon leads to the fact that the foundations of buildings and structures can rise when the ground mass freezes and fall during their melting. The uneven flow of these processes often leads the building not only to an emergency condition, but also to the rapid development of defects and later destruction.

Keywords: frost heaving, foundation, foundation, process, deformation of the foundation, building, heaving soil.

К ВОПРОСУ ОБ ИЗУЧЕННОСТИ МЕТОДОВ И СПОСОБОВ ОПРЕДЕЛЕНИЯ ПРОСАДКИ ФУНДАМЕНТОВ

УЛАНОВ Александр Олегович

магистрант

ФГБОУ ВО «Братский государственный университет»

г. Братск, Россия

Статья посвящена изучению способов и методов расчета и их описание аналитическим способом определения осадок. Из года в год нормативные документы претерпевают различные правки и серьезные изменения по тем или иным расчетным данным поэтому тему можно считать актуальной. Рассмотрены тезисы и достижения российских ученых, которые посвятили время изучению темы о способах и методах описания предотвращения развития осадок оснований, которые могут быть неравномерными и тем самым приводить здания и сооружения к различным, по степени аварийности, деформациям. Составлена таблица по известным методам, упрощающая поиск и понимание предназначения расчетов.

Ключевые слова: деформации грунта, осадка, просадка грунта, метод расчета, зависимость.

Для описания процесса деформирования грунта основания при нелинейном характере его работы возможно использовать инженерные (приближенные) методы. В них предполагается, как правило, использование феноменологических зависимостей, отражающих изменение НДС основания для рассматриваемых типов фундаментов в определенных грунтовых условиях.

В зависимости от теоретических предпо-

сылок, результатов экспериментальных исследований и вводимых допущений инженерные методы возможно классифицировать следующим образом [3; 6; 13]:

– решения, основанные на использовании зависимостей теории линейно деформируемой среды, учитывающие непостоянство деформационных свойств грунта в зависимости от его НДС;

– решения, использующие упрощенные

расчетные схемы и данные, полученные в ходе экспериментальных исследований;

– иные решения, в том числе совмещающие первые два подхода.

Информацию по методам сведем в таблицу 1 с отражением краткого описания предназначения [1-14].

Оставил большой след в изучении реологических основ механики грунтов [2]. В этом методе модуль деформации E_i принимают на основании опытов на одноосное сжатие или из штамповых испытаний в переменном виде, зависящем от нагрузки и фактора времени, соответствующего планируемому сроку службы здания, т. е.: $E(p, t) = \frac{p}{f(p)} \Phi(t)$

Для применения данного метода возможно использовать вариант степенного закона деформирования грунта основания. Степенной закон характеризуется следующей формулой: $E(p, t) = \frac{A_z^{1/m} \cdot p^{m-1/m}}{1+\delta(t)^\beta}$ где A_z, m – коэффициенты, учитывающие деформирование и упрочнение при мгновенном (условно) нагружении; δ, β – параметры, получаемые из испытаний грунта на ползучесть.

При наличии жесткого подстилающего слоя, расположенного на глубине h от подошвы фундамента, формула осадки для полосовой нагрузки шириной b представляет формулу: $S = \frac{(1-\nu)^2 \cdot n \cdot b \cdot p \cdot (T+\delta(t))}{E_0 \cdot [T \cdot (1-\frac{p}{p_s}) + t \cdot (1-\delta \cdot \frac{p}{p_s})]}$, где n –

коэффициент учета влияния жесткого подстилающего основания $n = \frac{1,07 \cdot h/b}{1+0,4 \cdot h/b}$ (остальные переменные см. в таблице 1 № 3).

Приближенный метод [14] на основе метода эквивалентного слоя с учетом указанных положений, при интенсивности.

В методе «определения осадок малоуглубленных фундаментов при давлениях, превышающих критическое» [5] рассматривается дифференциальное уравнение, основанное на зависимости обратных величин производных функции осадки $S'(P)$ – котангенсов углов наклона $k(P)$ функции $S = f(P)$ – от прикладываемого давления P . Производную рассматриваемой зависимости при $P_i = P_{пр.}$ возможно представить в виде $t \cdot S'k$, где S'_k – производная $S(P)$ при $P_i = P_{н.кр.}$, определяемая из решения линейной задачи, at – параметр, обуславливающий характер перехода от линейной к нелинейной зависимости.

Тогда при $t = 1$ переход является гладким, а при $t \neq 1$ происходит скачкообразное изменение наклона. На основании сопоставления с результатами экспериментов указывается возможность учета нелинейной стадии деформирования грунтов до $1,3 \cdot R$ в рассмотренных инженерно-геологических условиях при обосновании проектных решений с точки зрения несущей способности основания [8].

Таблица 1

РАЗВИТИЕ МЕТОДОВ АНАЛИТИЧЕСКИХ РАСЧЕТОВ ОСАДОК ОСНОВАНИЙ ФУНДАМЕНТОВ

№ п/п	ФИО автора/ов метода	Краткое описание	Формула	Переменные из формулы
1	М.В. Малышев А.И. Боткин	Основа на учитывающим нелинейность деформирования грунта при его нагружении, основано на отсутствии учета в рамках последней нелинейности сдвиговых деформаций в грунте	$S = \frac{B}{2 \cdot (1 - tg\varphi)} - \frac{1}{N_1 \gamma b + N_2 \gamma h + N_1 c - q}$	где B – параметр деформирования грунта, который устанавливается экспериментально в соответствии с условием А.И. Боткина; N_1, N_2, N_3 – коэффициенты несущей способности грунта; h – заглубление штампа, м

2	Ю.Н. Мурзенко	<p>Основан на послойном элементарном суммировании осадки при рассмотрении плоской задачи для установления связи между напряжениями и деформациями:</p> <p>Функция $\bar{E} = f(P)$ при рассмотрении интервала давления на грунт основания, характеризующегося нелинейностью, предназначена для установления закона деформирования упругопластического основания</p> <p>В результате введения функции \bar{E}, формула для определения осадки упругопластического основания примет следующий вид</p>	$\frac{\varepsilon}{\sigma} = \frac{1}{E \cdot \bar{E}}$ $S = \frac{3}{8 \bar{E}} \sum_{i=1}^n \frac{h_i}{E_i} \cdot [(\sigma_z - \sigma_y)_i + (\sigma_z - \sigma_y)_{i+1}]$	<p>где E – начальный модуль деформации грунта основания, МПа; \bar{E} – безразмерная функция, для упругого состояния грунта принимается равной единице.</p> <p>где h_i – высота i-го слоя, м; σ_y, σ_z – соответственно горизонтальные и вертикальные напряжения в рассматриваемой точке грунта основания, МПа</p>
3	С.С. Вялов Ф. Шлейхера	<p>Основан на предположении, что распределение напряжений осуществляется в соответствии с положениями теории упругости, а определение осадки необходимо производить с учетом нелинейности и ползучести</p> <p>Определения осадки грунта по методу С.С. Вялова, представленного в виде однородного полупространства (неограниченной толщины)</p>	$S = \sum_{i=1}^n \frac{\beta}{E_i} \cdot p_i \cdot h_i$ $\beta = \frac{1 - 2\mu^2}{1 - \mu}$ $S = \frac{(1 - \nu)^2 \cdot \omega \cdot A_z^{1/m}}{A_z^{1/m}} \cdot \frac{b \cdot p^{1/m} \cdot 1 + \delta(t)^\beta}{A_z^{1/m}}$	<p>где p_i – давление в i-м слое грунта основания, кПа; h_i – толщина i-го слоя грунта основания, м; E_i – модуль деформации i-го слоя грунта основания, кПа, $E_i = f(p, t)$</p> <p><i>Обозначение см. выше</i></p>
4	З.Г. Тер-Мартirosян	<p>Основан на учете упругопластических деформаций оснований при действии местной нагрузки. базируется на существующих точных решениях соответствующей задачи в упругой и пластической постановке, а также на приближенном методе определения мощности активной зоны нелинейно деформируемого полупространства</p>	$S = \frac{q \cdot b}{E} \cdot [\omega \cdot (1 - \nu)^2 + \frac{\Pi}{q_0 - q}]$	<p>где b – ширина половой нагрузки или диаметр нагруженной площади, м; q_0 – интенсивность предельной критической нагрузки, кПа; ω – коэффициент, зависящий от формы и жесткости фундамента; Π – коэффициент, учитывающий накопление пластических деформаций в грунте основания</p>

5	В.Г. Березанцев В.В. Соколовский	<p><i>Дополнение к формуле выше*</i></p> <p>С учетом указанных положений, при интенсивности нагрузки q осадка приближенно вычисляется по следующей формуле:</p> <p>Интенсивность предельной критической нагрузки q_0 определяется согласно решениям:</p>	$q = N_1 \gamma b + N_2 \gamma h + N_1 c$	<p>где N_1, N_2, N_3 – коэффициенты несущей способности грунта; h – глубина приложения местной нагрузки, м</p>
6	В.В. Лушников	<p>Предполагает задание некоторой функции $S = f(P)$, соответствующей основным положениям в части деформирования грунта при нелинейной работе основания при вдавливании штампа</p>	$k(P) = \frac{1}{S'(P)} = (a \cdot p + b)^v$ $k(P)a = \frac{\frac{1}{-k_0^v}}{P_{np} - P_{н.кр}};$ $b = -aP_{np}$	<p>где v – параметр, отражающий кривизну зависимости $k = f(P)$, устанавливаемый на основе анализа испытаний грунтов штампами при их нелинейной работе</p>
7	М.В. Малышев Н.С. Никитина	<p>Предназначен для определения осадки фундамента при нелинейной зависимости между напряжениями и деформациями грунта в условиях как однородного, так и неоднородного основания</p>	$S = S_R \cdot \left[1 + \frac{(P_{np} - R) \cdot (P - R)}{(R - \sigma_{sq0}) \cdot (P_{np} - P)} \right]$	<p>где S_R – расчетная осадка грунта основания при $P = R$, м; P_{np} – предельное давление на грунт основания, кПа (при многослойном основании используется методика Н.С. Никитиной [105]); P – среднее давление под подошвой фундамента, кПа; $\sigma_{sq,0}$ – вертикальное бытовое напряжение в уровне подошвы фундамента, кПа</p>
8	В.М. Кириллов В.Г. Березанцев	<p>Заключается в использовании следующей формулы для определения осадки жесткого штампа при его нагружении давлением p</p>	$S = \frac{\omega \cdot (1 - \nu)^2 b}{E} \cdot \left[p_1 + \frac{(p_2 - p_1) \cdot (p - p_1)}{p_2 - p} \right]$	<p>где p_1 – начальное критическое давление на грунт основания (формула (1.2)), кПа; p_2 – предельное давление на грунт основания, кПа</p>
		<p><i>Дополнение к формуле выше*</i></p> <p>Предназначена для вычисления осадки однородного полупространства. При рассмотрении слоя с относительной толщиной λ предельное давление на основание необходимо определять по следующей эмпирической зависимости</p>	$p_2 = \cdot cth(\lambda)$ $\sigma_2 = A\gamma b + B\gamma h + Dc$	<p>где σ_2 – предельная нагрузка при $\lambda \rightarrow \infty$ (для условий однородного основания), кПа; A, B, D – табулированные функции угла внутреннего трения φ</p>

9	А.К. Бугров	Является приближенным и базируется на обобщении большого объема расчетов оснований в рамках смешанной задачи теории упругости и теории пластичности	$S_{уп} = S_y \cdot K_{пл.}$	где S_y – осадка фундамента при линейной работе грунта основания, см; $K_{пл.}$ – коэффициент, учитывающий возрастание деформаций в результате развития в основании зон предельного напряженного состояния
		Определение коэффициента $K_{пл.}$ для однородных оснований производится на основе графиков, для применения которых необходимо вычислить дополнительный параметр x :	$x = \frac{P/(R_0 - 1)}{P_{пр}/(R_0 - 1)}$	где R_0 – расчетное сопротивление грунта, кПа, при $\gamma_1 = \gamma_2 = k = 1$
10	А.В. Пилягин	На основе данного анализа и оценки наиболее распространенных в практике строительства вариантов фундаментов разработаны приближенные зависимости для вычисления осадки Осадку ленточных или столбчатых фундаментов на упругопластическом основании	$S = \frac{4,11 \cdot S_0}{k}$	где S_0 – осадка, вычисляемая по формуле (1.6), м; k – расчетный параметр, характеризующий нелинейность основания:
		Дополнение к формуле выше*	$k = \varphi^{0,273} \cdot \left(\frac{c}{\gamma \cdot S_0}\right)^{0,08} \cdot \left(\frac{d}{S_0}\right)^{0,015}$	

Примечание: * фраза: «Дополнение к формуле выше» – Автором/ми метода могли быть коллектив ученых или метод был усовершенствован после его известности в кругу ученых-исследователей, и тогда в таком случае, порядковый номер располагается на две и более строчек.

В основу разработки пособия по проектированию оснований зданий и сооружений [13] легли разработки [8].

Так в СП 23.13330 «Основания гидротехнических сооружений», реализован метод смешанной задачи теории упругости и теории пластичности, позволяющий осуществлять расчеты оснований при давлениях, превышающих значение R [4].

Исследования А.В. Пилягина направлены на решение задач, связанных с расчетом фундаментов при давлениях, превышающих R . Для ее решения осуществляется анализ наиболее существенных факторов, влияющих на значение осадки, с использованием аппарата теории анализа размерностей и подобия [11-12].

Проведенный анализ работ свыше десяти методов аналитического расчета просадки оснований фундаментов, которые рассматривают основные инженерные методы и способы расчета осадки грунта основания, применяющиеся для фундаментов мелкого заложения. Представлена таблица, которая будет полезна студентам, магистрантам занимающихся исследованиями в области просадки фундаментов оснований. Все они в той или иной форме учитывают различные аспекты нелинейной работы основания. При этом границы применимости каждого из них, как правило, ограничены определенным кругом расчетных задач, в рамках которых они являются верифицированными.

СПИСОК ЛИТЕРАТУРЫ

1. Бугров А.К. Расчеты упругопластических оснований и проектирование фундаментов на них / А.К. Бугров, А.А. Исаков // Исследование и расчеты оснований и фундаментов в нелинейной стадии работы. – Новочеркасск, 1986. – С. 18-25.
2. Вялов С.С. Реологические основы механики грунтов : учеб. пособие для строительных вузов. – М.: Высш. школа, 1978. – 447 с.
3. Гольдштейн М.Н. Расчеты осадок и прочности оснований зданий и сооружений / М.Н. Гольдштейн, С.Г. Кушнер, М.И. Шевченко. – Киев: Будівельник, 1977. – 208 с.
4. Кириллов В.М. Осадка жесткого штампа на нелинейном основании // Способы устройства фундаментов и подземных этажей в условиях слабых и мерзлых грунтов: межвуз. темат. сб. тр. – Л., 1985. – С. 22-30.
5. Лушников, В.В. Метод определения осадок малозаглубленных фундаментов при давлениях, превышающих критическое // Основания и фундаменты в геологических условиях Урала: сборник научных трудов. – Пермь, 1983. – С. 40-47.
6. Малышев М.В. Механика грунтов. Основания и фундаменты (в вопросах и ответах) / М.В. Малышев, Г.Г. Болдырев. Учеб. пособие. – М., 2004. – 328 с.
7. Малышев М.В. О совместной работе жестких фундаментов и нелинейнодеформируемого основания / М.В. Малышев, Ю.К. Зарецкий, В.Н. Широков [и др.] // Труды к VIII Международному конгрессу по механике грунтов и фундаментостроению. – М., 1973. – С. 97-104.
8. Малышев М.В. Прочность грунтов и устойчивость оснований сооружений. – 2-е изд., перераб. и доп. – М.: Стройиздат, 1994. – 228 с.
9. Мурзенко Ю.Н. Проектирование оснований зданий и сооружений в нелинейной стадии работы: учеб. пособие. – Новочеркасск: Изд-во НПИ, 1981. – 88 с.
10. Мурзенко Ю.Н. Расчет оснований зданий и сооружений в упругопластической стадии работы с применением ЭВМ. – Л.: Стройиздат, 1989 – 135 с.
11. Пилягин А.В. Исследование напряженно-деформированного состояния оснований фундаментов с учетом упругопластических свойств грунтов / А.В. Пилягин. – М., 2003. – 60 с.
12. Пилягин А.В. Проектирование оснований и фундаментов зданий и сооружений. – М.: Изд-во АСВ, 2017. – 397 с.
13. Пособие по проектированию оснований зданий и сооружений (к СНиП 2.02.01-83) / НИИОСП им. Герсеванов. – М.: Стройиздат, 1986. – 415 с.
14. Тер-Мартirosян З.Г. Приближенный метод учета упругопластических деформаций грунтов оснований сооружений при действии местной нагрузки // Экспериментально-теоретические исследования нелинейных задач в области оснований и фундаментов: – Новочеркасск, 1979. – С. 98-103.

ON THE ISSUE OF THE STUDY OF METHODS AND METHODS FOR DETERMINING THE SUBSIDENCE OF FOUNDATIONS

ULANOV Alexander Olegovich
Master's Student
Bratsk State University
Bratsk, Russia

The article is devoted to the study of methods and methods of calculation and their description by the analytical method of determining precipitation. From year to year, regulatory documents undergo various edits and serious changes according to certain calculated data, so the topic can be considered relevant. The theses and achievements of Russian scientists who have devoted time to studying the topic of methods and methods of describing the prevention of the development of sediments of foundations, which can be uneven and thereby lead buildings and structures to various deformations according to the degree of accidents, are considered. A table has been compiled for calculations using known methods, simplifying the search and understanding of the purpose.

Keywords: soil deformation, sediment, soil subsidence, calculation method, dependence.

КОМБИНИРОВАННАЯ МАШИНА-УДОБРИТЕЛЬ

ХАРЛАШИН Александр Владимирович

кандидат технических наук, доцент кафедры «Технические системы в АПК»

ШИТЕНКОВ Александр Александрович

магистрант

ФГБОУ ВО «Волгоградский государственный аграрный университет»

г. Волгоград, Россия

В статье представлена конструкция машины для внесения твердых органических удобрений в почву. Она обеспечивает измельчение удобрений, сплошное их внесение и заделку непосредственно в почвенный пласт на заданную глубину и частичное перемешивание с почвой.

Ключевые слова: навоз, комбинированная машина, ножевой барабан, скребковый транспортер.

В настоящее время в большинстве хозяйств при возделывании сельскохозяйственных культур для получения высоких запрограммированных урожаев используются интенсивные и высокоинтенсивные технологии, которые подразумевают применение удобрений как минеральных, так и органических.

Для своей жизнедеятельности растения нуждаются в питательных веществах. Наиболее важные из этих веществ – азот, фосфор и калий. Их можно вносить в почву в виде быстродействующих минеральных удобрений.

Минеральные удобрения действуют быстро, но при неправильной их дозировке могут нанести даже вред и почве, и растениям.

При внесении органических удобрений такая опасность исключается, так как они, прежде всего, питают микроорганизмы и сохраняют почву здоровой, воздействуя на нее медленно и косвенно. Кроме того, органические удобрения, например навоз, обойдутся значительно дешевле, так как в большинстве случаев его можно получить в собственном хозяйстве.

Машины промышленного производства, предназначенные для внесения навоза, имеют существенный недостаток – невозможность сплошного его внесения с одновременной заделкой непосредственно в почвенный пласт на заданную глубину и частичное перемешивание с почвой. Поэтому в настоящее время остается актуальной проблема по созданию конструкций машин для внесения навоза в почву с последующей его заделкой [2; 3].

Нами разработана конструкция комбинированной машины для измельчения и внесения в почву навоза на заданную глубину (рисунок 1).

Машина включает расположенный на шасси кузов 1, на днище которого смонтирован цепочно-планчатый транспортер 2. У заднего борта кузова за цепочно-планчатым транспортером 2 установлен ножевой барабан 3 с заостренными ножами 4. Ножи закреплены на периферии барабана 3 по линиям многозаходного винта. В нижней части под ножевым барабаном 3 установлена противорежущая пластина 5 с заостренной кромкой. Противорежущая пластина сопряжена по параболической поверхности кожухом 6 с нижней частью скребкового транспортера 7. Он состоит из двух частей, ветви которых двигаются в двух взаимно противоположных направлениях – от центра. Днище 8 скребкового транспортера 7 выполнено решетчатым с размерами ячеек решетки, обеспечивающими проход измельченных удобрений. Скребковый транспортер имеет направляющую пластину 9. Кузов 1 установлен на раме 10, в задней части которой с помощью поводков 11 установлена батарея сферических дисков 12, регулируемая гидроцилиндрами 13. Привод ножевого барабана 3 выполнен от гидромотора 14, а привод скребковых транспортеров – от гидромоторов 15, 16. Агрегатирование машины с трактором обеспечивается прицепным устройством 17.



Рисунок 1. Схема разработанной комбинированной машины:

- 1 – кузов; 2 – цепочно-планчатый транспортер; 3 – ножевой барабан; 4 – ножи;
 5 – противорежущая пластина; 6 – кожух; 7 – скребковый транспортер;
 8 – решетчатое днище скребкового транспортера; 9 – направляющая пластина;
 10 – рама; 11 – поводок; 12 – батарея сферических дисков; 13 – гидроцилиндр;
 14, 15, 16 – гидромоторы; 17 – прицепное устройство; 18 – опорные колеса

Машина для внесения в почву навоза работает следующим образом.

При движении по поверхности поля навоз захватывается транспортером 2 и перемещается к ножевому барабану, приводимому во вращение гидромотором 14. Ножи 4 отрезают от подаваемой массы частицы величиной 3...5 мм и при взаимодействии с противорежущей пластиной 5 измельчают ее. При этом из-за расположения ножей по винтовым линиям резание происходит безударно с равномерной загрузкой ножевого барабана.

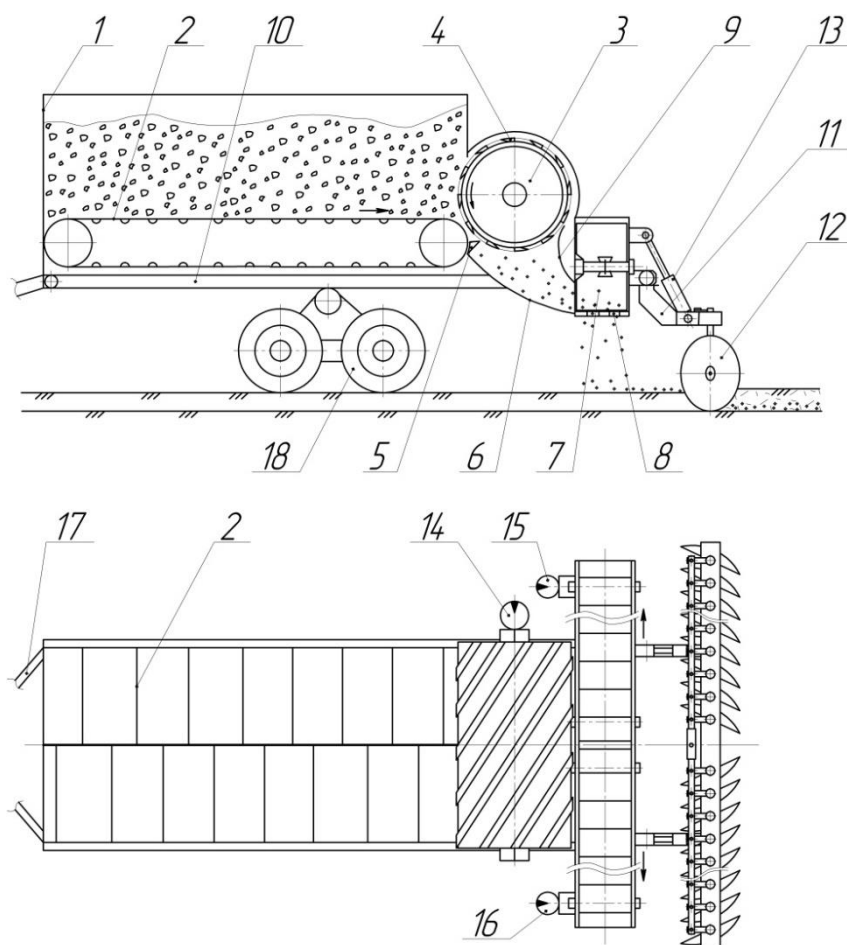
Измельченная масса навоза ножами 4 отбрасывается в параболический кожух 6, который направляет измельченные удобрения в кожух скребкового транспортера 8. Скребки транспортера 8 захватывают измельченные удобрения и перемещают их по днищу 8. При

этом навоз просыпается через решетку днища 8 и равномерно распределяются по поверхности почвы. Батарея сферических дисков 12, взаимодействуя с поверхностью почвы, производит заделку измельченных и расположенных на поверхности поля удобрений на заданную глубину, тем самым сохраняя все свойства навоза и соответственно повышая плодородие почвы и урожайность сельскохозяйственных культур. Использование для распределения удобрений скребкового транспортера снижает затраты на привод и обеспечивает равномерное распределение удобрений по поверхности поля, применение ножевого барабана 3 с противорежущей пластиной 5 позволяет получить заданные размеры измельчения удобрений изменением числа оборотов ножевого барабана [1].

СПИСОК ЛИТЕРАТУРЫ

1. Пат. № 2609908 С1. Машина для внесения в почву твердых органических удобрений. Абезин В.Г., Беляков В.Н., Моторин В.А., Скрипкин Д.В., Сычев И.Б. // заявл.: 27.10.15, Бюл. № 4. – 6 с.
2. Практикум по технологии производства продукции растениеводства: Учебник / В.А. Шевченко, И.П. Фирсов, А.М. Соловьев. – СПб.: Издательство «Лань», 2014. – URL:<https://e.lanbook.com/book/50171>.
3. Сельскохозяйственные машины: [учебник] / В.М. Халанский, И.В. Горбачев. – СПб.: Квадро, 2014. – 624 с.

COMBINED FERTILIZER MACHINE**KHARLASHIN Alexander Vladimirovich**

Candidate of Sciences in Technology

Associate Professor of the Department «Technical Systems in Agriculture»

SHITENKOV Alexander Aleksandrovich

Master's Student

Volograd State Agricultural University

Volograd, Russia

The article presents the design of a machine for applying solid organic fertilizers to the soil. It provides crushing of fertilizers, their continuous application and embedding directly into the soil layer to a given depth and partial mixing with the soil.

Keywords: manure, combined machine, knife drum, scraper conveyor.

КЛАССИФИКАЦИЯ И ОСНОВНЫЕ ТИПЫ МОДЕЛЕЙ РЕЛЕЙНОЙ ЗАЩИТЫ**ХРОБОСТОВ Дмитрий Андреевич**

студент

ФГБОУ ВО «Рыбинский государственный авиационный технический университет им. П.А. Соловьева»

г. Рыбинск, Россия

Релейная защита осуществляет автоматическое обнаружение повреждений и нештатных режимов в энергосистемах и является важнейшей автоматикой, обеспечивающей их надежную и устойчивую работу. В современных энергетических системах значение релейной защиты возрастает в связи с увеличением протяженности линий электропередач, использованием сверхвысоких напряжений, увеличением мощности энергосистем и их объединением в единые взаимосвязанные системы. В связи с этим проектирование релейной защиты магистральных линий электропередачи по-прежнему актуально.

Ключевые слова: реле, защита, действие, параметр, устройство.

Реле – это устройство, в котором скачкообразное изменение (переключение) входного сигнала осуществляется под действием управляющего (входного) сигнала, непрерывно изменяющегося в определенных пределах. Релейные элементы (реле) широко

применяются в системах автоматики, так как с их помощью можно управлять большими выходными мощностями при малой мощности входных сигналов; выполнять логические операции; создавать многофункциональные релейные устройства; осуществлять коммутацию электрических цепей; фиксировать отклонения контролируемого параметра от заданного уровня; выполняют функции запоминающего элемента и т. д. Наиболее широкое применение реле получили в области релейной защиты и автоматики.

Реле классифицируют по признакам:

- по функциям, которые они выполняют в системах управления;

- по типу входных физических величин, на которые они могут реагировать;

- по конструкции.

Реле различают по типу физических величин:

- электрические;

- механические;

- тепловые;

- оптические;

- магнитные;

- акустические и т. д.

Реле делятся по способу включения на первичные и вторичные.

Первичные реле подключаются непосредственно к цепи защищаемого элемента. Преимущество первичных реле состоит в том, что для их включения не требуются измерительные трансформаторы, контрольные кабели и источники оперативного тока.

Вторичные реле включаются через измерительные трансформаторы напряжения (TU) или измерительные трансформаторы тока (TA) [1].

В технике РЗА чаще применяются вторичные реле к преимуществам которых относят изоляцию от высокого напряжения, исполнение стандартными на ток 5(1) А или напряжение 100 В независимо от величин тока и напряжения первичной защищаемой цепи, расположены в удобном для обслуживания месте [2].

Следует отметить, что реле может реагировать не только на значение конкретной величины, но и на разность значений (дифференциальные реле), на изменение знака величины (поляризованные реле) или на скорость изменения входного значения.

Реле по назначению разделяются на измерительные реле и вспомогательные. Измерительные реле: реле напряжения (KV), реле тока (KA), комплектные цифровые реле (AK), реле мощности (KW), реле частоты (KF), реле сопротивления (KZ). Вспомогательные реле: реле времени (KT), реле указательные (KH), реле промежуточные (KL).

Измерительные реле имеют высокую чувствительность (воспринимают минимальные изменения контролируемого параметра), характеризуются коэффициентом возврата (отношение воздействующей величины возврата к величине срабатывания реле) [2].

Реле, срабатывающие при увеличении воздействующей на него величины – максимальные реле, реле, срабатывающие при уменьшении этой величины – минимальные реле.

Реле тока реагируют на величину тока и делятся на следующие типы:

- индукционные;

- статические (на интегральных микросхемах);

- первичные, встроенные в привод выключателя;

- вторичные, подключаемые к трансформаторам тока;

- электромагнитные;

- тепловые;

- фильтр-реле тока обратной последовательности;

- дифференциальные.

Реле напряжения реагируют на величину напряжения и делятся на следующие типы:

- первичные;

- вторичные, включаемые через трансформаторы напряжения;

- электромагнитные;

- фильтр-реле напряжения обратной последовательности;

- статические на интегральных микросхемах.

Реле сопротивления реагируют на величину отношения напряжения к току. Реле частоты реагируют на изменение частоты напряжения [2].

Цифровое реле – многофункциональное устройство, одновременно выполняющее функции сразу нескольких устройств: реле тока, напряжения, мощности и т. д.

Реле мощности реагируют на направление протекания мощности KZ :

- статические на интегральных микро-схемах;
- индукционные.

Логические (вспомогательные) реле подразделяются:

Сигнальные (указательные) реле предназначены для регистрации действия самих реле и других вторичных устройств.

Реле времени служат для замедления действия защиты:

- электронные на интегральных микро-схемах;
- электромагнитные постоянного тока;
- электромагнитные переменного тока.

Промежуточные реле направляют действие измерительных реле на отключение выключателя, необходимы для взаимной связи между элементами РЗ. Промежуточные реле предназначены для размножения сигналов, полученных от других реле, усиления этих сигналов и передачи команд другим устройствам [2]:

- электромагнитные переменного тока;
- электронные на интегральных микро-схемах;

- электромагнитные постоянного тока;
- электромагнитные постоянного тока с замедлением при срабатывании или возврате.

По способу воздействия на выключатель реле подразделяются на реле прямого действия и реле косвенного действия.

Реле прямого действия выполняются в виде подвижной системы, которая механически связана с отключающим устройством коммутационного устройства.

Реле косвенного действия управляет электрической цепью электромагнита отключения коммутационного аппарата [2].

К основным видам релейной защиты относят:

- защита минимального напряжения (ЗМН);
- газовая защита (ГЗ);
- максимальная токовая защита (МТЗ);
- дифференциальная защита (ДЗТ, ДЗЛ);
- дифференциально-фазная (высокочастотная) защита (ДФЗ);
- дистанционная защита (ДЗ);
- ненаправленная или направленная (МТЗ, ТО, МТНЗ).

СПИСОК ЛИТЕРАТУРЫ

1. Басс Э.И., Дорогунцев В.Г. Релейная защита электроэнергетических систем: учеб. пособие – М: МЭИ, 2002. – 296 с.
2. Евминов Л.И., Селиверстов Г.И. Релейная защита и автоматика систем электроснабжения: учеб.-метод. пособие; М-во образования Респ. Беларусь, Гомел. гос. техн. ун-тим. П.О. Сухого. – Гомель, 2016. – 531 с.

CLASSIFICATION AND MAIN TYPES OF RELAY PROTECTION MODELS

KHROBOSTOV Dmitry Andreevich

Student

Rybinsk State Aviation Technical University named after P.A. Solovyov

Rybinsk, Russia

Relay protection performs automatic detection of damages and abnormal modes in power systems and is the most important automation that ensures their reliable and stable operation. In modern energy systems, the importance of relay protection is increasing due to the increase in the length of power lines, the use of ultra-high voltages, the increase in the power of power systems and their integration into single interconnected systems. In this regard, the design of relay protection for main power lines is still relevant.

Keywords: relay, protection, action, parameter, device.

ЭКОНОМИЧЕСКИЕ НАУКИ

УДК: 338.1(045)

ПРОБЛЕМЫ БЕДНОСТИ НАСЕЛЕНИЯ И ПУТИ ИХ ПРЕОДОЛЕНИЯ В КЫРГЫЗСКОЙ РЕСПУБЛИКЕ

АЛДЖЕМБАЕВА Нургуль Сарлыковна

старший преподаватель, магистр экономики

ИМАНАЛИЕВА Бегимай Талантбековна

преподаватель, магистр экономики

Кыргызский государственный технический университет им. И. Раззакова
г. Бишкек, Кыргызстан

В статье рассмотрено состояние бедности населения в стране и пути решения в условиях глобализации экономики, демографического кризиса, недостаточных темпов развития экономики страны. Так как в Кыргызстане наблюдается наиболее острая социальная проблема, на решение которой должна быть направлена значительная доля как материальных, так и интеллектуальных ресурсов.

Ключевые слова: бедность, бедность населения, социальная проблема, заработная плата, городские и сельские местности.

Бедность – это социально-экономическое явление индивида или группы людей, при котором они не могут удовлетворить определенный круг минимальных потребностей необходимых для жизни, сохранения трудоспособности, продолжения рода и других качеств жизни. Бедность является относительным понятием и зависит от общего стандарта уровня жизни в данном обществе, что является одним из основных препятствий в развитии экономики любого государства. Бедность, ее природа и причины находятся в центре внимания науки на про-

тяжении столетий [3]. На сегодняшний день является одной из основных социально-экономических проблем каждой страны, в том числе и Кыргызстан.

Уровень бедности в Кыргызстане начал снижаться только начиная с 2010 г., хотя темпы экономического роста были неустойчивыми. Так как высокие темпы экономического роста необходимы для сокращения бедности. Однако в 2020 г. уровень бедности в Кыргызстане снизился до 20,1%. Годом ранее он составлял 22,4% [3]. Бедность выросла как в городской, так и сельской местности.

Таблица 1.1

ДИНАМИКА УРОВНЯ БЕДНОСТИ ПО ТЕРРИТОРИЯМ (в процентах к численности населения)

	2017	2018	2019	2020	Темп прироста %
Кыргызская Республика	25,4	25,6	22,4	20,1	79,1
Баткенская область	37,0	40,5	33,8	32,6	88,1
Джалал-Абадская область	32,2	32,6	32,2	26,9	85,5
Иссык-Кульская область	24,7	24,2	21,5	24,4	98,7

Нарынская область	37,8	29,2	30,6	28,1	74,3
Ошская область	22,0	14,3	14,8	14,0	63,6
Таласская область	18,1	20,7	22,1	13,3	73,4
Чуйская область	30,3	33,3	15,6	19,1	63,0
г. Бишкек	9,8	15,9	15,4	11,9	121,4
г. Ош	24,6	33,5	35,5	20,7	84,1

Источник: www.stat.com

Как видно из таблицы, снижение уровня бедности в 2020 г. по сравнению с предыдущим годом отмечено в г. Ош (на 3,9%) и Таласской области (на 4,8%). В остальных регионах наблюдался снижение уровня бедности, в том числе в Джалал-Абадской области (на 5,3%), Нарынской (на 9,7%), Чуйской (на

11,2%), Ошской (на 8%), Иссык-Кульской (на 0,3%) и Баткенской области (на 4,4%), а также в городе Бишкек наблюдается рост (на 2,1%). Темп прироста значительно высок только в г. Бишкек, из-за густонаселенности и нехватки рабочих мест, так как город является столицей Кыргызской Республики.



Рисунок 1. Уровень крайней бедности по территории

Уровень крайней бедности в 2020 г. составил 0,9% и увеличился по сравнению с предыдущим годом на 0,4%. За чертой крайней бедности проживали 59,2 тысячи человек, из которых 87,2% являлись жителями сельских населенных пунктов. Явление крайней бедности не наблюдалось в Ошской и Таласской областях, а также в городе Ош. В Иссык-Кульской области уровень крайней бедности снизился на 0,9%. Рост крайней бедности отмечен в Нарынской (на 2,0%), Баткенской (на 1,3%), Чуйской (на 1,1%) и

Джалал-Абадской (на 0,9%) областях, а также в городе Бишкек (на 0,3%).

Бедность является следствием разнообразных и взаимосвязанных причин, которые объединяют в следующие группы:

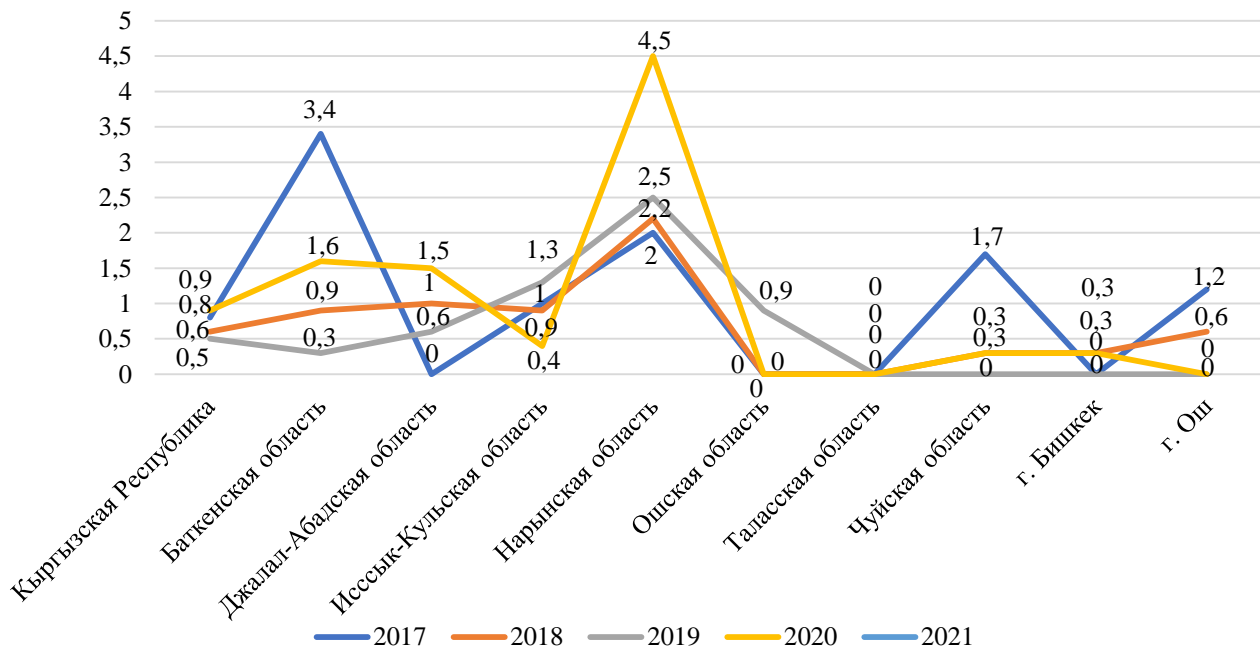
- экономические (это безработица, низкая заработная плата, низкая производительность труда, не конкурентоспособность отрасли);
- социально-медицинские (инвалидность, старость, высокий уровень заболеваемости);
- демографические (неполные семьи, большое количество иждивенцев в семье);

- социально-экономические (низкий уровень социальных гарантий);
- образовательно-квалификационные (низкий уровень образования, недостаточная профессиональная подготовка);
- политические (военные конфликты, вынужденная миграция, воровство и взяточничество чиновников);
- регионально-географические (неравномерное развитие регионов).

Таким образом, проблема бедности в Кыргызстане в настоящее время затронула значительную часть населения. В связи с чем, возникает потребность в ее изучении и в разработке путей решения.

В статье можно подробно описать и обсудить существующие ныне причины бедности, особенно в сельских местностях, это проблема не только населения, а каждого взятого индивида, допустим если каждый индивид будет работать над собой и придерживаться определенного принципа жизни, не окажется за чертой бедности, отсюда и население, и страна будет развитой и благополучной.

Можно разобрать варианты преодоления бедности, возможно в одной из причин можно найти собственную, и это поможет вам изменить вашу жизнь. Думаю, что на сегодняшний день каждый пытался изменить жизнь всеми возможными способами избавиться от бедности, но далеко не у всех это получается.

В решение проблем можно применить следующие принципы:

1. Каждый хоть раз или не раз в жизни пытался изменить свою привычку жизнедеятельности, но в конце концов все приводило к тому, что ничего не делали – это лень, она и является основной и самой первой проблемой бедности, если ее преодолеть, то и страна преодолет бедность.

2. Следующая немаловажная причина, по которой измеряется или присутствует бедность – это отсутствие необходимых навы-

ков. То есть не уделяется внимание для развития, не повышаем квалификацию, не знаем финансовую грамотность, а эта одна из глобальных причин бедности.

3. Нет привычки вести учет доходов и расходов. Когда в каждой семье доходы будут превышать расходы, или надо научиться находить или иметь дополнительный заработок, иначе не преодолеем бедность.

4. Одна из немаловажных причин-это жалость к себе, до тех пор пока нам себя жалко, не преуспеем в жизни. Надо перестать жалеть себя и преодолевать трудности.

5. Отсутствие мотивирующего окружения. Необходимо иметь круг знакомых, выше своего развития, интеллекта, других качеств и способностей для того чтобы ставить их как в пример и, чтобы преодолеть бедность.

6. Отсутствие каких-либо целей в жизни. Грамотно поставленная цель – это путь к успеху. Лучший способ зафиксировать цели – это записать на листе бумаги и поставить на видное место, чтобы все время об этом думать и размышлять.

7. Избавиться от долгов. Не брать в долг и не давать в долг, чтобы добиться этого надо составить план или найти дополнительный источник нахождения или привлечения денег. Как только не будет долгов – это одна из наивысших целей по преодолению бедности.

Зарубежная практика многих развитых стран с рыночной экономикой свидетельствует о том, что повышение реальной заработной платы и реальных доходов обеспечивается на основе ускоренного роста денежной заработной платы по сравнению с увеличением цен или соотношения темпов роста производительности труда и денежной заработной платы. Через этот показатель идет регулирование распределения дополнительного эффекта, достигаемого в производстве между работниками и собственниками средств производства.

Таблица 1.2

ДИНАМИКА СРЕДНЕМЕСЯЧНОЙ ЗАРАБОТНОЙ ПЛАТЫ (сомах)

	2017	2018	2019	2020	Темп прироста в %
Кыргызская Республика	15670	16427	17232	18940	20,86
Баткенская область	10486	11026	11583	13017	24,13
Джалал-Абадская область	13939	14600	15843	17580	26,12
Иссык-Кульская область	21543	21397	22208	26860	24,68
Нарынская область	14340	14925	15945	18071	26,01
Ошская область	10180	10307	11368	12712	24,87
Таласская область	11295	12511	12969	16156	43,03
Чуйская область	13391	14114	14724	16051	19,86
г. Бишкек	19336	20517	21082	22677	17,27
г. Ош	13274	13804	14866	15726	18,47

Источник: www.stat.com.

Как видно с таблицы, в Кыргызской Республике за период с 2017 по 2020 гг. видно как повысилась заработная плата на 3270 с. Значительно высокая заработная плата повысилась в Джалал-Абадской, Таласской областях на 3 т.с. и выше, а в остальных районах примерно до 3 т.с., это связано с высокогорьем областей, но не смотря на повышение заработной платы имеются проблемы, с которыми сталкиваются жители населения, особенно в сельской местности:

- это тяжелые климатические условия;
- уязвимость горных экосистем к природным и техногенным воздействиям;
- жесткие условия для сельскохозяйственной деятельности;
- более высокие материально-технические и энергетические затраты обеспечения жизнедеятельности;
- слаборазвитая инфраструктура и ограниченность доступа к социальным и экономическим услугам.

Эти факторы обуславливают особую сложность, рискованность экономической деятельности в сельских местностях, порождая бедность, социальные конфликты и политическую нестабильность.

Все это способствует сокращению доходов и увеличению бедности населения в городских и особенно в сельских районах, дальнейшему ухудшению их экономического положения, сокращению их влияния на решения, принимаемые в отношении сель-

ских областей. Институциональная инфраструктура (образование, здравоохранение и др.), физическая инфраструктура (транспортные и ирригационные коммуникации), социальные и культурные ценности будут разрушаться, а миграция из сельских областей будет усиливаться. Это резко снижает возможности противостоять этническим или религиозным конфликтам.

В этом случае, необходимо в первоочередном порядке разработать и начать реализацию комплексных инвестиционных планов модернизации регионов, для чего предлагаются следующие возможные пути:

1. Изучение экономического потенциала страны, особенно в сельских местностях.
2. Создание благоприятных условий для привлечения инвесторов.
3. Создание условий для сокращения оттока и закрепления молодежи в населенных пунктах.
4. Увеличение объемов производства продукции на территориях страны;
5. Развитие производства продукции народных промыслов.
6. Развитие основных направлений сельского хозяйства (овцеводства, козоводства, коневодства, растениеводства).
7. Обеспечение доступности кредитных ресурсов для предприятий и предпринимателей, осуществляющих свою деятельность в стране.
8. Разработать Национальную Стратегию управления человеческими, трудовыми ре-

сурсами в регионах, а также приграничных территориях в целях оживления и оздоровления их социальной и производственной инфраструктуры.

9. Проводить социальную политику государства на основе соблюдения принципов сохранения социального равновесия, путем поддержки равных социальных прав, политики социальной стабильности и выравнивания уровня жизни и доходов социальных групп населения.

10. Проводить в регионах финансовую политику экономического роста и в целом по Кыргызстану финансовой стабилизации

направленная на решение проблем бедности.

Подводя итоги, можно обозначить, что стабильность и процветание, поступательное развитие и устойчивость к любым кризисам страны зависят от людей, которые живут в разных местностях, будь то сельской или городской. Поэтому, социально-экономическую государственную политику необходимо осуществлять с целью создания условий для реализации социально значимых потребностей граждан, обеспечения положительной динамикой уровня жизни населения, что, в конечном итоге становится очевидным условием развития любой страны.

СПИСОК ЛИТЕРАТУРЫ

1. Жусупалиева А.Т. Проблемы бедности и пути их преодоления в Кыргызской Республике. – URL:http://vestnik.oshtu.kg/images/Journal/2012-1/prob_econ_nauk/6_a_t_zhusupalieva1.pdf.
2. Национальный статистический комитет Кыргызской Республики. – URL:<http://www.stat.com>.
3. Экономическая политика социально-экономического развития Кыргызской Республики на долгосрочный период до 2025 г.: Том 1. – Б.: ЦЭС при МЭРиТ КР, 2007. – 368 с.

PROBLEMS OF POVERTY AND WAYS TO OVERCOME THEM IN THE KYRGYZ REPUBLIC

ALJEMBAEVA Nurgul Sarlykovna

Senior Lecturer, Master of Economics

IMANALIEVA Begimai Talantbekovna

Lecturer, Master of Economics

Kyrgyz State Technical University named after I. Razzakova

Bishkek, Kyrgyzstan

The article examines the state of poverty in the country and solutions in the context of economic globalization, demographic crisis, insufficient pace of development of the country's economy. Since Kyrgyzstan has the most acute social problem, a significant share of both material and intellectual resources should be directed to solving it.

Keywords: poverty, population poverty, social problem, wages, urban and rural areas.

ИСПОЛЬЗОВАНИЕ ЭЛЕКТРОННОГО ДОКУМЕНТООБОРОТА ПРИ ПЕРЕДАЧЕ МАРКИРОВАННОЙ ПРОДУКЦИИ

САЗАНОВА Лариса Анатольевна

кандидат физико-математических наук, доцент

КИБИСОВ Илья Владимирович

студент

ФГБОУ ВО «Уральский государственный экономический университет»

г. Екатеринбург, Россия

Темой данного исследования является изучение особенностей применения системы электронного документооборота при передаче маркированной продукции между производителем и продавцом. Актуальность темы обусловлена со стремлением государства в будущем расширить систему маркировки на все существующие товарные группы.

Ключевые слова: маркировка, электронный документооборот, ЭДО, Честный ЗНАК, электронный документ, ЭД, 1С.

Маркировка – это система, позволяющая отслеживать весь путь товара от момента производства до продажи, которая дает возможность потребителю убедиться в законности проданного товара. Развитие маркировки для передачи товара между производителем, продавцом и потребителем без использования цифровой инфраструктуры в стране невозможно. Исследуемый процесс изучался автором работы с применением системы «Честный ЗНАК», через которую проходят маркированные товары, а также с использованием оператора электронного документооборота «Контур.Диадок». Ежегодно список товарных групп, которые должны обязательно маркироваться, расширяется, что делает неизбежным применение систем электронного документооборота (далее – ЭДО) всеми участниками рынка. Это позволяет контролировать движение товара от создания до потребления и способствует искоренению рынков фальсифицированных и контрабандных товаров [2].

Первым шагом к реализации системы маркировки является принятие постановления Правительства РФ от 24.03.2016 № 235 «О проведении эксперимента по маркировке товаров контрольными (идентификационными) знаками по товарной позиции «Предметы одежды, принадлежности к одежде и

прочие изделия, из натурального меха». Сейчас обязательной маркировке подлежат следующие товарные группы: сигареты и папиросы, духи и туалетная вода, шины и покрышки, некоторые предметы одежды (обувь, шубы и т. п.), молочная продукция, упакованная вода [1]. В ближайшем будущем маркировка должна распространиться на велосипеды, кресла-коляски, пиво, сидры и прочие слабоалкогольные напитки.

Процесс маркировки довольно прост. Проводится эксперимент с новой товарной группой. Его цель – проверить вместе со всеми участниками рынка (производителями, импортерами, конечными продавцами), как переносятся их процессы и сколько времени на это уходит. После эксперимента обозначаются даты регистрации в системе «Честный ЗНАК» для участников оборота данной продукции; далее уполномоченный государством оператор присваивает каждому товару свой уникальный код, который и необходимо указать в самом электронном документе; при приемке товара в магазине сканируется код и размещается на полке. После продажи данный товар помечается как выбывший из оборота [3].

Но как система «Честный ЗНАК» понимает, что данный товар является маркируемым? Пример документа с маркированной продукцией представлен на рисунке 1.

Код товара / работ, услуг	№ п/п	Наименование товара (описание выполненных работ, оказанных услуг, имущественного права)	Код вида товара	Единица измерения	Количество (объем)	Цена (тариф) за единицу измерения	Стоимость товаров (работ, услуг), имущественных прав без налога - всего	В том числе сумма акциза	Налоговая ставка	Сумма налога, подлежащая уплате покупателем	Стоимость товаров (работ, услуг), имущественных прав с налогом - всего	Страна происхождения товара	Регистрационный номер декларации на товары или регистрационный номер партии товара, подлежащего прослеживаемости
A	1	1a	16	2	3	4	5	6	7	8	9	10	11
00-00000013	1	Молоко	—	796 шт	5,00	12,00	60,00	без акциза	20%	12,00	72,00	—	—
00-00000013	2	Рожька	—	796 шт	55,00	22,00	1 210,00	без акциза	20%	242,00	1 452,00	—	—
Всего к оплате (9)							1 270,00	x	x	254,00	1 524,00		

Рисунок 1. Типовой вид документа в ЭДО

В табличной части этого документа нет никаких данных о маркировке. Но печатная форма в ЭДО не играет существенной роли. Она создана для удобства пользователя, чтобы получить примерный вид документа.

Все данные, нужные ФНС, Честному ЗНА-Ку и другим регуляторам хранятся в XML формате документа. Пример этого же документа в формате XML представлен на рисунке 2.

```

</Акциз>
<СумНал>
    <СумНал>12.00</СумНал>
</СумНал>
<ДопСведТов ПрТовРаб="1"
КодТов="00-00000013" НаимЕдИзм="шт"/>
</СведТов>
<СведТов НомСтр="2" НаимТов="Тумба (коробка)
(21212)" ОКЕИ_Тов="796" КолТов="55.00" ЦенаТов="22.00"
СтТовБезНДС="1210.00" НалСт="20%" СтТовУчНал="1452.00">
<Акциз>
    <БезАкциз>без акциза</БезАкциз>
</Акциз>
<СумНал>
    <СумНал>242.00</СумНал>
</СумНал>
<ДопСведТов ПрТовРаб="1"
КодТов="00-00000013" НаимЕдИзм="шт"/>
</СведТов>
<ВсегоОпл СтТовБезНДСВсего="1270.00"
СтТовУчНалВсего="1524.00">
<СумНалВсего>
    <СумНал>254.00</СумНал>
</СумНалВсего>
<КолНеттоВс>60</КолНеттоВс>
</ВсегоОпл>
</ТаблСчФакт>
<СвПродПер>
    <СвПер СодОпер="Товары переданы, работы сданы,
услуги оказаны">

```

Рисунок 2. Типовой вид документа в формате XML

Маркировка в документе XML хранится в тегах «НомСредИдентТов». Данные об использовании тегов для универсальных передаточных документов регламентируется Приказом ФНС РФ от 19.12.2018 N ММВ-7-15/820@ «Об утверждении формата счета-фактуры, формата представления документа об отгрузке товаров (выполнении работ), передаче имущественных прав (документа об оказании услуг), включающего в себя счет-фактуру, и формата

представления документа об отгрузке товаров (выполнении работ), передаче имущественных прав (документа об оказании услуг) в электронной форме». Для товаров, у которых используется поэкземплярный учет, необходим тег «КИЗ» внутри «НомСредИдентТов». В данном случае указывается код в формате «01» + код, присвоенный Честным ЗНАКом + «21» + серийный номер. Пример такой маркировки представлен на рисунке 3.

```

ON_NSCHFDOPPRMARK 2BM-7704217370-774301001-201407110916237240124_2BM-7706741162-2013013001470563158150000000000_20200304_a6b12c
57 <СведТов НомСтр="1" НаимТов="А4875 Тапочки, светло-серый, 3940, Жен" ОКЕИ_Тов="715" Кол
58 <Акциз>
59 <БезАкциз>без акциза</БезАкциз>
60 </Акциз>
61 <СумНал>
62 <СумНал>266.00</СумНал>
63 </СумНал>
64 <СвТД КодПроисх="156" НомерТД="10013160/260719/0274841" />
65 <ДопСведТов ПрТовРаб="1" КрНаимСтрПр="КИТАЙ" КодТов="4660053170554" НаимЕдИзм="пар">
66 <НомСредИдентТов>
67 <КИЗ>010466005317055421A6qkmEIsbznNp2406405</КИЗ>
68 <КИЗ>010466005317055421GHq6HTBYm2qq22406405</КИЗ>
69 <КИЗ>010466005317055421iYiIDkmCKraCd2406405</КИЗ>
70 <КИЗ>010466005317055421TMnd9zLEDYyPt2406405</КИЗ>
71 </НомСредИдентТов>
72 </ДопСведТов>
73 <ИнфПолФХЖ2 Идентиф="ID товара" Значен="160448833" />
74 <ИнфПолФХЖ2 Идентиф="штрихкод" Значен="4660053170554" />
75 </СведТов>

```

Рисунок 3. Пример поэкземплярной маркировки в ЭДО

Для товаров, у которых используется объемно-сортовой учет, необходим тег «НомУпак» внутри «НомСредИдентТов». В данном случае указывается код в формате «02» + код, присвоенный Честным ЗНАКом + «37» + количество передаваемого товара в УПД [4]. В случае присутствия таких тегов в электронном документе оператор ЭДО передает данные о передаче товара в «Честный ЗНАК», и далее товар может продолжить свой путь до покупателя.

Процесс создания документов с маркированной продукцией может требовать большого количества времени, так как большинство производителей передают сразу сотни, а иногда и тысячи различных товаров, подлежащих маркировке. При осуществлении поэкземплярного учета при создании документа вручную необходимо постоянно копировать и вставлять каждый идентификационный знак. Для оптимизации этого процесса можно использовать модули, внедряемые в систему учета компании. Данные модули могут формировать документы на основании заведенных документов в

системе учета, а после создания передавать их в систему ЭДО посредством Application Programming Interface (API). Примером такого модуля в системе ЭДО «Диадок» является модуль для 1С. Модуль для 1С устанавливается на компьютер или сервер и содержит функционал учетной системы 1С и Диадока. За счет этого можно при помощи нескольких «кликов» создавать документ в одной системе на основе данных из другой, без ручного ввода.

Таким образом, обязательный переход к цифровой системе маркировки и прослеживаемости товаров неизбежно вызывает потребность во внедрении и оптимизации процессов ЭДО на предприятиях, участвующих в товарообороте маркируемой продукции. Использование таких систем позволит осуществить цифровизацию товарной информации в кратчайшие сроки, что приведет к прозрачности процесса передачи товаров, а, следовательно, к меньшему числу подделок на товарных полках. Опыт применения маркировки целесообразно распространить и на другие системы регулирования товародвижения.

СПИСОК ЛИТЕРАТУРЫ

1. Маркировка товаров в 2022 году. – URL:<https://kontur.ru/articles/649> (дата обращения: 08.01.2023).
2. Писанкова В.А., Хохлова П.В. Маркировка товаров: текущее состояние и перспективы развития // Развитие таможенного дела Российской Федерации: дальневосточный вектор. – 2021. – № 1. – URL:<https://cyberleninka.ru/article/n/markirovka-tovarov-tekushee-sostoyanie-i-perspektivy-razvitiya> (дата обращения: 05.01.2023).
3. GS1 General Specifications. – URL: https://gs1md.org/wp-content/uploads/2016/06/GS1_General_Specifications.pdf (дата обращения: 09.01.2023).

USE OF ELECTRONIC DOCUMENT MANAGEMENT FOR THE TRANSFER OF MARKED PRODUCTS

SAZANOVA Larisa Anatolyevna

Candidate of Science in Physics and Mathematics, Docent

KIBISOV Ilya Vladimirovich

Student

Ural State University of Economics

Yekaterinburg, Russia

The topic of this research is to study the features of the application of the electronic document management system in the transfer of marked products between the manufacturer and the seller. The relevance of the topic is due to the desire of the state to expand the marking system to all existing product groups in the future.

Keywords: marking, electronic document management, electronic document, 1С.

ФИЛОЛОГИЧЕСКИЕ НАУКИ

УДК 81'27

КОГНИТИВНО-КОММУНИКАТИВНЫЕ РАССТРОЙСТВА ПРИ АУТИЗМЕ У ДЕТЕЙ

БЕЛЯСОВА Елизавета Юрьевна

магистрант

ПОПОВА Яна Викторовна

кандидат филологических наук, доцент

ФГАОУ ВО «Сибирский федеральный университет»

г. Красноярск, Россия

Статья посвящена проблеме когнитивно-коммуникативных нарушений, в частности, нарушениям речи, обусловленным расстройствами мозговой деятельности у детей-аутистов. С опорой на авторитетные научные источники в работе описываются особенности коммуникативного взаимодействия, выявленные в парах педагог-ребенок, родитель-ребенок.

Ключевые слова: когнитивно-коммуникативные нарушения, расстройства аутистического спектра, аутизм, речевые дефекты, невербальные реакции.

В современном мире распространенность расстройств речи и языковых функций, включая нарушения чтения и письма, выявляется у 5-20% детей [5].

Согласно статистическим данным Всемирной организации здравоохранения приблизительно один ребенок из 100 страдает от расстройств аутистического спектра [1]. Признаки аутизма могут быть выявлены уже в раннем детстве, однако часто он диагностируется только в более позднем возрасте [1]. Термин «аутизм» был введен в 1912 г. Э. Блейлером для обозначения особого вида мышления, которое регулируется эмоциональными потребностями человека и не зависит от реальной действительности [2]. Сегодня аутизм определяется и как синдром, и как симптом, и как болезнь. Аутизм как синдром рассматривается такими исследователями, как В.В. Лебединский, О.С. Никольская, Л.С. Выготский, Г. Аспергер, Л. Каннер. В 1943 г. американский клиницист Лео Каннер, обобщив наблюдения 11 случаев, впервые сделал заключение о существовании особого клинического синдрома с типичным нарушением психического развития, назвав его «синдром раннего детского аутизма» [3].

Э. Блейлер и Э. Кречмер определяют аутизм как симптом, относящийся к различного рода заболеваниям. Аутизм, по Э. Кречмер, может являться симптомом как шизоидной гиперчувствительности, так и бесчувственности [6].

Исследователи Ф. Пек и Д. Флорис описывают аутизм как заболевание [9], [13].

Несмотря на то, что расстройство аутистического спектра является одним из наиболее наследуемых состояний, связанных с развитием нервной системы, в большинстве случаев исследователи определяют аутизм как поведенческий синдром, основанный на клинической информации из истории развития ребенка и текущего поведения [American Psychiatric Association; цит. по: Leekam, 2016: 1, здесь и далее перевод автора].

Специалисты выдвигают различные теории относительно происхождения аутизма. Его возникновение объясняют неблагоприятными воздействиями в течение внутриутробного периода, родовой травмой, влиянием прививок, ухудшением экологической

ситуации, непереносимостью глутена, казеина, лактозы, говорят и о генетической природе аутизма (Лапшина, 2007; Лебединская, 1992; Никольская, 2016; Яхно, 2012; Фанурик, 1998; Флорис, 2020; Шмер, 2021).

В рамках настоящей работы главную роль играет фактор наличия при аутизме когнитивных нарушений, неизменно ведущих к трудностям в общении, обучении, девиантному поведению, нарушению психоэмоционального состояния ребенка и, как следствие, социальной дезадаптации и снижению качества жизни ребенка. Так, проблема нарушений когнитивного развития выходит за рамки медико-педагогических вопросов и приобретает социальное значение [Антропов; цит. по: Пизова, 2012: 86]. Практики адаптации детей с подобными нарушениями как проблематика научного изучения приобретают актуальность в рамках междисциплинарного исследовательского пространства. Очевиден интерес к данной теме с точки зрения клинической лингвистики, поскольку для исследования и описания когнитивно-коммуникативных нарушений требуется комплексный подход, базирующийся на клинических и лингвистических научных трудах. Целью настоящего исследования является описание специфики когнитивно-коммуникативных расстройств у детей при аутизме, под которыми понимается результат разрушения взаимодействия речи, познания и поведения [8].

В зависимости от проявлений, в Международной классификации болезней подвиды аутистических расстройств определяются следующим образом: расстройства аутистического спектра без нарушения интеллектуального развития и с легким или без нарушения функционального языка; расстройства аутистического спектра с нарушением интеллектуального развития и с легким или без нарушения функционального языка; расстройства аутистического спектра без нарушения интеллектуального развития и с нарушениями функционального языка; расстройства аутистического спектра с нарушением интеллектуального развития и с нарушениями функционального языка; расстройства аутистического спектра без нарушения интеллек-

туального развития и отсутствие функционального языка; расстройства аутистического спектра с нарушением интеллектуального развития и с отсутствием функционального языка; другие уточненные расстройства аутистического спектра; расстройства аутистического спектра, неуточненные [4].

Характеристики когнитивно-коммуникативных нарушений у детей с расстройством аутистического спектра описаны в монографиях и статьях отечественных исследователей, таких как О.И. Азова (Азова, 2016), К.С. Лебединская (Лебединская, 1992), О.С. Никольская (Никольская, 2016), а также в совместной работе К.С. Лебединской, О.С. Никольской (Лебединская, Никольская, 1991) и в работах зарубежных ученых: W.H. Fay (Fay, 1979), С. Lord в соавторстве с другими исследователями (Lord et al., 2000), Н. Tager-Flusberg (Tager-Flusberg, 2004).

В рамках настоящего исследования используется метод конверсационного анализа, с помощью которого были проанализированы 15 видеофрагментов, общей продолжительностью 2 часа, фиксирующие коммуникативное взаимодействие в парах родитель-ребенок, педагог-ребенок.

В результате анализа были выявлены следующие проявления когнитивно-коммуникативных нарушений у детей, страдающих расстройством аутистического спектра: отсутствие речи как коммуникативной реакции, недостаточное понимание обращенной речи, излишняя продолжительная паузация; речевые дефекты и ошибки: дислалии в процессе произнесения отдельных слов, эхолалии, палилалии, перестановки и замены местоимений, нетипичная интонация, внезапная шепотная или чрезмерно громкая речь, неумение формулировать словосочетания и фразы целиком, замена их на отдельные звуки.

Приведем примеры:

1. Ребенок, 8 лет. Синдром Аспергера

- 1 Adult: Is there any place that we
2 Adult: take you that you don't like
3 Adult: that makes you feel anxious /
4 Child: Oh (..), mm sometimes they
5 Child: get anxious wh.. whenever
6 Child: umm whenever (.) umm
7 Child: whenever um we get t... (.)

- 8 Child: whenever aa whenever aa (..) aa
9 Child: whenever umm we play “eeny
10 Child: meeny miny moe” and uh (.)
11 Child: I get picked to to to decide which
12 Child: restaurant on going to and Zion
13 Child: has to decide it... \

Ребенок с синдромом Аспергера отвечает на вопрос о чувствах, которые он испытывает. Можно отметить замедленную реакцию в ответе (4), паузы (6, 7, 8, 9) и палилалии (повторяет собственные слова несколько раз – whenever, to), а также присутствует перестановка местоимений (в вопросе родителя – прямое обращение, выраженное личным местоимением 2 лица ед.ч. you, в ответе ребенка – местоимение 3 лица мн.ч. they).

2. Ребенок, 7 лет. Детский аутизм

- 1 Педагог: Платон, кто это? /
2 Ребенок: (...) (нет реакции/ответа)
3 Педагог: Платоша, кто это /
4 Ребенок: (...)
5 Педагог: Смотри сюда, кто это /
6 Ребенок: (не обращает внимания на вопрос педагога)
7 Педагог: Платош, кто это /
8 Ребенок: (...) Ммм... (реагирует звуками)
9 Педагог: Ну посмотри хорошо \
10 Ребенок: (звуки)
11 Педагог: Давно эти карточки не смотрели (...)
12 Педагог: Так, Платош, кто / Кто это /
13 Ребенок: ... (звукоподражательные реплики)
14 Педагог: На меня посмотри /
15 Ребенок: (смотрит на педагога)
16 Педагог: МОЛОДЕЦ! Кто это /
17 Ребенок: Ммммуу (.) чеспаха
18 Педагог: ОТЛИЧНО, клади сюда \
19 Педагог: Что это /
20 Ребенок: Чаакам /
21 Педагог: ЧАШКА
22 Педагог: Клади \ Клади вот так вот, вот так вот клади \ воот \
23 Педагог: Что это / Смотри
24 Ребенок: (..) Ма – ма
25 Педагог: Нет, смотри сюда \ Что это /
26 Ребенок: (...) чакум \
27 Педагог: Нет \ вот это что /

Ребенок с диагнозом «детский аутизм»

вступает в коммуникацию с педагогом, и отвечает на вопросы о том, что изображено на картинках. У ребенка при первом вопросе педагога отсутствует ответная реакция (2). При повторном вопросе в речи ребенка проявляются звукоподражательные слова, которыми он пытается заменить лексемы (8, 13). Ребенок дает вербальный ответ на вопрос только после его нескольких повторов со стороны педагога, но при этом у ребенка присутствуют дефекты в речи – дислалия (17, 20). Когда у него спрашивают, что изображено на картинке, то на один из таких вопросов он отвечает «мама», дает неправильный ответ (24). В строке (26) ребенок отвечает отсутствующей в лексиконе номинацией «чакум», вероятно, звукоподражая лексеме «чашка», созвучную первым слогом.

3. Ребенок, 6 лет. Детский аутизм

- 1 Adult: Hey buddy / (...)
 2 Adult: (laught) are you excited /
 3 Child: Cheee... /
 4 Adult: Chee [se/
 5 Child: Sss] Cheese /
 6 Adult: What's your name /
 7 Child: It's Alistair
 8 Adult: How old are you Alistair /
 9 Child: Um i have (..) you see the switch \ [um
 10 Adult: I see] the switch but how old are you /
 11 Child: It's like a rectangle switch DAD / (.)
 DAD [this is
 12 Adult: It's a] rectangle switch
 13 Adult: good JOB /
 14 Child: It says [rectangle switch \
 15 Adult: Okay] Okay but talk to US okay / (.)
 16 Adult: How old are you /
 17 Child: Um i haaave (.) HANDS
 18 Adult: How OLD are you /
 19 Child: um i haave some (.) played on me \
 20 Adult: You`ve played on YOU /
 21 Child: [iii..
 22 Adult: I see] that's a good sentence \
 23 Child: That's so i got play on kindergarten \
 24 Adult: How old are you /
 25 Child: I am OOLD
 26 Adult: You're old /(laught)
 27 Adult: What does that make me /[(laught)
 28 Child: I ss] I just now \ =
 29 Adult: You just now =
 30 Child: I just [feel

- 31 Adult: okay can] i see this real quick please
 cause i know you're distracted
 32 Adult: And you can have a switch on the
 video (.)
 33 Adult: How old are [you /
 34 Child: Can you] take the charger [in the/
 35 Adult: I'll take] the charger in the switch \
 36 Adult: Alastair how old are you /
 37 Child: Um i am old to the (.) hands
 38 Child: I am old to my hands
 39 Adult: ugu \
 40 Adult: Are you five years old /
 41 Child: YEAH /
 42 Adult: Yeah /
 43 Child: Yeah [tha
 44 Adult: What`s] your favorite food /
 45 Child: Umm a burrito /

В данном фрагменте ребенок, страдающий детским аутизмом, отвечает на вопросы отца, тем самым поддерживая ход коммуникации. Он старается рассказать папе про игровую приставку, поделиться своими чувствами и эмоциями во время коммуникативного акта. Можно отметить, что у ребенка есть сложности с обработкой аудиальной информации, поскольку при неоднократном повторении родителем одного и того же вопроса «How old are you?», ребенок продолжает рассказывать о чем-то своем, а именно об игровой приставке, описывает ее в деталях (9, 11, 14). Папа ребенка продолжает повторять тот же вопрос, но мальчик снова дает неподходящий ответ на вопрос (17, 19, 34, 37, 38). Ребенку трудно сформулировать свои мысли и передать их в четко построенном предложении (19, 28, 30, 37). В речи мальчика присутствуют палилаллии, неоднократное повторение отдельных слов и выражений (17, 19 – «um i have», 37, 38 – «i am old to»). Можно отметить достаточно громкую речь ребенка, изменение просодии, повышение интонации (3, 5, 11, 34, 45), выделение голосом отдельных лексем (17, 25, 41).

Итак, в результате проведенного исследования были описаны наиболее характерные проявления когнитивно-коммуникативных нарушений у детей при аутизме, влияющие на взаимодействие в парах родитель-ребенок, педагог-ребенок. К ним мы отнесли: отсутствие речи как коммуникативной реакции, недоста-

точное понимание обращенной речи, излишнюю продолжительную паузацию; речевые дефекты и ошибки: дислалии в процессе произнесения отдельных слов, эхолалии, палиллии, перестановки и замены местоимений, нетипичную интонацию, внезапную шепотную или чрезмерно громкую речь, неумение формулировать словосочетания и фразы целиком, замену их на отдельные звуки.

Одной из перспективных задач, в рамках обозначенной исследовательской проблематики, является сопоставительный анализ дискурсивных практик взаимодействия в па-

рах педагог-ребенок и родитель-ребенок, что может быть полезным при выявлении наиболее эффективных способов и приемов формирования коммуникативных навыков как важного этапа коррекционной работы с детьми, имеющими расстройства аутистического спектра [7]. Умения выражать просьбы, комментировать окружающие события, задавать вопросы с целью получения информации, выражать эмоции, а, также навыки ответной реакции, социального поведения и диалога являются необходимым условием для социальной инклюзии детей.

СПИСОК ЛИТЕРАТУРЫ

1. Всемирная организация здравоохранения // Аутизм. 2022. – URL:<https://www.who.int/ru/news-room/fact-sheets/detail/autism-spectrum-disorders> (дата обращения: 25.05.2022).
2. Карманова Ж.А., Садвакасова Н.А. Развитие эмоционально-волевой сферы у детей дошкольного возраста с расстройством аутистического спектра. 2021. – URL:<http://www.rus-pauka.cz/pdf/286904.pdf> (дата обращения: 20.10.2022).
3. Никольская О.С., Баенская Е.Р., Либлинг М.М. Аутичный ребенок: пути помощи. Теревинф. – 2012. – 148 с.
4. Международная классификация болезней 11-го пересмотра // Общие расстройства психологического развития. 2022. – URL:<https://icd11.ru/rasstroystva-autist-spektra/> (дата обращения: 10.12.2022).
5. Пизова Н.В. Когнитивные нарушения в детском возрасте при некоторых неврологических заболеваниях // Медицинский совет. – 2012. – № 7. – С. 86-91.
6. Пятницкий Н.Ю. Психическая конституция и психическая болезнь: от концепции Тиллинга к концепции Кречмера // Журнал неврологии и психиатрии им. С.С. Корсакова. – 2019. – Т. 119. – № 8. – С. 89-97.
7. Хаустов А.В. Формирование навыков речевой коммуникации у детей с расстройствами аутистического спектра. – 2010. – 88 с.
8. Büttner-Kunert J. Kognitive Kommunikationsstörungen // Sprache Stimme Gehör. – 2020. – Т. 44. – № 02. – P. 76-77.
9. Floris D.L. Atypical brain asymmetry in autism – a candidate for clinically meaningful stratification // Society of Biological Psychiatry. – 2020. – Т. 6. – № 8. – P. 802-812.
10. Gooskens B. et al. The development of cognitive control in children with autism spectrum disorder or obsessive-compulsive disorder: A longitudinal fMRI study // Neuroimage: Reports. – 2021. – Т. 1. – № 2. – P. 1-9.
11. Leekam S. Social cognitive impairment and autism: what are we trying to explain? // The Royal Society. Autism Research Centre. – 2016. – Т. 371. – № 1686. – P. 1-8.
12. Lord C. et al. Autism spectrum disorders // Neuron. – 2000. – Т. 28. – № 2. – P. 355-363.
13. Peck F.C. et al. Prediction of autism spectrum disorder diagnosis using nonlinear measures of language-related EEG at 6 and 12 months // Journal of neurodevelopmental disorders. – 2021. – Т. 13. – № 1. – P. 1-13.

COGNITIVE AND COMMUNICATIVE DISORDERS IN CHILDHOOD AUTISM

BELYASOVA Elizaveta Yurievna

Master's Student

POPOVA Yana Viktorovna

Candidate of Sciences in Philology, Docent

Siberian Federal University

Krasnoyarsk, Russia

The article is devoted to the problem of cognitive and communicative disorders, in particular, speech disorders caused by disorders of brain activity in autistic children. Based on authoritative scientific sources, the paper describes the features of communicative interaction identified in pairs of teacher-child, parent-child.

Keywords: cognitive-communicative disorders, autism spectrum disorders, autism, speech defects, non-verbal reactions.

КУЛЬТУРНАЯ СПЕЦИФИКА КОНЦЕПТА «СЕМЬЯ» В КАЗАХСКОЙ ЛИТЕРАТУРЕ (АБАЙ КУНАНБАЕВ) И РУССКОЙ ЛИТЕРАТУРЕ (Л.Н. ТОЛСТОЙ)

ГАЛАЙ Карина Назировна

кандидат филологических наук, доцент

АЛИЕВА Заида Аслановна

магистрант

Казахский национальный университет им. аль-Фараби

г. Алматы, Казахстан

В статье определяется концепт «семья» через литературу, культуру казахского и русского народов. Приводятся в пример казахские и русские пословицы, а также часть десятого из «Слов назиданий» Абая К. Анализируется назначение и ориентир творчества Абая Кунанбаева. Описываются семьи Болконских, Курагиных и Ростовых по роману «Война и мир» Л.Н. Толстого. Установлено, что и в русской, и в казахской литературах писатели, Абай К. и Л.Н. Толстой, призывают уважать родителей, прививать нравственные, духовные ценности детям, быть для них примером. Определяется, что для создания семьи у русского народа имеет основополагающее значение любовь, а для создания казахской семьи – следование традициям, в этом играет роль менталитет народа.

Ключевые слова: концепт, Абай Кунанбаев, «Слова назидания», Л.Н. Толстой, «Война и мир», семья, воспитание.

«Одной из ячеек общества является семья, которая неразрывно связана с такими явлениями, как структура, рождение, воспитание, свадьба и даже смерть. В каждой культуре составляющими семьи являются такие понятия, как сплоченность, родственники, забота, но в зависимости от этнических особенностей, менталитета существуют свои представления о семье» [1].

«Концепт «семья» как элемент концептосферы является одним из основополагающих концептов, которые представляют собой ключевые понятия культуры, национального менталитета. В языковых единицах, репрезентирующих данный концепт, сконцентрированы важнейшие понятия материальной и духовной культуры» [5, с. 1].

Можем наблюдать концепт «семья» в худо-

жественной литературе: Пушкин А.С. «Евгений Онегин», Л.Т. Толстой «Анна Каренина», «Война и мир», Салтыков-Щедрин М.Е. «Господа Головлевы», Абай Кунанбаев «Слова назидания», Миржакып Дулатов «Несчастливая Жамал», в фольклоре: русская народная сказка «Счастливая семья», казахская народная сказка «Бекболат», в пословицах и т. п.

«По пословицам можно проследить все стадии развития семьи: от ее создания (вступление в брак) до рождения детей и внуков, их воспитание, отношение детей к родителям, родителей к детям, мужа к жене, старшему поколению и т. д.

Первый этап брачных отношений – это создание семьи, что является серьезным шагом в жизни каждого человека. В сопоставляемых культурах семья рассматривается как ценность и поэтому подходить к вступлению в брак нужно обдуманно, поскольку считается, что брак – это надолго, и он предопределен свыше: Жениться – не воды напиться. Жениться – не напасть, да как бы женившись не пропасть. Жениться – не лапоть надеть. Женитьба есть, а разженить бы нет. Үйлену онай, үй болу қиын /Жениться легко, а сохранить семью трудно/. Өзің сүйгенді емес, өзінді сүйгенді ал /Женись не на той, которую любишь, а на той, которой сам ты мил/» [5, с. 2]. Вступая в брак люди обретают любовь, поддержку, заботу, силу, поэтому существует необходимость создания и сохранения семьи.

«Жениться в русской и казахской культурах советуют достаточно рано: не откладывая работу на субботу, а женитьбу на старость. Оң үш жаста – отау иесі /В тринадцать лет – хозяин своего очага/. Ранние браки объясняются тем, что родители спешили оградить юношу или девушку от соблазнов холостой жизни, так как непозволенные любовные связи считали тогда непростительным грехом, который нельзя замолить. Такой грех ставили наравне с тяжкими преступлениями» [5, с. 2]. Женившись, раньше скорее взрослеют, меняется образ жизни, становятся ответственными и целеустремленными.

«Изучая казахскую культуру, можно судить о том, что семья для казахов – это нечто святое, это то, где зарождается жизнь» [1].

Создав новую семью, у людей действитель-

но начинается новая жизнь, новые роли и обязанности. Они становятся частью брачного союза, где зарождается новая жизнь – их дети.

«Казахи – в прошлом народ кочевой. Поэтому во многих понятиях казахской культуры это явление получило свое отражение. Мужчина, переезжающий с места на место, находил свою поддержку, свое признание в семье, которая сравнивалась с очагом. В современном обществе принято считать, что основой восточной семьи служат патриархальные традиции, в то время как в современной литературе это мнение во многом опровергается. Считается, что роль мужчины возрастала только в случае переезда или войны. Роль женщины в семье считается более значимой, так как с образом женщины ассоциируются такие понятия, как «плодородие», «очаг», «семейный уют» [1].

«Русские придают большое значение любви в семейных отношениях: С постылым и в поле тесно. Любовь да совет – так и горя нет. Тошно жить без милого, а с немилым тошнее. В казахском языке подобные пословицы отсутствуют, что объясняется менталитетом народа. У казахского народа существовал обычай «қыз айттыру» – сватовство, когда дети (мальчик или девочка) маленькие, или даже еще не родились, а семьи договариваются в будущем стать сватами. Существовали следующие виды «қыз айттыру»: «бел құда» – сватовство до рождения детей; «бесік құда» (бесік – колыбель) – сватовство детей с колыбели. Таким образом, молодым людям не всегда разрешалось выбирать себе пару. Вместе с тем нужно отметить, сватовство «қыз айттыру» служило своеобразной основой крепкой и примерной семьи» [5, с. 2].

«Многие казахские традиции, связанные с семьей и детьми, национальной картиной мира казахов, поэтому они составляют ближнюю и дальнюю периферии концепта «семья». Например: «такие обычаи и обряды, как «қыз айттыру» («сватовство»), «бесік құда» («договор о женитьбе»), «бел құда» («договор о женитьбе детей задолго до их рождения»), «калым» («выкуп»), «келін тілі» («язык невестки»), «жар-жар» («свадебная песня»)» [1].

Обратимся к казахской литературе в лице Абая Кунанбаева, проследить концепт «се-

мья». Абай Кунанбаев является классиком казахской литературы, просветителем, общественным деятелем, духовным наставником, учителем для каждого казахстанца.

«Творчество Абая является действительно своеобразной «энциклопедией казахской жизни», настолько оно полно и глубоко, а главное, с невероятной смелостью и критической остротой охватывает все стороны социальной и духовной жизни казахов второй половины XIX и начала XX века» [6, с. 642].

Его произведения учат справедливости, терпению, мудрости, мужественности, патриотизму, призывают к развитию и созиданию национальных, мировых ценностей и благ. Абай Кунанбаев направил свой творческий талант на просвещение, призыв к интеллектуальному и трудовому развитию, гуманности, на развитие литературы и культуры казахского народа. Будущее казахского народа он видел в детях и молодом поколении.

«Абай не писал специальных психолого-педагогических трудов и не занимался профессиональной педагогической деятельностью. Но почти все без исключения произведения пламенного наставника молодежи пронизаны дидактическими и нравственно-этическими назиданиями, опирающимися на интересы, идеалы и мудрость трудового народа, на творчество предшествовавших ему представителей общественной мысли народов Востока и Запада» [6, с. 643].

Важнейшее назначение семьи он видел в воспитании детей, привитии им нравственных, моральных ценностей.

«В своих назиданиях Абай неоднократно напоминает, что нравы казахских детей портятся из-за неправильного воспитания их родителями и наставниками, а также в результате пагубного влияния невежественных сверстников.

Небезынтересны нам сегодня выявленные Абаем три рода ошибок семейного воспитания. Он утверждал, что родители, желая иметь детей, ставят перед собой тройную порочную, расчетливую цель. Во-первых, хотят видеть, в лице своих детей наследников, во-вторых, богомольцев после смерти, и, в-третьих, кормильцев на старости лет. Все эти цели Абай называет эгоистическими и считает не отве-

чающими задачам воспитания» [6, с. 646]. Абай наставлял, что родителям нужно в первую очередь исправить себя, перевоспитать свои нравы, определить свои ценности, тогда и дети последуют вашему примеру.

«Одним из ярчайших произведений и трудов мыслителя и философа казахского народа Абай Құнанбайұлы являются «Слова назидания», написанные им в последние годы жизни. «Слова назидания» состоят из 45 «Слов», разных по объему и содержанию. В дословном переводе с казахского языка «Слова назидания» переводятся как «Черные Слова» («Қара сөздер»), перевод которых имеет свой смысл, так как в этих трудах видна явная критика (не ненависть, а любовь, внимание, забота) казахского народа поэтом, критическое отношение к различным сторонам жизнедеятельности родного народа. За все свои годы Абай осознал недостатки и так называемые «минусы» казахов, и устранившись того, что он никак не сможет это решить, он решил в привычном себе стиле написать об этом» [4, с. 53].

Так резко и точно написал Абай в 10-м слове «Назиданий», посвящая его родителям: «Что ты хочешь наследовать своим детям: свое имущество? Свою собачью жизнь и муки? – Имущество не останется без хозяина: лежа на смертном одре, не ревнуй его к людям, пусть достанется другим. Чтобы наследовать свою собачью жизнь и муки – совсем не следует иметь детей. Это безжалостно.

Ты хочешь, чтобы после твоей смерти твои дети молились за тебя, избавили тебя от грехов? Не беспокойся о своих грехах после смерти. Если при жизни ты людям сделал добро, то много будет молящихся за тебя, а если же ты причинил людям зло, то молитва одних детей не от чего не избавит.

Ты хочешь, чтобы дети кормили тебя в старости? Пустая вера. При твоём воспитании, когда ты сам заранее прививаешь им эгоистические нравы, они не будут думать о тебе, скорее, следуя твоему эгоистическому примеру, будут думать о своих выгодах» [2, с. 293].

Можем подвести итог о мысли Абая о семье: семья первая школа для детей, ее ценности, обычаи, нравы, идеалы и цели формируют мышление детей. Родителям необхо-

димо привить себе положительные качества, определить свои ориентиры и цели, приучить детей к труду и стимулировать их интеллектуальное развитие, иначе они рискуют воспитать безнравственных, сложных, искалеченных людей.

«Война и мир» – это роман-эпопея, написанный в эпоху Российской империи одним из великих писателей русской литературы Львом Николаевичем Толстым. В романе присутствует много линий повествования: война, любовь, отношения людей, дружба, общество, быт, нравы и ценности людей в мирное и военное время. Временной отрезок в романе широкий. Толстой показал жизненный путь некоторых персонажей от детства до глубокой зрелости.

«Три семейства, три дома, три «породы» людей составляют основу «мысли семейной» романа: Ростовы, Болконские и Курагины» [3, с. 38]. По образу этих семей попробуем определить видение семьи Л.Н. Толстым

«На примере судеб Болконских автор, изображая психологию героев, утверждает первенство доброты и душевной щедрости в сравнении суровостью в чувствах, в сравнении с неприятием людских слабостей и уверенностью в собственной непогрешимости.

В каждой семье тон задает глава семейства, и он передает своим не только свойства характера, но и свою автор нравственную суть, жизненные заповеди, понятия о ценностях – те, в которых отражены стремления, склонности, цели и старших, и младших членов семьи» [3, с. 32-33].

Семью Болконских во многом он видит положительной. Суровость, напористость, тяжесть характера Николая Болконского не ожесточили его детей. Андрей Болконский пришел к гармонии с собой, к прощению обид ему нанесенных к концу своей жизни пройдя через сложные испытания, Мария Болконская осталась верна своей вере и гуманности к людям.

Молодых Курагиных и их отца, Василия Курагина, Толстой видит хищниками: «одна из их семейных ценностей – умение вторгнуться в чужую жизнь и сломать ее в угоду своим эгоистическим интересам.

Материальные выгоды, способность казаться, но не стол быть – вот их приоритеты.

Но жизнь расставила все по местам – во время службы Анатолию ампутировали ногу, а красавица Элен умирает в самом расцвете молодости и красоты.

Толстой показывает с помощью семьи Курагиных пустых людей, которых интересуют исключительно материальные ценности и внешний блеск» [3, с. 34].

На этом примере для нас открываются качества людей и признаки присущие семьям, которые для Толстого являются отрицательными. Для них не имеет значение мораль, нравственность, совесть, стыд.

«В отечественной традиции главой семьи является отец. Он – хранитель чистоты телесной и духовной своих домочадцев, семейного целомудрия. Исторически русскому обществу присущ патриархальный тип семьи. Отец нес ответственность за всю семью и за каждого ее члена, в частности» [3, с. 34].

Как глава семьи отец, требовал от своих детей и супруги послушания и повиновения. Желая своей семье достатка и процветания, детям достойного будущего родители сватали своих детей, «устраивали им будущее», выбрали им семью равную себе и из своего круга. Эта традиция продолжалась многие века, а ослушание и самостоятельный выбор спутника жизни порицался обществом. «Семья в понимании Толстого – нравственный ориентир, которым должен дорожить человек» [3, с. 36].

«На последних страницах романа Пьер, Николай, Наташа, Марья счастливы в состоявшихся, построенных семьях; они любят и любимы, они крепко стоят на земле и радуются жизни. Высшие семейные ценности для любимых героев Толстого – чистота их помыслов, высокая нравственность, любовь к миру» [3, с. 36]. Каждый из них был испытан трудностями и каждый достойно их преодолел, они доказали, что им присущи нравственные, моральные, духовные ценности. Своим любимым героям Толстой дал возможность пройти через испытания судьбы и обрести семейное счастье. Эти герои создали свои семьи определенно из большой любви друг к другу.

«Л.Н. Толстого возмущала эта высокомерная ирония над основами человеческого бытия. В семье, в семейной жизни он видел одну главных сфер самореализации человека, свои

требующую и таланта, и души, и творческих озарений. Семья для него - микрокосм человеческой общности, начало и основа социума. И важнейшей характеристикой героев «Войны и мира» становится их семейная жизнь.

Толстого очень волновала «мысль семейная», и у него жизнь система взглядов относительно того, какой должна быть идеальная семья. Счастливой семейной жизнью он одарил лишь самых любимых героев, проводя их через невероятно тяжелые испытания и заставив «заслужить» счастье» [3, с. 38].

Идеальную семью по Толстому мы видим в конце романа: «счастлива та семья, где муж и жена – одно целое, где нет места условностям и ненужному жеманству, где сияние глаз и улыбка могут сказать гораздо больше, чем длинные, запутанные фразы. Мы не знаем, как в дальнейшем сложится их жизнь, но мы понимаем: куда бы судьба ни забросила Пьера, Наташа всегда и везде бу-

дет следовать за ним, какими бы тяготами и лишениями это ей ни грозило.

Семья, по Толстому, – это не замкнутый в себе, не отъединенный от всего окружающего клан, патриархально упорядоченный и существующий на протяжении ряда поколений, а неповторимо-индивидуальные «ячейки», обновляемые по мере смены поколений, всегда имеющие свой возраст. В «Войне и мире» семьи подвержены качественным переменам, порой весьма значительным» [3, с. 42].

Таким образом, и для казахской культуры, и для русской культуры присуще уважение к традициям, обычаям, патриархальный тип семьи, следование голосу совести и нравственным ориентирам. Оба писателя говорят о духовном росте, развитии умственных, трудовых и социальных навыков. Семья для обеих культур носит ценностный характер. Концептом «семья» для обеих культур можно назвать любовь, духовность, поддержка, нравы.

СПИСОК ЛИТЕРАТУРЫ

1. *Агаркова О.А., Мезенцева А.В.* Концепт «семья» в казахской национальной культуре // Современные проблемы науки и образования. – 2015. – № 1-1. – URL:<https://science-education.ru/ru/article/view?id=19317>.
2. *Жарикбаев К.Б., Калиев С.К.* Антология педагогической мысли Казахстана. – Алматы: Рауан, 1995. – 512 с.
3. *Кулинченко Ю.С.* Концепт «семья» в русской классике XIX века: А.С. Пушкин, Л.Н. Толстой, М.Е. Салтыков-Щедрин.: выпуск. квал. раб. – Белгород, – 2018. – 67 с.
4. *Нурпеисова Г.М., Текеева Г.К.* Вопросы ценности образования в «Словах назидания» Абая и их актуальность в наше время // Профессионал года 2020. – 2020. – С. 51-55.
5. *Тайбекова Л.С.* Концепт «Семья/отбасы» в русской и казахской послоичных картинах мира // Вестник магистратуры. – 2013. – № 12-1(27). – С. 40-42.
6. *Урунбасарова Э.А., Баймбетова Р.К., Алькеева С.М., Баймагамбетова К.Н.* Абай и его нравственный принцип «Адам бол» // Проблемы теории и практики современной науки. 2020. – С. 641-653.

CULTURAL SPECIFICS OF THE CONCEPT OF «FAMILY» IN KAZAKH LITERATURE (ABAI KUNANBAYEV) AND RUSSIAN LITERATURE (L.N. TOLSTOY)

GALAI Karina Nazirovna

Candidate of Sciences in Philology, Associate Professor

ALIYEVA Zaida Aslanovna

Master's Student

Al-Farabi Kazakh National University,

Almaty, Kazakhstan

The article defines the concept of «family» through the literature, culture of the Kazakh and Russian peoples. Kazakh and Russian proverbs are given as an example, as well as part of the tenth of Abai Kunanbayev's «Words of Edification». The purpose and guideline of Abai Kunanbayev's creativity is analyzed. The Bolkon-sky, Kuragin and Rostov families are described based on the novel «War and Peace» by L.N. Tolstoy. It is established that in both Russian and Kazakh literatures, writers, Abai K. and L.N. Tolstoy, urge to respect parents, instill moral and spiritual values in children, be an example for them. It is determined that love is fundamental for the creation of a family among the Russian people, and for the creation of a Kazakh family - following traditions, the mentality of the people plays a role in this.

Keywords: concept, Abai Kunanbayev, «Words of edification», L.N. Tolstoy, «War and peace», family, upbringing.

К ВОПРОСУ ИЗУЧЕНИЯ ОСОБЕННОСТЕЙ ИДИОСТИЛЯ Ф.М. ДОСТОЕВСКОГО

КУЛИКОВА Алина Александровна

магистрант

САМАРИНА Ирина Владимировна

кандидат филологических наук, доцент

ФГАОУ ВО «Южный Федеральный Университет»

г. Ростов-на-Дону, Россия

В статье рассматривается феномен идиостиля как системы ментальных и лингвистических характеристик, который, как и любое другое явление в языке, обладает своими отличительными чертами. Также в статье предпринята попытка охарактеризовать различные подходы к изучению идиостиля Ф.М. Достоевского, а также выявить его основные особенности.

Ключевые слова: идиостиль, языковые средства, стилистические фигуры, идиолект.

В процессе анализа языка писателя, ученые литературоведы и лингвисты в первую очередь обращаются к такому понятию как идиостиль писателя. В данной статье нам бы хотелось рассмотреть особенности индивидуального стиля Ф.М. Достоевского. В современной лингвистике до сих пор нет единого мнения и общепринятого определения понятию

«идиостиль». Для начала, рассмотрим характерные особенности феномена «языковая личность автора», который тесно связан с понятием идиостиля. Основы теории языковой личности были впервые рассмотрены в 30-х гг. XX столетия В.В. Виноградовым при исследовании русского языка и стиля художественной прозы. Ученый пришел к выводу, что под по-

нятием «индивидуального стиля» стоит понимать языковую единицу, которая напрямую связана с внутренней системой средств и способов словесного выражения. [4, с. 105].

На данный момент выделяют два идиолектных типа личностей:

– стандартную языковую личность, которая отражает среднюю норму литературного языка;

– нестандартную языковую личность, которой присущи отклонения от общепринятых межличностных и межкультурных коммуникативных норм.

Характеристика языковой личности зачастую проводится на основе коммуникативной, вербально-семантической, тезаурусной, мотивационной, нравственной, эмотивной организации. Именно поэтому языковой личностью является каждый, кто представляет языковую компетенцию в письменной форме.

Ученый Ю.Н. Караулов в своих работах опирается на мнение, что языковая личность функционирует на трех структурных уровнях:

1. Вербально-семантический уровень, подразумевающий под собой владение бытовым языком и отсутствие возможности проявления индивидуального использования языка.

2. Когнитивный уровень, на котором происходит актуализация и идентификация релевантных познаний личности и общепринятых обычаев социума.

3. Прагматический уровень, на котором личность способна выявлять и характеризовать мотивы и цели, способствующие ее развитию [6].

Следовательно, под идиостилем необходимо понимать не случайное повторение отдельных лексических элементов, направленных на самовыражение автора, но осознанное и преднамеренное стремление задействовать те языковые средства, которые будут способствовать наиболее точному отражению его мыслей и ощущений [5, с. 25].

К определяющим характеристикам идиостиля можно отнести:

1) наиболее встречаемые, являющиеся предметом исследования большей части ученых:

– отбор языковых средств автором;

– частотность употребления языковых средств в произведениях;

2) способствующие созданию индивидуального стиля:

– речетекстовые особенности языковой личности, появившиеся под влиянием различных экстралингвистических факторов;

– взаимодействие ментальных элементов и методы их языкового воплощения;

3) наиболее яркие признаки индивидуального стиля автора, существующие в рамках определенного стиля:

– хронологическое расположение текстов;

– сосуществование нескольких стилей в одном произведении [10, с. 30].

В процессе изучения идиостиля Ф.М. Достоевского нам бы хотелось в первую очередь выделить следующие подходы к изучению его творчества:

1) лингвистический, который включает в себя изучение языковых единиц и словосочетаний, характерных для автора и описывающих художественную организацию его текстов;

2) когнитивный подход, который опирается на моделирование различных точек зрения автора. Характерными чертами данного подхода является разветвленность. Сторонниками данного подхода идиостиль рассматривается как единство ментального и языкового. Главная задача языка – передать весь глубокий мир автора;

3) семантико-стилистический подход представляет собой систему, при которой идиостиль рассматривается как набор языковых средств, свосвенных данному периоду развития художника.

Благодаря работе с лингвистическим подходом были выявлены следующие характерные особенности стиля Ф.М. Достоевского:

1. Лингвистические единицы, выражающие неопределенность, такие как: «что-то другое», «какая-то», «бог знает на кого и за что».

Использование подобных конструкций в тексте помогает автору изобразить картину неопределенности и загадочности персонажей.

2. Лингвистические единицы, используемые для создания видимости. Особенностью идиостиля Ф.М. Достоевского является склонность писателя указывать на таинственные знаки судьбы и необъяснимые силы, которые управляют жизнью человека. И именно благо-

даря подобным языковым средствам автор достигает своей цели [9, с. 2].

Наравне с этим Н.Д. Арутюнова придерживается точки зрения, что данные языковые единицы попадают под тенденцию совместной встречаемости. На это указывают такие языковые единицы в работах писателя как «как бы», «как-то», «как бы вне себя», «как бы не своей волей» [1, с. 61-62].

3. Использование языковых единиц, обозначающих интенсивность действия, чрезмерность проявления признака: «глубоко удивился», «совершенно личное дело», «так сильно всех здесь заинтересовать», «очень хорошо знал», «он отлично хорошо знал» [11].

Для семантико-стилистического подхода основной задачей является изучение текста на уровне семантико-стилистического анализа в его эстетической организации. Также следует отметить, что именно в рамках данного подхода получили распространение словари стилей писателей. Хорошим примером может послужить «Словарь языка Ф.М. Достоевского» под редакцией Ю.Н. Караулова [3].

Несмотря на тот факт, что когнитивный анализ указывает на выявление языкового восприятия мира автора посредством лингви-

стического и лексикографического анализа, ярче всего этот подход проявляется через исследование концептов. Так О.А. Бокова в своих работах неоднократно обращалась к концепту «тоска» в идиостиле Ф.М. Достоевского. Проанализировав работы писателя, ученый приходит к выводу, что данный концепт является не только национально-специфическим, но и индивидуально-авторским [2, с. 35-37].

В это же время И.В. Ружинский рассматривает концепт «смеха» на примерах произведений «Преступление и наказание», «Идиот» и «Братья Карамазовы». Исследователь приходит к выводу, что персонажам Ф.М. Достоевского характерен не только «болезненный смех», но и «радостный смех», что в свою очередь расширяет картину окружающего мира писателя еще сильнее. [8, с. 37-48].

Таким образом, можно сделать вывод, что идиостиль Ф.М. Достоевского по-прежнему привлекает большое внимание современных ученых и является предметом многих научных работ благодаря не только функциям, которые оно выполняет в речи, но также и тесной связи с социальными проблемами общества, которые поднимаются в произведениях данного автора.

СПИСОК ЛИТЕРАТУРЫ

1. Арутюнова Н.Д. Стиль Достоевского в рамке русской картины мира // Поэтика. Стилистика. Язык и культура. Памяти Татьяны Григорьевны Винокур. – М.: Наука, 1996. – С. 61-90.
2. Бокова О.А. Концепт «тоска» в идиостиле Ф.М. Достоевского // Филологические науки. Вопросы теории и практики. – Тамбов, 2014. – № 1(31): в 2-х ч. – Ч. II. – С. 35-37.
3. Болотнова Н.С. Изучение идиостиля в современной коммуникативной стилистике художественного текста // Тезисы II Международного конгресса русистов-исследователей. – М.: МГУ им. М.В. Ломоносова, Филологический факультет, 2004. – 37 с. – URL:<http://www.philol.msu.ru/~rlc2004/ru/participants/psearch.php?pid=24087>.
4. Виноградов В.В. Стилистика. Теория поэтической речи. Поэтика. – Москва, 1963. – 256 с.
5. Жолковский А.К. К описанию связи между глубинными и поверхностными уровнями художественного текста // Материалы Всесоюзного симпозиума по вторичным моделирующим системам. – Тарту: ТГУ, 1974. – С. 161-167.
6. Караулов Ю.Н. Русский язык и языковая личность. – Изд. 8-е. – М.: Кн. дом «ЛИБРОКОМ», 2014. – 261 с. – URL:<https://search.rsl.ru/ru/record/01006690751> (дата обращения: 30.12.2022).
7. Панов М.И. Эффективная коммуникация: история, теория, практика: словарь-справочник. – М.: ООО «Агентство КРПА Олимп», 2005. – 959 с.
8. Ружинский И.В. «Смех» Достоевского глазами лексикографа // STEPANOS. – 2017. – № 6(26). – С. 37-48.
9. Фатеева Н.А. К вопросу об изучении идиостиля Ф.М. Достоевского. – Москва: Институт русского языка им. В.В. Виноградова РАН, 2022. – 5 с. – URL:<https://www.ruslang.ru/doc/grigoriev2020/Fateeva.pdf> (дата обращения: 05.01.2023).

10. Чернышева Т.А. Идиостиль: лингвистические контуры изучения // Вестник Череповецкого государственного университета. – 2010. – 5 с. – URL:<https://cyberleninka.ru/article/n/idiostil-lingvisticheskie-kontury-izucheniya/viewer> (дата обращения: 31.12.2022).
11. Шаранова Е.В. Аномальная сочетаемость интенсификаторов в языке Ф.М. Достоевского: дис. ... канд. филол. наук. – М., 2018. – URL:<https://www.dissercat.com/content/anomalnaya-sochetaemost-intensifikatorov-v-yazyke-fm-dostoevskogo> (дата обращения: 05.01.2023).

TO THE QUESTION OF STUDYING THE PECULIARITIES OF F. DOSTOEVSKY'S IDIOSTYLE

KULIKOVA Alina Aleksandrovna

Master's Student

SAMARINA Irina Vladimirovna

Candidate of Sciences in Philology, Associate Professor
Southern Federal University
Rostov-on-Don, Russia

The article considers the phenomenon of idiosyle as a system of mental and linguistic characteristics, which, like any other phenomenon in language, has its own distinctive features. The study attempts to characterize various approaches to the studying of Dostoevsky's idiosyle, as well as to consider the definitions of this phenomenon within these approaches.

Keywords: idiosyle, linguistic means, stylistic figures, idiolect.

АУТЕНТИЧНЫЕ ХУДОЖЕСТВЕННЫЕ ФИЛЬМЫ И ТЕЛЕСЕРИАЛЫ КАК ИНСТРУМЕНТ ОБУЧЕНИЯ ИНОСТРАННОМУ ЯЗЫКУ

МИХЕЕВА Мария Игоревна

кандидат филологических наук, доцент кафедры иностранных языков
факультет международных отношений, политологии и зарубежного регионоведения

Историко-архивный институт

ФГБОУ ВО «Российский государственный гуманитарный университет»

г. Москва, Россия

Чтобы повысить уровень мотивации обучающихся необходимо дать им возможность, то есть ресурсы, при помощи которых они смогут общаться с людьми, чей английский язык, является родным. В связи с этим обучающиеся должны иметь не только теоретическое, но и наглядное представление о быте, культуре, языковых реалиях стран изучаемого языка. Просмотр фильма способствует к изучению иностранного языка, учебно-поисковой и творческой деятельности. Существует огромный спектр возможностей при работе с видеофильмами, к ним относятся разыгрывание ролей, тематические дискуссии, индивидуальная или групповая работа. Все это вызывает интерес к изучаемому языку. В рамках learner-centered approach подхода можно заметить, что современное поколение молодежи имеет огромные возможности использования материалов находящихся в интернете при изучении иностранных языков в частности. В связи с этим они хотели бы видеть перед собой такого преподавателя, который хорошо разбирается в современных тенденциях и может представить материал для изучения в интерактивной форме.

Ключевые слова: лингвокультурология, изучение языка, языкознание, коммуникативная компетенция.

В дополнение к традиционному процессу изучения языка можно использовать разные видеоматериалы, которые отвечают потребностям студентов в рамках личностно-ориентированного подхода и с точки зрения системно-векторной психологии.

Видеоматериал является аудиовизуальным средством обучения, рассчитанным на зрительное, слуховое и зрительно-слуховое восприятие заключенной информации. Существует ряд преимуществ работы с видеоматериалом, а именно мотивация учащихся; обогащение активного и пассивного словаря (идиомы, фразеологизмы, пословицы, фразовые глаголы); рассмотрение культуры сквозь призму языка и наоборот; наличие видеоряда, достаточного для понимания сюжета, в отличие от аудиозаписей [1]; погружение в языковую среду при регулярном просмотре.

Для того чтобы выразить какую-либо мысль, необходимо произвести определенную цепочку мозговой деятельности, которая будет состоять из следующей последовательности: «идея» – «мысль» – «речь». Во время работы только лишь с методом перевода данный процесс замедляется, и происходит следующая цепочка: «идея» – «мысль на родном языке» – «перевод на другой язык» – «речь». При подобном подходе мозговых затрат требуется больше [2].

При использовании в работе аутентичных видео материалов можно лучше понять языковые особенности конкретной иноязычной речи, определить информацию о местоположении события, невербальном общении (мимики, интонации, жесты) персонажей в определенной ситуации, выявить образовательную ценность.

Глубокое эмоциональное влияние, которое способствует яркой и объемной передаче необходимой информации, стимулирует языковую активность это еще одно из достоинств использования видеоматериалов при изучении иностранного языка, интерпретируя язык в полном визуальном контексте.

В телевизионных сериалах имеют место запоминающиеся фрагменты речи, а порой целые предложения из сцен, дающие превосходный запас диалогов, наполненный незабываемой игрой и драматизмом в условиях, способствующих эффективному обучению.

Длительность в 40-50 минут аутентичных сериалов считается одним из преимуществ,

являясь оптимальным временем для усвоения материала на иностранном языке. Сериалы, особенно ситуативные, требуют гораздо меньше нагрузки на наш мозг, так как длительность художественных фильмов или полнометражных мультфильмов иногда к концу просмотра создает ряд трудностей для понимания смысла сказанного. На начальном этапе просмотров видеоматериалов можно использовать субтитры, чтобы лучше понимать и усваивать новые слова. Через несколько месяцев ежедневного просмотра видео в течение получаса и более возможен отказ от субтитров [3].

Для поставленных задач, на начальном этапе следует использовать мультфильмы, поскольку темп речи медленнее и есть возможность понять каждое слово героев мультфильма, так как они четко их проговаривают. Далее следует постепенно переходить на просмотр сериалов и фильмов, где актеры говорят быстро как носители языка. При этом следует также учитывать уровень знания английского языка обучающихся. При просмотре фильмов можно пополнить лексический запас, узнав при этом много фраз, фразовых глаголов, идиом, разговорные формы слов и сленг. В качестве примера можно представить следующие выражения: full of beans – энергичный; be out – отсутствовать; call back – перезванивать; grow up – взрослеть; props – респект; help out – выручать; chin wag – приятная долгая беседа; splash out – потратить слишком много денег; peanuts – мелочь; kip – короткий сон; row – ссора; dodgy – подозрительный; Yuck! – Фу! Order up! – Готово! Let up – Отступить; The egg is on your face! – Ты попала! Pull me up! – Помоги мне! Be here for a while – Быть здесь ненадолго; Do me an honor – Окажите мне честь; Hold still – Не дергайся; Hang on – Не волноваться; Would you mind? – Поможешь мне? Do not settle so quickly – Не стоит торопиться; Killjoy – Зануда; Easy peasy – проще простого; Talk to you later! – Поговорим позже! Easy come, easy go – как пришло, так и ушло; Come true – сбываться; Get a life – Жить полной жизнью, Take a nap – вздремнуть.

Во время просмотра видео иногда можно догадаться из контекста о значении того или иного выражения. В качестве примера можно привести следующие выражения: Long time no see! – Давно не виделись!; Till next time! – До

следующего раза!; I'm looking forward to it – Жду этого с нетерпением; и т. д.

Выделяют шесть главных навыков аудирования. Первый это “listen for details”. При прослушивании стоит задача выявить именно детали, такие как даты, ключевые слова, имена, названия, номера. Далее “listen selectively”, при котором необходимо только делать акцент на определенные отрывки аудирования для решения конкретно поставленной задачи, вся остальная информация не нужна в данном случае. Если в работе используется “listen for global understanding” необходимо в первую очередь понять основную идею услышанного текста. Навык “listen for main ideas” при котором акцент сделан на понимание ключевых событий и их последовательности. При использовании “listen and infer” надо работать с пропущенной или неопределенной информацией, опираясь, например, на интонацию говорящего. Шестой же навык, это “listen and predict” при котором предполагается отработка умения предвидеть, предположить сказанное до или вовремя этапа прослушивания, развивая при этом навыки вероятностного прогнозирования [3].

Необходимо также определиться и с целью, задачами занятия, после этого необходимо подобрать тип материала (определенный жанр фильма, ток-шоу, новости, сериалы, TED talks). При этом следует не забывать, что языковое содержание должно соответствовать уровню подготовки студентов, наличию информационной, художественной ценности; актуальности тематики и уместности содержания; соответствовать содержанию учебным целям, интересам студентов; языковой насыщенности; наличию конфликта; присутствию внешней среды; общепрофессиональной направленности и многим другим факторам [1].

Существует три этапа при работе с аудио- и видеоматериалами: преддемонстрационный (preview), демонстрационный (viewing), постдемонстрационный (follow-up) [4].

Преддемонстрационный (preview) этап основан на мотивации учащихся, снятии языковых трудностей, работы с лексическим материалом, развитием навыков вероятностного прогнозирования. Прежде всего, необходимо настроить обучающихся на просмотр и ввести в тему, которой будет посвящен видеоматери-

ал. В качестве заданий на первом этапе можно использовать такие как обсуждение полученной информации, к примеру предлагают свое название видеотрейлера, думают на тему основных проблем и так далее.

В качестве примера можно взять фильм «Король говорит» для занятия объемом в два академических часа. Начать работу над фильмом можно с фотографий актеров, общей информации о них. Исходя из заранее подобранных снимков студенты сами распознают о каком фильме пойдет речь. Здесь же стоит поднять вопросы истории становления и правления английской монархии. О роли английской монархии в прошлом и настоящем, о влиянии на общественность и так далее.

Для того чтобы работа над трейлером или одним из эпизодов фильма проходила более продуктивно, необходимо сначала проработать лексику, что позволит снять языковые трудности при дальнейшей работе с видеоматериалом.

При работе с видео до его просмотра обучающимся можно предложить прослушивать звуковую дорожку, относящуюся к видеотрейлеру, но при этом само изображение не показывать. В этом случае формируется свое собственное изображение, видение. Все прослушивают одну и ту же речь, но чувствуют и переживают при этом ситуацию по-разному. Используя подобного рода «мозговые штурмы» и обмен мыслями можно лучше узнать о каждом из присутствующих в группе и суметь подобрать и подготовить необходимые именно конкретно этой группе упражнения для последующих занятий [1].

Второй этап это демонстрационный (viewing) необходим для восприятия информации, распознавании лексического, грамматического, страноведческого материала. Умение и навык воспринимать и анализировать информацию как раз развивается во время использования данного этапа. Когда происходит работа в группах, то намного проще происходит понимание видеоматериала. Есть ряд вариантов заданий в период применения активного этапа, а именно: listen and restore; listen and sort; listen and compare; listen and match; listen and combine; listen and compose; listen and evaluate; listen and reconstruct [3]. К подобным упражнениям относятся поиск и

сопоставление информации. Также можно использовать работу с грамматическими, лексическими и фонетическими заданиями. Можно предложить найти идиоматические выражения, заполнить пропуски необходимыми фразами, частями речи или грамматическими конструкциями. Можно подготовить различные вопросы, на которые нужно ответить во время просмотра, определить, верны утверждения или нет, найти связь между различными фрагментами видео, можно, если позволяет для этого материал, придумать свои собственные вопросы.

При работе с трейлером фильма «Король говорит», где главной задачей первого просмотра является умение услышать из потока речи необходимую лексику. На рабочих листах у студентов имеются только некоторые предложения из звучащего текста.

FUTURE QUEEN ELIZABETH (*King George VI's wife, and mother of the present Queen Elizabeth*): My husband is um... well, he's required to speak publicly.

FUTURE KING GEORGE VI: I have _____, the.. the..

LIONEL LOGUE: Perhaps he should change _____.

FUTURE QUEEN: He can't. And what if my husband were the _____?

LOGUE: Forgive me, Your...

FUTURE QUEEN: Royal Highness.

LOGUE: Royal _____.

FUTURE QUEEN: My _____ has seen everyone, to no avail.

SPEECH THERAPIST: Enunciate!

LOGUE: He hasn't seen _____.

LOGUE: What _____ your earliest _____?

FUTURE KING: I'm not here to discuss _____ matters.

LOGUE: Well, _____ are you here _____?

FUTURE KING: _____ I bloody well stammer!

LOGUE: Do you _____ jokes?

FUTURE KING: Timing isn't my strong suit.

FUTURE QUEEN: Your methods are _____ and _____.

LOGUE: Then _____ your Royal Highness!

FUTURE QUEEN: This is _____ quite good _____.

FUTURE KING: My brother is infatuated with

a _____ who has been _____ twice. Wallis Simpson.

Newsreel of Hitler giving a speech in German
KING: I'm not a king, I'm a naval officer.

KING: The nation believes that when I... I speak, I _____ for them. But I _____ speak!

LOGUE: Why should I waste my time _____ ... ?

KING: Because I _____ a voice!

LOGUE: Yes, you _____!

QUEEN: It's _____.

LOGUE: Your _____ wartime _____.

KING: However this turns out, I don't know how to thank you, for what you've done.

При повторном прослушивании можно попросить пересказать краткий сюжет спрогнозировать дальнейшее развитие фильма (это необходимо делать, если студенты не смотрели заранее данное видео), пересказать в парах или группой по цепочке перечислить ключевые события истории, также можно поработать с видеоматериалом без звука. В данном случае обучающиеся принимают на себя роль актеров дубляжа и пытаются озвучить роли, в данном случае каждый может проявить себя и показать как именно он видит ту или иную ситуацию, подбирая к речи собственную эмоциональную окраску [3]. Еще одним способом работы с видеоматериалом можно обозначить просмотр видео со звуком, но без изображения. При подобном роде упражнений необходимо работать с описанием, то есть устанавливать взаимосвязи, отношения между персонажами, распознавать локации. При этом задействованы экстралингвистические и паралингвистические особенности речи [2].

Если же приостановить демонстрацию видео, возникает огромное количество разнообразных видов заданий. Основным вопросом здесь выступает вопрос: «Что будет дальше?». При подобных заданиях необходимо учитывать то, что надо развивать умение находить причинно-следственные связи и предвидеть, как будут развиваться события, задействовать логику. В данном случае важен фактор проживания ситуации. Задача студента состоит в том, чтобы выступить с монологической речью, раскрыв идею как бы он сам повел себя на месте героя и почему. После того как видео будет запущено

снова и все увидят реальные события, дискуссия может продолжиться. Если видеоматериал и время, отведенное на работу с видео достаточно, можно разделить обучающихся на группы и выделить каждой из группы определенный фрагмент видео. В дальнейшем каждая группа просматривает свой материал, происходит пересказ увиденного и сравнение с реальностью, представленной в видеоматериале. Такой метод называется “jigsaw listening”. Можно предложить просмотреть каждому из учащихся небольшой эпизод и затем посредством опроса установить общую цепь событий [2]. Если же перед просмотром видеоматериала был задействован метод рассказа, то после просмотра возникает «момент сравнения» и сопоставление увиденного материала [2].

При использовании постдемонстрационного (follow-up) этапа происходит контроль понимания воспринятого материала, совершенствование языковой компетенции, развитие коммуникативных умений, то есть с навыками речевой деятельности, а именно письмом и говорением. Предполагается, что на данном этапе обучающиеся будут работать с полученной информацией. Уже известны основные детали, сюжет и концовка видеоматериала тоже известны. На основе полученных данных можно поразмышлять над тем, как могли бы по другому развиваться события, возможно придумать другую концовку, предложить в свободной форме или по заранее установленному плану написать рецензию, используя отработанную лексику. Это задание способствует развитию навыков письма, учит четко, лаконично и грамотно выражать свои мысли.

При работе с полученной информацией, можно расположить предложения в правильной последовательности и указать соответствуют или нет содержанию утверждения. Обсуждение является неотъемлемой частью данного этапа, к примеру можно высказать личное мнение, сравнить его с другими участниками вовлеченными в обсуждение. При сравнении увиденного с реальными ситуациями проявляется культурно-социологическая составляющая процесса обучения. Можно также провести параллели в различии культур, образе поведения, менталитете

жителей различных стран. При закреплении лексического материала можно использовать работу с печатной версией сценария или его фрагмента [1]. При глубокой работе с просмотренным материалом, можно проанализировать игру актеров и работу режиссера, а именно, оценить глубину презентации характеров главных героев, описать наиболее удачные (неудачные, яркие, мрачные) для раскрытия отдельных событий, характеров, сцен. Еще одним из интересных вариантов заданий может быть подбор видео при котором у зрителей не будет однозначного мнения о просмотренном событии, то есть будет представлено две противоположных точки зрения. В связи с этим появляется проблема выбора для чего обучающиеся делятся на группы и происходит бурное обсуждение, дебаты, защита своей точки зрения.

Для того чтобы вспомнить лексику на следующем уроке, можно предложить подготовить монологическое высказывание от лица одного из героев на тему его жизни, профессии, видении или отношении к происходящему. При этом задача аудитории сводится к тому, чтобы услышав друг друга в группах, понять о каком именно персонаже идет речь.

Существуют трудности, с которыми сталкивается преподаватель, используя аутентичные видео в преподавании английского языка [7]. Во-первых, подготовка к использованию аутентичного видео в обучении отнимает много времени. Несмотря на наличие четких критериев отбора видео, преподавателям по-прежнему требуется много времени, чтобы выбрать аутентичные видеоролики, подходящие для студентов определенной специальности, потому что язык в этих видеороликах естественный, без оценок и упрощений. В конце концов, “фильмы и телесериалы, произведенные в англоязычных странах, являются иностранными и культурно специфичными” [6]. Более того, поскольку все большее внимание уделяется международной защите интеллектуальной собственности, преподаватели не всегда имеют бесплатный доступ к аутентичным видеозаписям.

Современные методики преподавания разнообразны, одним из основных факторов успеха при работе в аудитории это ориентир на потребности студентов. Работа с аудиови-

зуальным средством вариативна, контролируется или же более свободна, на каждом из трех этапов, являясь при этом одним из наиболее эффективных способов развития языковой, коммуникативной и социокультурной компетенции. Не зависимо от уровня группы на каждом из этапов может быть проведена рабо-

та (индивидуально или в группах) с лексическим и грамматическим материалом с дальнейшим выходом на продуктивные виды речевой деятельности. Основным фактором при работе с видео является хорошо продуманная методическая составляющая использования аудиовизуальных материалов на занятиях.

СПИСОК ЛИТЕРАТУРЫ

1. Писаренко В.И. Особенности организации работы с видеофильмам // Перспективные информационные технологии и интеллектуальные системы. – 2010. – № 10. – С. 77-83
2. Терехов И.В. Изучение речевого поведения носителей языка на материале современного британского кино: автореф. дис. ... канд. пед. наук: 13.00.02. – Тамбов, 2011. – 24 с.
3. Brown, H.D., & Lee, H. (2015). Teaching by principles: An interactive approach to language pedagogy (4th ed.). White Plains, NY: Pearson Education, Inc.
4. Li, H. (2013). The analysis of application about English original films in oral English teaching. International Conference on Science and Social Research, 64, 333-335.
5. Yaseen, B.H. (2015). Movie effects on EFL learners at Iraqi school in Kuala Lumpur. International Journal of Education & Literacy Studies, 3(3).
6. Yang, H. (2011) An investigation into how Chinese college students make sense of films and TV series from an intercultural perspective: Implications for English language teaching, Durham theses, Durham University. Retrieved from. – URL:<http://etheses.dur.ac.uk/779/> (дата обращения: 18.01.2023).
7. Wang, Z. (2014). An analysis on the use of video materials in college English teaching in china. International Journal of English Language Teaching, 2(1). – URL:<http://dx.doi.org/10.5430/ijelt.v2n1p23> (дата обращения: 18.01.2023).

AUTHENTIC FEATURE FILMS AND TV SERIES AS A TOOL FOR TEACHING A FOREIGN LANGUAGE

MIKHEEVA Maria Igorevna

Candidate of Sciences in Philology, Associate Professor of the Department of Foreign Languages
Faculty of International Relations, Political Science and Foreign Regional Studies
Historical Archive Institute
Russian State University for the Humanities
Moscow, Russia

To increase the level of students' motivation, it is necessary to give them the opportunity, that is, resources with which they will be able to communicate with people whose English is their native language. In this regard, students should have not only a theoretical, but also a visual representation of the way of life, culture, and linguistic realities of the countries of the language being studied. Watching the film contributes to the study of a foreign language, educational, search and creative activities. There is a huge range of possibilities when working with videos, these include role-playing, thematic discussions, individual or group work. All this arouses interest in the language being studied. Within the framework of the learner-centered approach, can be noted that the modern generation of young people has huge opportunities to use materials on the Internet when learning foreign languages in particular. So, they would like to see a teacher who is well versed in current trends and can present material for study in an interactive form.

Keywords: linguoculturology, language learning, linguistics, communicative competence.

ЭВФЕМИЗМЫ КАК СРЕДСТВА РЕАЛИЗАЦИИ ПОЛИТКОРРЕКТНОСТИ (НА МАТЕРИАЛЕ АНГЛОЯЗЫЧНЫХ И ИСПАНОЯЗЫЧНЫХ СМИ)

САМАРИНА Ирина Владимировна

кандидат филологических наук, доцент кафедры перевода и ИТЛ

СТОЛПОВСКИХ Виктория Романовна

магистрант

ФГАОУ ВО «Южный федеральный университет»

г. Ростов-на-Дону, Россия

Статья посвящена изучению явления политической корректности и способам ее реализации. В данной статье рассматриваются эвфемизмы как средства замены нежелательных наименований. Анализируются наиболее характерные сферы эвфемизации в средствах массовой информации. В работе представлены примеры часто употребляемых слов и выражений, характерных для вуалирования негативных реалий.

Ключевые слова: эвфемизм, политическая корректность, коммуникация, политика, средства массовой информации (СМИ).

В современном мире все большее внимание стало уделяться такому явлению, как межкультурная коммуникация, которое стало объектом исследований множества мировых ученых. Это объясняется динамичным развитием межличностных отношений среди представителей различных стран и национальностей. Однако особый интерес вызывают те культурные различия, которые могут вызвать коммуникативные неудачи, способные привести к серьезным конфликтным ситуациям. Поэтому для того, чтобы избежать или благоприятно разрешить споры или межнациональные противоречия, большинство общественных деятелей, политиков, СМИ прибегают к политической корректности.

Как известно, в современной лингвистике ученые не пришли к единому мнению, касающегося возникновения понятия «политическая корректность» (political correctness). Однако большинство из них считают, что данный термин был впервые упомянут Карен де Кроу, президентом Американской Национальной организации в защиту прав женщин в 1975 г. Так, в словаре Merriam Webster Collegiate Dictionary дается следующее определение: «политическая корректность – это приверженность убеждению, что язык и действия, которые могут задеть чьи-либо чувства (касающиеся пола и расы), должны быть исключены» [7, с. 72].

Среди отечественных лингвистов, занимающихся изучением данного феномена, следует отметить С.Г. Тер-Минасову, которая представила миру науки наиболее полную трактовку данного понятия. Согласно ее определению, сущность политической корректности заключается в поиске подходящих лексем взамен тех, «которые задевают чувства и достоинство индивидуума, ущемляют его человеческие права привычной языковой бестактностью и/или прямолинейностью в отношении расовой и половой принадлежности, возраста, состояния здоровья, социального статуса, внешнего вида и т. п.» [3, с.120].

Политическая корректность считается активно развивающимся и распространяющимся явлением, которое затрагивает все сферы жизни современного общества. Данный феномен оказал влияние на взаимодействия таких групп меньшинств, как расовые и этнические, сексуальные и гендерные, а также возрастные и религиозные. Наиболее частое использование эвфемизмов наблюдается в СМИ и в речах политических деятелей. Это объясняется тем, что «Специфика политики, в отличие от ряда других сфер человеческой деятельности, заключается в ее преимущественно дискурсивном характере» [4, с. 11], то есть политические действия являются речевыми действиями. Во время ведения переговоров или публичного выступления правильно подо-

бренные языковые средства способствуют благоприятному восприятию информации.

Само понятие «эвфемизм» было образовано в XVIII-XIX вв. от греческого *eu* («хорошо») + *rhemí* («говорю»). Существует немало работ, посвященных явлению эвфемии и эвфемизмам. К данной проблеме обращались многие отечественные и зарубежные исследователи. Среди них А.А. Реформатский, Ю.С. Арсентьева, В.С. Виноградов, А.М. Кацев, Л.П. Крысин, Б.А. Ларин, В.П. Москвин и др., а также зарубежные ученые Э.Г. Хардьяль (E.G. Jardiel), Х.М. Лечадо Гарсия (José Manuel Lechado García). Однако несмотря на большое количество работ, посвященных эвфемизации, исследователи не пришли к единому мнению относительно трактовки данного понятия. Таким образом, существуют некоторые трудности в определении сущности и специфики понятия «эвфемизм». Рассмотрим точки зрения некоторых ученых.

А.М. Кацев полагает, что эвфемизмы представляют собой такие лексические единицы, которые заменяют более грубые и неуместные выражения и «отвлекают внимание реципиента от запретного понятия» [1, с. 42].

Согласно определению испанского ученого Э.Г. Хардьяля эвфемизм – это «дискурсивная стратегия, которая заключается в замене резкого, вульгарного или грубого выражения на более мягкое, пристойное или соответствующее контексту» [5, с. 124].

В свою очередь, американский лингвист-испанист Ч. Кейни определяет эвфемию как «средства, с помощью которых неприятный, оскорбительный или внушающий страх предмет обозначается косвенным или смягчающим его значение термином» [6, с. 183].

Эвфемия – сложное многократное явление, которое подвержено постоянным изменениям, и берет свое начало еще с ранних этапов формирования человеческого общества, когда появились первые суеверия. Первобытные люди остерегались магических заклинаний, которые, как им казалось, имели невероятную силу. Так появились табу, слова, употребление которых было запрещено или ограничено под влиянием экстралингвистических факторов. Поэтому, чтобы уберечь себя от неминуемой гибели, люди использовали не

запрещенные, а заменяющие их слова, позже получившие название «эвфемизмы». Некоторые ученые полагают, что табу и эвфемизмы находятся в тесной связи друг с другом, так как без существования табу не было бы необходимости использовать в речи эвфемистические слова и выражения.

Наиболее частое использование эвфемизмов наблюдается в СМИ, а также в речах политических деятелей, которые прибегают к смягчению определенных реалий и подмене различных понятий, используя политические эвфемизмы, языковые средства, предполагающие маскировку нежелательной информации и истинного смысла высказывания с целью воздействия на общественное мнение.

Говоря о темах и сферах употребления данных лексических единиц, ученые зачастую берут за основу классификацию Л.П. Крысина, согласно которой эвфемизмы делятся на:

1. Личные (касающиеся личной жизни говорящего), которые в свою очередь подразделяются на эвфемизмы, обозначающие:

– физиологические процессы и состояния человека. Например, в испанском языке выражение *volver el estómago* (вывернуть желудок) употребляется вместо *vomitar* (вырвать), в английском можно наблюдать *to use the toilet* (пользоваться туалетом) вместо *urinate or defecate* (мочиться или испражняться);

– отношения между полами: *hacer el amor* (заниматься любовью) заменяет *copular* (совокупляться), в английском языке в группу эвфемизмов данной тематики входят *making love to* (заниматься любовью с), *sleeping with* (спать с);

– болезнь и смерть. Например, в испанском языке вместо лексической единицы *morir* (умирать) употребляются фразеологические единицы *pasar a mejor vida* (отойти в мир иной). В английском – *to breathe one's last* (испустить последний вздох), *to pass away* (уйти из жизни).

2. Социальные, среди которых выделяются следующие сферы:

– дипломатия: известно, что политики и дипломаты в ходе важных переговоров и публичных выступлений часто прибегают к использованию эвфемизмов для замены пря-

мых номинаций. В их речи часто используются такие выражения, как *tercer mundo* (третий мир) вместо *países pobres* (бедные страны), *desestabilizar (el régimen)* (дестабилизировать режим) вместо *derribar (el régimen)* (свергнуть режим). В речи англоговорящих политиков можно заметить *confrontation* (конфронтация), который заменяет *war* (война);

– репрессивные действия власти: часто испанское выражение *pena capital* (высшая мера наказания) заменяет *condena a muerte* (смертная казнь). В английском языке также существует достаточное количество эвфемистических слов и выражений, относящихся к данной тематике. Например, *lethal injection* (смертельная инъекция) употребляется вместо *death by poisoning* (смерть при отравлении);

– государственные дела, к которым относятся военные тайны, производство оружия, различного оборудования: разработка «необычных» видов оружия (биологическое оружие) или «нетрадиционные» формы войны. Так, в испанском языке часто употребляются выражение *conflicto bélico* (военный конфликт) вместо *guerra* (война), *operación para imponer la paz* (операция по установлению мира) – вместо *ataque* (атака). В английском – *device* заменяет *bomb* (бомба); *pacification* (подавление, усмирение) используется вместо *annihilation of military resistance* (уничтожение военного сопротивления);

– деятельность армии, разведки, полиции, уголовного розыска и других органов власти. В данном случае используют общие выражения, смысл которых предполагает конкретные явления и действия: например, употреб-

ляют лексическую единицу *acto* (действие, операция) и *objeto* (объект, т.е. лицо, за которым ведется наблюдение);

– сфера распределения и обслуживания: *productos de alta demanda* (товары повышенного спроса) употребляется вместо *déficit* (дефицит);

– отношения между различными национальными и социальными группами, например, в испанском языке вместо *negro* (черный) используют *humano de color* (цветной человек), *un afroamericano* (афроамериканец), *anciano* (пожилой человек) вместо *viejo* (старик). В английском языке часто используют *economically challenged* (испытывающий экономические трудности) вместо *poor* (бедный); *Bald* (лысый) заменяют на *hair – disadvantaged* (не имеющий волос);

– виды профессий: например, в испанском языке *Especialista en Logística de Energía Combustible* (Специалист по снабжению горючим топливом) заменяет *despachador de gasolinera* (диспетчер АЗС); в английском *waste-reduction manager* (менеджер по сокращению отходов) используется вместо *garbage man* (мусорщик) [2, с. 384-407].

Исходя из вышеперечисленной классификации, следует полагать, что темы политкорректных эвфемизмов довольно разнообразны и затрагивают множество сфер общественной жизни.

Таким образом, эвфемия является одним из основных способов реализации политкорректности как в СМИ, так и в речах политических деятелей. Она позволяет заменять табуированную лексику и является инструментом современного политкорректного поведения.

СПИСОК ЛИТЕРАТУРЫ

1. Кацев А.М. Языковое табу и эвфемия: учебное пособие к спецкурсу. – Л.: ЛГПИ, 1988. – 80 с.
2. Крысин Л.П. Эвфемизмы в современной русской речи. – Русский язык конца столетия (1985-1995) / под ред. Е.А. Земской. – М.: Языки русской культуры, 2000. – С. 384-407.
3. Тер-Минасова С.Г. Язык и межкультурная коммуникация. – М.: Слово, 2000. – 261 с.
4. Шейгал Е.И. Семиотика политического дискурса: дис. ... д-ра филол. наук. – Волгоград, 2000. – 431 с.
5. Jardiel E.G. El eufemismo como instrumento de manipulación social // Comunicación y hombre: revista interdisciplinar de ciencias de la comunicación y humanidades, ISSN 1885-365X, №. 1, 2005, págs. 121-130.

6. Kany C.E. American-Spanish euphemisms. – Berkely, Los Angeles: University of California, 1960. – 249 p.

7. Merriam-Webster. (2010). Litmus test. In Merriam-Webster's collegiate dictionary (11th ed., p. 72).

EUPHEMISMS AS MEANS OF POLITICAL CORRECTNESS (IN ENGLISH AND SPANISH MEDIA)

SAMARINA Irina Vladimirovna

Candidate of Sciences in Philology

Associate Professor at the Department of Translation and Information Technology in Linguistics

STOLPOVSKIKH Victoria Romanovna

Master's Student

Southern Federal University

Rostov-on-Don, Russia

The article is devoted to the study of the phenomenon of political correctness and the ways of its implementation. This article examines euphemisms as a means of replacing undesirable names. The most characteristic areas of euphemism in the media are analyzed. The paper presents examples of frequently used words and expressions characteristic of veiling negative realities.

Keywords: euphemism, political correctness, communication, mass media.

ФРАЗЕОЛОГИЧЕСКИЕ ЕДИНИЦЫ С КОМПОНЕНТОМ «HEAD» В АНГЛИЙСКОМ ЯЗЫКЕ

ФИЛОНЧИК Ольга Александровна

кандидат культурологии, доцент

РЫЖОВА Светлана Валерьевна

кандидат культурологии, доцент

ФГАОУ ВО «Сибирский федеральный университет»

г. Красноярск, Россия

В статье проводится анализ лексемы «head» в составе фразеологических единиц с целью раскрытия особенностей ее употребления в английском языке. Авторы приходят к выводу, что фразеологические единицы с компонентом-соматизмом «head» имеют положительные и отрицательные коннотации, национальную специфику, связанную в большей степени с эмоциями (беспокойство, внушение, спокойствие, рассудительность, превосходство), а также традициями и обычаями страны. В качестве компонента фразеологизмов лексема «head» используется для отражения культурных и универсальных особенностей национальной концептосферы носителей языка. Отмечается необходимость дальнейшего исследования фразеологических единиц и их семантических значений для правильного понимания смысла фразеологизмов и их перевода.

Ключевые слова: фразеологизмы, соматизмы, лексема, языковая картина мира, национальная специфика, коннотация.

В настоящее время в современной лингвистике наблюдается тенденция к активному изучению фразеологизмов не только с точки зрения их значения, но и с точки зрения их формы. А.В. Кунин дает определение фразеологическим единицам как «устойчивым сочетаниям лексем с полностью или частично переосмысленным значением» [4, с. 68]. Исследователь предложил классификацию английских фразеологических единиц по происхождению (английские, заимствованные) и по соотношению их с частями речи. Классификацию, связанную с принадлежностью фразеологизма к какой-либо части речи, использовали также такие ученые как: И.В. Арнольд, П.П. Литвинов и др.

Н.М. Шанский рассматривает фразеологический оборот как «воспроизводимую в готовом виде языковая единицу, состоящую из двух или более ударных компонентов словного характера, фиксированную (т. е. постоянную) по своему значению, составу и структуре» [6, с. 16].

К компоненту фразеологизма мы относим слово, «знаменательное или служебное, с претерпевшим качественные изменения значением как системой сем и сохраняющее внешнюю, формальную отдельность слова, которое не может выступать самостоятельно в качестве обозначения или члена предложения» [1]. Фразеологические единицы (ФЕ) любого языка содержат соматизмы, которые обозначают части человеческого тела или животного и наиболее часто используются для описания разных областей человеческой деятельности, а также для описания эмоций. Например: *to have your head screwed on right* (рассуждать здраво и трезво), *to bite someone's head off* (вести разговор в резкой (агрессивной) форме), *off the top of one's head* (не размышляя, не раздумывая), *to come to a head* (достичь переломного момента), *head in the clouds* (витать в облаках).

Соматизмы являются важной составной частью лексики и исследование фразеологизмов с такими компонентами помогает получить знания (представления) о людях, рассмотреть место человека в социуме, определить его принадлежность к определенной культуре. Для написания данной статьи ав-

торы использовали материалы Оксфордского словаря английского языка (*Oxford Dictionary of English Idioms*), англо-английского словаря фразеологизмов *Dictionary of English Idioms* (Gulland, Hind-Howell), а также англоязычный онлайн-ресурс *The Free Dictionary by Farlex* [9; 10; 11].

Поскольку голова считается наиболее важной частью человеческого тела (именно здесь происходят важные процессы, контролируемые мозгом), неудивительно, что данное слово находит множество различных применений в языке, а также используется в большом количестве английских фразеологизмов. Голова человека в различных культурах символизирует разум, власть, авторитет, знание, мудрость и т. д. Исходя из вышеупомянутых значений слова «head», чрезвычайно интересно его исследовать как компонента фразеологических единиц в разных языках, чтобы выяснить, как люди представляют себе эту часть тела.

Слово «head» в Оксфордском словаре английского языка [10] имеет не менее семидесяти четырех различных значений. К ним относятся как его буквальные, так и переносные значения (например, 1) «в человеке часть тела, включающая глаза, нос, рот и мозг»; 2) «место разума, мысли, интеллекта, памяти или воображения»), а также голова как часть, напоминающая голову по форме или положению (например, «любая округлая часть растения, обычно на вершине стебля»). Существуют также переносные значения, возникающие из предшествующих определений (например, «человек, которому подчиняются другие; начальник, капитан, командир, правитель, лидер, главное лицо, начальник»), фразы, содержащие это слово (например, «над головой», «от головы до ног»). Множество комбинаций и количество употреблений этого слова, показывает, что оно очень продуктивно для образования ФЕ и распространено в английском языке.

Проанализировав более 40 примеров с компонентом “head”, авторы сгруппировали фразеологические единицы согласно их семантическим значениям. Следует отметить, что они имеют как отрицательные, так и положительные значения, и основные коннотации лексе-

мы “head” для носителей английского языка относятся в большей степени к эмоциям.

В группу эмоций авторы выделили:

а) фразеологические единицы, выражающие беспокойство: *trouble one's head about* – волноваться, тревожиться; *hit your head against a brick wall* – биться головой о стену; *scratch one's head* – быть сбитым с толку; *one's head is buzzing* – голова забита мыслями; *hanging over (someone's) head* – доставлять серьезное беспокойство;

б) фразеологические единицы, выражающие внушение: *get (something) into/through (someone's) head* – внушить что-то кому-то; *put ideas into (someone's) head* – внушать, подсказывать что-то; *beat / drum (something) into (someone's) head* – заставлять выучить что-то путем многократного повторения (вколачивать в голову);

в) фразеологизмы о спокойствии: *keep a cool head* – сохранять спокойствие в трудной ситуации;

г) фразеологические единицы, выражающие любовь, счастье, дружеские отношения: *lose your head* – потерять голову; *fall head over hills* – влюбиться по уши; *get / put (someone or something) out of one's head* – перестать думать о ком-то или чем-то, выбросить из головы; *head in the clouds* – витать в облаках; *Let your heart rule your head* – повольте чувству взять верх над рассудком.

К следующей группе мы относим фразеологические единицы, обозначающие рассудительность и ум или их отсутствие. Лексема «голова» в некоторых случаях выступает синонимом лексемы «ум», отсюда и общие симметричные мотивационные модели: наличие головы – наличие ума, отсутствие головы – отсутствие ума [1]. Присутствие в английских фразеологизмах оценки интеллектуальных способностей человека, объясняется тем, что данные оценочные значения формируют картину мировоззрения, которая обусловлена специфичностью и самобытностью определенного языкового коллектива. Таким образом, присутствие интеллекта у человека является ценностью и оценивается всегда положительно в английском языке, а отсутствие – наоборот, всегда оценивается отрицательно.

а) фразеологические единицы, связанные

с умом и рассудительностью: *to have your head screwed on right* – иметь голову на плечах, рассуждать здраво и трезво; *hit the nail on the head* – быть совершенно верным / правым; *to have an old head on young shoulders* – «быть не по годам умным»; *a clear head, a good head* – «человек с головой», «здравый ум»; *to know smth. off the top of one's head* – «хорошо знать что-то и легко воспроизводить по памяти».

б) фразеологизмы с отрицательной коннотацией о сумасшествии и тупости: *a head case* – сумасшедший; *bonehead* – тупой человек (кость вместо мозга); *have one's head examined* – диагностировать психические нарушения; *have rocks in one's head* – быть тупым или сумасшедшим; *soft in the head* – тронуться умом; с головой не все в порядке;

в) фразеологизмы о понимании: *get into (someone's) head* – глубоко понимать другого человека; *go over (someone's) head* – быть слишком трудным для понимания;

г) фразеологические единицы об умении справляться с проблемами, неприятными ситуациями: *bang / beat one's head against a (brick) wall* – прошибать лбом стену, упорно заниматься безнадежным делом; *to carry one's head high* – «высоко держать голову»; *bring (something) to a head* – обострять (ситуацию), доводить до конца; *bury / hide one's head in the sand* – прятать голову в песок, игнорировать очевидную проблему; *to cudgel one's brains over something* – ломать над чем-нибудь голову; *put one's heads together* – решать проблему совместными усилиями (обсуждением).

К третьей группе мы относим фразеологические единицы, связанные с выражением превосходства, преимущества: *get / have a head start* – получать преимущество на старте; *have a big head* – считать себя лучше других; *head and shoulders above* – быть лучше, превосходить; *in over one's head* – быть выше (моих) сил, возможностей; *give (someone) a swelled head* – придавать самоуверенности.

К четвертой группе относятся фразеологизмы, где коннотация лексемы “head” связана с риском и опасностью. Например, *come to a head* – достигнуть критической точки; *Heads up!* – быть готовым к опасности; *put / stick one's head in a noose* – делать то, что

может навредить самому себе (совать голову в петлю); put one's head in the lion's mouth – ставить (себя) в опасную или трудную ситуацию; put one's head on the block for – идти на лишения или риски ради кого-то или чего-то.

В пятую группу мы определили фразеологические единицы, связанные с обычаями и традициями стран. Например, выражение wet the baby's head [11] в Англии относится к празднику, который организовывался в честь рождения ребенка, для выбора его имени. В настоящее время этот праздник больше напоминает большую шумную вечеринку в честь новорожденного.

Из вышеперечисленных примеров следует, что фразеологизмы с компонентом “head” говорят о довольно разнообразных явлениях и вещах и являются важной составной частью любого языка. В английском языке они в большей степени выражают чувства, внутрен-

нее состояние человека и его взаимоотношения с окружающим миром, и главным образом связаны с понятием «психической деятельности». В данном обзоре мы выделили следующие наиболее употребительные области значений: эмоции (чувства и настроение, беспокойство, внушение, спокойствие); умственные способности, здравый смысл (понимание, ум и рассудительность, сумасшествие и тупость), превосходство, преимущество; обычаи, традиции. Несмотря на имеющиеся коннотации в английской языковой картине мира голова может восприниматься не только как символ ума и рассудительности, но также выражать небольшие умственные способности, тупость. Таким образом, необходимо дальнейшее исследование фразеологических единиц с компонентами-соматизмами, их семантических значений, для правильного понимания смысла фразеологизмов и их перевода.

СПИСОК ЛИТЕРАТУРЫ

1. *Аверина М.А.* Числовой компонент фразеологических единиц русского и английского языков. – URL:<https://cyberleninka.ru/article/n/chislovoy-komponent-frazeologicheskikh-edinit-russkogo-i-angliyskogo-yazykov> (дата обращения: 10.01.2023).
2. *Богдашов Д.В.* Соматические фразеологические единицы с компонентом head (на материале английского и русского языков) // Царскосельские чтения. 2015. № XIX. – URL:<https://cyberleninka.ru/article/n/somaticheskie-frazeologicheskie-edinitsy-s-komponentom-head-na-materiale-angliyskogo-i-russkogo-yazykov> (дата обращения: 15.01.2023).
3. *Куличенко Ю.Н., Королевская Е.М.* Структурно-семантические особенности русских и английских фразеологизмов с соматическим компонентом «Голова» в сопоставительном аспекте // Филологические науки. Вопросы теории и практики. – 2017. – № 8-1(74). – С. 93-95.
4. *Кунин А.В.* Английская фразеология. – М.: Наука, 2004. – 268 с.
5. *Преснякова Н.А.* Вместителища чувств: соматические метафоры в русском и английском языках // Вестник Новгородского государственного университета им. Ярослава Мудрого. – 2009. – № 52. – С. 62-64.
6. *Шанский Н.М.* Фразеология современного русского языка. – М.: Высш. школа, 1985. – 156 с.
7. Burido.ru. – URL:<https://lingvister.ru/blog/angliyskie-idiomy-so-slovom-head-off-with-her-head> (дата обращения: 10.01.2023).
8. Cambridge International Dictionary of Idioms / ed. by M. McCarthy. Cambridge: Cambridge University Press, 1998. – 608 p.
9. *Gulland D.M., Hinds-Howell D.* The Penguin Dictionary of English Idioms. Second edition. – L.: Penguin Books, 1994. – 305 p.
10. Oxford Dictionary of Idioms. Second Edition. – Oxford University Press, 2004. – 340 p.
11. The Free Dictionary by Farlex. – URL:<https://www.thefreedictionary.com/> (дата обращения: 10.01.2021).

PHRASEOLOGICAL UNITS WITH “HEAD” COMPONENT IN ENGLISH LANGUAGE

FILONCHIK Olga Alexandrovna

Candidate of Sciences in Culturology, Associate Professor

RYZHOVA Svetlana Valerievna

Candidate of Sciences in Culturology, Associate Professor

Siberian Federal University

Krasnoyarsk, Russia

The article analyzes the lexeme “head” as part of phraseological units in order to reveal the peculiarities of its use in English language. The authors conclude that phraseological units with the somatism component “head” have positive and negative connotations, national specifics associated with emotions (anxiety, suggestion, calmness, prudence, superiority), as well as the traditions and customs of the country. As a component of phraseological units, the lexeme “head” is used to reflect the cultural and universal characteristics of the national conceptual sphere of native speakers. The need for further research of phraseological units and their semantic meanings is noted for the correct understanding of the meaning of phraseological units and their translation.

Keywords: phraseologisms, somatisms, lexeme, linguistic picture of the world, national specificity, connotation.

ЮРИДИЧЕСКИЕ НАУКИ

АКТУАЛЬНЫЕ ПРОБЛЕМЫ ЗАЩИТЫ, ОХРАНЫ ПРАВ И СВОБОД ЮРИДИЧЕСКИХ ЛИЦ, ПРЕДПРИНИМАТЕЛЕЙ В НОРМАХ УПК И УК РФ

ВАСЕЧКИНА Анна Васильевна

старший преподаватель кафедры уголовного процесса

ФГБОУ ВО «Кубанский государственный аграрный университет им. И.Т. Трубилина»

г. Краснодар, Россия

Отсутствие четко сформулированной объективной истины в нормах уголовного судопроизводства, а также отсутствие в нормах уголовного кодекса задач по охране прав и свобод юридических лиц, предпринимателей, требуют урегулирования и дополнения соответствующий дефиниций, определенных для качественного проведения предварительного расследования, выделения уголовных дел по предпринимателям в особый ранг. Участившееся давление на юридических лиц, предпринимателей, не проходит бесследно, так появился Приказ Генеральной прокуратуры РФ от 19 сентября 2019 г. N 665 об определении порядка рассмотрения обращений предпринимателей о давлении правоохранительных органов, но этого явно недостаточно для нивелирования давления на бизнес.

Ключевые слова: уголовный процесс, объективная истина, защита прав и свобод, бизнес-сообщество, правосудие, законность, обоснованность, справедливость.

Представляется интересным исследование относительно объективной истины в уголовном судопроизводстве. Полемики на этот счет более, чем достаточно, тем не менее, усиливающийся обвинительный уклон в

правоохранительной системе, требует разъяснения и урегулирования.

Этот вопрос является актуальным в настоящий момент, когда существуют политические и экономические сложности в государстве, а

давление на бизнес-сообщество продолжается, несмотря на неоднократные изменения в законодательстве относительно положения предпринимателей в уголовном деле.

Уголовный процесс взаимосвязан с уголовным кодексом РФ и один без другого не существует, поэтому, исходя из сформулированных задач УК РФ в ст. 2, можно сделать вывод о том, что в эти задачи не входят охрана прав и свобод юридических лиц, предпринимателей. Можно только догадываться, что под охраной прав и свобод человека и гражданина, собственности, имеется ввиду также предпринимательская сфера.

Поэтому, представляется необходимым внести изменения в ч.1 ст. 2 УК РФ и дополнить ее словами: «а также охрана прав и свобод юридических лиц, предпринимателей».

Несмотря на изменения ч. 1.1ст. 108 УПК РФ внесенные ФЗ от 2 августа 2019 г. N 315-ФЗ о неприменении заключения под стражу в отношении предпринимателей, данная мера пресечения, по-прежнему используется, оказывая серьезное давление на бизнес.

Следует отметить, что в силу постоянно, иногда незаконного давление на бизнес, был разработан и утвержден Регламент рассмотрения обращений предпринимателей о давлении правоохранительных органов: Приказ Генеральной прокуратуры РФ от 19 сентября 2019 г. N 665.

Регламентом определен порядок рассмотрения обращений субъектов предпринимательской деятельности в связи с оказанием на них давления со стороны правоохранительных органов.

Согласно документу, обращения предпринимателей о давлении правоохранительных органов – это, изложенные в форме электронного документа заявление, жалоба, содержащие доводы о давлении правоохранительных органов и поступившие от субъектов предпринимательской деятельности посредством специальной цифровой платформы. Бесспорно, процессуальный контроль за следствием необходимо вести, он должен существовать в целях соблюдения уголовно-процессуального законодательства [4, с. 339].

На наш взгляд, этого недостаточно, поскольку, в данном случае, прокуратура разбирается уже с имевшим место быть давлением на предпринимателя, т. е. по факту,

нарушение прав представителя бизнеса состоялся. Поэтому, в нормах УПК РФ, в ст. 6, следует отразить более конкретно о защите прав и законных интересов лиц и организаций, юридических лиц, предпринимателей, а также возможность реабилитации и компенсации всех издержек и расходов, полученных в результате незаконного уголовного преследования. В стадии возбуждения уголовного дела следователь осуществляет функцию уголовного преследования; в этом, в том числе, его суть, как субъекта, отнесенного к стороне обвинения [5, с. 111], но это не значит, что должны использоваться незаконные способы и методы возбуждения уголовного дела, расследования. Функция доказывания в уголовном судопроизводстве всегда являлась значимой частью для всего уголовного процесса [2, с. 130], и в отношении предпринимателей, процесс доказывания должен быть законным, обоснованным, без заключения под стражу и «выбивания» «нужных» доказательств. Существующий дисбаланс между обвинением и защитой преодолеть практически невозможно, учитывая арсенал императивных средств воздействия стороной обвинения [3, с. 62], поэтому, необходим всесторонний подход к расследованию преступлений в отношении предпринимателей.

Следует отметить, что любые правовые функции имеют тесную связь с проводимой государством политикой [1, с. 1]. Факты ограничения свободы предпринимательской деятельности, создания препятствий для благоприятного делового климата в России все еще имеют распространенный характер [6, с. 44], что требует пристального внимания со стороны законодателей, практиков, внесения соответствующих корректив, защищающих предпринимателей на законном уровне. Полагаем, что следует также вернуть объективную истину в нормы УПК РФ, как это было ранее определено в УПК РСФСР, с учетом действующих реалий, и обязательно отразить тщательность проверки о возбуждении и расследовании уголовного дела в отношении предпринимателей и юридических лиц, исключая давление на бизнес, разработать соответствующий регламент, чтобы избежать серьезных ошибок, чтобы бизнес-сообщество развивалось и приносило доход в бюджет субъекта, государства, а не прекращало свое существование.

СПИСОК ЛИТЕРАТУРЫ

1. Васечкина А.В. К вопросу о функциях следователя в уголовном судопроизводстве / А.В. Васечкина // Итоги научно-исследовательской работы за 2021 год: Материалы Юбилейной научно-практической конференции, посвященной 100-летию Кубанского ГАУ, Краснодар, 06 апреля 2022 года / отв. за выпуск А.Г. Кощаев. – Краснодар: Кубанский государственный аграрный университет имени И.Т. Трубилина, 2022. – С. 695-697. – EDN EVTEHA.
2. Васечкина А.В. Ориентиры процесса доказывания в уголовном судопроизводстве на современном этапе // Социально-экономический ежегодник. – 2014. – Краснодар: Южный институт менеджмента, 2014. – С. 130-132. – EDN SGKUWD.
3. Васечкина А.В. Отсутствие состязательности – проблема закона // Уголовно-правовые, уголовно-процессуальные и криминалистические вопросы борьбы с преступностью: Сборник научных трудов по материалам 4-й Всероссийской научно-практической конференции (симпозиума), Краснодар, 26 октября 2018 года. – Краснодар: Кубанский государственный аграрный университет имени И.Т. Трубилина, 2019. – С. 61-64. – EDN AUCYCE.
4. Васечкина А.В. Упразднение процессуального контроля в системе следственного комитета РФ – польза или вред? // Научное обеспечение агропромышленного комплекса: Сборник тезисов по материалам Всероссийской (национальной) конференции, Краснода, 19 декабря 2019 года / ответственный за выпуск А.Г. Кощаев. – Краснода: Кубанский государственный аграрный университет имени И.Т. Трубилина, 2019. – С. 339-340. – EDN XZRQNA.
5. Ильницкая Л.И. Функции и полномочия следователя в стадии возбуждения уголовного дела / Л.И. Ильницкая, А.В. Васечкина // Аграрное и земельное право. – 2022. – № 9(213). – С. 110-112. – DOI 10.47643/1815-1329_2022_9_110. – EDN JQPIAX.
6. Колесников И.В. Проблемы качества реализации надзорных функций прокурором по восстановлению нарушенных прав предпринимателей / И.В. Колесников, А.В. Васечкина // Вестник научно-технического творчества молодежи Кубанского ГАУ: В 4-х частях, Краснодар, 01-31 марта 2016 года / Составители А.Я. Барчукова, Я.К. Тосунов; под редакцией А.И. Трубилина, отв. ред. А.Г. Кощаев. Том 4, Выпуск 1. – Краснодар: Кубанский государственный аграрный университет имени И.Т. Трубилина, 2016. – С. 44-46. – EDN YTYSPH.

ACTUAL PROBLEMS OF PROTECTION, PROTECTION OF THE RIGHTS AND FREEDOMS OF LEGAL ENTITIES, ENTREPRENEURS IN THE NORMS OF THE CPC AND THE CRIMINAL CODE OF THE RUSSIAN FEDERATION**VASECHKINA Anna Vasilyevna**

Senior Lecturer of the Departments of Criminal Procedure
Kuban State Agrarian University named after I.T. Trubilin
Krasnodar, Russia

The absence of a clearly formulated objective truth in the norms of criminal proceedings, as well as the absence in the norms of the Criminal Code of tasks for the protection of the rights and freedoms of legal entities, entrepreneurs, require the settlement and addition of appropriate definitions, definitions for the qualitative conduct of preliminary investigation, the allocation of criminal cases on entrepreneurs in a special rank. The increased pressure on legal entities, entrepreneurs, does not pass without a trace, so there was an Order of the Prosecutor General's Office of the Russian Federation dated September 19, 2019 No. 665 on determining the procedure for considering appeals from entrepreneurs about the pressure of law enforcement agencies, but this is clearly not enough to level the pressure on business.

Keywords: criminal procedure, objective truth, protection of rights and freedoms, business community, justice, legality, validity, justice.

ПРОБЛЕМЫ ОБВИНИТЕЛЬНОЙ ФУНКЦИИ СЛЕДОВАТЕЛЯ, НЕДОРАБОТКИ СЛЕДСТВИЯ, ВЛЕКУЩИЕ СУДЕБНЫЕ ОШИБКИ В ПРОЦЕССАХ С УЧАСТИЕМ ПРИСЯЖНЫХ

ВАСЕЧКИНА Анна Васильевна

старший преподаватель кафедры уголовного процесса
ФГБОУ ВО «Кубанский государственный аграрный университет им. И.Т. Трубилина»
г. Краснодар, Россия

Рассмотрение уголовного дела с участием присяжных заседателей, требует от органов предварительного расследования тщательной подготовки, исследования, доказательств, которые должны соответствовать всем требованиям УПК РФ, полнота и объективность которых будет влиять на качество оценки представленных фактов присяжными заседателями. Нарушения в ходе предварительного расследования, недочеты следствия, ведут к неверному представлению об обстоятельствах дела, что ведет к отмене приговора, оправдательному приговору, основанному на недоказанности виновного подсудимого.

Ключевые слова: уголовный процесс, предварительное расследование, судебное разбирательство, присяжные заседатели, доказательства, правосудие.

Вопрос, относящийся к обвинительному уклону следователя в уголовном процессе, в частности, в ходе предварительного расследования, иногда играет негативную роль в достижении качественного результата, который бы однозначно и бесповоротно указывал на виновность лица, поскольку основное внимание уделяется сбору обвинительных доказательств. Бесспорно, в стадии возбуждения уголовного дела следователь осуществляет функцию уголовного преследования; в этом, в том числе, его суть, как субъекта, отнесенного к стороне обвинения [6, с. 111]. Но, следует отметить, что следователи безосновательно отказывают в удовлетворении ходатайств, игнорируют версии событий преступления от защиты, не выясняют роль каждого из соучастников преступления, не принимают во внимание системообразующие признаки предмета доказывания, особенно по делам, рассматриваемым с участием присяжных. Существующий дисбаланс между обвинением и защитой преодолеть практически невозможно, учитывая арсенал императивных средств воздействия стороной обвинения [3, с. 62].

Односторонний подход к производству предварительного расследования со стороны следователей приводит и к тактическим ошибкам. Следователь не в полной мере исследует объективную сторону преступления, роль каждого из соучастников преступления.

Он отказывается от применения технических средств, способствующих качественному закреплению доказательств. Если совершено несколько эпизодов преступлений, не приводит доказательства по каждому из них в отдельности. В обвинительное заключение включает лишь обвинительные доказательства, что приводит к смысловым нарушениям в ходе его составления. Существенные нарушения уголовно-процессуального закона, допущенные на стадии предварительного расследования, могут перейти в судебные ошибки. Особенно ярко это проявляется в процессах с участием присяжных.

Негативное влияние на результативность расследования уголовных дел, рассматриваемых с участием присяжных, оказывают и такие тактические ошибки, как назначение и производство экспертиз, результаты которых носят вероятностный характер. Это способно вызвать со стороны присяжных недоверие к таким доказательствам. На практике встречаются случаи, когда в протоколе осмотра места происшествия есть отметка о произведенной видеозаписи, но видеоноситель к протоколу не прилагается [2, с. 626], также пересечение понятий «обыск» и «выемка» [7, с. 1256] в процессуальных документах негативно влияет на восприятие действий следователя.

Ошибкой может стать и неверное определение следователем последовательности проведения самих экспертных исследований.

Следователь должен прогнозировать ситуацию, понимая, что проведение химической, баллистической экспертиз невозможно без проведения экспертизы по обнаружению отпечатков пальцев рук, позволившей подтвердить причастность подозреваемого, обвиняемого к совершению преступления.

При расследовании дел о преступлениях, подлежащих рассмотрению присяжными, без должной надобности дублируются следственные действия. В ходе их проведения следователи составляют множество документов и приобщают вещественные доказательства, в том числе те, которые к делу имеют опосредованное отношение. В результате страдает информативность доказательственной базы, поскольку из всей совокупности материалов по делу значимость имеет только их часть. В итоге присяжные загромажены ненужной информацией, усложняется процесс познания ими обстоятельств исследуемого события и увеличиваются сроки разбирательства дела в суде, что в дальнейшем приводит к отмене постановленных судебных решений. Все это в целом не способствует эффективности отправления правосудия. Увеличение сроков судебного следствия ведет к усталости и потере интереса со стороны присяжных к судебному следствию, к самоотводам, которые могут быть заявлены и по объективным причинам – ввиду болезни, занятости на работе. Однако все указанные причины нежелания участия присяжных обусловлены в том числе необоснованно длительными сроками судебного следствия.

Следователи допускают также технические ошибки и погрешности в ходе составления отдельных процессуальных документов или при оформлении материалов уголовного дела:

- опiski, грамматические или стилистические погрешности;
- составление протоколов следственных действий неразборчивым почерком;
- неправильное указание анкетных данных граждан, в отношении которых проводится производство по уголовному делу, либо же свидетелей или потерпевших;
- неполное или неверное описание внешнего вида вещественных доказательств;
- неправильное или неточное описание в фабулах постановлений процессуальных дей-

ствий, способа совершения преступления;

– бессистемность расположения доказательств, содержащихся в обвинительном заключении.

Значение таких ошибок, казалось бы, невелико, но для присяжных их подчас оказывается достаточно, чтобы усомниться в обоснованности обвинения.

Для повышения качества расследования и, соответственно, снижения роста допускаемых следственных ошибок, необходимо на системной основе усиливать процессуальный контроль и надзор за следствием, руководствуясь криминалистическими рекомендациями. Стоит внедрять в следственную практику новые методики расследования по различным категориям уголовных дел; совершенствовать координацию деятельности органов предварительного следствия с органами дознания. Необходимо систематически проводить совместные совещания между органами расследования и прокуратуры по правильному толкованию и применению норм уголовного и уголовно-процессуального законодательства. Важно анализировать причины и условия, способствующие возникновению следственных ошибок, и одновременно искать способы их устранения и недопущения в дальнейшем. Имеет смысл направлять следователей с небольшим опытом работы на курсы повышения квалификации, а перспективных работников выставлять в резерв на руководящие должности; проводить качественный подбор кадрового состава следственных аппаратов, увеличивая его штатную численность по мере необходимости. Помимо прочего, следует пересмотреть и порядок отчетности, который ориентирован на валовые показатели, что не может положительным образом сказываться на объективности и всесторонности расследования, поскольку направляет ход расследования в сторону обвинительного уклона, также, полагаем пересмотреть систему мотивации, должного финансирования, нивелирования «палочной» системы [7, с. 697], процессуальный контроль за следствием необходимо вести, он должен существовать в целях соблюдения уголовно-процессуального законодательства [1, с. 339].

Тем не менее, сегодня единственная возможность объективности в правосудии, открытости, объективности, честности, гласности – это суд присяжных [4, с. 1130].

СПИСОК ЛИТЕРАТУРЫ

1. *Васечкина А.В.* К вопросу о функциях следователя в уголовном судопроизводстве // Итоги научно-исследовательской работы за 2021 год: Материалы Юбилейной научно-практической конференции, посвященной 100-летию Кубанского ГАУ, Краснодар, 06 апреля 2022 года / отв. за выпуск А.Г. Кощаев. – Краснодар: Кубанский государственный аграрный университет имени И.Т. Трубилина, 2022. – С. 695-697. – EDN EVTEHA.
2. *Васечкина А. В.* Недостатки технических способов фиксации хода и результатов осмотра места происшествия следователем (дознавателем) // Научное обеспечение агропромышленного комплекса: сборник статей по материалам 72-й научно-практической конференции преподавателей по итогам НИР за 2016 г., Краснодар, 29 марта 2017 года. – Краснодар: Кубанский государственный аграрный университет имени И.Т. Трубилина, 2017. – С. 625-626. – EDN ZAUWZR.
3. *Васечкина А.В.* Отсутствие состязательности – проблема закона // Уголовно-правовые, уголовно-процессуальные и криминалистические вопросы борьбы с преступностью: Сборник научных трудов по материалам 4-й Всероссийской научно-практической конференции (симпозиума), Краснодар, 26 октября 2018 года. – Краснодар: Кубанский государственный аграрный университет имени И.Т. Трубилина, 2019. – С. 61-64. – EDN AUCYCE.
4. *Васечкина А.В.* Упразднение процессуального контроля в системе следственного комитета РФ – польза или вред? // Научное обеспечение агропромышленного комплекса: Сборник тезисов по материалам Всероссийской (национальной) конференции, Краснода, 19 декабря 2019 года / ответственный за выпуск А.Г. Кощаев. – Краснода: Кубанский государственный аграрный университет имени И.Т. Трубилина, 2019. – С. 339-340. – EDN XZRQNA.
5. *Геворкян Д.А.* Проблемные вопросы формирования коллегии присяжных заседателей / Д.А. Геворкян, А.В. Васечкина // Научное обеспечение агропромышленного комплекса: Сборник статей по материалам 74-й научно-практической конференции студентов по итогам НИР за 2018 год, Краснодар, 26 апреля 2019 года / ответственный за выпуск А.Г. Кощаев. – Краснодар: Кубанский государственный аграрный университет имени И.Т. Трубилина, 2019. – С. 1128-1130. – EDN JZGLJC.
6. *Ильницкая Л.И.* Функции и полномочия следователя в стадии возбуждения уголовного дела / Л.И. Ильницкая, А.В. Васечкина // Аграрное и земельное право. – 2022. – № 9(213). – С. 110-112. – DOI 10.47643/1815-1329_2022_9_110. – EDN JQPIAX.
7. *Максименко В.А.* Спорные вопросы проведения обыска, выемки, осмотра в уголовном судопроизводстве / В.А. Максименко, А.В. Васечкина // Научное обеспечение агропромышленного комплекса: Сборник статей по материалам 74-й научно-практической конференции студентов по итогам НИР за 2018 год, Краснодар, 26 апреля 2019 года / ответственный за выпуск А.Г. Кощаев. – Краснодар: Кубанский государственный аграрный университет имени И.Т. Трубилина, 2019. – С. 1254-1257. – EDN NGHFBF.

PROBLEMS OF THE INVESTIGATOR'S ACCUSATORY FUNCTION, SHORTCOMINGS OF THE INVESTIGATION, ENTAILING JUDICIAL ERRORS IN JURY TRIALS

VASECHKINA Anna Vasilyevna

Senior Lecturer

Departments of Criminal Procedure

Kuban State Agrarian University named after I.T. Trubilin
Krasnodar, Russia

The consideration of a criminal case with the participation of jurors requires from the preliminary investigation bodies careful preparation, research, evidence that must meet all the requirements of the Criminal Procedure Code of the Russian Federation, the completeness and objectivity of which will affect the quality of the evaluation of the facts presented by the jurors. Violations during the preliminary investigation, shortcomings of the investigation, lead to a misconception about the circumstances of the case, which leads to the cancellation of the verdict, an acquittal based on the lack of proof of the guilty defendant.

Keywords: criminal process, preliminary investigation, trial, jurors, evidence, justice.

ЦИФРОВИЗАЦИЯ ПРАВООХРАНИТЕЛЬНОЙ СИСТЕМЫ В РОССИЙСКОЙ ФЕДЕРАЦИИ

ВАСЕЧКИНА Анна Васильевна

старший преподаватель кафедры уголовного процесса

КАЛАШНИКОВ Артур Абдулович

магистрант

ФГБОУ ВО «Кубанский государственный аграрный университет им. И.Т. Трубилина»
г. Краснодар, Россия

С появлением аудиопотокола судебного заседания, качество правосудия, как полагалось, должно было улучшиться, поскольку несоответствие по существенным моментам, исследованиям доказательств, заявление ходатайств, а также несоблюдение процессуальных норм, ведет к отмене приговора и новом рассмотрении. Цифровизация судебной системы, а также деятельности органов правоохранительной системы в целом, способствует более эффективному использованию документооборота, нивелирует коррупционную составляющую, а также экономит время судьям, следователям, прокурорам.

Ключевые слова: уголовный процесс, аудиопотокол, судебные решения, правосудие, цифровизация, эффективность, качество, правоохранительные органы.

29 декабря 2022 г. Президент РФ подписал Федеральный закон «О внесении изменений в Уголовно-процессуальный кодекс Российской Федерации», который направлен на оптимизацию судебной стадии уголовного судопроизводства за счет использования цифровых платформ и технологий, повышения доступности правосудия и уровня защиты граждан. Поправки также предусматривают более детальную и продвинутовую основу для цифровизации документооборота в уголовном процессе.

Суд по собственной инициативе сможет принять решение об участии подсудимого в судебном заседании путем использования систем видео-конференц-связи (далее – ВКС). При этом по ВКС суд сможет не только проводить допросы свидетелей и других участников процесса, но и выполнять иные судебные действия. Это следует из Федерального закона от 29.12.2022 № 610-ФЗ «О внесении изменений в Уголовно-процессуальный кодекс Российской Федерации», который вступил в силу 9 января текущего года. В правительстве считают, что

«назрела необходимость расширения возможностей использования технологий удаленного участия в уголовном судопроизводстве».

Следует также рассмотреть вопрос об оценке отсутствия или частичного отсутствия аудиопотока судебного заседания: в каком случае это может привести к отмене приговора?

Считаем, что вопрос о законности приговора при отсутствии аудиозаписи должен решаться индивидуально, исходя из того объема процессуальных действий, который был произведен в судебном заседании, аудиозапись которого отсутствует. Например, на наш взгляд, необоснованной и излишне формализованной являлась бы отмена приговора по делу, где отсутствует аудиозапись того судебного заседания, которое было отложено ввиду неявки сторон. В то же время в случае отсутствия аудиозаписи судебного заседания, в котором исследовались доказательства, заслушивались выступления сторон в прениях, если одна из сторон оспаривает содержание письменного протокола судебного заседания, такое нарушение может явиться причиной отмены итогового судебного решения.

В любом случае разъяснения вышестоящих судов по этому вопросу были бы полезны для судебной практики. Пока же судьи исходят из решения ВС РФ, в котором утверждается, что аудиозапись ведется и выдается сторонам не для тотального поиска любых несоответствий между текстовой и звуковой версиями протокола, а лишь в целях подтверждения существенных ошибок в протоколе, которые сторона обнаружила при ознакомлении с ним [6].

Следует отметить, что существенно изменится ст. 474.1 УПК РФ «Порядок использования электронных документов в уголовном судопроизводстве». Ходатайства, жалобы и иные документы по делу нужно будет подписывать усиленной квалифицированной электронной подписью и подавать через «Единый портал государственных и муниципальных услуг (функций)», информационные системы, определенные ВС РФ, Судебным департаментом при ВС РФ, либо системы электронного документооборота участников уголовного судопроизводства с использованием единой системы межведомственного электронного взаимодействия.

Выявление, предупреждение, пресечение и раскрытие преступлений – основная деятельность органов внутренних дел и спецслужб, которая не возможна без оперативно-го аппарата [4, с. 737].

Следует отметить, что в рамках доследственной проверки сейчас можно проводить экспертизы, фактически обыски и выемки, поэтому она фактически стала предварительным следствием [5, с. 111], цифровизация этой стадии в том числе, от начала возникновения поводов и оснований к возбуждению уголовного дела до вынесения приговора, будет способствовать качеству работы органов правоохранительной системы, суда, создаст условия прозрачности, нивелирует коррупционную составляющую, сэкономит время всем участникам уголовного судопроизводства. Функция доказывания в уголовном судопроизводстве всегда являлась значимой частью для всего уголовного процесса [2, с. 130], фиксация, перевод в цифру доказательств, закроет вопрос об утере, фальсификации информации и ее содержания. И когда в протоколе осмотра места происшествия есть отметка о произведенной видеозаписи, но видеоноситель к протоколу не прилагается [1, с. 626], то такое упущение уже вряд ли сможет иметь место на практике. Существующий дисбаланс между обвинением и защитой преодолеть практически невозможно, учитывая арсенал императивных средств воздействий стороной обвинения [3, с. 62], а цифровизация сможет урегулировать, пусть не в полной мере, но в значительной степени сгладит «острые углы» между стороной защиты и обвинением.

Представляется, что виртуальный процесс станет обычной практикой, во всяком случае, в первые годы. Дело не только в технических возможностях, но и в привычке. Однако со временем, скорее всего, дистанционное участие участников процесса станет наиболее распространенным. На наш взгляд, это неплохо в тех случаях, когда подсудимый не находится под стражей. То есть речь идет об уголовных делах по преступлениям небольшой и средней тяжести, которых подавляющее большинство, и некоторых тяжких. Если же в суде первой инстанции не будет непосредственного контакта участников, а подсудимый будет изолирован, то это не

лучшим образом отразится на качестве правосудия. Суд вселяет в них надежду на то, что дело рассмотрят справедливо и им ничего не угрожает. Полагаем, что суды будут

учитывать психологический фактор и подходить к решению о дистанционном участии обвиняемых и иных участников процесса очень индивидуально.

СПИСОК ЛИТЕРАТУРЫ

1. Васечкина А.В. Недостатки технических способов фиксации хода и результатов осмотра места происшествия следователем (дознавателем) // Научное обеспечение агропромышленного комплекса: сборник статей по материалам 72-й научно-практической конференции преподавателей по итогам НИР за 2016 г., Краснодар, 29 марта 2017 года. – Краснодар: Кубанский государственный аграрный университет имени И.Т. Трубилина, 2017. – С. 625-626. – EDN ZAUWZR.
2. Васечкина А.В. Ориентиры процесса доказывания в уголовном судопроизводстве на современном этапе // Социально-экономический ежегодник – 2014. – Краснодар: Южный институт менеджмента, 2014. – С. 130-132. – EDN SGKUWD.
3. Васечкина А.В. Отсутствие состязательности - проблема закона // Уголовно-правовые, уголовно-процессуальные и криминалистические вопросы борьбы с преступностью: Сборник научных трудов по материалам 4-й Всероссийской научно-практической конференции (симпозиума), Краснодар, 26 октября 2018 года. – Краснодар: Кубанский государственный аграрный университет имени И.Т. Трубилина, 2019. – С. 61-64. – EDN AUCYCE.
4. Зази С.А. Актуальные вопросы законодательства об оперативно-розыскной деятельности / С.А. Зази, А.В. Васечкина // Научное обеспечение агропромышленного комплекса: сборник статей по материалам 71-й научно-практической конференции студентов по итогам НИР за 2015 год, Краснодар, 12 апреля 2016 года / Министерство сельского хозяйства РФ; ФГБОУ ВО «Кубанский государственный аграрный университет имени И.Т. Трубилина». – Краснодар: Кубанский государственный аграрный университет, 2016. – С. 736-739. – EDN WJWIBH.
5. Ильницкая Л.И. Функции и полномочия следователя в стадии возбуждения уголовного дела / Л.И. Ильницкая, А.В. Васечкина // Аграрное и земельное право. – 2022. – № 9(213). – С. 110-112. – DOI 10.47643/1815-1329_2022_9_110. – EDN JQPIAX.
6. Определение СК по уголовным делам ВС РФ от 20.07.2021 по делу № 8-УД21-5-А1 // СПС Гарант.

DIGITALIZATION OF THE LAW ENFORCEMENT SYSTEM IN THE RUSSIAN FEDERATION

VASECHKINA Anna Vasilievna

Senior Lecturer at the Department of Criminal Procedure

KALASHNIKOV Artur Abdulovich

Master's Student

Kuban State Agrarian University named after I.T. Trubilin

Krasnodar, Russia

With the advent of the audio protocol of the court session, the quality of justice, as expected, should have improved, since inconsistency in essential points, research of evidence, application of petitions, as well as non-compliance with procedural norms, leads to the cancellation of the verdict and a new trial. Digitalization of the judicial system, as well as the activities of law enforcement agencies in general, contributes to more efficient use of document flow, eliminates the corruption component, and also saves time for judges, investigators, prosecutors.

Keywords: criminal proceedings, audio protocol, judicial decisions, justice, digitalization, efficiency, quality, law enforcement agencies.

АКТУАЛЬНЫЕ ВОПРОСЫ ОТМЕНЫ ПРИГОВОРОВ И ИНЫХ СУДЕБНЫХ РЕШЕНИЙ, ПРИНЯТЫХ В ПОРЯДКЕ СУДЕБНОГО КОНТРОЛЯ

ВАСЕЧКИНА Анна Васильевна

старший преподаватель кафедры уголовного процесса

МОРОЗОВА Регина Игоревна

магистрант

ФГБОУ ВО «Кубанский государственный аграрный университет им. И.Т. Трубилина»
г. Краснодар, Россия

Неточность формулировок судьи в судебных решениях, принятых в порядке судебного контроля на досудебном этапе, приводит к отмене приговора и рассмотрению его повторно. Вопрос касается больше неточностей, которые не относятся к существенным нарушениям норм УПК РФ и УК РФ, а скорее, к техническим ошибкам, т.е. не нарушают конституционные права гражданина. Судебно-контрольное производство не устанавливает обстоятельств, подлежащих доказыванию, не предпринимает ответ на вопросы, разрешаемые судом при постановлении приговора. Отмена приговоров по такому основанию в большей степени нарушает принцип разумного срока, поэтому следует отнести неточность формулировок к техническим ошибкам.

Ключевые слова: уголовный процесс, судебный контроль, судебные решения, правосудие, правовая позиция, разумный срок.

На протяжении нескольких лет существует практика отмены приговоров и иных судебных решений, принятых по существу рассмотрения уголовного дела, ввиду допускаемых судьями нарушений положений ст. 61-63 УПК РФ. Речь идет о так называемых судебных решениях, принятых в порядке судебного контроля, осуществляемого на досудебном этапе уголовного судопроизводства (ч. 3 ст. 29, ст. 125, 165 УПК РФ). Так, например, согласно ст. 165 УПК РФ «Судебный порядок получения разрешения на производство следственного действия», судья не предпринимает виновность лица, разрешая следователю проведение обыска выемки при имеющихся мотивированных основаниях. Следует отметить, что в рамках досудебной проверки сейчас можно проводить экспертизы, фактически обыски и выемки, поэтому она фактически стала предварительным следствием [7, с. 111].

В подавляющем большинстве случаев такие нарушения связаны с тем, что судьи допускают неточные формулировки. Например, вместо «обвиняется в совершении преступления» используется «совершил преступление», вместо «имеется обоснованное

подозрение в причастности к совершению преступления – «причастен к совершению преступления» и т. д.

Отмены только по данному основанию касаются в том числе и приговоров по сложным, многотомным уголовным делам. Необходимость рассмотрения дела вновь приводит к тому, что из-за допущенной судом неточности в формулировке процессуального решения уголовное дело будет рассмотрено заново. Это, как следствие, не способствует соблюдению требований о разумности сроков уголовного судопроизводства.

При этом из контекста постановления судьи очевидно, что оно не содержит утверждений судьи по тем или иным процессуальным вопросам, касающимся существования расследуемого уголовного дела и выводов о фактических обстоятельствах дела. Поэтому необходимо определиться в том, что предмет и пределы судебно-контрольного производства, реализуемого на досудебном этапе, не предполагают установление судом обстоятельств, подлежащих доказыванию в порядке ст. 73 УПК РФ, и тем более ответов на вопросы, разрешаемые им в совещательной комнате при постановлении приговора

(ст. 299 УПК РФ). Функция доказывания в уголовном судопроизводстве всегда являлась значимой частью для всего уголовного процесса [3, с. 130].

Если это так, то допущенные судьей неточности формулировок необходимо рассматривать как технические ошибки, а не как правовую позицию судьи о существовании дела, ставящую под сомнение законность и обоснованность решения, которое будет принято по этому делу в конечном счете. Представляется, что такое предложение не нарушит конституционный характер права каждого на рассмотрение его дела справедливым и беспристрастным судом.

Существует и противоположная точка зрения: существующий дисбаланс между обвинением и защитой преодолеть практически невозможно, учитывая арсенал императивных средств воздействий стороной обвинения [4, с. 62], поэтому формулировка, содержащая указание на виновность лица, пусть даже и в рамках судебного контроля, является спорным моментом, требующим урегулирования, например в рамках законодательства, и если Конституционный суд признает неконституционность таких фраз, полагаем, со временем, таких технических ошибок не будет.

На практике встречаются случаи, когда в протоколе осмотра места происшествия есть отметка о произведенной видеозаписи, но видеоноситель к протоколу не прилагается [2, с. 626], также пересечение понятий «обыск» и «выемка» [8, с. 1256], и это являются нарушениями. Поэтому нельзя подменять понятия, не стоит еще больше двигаться навстречу обвинительному уклону в уголовном судопроизводстве, нивелирования «палочной» си-

стемы [1, с. 697], также будет способствовать уходу от избыточного обвинительного потенциала, бесспорно, процессуальный контроль за следствием необходимо вести, он должен существовать в целях соблюдения уголовно-процессуального законодательства [5, с. 339].

Но в целом, на наш взгляд, в дискуссии о сложностях, возникающих у судей при применении правовых норм, в большей степени необходимо говорить о недостатках в деятельности каждого конкретного судьи, которые вряд ли можно обосновать только введением новых норм УК РФ и УПК РФ.

В юридическом сообществе часто приходится слышать фразу: «Новый судья – старые ошибки». Отчасти это так, поскольку для вновь назначенных судей все нормы уголовного и уголовно-процессуального законов в плане применения могут показаться новыми. Если для опытного судьи разрешение правовой ситуации не вызовет трудностей, то для новичка это будет удивлением, а в некоторых случаях – открытием.

Сегодня единственная возможность объективности в правосудии, открытости, объективности, честности, гласности – это суд присяжных [6, с. 1130], но далеко не все преступления могут быть рассмотрены в данном порядке.

Постоянное обновление судейского корпуса наряду с динамичным развитием законодательства требует ежедневного обучения, при котором целесообразно повторно обращаться к разъяснению тех или иных вопросов правоприменения, которые уже нашли свое разрешение и которые только предстоит разрешать. В этом и проявляется стиль командной работы: от Верховного Суда РФ до судьи.

СПИСОК ЛИТЕРАТУРЫ

1. Васечкина А.В. К вопросу о функциях следователя в уголовном судопроизводстве // Итоги научно-исследовательской работы за 2021 год: Материалы Юбилейной научно-практической конференции, посвященной 100-летию Кубанского ГАУ, Краснодар, 06 апреля 2022 года / отв. за выпуск А.Г. Коцаев. – Краснодар: Кубанский государственный аграрный университет имени И.Т. Трубилина, 2022. – С. 695-697. – EDN EVTEHA.
2. Васечкина А.В. Недостатки технических способов фиксации хода и результатов осмотра места происшествия следователем (дознавателем) // Научное обеспечение агропромышленного комплекса: сборник статей по материалам 72-й научно-практической конференции преподавателей по итогам НИР за 2016 г., Краснодар, 29 марта 2017 года. – Краснодар: Кубанский государственный аграрный университет имени И.Т. Трубилина, 2017. – С. 625-626. – EDN ZAUWZR.

3. Васечкина А.В. Ориентиры процесса доказывания в уголовном судопроизводстве на современном этапе // Социально-экономический ежегодник. – 2014. – Краснодар: Южный институт менеджмента, 2014. – С. 130-132. – EDN SGKUWD.
4. Васечкина А.В. Отсутствие состязательности – проблема закона // Уголовно-правовые, уголовно-процессуальные и криминалистические вопросы борьбы с преступностью: Сборник научных трудов по материалам 4-й Всероссийской научно-практической конференции (симпозиума), Краснодар, 26 октября 2018 года. – Краснодар: Кубанский государственный аграрный университет имени И. Т. Трубилина, 2019. – С. 61-64. – EDN AUCYCE.
5. Васечкина А.В. Упразднение процессуального контроля в системе следственного комитета РФ – польза или вред? // Научное обеспечение агропромышленного комплекса: Сборник тезисов по материалам Всероссийской (национальной) конференции, Краснода, 19 декабря 2019 года / ответственный за выпуск А.Г. Коцаев. – Краснода: Кубанский государственный аграрный университет имени И.Т. Трубилина, 2019. – С. 339-340. – EDN XZRQNA.
6. Геворкян Д.А. Проблемные вопросы формирования коллегии присяжных заседателей / Д.А. Геворкян, А.В. Васечкина // Научное обеспечение агропромышленного комплекса: Сборник статей по материалам 74-й научно-практической конференции студентов по итогам НИР за 2018 год, Краснодар, 26 апреля 2019 года / ответственный за выпуск А.Г. Коцаев. – Краснодар: Кубанский государственный аграрный университет имени И.Т. Трубилина, 2019. – С. 1128-1130. – EDN JZGLJC.
7. Ильницкая Л.И. Функции и полномочия следователя в стадии возбуждения уголовного дела / Л.И. Ильницкая, А.В. Васечкина // Аграрное и земельное право. – 2022. – № 9(213). – С. 110-112. – DOI 10.47643/1815-1329_2022_9_110. – EDN JQPIAX.
8. Максименко В.А. Спорные вопросы проведения обыска, выемки, осмотра в уголовном судопроизводстве / В.А. Максименко, А.В. Васечкина // Научное обеспечение агропромышленного комплекса: Сборник статей по материалам 74-й научно-практической конференции студентов по итогам НИР за 2018 год, Краснодар, 26 апреля 2019 года / ответственный за выпуск А.Г. Коцаев. – Краснодар: Кубанский государственный аграрный университет имени И.Т. Трубилина, 2019. – С. 1254-1257. – EDN NGHFBR.

TOPICAL ISSUES OF CANCELLATION OF SENTENCES AND OTHER COURT DECISIONS TAKEN IN THE ORDER OF JUDICIAL CONTROL

VASECHKINA Anna Vasilyevna

Senior Lecturer Departments of Criminal Procedure

MOROZOVA Regina Igorevna

Master's Student

Kuban State Agrarian University named after I.T. Trubilin

Krasnodar, Russia

The inaccuracy of the wording of the judge in court decisions taken in the order of judicial control at the pre-trial stage leads to the cancellation of the sentence and its re-examination. The question concerns more inaccuracies that do not relate to significant violations of the norms of the Criminal Procedure Code of the Russian Federation and the Criminal Code of the Russian Federation, but rather to technical errors, i.e. do not violate the constitutional rights of a citizen. The judicial control procedure does not establish the circumstances to be proved, does not prejudice the answers to the questions resolved by the court when passing a sentence. The cancellation of sentences on such grounds violates the principle of reasonable time to a greater extent, therefore, the inaccuracy of the wording should be attributed to technical errors.

Keywords: criminal proceedings, judicial control, judicial decisions, justice, legal position, reasonable time.

ОБЕСПЕЧЕНИЕ ЛИЧНЫХ ПРАВ УЧАСТНИКОВ УГОЛОВНОГО ПРОЦЕССА ПРИ ПРОИЗВОДСТВЕ ОТДЕЛЬНЫХ ДЕЙСТВИЙ

ИЛЬНИЦКАЯ Любовь Игоревна

кандидат юридических наук, доцент

ФГБОУ ВО «Кубанский государственный аграрный университет им. И.Т. Трубилина»

г. Краснодар, Россия

В статье рассмотрены отдельные вопросы обеспечения личных прав участников отдельных следственных и процессуальных действий при производстве по уголовному делу.

Ключевые слова: участники уголовного судопроизводства, следственные действия.

Назначением уголовного процесса является защита прав лиц, принимающих в нем участие по различным основаниям. Как правило, под этим термином понимаются специальные средства, активируемые в случае нарушения закрепленных в законе дозволений или запретов. Предупреждение необходимости использования механизма защиты видится более соответствующим интересам участников уголовного судопроизводства, поэтому в УПК РФ предусмотрены меры обеспечения личных прав при производстве следственных и процессуальных действий. Рассмотрим некоторые из них.

Следственные действия являются основным способом получения сведений об обстоятельствах уголовного дела, подлежащих доказыванию. Их производство на этапе предварительного расследования приобретает особую значимость в связи с невозможностью проведения в последующих стадиях. Например, в апелляционной инстанции существует «ограничение представлять только те новые доказательства, которые не были исследованы судом первой инстанции по причинам, не зависящим от лица» [5, с. 41-43]. Соответственно, следователь должен произвести все необходимые следственные действия для установления предмета доказывания до направления уголовного дела в суд.

Законом предусмотрены правила производства следственных действий, которые затрагивают различные их аспекты. Например, применительно к экспертизе «УПК РФ устанавливает строгие требования к объектам, которые направляются в распоряжение экс-

перта и соблюдению прав участников уголовного процесса» [3, с. 123]. В то же время, имеются пробелы, которые могут создавать сложности в оценке полученных результатов. Например, отсутствуют требования к процессуальному закреплению объектов, направляемых на исследование. По мнению С.В. Немиры, они «должны быть процессуально оформлены в качестве какого-либо вида доказательства, предусмотренного ч. 2 ст. 74 УПК РФ и находиться в материалах уголовного дела» [2, с. 88].

Особое внимание привлекает обеспечение прав участников стадии возбуждения уголовного дела, так как «проверка заявления, сообщения о преступлении представляет собой разновидность процесса доказывания, которая осуществляется в уголовном судопроизводстве» [1, с. 25], и ее результаты могут использоваться для установления обстоятельств произошедшего. Однако, в отличие от других этапов уголовного процесса, при производстве проверочных действий лица не имеют определенного статуса, не все осуществляемые мероприятия являются процессуальными, поэтому гарантии прав и интересов участников тоже отличаются спецификой. Во-первых, они перечислены в одной норме для всех лиц (ч. 1.1 ст. 144 УПК РФ), во-вторых, пределы их реализации определяет объем затрагиваемых интересов при проверке сообщения о преступлении.

Сложность оценки гарантированности правового положения личности в правоотношениях, возникающих в связи с выявлением или расследованием преступных дея-

ний, вызвана также тем, что уголовно-процессуальные термины используются в иных нормативных актах, при этом они не имеют того же содержания, что в УПК РФ. Например, войска национальной гвардии России наделены полномочием производить задержание. Однако, ни в федеральном законе о статусе данного органа, ни в УПК РФ не содержится механизм такого действия. Следовательно, оно не может быть признано процессуальным. По мнению А.А. Тушева и его соавторов, данная разновидность задержания «является самостоятельной мерой принуждения, выступающей в качестве меры обеспечения исполнения уголовно-процессуального задержания, а также меры пресечения – заключения под стражу» [4, с. 65]. Поэтому и лица, претерпевающие указанную меру, на обеспечение их прав уголовно-процессуальными средствами рассчитывать также не вправе.

Необходимо также отметить, что одной из функций судопроизводства является уголовное преследование лиц, совершивших пре-

ступление, поэтому предоставление гарантий прав для участников этой деятельности должно быть соотнесено с поставленными перед уполномоченными органами задачами по выявлению противоправных деяний, установлению и привлечению к ответственности виновных лиц, собиранию достаточных для этого доказательств. То есть, в уголовном судопроизводстве требуется достижение баланса личных и публичных интересов, что весьма затруднительно в условиях, когда частным участникам закон предоставляет больше прав, в то время как на государственные органы возлагаются новые обязанности.

Таким образом, вопросы обеспечения личных прав участников при производстве по уголовным делам сохраняют свою актуальность. УПК РФ претерпевает изменения, и в этой связи видится необходимым обратить внимание законодателя на повышение качества нормотворческой техники: избежание неточных формулировок, использование одних и тех же терминов для обозначения регулируемых явлений.

СПИСОК ЛИТЕРАТУРЫ

1. *Карлеба В.А.* Возбуждение уголовного дела: Учебно-практическое пособие / В.А. Карлеба, И.В. Сирица. – Краснодар: Краснодарский юридический институт МВД РФ, 2000. – 152 с. – EDN LWJXTM.
2. *Немира С.В.* Достоверность и достаточность объектов судебной экспертизы как критерии достоверности заключения эксперта. Анализ проблем оценки достоверности и достаточности объектов судебной экспертизы, предоставляемых в распоряжение эксперта // Закон и право. – 2012. – № 5. – С. 87-91. – EDN OWJWMZ.
3. *Немира С.В.* Повторная экспертиза как способ проверки достоверности заключения эксперта в уголовном процессе // Закон и право. – 2021. – № 3. – С. 122-124. – DOI 10.24412/2073-3313-2021-3-122-124. – EDN GHAYWT.
4. *Тушев А.А.* О задержании лиц, подозреваемых в совершении преступления, войсками национальной гвардии Российской Федерации / А.А. Тушев, П.М. Малин, А.В. Пивень // Российская юстиция. – 2018. – № 12. – С. 63-65. – EDN YOOLNB.
5. *Тушев А.А.* Прокурор в апелляционной инстанции // Российская юстиция. – 2014. – № 10. – С. 41-43. – EDN STDLUX.

PROCURING OF PERSONAL RIGHTS OF PARTICIPANTS OF CRIMINAL PROCEEDINGS IN THE PRODUCTION OF CERTAIN ACTIONS

ILNITSKAYA Lyubov Igorevna

Candidate of Sciences in Jurisprudence, Associate Professor
Kuban State Agrarian University named after I.T. Trubilin
Krasnodar, Russia

The article deals with certain issues of ensuring the personal rights of participants in certain investigative and procedural actions in criminal proceedings.

Keywords: participants in criminal proceedings, investigative actions.

ПРОЦЕССУАЛЬНАЯ ОТВЕТСТВЕННОСТЬ УЧАСТНИКОВ ПРОВЕРКИ СООБЩЕНИЯ О ПРЕСТУПЛЕНИИ

ИЛЬНИЦКАЯ Любовь Игоревна

кандидат юридических наук, доцент

ДАРБИНЯН Степан Акопович

магистрант

ФГБОУ ВО «Кубанский государственный аграрный университет им. И.Т. Трубилина»
г. Краснодар, Россия

В статье рассмотрены вопросы применения мер уголовно-процессуальной ответственности к лицам, принимающим участие в доследственной проверке. Сложность ее реализации обусловлена спецификой природы правоотношений на этапе проверки сообщения о преступлении, неурегулированностью процессуального положения ее участников.

Ключевые слова: участники проверки сообщения о преступлении, уголовно-процессуальная ответственность.

Стадия возбуждения уголовного дела является первым этапом производства по сообщению о совершенном или готовящемся преступлении, на котором принимается решение об инициировании уголовно-процессуальной деятельности. В научной литературе и в практической деятельности выявляются различные проблемы законодательной техники и правореализации при проверке сообщения о преступлении, одной из которых является возможность применения к ее участникам мер процессуальной ответственности. Основанием наступления последней является неисполнение обязанностей или нарушение требований, предусмотренных УПК РФ, однако «правовая природа участ-

ников доследственной проверки имеет свои особенности, которые обусловлены самим институтом проверки сообщений о преступлениях» [3, с. 112] и влияют, в том числе, на их ответственность.

В проверку сообщения о преступлении вовлекаются различные лица. «Среди участников рассматриваемой нами стадии уголовного процесса необходимо, прежде всего, выделить органы и лиц правомочных возбуждать уголовные дела» [5, с. 11]: следователя, дознавателя, руководителей органов расследования. Основанием применения к ним процессуальной ответственности может быть принятие незаконного или необоснованного решения, неразъяснение прав участникам проверочного

действия, нарушение требований УПК РФ к оформлению полученных результатов и т.п. Формой неблагоприятных последствий для должностных лиц является отмена соответствующего документа, изъятие материалов проверки с передачей их другому следователю, признание приобщенных сведений недопустимыми доказательствами.

Для установления обстоятельств, требующих специальных знаний, следователь, дознаватель вправе назначить судебную экспертизу. Эксперт, производящий ее, несет процессуальную ответственность за нарушение запретов, предусмотренных в ч. 4 ст. 57 УПК РФ: самостоятельное собирание материалов для исследования, проведение не согласованных действий с представленными объектами и др. В результате таких действий эксперт может быть отведен. Это возможно также, если он не обладает необходимой квалификацией или прошел аттестацию. В практической деятельности процессуальная ответственность выражается также в назначении повторной экспертизы «в случаях, когда вызывает сомнение достоверность первоначальной экспертизы» [6, с. 123].

Одним из «наиболее актуальных и значимых вопросов института доследственной проверки является определение процессуального статуса участников проверки сообщений о преступлениях» [2, с. 122]: заявителя; лиц, опрашиваемых по исследуемому факту, участвующих в производстве документальных проверок, выполняющих запросы и требования органов расследования, и др. В УПК РФ существуют пробелы не только в оформлении прав этих участников, но и их обязанностей, что создает трудности в применении к ним мер процессуальной ответственности.

Например, в ст. 141 УПК РФ упоминается об уголовной ответственности заявителя за заведомо ложный донос, но она не заменяет процессуальную. И действительно, за что к нему может быть применена процессуальная ответственность: за отказ подать заявление, за неполучение копии процессуального решения? Это его право. Еще больше вопросов вызывает положение иных лиц, например, которых опрашивают по проверяемому факту. Если они отказываются дать объяснения, то процессуальной ответственности за это они не несут. Исключить сообщенные ими сведения как недопустимые доказательства невозможно, так как они таковыми не являются. Также спорной видится возможность процессуальной ответственности лиц, не представляющих предметы и документы по требованию органа расследования.

В отношении перечисленных субъектов нельзя применить привод, так как избрание мер принуждения допустимо только после возбуждения уголовного дела. В этой связи следует отметить, что «в УПК РФ имеется пробел в урегулировании спорных вопросов избрания мер» [1, с. 209] принуждения.

В заключении видится необходимым отметить, что «увеличение компетенции следователя, проводящего рассмотрение сообщения о преступлении, направлено на максимальное достижение определенного результата» [4, с. 110] – разрешение сообщения о преступлении. Однако, при отсутствии механизма обеспечения его полномочий, в том числе, реальной возможности применения мер процессуальной ответственности к участникам рассматриваемого этапа, эффективное достижение поставленных перед ним задач невозможно.

СПИСОК ЛИТЕРАТУРЫ

1. *Ильницкая Л.И.* Некоторые проблемы избрания мер пресечения на предварительном расследовании // Год науки и технологий 2021: Сборник тезисов по материалам Всероссийской научно-практической конференции, Краснодар, 09-12 февраля 2021 года / отв. за выпуск А.Г. Коцаев. – Краснодар: Кубанский государственный аграрный университет имени И.Т. Трубилина, 2021. – С. 209. – EDN THFJXT.
2. *Ильницкая Л.И.* О процессуальном статусе участников доследственной проверки / Л.И. Ильницкая, К.В. Кузнецов // Аграрное и земельное право. – 2022. – № 5(209). – С. 121-124. – DOI 10.47643/1815-1329_2022_5_121. – EDN VGXLEA.

3. *Ильницкая Л.И.* Отдельные аспекты уголовно-процессуального института доследственной проверки / Л.И. Ильницкая, К.В. Кузнецов // Аграрное и земельное право. – 2022. – № 4(208). – С. 110-113. – DOI 10.47643/1815-1329_2022_4_110. – EDN SFGEJK.
4. *Ильницкая Л.И.* Функции и полномочия следователя в стадии возбуждения уголовного дела / Л.И. Ильницкая, А.В. Васечкина // Аграрное и земельное право. – 2022. – № 9(213). – С. 110-112. – DOI 10.47643/1815-1329_2022_9_110. – EDN JQPIAX.
5. *Карлеба В.А.* Возбуждение уголовного дела: Учебно-практическое пособие / В.А. Карлеба, И.В. Сирица. – Краснодар: Краснодарский юридический институт МВД РФ, 2000. – 152 с. – EDN LWJXTM.
6. *Немира С.В.* Повторная экспертиза как способ проверки достоверности заключения эксперта в уголовном процессе // Закон и право. – 2021. – № 3. – С. 122-124. – DOI 10.24412/2073-3313-2021-3-122-124. – EDN GHAYWT.

PROCEDURAL RESPONSIBILITY OF THE PARTICIPANTS OF THE VERIFICATION OF A CRIME REPORT

ILNITSKAYA Lyubov Igorevna

Candidate of Sciences in Jurisprudence, Associate Professor

DARBINYAN Stepan Akopovich

Master's Student

Kuban State Agrarian University named after I.T. Trubilin

Krasnodar, Russia

The article deals with the application of measures of criminal procedural responsibility to persons participating in the pre-investigation check. The complexity of its implementation is due to the particularity of the nature of legal relations at the stage of checking a crime report, the unsettled procedural status of its participants.

Keywords: participants in the verification of a crime report, criminal procedural responsibility.

ОБОСНОВАННОСТЬ ПРОЦЕССУАЛЬНЫХ АКТОВ ПРОВЕРКИ СООБЩЕНИЯ О ПРЕСТУПЛЕНИИ

ИЛЬНИЦКАЯ Любовь Игоревна

кандидат юридических наук, доцент

ПАПОВ Георгий Сергеевич

магистрант

ФГБОУ ВО «Кубанский государственный аграрный университет им. И.Т. Трубилина»

г. Краснодар, Россия

В статье рассмотрены особенности требования обоснованности в отношении процессуальных актов, принимаемых по результатам проверки сообщения о преступлении. Они связаны с тем, что на данном этапе производства по уголовному делу ограничен перечень сведений, которые соответствуют требованиям доказательств и могут служить основанием для вынесения конкретного документа.

Ключевые слова: проверка сообщения о преступлении, уголовно-процессуальные акты.

Согласно ч. 4 ст. 7 УПК РФ акты должностных лиц, осуществляющих производство по уголовному делу, должны быть законными, обоснованными и мотивированными. В научной литературе обоснованность рассматривается как соответствие сведений, на основе которых составляется процессуальный документ, фактическим обстоятельствам произошедшего события, то есть с точки зрения его доказательности. Несмотря на то, что «проверка заявления, сообщения о преступлении представляет собой разновидность процесса доказывания, которая осуществляется в уголовном судопроизводстве» [5, с. 25], объем полученных в ее результате доказательств на данном этапе ограничен. В этой связи актуальным видится вопрос о том, как оценивать обоснованность процессуальных актов, принимаемых по окончании доследственной проверки.

В «УПК РФ имеется пробел в урегулировании спорных вопросов» [1, с. 209], в том числе, о том, какие акты этапа проверки сообщения о преступлении следует относить к процессуальным. Внимание к этому аспекту обусловлено тем, что большая часть действий, осуществляемых следователем, в ст. 144 УПК РФ только упоминается, но не детализируется, и относится к иным видам правоотношений: финансовым, оперативно-розыскным, административным и т. д. Поэтому к процессуальным актам доследственной проверки возможно отнести постановление следователя, например, о назначении судебной экспертизы, о возбуждении ходатайства о продлении срока проверки сообщения о преступлении, итоговые решения о возбуждении уголовного дела или об отказе в этом, и др.

Одной из «проблем, которые в практической деятельности могут негативно сказаться на правильном и точном применении норм уголовно-процессуального законодательства» [3, с. 111], является возникающая в связи с изложенным необходимость оформления решения следователя о проведении отдельных проверочных действий, например, об изъятии предметов и документов, которое на предварительном расследовании осуществляется в рамках выемки или обыска, не допустимых на первоначальной стадии. По нашему мнению, принудительное

получение нужных объектов, особенно, если предполагается проведение поисковых действий, в таком случае недопустимо; следователь может воспользоваться возможностью их истребования, если не доступно собрать их путем производства осмотра.

Следовательно, в отношении процессуальных актов проверки сообщения о преступлении требование обоснованности связано с получением достаточных данных, которые на последующих этапах подлежат проверке и установлению на основе доказательств. Вполне допустимо, что уровень достоверности таких данных значительно ниже, чем у уголовно-процессуальных доказательств, поэтому наиболее значимые акты, например, определяющие объем обвинения, процессуальный статус участников, окончание производства по делу, принимаются на предварительном расследовании.

В продолжение вопроса следует обратить внимание на то, что «законодатель не стал предметно регламентировать процессуальный статус участников доследственной проверки за рамками положений ст. 144 УПК РФ» [2, с. 122], в том числе, не упоминает, например, право на заявление ходатайств. Руководствуясь ст. 119-122 УПК РФ, которые являются регуляторами общего характера, заинтересованные лица вправе направить ходатайство, а следователь обязан его рассмотреть и разрешить; по этому пути уже идет правоприменительная практика. Ответ должностного лица должен быть обоснованным, однако, учитывая особенности получения информации на этапе проверки сообщения о преступлении, это также могут быть достаточные данные.

Несомненно, что «увеличение компетенции следователя, проводящего рассмотрение сообщения о преступлении, направлено на максимальное достижение определенного результата» [4, с. 110] – решение вопроса о возбуждении уголовного дела. Вместе с тем, объективные особенности данного этапа судопроизводства создают определенные предпосылки, препятствующие соблюдению в полном объеме требований УПК РФ, в том числе, обоснованности, которые необходимо учитывать при анализе принимаемых при этом процессуальных актов.

СПИСОК ЛИТЕРАТУРЫ

1. *Ильницкая Л.И.* Некоторые проблемы избрания мер пресечения на предварительном расследовании // Год науки и технологий 2021: Сборник тезисов по материалам Всероссийской научно-практической конференции, Краснодар, 09-12 февраля 2021 года / отв. за выпуск А.Г. Кощаев. – Краснодар: Кубанский государственный аграрный университет имени И.Т. Трубилина, 2021. – С. 209. – EDN THFJXT.
2. *Ильницкая Л.И.* О процессуальном статусе участников доследственной проверки / Л.И. Ильницкая, К.В. Кузнецов // Аграрное и земельное право. – 2022. – № 5(209). – С. 121-124. – DOI 10.47643/1815-1329_2022_5_121. – EDN BGXLEA.
3. *Ильницкая Л.И.* Отдельные аспекты уголовно-процессуального института доследственной проверки / Л.И. Ильницкая, К.В. Кузнецов // Аграрное и земельное право. – 2022. – № 4(208). – С. 110-113. – DOI 10.47643/1815-1329_2022_4_110. – EDN SFGEJK.
4. *Ильницкая Л.И.* Функции и полномочия следователя в стадии возбуждения уголовного дела / Л.И. Ильницкая, А.В. Васечкина // Аграрное и земельное право. – 2022. – № 9(213). – С. 110-112. – DOI 10.47643/1815-1329_2022_9_110. – EDN JQPIAX.
5. *Карлеба В.А.* Возбуждение уголовного дела: Учебно-практическое пособие / В.А. Карлеба, И.В. Сирица. – Краснодар: Краснодарский юридический институт МВД РФ, 2000. – 152 с. – EDN LWJXTM.

**VALIDITY OF PROCEEDING ACTS OF VERIFICATION
OF A CRIME REPORT****ILNITSKAYA Lyubov Igorevna**

Candidate of Sciences in Jurisprudence, Associate Professor

PAPOV Georgy Sergeevich

Master's Student

Kuban State Agrarian University named after I.T. Trubilin

Krasnodar, Russia

The article discusses the features of the requirement of validity in relation to procedural acts adopted based on the results of verification of a crime report. They are related to the fact that at this stage of the criminal case, the list of information that meets the requirements of evidence and can serve as the basis for issuing a specific document is limited.

Keywords: verification of a crime report, criminal procedural acts.
