



АКТИВНЫЕ АВТОМОБИЛЬНЫЕ АКСЕССУАРЫ

2022

AAALINE – бренд компании-производителя ООО«ЭВИЛАЙН», которая уже более 15 лет производит системы помощи при парковке. Более 100 000 систем «ЭВИЛАЙН» продается ежегодно. Благодаря исключительной надежности систем помощи при парковке, фиксируется ежегодный стабильный рост в объемах продаж.

Системы AAALINE широко известны в профессиональной среде и зачастую распространяются благодаря рекомендациям установщиков, менеджеров и автовладельцев использующих системы.

Преимущества работы с брендом AAALINE:

- **AAALINE – это сбалансированный ассортимент, позволяющий удовлетворить максимум потребностей ваших клиентов.**
- **Цена. AAALINE предлагает оборудование превосходного качества по привлекательной фиксированной цене.**
- **Легко устанавливать и пользоваться. Системы не требуют дополнительных настроек и готовы к работе сразу после установки.**
- **Юридическая чистота бизнеса.**
- **Надежность. Всё оборудование создаётся с применением современных технологических процессов и долговечных компонентов.**
- **Гарантия 2 года (парктроники).**
- **Профессиональный сервис. Нашим клиентам и партнёрам мы предоставляем качественную и оперативную техническую поддержку.**

СИСТЕМА ПОМОЩИ ПРИ ПАРКОВКЕ С КЛАССИЧЕСКИМИ ДАТЧИКАМИ

BUZ-14



Изменяемая частота звукового сигнала



Регулировка громкости звука



Контроль со стороны переднего или заднего бампера



Выбор расстояния срабатывания датчиков 0,6 м или 0,9 м для переднего бампера



Плавная регулировка чувствительности датчиков



Датчики можно красить в любой цвет



Автонастройка на выступающие элементы (фаркоп и т.п.)



Работа в экстремальных условиях



Двойная защита от ложных срабатываний



Взаимозаменяемость комплектующих



Блок управления



Цвет : ● ● ●

4

датчика классических

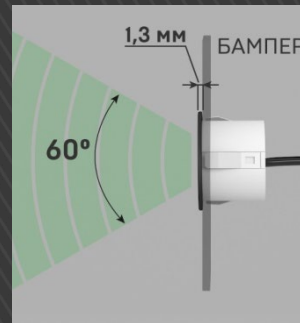

Особенность установки датчиков

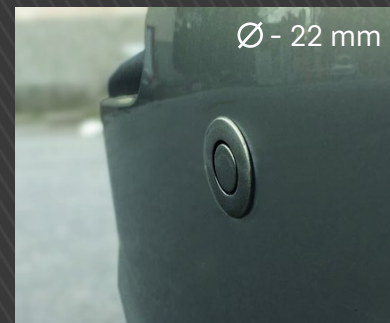

Бампер с классическим датчиком

СИСТЕМА ПОМОЩИ ПРИ ПАРКОВКЕ С КЛАССИЧЕСКИМИ ДАТЧИКАМИ

RNG-14



Голосовая/звуковая индикация



Регулировка громкости звука



Контроль со стороны переднего или заднего бампера



Выбор расстояния срабатывания датчиков 0,6 м или 0,9 м для переднего бампера



Плавная регулировка чувствительности датчиков



Датчики можно красить в любой цвет



Автонастройка на выступающие элементы (фаркоп и т.п.)



Работа в экстремальных условиях



Двойная защита от ложных срабатываний



Взаимозаменяемость комплектующих



Блок управления



Цвет : ● ● ●

4

датчика классических

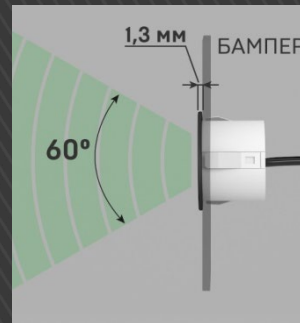

Особенность установки датчиков

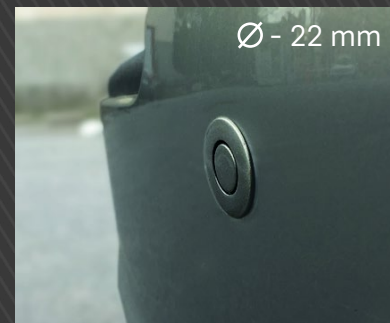

Бампер с классическим датчиком

СИСТЕМА ПОМОЩИ ПРИ ПАРКОВКЕ С КЛАССИЧЕСКИМИ ДАТЧИКАМИ

LED-14



Визуальная, звуковая и цифровая индикация



Индикация от каждого датчика



Регулировка громкости звука



3 варианта установки монитора:
На приборную панель, на потолок
(передней или задней части автомобиля)



Контроль со стороны переднего и заднего бампера



Выбор расстояния срабатывания датчиков 0,6 м или 0,9 м для переднего бампера



Плавная регулировка чувствительности датчиков



Датчики можно красить в любой цвет



Автонастройка на выступающие элементы (фаркоп и т.п.)



Работа в экстремальных условиях



Двойная защита от ложных срабатываний



Взаимозаменяемость комплектующих



Блок управления



4 датчика классических

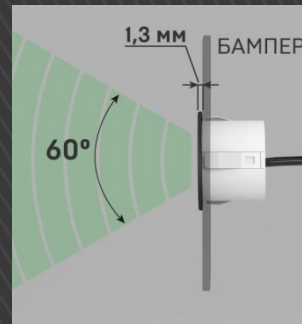

Особенность установки датчиков

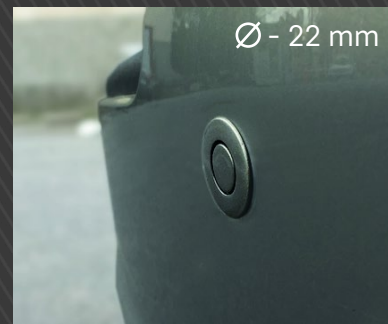

Бампер с классическим датчиком

СИСТЕМА ПОМОЩИ ПРИ ПАРКОВКЕ С КЛАССИЧЕСКИМИ ДАТЧИКАМИ

LCD-14



Блок управления

- Визуальная, звуковая/голосовая и цифровая индикация
- Регулировка громкости звука
- Автоматическая регулировка яркости монитора
- Кнопка отключения передних датчиков
- Выбор расстояния срабатывания датчиков 0,6 м или 0,9 м для переднего бампера
- Контроль со стороны переднего или заднего бампера

- Индикация от каждого датчика
- Плавная регулировка чувствительности датчиков
- Автонастройка на выступающие элементы (фаркоп и т.п.)
- Датчики можно красить в любой цвет
- Работа в экстремальных условиях
- Двойная защита от ложных срабатываний



Цвет : ● ● ●

4 датчика классических

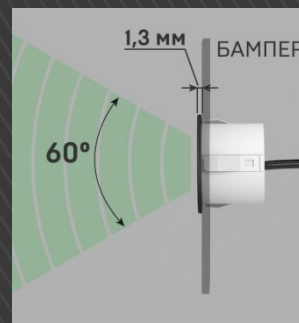

Особенность установки датчиков

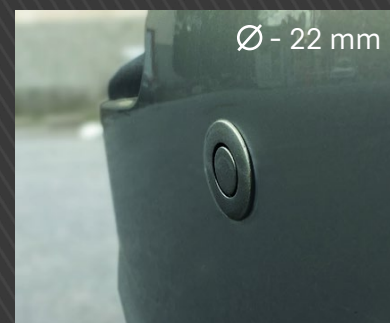

Бампер с классическим датчиком

СИСТЕМА ПОМОЩИ ПРИ ПАРКОВКЕ С КЛАССИЧЕСКИМИ ДАТЧИКАМИ

LCD-16



Визуальная, звуковая/голосовая и цифровая индикация



Автоматическая регулировка яркости монитора



Выбор расстояния срабатывания датчиков 0,6 м или 0,9 м для переднего бампера



Кнопка отключения передних датчиков



Контроль со стороны переднего и заднего бампера



Индикация от каждого датчика



Автоматическое включение передних датчиков при движении задним ходом



Плавная регулировка чувствительности датчиков



Датчики можно красить в любой цвет



Автонастройка на выступающие элементы (фаркоп и т.п.)



Работа в экстремальных условиях



Двойная защита от ложных срабатываний



Блок управления



Цвет : ● ● ●

6 датчиков классических

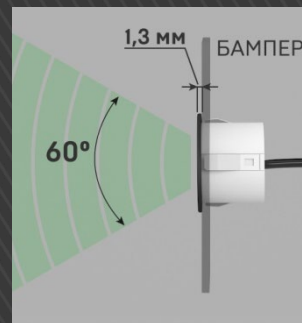

Особенность установки датчиков

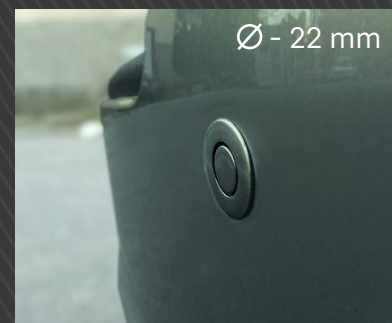



Бампер с классическим датчиком

СИСТЕМА ПОМОЩИ ПРИ ПАРКОВКЕ С КЛАССИЧЕСКИМИ ДАТЧИКАМИ

LCD-18



 Визуальная, звуковая/голосовая и цифровая индикация

 Автоматическая регулировка яркости монитора

 Контроль со стороны переднего и заднего бампера

 Выбор расстояния срабатывания датчиков 0,6 м или 0,9 м для переднего бампера

 Кнопка отключения передних датчиков

 Индикация от каждого датчика

 Плавная регулировка чувствительности датчиков

 Автоматическое включение передних датчиков при движении задним ходом

 Датчики можно красить в любой цвет

 Автонастройка на выступающие элементы (фаркоп и т.п.)

 Работа в экстремальных условиях

 Двойная защита от ложных срабатываний



Блок управления

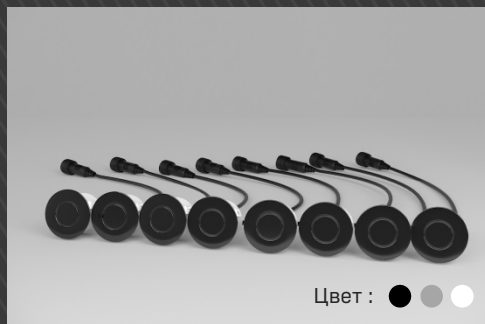

8 датчиков классических

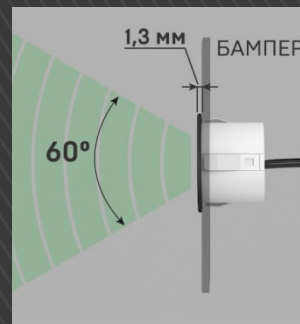

Особенность установки датчиков

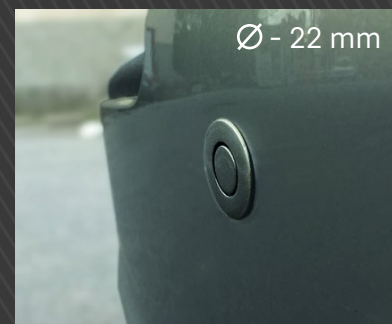

Бампер с классическим датчиком

СИСТЕМА ПОМОЩИ ПРИ ПАРКОВКЕ С ДАТЧИКАМИ ВНУТРЕННЕЙ УСТАНОВКИ

LED-14

INSIDE



Визуальная, звуковая и цифровая индикация



Регулировка громкости звука



3 варианта установки монитора:
На приборную панель, на потолок
(передней или задней части автомобиля)



Индикация от каждого датчика



Выбор расстояния срабатывания датчиков 0,6 м или 0,9 м для переднего бампера



Автонастройка на выступающие элементы (фаркоп и т.п.)



Регулируемая глубина установки датчика



Плавная регулировка чувствительности датчиков



Датчики можно красить в любой цвет



Работа в экстремальных условиях



Двойная защита от ложных срабатываний



Взаимозаменяемость комплектующих



Блок управления

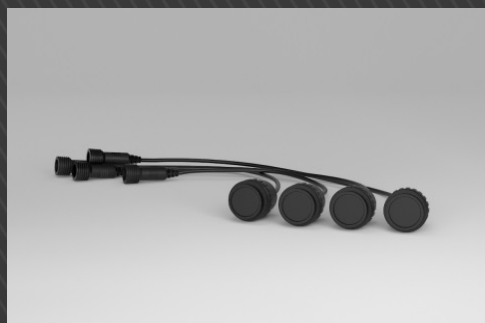

4 датчика внутренней установки

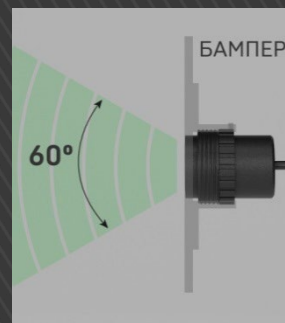

Особенность установки датчиков

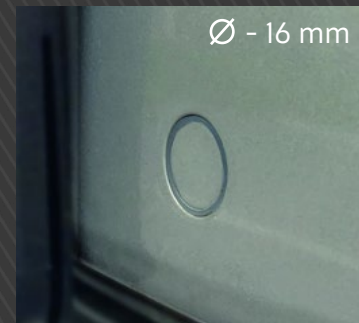

Бампер с датчиком внутренней установки

СИСТЕМА ПОМОЩИ ПРИ ПАРКОВКЕ С ДАТЧИКАМИ ВНУТРЕННЕЙ УСТАНОВКИ

LCD-14

INSIDE



Визуальная, звуковая/голосовая и цифровая индикация



Регулировка громкости звука



Индикация от каждого датчика



Автоматическая регулировка яркости монитора



Выбор расстояния срабатывания датчиков 0,6 м или 0,9 м для переднего бампера



Плавная регулировка чувствительности датчиков



Регулируемая глубина установки датчика



Автонастройка на выступающие элементы (фаркоп и т.п.)



Датчики можно красить в любой цвет



Работа в экстремальных условиях



Двойная защита от ложных срабатываний



Взаимозаменяемость комплектующих



Блок управления

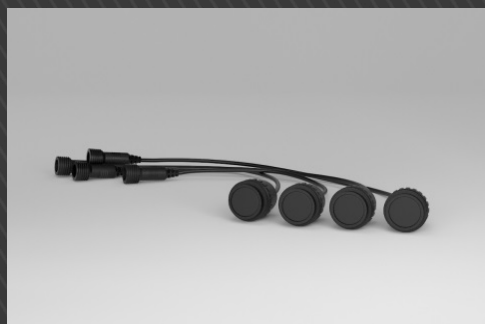

4 датчика внутренней установки

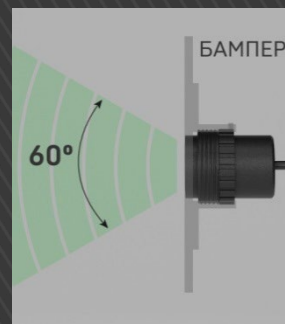

Особенность установки датчиков



Бампер с датчиком внутренней установки

СИСТЕМА ПОМОЩИ ПРИ ПАРКОВКЕ С ДАТЧИКАМИ ВНУТРЕННЕЙ УСТАНОВКИ

LCD-16

INSIDE



Визуальная, звуковая/голосовая и цифровая индикация



Регулировка громкости звука



Автоматическое включение передних датчиков при движении задним ходом



Автоматическая регулировка яркости монитора



Индикация от каждого датчика



Выбор расстояния срабатывания датчиков 0,6 м или 0,9 м для переднего бампера



Регулируемая глубина установки датчика



Плавная регулировка чувствительности датчиков



Автонастройка на выступающие элементы (фаркоп и т.п.)



Датчики можно красить в любой цвет



Работа в экстремальных условиях



Двойная защита от ложных срабатываний



Блок управления

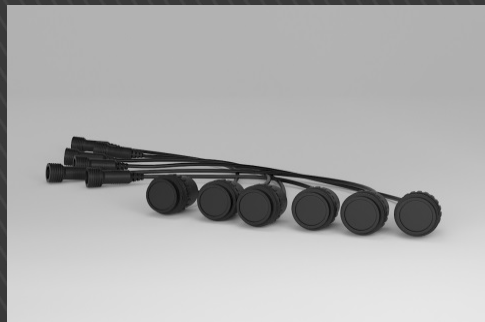

6 датчиков внутренней установки

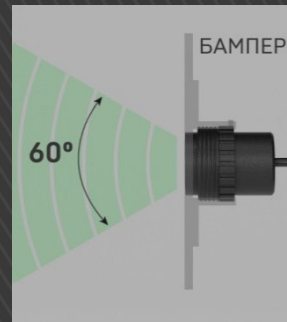

Особенность установки датчиков



Бампер с датчиком внутренней установки

Ø - 16 mm

СИСТЕМА ПОМОЩИ ПРИ ПАРКОВКЕ С ДАТЧИКАМИ ВНУТРЕННЕЙ УСТАНОВКИ

LCD-18

INSIDE



Визуальная, звуковая/голосовая и цифровая индикация



Автоматическая регулировка яркости монитора



Автоматическое включение передних датчиков при движении задним ходом



Регулировка громкости звука



Кнопка отключения передних датчиков



Контроль со стороны переднего и заднего бампера



Выбор расстояния срабатывания датчиков 0,6 м или 0,9 м. для переднего бампера



Автонастройка на выступающие элементы (фаркоп и т.п.)



Плавная регулировка чувствительности датчиков



Датчики можно красить в любой цвет



Работа в экстремальных условиях



Двойная защита от ложных срабатываний



Блок управления



8 датчиков внутренней установки



Особенность установки датчиков



Бампер с датчиком внутренней установки

Контрастные преимущества блоков управления для 4-х датчиковой системы

- Выбор режима работы для передних или задних датчиков.
- Плавная регулировка чувствительности датчиков.
- Защита от случайного отсоединения разъёмов.
- Выбор расстояния срабатывания датчиков 0,6 или 0,9 м для переднего бампера.
- Самовосстанавливающийся предохранитель.
- Технологии cross scanning и double checking.
- Автонастройка на выступающие элементы автомобиля.



Контрастные преимущества блоков управления для 6 и 8 датчиковой системы



- При движении задним ходом, работают 6 датчиков.
- Плавная регулировка чувствительности датчиков.
- Защита от случайного отсоединения разъёмов.
- Выбор расстояния срабатывания датчиков 0,6 или 0,9 м для переднего бампера.
- Самовосстанавливающийся предохранитель.
- Технологии cross scanning и double checking.
- Автонастройка на выступающие элементы автомобиля.
- Возможность отключения передних датчиков.

ДАТЧИКИ ДЛЯ СИСТЕМ ПОМОЩИ ПРИ ПАРКОВКЕ

УЛЬТРАЗВУКОВОЙ ДАТЧИК

Особенность конструкции датчиков

прочная внешняя изоляция увеличивает срок службы системы

пробковый уплотнитель и ватин демпфируют колебания мембраны

степень защиты от пыли и влаги – ip-65

контактная плата – стабильная работа датчика и дополнительная фиксация в корпусе

корпус датчика полностью герметичный

стальные пружины-крепление надежно фиксируют датчик в любом бампере



Классический датчик в бампере
Возможна окраска в любой цвет



Датчик внутренней установки в бампере
Позволяет сохранить оригинальный внешний вид бампера. Регулировка величины выступающей части под любую толщину тела бампера.

УСТРОЙСТВО ДЛЯ ПРОКАЛЫВАНИЯ ОТВЕРСТИЙ В ПЛАСТИКОВОМ БАМПЕРЕ АВТОМОБИЛЯ

Устройство представляет собой сборную конструкцию из металла.
Служит для прокалывания отверстий в пластиковом бампере автомобиля посредством режущей кромки.
Punch-16 формирует отверстия диаметром 16 мм с завальцованными внутрь краями, что позволяет сохранить оригинальный внешний вид бампера.

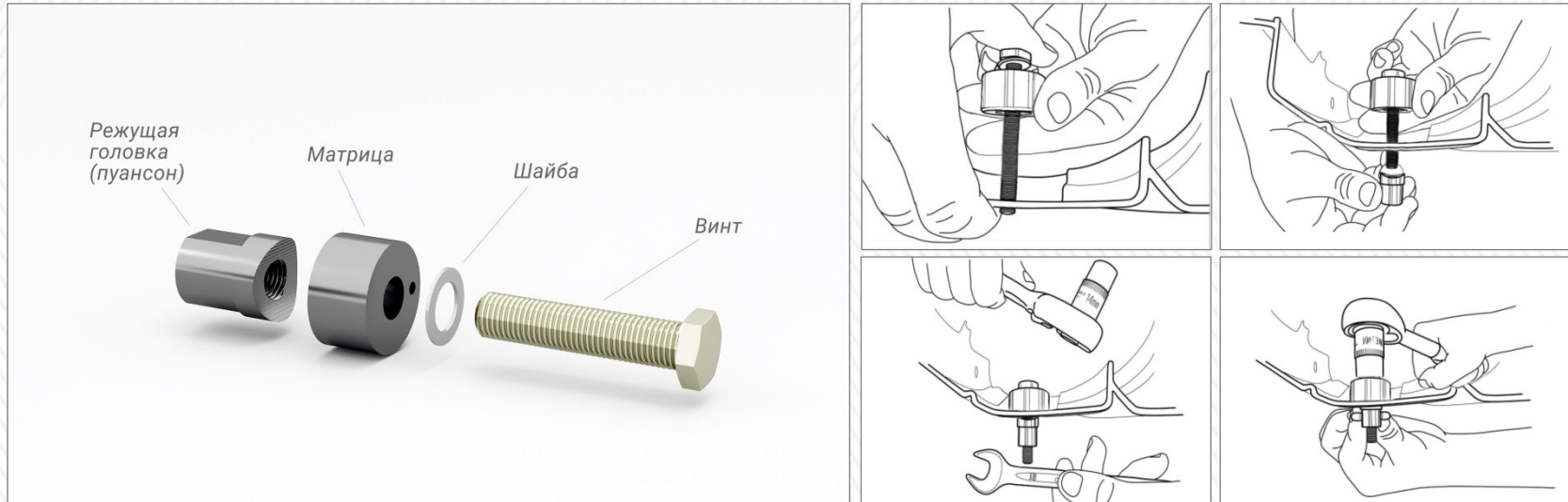

СРАВНИТЕЛЬНАЯ ТАБЛИЦА СИСТЕМ ПОМОЩИ ПРИ ПАРКОВКЕ

	Количество датчиков	Голосовое/ звуковое оповещение	Регулировка Звука	Инверсия монитора	Цифровая индикация	Отдельная шкала для каждого датчика	Контроль бокового сближения переднего контура при движении назад	Кнопка отключения передних датчиков	Удлиненные провода датчиков до 7,6 м	Выбор расстояния срабатывания передних датчиков	Автоматическая настройка
BUZ-14	4	-/+	+	-	-	-	-	-	-	+	+
LED-14	4	-/+	+	+	+	+	-	-	-	+	+
LED-14 TR	4	-/+	+	+	+	+	-	-	+	+	+
LED-14 INS	4	-/+	+	+	+	+	-	-	-	+	+
LCD-14	4	+/+	+	-	+	+	-	+	-	+	+
LCD-14 TR	4	+/+	+	-	+	+	-	+	+	+	+
LCD-14 INS	4	+/+	+	-	+	+	-	+	-	+	+
LCD-16	6	+/+	+	-	+	+	+	+	-	+	+
LCD-16 TR	6	+/+	+	-	+	+	+	+	+	+	+
LCD-16 INS	6	+/+	+	-	+	+	+	+	-	+	+
LCD-18	8	+/+	+	-	+	+	+	+	-	+	+
LCD-18 TR	8	+/+	+	-	+	+	+	+	+	+	+
LCD-18 INS	8	+/+	+	-	+	+	+	+	-	+	+

КАМЕРА ЗАДНЕГО ВИДА

Функция перевернутого и зеркального отображения картинка обеспечивает Расположение объектов на мониторе так, как они располагаются в реальности.

Функция отображения парковочных линий помогает скорректировать траекторию движения автомобиля, учитывая его габариты. Отображение парковочных линий возможно отключить.

Чувствительность камеры 0.2 ЛК** гарантирует изображение высокого качества даже при недостаточном освещении.

Камера включается автоматически при включении задней передачи.

Устройство имеет простое и надежное крепление - резьбовая фиксация.

Камера выполнена в герметичном корпусе (класс защиты IP69K), что гарантирует надежную работу устройства при любых погодных условиях.



ИЗОБРАЖЕНИЕ С КАМЕРЫ



SMARTCAM С ОМЫВАТЕЛЕМ



ТЕХНИЧЕСКИЕ ХАРАКТЕРИСТИКИ

МИНИМАЛЬНАЯ ОСВЕЩЕННОСТЬ	0.2 LUX
ТВ-СИСТЕМА	NTSC
КОЛИЧЕСТВО ПИКСЕЛЕЙ	720 X 488
ПИТАНИЕ	6...14,5 V ; 40МА
УГОЛ ОБЗОРА	130°
КЛАСС ЗАЩИТЫ	IP69K
ДИАПАЗОН РАБОЧИХ ТЕМПЕРАТУР	ОТ -30°С ДО +65°С



ОБЕСПЕЧИВАЕТ ВИЗУАЛЬНОЕ ИНФОРМИРОВАНИЕ ВОДИТЕЛЯ

ФУНКЦИЯ ЗЕРКАЛЬНОГО ОТОБРАЖЕНИЯ КАРТИНКИ ПОЗВОЛЯЕТ УСТАНОВИТЬ КАМЕРУ В ПЕРЕДНИЙ ИЛИ ЗАДНИЙ БАМПЕР

КАМЕРУ МОЖНО ПОДКЛЮЧИТЬ К ШТАТНОМУ ИЛИ ДОПОЛНИТЕЛЬНОМУ МОНИТОРУ АВТОМОБИЛЯ

ФУНКЦИЯ ОТКЛЮЧЕНИЯ ПАРКОВОЧНЫХ ЛИНИЙ

АВТОВКЛЮЧЕНИЕ/ВЫКЛЮЧЕНИЕ КАМЕРЫ ЗАДНЕГО ВИДА

ПОДХОДИТ ДЛЯ АВТОМОБИЛЕЙ:
VOLKSWAGEN (TIGUAN 2021)
TOYOTA
HYUNDAI
MAZDA (CX-5 2020)

КОМПЛЕКТ ОМЫВАТЕЛЯ ДЛЯ УНИВЕРСАЛЬНОЙ КАМЕРЫ

ВСЕГДА ЧИСТАЯ КАМЕРА

**ПОДКЛЮЧАЕТСЯ К ВОДЯНОЙ МАГИСТРАЛИ ШТАТНОГО ОМЫВАТЕЛЯ
ЗАДНЕГО СТЕКЛА**

НЕ ЗАМЕТЕН НА АВТОМОБИЛЕ



КОМПЛЕКТ ОМЫВАТЕЛЯ



1

2

3

4

5



6



1 КРОНШТЕЙН ПОД КАМЕРУ

2 ШТУЦЕР

3 УПЛОТНИТЕЛЬНОЕ КОЛЬЦО

4 ЗАЖИМНОЕ КОЛЬЦО

5 Y-ТРОЙНИК

6 ГОФРИРОВАННЫЙ ШЛАНГ

SMARTCAM BALL

УНИВЕРСАЛЬНАЯ РЕГУЛИРУЕМАЯ ЦВЕТНАЯ КАМЕРА



ТЕХНИЧЕСКИЕ ХАРАКТЕРИСТИКИ

МИНИМАЛЬНАЯ ОСВЕЩЕННОСТЬ	0.2 LUX
ТВ-СИСТЕМА	NTSC
КОЛИЧЕСТВО ПИКСЕЛЕЙ	720 X 488
ПИТАНИЕ	6...14,5 V ; 40МА
УГОЛ ОБЗОРА	130°
КЛАСС ЗАЩИТЫ	IP69K
ДИАПАЗОН РАБОЧИХ ТЕМПЕРАТУР	ОТ -30°С ДО +65°С

ОБЕСПЕЧИВАЕТ ВИЗУАЛЬНОЕ ИНФОРМИРОВАНИЕ ВОДИТЕЛЯ

КАМЕРУ МОЖНО ПОДКЛЮЧИТЬ К ШТАТНОМУ ИЛИ ДОПОЛНИТЕЛЬНОМУ МОНИТОРУ АВТОМОБИЛЯ

ФУНКЦИЯ ОТКЛЮЧЕНИЯ ПАРКОВОЧНЫХ ЛИНИЙ

АВТОВКЛЮЧЕНИЕ/ВЫКЛЮЧЕНИЕ КАМЕРЫ ЗАДНЕГО ВИДА

УДОБНАЯ УСТАНОВКА

РЕГУЛИРУЕМЫЙ УГОЛ НАКЛОНА КАМЕРЫ



SMARTVID

ВИДЕОАДАПТЕР



- Каждому датчику парковочной системы на мониторе соответствует своя шкала. По количеству, цвету и положению сегментов пользователь сможет определить где находится препятствие, даже в случае, когда камера з/вида к примеру испачкана.
- Дополнительным источником информации служит цифровая индикация расстояния в метрах до ближайшего препятствия.
- Кроме того, наличие звукового сопровождения процесса парковки создаст максимально комфортные условия для безопасного маневрирования.
- Адаптер SmartVID разработан с учетом технических особенностей штатных видеосистем.

Видеоадаптер AVILINE SmartVID предназначен для совместного использования вместе с 4-датчиковой системой помощи при парковке RNG-14, RNG-14inside на любом автомобиле, при наличие штатного монитора и камеры заднего вида. Видеоадаптер обеспечивает отображение данных от датчиков парковочной системы вместе с изображением от камеры з/вида в виде дополнительного цветного изображения в углу штатного монитора.

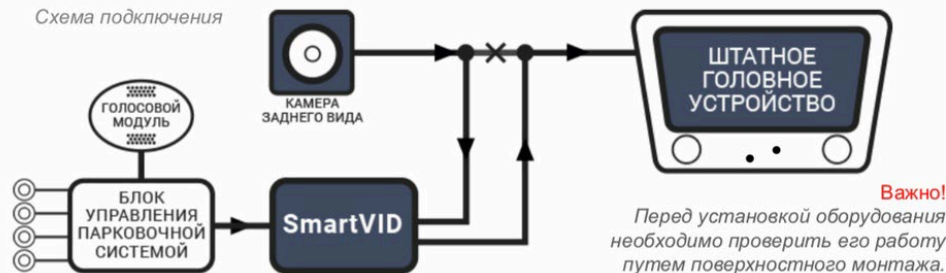

SMARTCAM – 03 SPLASH

КАМЕРА В РУЧКУ



ТЕХНИЧЕСКИЕ ХАРАКТЕРИСТИКИ

МИНИМАЛЬНАЯ ОСВЕЩЕННОСТЬ	0.2 LUX
ТВ-СИСТЕМА	NTSC
КОЛИЧЕСТВО ПИКСЕЛЕЙ	720 X 488
ПИТАНИЕ	6...14,5 V ; 40MA
УГОЛ ОБЗОРА	130°
КЛАСС ЗАЩИТЫ	IP69K
РАБОЧИЕ ТЕМПЕРАТУРЫ	ОТ -30°С ДО +65°С

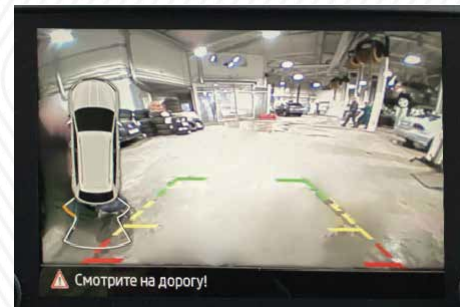

ОБЕСПЕЧИВАЕТ ВИЗУАЛЬНОЕ ИНФОРМИРОВАНИЕ ВОДИТЕЛЯ

КАМЕРУ МОЖНО ПОДКЛЮЧИТЬ К ШТАТНОМУ ИЛИ ДОПОЛНИТЕЛЬНОМУ МОНИТОРУ АВТОМОБИЛЯ

ФУНКЦИЯ ОТКЛЮЧЕНИЯ ПАРКОВОЧНЫХ ЛИНИЙ

ПАРКОВОЧНЫЕ ЛИНИИ ПОЗВОЛЯЮТ КОНТРОЛИРОВАТЬ РАССТОЯНИЕ ДО ОБЪЕКТА

АВТОВКЛЮЧЕНИЕ/ВЫКЛЮЧЕНИЕ КАМЕРЫ ЗАДНЕГО ВИДА

МОДЕЛЬНЫЙ РЯД АВТОМОБИЛЕЙ

- Skoda Rapid (2020-)
- Skoda Superb (2020)
- Skoda Kodiaq (кроме комплектаций с ГУ Swing)
- Skoda Karoq (кроме комплектаций с ГУ Swing)
- VW Taos

SMARTCAM – 03 SPLASH

КАМЕРА В РУЧКУ С ОМЫВАТЕЛЕМ



ТЕХНИЧЕСКИЕ ХАРАКТЕРИСТИКИ

МИНИМАЛЬНАЯ ОСВЕЩЕННОСТЬ	0.2 LUX
ТВ-СИСТЕМА	NTSC
КОЛИЧЕСТВО ПИКСЕЛЕЙ	720 X 488
ПИТАНИЕ	6...14,5 V ; 40МА
УГОЛ ОБЗОРА	130°
КЛАСС ЗАЩИТЫ	IP69K
РАБОЧИЕ ТЕМПЕРАТУРЫ	ОТ -30°С ДО +65°С



ОБЕСПЕЧИВАЕТ ВИЗУАЛЬНОЕ ИНФОРМИРОВАНИЕ ВОДИТЕЛЯ

КАМЕРУ МОЖНО ПОДКЛЮЧИТЬ К ШТАТНОМУ ИЛИ ДОПОЛНИТЕЛЬНОМУ МОНИТОРУ АВТОМОБИЛЯ

ФУНКЦИЯ ОТКЛЮЧЕНИЯ ПАРКОВОЧНЫХ ЛИНИЙ

ПАРКОВОЧНЫЕ ЛИНИИ ПОЗВОЛЯЮТ КОНТРОЛИРОВАТЬ РАССТОЯНИЕ ДО ОБЪЕКТА

АВТОВКЛЮЧЕНИЕ/ВЫКЛЮЧЕНИЕ КАМЕРЫ ЗАДНЕГО ВИДА

ВСЕГДА ЧИСТАЯ КАМЕРА

ПОДКЛЮЧАЕТСЯ К ВОДЯНОЙ МАГИСТРАЛИ ШТАТНОГО ОМЫВАТЕЛЯ ЗАДНЕГО СТЕКЛА

МОДЕЛЬНЫЙ РЯД АВТОМОБИЛЕЙ

- Skoda Rapid (2020-)
- Skoda Superb (2020)
- Skoda Kodiaq (кроме комплектаций с ГУ Swing)
- Skoda Karoq (кроме комплектаций с ГУ Swing)
- VW Taos

SMARTASSIST

АДАПТЕР СИСТЕМ ПОМОЩИ ПРИ ПАРКОВКЕ

Система SmartAssist это вспомогательное устройство, которое предупреждает водителя, что в слепой зоне автомобиля есть движущееся транспортное средство.

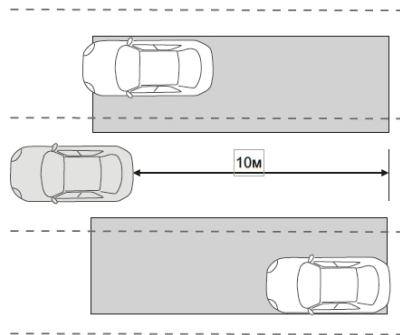

Зона контроля радаров включает в себя 10 метровый участок соседней полосы позади автомобиля



При попадании объекта в зону действия радаров, система оповещает водителя световым индикатором и звуковым сигналом.

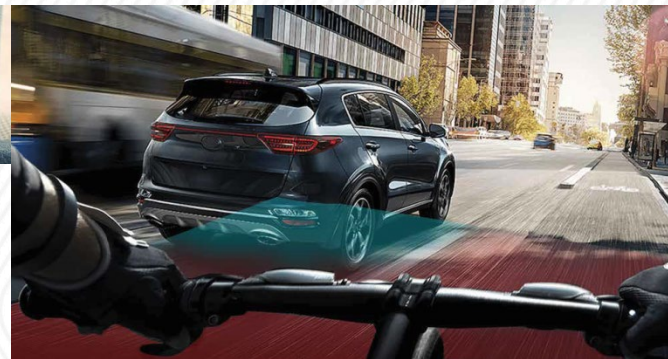

Система оснащена двумя радары, работающими на частоте 24ГГц, которые устанавливаются на задней части кузова за пластиковым бампером а/м.

В процессе работы радары излучают и обрабатывают отраженные от объектов сигналы. Таким образом система детектирует появление объектов в «слепой» зоне и оповещает об этом водителя.

Важно отметить, что зона контроля включает в себя 10 метровый участок соседней полосы позади а/м.

Система следит за движущимися объектами - опережающими или опережаемыми, скорость движения которых сопоставима со скоростью а/м, в режиме реального времени.



CANA-PRO

АДАПТЕР СИСТЕМ ПОМОЩИ ПРИ ПАРКОВКЕ



CAN АДАПТЕР AVILINE CANA-PRO ПРЕДНАЗНАЧЕН ДЛЯ ОБЕСПЕЧЕНИЯ ОТОБРАЖЕНИЯ ИНФОРМАЦИИ ОТ 4 ИЛИ 8 ДАТЧИКОВОЙ СИСТЕМЫ ПОМОЩИ ПРИ ПАРКОВКЕ ПРОИЗВОДСТВА КОМПАНИИ AVILINE НА ДИСПЛЕЕ ШТАТНОЙ ПАНЕЛИ ПРИБОРОВ

ПРИ КАЖДОМ ВКЛЮЧЕНИИ «ЗАЖИГАНИЯ» А/М РАБОТОСПОСОБНОСТЬ ПЕРЕДНИХ ДАТЧИКОВ ВОССТАНАВЛИВАЕТСЯ ДЛЯ ОБЕСПЕЧЕНИЯ МАКСИМАЛЬНОЙ БЕЗОПАСНОСТИ ВО ВРЕМЯ НАЧАЛА МАНЕВРИРОВАНИЯ

ПРИ ДВИЖЕНИИ ВПЕРЕД СО СКОРОСТЬЮ 10 КМ/Ч ОТОБРАЖАЕТСЯ ИНФОРМАЦИЯ О НАЛИЧИИ ПРЕПЯТСТВИЙ В ЗОНЕ РАБОТЫ ПЕРЕДНИХ ДАТЧИКОВ

ПРИ ВКЛЮЧЕНИИ ЗАДНЕЙ ПЕРЕДАЧИ НА ДИСПЛЕЕ ШТАТНОЙ ИНФОРМАЦИОННО-РАЗВЛЕКАТЕЛЬНОЙ СИСТЕМЫ ОТОБРАЖАЕТСЯ ИНФОРМАЦИЯ О НАЛИЧИИ ПРЕПЯТСТВИЙ В ЗОНЕ РАБОТЫ ЗАДНИХ И ДВУХ КРАЙНИХ ДАТЧИКОВ

Подходит для автомобилей:

**SKODA
VOLKSWAGEN
TOYOTA
MAZDA
MITSUBISHI
HYUNDAI**

Требует уточнения по конкретным моделям автомобилей и штатным головным устройствам



В КОМПЛЕКТЕ С АДАПТЕРОМ CAN РЕКОМЕНДУЕТСЯ ИСПОЛЬЗОВАТЬ СИСТЕМЫ ПОМОЩИ ПРИ ПАРКОВКЕ AAALINE С ГОЛОСОВЫМ МОДУЛЕМ

SMARTLIFT

СИСТЕМА ЭЛЕКТРОПРИВОДА ДВЕРИ БАГАЖНИКА

**ПРОЦЕССОМ ОТКРЫТИЯ/ЗАКРЫТИЯ ДВЕРИ
БАГАЖНИКА МОЖНО УПРАВЛЯТЬ:**



КНОПКОЙ, УСТАНОВЛЕННОЙ В НАКЛАДКУ ДВЕРИ БАГАЖНИКА



КНОПКОЙ, УСТАНОВЛЕННОЙ В ПРИБОРНОЙ ПАНЕЛИ АВТОМОБИЛЯ



ШТАТНЫМ РАДИОБРЕЛОКОМ



ЧЕРЕЗ МОБИЛЬНОЕ ПРИЛОЖЕНИЕ ИЛИ ГОЛОСОВОГО АССИСТЕНТА



Возможность программирования высоты подъема двери багажника. Изменять высоту можно неограниченное количество раз.



Интеллектуальная технология защиты от защемления обеспечивает безопасность использования системы. При физическом контакте двери с препятствием движение будет остановлено.



Процесс движения двери багажника сопровождается звуковым предупреждением.



SMARTFOOT

УСТРОЙСТВО ДЛЯ БЕСКОНТАКТНОГО УПРАВЛЕНИЯ ДВЕРЬЮ БАГАЖНИКА

С помощью устройства SmartFOOT дверь багажника открывается автоматически



ЧТОБЫ ОТКРЫТЬ БАГАЖНИК, МАХНИТЕ НОГОЙ ПОД БАМПЕРОМ.



ИНТЕЛЛЕКТУАЛЬНЫЙ АЛГОРИТМ РАБОТЫ СИСТЕМЫ ПРЕДОТВРАЩАЕТ
НЕСАНКЦИОНИРОВАННЫЙ ДОСТУП В БАГАЖНИК АВТОМОБИЛЯ.



ИСКЛЮЧЕНО СЛУЧАЙНОЕ ОТКРЫВАНИЕ БАГАЖНИКА ВО ВРЕМЯ ДВИЖЕНИЯ.
ПРИ ВКЛЮЧЕННОМ ЗАЖИГАНИИ СИСТЕМА НЕ РАБОТАЕТ.



УДОБНО ИСПОЛЬЗОВАТЬ, КОГДА ЗАНЯТЫ РУКИ.

Устройство SmartFOOT адаптировано для автомобилей с установленной системой SmartLIFT и автомобилей с штатной системой управления дверью багажника.



КОНТАКТЫ



ООО «ЭВИЛАЙН»

**197183, Россия, Санкт-Петербург,
Липовая аллея, дом 9, литер А, офис 902**



+7 812 337 62 41

8 800 222 91 81



info@aaaline.ru



aaaline.ru

