

ПОДСТАВКА МОНТАЖНАЯ ПАБ-3 Н=750

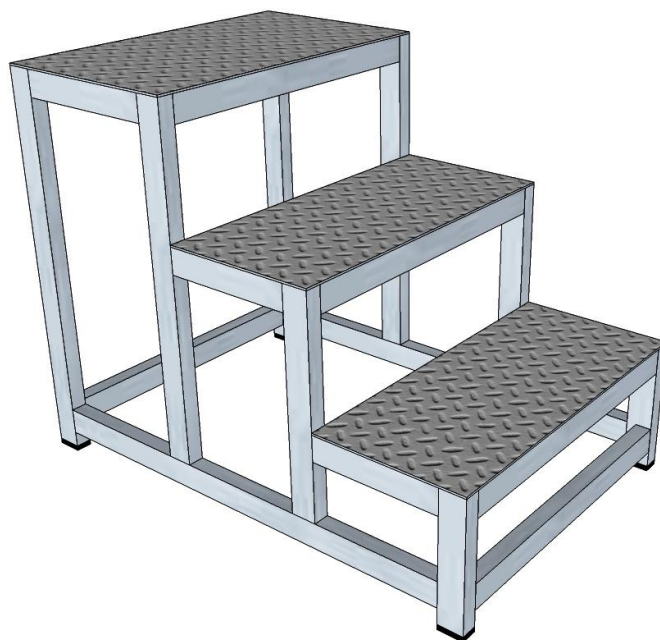

ТЕХНИЧЕСКИЙ ПАСПОРТ

ООО «ПК-Сервис»

8 (800) 250-12-27

www.pk-se.ru

1. Общие данные

Наименование	Подставка монтажная ПАБ
Полное наименование	Подставка монтажная Н=750
Организация-разработчик	ООО «ПК-Сервис»
Шифр проекта	Н=750.00.002. Н=750.000.00
Дата изготовления	Декабрь 2015
Допускаемая температура окружающей среды °С (минимальная/максимальная)	-40/+50
Нормы проектирования (СНиП, РТМ и др.)	ГОСТ 24258-88, 26887-86
Нормы изготовления	ГОСТ 24258-88, 26887-86

2. Характеристика и основные технические данные

Назначение изделия

Подставка монтажная Н=750 предназначена для производства работ на высоте и создания кратковременного рабочего места в зоне производства работ.

Технические характеристики

Нормативная нагрузка (грузоподъемность), кН (КГС)	200
Размер верхней ступени, мм	300x520
Размер нижних ступеней, мм	240x520
Высота до рабочей площадки, мм	750
Масса не более, кг	15

Комплект поставки

Подставка монтажная Н=750, шт.	1
Паспорт, шт.	1

3. Устройство и принцип работы

Подставка монтажная Н=750 представляет собой конструкцию, изготовленную из профилей алюминиевых сплавов, обладает собственной устойчивостью в рабочем положении и не требует крепления к несущим конструкциям зданий или сооружений, перемещается вдоль фронта работ путем перестановки вручную. Состоит из нескольких ступеней. Во избежание скольжения, а также с целью изоляции опоры, подставка имеет резиновые оконцеватели.

4. Инструкция по эксплуатации

Указание мер безопасности

- Соблюдать правила техники безопасности при производстве работ на высоте.
- Систематически следить за исправностью конструкции, вести журнал учета средств подмащивания с момента приемки в эксплуатацию, проводить освидетельствование изделия и выносить заключение о его пригодности к работе.
- Не допускать обледенение ступеней.
- Работать в исправной спецодежде с плотно прилегающими к кистям рук рукавами и в сухой, не замасленной обуви с подошвой, не имеющей скольжения (желательно резиновой).

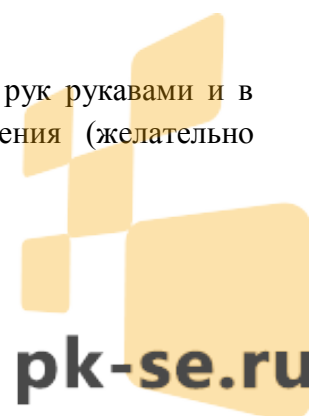

Не приступать к работе:

- при замасленных ступенях
- если подставка на прошла своевременного освидетельствования
- на скользком полу
- без оконцевателей на стойках

Запрещается:

- работать, если подставка не параллельна полу
- нагружать сверх допустимой нагрузки
- пользоваться не по назначению.

5. Гарантийные обязательства

Предприятие-изготовитель гарантирует соответствие Н=750 требованиям эскиза Заказчика при соблюдении потребителем условий транспортировки, хранения и эксплуатации.

Завод-изготовитель оставляет за собой право в одностороннем порядке вносить незначительные изменения во внешний вид конструкции с целью улучшения технических возможностей при эксплуатации.

Гарантийный срок эксплуатации – 12 месяцев.

Срок службы – 5 лет со дня ввода в эксплуатацию.

6. Данные о материале несущих (расчетных) элементов

Наименование элементов и деталей	Материал	Марка сплава
Элементы конструкции	Алюминиевый сплав	АМГ-6
Элементы ступеней	Алюминиевый сплав	ВД-1

7. Изготовитель удостоверяет следующее:

1. Подставка монтажная Н=750 соответствует рабочим чертежам и ГОСТ 24258-88, 26887-86.
2. Проведены испытания статической нагрузкой 240 кгс. Продолжительность испытания 10 минут.
3. Подставка монтажная Н=750 признана годной для эксплуатации.

Заводской номер	
Главный инженер	
Начальник ОТК	

