

# Памятка по построению окружности на изометрической проекции.

16.02.2026

## ЗАДАНИЕ:

1. Постройте наглядный вид детали в изометрической проекции, согласно размерам на рисунке 2. (Масштаб 1:1)

2. На построенном наглядном виде постройте круговые отверстия диаметром по 15мм., расположенные по центру на первом выступе верхней части и главной части.

Для построения окружностей пользуйтесь памяткой на рисунке 1.



Рис. 1

## Образец детали

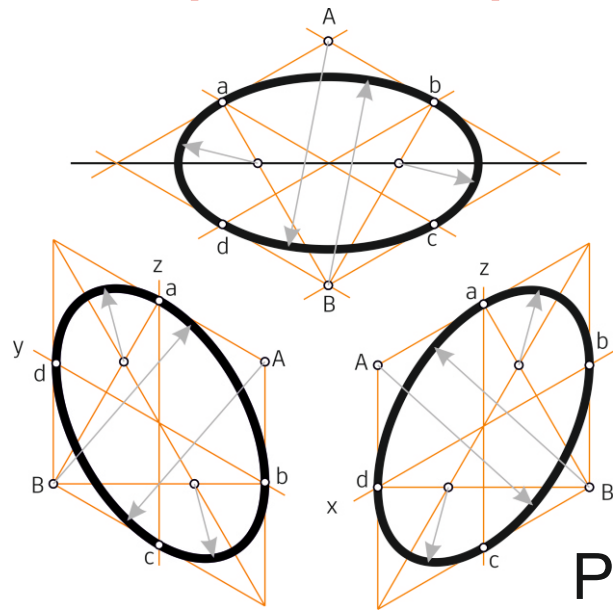
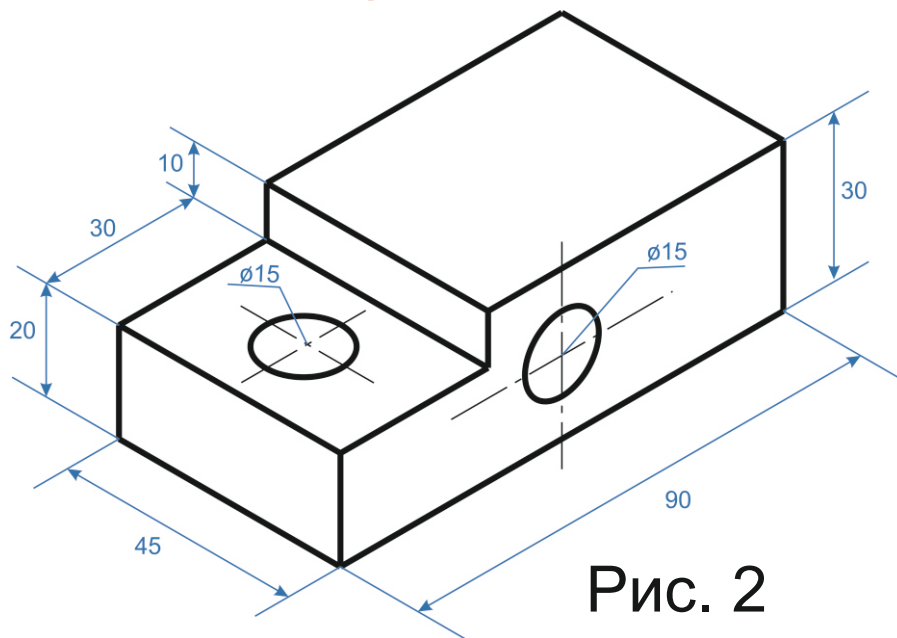

Рис. 2