

STIHL®

www.stihl.com

STIHL AutoCut 2-2

0457 363 0127 B F17



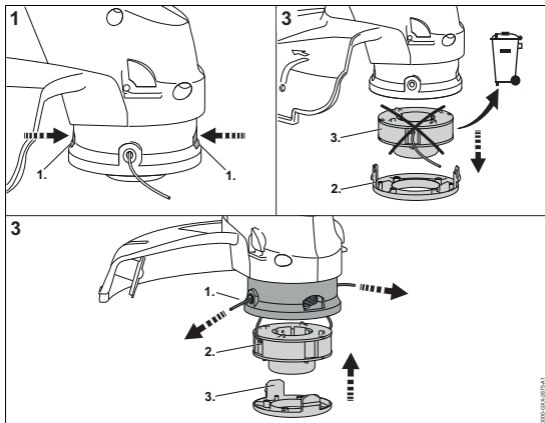

English 4 - 5	magyar 16 - 17	eesti 30 - 31
español 5 - 6	português 18 - 19	lietuviškai 31 - 32
français 6 - 7	slovensky 19 - 20	български 32 - 33
deutsch 7 - 8	brasileiro 20 - 21	română 33 - 34
hrvatski 8 - 9	Nederlands 21 - 22	Srpski 34 - 35
svenska 10 - 11	русский 22 - 23	slovenščina 36 - 37
suomi 11 - 12	latviešu 24 - 25	македонски 37 - 38
italiano 12 - 13	ελληνικά 25 - 26	
dansk 13 - 14	türkçe 26 - 27	
norsk 14 - 15	中文 27 - 28	
česky 15 - 16	polski 28 - 29	

IMPORTANT SAFETY INSTRUCTIONS

Only for use with STIHL trimmers. Check trimmer manual for compatibility.

STIHL recommends the use of original STIHL replacement parts and accessories.

⚠ WARNING



Read and follow all safety precautions in manual for your trimmer. Improper use can cause serious or fatal injury!



Objects may be thrown or ricochet in all directions. To reduce risk of injury to operator, never operate a trimmer without a properly configured and mounted deflector. Keep bystanders at least 15 m (50 ft.) away.

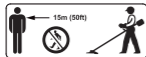

To reduce risk of eye injury, always wear goggles or close-fitting protective glasses with adequate side protection that are impact-rated and marked as complying with ANSI Z87 "+" (US), EN 166 (Europe) or your national standard.

- To reduce the risk of hearing damage, wear sound barriers (ear plugs or ear muffs).
- A cracked, damaged or worn out mowing head may shatter at high speeds and cause serious or fatal injury. To reduce risk of injury from broken parts, check condition of trimmer and mowing head before starting work and at regular short intervals thereafter.

Keep mowing lines in a water bath between 12 hours and 24 hours before use to increase their useful life.

SAVE THESE INSTRUCTIONS!

INSTRUCCIONES IMPORTANTES DE SEGURIDAD

Solamente para usarse con las motoguadañas STIHL. Revise el manual de la motoguadaña para compatibilidad.

STIHL recomienda el uso de piezas de repuesto y accesorios originales STIHL.

⚠ ADVERTENCIA



Lea y respete todas las medidas de seguridad dadas en el manual para la motoguadaña. ¡El uso incorrecto puede causar lesiones graves o la muerte!



Los objetos pueden salir lanzados por el accesorio y pueden rebotar en cualquier sentido. Para reducir el riesgo de lesiones, nunca utilice una motoguadaña sin que tenga configurado e instalado debidamente el deflector. Mantenga a las demás personas a no menos de 15 m (50 pies) de distancia.



Para reducir el riesgo de lesionarse los ojos, siempre utilice gafas o anteojos protectores bien ajustados con protección lateral, resistentes a impactos y que porten designaciones que indiquen que satisfacen la norma ANSI Z87 "+" (EE. UU.), EN 166 (Europa), o la norma nacional correspondiente.

- Para reducir el riesgo de lesiones auditivas, use barreras de sonido (tapones u orejeras).

- Una cabeza segadora agrietada, dañada o gastada podría despedazarse a altas velocidades y causar lesiones graves o mortales. Para reducir el riesgo de lesiones causadas por piezas rotas, revise el estado de la motoguadaña y de la cabeza segadora antes de empezar a trabajar y, posteriormente, en intervalos regulares cortos.

Mantenga los hilos de segado en un baño de agua de 12 a 24 horas antes de utilizarlos para prolongar su vida útil.

¡GUARDE ESTAS INSTRUCCIONES!

CONSIGNES DE SÉCURITÉ IMPORTANTES

Utiliser cet outil de coupe exclusivement sur des débroussailleuses STIHL. Consulter la Notice d'emploi de la débroussailleuse pour vérifier si l'utilisation de cette tête faucheuse est autorisée sur cette machine.

STIHL recommande d'utiliser des pièces de rechange et des accessoires d'origine STIHL.

⚠ AVERTISSEMENT



Il faut impérativement lire et respecter toutes les prescriptions de sécurité de la Notice d'emploi de la débroussailleuse. Une utilisation inadéquate risque de causer des blessures graves, voire mortelles !



Des objets projetés au loin risquent de causer des blessures graves. Travailler exclusivement avec le capot protecteur autorisé pour cette débroussailleuse et cette tête faucheuse, et s'assurer que ce capot protecteur est monté correctement. Respecter une distance d'au moins 15 m (50 pi) par rapport à toute personne qui pourrait se trouver dans le voisinage.





Afin de réduire le risque de graves blessures des yeux, porter des lunettes de protection résistant aux impacts et couvrant étroitement les yeux, conformément à la norme ANSI Z87 « + » (USA), EN 166 (Europe) ou à la norme nationale spécifique.

- Porter une protection auditive afin de réduire le risque de lésion de l'ouïe.
- Une tête faucheuse endommagée ou usée peut casser à hautes vitesses et causer des blessures graves, voire mortelles. Contrôler l'état de la débroussailleuse et de la tête faucheuse avant et après le travail, et régulièrement à de courts intervalles, au cours du travail.

Afin d'augmenter leur durabilité, avant d'utiliser des fils de coupe, les plonger dans un bain d'eau pendant une période de 12 à 24 heures.

CONSERVER PRÉCIEUSEMENT CETTE NOTICE D'EMPLOI !

WICHTIGE SICHERHEITSANWEISUNGEN

Nur zusammen mit STIHL Motorsensen und Freischneidern verwenden. In der Gebrauchsanleitung der Motorsense oder des Freischneiders prüfen, ob der Mähkopf verwendet werden darf.

STIHL empfiehlt original STIHL Ersatzteile und Zubehör zu verwenden.

WARNUNG



Alle Sicherheitshinweise in der Gebrauchsanleitung der Motorsense oder des Freischneiders lesen und befolgen. Unsachgemäße Verwendung kann schwere oder tödliche Verletzungen verursachen!



Durch weggeschleuderte Gegenstände können schwere Verletzungen verursacht werden. Nur mit richtig angebautem Schutz für die Motorsense oder des Freischneiders und Mähkopf arbeiten. Mindestabstand von 15 m (50 ft.) zu umstehenden Personen einhalten.



Um die Gefahr von schweren Augenverletzungen zu reduzieren, enganliegende und stoßfeste Schutzbrille nach Norm ANSI Z87 "+" (USA), EN 166 (Europa) oder der jeweiligen länderspezifischen Norm tragen.

- Um die Gefahr von Gehörschäden zu reduzieren, Gehörschutz tragen.
- Ein beschädigter oder verschlissener Mähkopf kann bei hohen Geschwindigkeiten zerbrechen und schwere oder tödliche Verletzungen verursachen. Zustand der Motorsense oder des Freischneiders und des Mähkopfs vor und nach der Arbeit und in regelmäßigen kurzen Intervallen prüfen.

Um die Nutzungsdauer zu erhöhen, Mähfäden vor der Verwendung zwischen 12 Stunden und 24 Stunden lang in einen Behälter mit Wasser legen.

GEBRAUCHSANLEITUNG AUFBEWAHREN!

VAŽNI SIGURNOSNI NAPUTCI

Upotrebjavati samo zajedno s motornim kosama i čistačima tvrtke STIHL. U uputi za uporabu za motornu kosu ili čistač provjeriti, smije li se upotrebjavati glava kose.

STIHL preporučuje uporabu originalnih pričuvnih dijelova i pribora tvrtke STIHL.

UPOZORENJE



Pročitati i slijediti sve upute o sigurnosti u radu iz upute za uporabu za motornu kosu ili čistač. Nestručna uporaba može uzrokovati teške ili smrtonosne povrede!



Uslijed zavrtloženih, odbačenih predmeta mogu biti uzrokovane teške povrede. Raditi samo s ipravno dograđenim štitnikom za motornu kosu ili čistač i glavu kose. Održavati najmanji razmak od 15 m (50 ft.) prema okolno prisutnim osobama.



Da bi smanjili opasnost od teških povreda očiju, nositi usko prijanjajuće zaštitne naočale, otporne na udarce, prema normi/propisu ANSI Z87 "+" (SAD), EN 166 (Europa) ili prema propisu/normi, koja je u datom slučaju specifična za dotičnu zemlju.

- Kako bi smanjili opasnost od oštećenja sluha, nositi štitnik/zaštitu za sluh.
- Oštećena ili istrošena glava kose može pri velikim brzinama puknuti i uzrokovati teške ili smrtonosne povrede. Prije i poslije rada u redovitim kratkim intervalima provjeriti stanje motorne kose ili čistača i glave kose.

Kako bi povećali trajanje korišćenja/radni vijek, niti za košnju prije uporabe položiti u spremnik s vodom u trajanju između 12 i 24 sata.

UPUTU ZA UPORABU SPREMITI NA SIGURNO MJESTO!

VIKTIGA SÄKERHETSFORESKRIFTER

Får bara användas i kombination med motorliar och grästrimmer från STIHL. Kontrollera i bruksanvisningen till motorlien eller grästrimmern om klipphuvudet får användas.

STIHL rekommenderar att du använder originaldelar och tillbehör från STIHL.

⚠ VARNING



Läs och följ alla säkerhetsföreskrifter i bruksanvisningen till motorlien eller grästrimmern. Felaktig användning kan leda till allvarliga olyckor eller dödsolyckor!



Föremål som slugas iväg kan orsaka allvarliga olyckor. Arbeta bara med korrekt monterat skydd för motorlien eller grästrimmern och klipphuvudet. Håll ett avstånd på minst 15 m till andra i närheten.

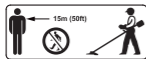

För att minska risken för allvarliga ögonskador ska tätt sittande och slagtåliga skyddsglasögon enligt standarden ANSI Z87 "+" (USA), EN 166 (Europa) eller motsvarande svensk standard användas.

- Använd hörselskydd för att minska risken för hörselskador.
- Ett skadat eller slitet klipphuvud kan gå sönder vid hög hastighet och orsaka allvarliga eller dödliga skador. Kontrollera regelbundet och ofta motorliens, grästrimmerns och klipphuvudets skick före och efter arbetet.

Lägg klippträdarna i en behållare med vatten mellan 12 och 24 timmar innan de används, så håller de längre.

SPARA BRUKSANVISNINGEN!

TÄRKEITÄ TURVAOHJEITA

Käytä vain yhdessä STIHLin raivaussahojen kanssa. Tarkasta raivaussahan käyttöohjeesta, saako siimapäätä käyttää.

STIHL suosittelee käyttämään ainoastaan alkuperäisiä STIHL-varaosia ja alkuperäisiä STIHL-varusteita.

⚠ VAROITUS



Tutustu käyttöohjeesta raivaussahojen kaikkiin turvaohjeisiin huolellisesti ja noudata niitä. Asiattomalla käytöllä voi olla vakavat seuraukset, voi aiheuttaa jopa kuolemaan johtavia loukkaantumisia!



Ympäriinsä sinkoavat esineet voivat aiheuttaa vakavia loukkaantumisia. Käytä aina raivaussahojen ja siimapään kanssa oikein asennettua suojusta. Varmista vähintään 15 metrin (50 ft.) vähimmäisetäisyys ympärillä oleviin henkilöihin.

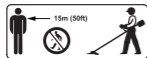

Pienennä vakavien silmävammojen riskiä käyttämällä tiiviisti kasvoja vasten asettuvia ja iskunkestäviä suojalaseja, jotka täyttävät standardin ANSI Z87 "+" (USA), EN 166 (Eurooppa) tai kulloinkin sovellettavien maakohtaisten standardien vaatimukset.

- Jotta kuulovammoja ei pääsisi syntymään, käytä kuulosuojaimia.

- Vaurioitunut tai kulunut siimapää voi katketa korkeilla nopeuksilla ja aiheuttaa vaikeita, jopa kuolemaan johtavia, loukkaantumisia. Tarkasta raivaussahan ja siimapään kunto aina ennen töiden aloittamista ja töiden jälkeen sekä säännöllisin väliajoin.

Jotta voit pidentää käyttöikä, upota siimapäät ennen käyttöä n. 12 - 24 tunniksi vedellä täytettyyn säiliöön.

SÄILYTÄ KÄYTTÖOHJE!

IMPORTANTI ISTRUZIONI DI SICUREZZA

Utilizzare soltanto in combinazione con decespugliatori STIHL. Verificare sulle istruzioni per l'uso del decespugliatore se può essere usata la testa falciante.

STIHL raccomanda l'uso di ricambi e accessori originali STIHL.

⚠ AVVERTENZA



Leggere e seguire tutte le avvertenze di sicurezza nelle istruzioni per l'uso del decespugliatore. Un utilizzo improprio può provocare lesioni gravi o mortali!



Sussiste il rischio di gravi lesioni per via degli oggetti scagliati. Lavorare soltanto con la protezione montata per il decespugliatore e la testa falciante. Mantenere la distanza minima di 15 m (50 ft.) dalle persone circostanti.

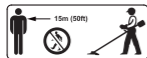

Per ridurre il rischio di gravi lesioni oculari, indossare occhiali protettivi aderenti e resistenti agli urti conformi alla norma ANSI Z87 "+" (USA), EN 166 (Europa) o a norme equiparabili specifiche per il Paese.

- Per ridurre il rischio di danni all'udito, indossare le cuffie.
- Se danneggiata o usurata, la testa falciante può rompersi in caso di grandi velocità e provocare lesioni gravi o mortali. Controllare le condizioni del decespugliatore e della testa falciante a intervalli regolari prima e dopo il lavoro.

Per aumentare la durata utile, prima dell'uso immergere il filo tra le 12 e le 24 ore in un contenitore con acqua.

CONSERVARE LE ISTRUZIONI PER L'USO!

VIGTIGE SIKKERHEDSANVISNINGER

Må kun anvendes sammen med STIHL trimmere og friskærere. Se efter i brugsanvisningen til trimmeren eller friskæreren, om trimmerhovedet må anvendes.

STIHL anbefaler at anvende originale reservedele og originalt tilbehør fra STIHL.

⚠ ADVARSEL



Alle sikkerhedsanvisninger i brugsanvisningen til trimmeren eller friskæreren skal læses og følges. Ukorrekt anvendelse kan medføre alvorlige eller dødelige kvæstelser!



Der er risiko for alvorlige kvæstelser på grund af genstande, der slynges væk. Der må kun arbejdes med korrekt monteret beskyttelse til trimmeren og friskæreren. Overhold minimumsafstanden på 15 m (50 ft.) til omkringstående personer.





For at sænke faren for alvorlige øjenskader skal der bæres tætsiddende og stødfaste sikkerhedsbriller iht. standarden ANSI Z87 "+" (USA), EN 166 (Europa) eller den pågældende landespecifikke standard.

- Bær høreværn for at sænke faren for høreskader.
- Et beskadiget eller slidt trimmerhoved kan gå i stykker under høje hastigheder og forårsage alvorlige eller dødelige kvæstelser. Trimmerens eller friskærerens samt trimmerhovedets tilstand skal kontrolleres før og efter arbejdet og med regelmæssige, korte intervaller.

For at forlænge brugslevetiden skal trimmertrådene lægges i en beholder med vand i mellem 12 og 24 timer inden brug.

OPBEVAR BRUGSVEJLEDNINGEN!

VIKTIGE SIKKERHETSANVISNINGER

Skal kun bruges sammen med STIHL trimmere og ryddesager. Sjekk i bruksanvisningen for trimmeren eller ryddesagen om klippehodet kan brukes.

STIHL anbefaler å bruke originale reservedeler og tilbehør fra STIHL.

⚠ ADVARSEL



Les og følg alle sikkerhetsanvisningene i bruksanvisningen for trimmeren eller ryddesagen. Feil bruk kan forårsake alvorlige eller dødelige personskader!



Alvorlige personskader kan forårsakes av gjenstander som slynges ut. Det må kun arbeides med riktig montert beskyttelse for trimmeren eller ryddesagen og klippehodet. Overhold minsteavstanden på 15 m (50 ft) til andre personer.



For å redusere risikoen for alvorlige øyeskader, bruk tettsluttende, slagfaste vernebriller i henhold til standard ANSI Z87 "+" (USA), EN 166 (Europa) eller den respektive landsspesifikke standarden.

- For å redusere risikoen for hørselsskader, bruke hørselsvern.
- Et skadet eller slitt klippehode kan bryte i stykker ved høye hastigheter og forårsake alvorlige eller dødelige personskader. Kontroller tilstanden til trimmeren eller ryddesagen og klippehodet før og etter arbeidet og med jevne korte mellomrom.

For å øke brukstiden må klippetråden legges i en beholder med vann i mellom 12 og 24 timer før bruk.

TA VARE PÅ BRUKSANVISNINGEN!

DŮLEŽITÉ BEZPEČNOSTNÍ POKYNY

Používat pouze s motorovými vyžínači a křovinořezy STIHL. V návodu k použití vyžínače nebo křovinořezy zkontrolovat, smí-li být žací hlava použita.

STIHL doporučuje používat originální náhradní díly a originální příslušenství STIHL.

⚠ VAROVÁNÍ



Přečíst si a dodržovat všechny bezpečnostní pokyny v návodu k použití vyžínače nebo křovinořezu. Neodborné použití může způsobit těžká či smrtelná poranění!



Odmrštěné předměty mohou způsobit těžká poranění. Pracovat pouze se správně namontovaným ochranným krytem pro vyžínač nebo křovinořez a žací hlavu. Dodržovat minimální vzdálenost 15 m (50 stop) od osob, které se zdržují v okolí.



Za účelem snížení nebezpečí těžkých očních úrazů nosit těsně přiléhající a nárazuvzdorné ochranné brýle podle normy ANSI Z87 "+" (USA), EN 166 (Evropa) nebo podle příslušných, v dané zemi specifických norem.

- Ke snížení nebezpečí poškození sluchu nosit ochranu sluchu.
- Poškozená nebo opotřebovaná žací hlava může při vysokých rychlostech prasknout a způsobit těžká nebo smrtelná zranění. Stav vyžínače nebo křovinořezu a žací hlavy kontrolovat před započítím a po ukončení práce a v pravidelných krátkých časových intervalech.

Za účelem zvýšení doby použití vložit nože a žací struny před jejich použitím na dobu mezi 12 hodinami a 24 hodinami do nádoby s vodou.

NÁVOD K POUŽITÍ ULOŽIT K POZDĚJŠÍMU POUŽITÍ!

FONTOS BIZTONSÁGI UTASÍTÁSOK

Csak STIHL motoros kaszákkal és aljnövényzet-tisztítókkal használja. Ellenőrizze a motoros kasza vagy az aljnövényzet-tisztító használati utasításában, hogy használhatja-e a nyírófejet.

A STIHL eredeti STIHL pótalkatrészek és tartozékok használatát ajánlja.

⚠ FIGYELMEZTETÉS



Olvassa el és tartsa be a motoros kasza vagy az aljnövényzet-tisztító használati útmutatójában szereplő valamennyi biztonsági előírást. A nem rendeltetésszerű használat súlyos vagy halálos sérüléseket okozhat!



Az elpattanó tárgyak súlyos sérüléseket okozhatnak. Csak akkor dolgozzon, ha a védőelem a motoros kasza, aljnövényzet-tisztító ill. a nyírófej számára megfelelően van felszerelve. Tartsa be a minimum 15 méteres (50 ft.) távolságot a körülálló személyektől.



A súlyos szemsérülések veszélyének elkerülése érdekében az ANSI Z87 "+" (USA), EN 166 (Európa) vagy a mindenkori országspecifikus szabvány szerinti, szorosan az archoz simuló és ütésálló védőszemüveget kell viselni.

- A halláskárosodás elkerülése végett, használjon hallásvédőt.
- A sérült vagy elkopott nyírófej nagy sebesség mellett eltörhet és súlyos vagy halálos sérüléseket okozhat. A motoros kasza vagy az aljnövényzet-tisztító és a nyírófej állapotát rendszeres és rövid időközönként ellenőrizze.

A használati idő megnövelése érdekében tegye a damilt használat előtt 12-24 órára egy vízzel teli tárolóba.

ŐRIZZE MEG A HASZNÁLATI ÚTMUTATÓT!

IMPORTANTES INSTRUÇÕES DE SEGURANÇA

Utilizar apenas com foices a motor e motorroçadores da STIHL. Verificar no manual de instruções da foice a motor ou do motorroçador se o cabeçote de corte pode ser usado.

A STIHL recomenda a utilização de peças de reposição e acessórios originais da STIHL.

⚠ ATENÇÃO



Ler e respeitar todas as indicações de segurança presentes no manual de instruções da foice a motor ou do motorroçador. A utilização incorreta pode provocar ferimentos graves ou mortais!



Objetos arremessados podem provocar ferimentos graves. Trabalhar apenas com a proteção da foice a motor ou do motorroçador e cabeçote de corte corretamente montada. Respeitar uma distância mínima de 15 m (50 ft.) relativamente às pessoas em redor.



Para reduzir o risco de lesões oculares graves, usar óculos de proteção justos e resistentes a impactos em conformidade com a norma ANSI Z87 "+" (EUA), EN 166 (Europa) ou a norma específica do país.

- Para reduzir o risco de danos auditivos, usar proteção auditiva.
- Um cabeçote de corte danificado ou gasto pode partir se for usado com velocidades elevadas, e provocar ferimentos graves ou mortais. Verificar o estado da foice a motor ou do motorroçador e do cabeçote de corte antes e depois do trabalho e em intervalos curtos e regulares.

Para aumentar a vida útil, colocar os fios de corte entre 12 e 24 horas num recipiente com água antes da utilização.

GUARDAR O MANUAL DE INSTRUÇÕES!

DŮLEŽITÉ BEZPEČNOSTNÉ POKYNY

Používajte iba spolu s vyžínačmi a krovinoresmi STIHL. V návode na obsluhu vyžínača alebo krovinoresu skontrolujte, či sa smie používať kosiaca hlava.

STIHL odporúča používanie originálnych náhradných dielov a príslušenstva STIHL.

⚠ VAROVANIE



Prečítajte si a dodržiavajte všetky bezpečnostné upozornenia v návode na obsluhu vyžínača alebo krovinoresu. Neodborné používanie môže spôsobiť ťažké alebo smrteľné poranenia!



Odmrštené predmety môžu spôsobiť ťažké poranenia. Pracujte iba so správne namontovaným chráničom pre vyžínač alebo krovinores a správne namontovanou kosiacou hlavou. Dodržiavajte minimálnu vzdialenosť 15 m (50 ft.) od okolostojacich osôb.



S cieľom zníženia rizika ťažkých poranení očí noste tesne priliehajúce ochranné okuliare odolné proti nárazu podľa normy ANSI Z87 "+" (USA), EN 166 (Európa) alebo príslušnej normy špecifickej pre danú krajinu.

- S cieľom zníženia rizika poškodenia sluchu noste ochranu sluchu.

- Poškodená alebo opotrebovaná kosiaca hlava sa môže pri vysokých rýchlostiach zlomiť a spôsobiť ťažké alebo smrteľné poranenia. Pred začatím práce, po práci a v pravidelných krátkych intervaloch kontrolujte stav vyžínača alebo krovinoresu a kosiacej hlavy.

Na zvýšenie doby používania vložte kosiace vlasce pred použitím na 12 až 24 hodín do nádoby s vodou.

NÁVOD NA OBSLUHU USCHOVAJTE!

INSTRUÇÕES DE SEGURANÇA IMPORTANTES

Utilizar somente com roçadeiras ou aparadores de grama STIHL.
Verificar no manual de instruções da roçadeira ou do aparador de grama, se o cabeçote de corte pode ser utilizado.

A STIHL recomenda utilizar peças de reposição e acessórios originais STIHL.

⚠ ATENÇÃO



Ler e seguir todas as instruções de segurança do manual de instruções da roçadeira ou do aparador de grama. O uso inadequado pode causar ferimentos graves ou fatais!



Objetos arremessados durante o trabalho podem causar ferimentos graves. Trabalhar somente com a proteção para a roçadeira e para o cabeçote de corte, montada corretamente. Outras pessoas devem manter uma distância mínima de 15 m do local de trabalho.

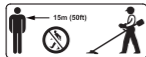



Para reduzir o risco de lesões oculares graves, usar óculos de proteção firmes e resistentes a impactos, de acordo com a norma ANSI Z87 "+" (USA), EN 166 ou de acordo com os regulamentos nacionais.

- Para reduzir o risco de danos auditivos, usar protetores de ouvido.
- Um cabeçote de corte danificado ou com desgaste pode quebrar quando estiver sendo operado em alta velocidade e causar ferimentos graves ou fatais. Verificar o estado da roçadeira e do cabeçote de corte antes e depois do trabalho e regularmente em intervalos curtos.

Para aumentar a vida útil, antes do trabalho, deixar os fios de corte entre 12 e 24 horas em um recipiente com água.

GUARDAR O MANUAL DE INSTRUÇÕES DE SERVIÇOS!

BELANGRIJKE VEILIGHEIDSINSTRUCTIES

Alleen gebruiken in combinatie met STIHL motorzeisen en bosmaaiers. In de handleiding van de motorzeis of de bosmaaier controleren of de maaikop mag worden gemonteerd.

STIHL adviseert alleen originele STIHL onderdelen en origineel toebehoren te gebruiken.

⚠ WAARSCHUWING



Alle veiligheidsinstructies in de handleiding van de motorzeis of de bosmaaier lezen en opvolgen. Onvakkundig gebruik kan leiden tot ernstig of zelfs dodelijk letsel!



Door de weggeslingerde voorwerpen kan ernstig letsel worden veroorzaakt. Alleen met een correct gemonteerde beschermkap voor de motorzeis of de bosmaaier en maaikop werken. Minimale afstand van 15 m (50 ft.) ten opzichte van toeschouwers aanhouden.



Om de kans op ernstig oogletsel te reduceren een nauwsluitende en stootvaste veiligheidsbril volgens de norm ANSI Z87 "+" (USA), EN 166 (Europa) of één die voldoet aan de betreffende nationale specifieke norm dragen.

- Om de kans op gehoorschade te reduceren, gehoorbescherming dragen.
- Een beschadigde of versleten maaikop kan bij hoge snelheden breken en ernstig of dodelijk letsel veroorzaken. Staat van de motorzeis of de bosmaaier en de maaikop voor en na de werkzaamheden en met regelmatige korte tussenpozen controleren.

Om de levensduur te verlengen, de maaidraden voor het gebruik tussen de 12 en 24 uur lang in een bak met water leggen.

HANDLEIDING BEWAREN!

ВАЖНЫЕ ИНСТРУКЦИИ ПО ТЕХНИКЕ БЕЗОПАСНОСТИ

Использовать только вместе с мотокосами и кусторезами STIHL. Сверившись с руководством по эксплуатации мотокосы или кустореза, определить, можно ли использовать косильную головку.

STIHL рекомендует использовать оригинальные запчасти и принадлежности STIHL.

⚠ ПРЕДУПРЕЖДЕНИЕ



Прочитать все инструкции по технике безопасности в руководстве по эксплуатации мотокосы или кустореза и следовать им. Ненадлежащее применение чревато тяжелыми или летальными травмами!



Отбрасываемые предметы могут стать причиной тяжелых травм. Работать только с правильно смонтированной защитой для мотокосы или кустореза и косильной головкой. Держаться на расстоянии минимум 15 м (50 футов) от окружающих.



В целях уменьшения риска тяжелых травм глаз носить плотно прилегающие и ударопрочные защитные очки согласно стандарту ANSI Z87 "+" (США), EN 166 (Европа) или другому стандарту, действующему в стране эксплуатации.

- Для снижения опасности повреждения органов слуха носить наушники.
- При высоких частотах вращения поврежденная или изношенная косильная головка может разрушиться и послужить причиной тяжелых или летальных травм. Проверять состояние мотокосы или кустореза и косильной головки до и после работы и через регулярные короткие промежутки времени.

В целях продления срока службы косильных струн рекомендуется перед применением положить их на 12–24 часа в емкость с водой.

ХРАНИТЬ РУКОВОДСТВО ПО ЭКСПЛУАТАЦИИ!

SVARĪGI DROŠĪBAS NORĀDĪJUMI

Izmantojiet kopā tikai ar STIHL motorizkaptīm un krūmgriežiem. Motorizkaps vai krūmgrieža lietošanas instrukcijā pārbaudiet, vai pļaušanas galvu atļauts izmantot.

STIHL iesaka izmantot oriģinālās STIHL rezerves daļas un piederumus.

⚠ BRĪDINĀJUMS



Izlasiet un ievērojiet visus motorizkaps un krūmgrieža lietošanas instrukcijā minētos drošības norādījumus. Nepareiza lietošana var radīt smagas vai nāvējošas traumas.



Aizsviesti priekšmeti var radīt smagas traumas. Strādājiet tikai ar pareizi uzstādītu motorizkaps vai krūmgrieža un pļaušanas galvas aizsargu. Ievērojiet vismaz 15 m (50 ft.) distanci līdz apkārt esošajiem cilvēkiem.

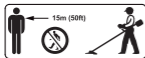

Lai samazinātu smagu acu traumu risku, nēsājiet piegulošas un izturīgas aizsargbrilles, kas atbilst standartam ANSI Z87 "+" (ASV), EN 166 (Eiropa) vai attiecīgajiem valstu standartiem.

- Lai samazinātu dzirdes orgānu bojājumu risku, lietojiet dzirdes aizsarglīdzekļus.
- Bojāta vai nodilusi pļaušanas galva lielā ātrumā var saplīst un radīt smagas vai nāvējošas traumas. Pirms un pēc darba, kā arī regulāri pārbaudiet motorizkaps vai krūmgrieža un pļaušanas galvas stāvokli.

Lai pagarinātu lietošanas ilgumu, no 12 līdz 24 stundām pirms lietošanas ievietojiet pļaušanas pavedienus ūdens tvertnē.

ΣΗΜΑΝΤΙΚΕΣ ΟΔΗΓΙΕΣ ΑΣΦΑΛΕΙΑΣ

Να χρησιμοποιείται μόνο με χορτοκοπτικά και κοπτικά μηχανήματα STIHL. Για να μάθετε αν επιτρέπεται η χρήση της κεφαλής κοπής στο δικό σας μηχανήμα, συμβουλευθείτε τις οδηγίες χρήσης του χορτοκοπτικού ή κοπτικού μηχανήματος.

Η STIHL συνιστά να χρησιμοποιείτε μόνο γνήσια ανταλλακτικά και εξαρτήματα STIHL.

⚠ ΠΡΟΕΙΔΟΠΟΙΗΣΗ



Διαβάστε και τηρήστε όλες τις οδηγίες ασφαλείας που αναφέρονται στο εγχειρίδιο χειρισμού του χορτοκοπτικού ή του κοπτικού σας μηχανήματος. Σε περίπτωση ακατάλληλης χρήσης μπορεί να προκληθούν βαρείς ή θανατηφόροι τραυματισμοί!



Αντικείμενα που εκσφενδονίζονται μπορούν να προκαλέσουν βαρείς τραυματισμούς. Χρησιμοποιείτε πάντα τον κατάλληλο, σωστά τοποθετημένο προφυλακτήρα για το χορτοκοπτικό ή κοπτικό μηχανήμα και την κεφαλή κοπής. Τηρείτε ελάχιστη απόσταση 15 μέτρων από άλλα άτομα.

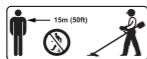

Για να μειώσετε τον κίνδυνο σοβαρού τραυματισμού των ματιών, να φοράτε εφαρμοστά και ανθεκτικά στην κρούση γυαλιά ασφαλείας σύμφωνα με το πρότυπο ANSI Z87 "+" (ΗΠΑ), EN 166 (Ευρώπη) ή άλλο πρότυπο που ισχύει στη χώρα σας.

- Να φοράτε ωτασπίδες, ώστε να μειώνεται η πιθανότητα να προκληθεί βλάβη της ακοής.

- Μια ελαττωματική ή φθαρμένη κεφαλή κοπής μπορεί να σπάσει σε υψηλές ταχύτητες, προκαλώντας σοβαρό ή ακόμα και θανατηφόρο τραυματισμό. Ελέγχετε την κατάσταση του χορτοκοπτικού ή κοπτικού μηχανήματος και της κεφαλής κοπής πριν και κατά την εργασία και σε τακτικά, μικρά διαστήματα.

Για να αυξήσετε τη διάρκεια χρήσης, τοποθετήστε τις μεσινέζες σε ένα δοχείο με νερό για 12 έως 24 ώρες πριν τη χρήση.

ΦΥΛΑΣΣΕΤΕ ΤΙΣ ΟΔΗΓΙΕΣ ΧΡΗΣΗΣ!

ÖNEMLİ İŞ GÜVENLİĞİ TALİMATLARI

Sadece STIHL motorlu tırpan ve ağır hizmet tipi tırpan ile birlikte kullanın. Motorlu tırpan veya ağır hizmet tipi tırpanın kullanım kılavuzunda kesici başlığın kullanılıp kullanılmayacağını kontrol edin.

STIHL, orijinal STIHL yedek parça ve aksesuar kullanılmasını tavsiye eder.

⚠ İKAZ



Motorlu tırpan ve ağır hizmet tipi tırpanın kullanım kılavuzunda açıklanan bütün iş güvenliği uyarılarını okuyun ve uyarıları dikkate alın. Talimatlara aykırı şekilde kullanılması ağır yaralanmalı veya ölümlü sonuçlanabilecek iş kazalarına sebep olabilir!



Etrafa fırlatılan cisimler ağır yaralanmalara sebep olabilir. Sadece motorlu tırpan veya ağır hizmet tipi tırpanın koruması ve kesici başlığı monte edilmiş durumda çalışın. Çevrede bulunan kişiler ile aranızda en az 15 m (50 ft.) mesafe bırakarak çalışın.





Gözlerin ciddi derecede yaralanma tehlikesini önlemek için gözlere tam oturan ve ANSI Z87 "+" (ABD), EN 166 (Avrupa) veya ilgili ülkede geçerli standartlara uygun darbelere dayanıklı kırılmaz iş gözlüğü takın.

- İşitme kaybı tehlikesini azaltmak için kulaklık takın.
- Hasarlı veya aşınmış olan bir kesici başlık yüksek dönme hızında parçalanabilir ve ağır yaralanmalı veya ölümlle sonuçlanabilecek iş kazalarına yol açabilir. Motorlu tırpan veya ağır hizmet tipi tırpan ile kesici başlığın durumunu çalışmaya başlamadan önce ve çalışma sonrasında, ayrıca düzenli kısa zaman aralıklarında kontrol edin.

Kullanım ömrünü yükseltmek için bıçak ve misinaları, kesim işlemine başlamadan önce 12 saat ila 24 saat arasında su dolu bir kabın içinde tutun.

KULLANIM KILAVUZUNU SAKLAYIN!

重要安全说明

只能与 STIHL 修边机搭配使用。请检查修边机手册以确认是否兼容。

STIHL 推荐用户使用 STIHL 原产替换件和配件。

警告



阅读并遵循您所用修边机的使用说明书中列出的所有安全预防措施。不当的使用可造成严重或致命人身伤害！



物体可能会从各个方向甩出或弹出。为了降低操作者受伤的风险，切勿在没有正确配置并安装防护罩的情况下操作修边机。与旁观者保持至少 15 m (50 ft.) 的距离。



为了降低眼睛受伤的风险，请务必佩达到耐冲击评级，且标明符合 ANSI Z87 “+”（适用于美国）、EN 166（适用于欧洲）或您本国标准的护目镜或具有充分侧面保护功能的贴身保护眼镜。

- 为了降低听力受损的风险，请佩戴隔音器（耳塞或耳罩）。
- 龟裂、损坏或磨损的割草头可能会高速迸裂，并由此导致严重或致命人身伤害。为了降低因破裂部件导致受伤的风险，在开始工作之前，检查修边机和割草头的状况，此后还应以较短的时间间隔定期进行检查。

为了延长割草绳的使用寿命，在使用之前，请将它们浸泡在清水中 12 至 24 小时。

请保存这些说明！

WAŻNE INFORMACJE DOT. BEZPIECZEŃSTWA

Używać tylko z kosami spalinowymi STIHL i kosami do zarośli. Sprawdzić w instrukcji obsługi kosi spalinowej lub kosi do zarośli, czy powinna zostać użyta głowica kosząca.

Firma STIHL zaleca używać oryginalnych części zamiennych i akcesoriów marki STIHL.

⚠ OSTRZEŻENIE



Przeczytać i przestrzegać wszystkich wskazówek bezpieczeństwa podanych w instrukcji użytkowania kosi spalinowej lub kosi do zarośli. Niewłaściwe użytkowanie może doprowadzić do poważnych lub śmiertelnych obrażeń ciała!



Odrzucane przedmioty mogą doprowadzić do poważnych obrażeń ciała. Pracować wyłącznie z prawidłowo zamontowaną osłoną na kosę spalinową lub kosę do zarośli oraz głowicą koszącą. Przestrzegać wymaganego odstępów od innych osób wynoszącego przynajmniej 15 m.

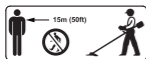

W celu ograniczenia zagrożenia poważnych obrażeń oczu, zakładać ściśle przylegające okulary ochronne zgodne z normą ANSI Z87 "+" (Europa), EN 166 lub inną stosowną normą krajową.

- W celu ograniczenia zagrożenia uszkodzenia słuchu nosić ochronniki słuchu.
- Uszkodzona lub zużyta głowica kosząca może się złamać przy dużej prędkości i spowodować ciężkie lub śmiertelne obrażenia. Sprawdzać stan kosi spalinowej lub kosi do zarośli oraz głowicy koszącej przed i po pracy oraz w regularnych krótkich odstępach czasu.

Aby wydłużyć okres użytkowania, żyłki tnące należy przed użyciem przechowywać 12 – 24 godzin w pojemniku z wodą.

ZACHOWAĆ INSTRUKCJĘ OBSŁUGI!

TÄHTSAD OHUTUSKORRALDUSED

Kasutage ainult koos STIHLi mootorvikatite ja võsalõikuritega. Kontrollige mootorvikati või võsalõikuri kasutusjuhendist, kas niitmispead tohib kasutada.

STIHL soovib kasutada STIHLi originaalvaruosi ja -tarvikuid.

⚠ HOIATUS



Lugege ja järgige kõiki mootorvikati või võsalõikuri kasutusjuhendis esitatud ohutusjuhiseid. Asjatundmatu kasutamine võib põhjustada raskeid või surmavaid vigastusi!



Eemalepaisatavad esemed võivad raskeid vigastusi põhjustada. Töötage ainult mootorvikatile või võsalõikurile õigesti paigaldatud kaitsmega ja niitmispiega. Hoidke ümberseisvate isikute suhtes minimaalset vahekaugust 15 m (50 ft).

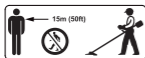

Kasutage raskete silmavigastuste ohu vähendamiseks normile ANSI Z87 "+" (USA), EN 166 (Euroopa) või vastavale riigispetsiifilisele normile vastavaid liibuvaid ja löögikindlaid kaitseprille.

- Kandke kuulmiskahjustuste vähendamiseks kuulmekaitset.
- Kahjustatud või kulunud niitmispää võib suurtel kiirustel puruneda ja raskeid või surmavaid vigastusi põhjustada. Kontrollige mootorvikati või võsalõikuri ja niitmispää seisundit enne ning pärast tööd ja regulaarselt lühikeste intervallide tagant.

Pange kasutuskestuse pikendamiseks niitmisejõhvid enne kasutamist 12 kuni 24 tunniks veega anumasse.

SVARBŪS SAUGUMO NURODYMAI

Naudoti tik su STIHL motorinėmis žoliapjovėmis ir krūmapjovėmis. Motorinės žoliapjovė arba krūmapjovės instrukcijoje pasitikrinti, ar galima naudoti "pjovimo galvą".

STIHL rekomenduoja naudoti STIHL originalius atsargines detales ir priedus.

⚠ ISPEJIMAS



Apie visus saugumo nurodymus perskaityti motorinės žoliapjovės arba krūmapjovės naudojimo instrukcijoje ir jų laikytis. Neteisingas naudojimas gali sąlygoti sunkius arba mirtinus sužeidimus!



Pakelti ir skriejantys daiktai gali sunkiai sužeisti. Dirbti tik su uždėtu apsauginiu gaubtu, skirtu motorinei žoliapjovei arba krūmapjovei ir "pjovimo galva". Laikytis minimalaus atstumo apie 15 m (50 ft.) nuo kitų asmenų.

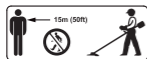

Kad sumažinti sunkių akių sužeidimų pavojų, naudoti prigludusius ir nedūžtančius apsauginius aakinius, atitinkančius normą ANSI Z87 "+" (USA), EN 166 arba kitas šaliai specifines normas.

- Kad sumažinti klausos pažeidimo pavojų, dėvėti klausos apsaugą.
- Pažeista arba nudilusi "pjovimo galva" gali, esant dideliame greičiui, sulūžti ir sąlygoti sunkius arba mirtinus sužeidimus. Prieš darbą ir po jo, taip pat reguliariai neilgais intervalais tikrinti motorinės žoliapjovės ar krūmapjovės bei "pjovimo galvos" būklę.

Kad pailginti naudojimo trukmę, peilius ir pjovimo valo galus prieš naudojimą palaikyti inde su vandeniu nuo 12 iki 24 valandų.

NAUDOJIMO INSTRUKCIJĄ SAUGOTI!

ВАЖНИ УКАЗАНИЯ ЗА БЕЗОПАСНА РАБОТА С ХРАСТОРЕЗА

Да се използва само заедно с моторни косачки и хросторези на STIHL. Проверете в ръководството за употреба на моторната косачка или на хростореза дали главата за косене може да се използва.

Фирма STIHL препоръчва да се използват оригинални резервни части и принадлежности на STIHL.

⚠ ПРЕДУПРЕЖДЕНИЕ



Прочетете и спазвайте всички указания за безопасност от ръководството за употреба на моторната косачка или на хростореза. Нецелесъобразното приложение може да доведе до тежки или смъртоносни наранявания!



Чрез отхвърчащи предмети, изхвърлени с ускорение от машината, могат да бъдат причинени тежки наранявания. Работете само с правилно монтирана защита на моторната косачка или на хростореза и главата за косене. Спазвайте разстояние от най-малко 15 м (50 фута) спрямо стоящите наоколо лица.

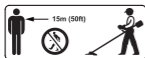

За да се намали опасността от тежки наранявания на очите, носете плътно прилягащи и удароустойчиви предпазни очила, отговарящи на норматива ANSI Z87 "+" (САЩ), EN 166 (Европа) или на съответния специфичен за страната норматив.

- За да се намали опасността от увреждане на слуха, носете средства за защита на слуха (антифони).
- Ако главата за косене е повредена или износена, тя може при висока скорост да се счупи и да причини тежки или смъртоносни наранявания. Преди и след работа проверявайте състоянието на моторната косачка или на хратореза на редовни кратки интервали от време.

За да се увеличи продължителността на използване, поставете преди употребата им режещите ножове и нишките за косене за срок от 12 до 24 часа в съд с вода.

СЪХРАНЯВАЙТЕ РЪКОВОДСТВОТО ЗА УПОТРЕБА!

INSTRUCȚIUNI IMPORTANTE PENTRU SIGURANȚĂ

A se folosi doar împreună cu motocoasele și mașinile de tăiat arboret STIHL. Verificați în manualul de utilizare al motocoasei sau al mașinii de tăiat arboret dacă poate fi folosit capul cositor.

STIHL recomandă folosirea pieselor de schimb originale și a аксесоариilor STIHL.

! AVERTISMENT



Citiți și respectați toate indicațiile de siguranță din manualul de utilizare al motocoasei sau al mașinii de tăiat arboret. Utilizarea necoresпunzătoare poate cauza leziuni grave, sau chiar mortale!



Corpurile solide proiectate cu forță în jur pot cauza leziuni grave. Lucrați doar cu protecția montată corespunzător pentru motocoasă, mașina de tăiat arboret și capul cositor. Păstrați distanța minimă de 15 m (50 de picioare) față de persoanele din jur.



Pentru reducerea riscului de leziuni grave la ochi, purtați ochelari de protecție care se așează strâns și rezistă la impact conform normei ANSI Z87 "+" (SUA), EN 166 Europa) sau normei specifice valabile pe plan local.

- Pentru evitarea afectării auzului, purtați protecție auditivă.
- Un cap cositor deteriorat sau uzat se poate crăpa la viteze crescute și astfel poate provoca rănire gravă sau chiar mortală. Înainte și după terminarea lucrului, verificați la intervale scurte și regulate starea motocoasei, a mașinii de tăiat arboret și a capului cositor.

Pentru creșterea duratei de viață, cu 12 sau 24 de ore înainte de folosire așezați firele cositoare într-un recipient cu apă.

PĂSTRAȚI MANUALUL DE UTILIZARE!

VAŽNE SIGURNOSNE NAPOMENE

Upotreba samo sa motornim kosama i slobodnim sekačima STIHL. U uputstvu za upotrebu motorne kose ili slobodnog sekača proverite da li glava za košenje sme da se koristi.

STIHL preporučuje upotrebu originalnih rezervnih delova i pribora STIHL.

⚠ UPOZORENJE



Pridržavajte se svih sigurnosnih napomena u uputstvu za upotrebu motorne kose ili slobodnog sekača. Nestručna upotreba može izazvati teške ili smrtonosne povrede!



Odbačeni predmeti mogu izazvati teške povrede. Radite samo sa ispravno montiranim oklopom za motornu kosu ili za slobodni sekač i sa glavom za košenje. Držite rastojanje od najmanje 15 m (50 ft.) u odnosu na prisutne osobe.



Da biste smanjili opasnost od teških povreda očiju, nosite dobro naležuće zaštitne naočare otporne na udarce, prema normi ANSI Z87 "+" (SAD), EN 166 (Evropa) ili prema normi specifičnoj za konkretnu zemlju.

- Da biste smanjili opasnost od oštećenja sluha, nosite opremu za zaštitu sluha.
- Oštećena ili istrošena glava za košenje može da se polomi pri visokoj brzini i da izazove teške ili smrtonosne povrede. Stanje motorne kose ili slobodnog sekača i stanje glave za košenje kontrolišite pre i posle rada, kao i u redovnim kratkim intervalima.

Radi produženja radnog veka, niti za košenje pre upotrebe držite u posudi sa vodom između 12 sata i 24 sata.

SACUVAJTE UPUTSTVO ZA UPOTREBU!

POMEMBNA VARNOSTNA NAVODILA

Uporabljajte samo skupaj z motornimi kosami in obrezovalniki STIHL. V navodilih za uporabo motorne kose ali obrezovalnika preverite, če se sme kosilna glava uporabljati.

STIHL priporoča uporabo originalnih nadomestnih delov in dodatnega pribora STIHL.

⚠ OPOZORILO



Preberite in upoštevajte vse varnostne napotke v navodilih za uporabo motorne kose ali obrezovalnika. Nepravilna uporaba lahko povzroči hude poškodbe ali poškodbe s smrtnim izidom!



Zaradi stran letečih predmetov obstaja nevarnost povzročitve hudih poškodb. Delajte samo s pravilno nameščeno zaščito za motorno koso ali obrezovalnik in kosilno glavo. Upoštevajte najmanjšo razdaljo 15 m (50 ft.) do oseb v okolici.



Da bi zmanjšali nevarnost hudih poškodb oči, je treba nositi tesno prilegajoča se in na udarce odporna zaščitna očala v skladu s standardom ANSI Z87 "+" (ZDA), EN 166 (Evropa) ali konkretnim standardom, ki velja v posamezni državi.

- Da bi zmanjšali nevarnost poškodbe sluha, nosite zaščito sluha.
- Poškodovana ali obrabljena kosilna glava se lahko pri visoki hitrosti zlomi in povzroči hude poškodbe ali poškodbe s smrtnim izidom. Stanje motorne kose ali obrezovalnika in kosilne glave preverjajte pred in po delu ter v rednih kratkih časovnih razmakih.

Da bi podaljšali čas uporabe, položite kosilne nitke pred uporabo za 12 do 24 ur v posodo z vodo.

NAVODILA ZA UPORABO SHRANITE!

ВАЖНИ БЕЗБЕДНОСНИ УПАТСТВА

Користење само со моторни коси и слободни секачи STIHL. Во упатството за употреба на моторната коса или на слободниот секач проверете дали смее да се користи глава за косење.

STIHL препорачува да се користат оригинални резервни делови и прибор STIHL.

⚠ ПРЕДУПРЕДУВАЊЕ



Прочитајте ги и запазете ги сите безбедносни упатства во упатството за употреба на моторната коса или на слободниот секач. Несоодветното користење може да предизвика тешки или смртоносни повреди!



Отфрлените предмети може да предизвикаат тешки повреди. Работете само со вграден штитник за моторна коса или за слободен секач и глава за косење. Запазете го минималното растојание од 15 m (50 ft.) до присутните лица.

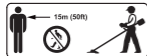

За да се намали опасноста од тешки повреди на очите, носете припиени заштитни очила отпорни на удари, според нормата ANSI Z87 "+" (САД), EN 166 (Европа) или според норма специфична за конкретната земја.

- За да се намали опасноста од оштетувања на слухот, носете заштита за слухот.

- Оштетена или истрошена глава за косење може да се скрши при висока брзина и да предизвика тешки или смртоносни повреди. Проверувајте ја состојбата на моторната коса или на слободниот секач и на главата за косење пред и по работата, како и во редовни куси интервали.

За да се продолжи работниот век, пред употребата држете ги конците за косење потопени во сад со вода помеѓу 12 часа и 24 часа.

СОЧУВАЈТЕ ГО УПАТСТВОТО ЗА УПОТРЕБА!

