

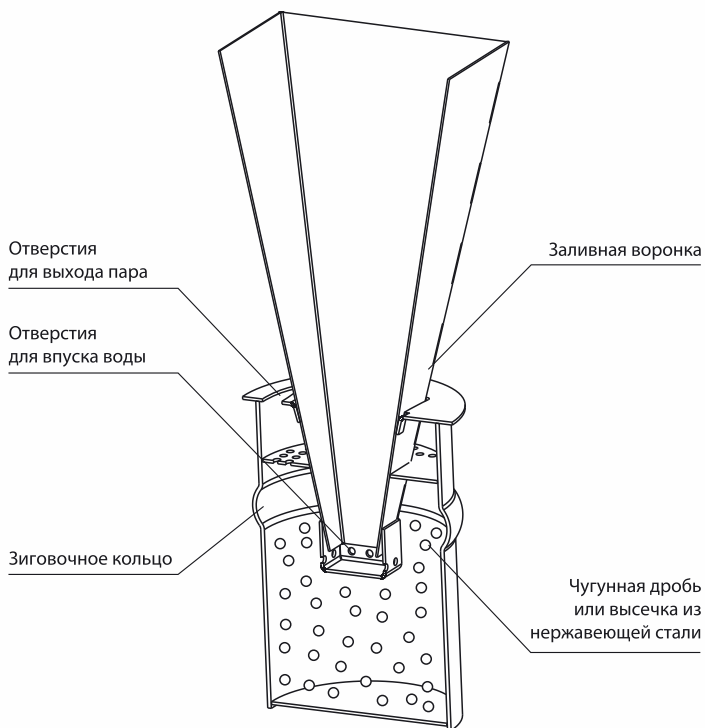

ПАРОГЕНЕРАТОР "КРАТЕР"



РУКОВОДСТВО ПО УСТАНОВКЕ ПО ЭКСПЛУАТАЦИИ

Установка парогенератора

Перед первым использованием промойте парогенератор изнутри, залив в него горячей воды с моющим средством. Встряхните парогенератор несколько раз и слейте воду через воронку.

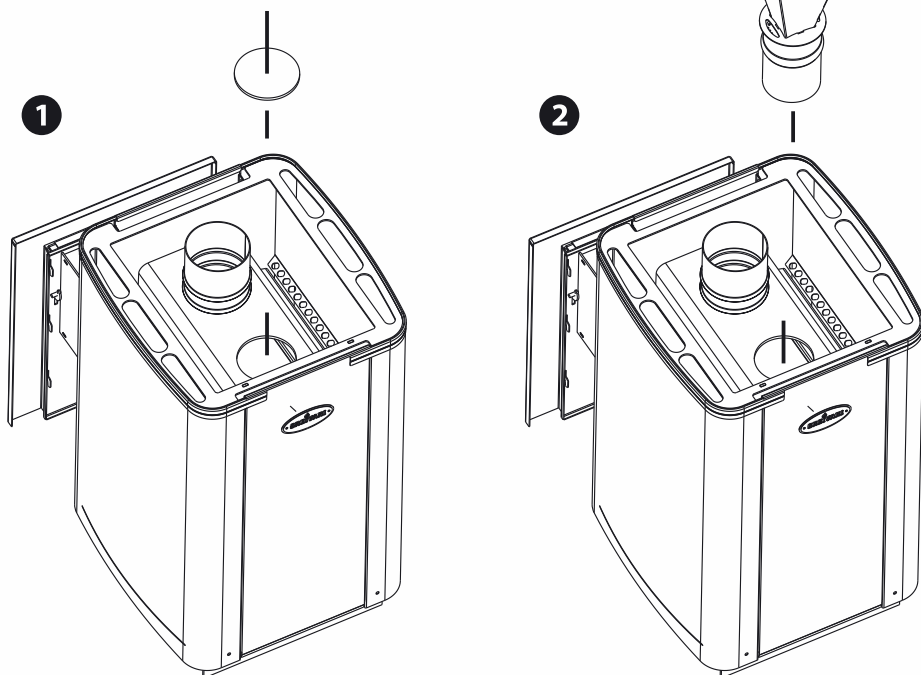

1. Снимите крышку прочистного отверстия;
2. Вставьте парогенератор в прочистное отверстие. Парогенератор должен плотно встать на зиговочное кольцо.

При установке парогенератор развернуть так, чтобы сегмент без отверстий был направлен в сторону задней стенки печи. Это делается для защиты рук от выброса пара при наливе воды в горловину.

Обложите парогенератор камнями, но не закрывайте отверстия для выхода пара. Парогенератор можно демонтировать, при этом прочистное отверстие необходимо закрыть крышкой.

Монтаж/демонтаж парогенератора проводить на холодной печи.

Применение парогенератора

Рекомендуемый объем наливаемой воды 100-150 мл.

Примерное время нагрева при интенсивном режиме горения 10 мин.

Меры безопасности

Нельзя использовать печь без установленного парогенератора или крышки прочистного отверстия.

Воду наливать ковшом с длинной ручкой.

Не приближаться к парогенератору во время выброса пара.

Гарантийные обязательства

Гарантийный срок эксплуатации – 12 месяцев

Гарантия начинается с момента продажи изделия через предприятие торговли. Факт продажи фиксируется отметкой о дате продажи и заверяется штампом торгового предприятия.

При отсутствии отметок в гарантийном талоне гарантийный срок исчисляется с даты выпуска изделия заводом-изготовителем.

При эксплуатации изделия с нарушениями правил, изложенных в настоящем Руководстве, завод снимает с себя все обязательства по гарантийному и послегарантийному обслуживанию.

Комплектность

Наименование	Количество
Парогенератор «Кратер»	1
Инструкция по установке	1
Упаковка	1

Свидетельство приемке

Парогенератор «Кратер» признан годным для эксплуатации.

Дата выпуска _____
(год, месяц, число)

Начальник ОТК _____
Подпись

Расшифровка

Гарантийный Талон

Дата продажи _____
(год, месяц, число)

М.П. _____
Торгующей организации

Претензий к внешнему виду и комплектации не имею

Покупатель _____ / _____ / _____
Ф.И.О. Подпись Дата

Модель	Парогенератор "Кратер"
Дата выпуска	
Штамп производителя	

Производитель

Парогенератор "Кратер" изготовлен	ООО «ТД Технотрейд», Россия, 630071, г. Новосибирск, ул. Сибсельмашевская, 26а, тел./факс: (383) 344-97-10, e-mail: greivari@technotv.ru
---	--

**БЛАГОДАРИМ ВАС
ЗА ДОВЕРИЕ К ПРОДУКЦИИ GREIVARI**

С легким паром!