

РЕДУКТОР ВЫСОКОГО ДАВЛЕНИЯ

ТЕХНИЧЕСКАЯ КАРТА

Версия: 01.2026

РВД

Артикул: 001.010.122

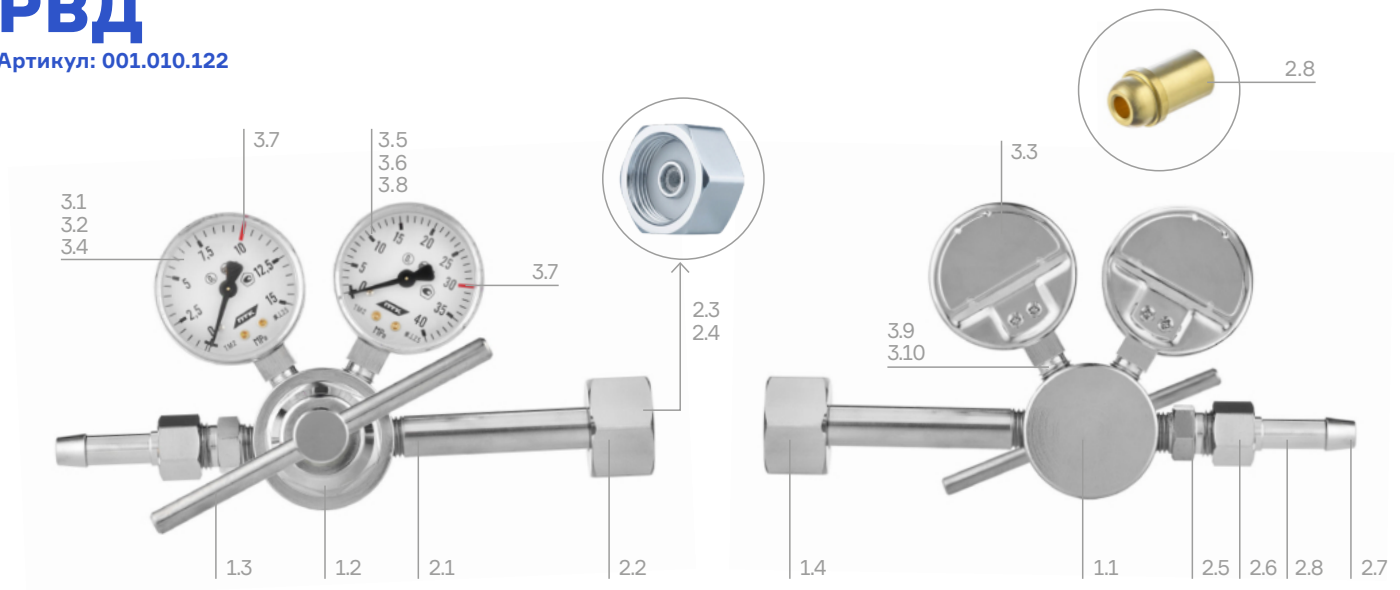

1 Редуктор

| | | |
|-----|------------------|---|
| 1.1 | Материал корпуса | Латунь / Механическая обработка / Хром |
| 1.2 | Материал крышки | Латунь / Хром |
| 1.3 | Винт задающий | M14x1,0 / Сталь / Анодное оксидирование |
| 1.4 | Присоединение | Радиальное |

2 Присоединительные размеры и материалы

| | | |
|-----|---|-------------------------|
| 2.1 | Штуцер входной | Латунь / Хром |
| 2.2 | Гайка накидная | G3/4-B / Латунь / Хром |
| 2.3 | Полиамидная прокладка, мм | 23x11,8x2,5 |
| 2.4 | Сетка-фильтр | Латунь |
| 2.5 | Штуцер выходной | M16x1,5 / Латунь / Хром |
| 2.6 | Гайка накидная | M16x1,5 / Латунь / Хром |
| 2.7 | Ниппель, Ø 9 мм | Латунь / Хром |
| 2.8 | Ниппель Ø 12 мм, с внутренним Ø 9 мм под пайку трубопровода | Латунь |

3 Манометры

| | | |
|------|--|--------------|
| 3.1 | Количество манометров, шт | 2 |
| 3.2 | Диаметр манометров, мм | 50 |
| 3.3 | Материал корпуса | Сталь / Хром |
| 3.4 | Цвет циферблата | Белый |
| 3.5 | Цвет шкалы | Чёрный |
| 3.6 | Диапазон показаний, МПа | 0-40 / 0-15 |
| 3.7 | Ограничительная метка максимального входного и выходного давления, МПа | 30 / 10 |
| 3.8 | Класс точности | 2,5 |
| 3.9 | Присоединение | Радиальное |
| 3.10 | Резьба присоединения | M12x1,5 |

Технические характеристики

| | |
|---|-----------------------------|
| Редуцирующий газ | Кислород / Инертные газы |
| Наибольшая пропускная способность, м³/ч | 250 |
| Наибольшее давление газа на входе, МПа (кгс/см²) | 30 (300) |
| Наибольшее рабочее давление газа, МПа (кгс/см²) | 10 (100) |
| Давление срабатывания предохранительного клапана, МПа | 12 |
| Вес нетто, кг (не более) | 1,4 |
| Габариты редуктора в собранном виде, мм (не более) | 155x95x100 |

Комплектация

| | |
|--|------|
| Редуктор высокого давления РВД в сборе | 1 шт |
| Ниппель под пайку трубопровода | 1 шт |
| Руководство по эксплуатации | 1 шт |
| Индивидуальная упаковка | 1 шт |