



carrello



Grazia

GB INSTRUCTION MANUAL
RU ИНСТРУКЦИЯ ПО ЭКСПЛУАТАЦИИ
UA ІНСТРУКЦІЯ З ВИКОРИСТАННЯ

CRL-7502

place for information sticker with barcode
per each color

LIST OF PARTS

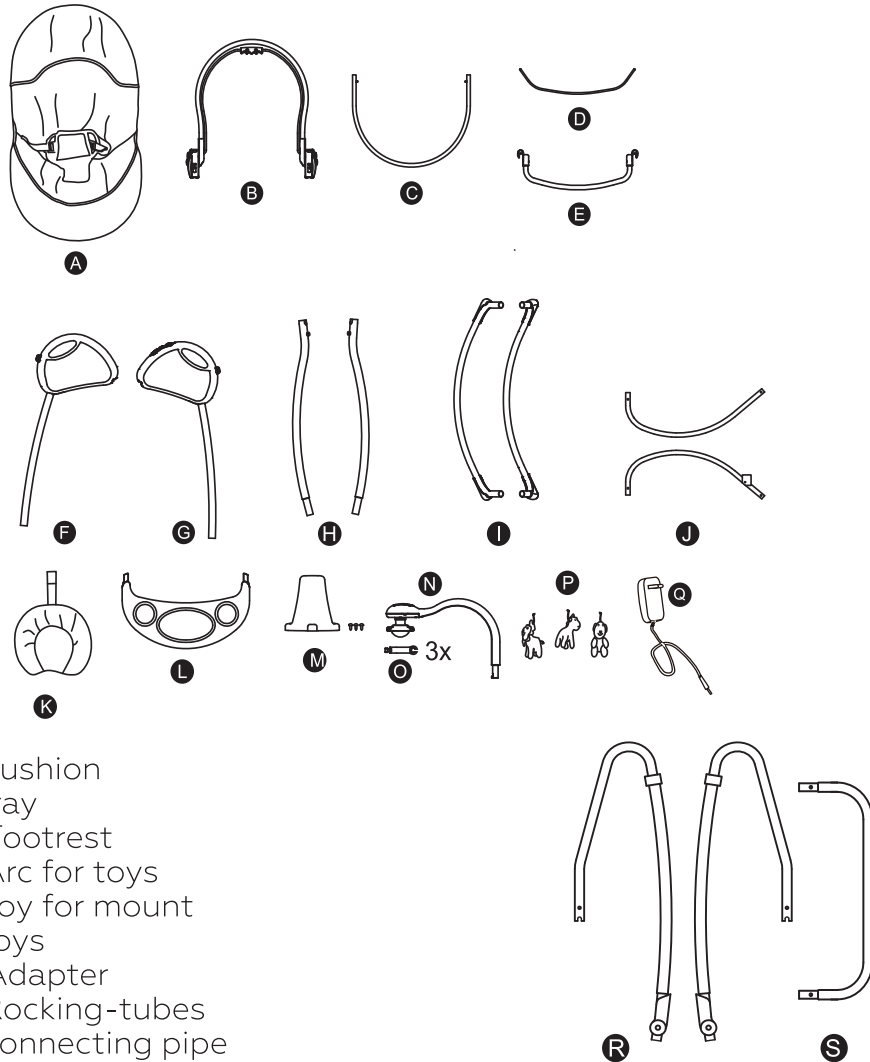

- K) Cushion
- L) Tray
- M) Footrest
- N) Arc for toys
- O) Toy for mount
- P) Toys
- Q) Adapter
- R) Rocking-tubes
- S) Connecting pipe

All pictures, given in this manual, given for general presentation about of assembly stroller. The manufacturer has the right to change appearance of parts and complete of stroller without advance notice of the consumer.

SEAT ASSEMBLY

1. Connect parts B and C. You should hear click. Make sure, the parts are locked, pulling them back.

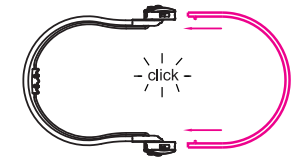

2. Put on the case (A) on the frame of seat (B and C).

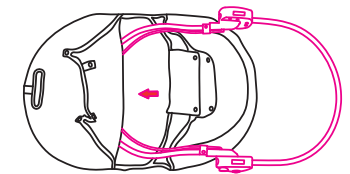

3. Thread the part D through the holes of case and fix both ends in plastic holes. You should hear the click. Make sure, the parts are locked, pulling them back.

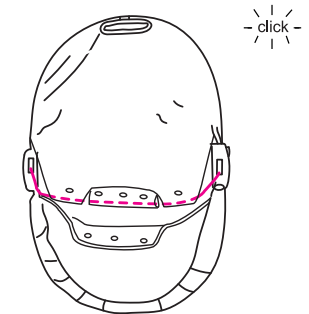

4. Close part D by seat cover.

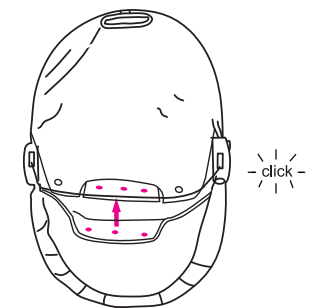

5. Fasten the cover



6. Install the partition for the legs on the bottom of the tray.

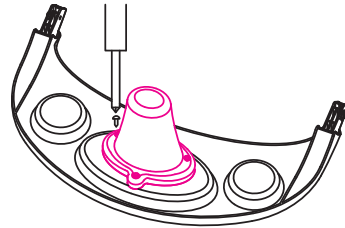

7. Attach the tray to the seat. You should hear the click. Make sure, the parts are locked, pulling them back.

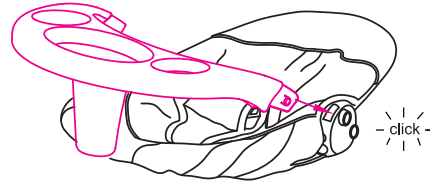

8. Connect the parts R and S. You should hear the click. Make sure, the parts are locked, pulling them back.

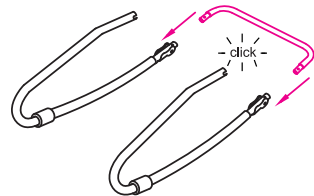

9. Install the seats on the rocking frame. You should hear the click. Make sure, the parts are locked, pulling them back.

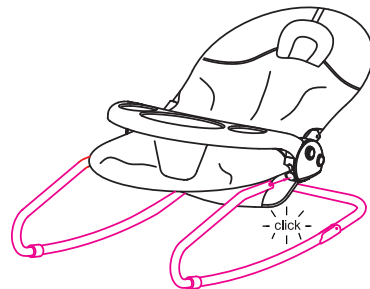

FRAME ASSEMBLY

1. Connect the parts F with H and G with H. You should hear the click. Make sure, the parts are locked, pulling them back. **IMPORTANT:** When installing pay attention to the direction of the pipes (H).

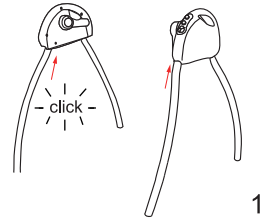

2. Attach the support tubes (I) to the frame. You should hear the click. Make sure, the parts are locked, pulling them back. Front support tube (I) should be bent inward, and the rear support tube is bent out. (As pictured)

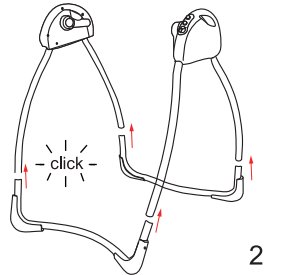

3. Install the parts J in plastic mounts on the frame. Mounts should come out of the frame. Tighten the bolts in the mounting.

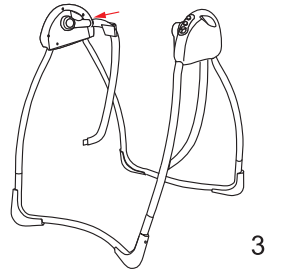

4. Install the part E on the frame.

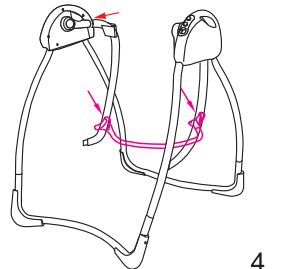

5. Install the seat on the frame. You should hear the click. Make sure, the parts are locked, pulling them back.

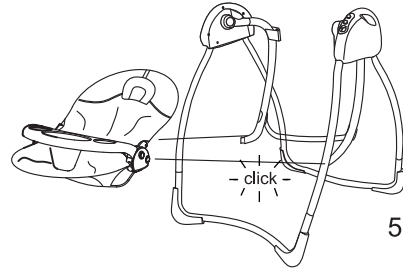

6. Create an arc with toys.

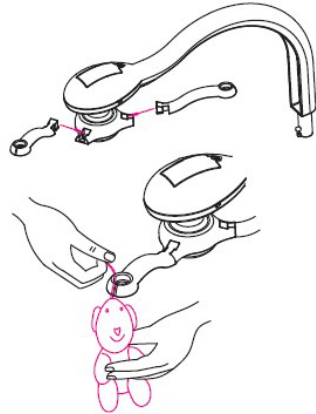

7. Install the arc with the toys on the frame.

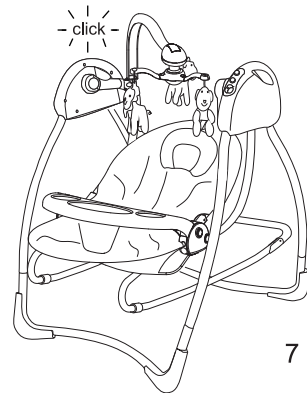

FUNCTIONS

1. The back has 3 positions. Pull the handles on the back of the back-rest and set the position which you need.

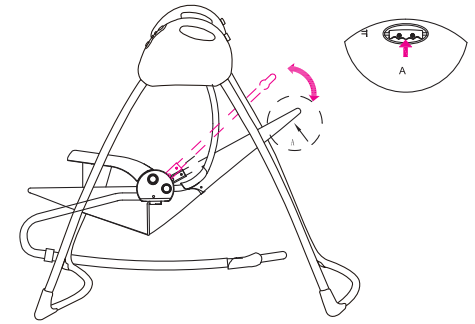

2. Adjusting the arc with toys done by hands in any direction.

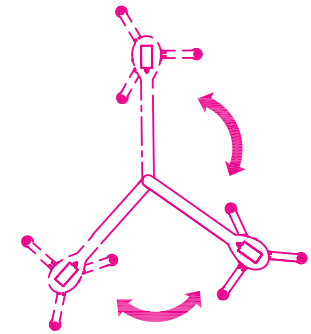

3. Install 3 AAA batteries inside arc with the toys. Turn it on and it start to rotate itself. You can turn on backlight.

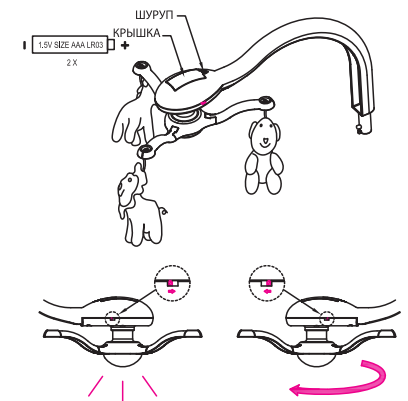

4. For to use the deck chair, remove it from the frame (holding the buttons on the sides). And remove the tray, if needed (holding the buttons on the sides).

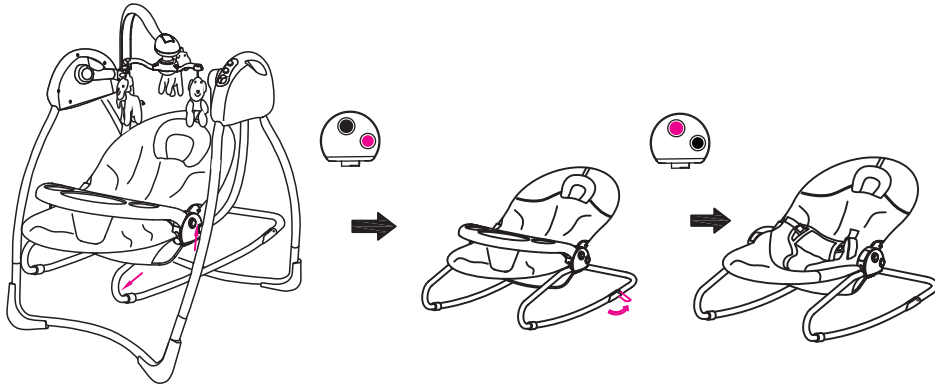

SWING CONTROL

- A. Speed adjustment button (5 speeds).
- B. Timer button (3 timers (15, 30 и 60 min)).
- C. Music button (12 melodies). Hold the button down for 2 seconds to turn off the melody.
- D. Button to increase the volume of the melody.
- E. Tune volume button.
- F. Battery Cover (4 batteries C/LR14)
- G. Swing button.
- H. Adapter hole.

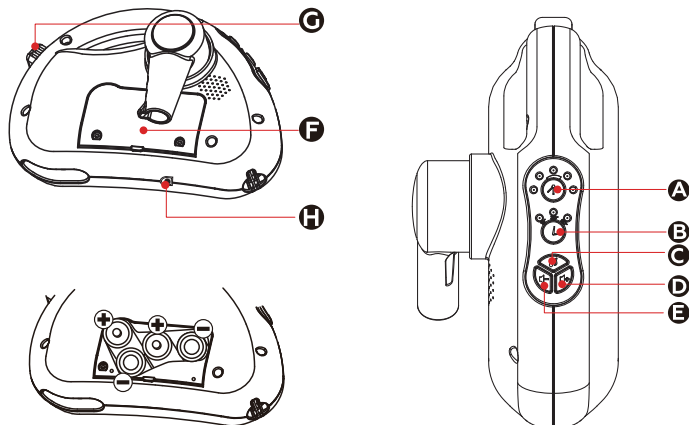

Thank you for choosing a "CARRELLO" product. Please read this manual carefully before use and keep it for future reference. Failure to follow the instructions in this manual could lead to serious injuries.

ATTENTION

- Please, read all instructions in this manual before assembly
- Ignoring warnings and instructions may cause injury to the child.
- Please, keep the operating manual for future use.
- Stop using electric jacks, if they are damaged or broken.
- Always use seat belts.
- Never leave a child unattended. Always keep your child in sight while he is in electric jackets.
- Stop using electric jacks, if your child can sit alone or his weighs more than 15 kg.
- Always use electric jacks on a level and stable surface only.
- Keep away from high heat.
- Electrics do not replace beds. If your child wants to sleep, then he must sleep in bed.
- Overload, wrong folding or use of components from other manufacturers may cause breakage of electric jacks. Read the instruction manual carefully..

For safe use of batteries:

- Keep batteries out of the reach of children.
- Do not use new batteries with old ones.
- Do not use different types of batteries.
- Observe polarity when installing batteries.
- Store batteries in a dry and warm place.
- Remove exhausted batteries from the battery compartment.
- Do not attempt to recharge ordinary batteries.
- Batteries need to be pulled out of the compartment to recharge them.
- Dispose of batteries properly.
- Remove batteries before long-term storage.

SERVICE AND CARE:

- Use soap and warm water to clean electric jackets.
- Do not use bleach or technical detergents, they can ruin the fabric.
- From time to time, check the electric swings for loosened bolts, worn parts, torn textile or loose seams. Change or repair unserviceable parts.

Application for the instruction

ATTENTION! Safety requirements for furniture products during operation:

1) Use of furniture products, issued should be made for the intended purpose of the furniture, specified in the labeling instructions for assembly, operation and maintenance, and also (if needed) taking into account the permissible limit loads specified by the manufacturer;

2) Disassembled furniture products, must be assembled in accordance with the manufacturer's assembly instructions, including the pick list and the wiring diagram;

3) When operating furniture products, it is necessary to exclude water ingress and other liquids on items of furniture that are in contact with the floor;

4) When installing furniture products in the immediate vicinity of heating or heating appliances their surfaces during operation must be protected from heat. The heating temperature of furniture elements should not exceed + 40 ° C.

СПИСОК ДЕТАЛЕЙ

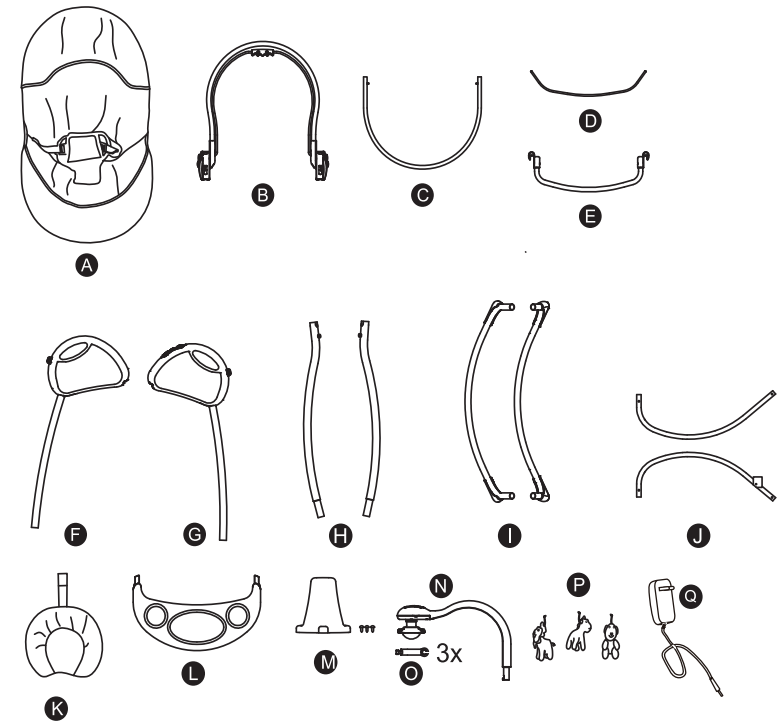

- K) Вкладыш поддержки головы
- L) Поднос
- M) Перегородка для ног
- N) Дуга для игрушек
- O) Крепление для игрушек
- P) Игрушки
- Q) Адаптер
- R) Трубы-качалки
- S) Соединительная труба

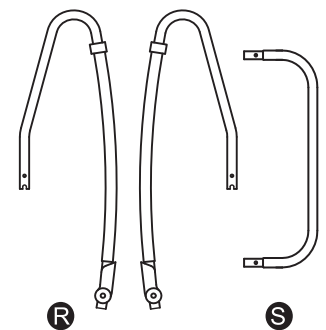

Все рисунки, приведенные в данной инструкции, даны для общего представления о процессе сборки коляски. Производитель имеет право изменить внешний вид деталей и комплектацию коляски без предварительного извещения потребителя.

СБОРКА СИДЕНЬЯ

1. Соедините части В и С. Вы должны услышать щелчок. Убедитесь, что части зафиксировались, потянув их обратно.

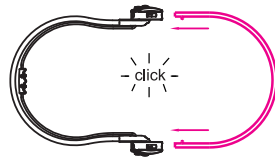

2. Наденьте чехол (А) на раму сиденья (В и С).

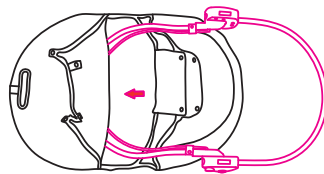

3. Проденьте часть D через отверстия в чехле сиденья и зафиксируйте оба конца в пластиковых отверстиях. Вы должны услышать щелчок. Убедитесь, что часть зафиксировалась, потянув ее обратно.

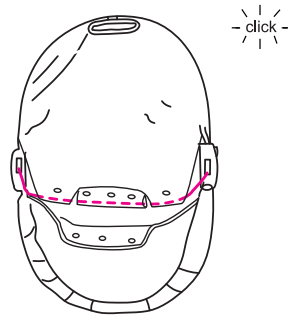

4. Закройте часть D чехлом сиденья.

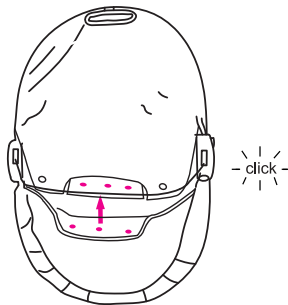

5. Застегните чехол.

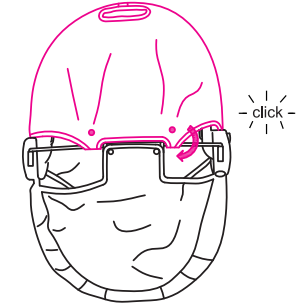

6. Установите перегородку для ног на нижнюю часть подноса.

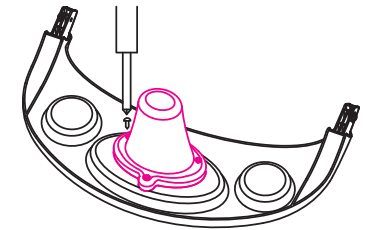

7. Прикрепите поднос к сиденью. Вы должны услышать щелчок. Убедитесь, что части зафиксированы, потянув их обратно.

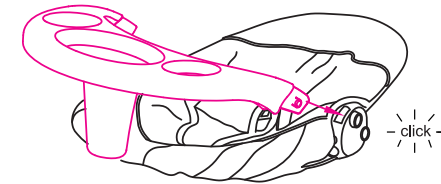

8. Соедините части R и S. Вы должны услышать щелчок. Убедитесь, что части зафиксировались, потянув их обратно.

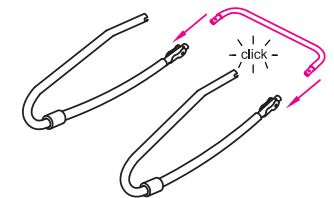

9. Установите сиденья на раму-качалку. Вы должны услышать щелчок. Убедитесь, что части зафиксировались, потянув их обратно.

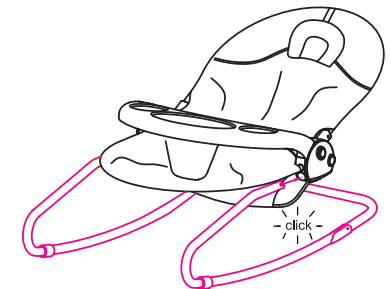

СБОРКА РАМЫ

1. Соедините части F с H и G с H. Вы должны услышать щелчок. Убедитесь, что части зафиксировались, потянув их обратно. **ВАЖНО:** При установке обратите внимание на направление труб (H).

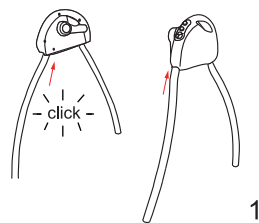

1

2. Прикрепить опорные трубы (I) к раме. Вы должны услышать щелчок. Убедитесь, что части зафиксировались, потянув их обратно. Передняя опорная труба (I) должна быть загнута внутрь, а задняя опорная труба загнута наружу. (Как на рисунке)

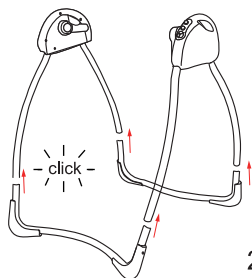

2

3. Установите части J в пластиковые крепления на раме. Из рамы должны вылезти крепления. Закрутите болты в крепления.

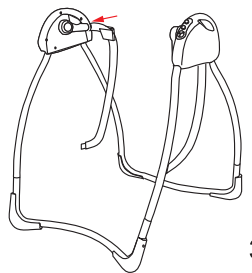

3

4. Установить часть E на раму.

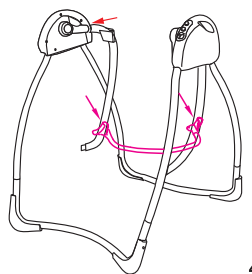

4

5. Установите сиденье на раму. Вы должны услышать щелчок. Убедитесь, что части зафиксировались, потянув их обратно.

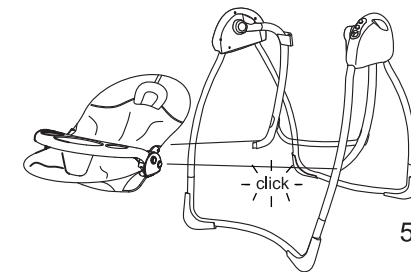

5

6. Соберите дугу с игрушками.

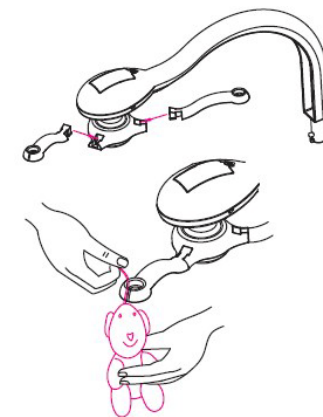

7. Установите дугу с игрушками на раму.

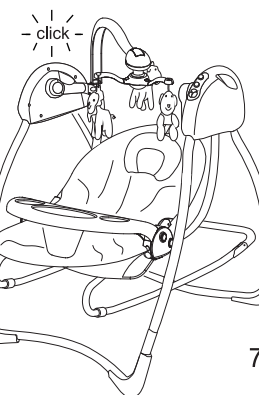

7

ФУНКЦИИ

1. У спинки есть 3 положения. Потяните ручки на тыльной стороне спинки и установите нужное положение.

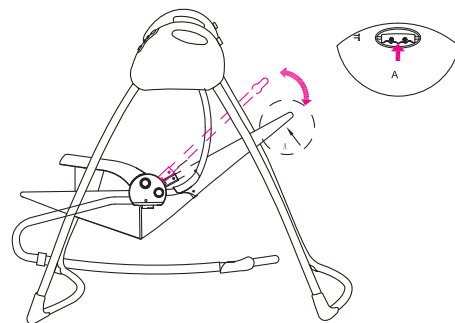

2. Регулировка дуги с игрушками осуществляется с помощью рук в любом из направлений.

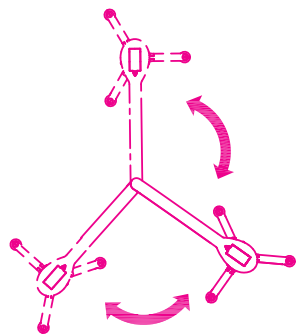

3. Установите 3 батарейки формата AAA в дугу с игрушками. Включите ее и она будет вращаться сама. Также можно включить подсветку.

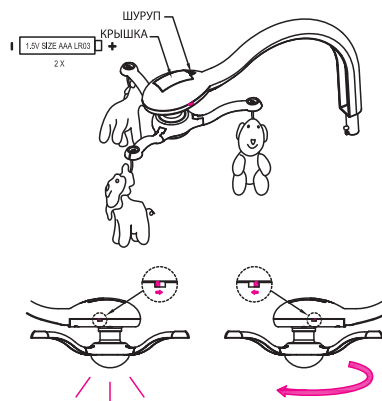

4. Чтобы воспользоваться шезлонгом, снимите его с рамы (зажав кнопки по бокам). И снимите поднос, если нужно (зажав кнопки по бокам).

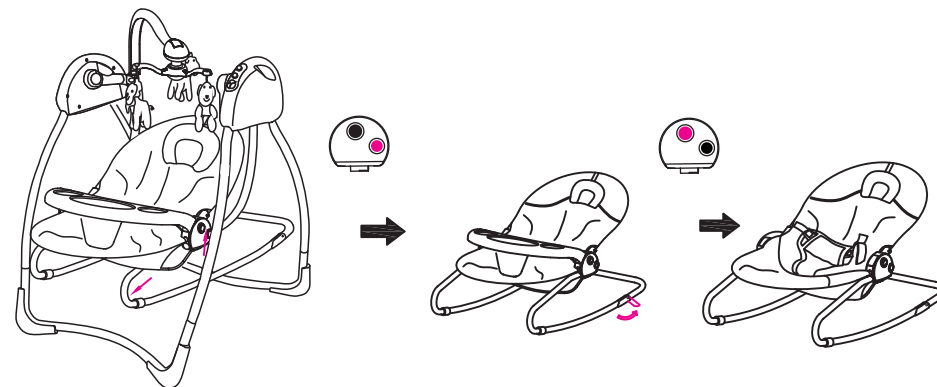

УПРАВЛЕНИЕ КАЧЕЛЯМИ

- A. Кнопка регулировки скорости (5 скоростей).
- B. Кнопка таймера (3 таймера (15, 30 и 60 мин)).
- C. Кнопка мелодии (12 мелодий). Держите кнопку зажатой 2 секунды, чтобы выключить мелодию.
- D. Кнопка увеличения громкости мелодии.
- E. Кнопка уменьшения громкости мелодии.
- F. Крышка отсека для батареек (4 батарейки C/LR14)
- G. Кнопка качелей.
- H. Отверстие для подключения адаптера.

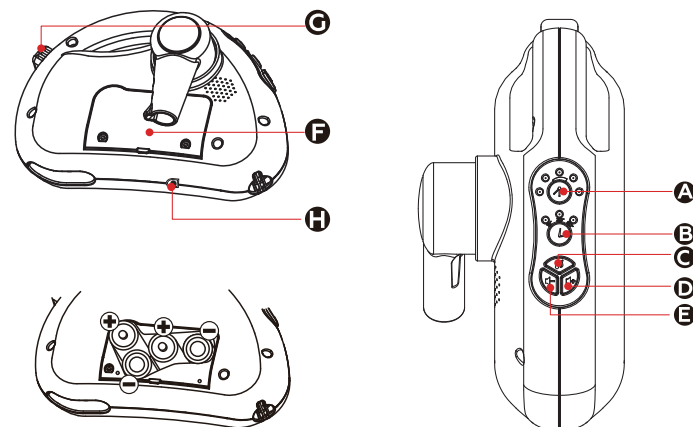

Благодарим за Ваш выбор продукта "CARRELLO".
Внимательно прочтите данную инструкцию перед использованием и сохраните ее. Невыполнение требований данной инструкции может привести к серьезным травмам.

ВНИМАНИЕ

- Пожалуйста, прочтите все инструкции в данном руководстве перед сборкой.
- Игнорирование предостережений и инструкций может привести к травме ребенка.
- Пожалуйста, храните руководство по эксплуатации для дальнейшего использования.
- Прекратите использовать электрокачели, если они повреждены или сломаны.
- Всегда используйте ремни безопасности.
- Никогда не оставляйте ребенка без присмотра. Всегда держите ребенка в поле зрения, пока он в электрокачелях.
- Прекратите использовать электрокачели, если ваш ребенок может самостоятельно сидеть или весит больше 15 кг.
- Всегда используйте электрокачели только на ровной и стабильной поверхности.
- Берегите от объектов высокой температуры.
- Электрокачели не заменяют кровати. Если ваш ребенок хочет спать, то он должен спать в кровати.
- Перегрузка, неправильное складывание или использование комплектующих других производителей может привести к поломке электрокачелей. Внимательно читайте руководство по эксплуатации.

Для безопасного использования батареек:

- Храните батарейки в недоступном для детей месте.
- Не используйте новые батарейки со старыми.
- Не используйте батарейки разных типов.
- Соблюдайте полярности при установке батареек.
- Храните батарейки в сухом и теплом месте.
- Вытаскивайте разряженные батарейки из отделения для батареек.
- Не пытайтесь подзарядить обычные батарейки.
- Аккумуляторные батарейки нужно вытаскивать из отделения, чтобы подзарядить их.
- Правильно утилизируйте батарейки.
- Вытаскивайте батарейки перед длительным хранением.

Обслуживание и уход:

- Используйте мыло и теплую воду для чистки электрокачелей.
- Не используйте отбеливатель или технические моющие средства, они могут испортить ткань.
- Время от времени проверяйте электрокачели на предмет раскрутившихся болтов, изношенных деталей, порванного текстиля или разошедшихся швов. Поменяйте или отремонтируйте непригодные части.

Приложение к инструкции

ВНИМАНИЕ! Требования безопасности мебельной продукции при эксплуатации:

- 1) Использование мебельной продукции, выпущенной в обращение, должно осуществляться по назначению изделия мебели, указанному в маркировке, инструкции по сборке, эксплуатации и уходу, а также (при необходимости) с учетом допустимых предельных нагрузок, указанных изготовителем;
- 2) Мебельная продукция, поставляемая в разобранном виде, должна собираться в соответствии с приложенной изготовителем инструкцией по сборке, включающей комплектовочную ведомость и схему монтажа;
- 3) При эксплуатации мебельной продукции необходимо исключить попадание воды и иных жидкостей на элементы изделий мебели, соприкасающихся с полом;
- 4) При установке изделий мебели в непосредственной близости от нагревательных и отопительных приборов их поверхности во время эксплуатации должны быть защищены от нагрева. Температура нагрева элементов мебели не должна превышать +40°C

СПИСОК ЗАПЧАСТИН

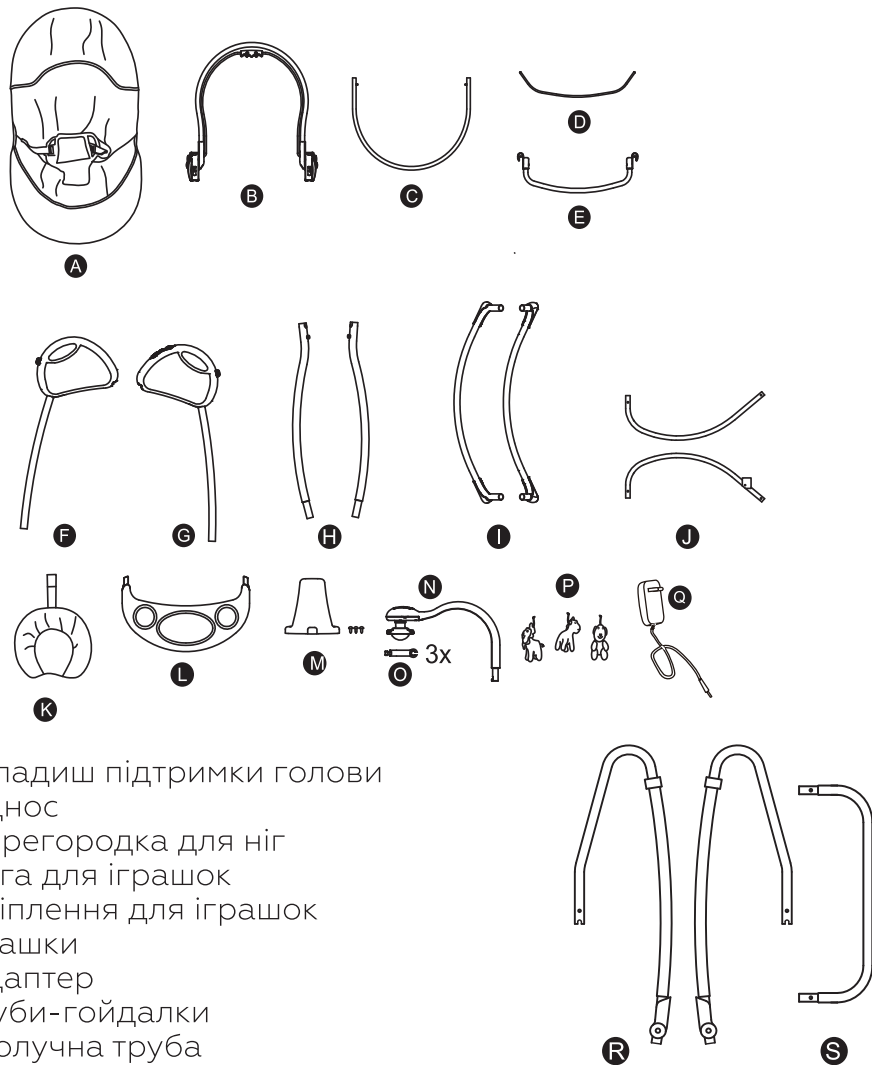

- K) Вкладиш підтримки голови
- L) Піднос
- M) Перегородка для ніг
- N) Дуга для іграшок
- O) Кріплення для іграшок
- P) Іграшки
- Q) Адаптер
- R) Труби-гойдалки
- S) Сполучна труба

Усі малюнки, приведені в цій інструкції, надані для загального уявлення о процесі складання коляски. Виробник має право змінити зовнішній вигляд запчастин та комплектацію коляски без попереднього повідомлення споживача.

СБІРКА СИДІННЯ

1. З'єднайте частини B і C. Ви повинні почути клацання. Переконайтесь, що частини зафіксовані, потягнуйте їх назад.

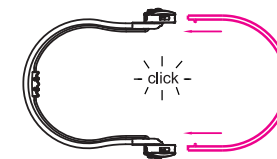

2. Надягніть чохол (A) на раму сидіння (B та C).

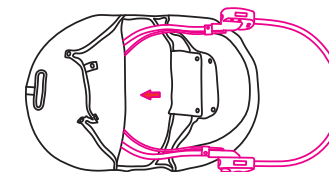

3. Протягніть частину D через отвори в чохлах сидіння та зафіксуйте обидва кінця в пластикових отворах. Ви повинні почути клацання. Переконайтесь, що частина зафіксована, потягнуйте її назад.

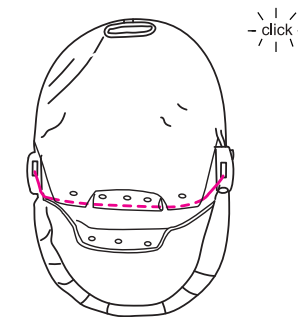

4. Закрийте частину D чохлам сидіння.

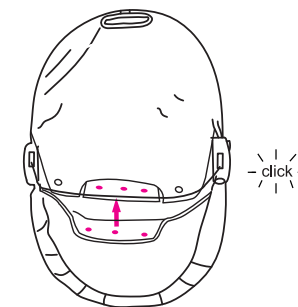

5. Застібніть чохол.



6. Встановіть перегородку для ніг на нижню частину підноса.

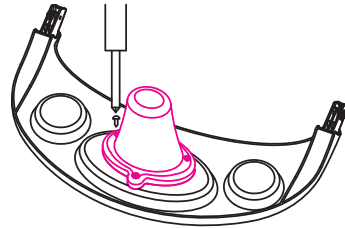

7. Прикріпіть піднос до сидіння. Ви повинні почути клацання. Переконайтесь, що частини зафіксовані, потягнув їх назад.

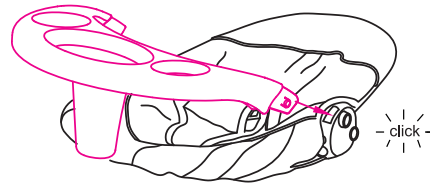

8. З'єднайте частини R і S. Ви повинні почути клацання. Переконайтесь, що частини зафіксовані, потягнув їх назад.

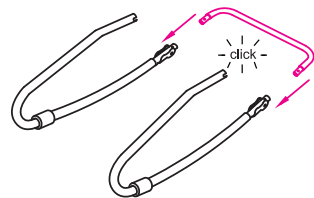

9. Встановіть сидіння на раму-гойдалку. Ви повинні почути клацання. Переконайтесь, що частини зафіксовані, потягнув їх назад.

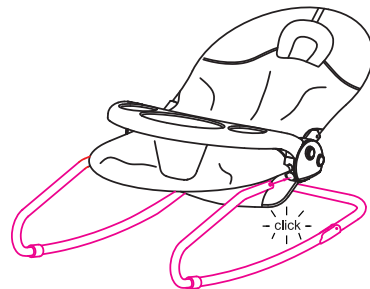

СБІРКА РАМИ

1. З'єднайте частини F з H та G з H. Ви повинні почути клацання. Переконайтесь, що частини зафіксовані, потягнув їх назад. **ВАЖЛИВО:** При установці зверніть увагу на напрямок труб (H).

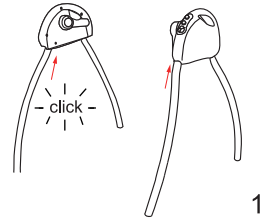

2. Прикріпіть опорні труби (I) до рами. Ви повинні почути клацання. Переконайтесь, що частини зафіксовані, потягнув їх назад. Передня опорна труба (I) повинна бути загнута всередину, а задня опорна труба загнута назовні. (Як на малюнку)

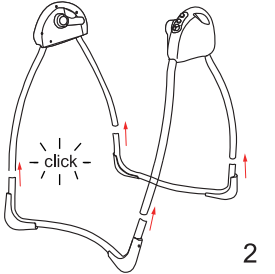

3. Встановіть частину J в пластикові кріплення на рамі. З рами повинні вилізти кріплення. Закрутіть гвинти в кріплення.

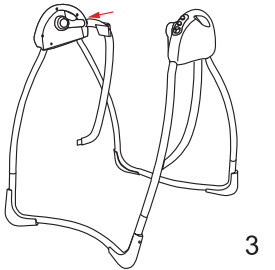

4. Встановіть частину E на раму.

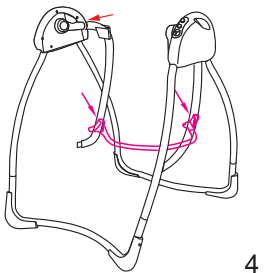

5. Встановіть сидіння на раму. Ви повинні почути клацання. Переконайтесь, що частини зафіксовані, потягнуйте їх назад.

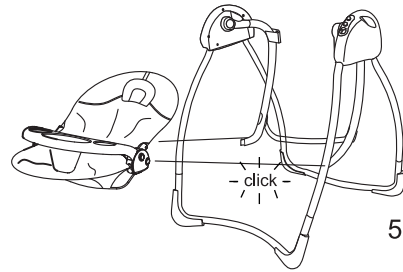

6. Зберіть дугу з іграшками.

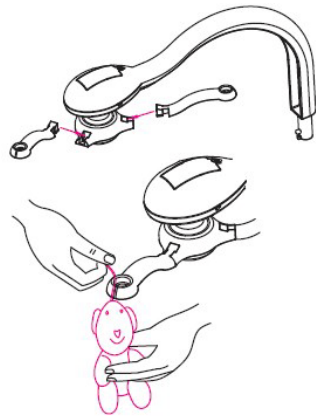

7. Встановіть дугу з іграшками на раму.

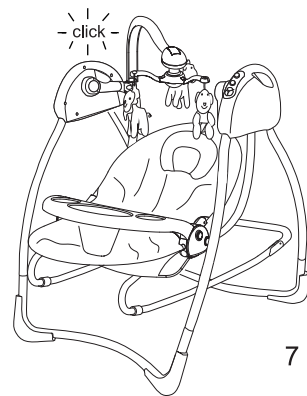

ФУНКЦІЇ

1. У спинки є 3 положення. Потягніть ручки на тильній стороні спинки та встановіть необхідне положення.

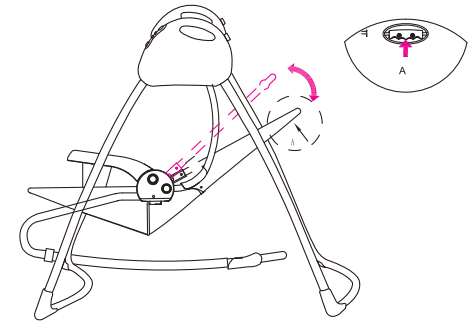

2. Регулювання дуги з іграшками здійснюється за допомогою рук в любому з напрямків.

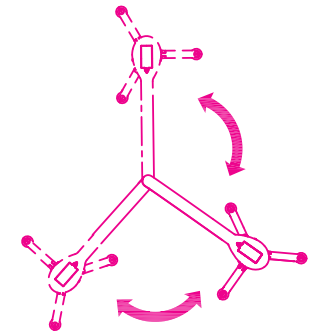

3. Встановіть 3 батарейки формату AAA в дугу з іграшками. Включити її та вона буде обертатися самостійно. Також можна включити підсвічування.

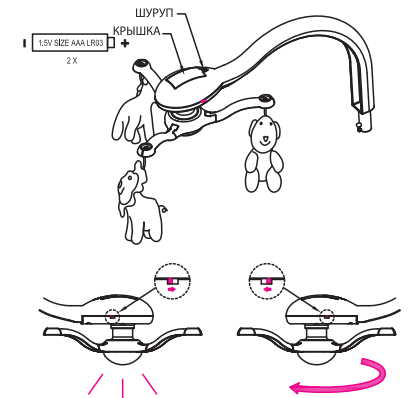

4. Щоб скористатися шезлонгом, зніміть його з рами (затиснувши кнопки з боків). Та зніміть піднос, якщо необхідно (затиснувши кнопки з боків).

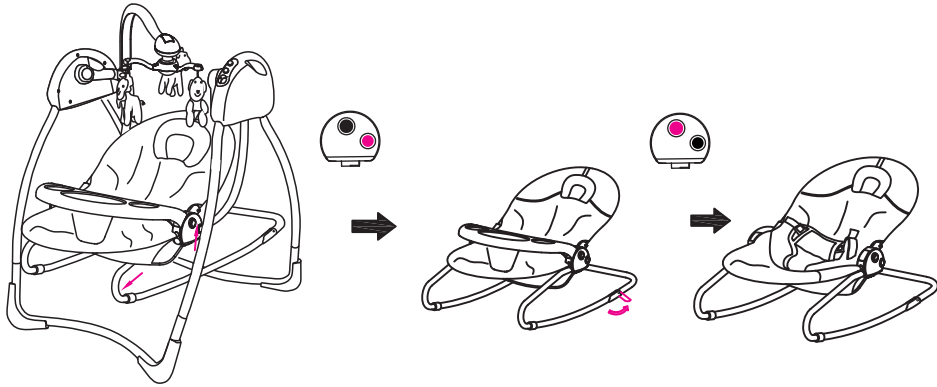

КЕРУВАННЯ ГОЙДАЛКАМИ

- A. Кнопка регулювання швидкості (5 швидкостей).
- B. Кнопка таймеру (3 таймера (15, 30 и 60 хв)).
- C. Кнопка мелодії (12 мелодій). Тримайте кнопку затиснутою 2 секунди, щоб вимкнути мелодію.
- D. Кнопка збільшення гучності мелодії.
- E. Кнопка зменшення гучності мелодії.
- F. Кришка відсіку для батарейок (4 батарейки C/LR14)
- G. Кнопка коливання.
- H. Отвір для підключення адаптеру.

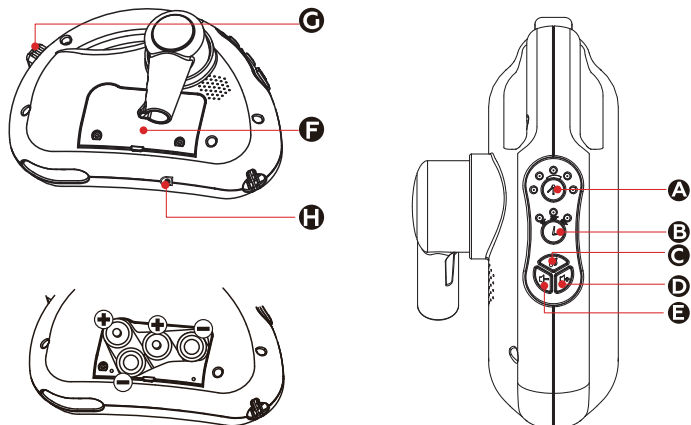

Дякуємо за Ваш вибір "CARRELLO".

Уважно прочитайте цю інструкцію перед використанням і збережіть її. Невиконання умов цієї інструкції може привести до серйозних наслідків.

УВАГА

- Будь ласка, читайте всі інструкції в даному керівництві перед збіркою.
- Ігнорування перестережень та інструкцій може привести до травми дитини.
- Будь ласка, тримайте керівництво з експлуатації для подальшого використання.
- Припеніть використовувати електрогойдалку, якщо вона зламана або пошкоджена.
- Завжди використовуйте ремені безпеки.
- Ніколи не залишайте дитину без нагляду. Завжди тримайте дитину в полі зору, доки він в електрогойдалці.
- Припеніть використовувати електрогойдалку, якщо ваша дитина може самостійно сидіти або важить більше 15 кг.
- Завжди використовуйте електрогойдалку тільки на рівній та стійкій поверхні.
- Бережіть від об'єктів високої температури.
- Електрогойдалки не замінюють ліжка. Якщо ваша дитина хоче спати, то вона повинна спати в ліжку.
- Перевантаження, неправильне складання або використання комплектуючих інших виробників може привести до поломки електрогойдалки. Уважно читайте керівництво з використання.

ДЛЯ БЕЗПЕЧНОГО ВИКОРИСТАННЯ БАТАРЕЙОК:

- Зберігайте батарейки в недоступному для дітей місці.
- Не використовуйте нові батарейки разом із старими.
- Не використовуйте батарейки різних типів.
- Дотримуйтесь полярності при встановленні батарейок.
- Зберігайте батарейки в сухому та теплому місці.
- Виймайте виряджені батарейки з відділення для батарейок.
- Не намагайтесь заряджати звичайні батарейки.
- Акумуляторні батарейки потрібно виймати з відділення, щоб зарядити їх.
- Утилізуйте батарейки правильно.
- Виймайте батарейки перед довгим збереганням.

ОБСЛУГОВУВАННЯ ТА ДОГЛЯД:

- Використовуйте мило та теплу воду для чищення електрогойдалок.
- Не використовуйте відбілювач або технічні моючі засоби, вони можуть пошкодити тканину.
- Час від часу перевіряйте електрогойдалки на предмет розкритих гвинтів, зношених запчастин, пошкодженого текстилю або розірваних швів. Змініть або відремонтуйте пошкоджені частини.

