

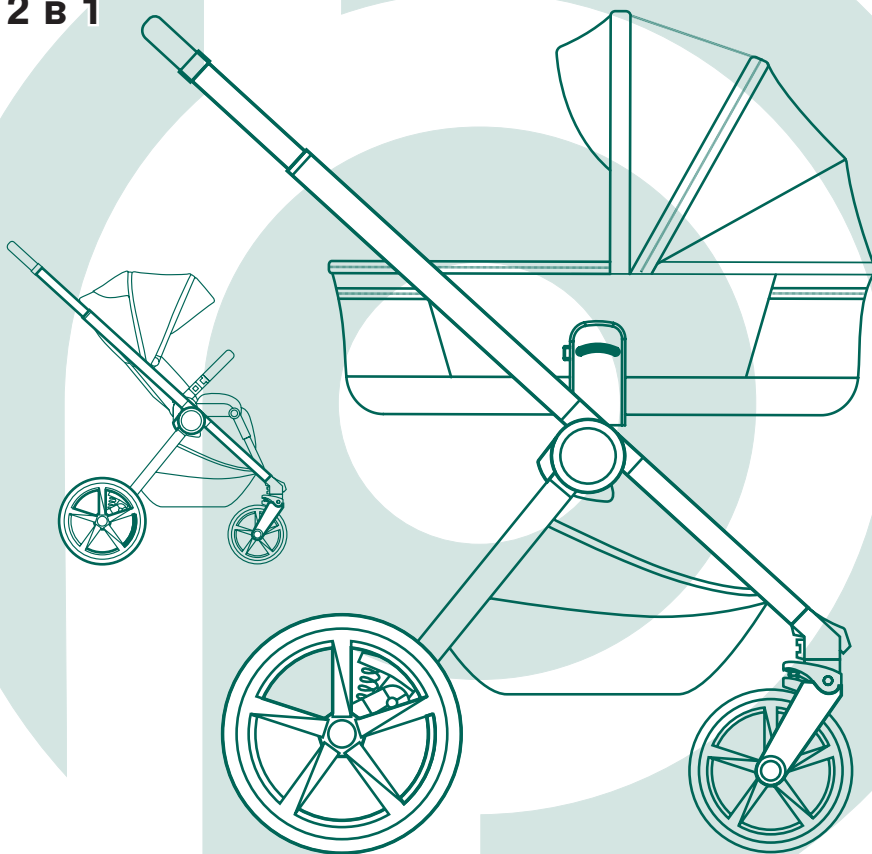

Реру

# soho

Колыска  
детская  
2 в 1



OPERATION MANUAL  
РУКОВОДСТВО ПО ЭКСПЛУАТАЦИИ

**Дорогие родители!**

**Спасибо за покупку нашего изделия.**

**Функции и дизайн коляски обеспечивают полную безопасность и комфорт вашего ребенка.**

**Для безопасного использования внимательно прочитайте данную инструкцию по сборке и эксплуатации коляски.**

**Наше изделие обеспечивает максимальную безопасность только тогда, когда оно используется в соответствии с инструкциями.**

**Если у вас есть вопросы, касающиеся использования нашего изделия, не стесняйтесь обращаться к нам.**

**Наши контакты указаны на сайте [www.peppy.ru.com](http://www.peppy.ru.com)**



[www.peppy.ru.com](http://www.peppy.ru.com)

## МЕРЫ БЕЗОПАСНОСТИ

- Внимательно прочтите следующую инструкцию и сохраните ее для справки.
- Несоблюдение инструкций может угрожать безопасности ребенка.
- Детская коляска должна находиться под постоянным присмотром ответственного лица.
- Коляска предназначена для детей в возрасте от 0 до 48 месяцев, максимальный вес нагрузки составляет 22 кг.
- Перед использованием детской коляски убедитесь, что тормоз заблокирован.
- Не складывайте детскую коляску, когда ребенок находится в ней. Убедитесь, что ребенок пристегнут ремнем безопасности во время сидения.
- Не оставляйте коляску без присмотра на склоне.
- Не размещайте сумки с покупками или другие тяжелые предметы на ручке детской коляски, чтобы избежать ее падения.
- Не разбирайте и не регулируйте никакие части коляски, пока в ней находится ребенок.
- Корзина для хранения под сиденьем имеет максимальную грузоподъемность 2,5 кг.
- Использование аксессуаров, не предоставленных производителем, запрещено.
- Регулярно проверяйте детали коляски на предмет ослабления, отсутствия или повреждения. При необходимости произведите замену или техническое обслуживание деталей.



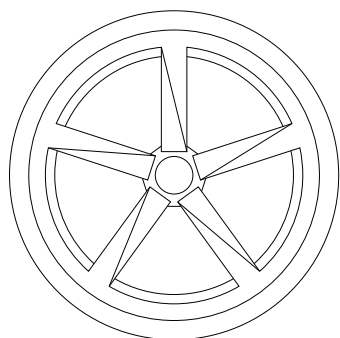
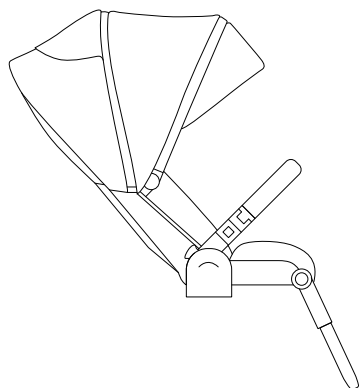
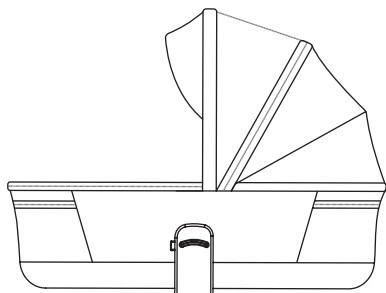
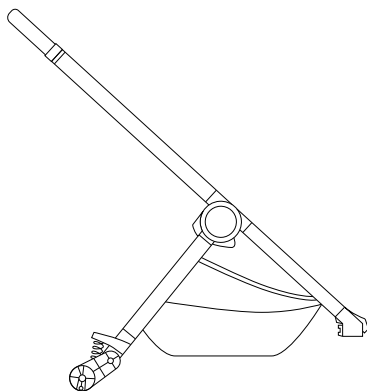
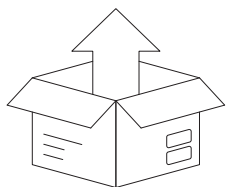

x2

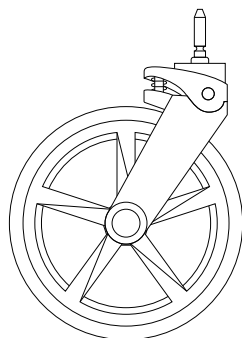

x2

1.

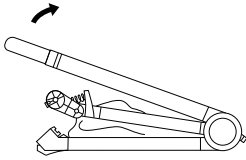

2.

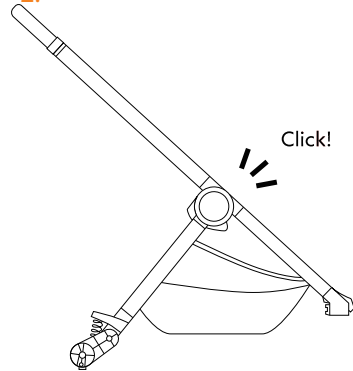

3.

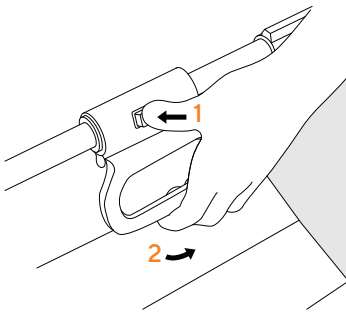

4.

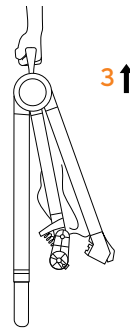

5.

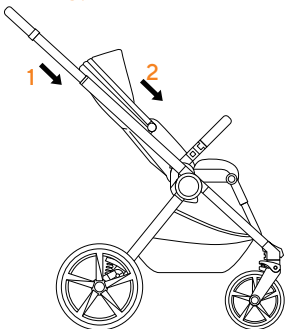

6.

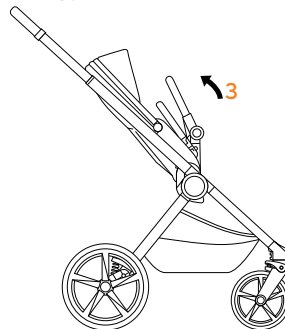

7.

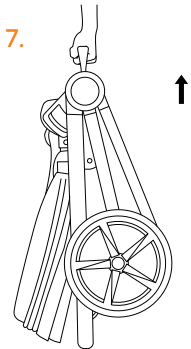

8.

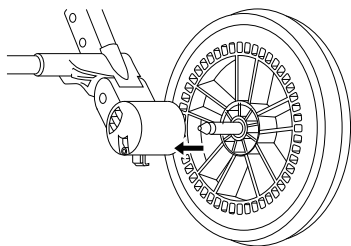

9.

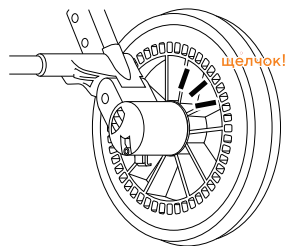

10.

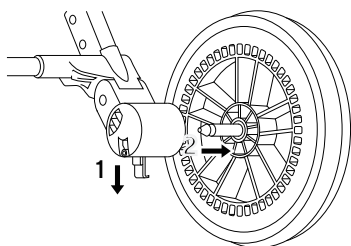

11.

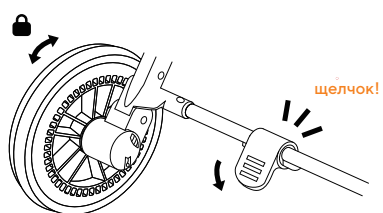

12.

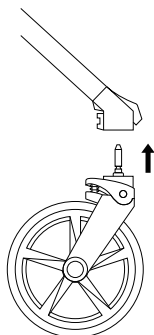

13.

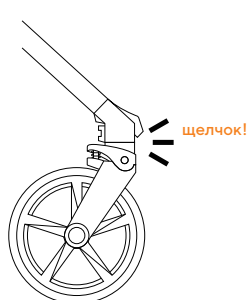

14.

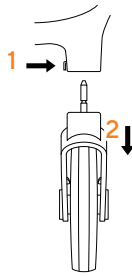

15.

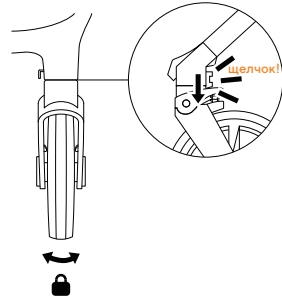

16.

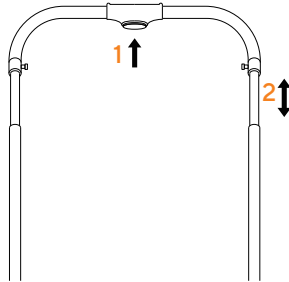

17.

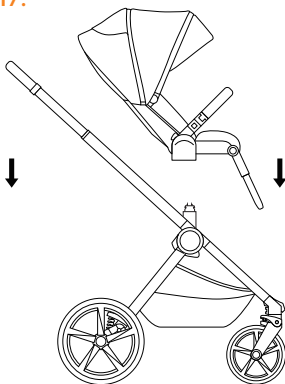

18.

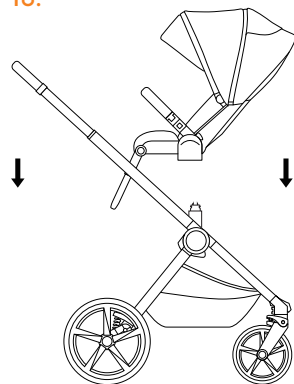

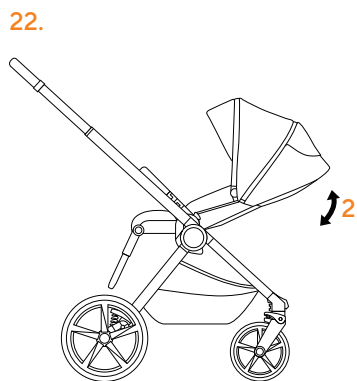
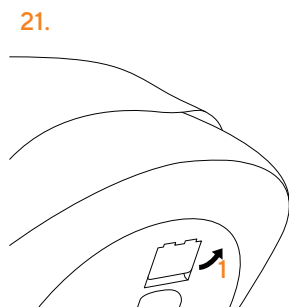
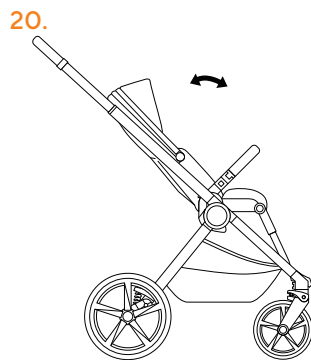

23

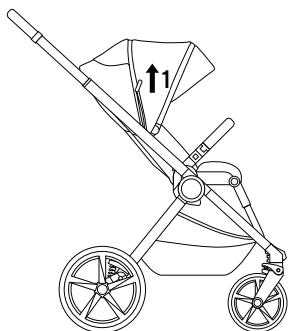

24.

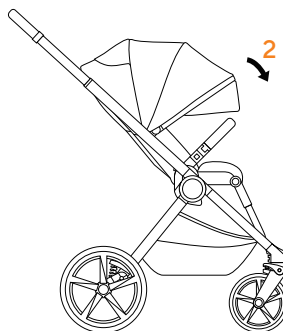

25.

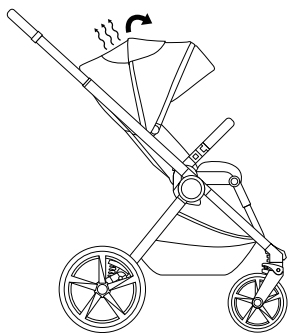

26.

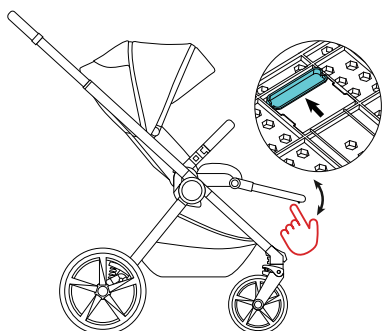

27.

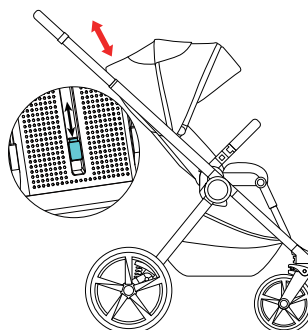

28.

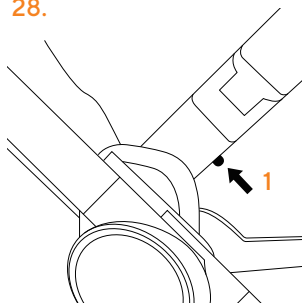

29.

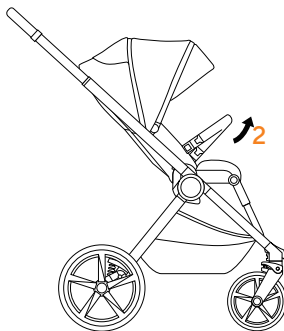

30.

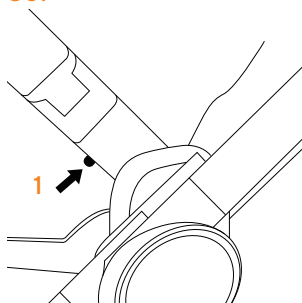

31.

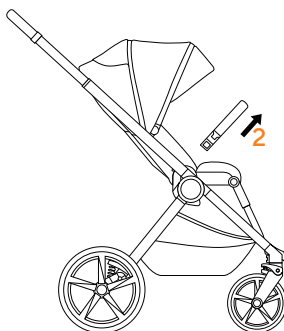

33.

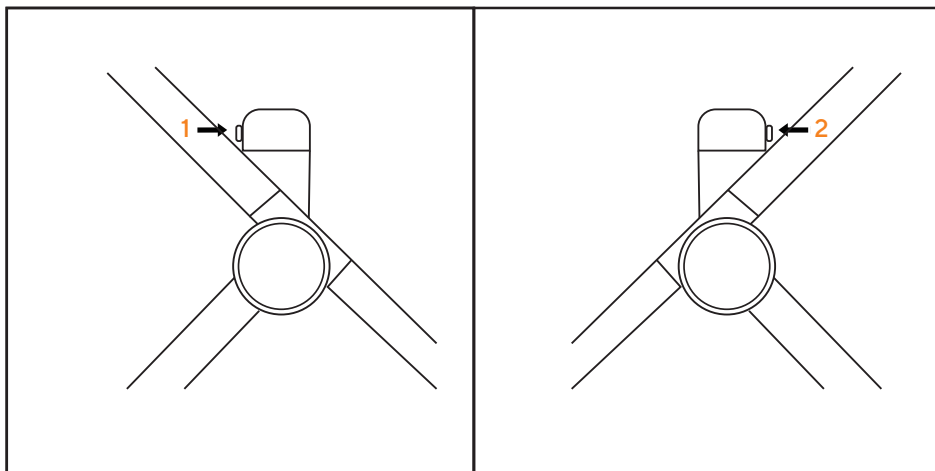

34

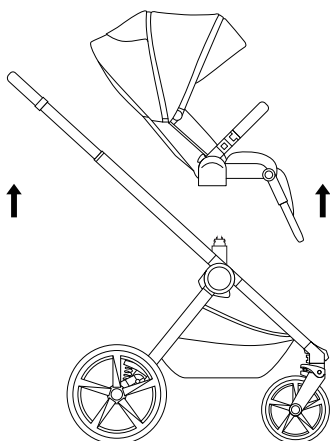

35

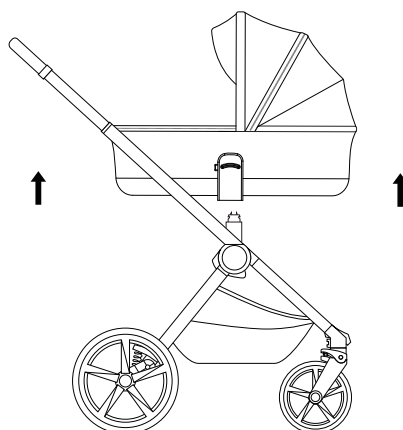

36.

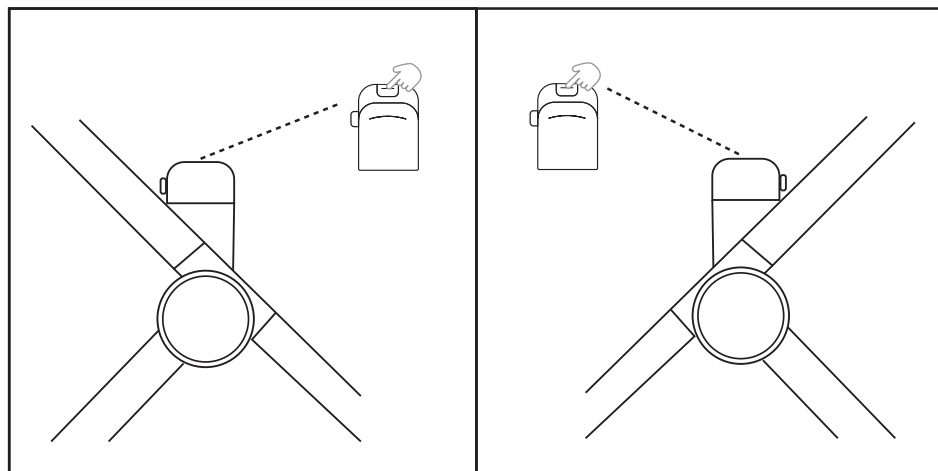

37.

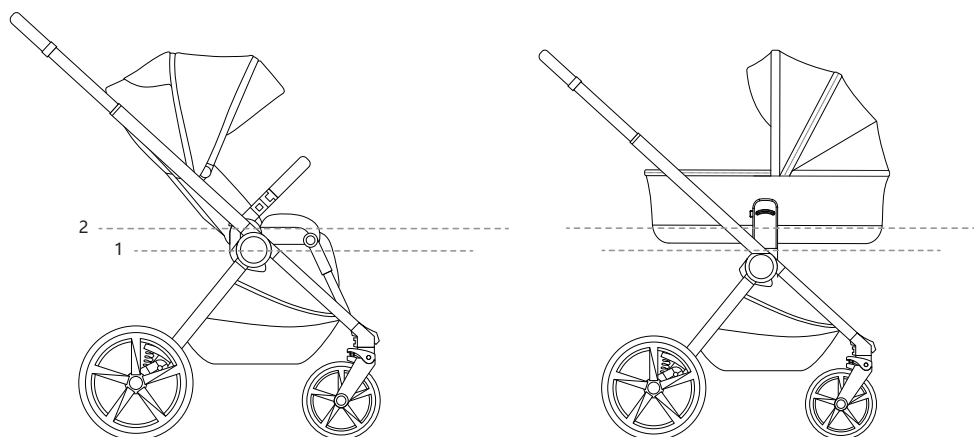

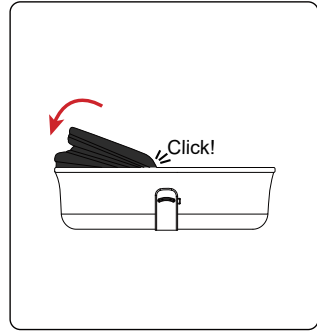
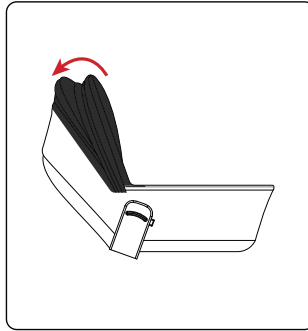
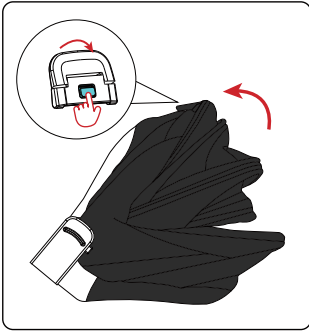

### Разложите люльку.

Нажмите кнопку с одной стороны, одновременно поднимая ручку вверх и вперёд, чтобы открыть люльку.

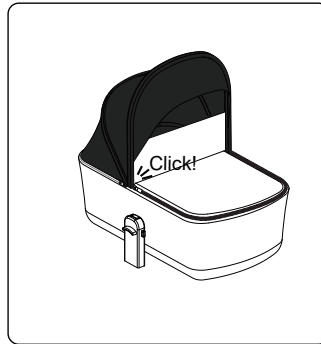
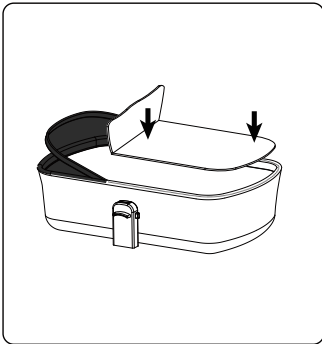

### Сборка накидки на ножки для люльки:

Закрепите накидку на ножки с помощью молнии на люльке, как показано стрелками.

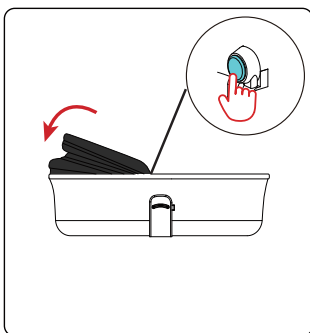

### Капюшон:

Нажмите внутренние кнопки с обеих сторон капюшона и одновременно слегка сдвиньте капюшон вперёд/назад, чтобы разложить или сложить его.

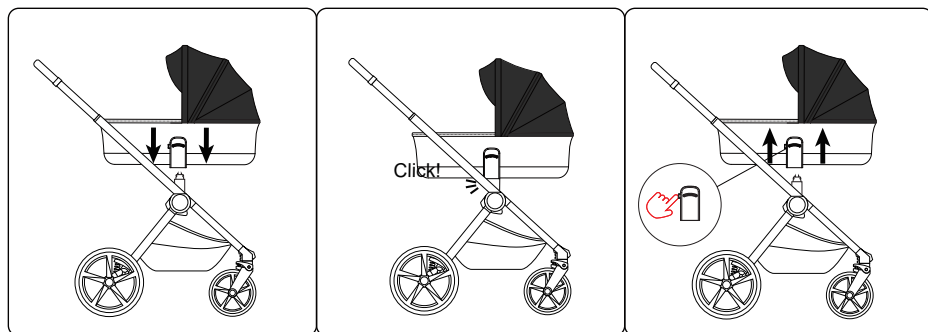

### Установка люльки на раму:

Установите основание люльки параллельно фиксированному креплению сиденья на раме до характерного щелчка (Click).

Снятие люльки с рамы:

Нажмите кнопку быстрого снятия, чтобы снять люльку с рамы, как показано на рисунке.

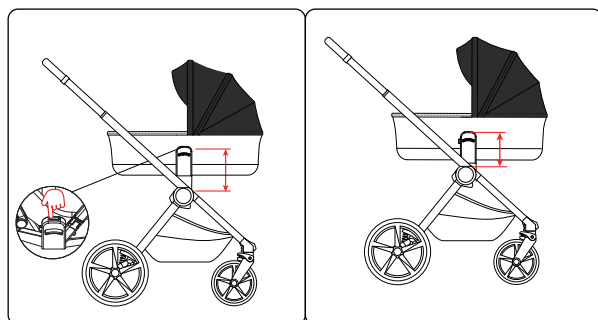

### Регулировка люльки:

Нажмите кнопку регулировки, чтобы изменить высоту люльки. Доступны 2 положения, как показано на рисунке.

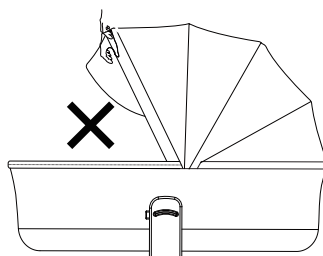
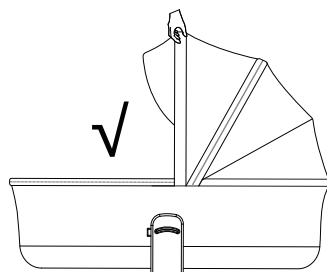

### Капюшон:

Трубку капюшона можно поднимать строго вертикально. Четвёртую секцию капюшона нельзя поднимать напрямую, если капюшон уже находится в полностью разложенном состоянии.

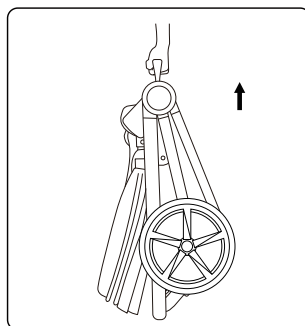
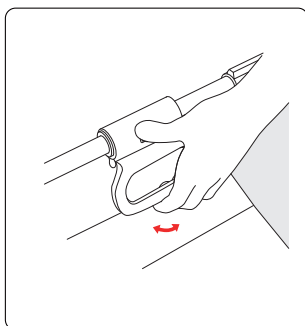
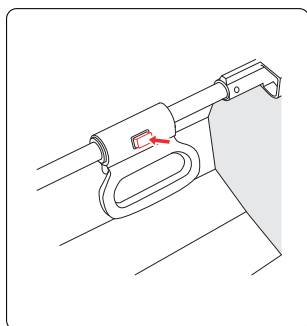
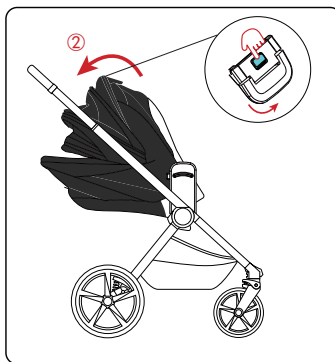

### Складывание люльки вместе с рамой

1. Отрегулируйте ручку, сдвинув её в самое короткое положение.
2. Нажмите кнопку на изголовье люльки (не отпуская её) и потяните ручку вперёд, чтобы сложить люльку в направлении ручки.
3. Нажмите вторую кнопку-фиксатор под люлькой, одновременно поворачивая ручку для разблокировки механизма, затем полностью сложите раму.

## **1-2. СБОРКА КОЛЯСКИ:**

Поднимите ручку вверх, как показано на рис. 2.

Вы услышите щелчок с обеих сторон рамы. Пожалуйста, проверьте, зафиксирована ли рама в безопасном положении, прежде чем использовать ее.

## **3-7. СКЛАДЫВАНИЕ КОЛЯСКИ:**

Установите ручку в самое короткое положение, сложите сиденье в сторону ручки, как показано на рис. 6

Затем нажмите и удерживайте кнопку, одновременно поднимите ручку для переноски указанную стрелкой 3.

Отпустите кнопку, чтобы сложить коляску, как на рис. 7.

**Внимание:** Перед складыванием убедитесь, что телескопическая ручка установлена в коротком положении. Для того чтобы ручка не касалась пола.

## **8-10. СБОРКА/РАЗБОРКА ЗАДНИХ КОЛЕС:**

8. Чтобы собрать задние колеса вставьте заднюю ось в пластиковое отверстие, как показано на рисунке 8, пока она не зафиксируется.

Установите другое заднее колесо таким же образом.

10. Чтобы разобрать задние колеса потяните за задние колеса, снимите заднее колесо в направлении стрелки, затем завершите разборку.

## **11. ИСПОЛЬЗОВАНИЕ ТОРМОЗА КОЛЯСКИ.**

Нажмите на педаль тормоза, чтобы активировать тормоз, поднимите педаль, чтобы снять с тормоза, как показано на рис. 11.

**Внимание!** Всегда используйте тормоз, когда останавливаете коляску.

## **12-13. СБОРКА/РАЗБОРКА ПЕРЕДНИХ КОЛЕС:**

12. Чтобы собрать переднее колесо вставьте вертикальный вал в пластиковое отверстие на колесе, как показано на рис. 12, пока он не зафиксируется. Установите переднее колесо с другой стороны таким же образом.

13. Чтобы разобрать передние колеса нажмите на маленькие металлические штифты, как показано стрелкой рис 14, и в то же время рукой вытащите переднее колесо, как показано стрелкой.

## **15. БЛОКИРОВКА ПЕРЕДНИХ КОЛЕС**

Передние колеса вращаются на 360 градусов. Чтобы заблокировать вращение передних колес на 360°, поднимите пластиковую кнопку на передних колесах. Чтобы разблокировать вращение на 360°, нажмите на пластиковую кнопку (опустите). (рис.15)

## **16. ТЕЛЕСКОПИЧЕСКАЯ РУЧКА.**

Нажмите кнопку, как показано на рис. 16.

**17-18. ПЕРЕСТАНОВКА СИДЕНЬЯ**

17. Сиденье спиной к маме.
18. Сиденье лицом к маме.

**19-20. РЕГУЛИРОВКА КАПЮШОНА.**

Разложите или сложите капюшон, как показано на рис. 20

**21-22. РЕГУЛИРОВКА СПИНКИ**

Потяните кнопку регулировки спинки, чтобы отрегулировать спинку до нужного положения

**23-24. РАССТЕГНИТЕ МОЛНИЮ, ЧТОБЫ УВЕЛИЧИТЬ КАПЮШОН.****25. ВЕНТИЛЯЦИОННОЕ ОКНО.**

26. Нажмите кнопку, как показано стрелкой на рис. 26, чтобы отрегулировать подставку для ног в 3х положениях.

**27. РЕГУЛИРОВКА ВЫСОТЫ КАПЮШОНА:** Нажмите кнопку регулировки, чтобы отрегулировать высоту капюшона в трех положениях, как показано на рис. 20.

**28-31. СБОРКА/РАЗБОРКА БАМПЕРА**

Вставьте бампер с обеих сторон сиденья.

Чтобы снять бампер, нажмите кнопку, показанную стрелкой на рис. 30

**33-35. СНЯТИЕ/СБОРКА СИДЕНЬЯ И ЛЮЛЬКИ**

Чтобы снять сиденье/люльку, вы можете нажать кнопку памяти с обеих сторон сиденья/люльки и потянуть сиденье/люльку вверх.

**36-37. РЕГУЛИРОВКА ВЫСОТЫ**

Нажмите кнопки на верхней части с обеих сторон корпуса сиденья/люльки и одновременно переместите их вниз или вверх, чтобы отрегулировать высоту сиденья/люльки.

## РЕМЕНЬ БЕЗОПАСНОСТИ

Два положения ремня безопасности: верхнее положение подходит для ребенка старше 6 месяцев, нижнее положение подходит для ребенка младше 6 месяцев.

### ПРЯЖКА РЕМНЯ БЕЗОПАСНОСТИ

- Соберите предохранительную пряжку, как показано на рисунке. Нажмите среднюю кнопку, чтобы отпустить кнопку безопасности.
- Вы можете отрегулировать длину ремня безопасности, потянув за пряжки с обеих сторон по мере необходимости.

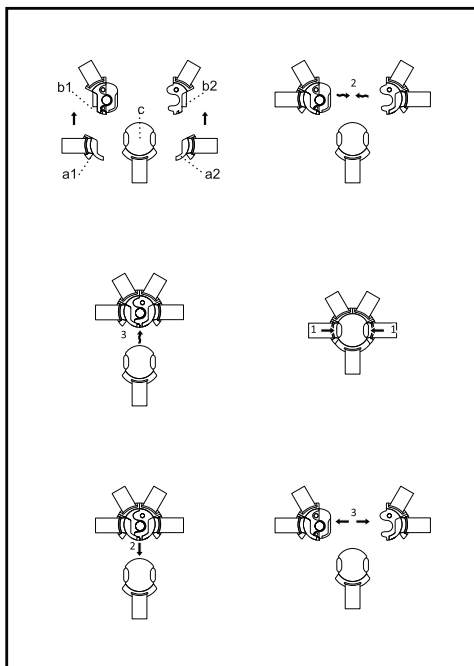
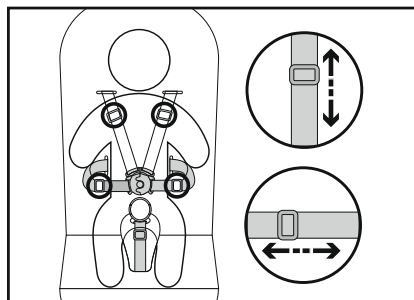
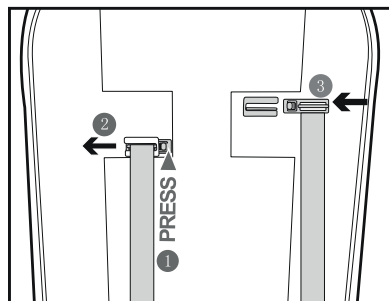

**ВАЖНО!****ВНИМАТЕЛЬНО ПРОЧИТАЙТЕ И СОХРАНИТЕ ДЛЯ БУДУЩЕГО ИСПОЛЬЗОВАНИЯ**

- Никогда не оставляйте ребенка без присмотра.
- Используйте ремни безопасности, как только ребенок сможет сидеть без посторонней помощи.
- Максимальная нагрузка на корзину составляет 3 кг.
- Это изделие не подходит для бега или катания на коньках.
- Это изделие предназначено для одного ребенка в возрасте от 0 месяцев до 22 кг или 36 месяцев, в зависимости от того, что наступит раньше.
- Перед использованием убедитесь, что корпус коляски, прогулочный блок и устройства для крепления автокресла правильно закреплены.
- Во избежание травм убедитесь, что ребенок находится на расстоянии во время сборки и разборки этого изделия.
- При размещении и извлечении детей следует задействовать тормоз.
- Любой груз, прикрепленный к ручке и/или к задней части спинки и/или к бокам коляски, повлияет на устойчивость изделия.
- Не следует использовать аксессуары, неодобренные производителем.
- Следует использовать только запасные части, поставляемые или рекомендуемые производителем/дистрибьютором.

**ВАЖНО!**

- Это изделие подходит только для ребенка. Максимальный вес ребенка: 9 кг.
- Используйте только матрас, поставляемый с люлькой.
- Не добавляйте дополнительный матрас.
- Используйте только на твердой, горизонтальной и сухой поверхности.
- Не позволяйте детям играть без присмотра рядом с коляской.
- Не используйте, если какая-либо часть коляски сломана, порвана или отсутствует.
- Никогда не оставляйте ребенка без присмотра.
- Помните о рисках, которые представляют открытый огонь и другие источники тепла, такие как электрические обогреватели, газовые плиты и т. д., особенно если они находятся в непосредственной близости от коляски.
- Регулярно проверяйте коляску на предмет износа и повреждений любого рода.
- Убедитесь, что голова ребенка никогда не находится ниже уровня его тела, когда он находится внутри люльки.
- Перед тем, как поднимать или переносить люльку, проверьте, что ручка для переноски находится в вертикальном положении и правильно закреплена.
- Используйте только запасные части, поставляемые или одобренные производителем.
- Не размещайте коляску рядом с изделиями, которые могут представлять опасность удушья, например: веревки, шнуры жалюзи/шторы.
- Не оставляйте в люльке ничего, что может представлять опасность удушья, например, игрушки, подушки.
- Перегрев может поставить под угрозу жизнь вашего ребенка! Учитывайте температуру окружающей среды и одежду ребенка, убедитесь, что ребенку не слишком холодно или не слишком жарко.
- Перед использованием убедитесь, что коляска правильно собрана.
- Во избежание травм убедитесь, что ребенок находится на безопасном расстоянии, когда раскладываете и складываете коляску.
- **РИСК УДУШЕНИЯ:** люлька может опрокинуться на мягких поверхностях и задушить ребенка. **НИКОГДА** не ставьте люльку на кровати, диваны или другие мягкие поверхности.

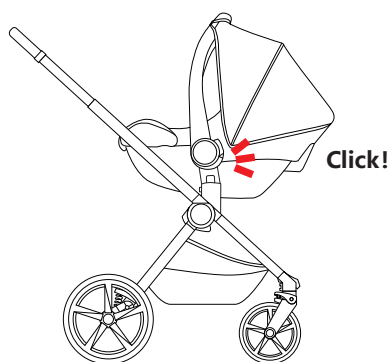
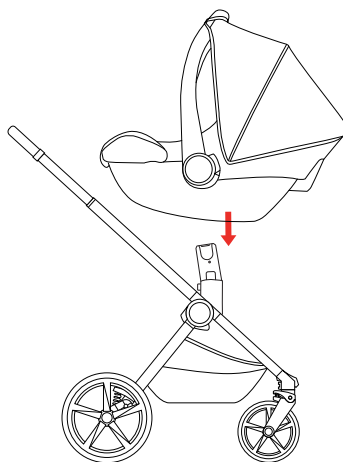
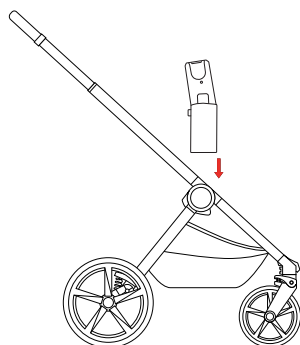
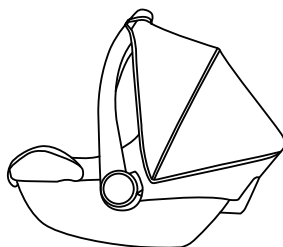
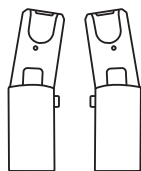

Возьмите адаптер для автокресла и установите его на раму до характерного лёгкого щелчка «Click» — это означает, что адаптер правильно зафиксирован на раме.

Совместите отверстия автокресла с адаптером, затем слегка нажмите автокресло вниз до щелчка «Click» — это означает, что автокресло надёжно закреплено на раме.

L + R

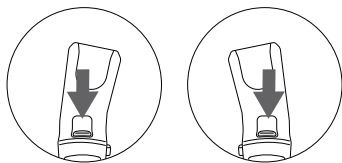

Адаптер имеет два положения, позволяющих поднимать или опускать установленное автокресло.

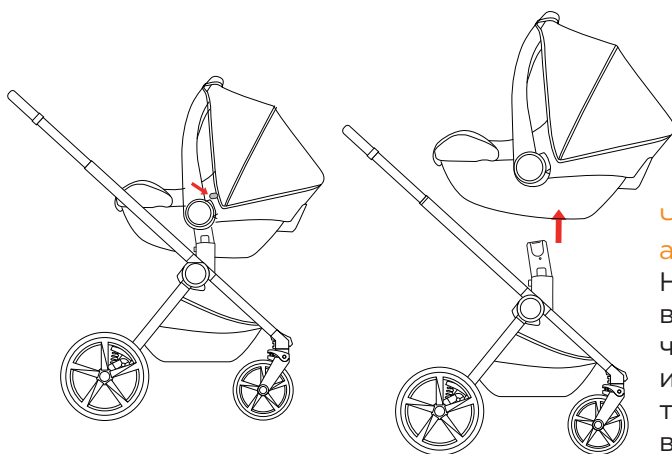
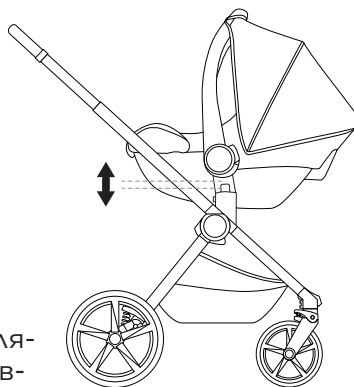

**Чтобы снять автокресло:**  
Нажмите кнопки на верхних боковых частях автокресла и одновременно потяните автокресло вверх, снимая его с адаптера.

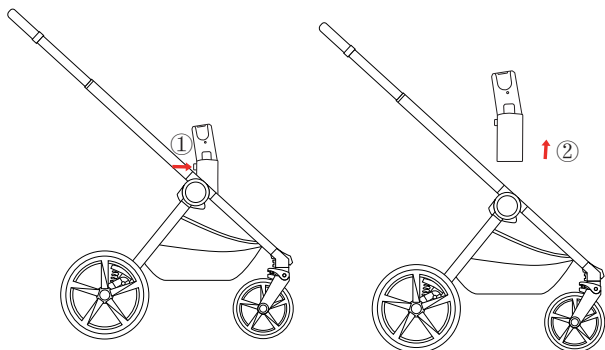

**Чтобы снять адаптер:**  
Нажмите кнопки с обеих сторон адаптера и одновременно поднимите его вверх, чтобы снять с рамы.

## АВТОКРЕСЛО

Сборка/демонтаж автокресла группа 0+

**ПРИМЕЧАНИЕ!** Перед сборкой автокресла заблокируйте предохранительный тормоз. Снимите сиденье с рамы.

- Возьмите адаптер автокресла и закрепите его на раме, пока не услышите щелчок, означающий, что адаптер правильно зафиксирован на раме.
- Совместите отверстие автокресла с адаптером, затем нажмите вниз, пока не услышите щелчок, означающий, что автокресло закреплено на раме.

**ПРИМЕЧАНИЕ!** Перед использованием убедитесь, что адаптеры и сиденье правильно собраны.

- Снимите сиденье с адаптерами с рамы коляски, поднимите оба рычага на адаптерах, как показано на рисунке, и поднимите сиденье вверх.
- Снимите адаптер с автокресла, нажмите кнопку на верхних краях автокресла и одновременно потяните адаптер вниз, чтобы снять адаптер с автокресла.

**ПРИМЕЧАНИЕ!** Перед снятием сиденья заблокируйте предохранительный тормоз.

### ВНИМАНИЕ

- Всегда блокируйте тормоз, когда сажаете или перевозите ребенка.
- Не оставляйте ребенка без присмотра, это может быть опасно.
- Используйте ремни безопасности, когда ребенок начнет сидеть самостоятельно.
- Не используйте в изделии дополнительный матрас.
- Перед использованием убедитесь, что механизмы сборки заблокированы.
- Всегда используйте разделитель между ножек вместе со вспомогательным ремнем.
- Любая нагрузка на ручку влияет на ее устойчивость.
- Коляска не предназначена для катания на роликах или для бега.
- Эта коляска предназначена для перевозки только одного ребенка.
- Эта коляска предназначена для детей в возрасте до 0–36 месяцев и весом не более 22 кг, в зависимости от того, что наступит раньше.
- Не оставляйте коляску с ребенком на склоне, даже если тормоз заблокирован.
- Не используйте коляску, если какой-либо компонент поврежден.

- Во время сборки и разборки коляски убедитесь, что ребенок находится на безопасном расстоянии.
  - При любых регулировках следите за тем, чтобы подвижные части не находились близко к телу ребенка.
  - Всегда блокируйте тормоз при остановке.
  - Максимальная нагрузка на корзину составляет 3 кг.
  - Максимальная нагрузка на сумку составляет 2 кг.
  - При движении по тротуару или любому другому уступу передний мост должен быть приподнят.
  - Каждый мешок или другой груз, надетый на ручку, влияет на ее устойчивость.
  - В этом изделии должны использоваться только оригинальные детали, подтвержденные производителем.
- Не катайте коляску по лестнице.

### **ТЕХОБСЛУЖИВАНИЕ:**

Пользователь несет ответственность за регулярное обслуживание коляски.

Все соединительные детали должны быть надежно закреплены.

Особенно важно регулярно обрабатывать запирающие и поворотные механизмы сухой смазкой.

Важно, чтобы тормоза, колеса и шины не были повреждены во время использования. Регулярно проверяйте их и ремонтируйте или замените при необходимости.

Вы также можете обрабатывать другие движущиеся части сухой смазкой. После распыления сухой смазки протрите изделие мягкой тканью.

Трубы рамы, механизм складывания и поворотный механизм, также следует регулярно очищать и обрабатывать.

Не вносите никаких изменений в изделие. Если у вас есть какие-либо жалобы или проблемы, свяжитесь с вашим поставщиком.

### **ЧИСТКА:**

Не используйте абразивные вещества для чистки рамы! Используйте влажную ткань и мягкое моющее средство.

Если коляска подверглась воздействию соленой воды, пожалуйста, промойте ее пресной (водопроводной) водой как можно скорее.

Всегда проверяйте этикетку по уходу за тканью перед стиркой, не сушите в стиральной машине, не гладьте и не подвергайте химчистке. Не подвергайте воздействию прямых солнечных лучей во время сушки.

Мы рекомендуем использовать дождевик в сырую погоду. Если коляска мокрая, оставьте ее в разложенном виде и дайте всем частям полностью высохнуть, чтобы предотвратить появление плесени.

Никогда не храните во влажном помещении.

## УХОД ЗА КОПЯСКОЙ







Съемные тканевые элементы, стирайте в режиме деликатной стирки или вручную, при температуре 30 °С.

Тканевые элементы копяски промывайте мыльным раствором. Не используйте агрессивные чистящие или отбеливающие средства.

Следите за своевременной смазкой подвижных частей копяски.

Копеса, ручки и другие части копяски, выполненные из резины или пластика, мойте мыльной водой. Сушите детали естественным путем (на свежем воздухе, избегая воздействия прямых солнечных лучей) или вытирают насухо. Использование фена или обогревателя для сушки изделия может привести к деформации деталей из пластика и резины.

В случае попадания копяски под дождь или снег, следует удалить всю влагу и высушить копяску естественным путем, во избежание образования коррозии металла.

	Стирать при температуре макс. 30°C, деликатный режим.		Не стирать. Продукт можно промывать аккуратно влажной тканью и мягким моющим средством.
	Не отбеливать		Не сушить в сушильной машине
	Не чистить в химчистке		Не гладить

# ГАРАНТИЙНЫЙ ТАПОН

---

Наименование  
изделия

---

Модель

---

Дата покупки

---

## СВЕДЕНИЯ О ПРОДАВЦЕ

---

Фирма-продавец

---

Адрес

---

Телефон

---

Подпись продавца  
(рашифровка подписи)

---

Печать  
Продавца

## СВЕДЕНИЯ О ПОКУПАТЕЛЕ

---

Ф.И.О.  
Подпись

---

С условиями гарантийного обслуживания и инструкцией по применению ознакомлен(-а). Изделие передано в полном комплекте без механических повреждений, претензий к внешнему виду и комплектации не имею.

УСЛОВИЯ ГАРАНТИИ СМ. НА ОБОРОТЕ ТАПОНА

## УСЛОВИЯ ГАРАНТИИ

### 1. Гарантия и ее срок

1.1. Производитель Ferrу гарантирует покупателю, что гетская копяска соответствует своему прямому назначению и техническим характеристикам, и предоставляет гарантию на изделие сроком 12 (двенадцать) месяцев с даты продажи через авторизованного дилера (указывается в гарантийном талоне и/или кассовом чеке).

1.2. Гарантия распространяется исключительно на дефекты материалов и изготовления (производственные дефекты), обнаруженные в течение гарантийного срока. Гарантийные обязательства не покрывают последствия нормального износа, старения материалов, неправильной эксплуатации, транспортировки, хранения, несанкционированного ремонта или действий непреодолимой силы.

### 2. Условия признания гарантийного случая

Для признания случая гарантийным и осуществления бесплатного ремонта должны быть соблюдены **ВСЕ** следующие условия:

- Наличие правильно и четко заполненного гарантийного талона с указанием даты продажи, модели и серийного номера изделия.
- Наличие товарного или кассового чека.
- Дефект является исключительно производственным.
- Соблюдение покупателем всех правил эксплуатации, изложенных в Инструкции пользователя.

### 3. Гарантийные обязательства по конкретным элементам конструкции.

#### 3.1. Рама и металлопеческие конструкции:

Гарантия покрывает производственные дефекты сварных швов и целостности металлопеческих трубок (сквозные трещины, разрывы, не связанные с механическим воздействием).

**Не признаются гарантийными:** деформации рамы в результате ударов, падений, ДТП, перегрузки; **пюбые скрипы, стуки и посторонние звуки**, возникающие в соединениях и суставах; заклинивание складного механизма из-за попадания песка, грязи или отсутствия смазки; потертости и царапины на лакокрасочном покрытии.

#### 3.2. Фурнитура и суставы (шарниры, соединения, механизмы складывания, блокировки):

Гарантия покрывает поломку деталей фурнитуры, вызванную скрытым производственным браком (например, трещина в питье).

**Не признаются гарантийными:** выход из строя из-за естественного износа (люфт, который не влияет на функциональность); заедание или поломка из-за загрязнения, отсутствия обслуживания и смазки; неправильного обращения (приложение чрезмерных усилий, рывков); повреждения пластиковых элементов фурнитуры (кнопок, защелок) в результате падения или удара.

#### 3.3. Пластиковые детали (кузов, элементы отделки, колесные диски):

Гарантия покрывает сквозные трещины и сколы на пластиковых деталях, возникшие по вине производителя (внутреннее напряжение материала).

**Не признаются гарантийными:** все виды поверхностных царапин,

скопов, потертостей; деформация пластика под воздействием температур; поломки, вызванные ударными или статическими нагрузками.

### **3.4. Ткань и текстильные элементы (капор, плюшка, корзина, ремни безо-пасности):**

Гарантия покрывает производственные дефекты ткани (брак окраса, ведущий к немедленному выцветанию после первой стирки по инструкции, заводской брак плетения).

#### **Не признаются гарантийными:**

- Расхождение швов (данный дефект считается следствием механической перегрузки, например, при попытке усадить ребенка сверх допустимого веса или зацепившись за препятствие).
- Плюбые локальные повреждения (порезы, затяжки, пятна, прожоги).
- Выцветание, вызванное воздействием УФ-излучения.
- Деформация и износ ткани в результате неправильной стирки или химчистки.
- Механические повреждения молний, замков-бегунков, пупучек.

#### **Естественный износ, загрязнение, потеря внешнего вида.**

### **3.5. Колеса, подшипники и ходовая часть:**

Гарантия покрывает разрушение колеса или ступицы по вине производителя. Не признаются гарантийными:

- **Плюфт, стук, скрип и повышенный износ подшипников и колесных узлов**, так как эти элементы являются расходными и их работа напрямую зависит от условий эксплуатации (езда по песку, гравию, грязи, воде, солевой обработке дорог).
- Износ протектора, истирание колес.
- Повреждение колес при езде по пестницам, бордюрам, острым предметам.
- **Все детали, относящиеся к категории нормального (естественного) износа.**

### **4. Исключения из гарантийных обязательств. Нормальный износ.**

Гарантия **НЕ РАСПРОСТРАНЯЕТСЯ** на дефекты и повреждения, являющиеся следствием **нормального (естественного) износа** изделия или его компонентов в процессе эксплуатации в пределах предусмотренных производителем нагрузок.

#### **К деталям и явлениям, относящимся к нормальному износу, помимо прочего, относятся:**

- Потертости, царапины и скопы на пластиковых, металлических и окрашенных поверхностях.
- Износ, выцветание, загрязнение, микроцарапины на тканевых и текстильных элементах.
- Потеря эластичности, потускнение и микротрещины на элементах из пластика и резины.
- Появление плюфтов в шарнирных и складных соединениях, не влияющих

на безопасность.

- Износ протектора колес, ухудшение ходовых качеств (появление скрипов, шума).
- Ухудшение работы подшипников.
- Потертости на фурнитуре.

### **5. Порядок обращения по гарантии**

При обнаружении дефекта необходимо:

Связаться с официальным дилером или авторизованным сервисным центром.

Предоставить изделие в чистом виде с заполненным гарантийным талоном и документом, подтверждающим покупку.

Окончательное решение о признании случая гарантийным принимается только специалистом авторизованного сервисного центра после проведения экспертизы. В случае отказа в гарантийном ремонте, услуги экспертизы и диагностики являются платными.







Благодарим Вас за выбор продукции

IMPORTER:  
«EURO IMPORT» LLC. RUSSIA

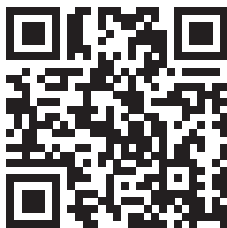

[www.peppy.ru.com](http://www.peppy.ru.com)