

emma

Коляска детская прогулочная

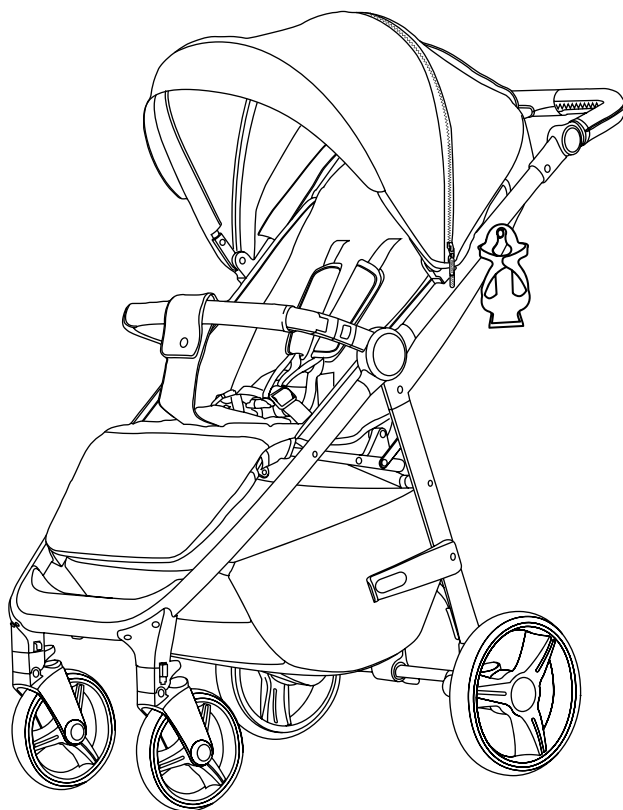

ИНСТРУКЦИЯ ПО ЭКСПЛУАТАЦИИ И СБОРКЕ

Поздравляем с покупкой этого продукта!
Пожалуйста, прочитайте инструкцию перед сборкой и эксплуатацией.
Важно! Сохраняйте инструкцию для дальнейшего использования.

ВНИМАНИЕ!

**ПЕРЕД ИСПОЛЬЗОВАНИЕМ УДАЛИТЕ
ВСЕ УПАКОВОЧНЫЕ ЭЛЕМЕНТЫ.**



ПРЕДУПРЕЖДЕНИЕ!

- Коляска предназначена для перевозки одного ребёнка в возрасте от 7 до 36 месяцев, весом не более 22 кг.
- Не оставляйте ребёнка в коляске без присмотра.
- Во избежание несчастного случая удалите все упаковочные элементы.
- Перед каждым использованием проверяйте, чтобы коляска была полностью разложена и зафиксирована. Использование коляски запрещено при наличии повреждённых или недостающих деталей.
- Ребёнок должен быть пристёгнут всё время нахождения в прогулочном варианте коляски. Не пристёгивайте ребёнка только одним из ремней безопасности, используйте как боковые, так и плечевые ремни.
- Дополнительная нагрузка, прилагаемая на раму коляски, приведёт к потере устойчивости. Максимальная нагрузка корзины для вещей – 3 кг. Задние колёса должны быть заблокированы во время каждой остановки.
- Во избежание несчастного случая следите за тем, чтобы мелкие части коляски не были случайно проглочены ребёнком.
- Не используйте дополнительные подстилки или матрасы.
- Используйте только оригинальные запчасти и аксессуары.
- Избегайте ситуаций, когда вы можете потерять контроль над коляской (скользкие поверхности, крутые склоны, сильный ветер).
- Коляска предназначена для использования в спокойном режиме прогулки. При использовании коляски крайне не рекомендуется заниматься пробежкой или кататься на роликах.
- Во избежание травмоопасных ситуаций во время поездки на эскалаторе и прохода через ступени или лестничный пролёт ребёнок не должен находиться в коляске.
- При складывании или раскладывании коляски следите за тем, чтобы руки ребёнка не попали в область складывания рамы.



ПРЕДУПРЕЖДЕНИЕ!

**ДЛЯ ПРАВИЛЬНОЙ ЭКСПЛУАТАЦИИ КОЛЯСКИ ВНИМАТЕЛЬНО
ПРОЧТИТЕ ИНСТРУКЦИЮ И СОХРАНЯЙТЕ ЕЁ ДЛЯ ДАЛЬНЕЙШЕГО
ИСПОЛЬЗОВАНИЯ.**

**НЕСОБЛЮДЕНИЕ ИНСТРУКЦИИ ПО ЭКСПЛУАТАЦИИ МОЖЕТ
ПОВЛИЯТЬ НА БЕЗОПАСНОСТЬ РЕБЁНКА.
ХРАНИТЕ ИНСТРУКЦИЮ РЯДОМ С КОЛЯСКОЙ.**



КОМПЛЕКТАЦИЯ

В связи с существованием различных моделей детских колясок, в нашей инструкции приведены обобщенные иллюстрации и фотографии, поэтому дизайн, цвета, комплектация и материалы купленного вами товара могут отличаться от тех, что показаны в инструкции.

Мы оставляем за собой право без уведомления изменять спецификацию товара, что обусловлено непрерывным процессом совершенствования потребительских свойств и качества продукции.

- 1 Бампер (1 шт.)
- 2 Подстаканник (1 шт.)
- 3 Капюшон (1 шт.)
- 4 Рама (1 шт.)
- 5 Заднее колесо (2 шт.)
- 6 Переднее колесо (2 шт.)
- 7 Корзина (1 шт.)
- 8 Накладка на ножки (1 шт.)
- 9 Дождевик (1 шт.)
- 10 Москитная сетка (1 шт.)

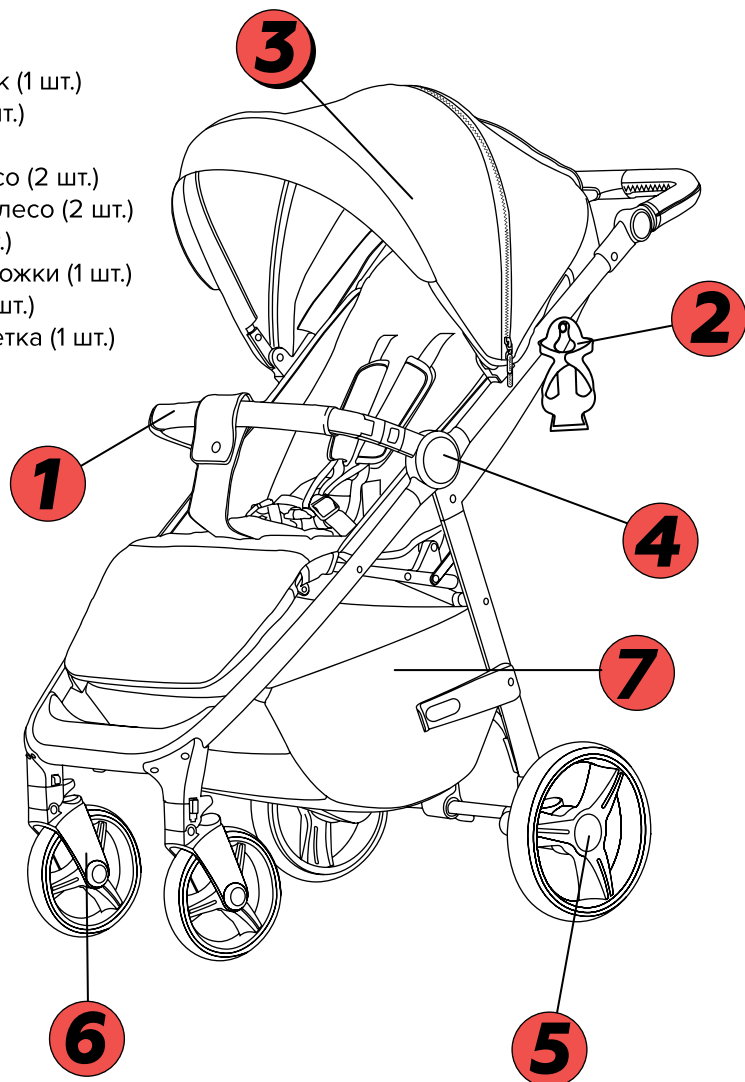

СБОРКА

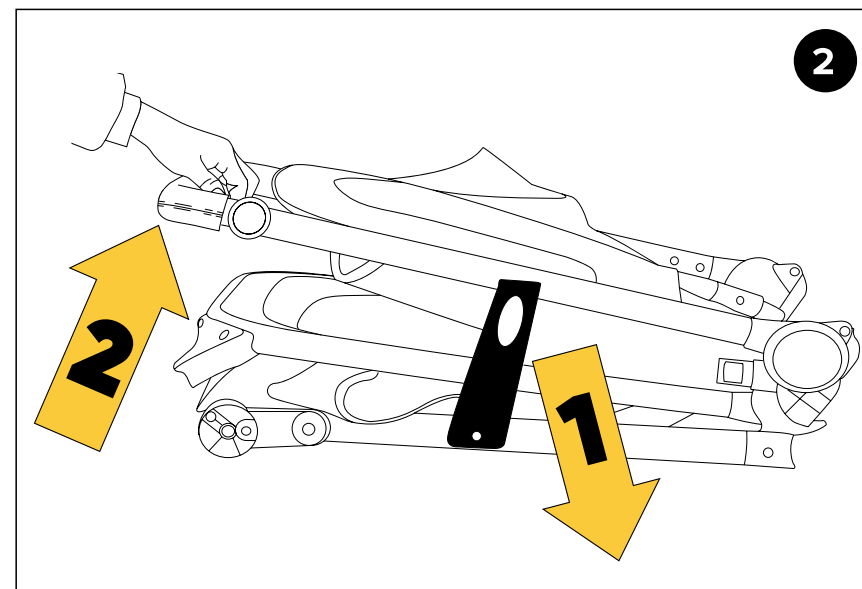

Отцепите защелку снаружи коляски, как показано на рис. 2, другой рукой потянув за ручку, чтобы разложить коляску.

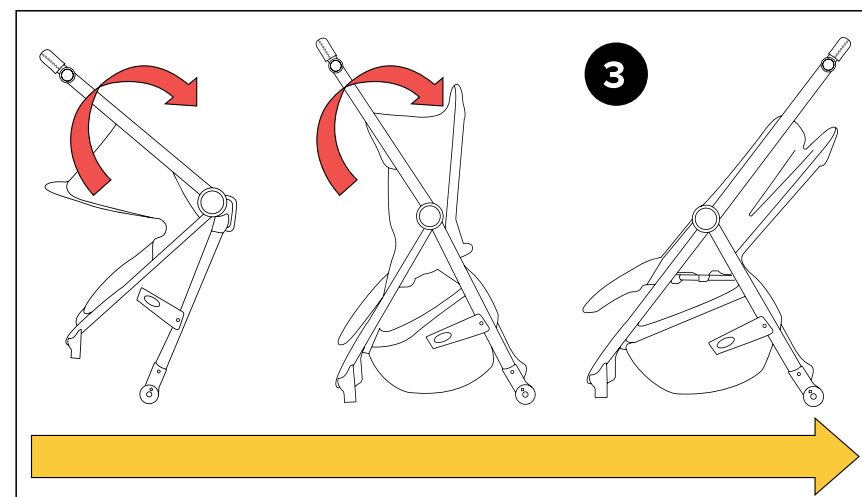

Отстегните защелку на внешней стороне коляски, как показано на рис. 2, и одновременно потяните ручку другой рукой, чтобы разложить коляску. Когда коляска раскрывается, как показано на рис. 3, вы должны услышать «щелчок» с обеих сторон коляски. Прежде чем использовать коляску, проверьте, заблокирована ли она.

* Комплектация зависит от приобретенной вами модели.

СБОРКА

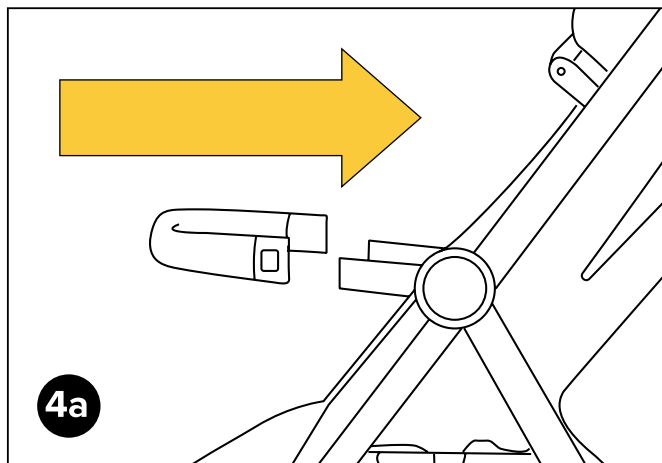

Вставьте бампер с обеих сторон сиденья, как показано на рисунке 4а. Примечание: бампер зафиксирован, когда вы услышали звук «щелчка».

Вставьте капюшон как показано на рисунке 4b.

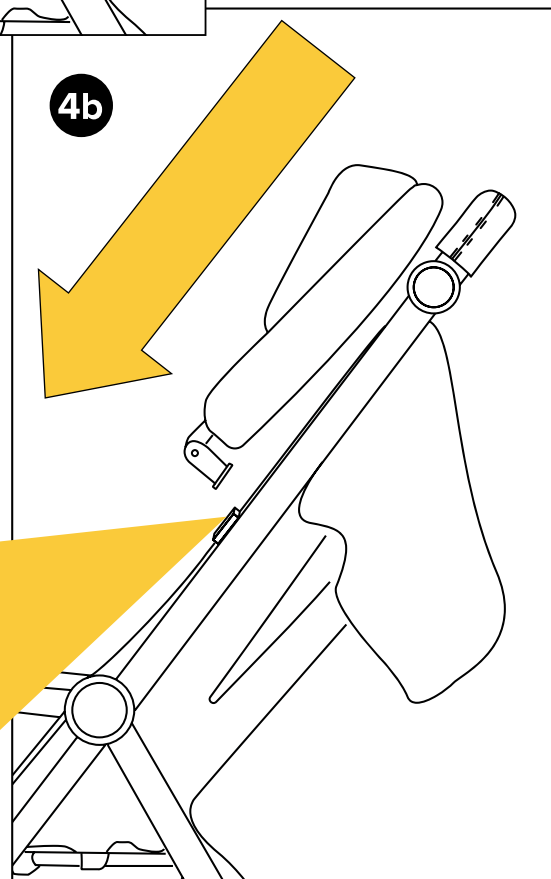

СБОРКА

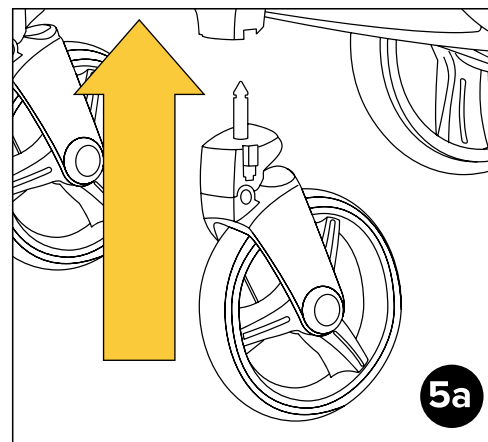

Чтобы закрепить передние колеса, вставьте вертикальный вал в пластиковое отверстие на основе коляски, как показано на рис. 5а. Аналогичным образом установите второе переднее колесо.

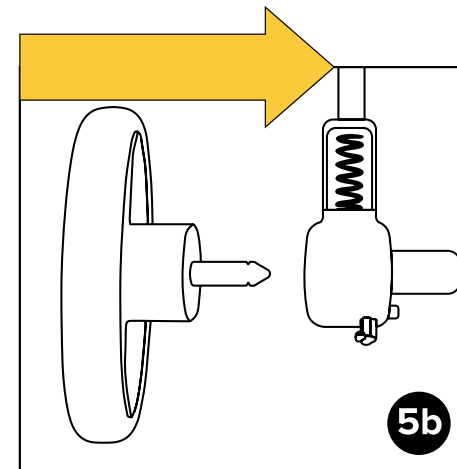

Возьмите заднее колесо. Вставьте вал от колеса в отверстие горизонтальной рамы, как показано на рисунке 5b. Колесо должно зафиксироваться. Установите таким же образом второе колесо.

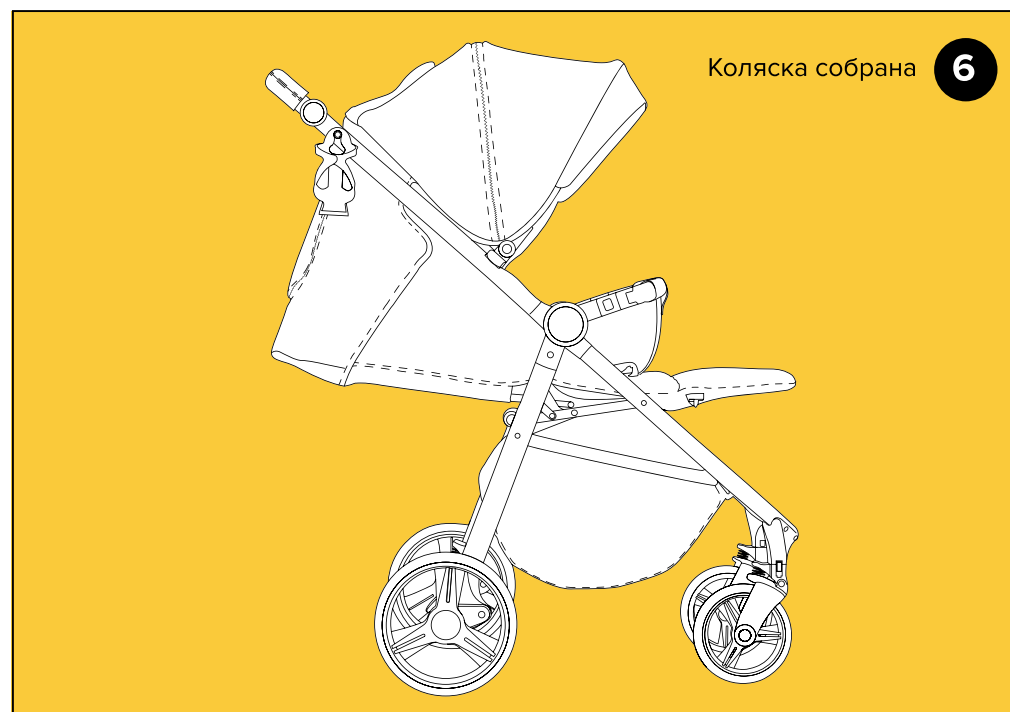

ФУНКЦИИ

Поверните передний бампер слева направо

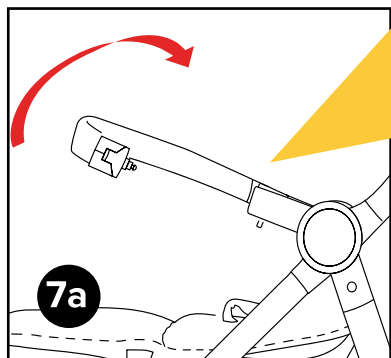

7a

Поверните передний бампер вверх и вниз

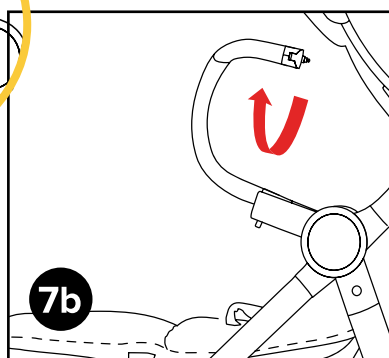

7b

8

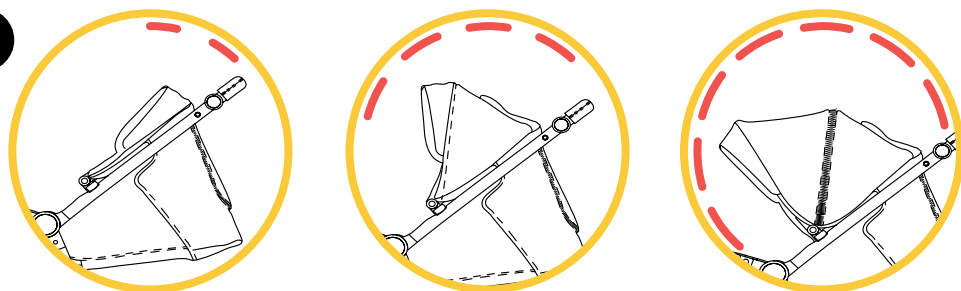

Раскройте или закройте капюшон, как показано на рис. 8.

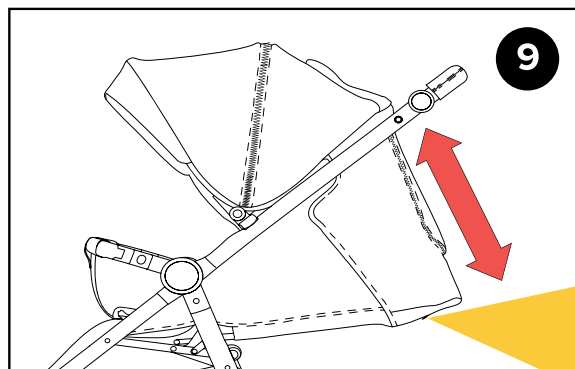

9

Потяните фиксатор спинки и одновременно отрегулируйте угол наклона спинки.

ФУНКЦИИ

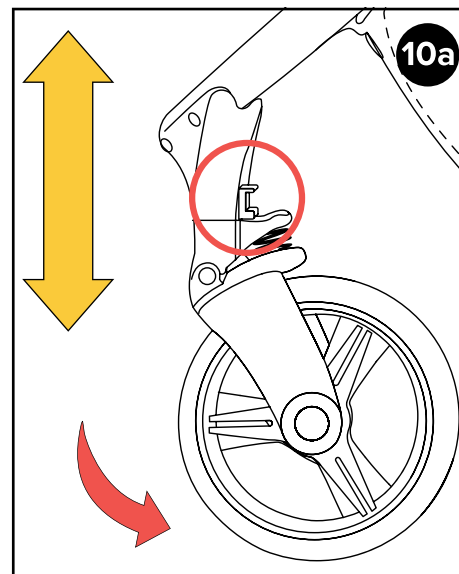

10a

Поднимите пластиковую кнопку на передних колесах, чтобы зафиксировать их, чтобы они не вращались на 360 градусов. Чтобы расфиксировать колеса, нажмите на кнопку, чтобы они могли поворачиваться на 360 градусов, как показано стрелкой на рис. 10a.

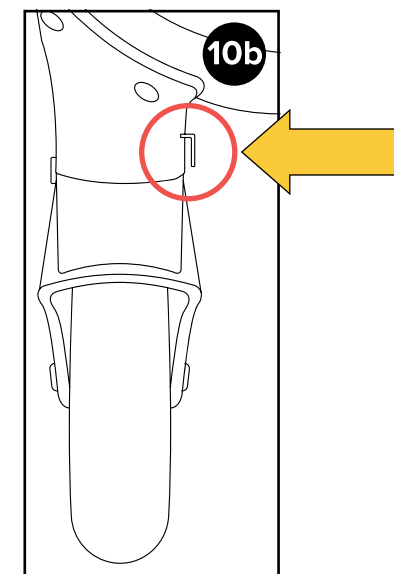

10b

Чтобы снять передние колеса, нажмите на маленькие металлические штифты, как показано стрелкой на рисунке 10b. Одновременно вытяните переднее колесо, как показано стрелкой.

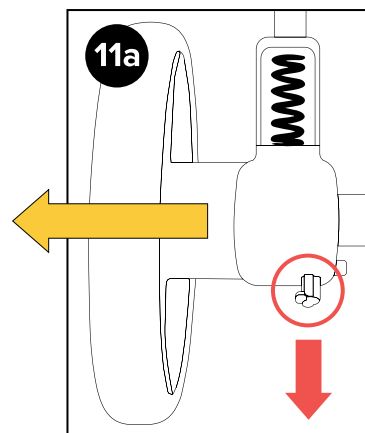

11a

Потяните фиксатор заднего колеса, как указано стрелкой вниз, снимите заднее колесо в направлении стрелки влево, затем закончите разборку.

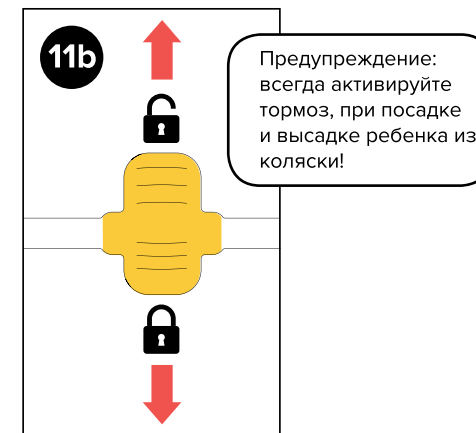

11b

Предупреждение: всегда активируйте тормоз, при посадке и высадке ребенка из коляски!

Нажмите педаль тормоза, чтобы затормозить коляску, поднимите педаль, чтобы отпустить тормоз, как показано на рисунке 11b.

ФУНКЦИИ

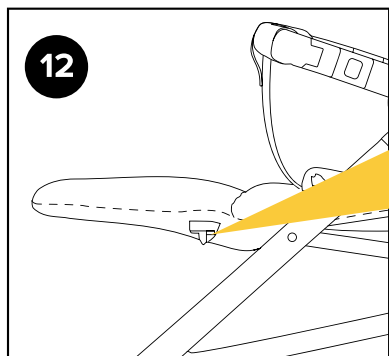

12

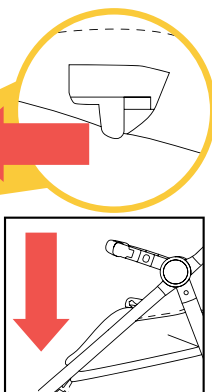

Потяните кнопку в направлении стрелки как на рис. 12, чтобы отрегулировать подставку для ног в 3-х положениях.

СЛОЖЕНИЕ

Нажмите на дополнительный замок (рис.13a) и одновременно нажмите кнопку складывания на ручке, как показано на рис. 13b, чтобы разблокировать коляску.

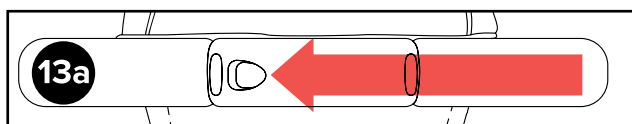

13a

Затем слегка подтолкните ручку вперед другой рукой, держа ручку складывания под сиденьем, как показано на рис. 13d.

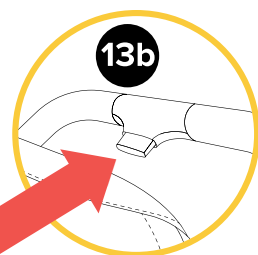

13b

Потяните коляску вверх, удерживая откидную трубку под сиденьем, как показано на рис. 13c, чтобы сложить коляску.



13d

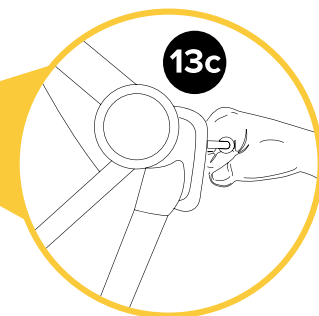

13c

СЛОЖЕНИЕ

14 После того, как коляска полностью сложена, замок складывания автоматически блокируется. Поднимите коляску вверх, чтобы закончить складывание.

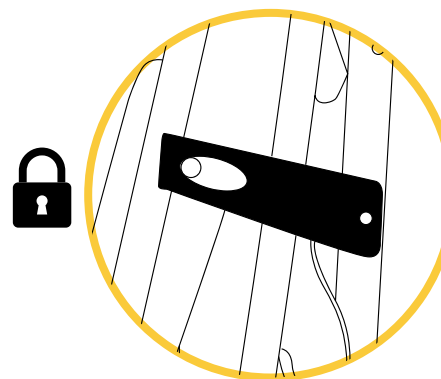

14

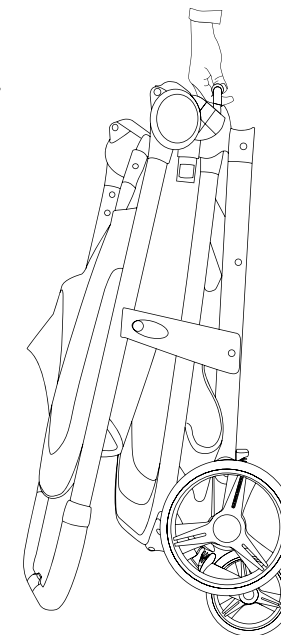

ИСПОЛЬЗОВАНИЕ РЕМНЯ БЕЗОПАСНОСТИ

Зафиксируйте ремень безопасности с обеих сторон, как на рис. 15a. Нажмите среднюю кнопку чтобы расфиксировать ремень как на рис. 15b. Вы можете отрегулировать длину ремня безопасности, потянув защелку с обеих сторон при необходимости, как на рисунке ниже.

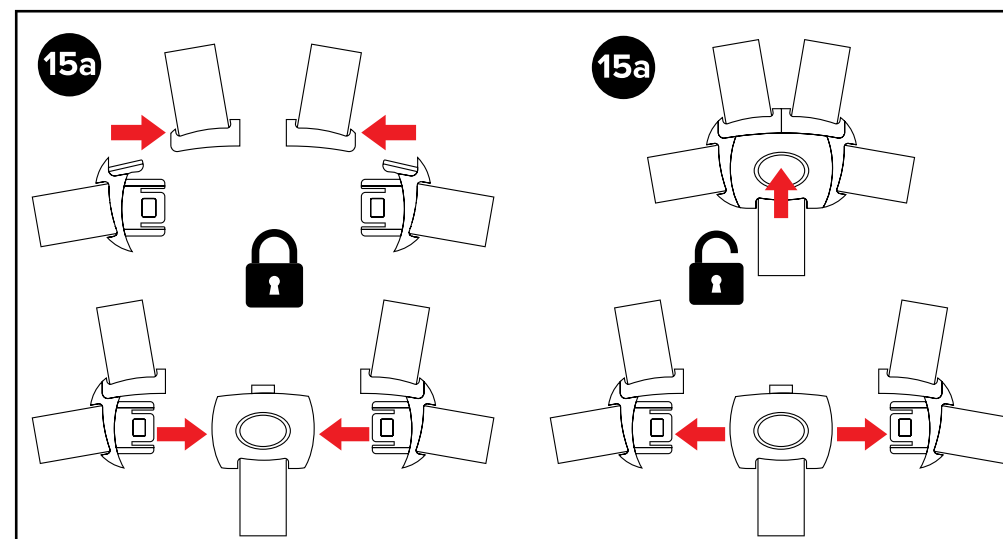

15a

15a

ОСНОВНОЙ УХОД:

- Правильный уход и эксплуатации коляски — залог длительного использования!
- Не используйте чрезмерную силу при складывании коляски. Если при очередной попытке коляска не сложилась, то следует обратиться в сервисный центр.
- В случае разбора и установки задних колес, крепления должны заменяться на новые.
- Всегда складывайте коляску, когда поднимаетесь или опускаетесь по лестнице. Не допускайте грубого контакта колес о лестницу или прочие препятствия.
- В местах хранения, консервирования коляски, должны быть учтены температурные режимы для избежания коррозии металла, пятен на текстиле.
- При транспортировке коляски в машине, не кладите поверх коляски никакие вещи.

ЧИСТКА / СМАЗКА:

- Ткани и фурнитуру коляски можно очищать мягкими моющими средствами, или мыльным раствором, в ручном режиме. Сушка допускается на хорошо проветриваемом месте.
- Не подходит сухая чистка, машинная стирка или барабанная сушка
- Не оставляйте вашу коляску под прямыми солнечными лучами на долгое время, это может повлиять на цвет ткани.
- Шасси, подвески, колеса периодически промываются и очищаются от налипшей грязи, дорожных реагентов, а после просушки смазываются силиконовым спреем, либо тефлоновой смазкой.

ТЕХОБСЛУЖИВАНИЕ:

- Обрабатывайте периодически все движущиеся, трущиеся, металлические и пластиковые узлы, соединения, механизмы силиконовым спреем. Не используйте тяжелое машинное масло, или густую смазку (исключение Тефлон), или абразивные частицы.
- Регулярно проверяйте все гайки и болты, чтобы убедиться, что ничто не потеряно. Затянуть при необходимости, либо обратиться в сервисный центр.
- При самостоятельном ремонте и обслуживании используйте только те запчасти, которые предлагает производитель изделия.

УСЛОВИЯ

ГАРАНТИЙНОГО ОБСЛУЖИВАНИЯ

1. По причине сложных, отличающихся от стандартных условий эксплуатации в странах Евросоюза, на территории Российской Федерации производителем (продавцом) предоставляется гарантия на детскую коляску сроком 6 (Шесть) месяцев с момента даты продажи.
2. Производитель/продавец в течение гарантийного срока обеспечивает ремонт узлов и деталей коляски в случае обнаружения в них дефектов материала и/или выхода их из строя по вине производителя при соблюдении правил эксплуатации продукции (согласно инструкции) и отсутствии на них следов механических повреждений.
3. При неполном или неправильном заполнении гарантийный талон считается недействительным.

ВНИМАНИЕ!



- При покупке изделия требуйте его проверки в вашем присутствии и заполнения гарантийного талона, убедитесь, что товар продан вам без недостатков.
- Без предъявления данного талона или при его неправильном заполнении (нет даты продажи, наименования изделия, печати продавца, подписи покупателя) претензии по качеству изделия не принимаются и гарантийный ремонт не осуществляется.
- В гарантийные обязательства не входит бесплатная доставка неисправного изделия в сервисную службу или выезд технического персонала на дом.
- В гарантийный ремонт принимаются только чистые изделия.
- Срок ремонта зависит от сложности и наличия запасных частей и может длиться от 7 до 30 дней.

4. Гарантия не распространяется на следующие случаи неисправности:

- 4.1. Ремонт и замену деталей в связи с их естественным износом.
- 4.2. Повреждение не несущих функциональной нагрузки пластиковых деталей (деталей отделки) в процессе эксплуатации.
- 4.3. Повреждение ткани, не связанное со скрытым дефектом, а также потеря цвета ткани, причиненная длительным воздействием солнечных лучей, осадками и другими погодными условиями.
- 4.4. Повреждение колес коляски, связанное с проколом, прорезом, ударом и другими аналогичными вредоносными механическими и химическими воздействиями.
- 4.5. Появление сколов, царапин, трещин, вмятин, коррозии, нарушение лакокрасочного покрытия и других повреждений, полученных вследствие небрежной, несвойственной и несоответствующей инструкции эксплуатации и обслуживания.
- 4.6. На колеса и камеры, при их наличии.
- 4.7. На все элементы, выполненные из ткани и клеенки;
Корзины для покупок;
Молнии и заклепки;
Дождевики;
Москитные сетки;
Сумки и крепления к ним;
Фиксаторы поворота колёс;
Шарнирные блоки ручек;

5. Гарантия прекращается в случаях:

- 5.1. Если имеются следы деформации или трещины, механические повреждения, возникшие в процессе эксплуатации по вине покупателя.
 - 5.2. В случае проведения ремонта не уполномоченным лицом
 - 5.3. При внесении изменений в конструкцию и комплектацию.
6. Вопросы, не затронутые в данном гарантийном талоне, касающиеся гарантийных обязательств производителя (продавца), решаются согласно законодательства РФ.

ГАРАНТИЙНЫЙ ТАЛОН

(на группу колясок, детской мебели
и автокресел)

www.pituso-baby.ru

НАИМЕНОВАНИЕ ИЗДЕЛИЯ	
МОДЕЛЬ	
ДАТА ПОКУПКИ	

СВЕДЕНИЯ О ПРОДАВЦЕ

ФИРМА - ПРОДАВЕЦ	
АДРЕС	
ТЕЛЕФОН	
ПОДПИСЬ ПРОДАВЦА (расшифровка подписи)	ПЕЧАТЬ ФИРМЫ ПРОДАВЦА

Изделие проверил, получил исправленным и полностью укомплектованным. С правилами эксплуатации изделия ознакомлен. С условиями предоставления гарантии ознакомлен и согласен.

ПОДПИСЬ ПОКУПАТЕЛЯ (расшифровка подписи)
--

Адрес гарантийной мастерской:

Москва, 2-я Кабельная ул. д.2, стр.4
Тел.: 7(465)785-88-17
Время работы: понедельник-суббота
с 10:00 до 18:00

Внимание! Коляски принимаются в ремонт только в чистом виде.



www.pituso-baby.ru