

espiro

only

Universal pram 2in1

- PL | Wózek uniwersalny 2w1
- DE | Kombi-Kinderwagen
- RU | Универсальная коляска 2 в 1
- CZ | Kombinovaný kočárek 2v1
- SK | Kočík kombinovaný 2v1
- HU | Multifunkciós 2in1 babakocsi
- BG | Комбинирана бебешка количка 2 в 1
- UA | Дитяча коляска 2в1

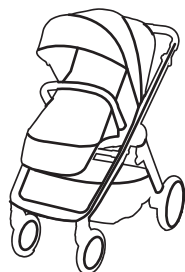

User manual

- PL | Instrukcja obsługi
- DE | Bedienungsanleitung
- RU | Инструкция по эксплуатации
- CZ | Návod k použití
- SK | Návod na obsluhu
- HU | Naszjaláti útmutató
- BG | Инструкции за експлоатация
- UA | Інструкція з експлуатації

www.espiro.pl

1



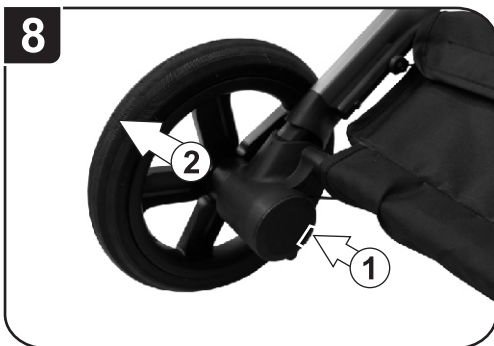
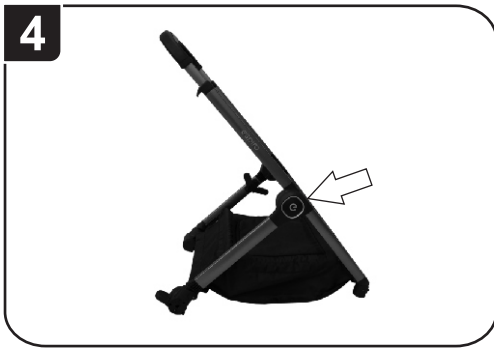
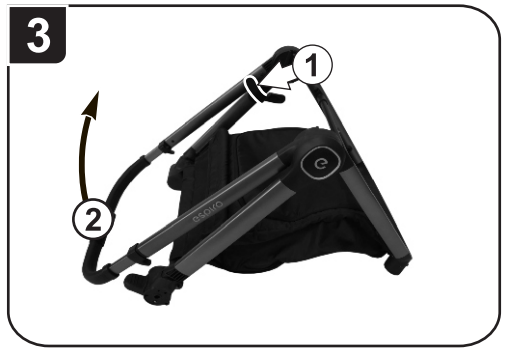
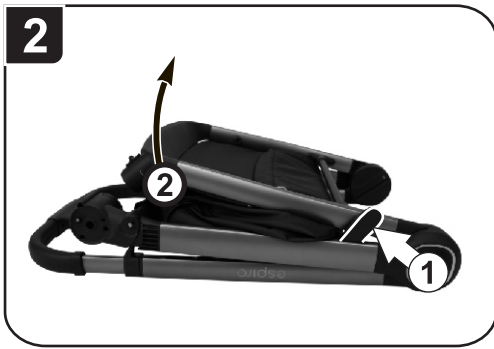

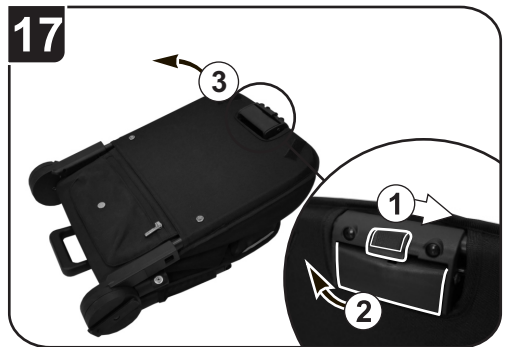
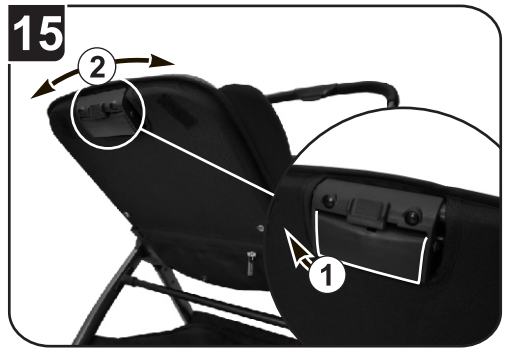
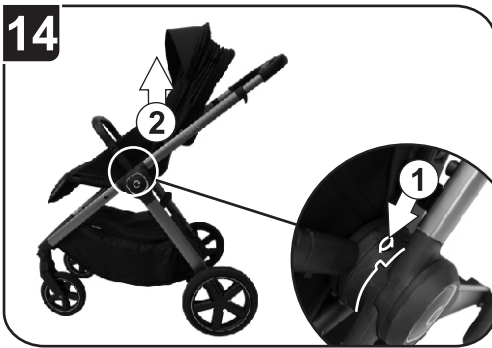
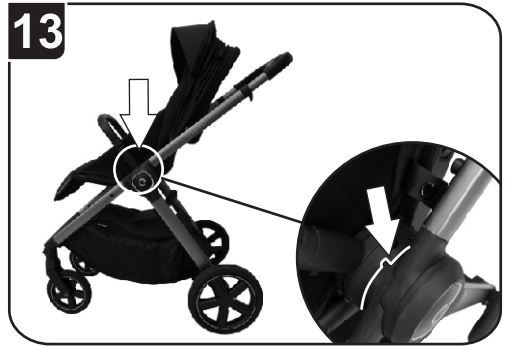
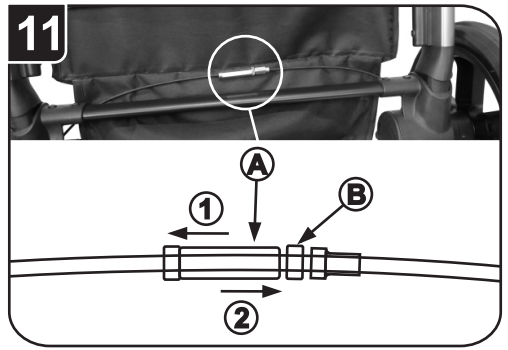

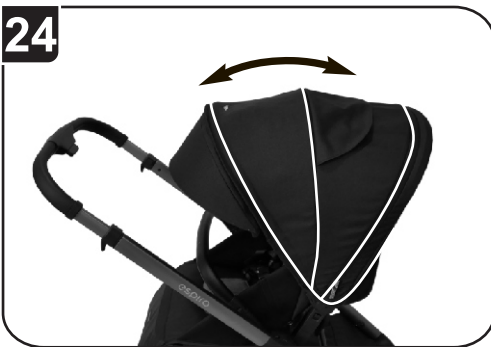
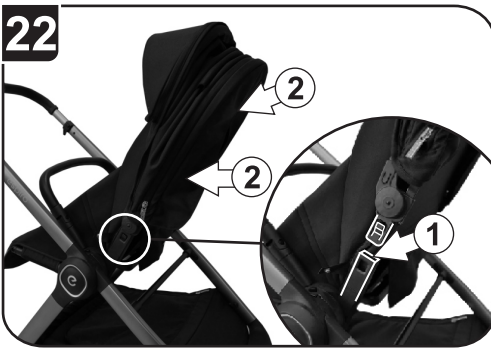
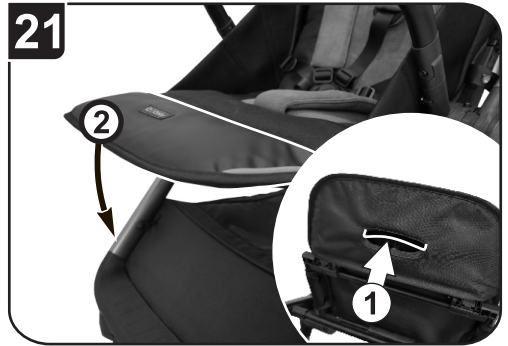

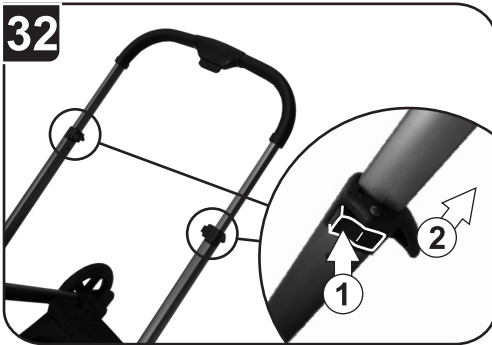
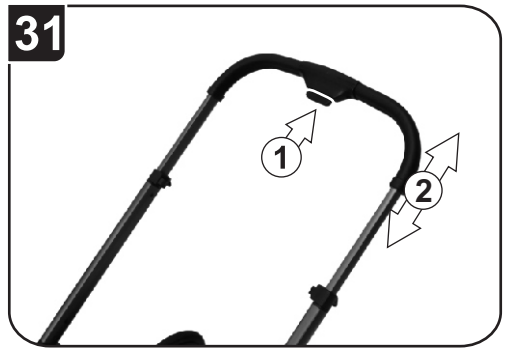
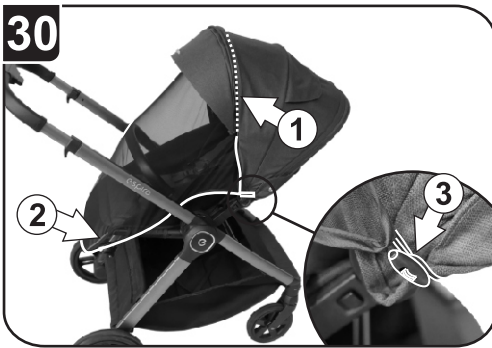
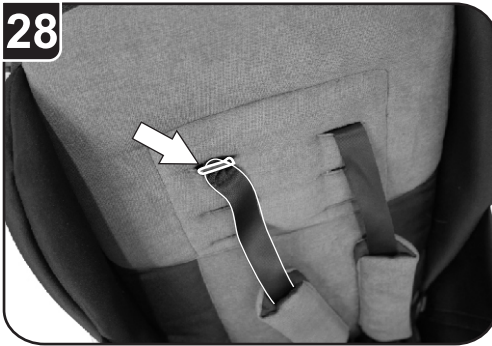
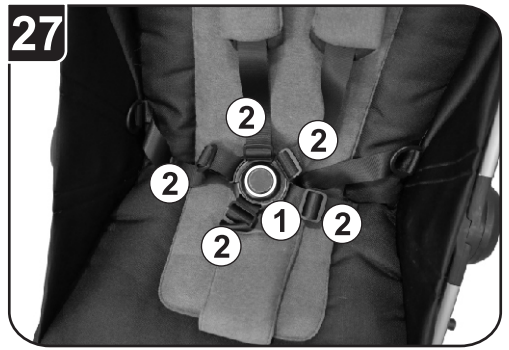

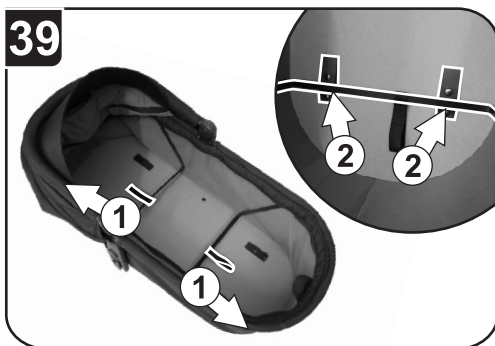
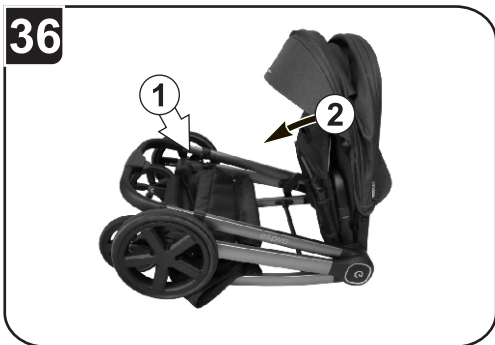

42



43

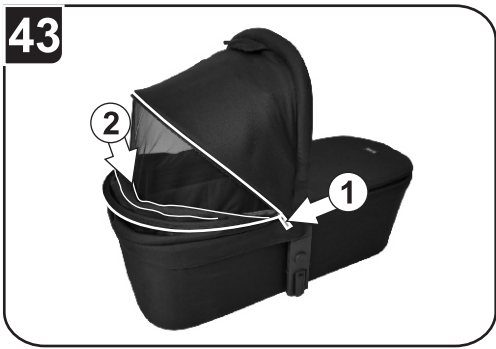

44

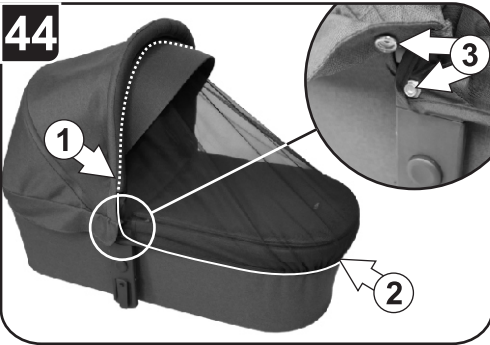

45



46



47



48

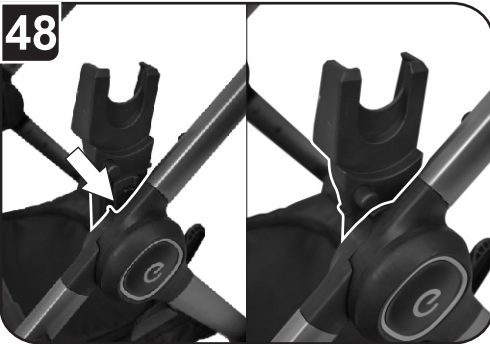

49

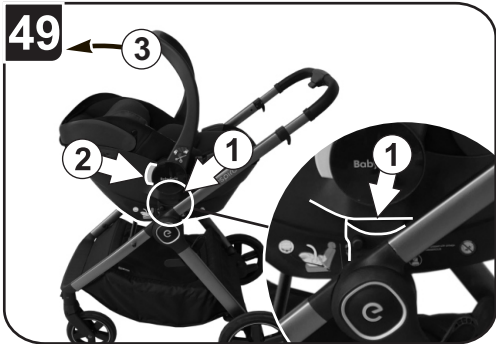

50



51

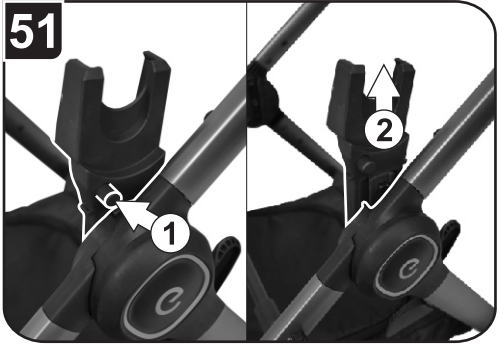

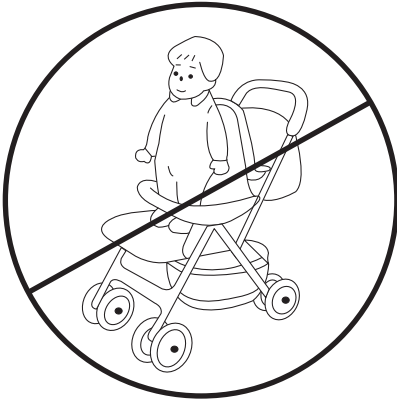
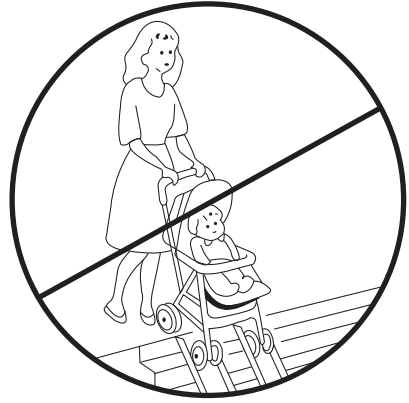
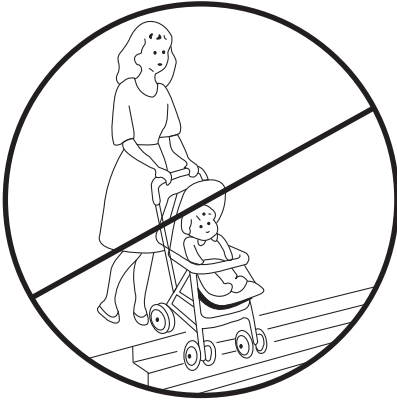

TOREBKI ZE ŚRODKIEM OSUSZAJĄCYM



- PL** Torebki ze środkiem osuszającym wewnątrz. Nie jeść. Wyrzucić po rozpakowaniu produktu.
- GB** Silica gel packets inside. Do not swallow. Discard after unwrapping the product.
- DE** Taschen mit Trockenmittel im Inneren. Nicht essen. Entsorgen nach dem Auspacken des Produkts.
- CZ** Sáčky s vysoušecím prostředkem uvnitř. Nejezte. Vyhodte po rozbalení výrobku.
- SK** Sáčky s vysušacím vreckom vo vnútri. Nejedzte. Zlikvidujte po vybalení výrobku.
- RU** Сумки с осушителем внутри. Не употребляйте в пищу. Выбросить после распаковки продукта.
- UA** Сумки з осушувачем всередині. Не вживати в їжу. Викинути після розпакування продукту.
- RO** Pungi cu desicant. A nu se consuma. Aruncați pungile după despachetarea produsului.
- HU** Zacsók víztaszító belső béléssel. Nem ehető. A termék kicsomagolása után kidobandó.
- BG** Чанти с изсушител вътре. Да не се яде. След разопаковане на продукта – да се изхвърли.
- ES** Bolsas absorbentes de humedad. No ingerir. Desechar después de envolver el producto.
- FR** Ces sachets contiennent un produit déshydratant. Ne pas ingérer. Jeter après déballage du produit.
- IT** Bustine disidratanti con silica gel. Non ingerire. Gettare dopo il disimballo del prodotto.
- SE** Påsar med torkmedel inuti. Ät ej. Släng efter uppäckning av produkten.
- RS** Kесе sa sa sredstvom za sušenje unutrašnjosti. Nemojte jesti! Bacite kesicu nakon raspakivanja proizvoda.
- SI** V embalaži so pakетки s sredstvom proti vlagi (silica gel). Ne zaužijte jih. Ko razpakirate izdelek, pakette odvrzite.
- HR** Vrećice sa sredstvom za sušenje. Ne jesti! Baciti nakon što se proizvod raspakira.

SZANOWNI RODZICE

Gratulujemy Państwu zakupu wózka spacerowego **ONLY** firmy **BABY DESIGN GROUP**. Podróż Państwa dziecka będzie w nim z pewnością bezpieczna, komfortowa i przyjemna.

WAŻNE! PRZECZYTAJ UWAŻNIE I ZACHOWAJ NA PRZYSZŁOŚĆ JAKO ODNIESIENIE

Wózek przeznaczony jest dla dzieci w wieku powyżej 6 miesięcy.

1. ELEMENTY SKŁADOWE WÓZKA

1. Siedzisko
2. Budka
3. Barijerka
4. Pokrowiec na nogi
5. Stelaż
6. Koło tylne – 2szt.
7. Koło przednie – 2szt,
8. Koszyk
9. Gondola
10. Pokrowiec na gondolę
11. Torba

ROZKŁADANIE WÓZKA

2. Odbezpiecz zatrzask blokady znajdujący się na zewnątrz ramy wózka (1) i pociągnij ramę do góry (2).
3. Odbezpiecz zatrzask blokady znajdujący się wewnątrz ramy wózka (2) i rozłóż całkowicie wózek.
4. Upewnij się, że wózek został prawidłowo zablokowany na obu zamkach.

KOŁA

5. MONTAŻ KÓŁ PRZEDNICH

Wsuń przedni zestaw koła w piastę, aż do zablokowania. Upewnij się, że koło jest właściwie zablokowane. Powtórz czynność z drugiej strony.

6. MONTAŻ KÓŁ TYLNYCH

Wsuń tylne koło w tylną piastę, aż do zablokowania. Upewnij się, że koło jest właściwie zablokowane. Powtórz czynność z drugiej strony.

7. DEMONTAŻ KÓŁ PRZEDNICH

Wciśnij przycisk blokady (1) i jednocześnie wysuń przednie koło z piasty (2).

8. DEMONTAŻ KÓŁ TYLNYCH

Wciśnij przycisk blokady (1) i jednocześnie wysuń tylne koło z piasty(2).

9. KOŁA PRZEDNIE OBROTOWE

Przesuń blokadę w dół, aby zablokować przednie koło obrotowe. Unieś blokadę w celu odblokowania przedniego koła.

UWAGA:

Koła samonastawne muszą być odblokowane przed cofnięciem!!! Nieprzestrzeganie zasad obsługi kół samonastawnych może spowodować uszkodzenia mechaniczne elementów jezdnych, które nie będą podlegały reklamacji.

10. URZĄDZENIE DO PARKOWANIA (hamulec)

Naciśnij stopą przycisk urządzenia do parkowania, aby zablokować tylne koła. Unieś stopą przycisk urządzenia do parkowania, aby odblokować tylne koła.

11. REGULACJA URZĄDZENIA DO PARKOWANIA

UWAGA: Regulację należy przeprowadzić za pomocą kluczy 8 i 10 (nie znajdują się w zestawie).

W celu regulacji wykonaj następujące czynności:

- a) Odkręć nakrętkę kontruującą (B) w prawo.
- b) Przekręć śrubę dopasowującą (A) w lewo (1) w celu zacieśnienia przycisku urządzenia do parkowania.
- c) Przekręć śrubę dopasowującą (A) w prawo (1) w celu poluzowania przycisku urządzenia do parkowania.
- d) Po wyregulowaniu hamulca (śruba dopasowująca (A) w prawidłowej pozycji) dokręć do śruby dopasowującej nakrętkę kontruującą (B), aby zabezpieczyć śrubę przed zmianą pozycji.

SIEDZISKO

MONTAŻ I DEMONTAŻ SIEDZISKA

UWAGA: Nigdy nie montuj ani nie demontuj siedziska z dzieckiem w środku.

12. Siedzisko w wózku Only można zamocować przodem lub tyłem do kierunku jazdy.

13. W tym celu wsuń siedzisko przodem lub tyłem do kierunku jazdy w otwory znajdujące się w szczelinach zamków wózka.

UWAGA: Upewnij się, że siedzisko zostało prawidłowo zamocowane na stelażu wózka.

14. W celu wypięcia siedziska z wózka, wciśnij przyciski znajdujące się po obu stronach siedziska (1) i wysuń siedzisko ze stelaża (2).

15. REGULACJA OPARCIA

W celu zmiany położenia oparcia unieś uchwyt regulacji (1) i ustaw oparcie w wybranym położeniu (2).

16. SKŁADANIE SIEDZISKA

Złóż budkę. Ustaw oparcie w najwyższej pozycji. Przesuń w prawo blokadę uchwytu (1) i następnie unieś uchwyt regulacji (2). Pchnij oparcie aby złożyć siedzisko (3).

17. ROZKŁADANIE SIEDZISKA

Przesuń w prawo blokadę uchwytu (1) i następnie unieś uchwyt regulacji (2). Unieś oparcie aby rozłożyć siedzisko.

BARIERKA

18. Aby zamontować barierkę, wsuń ją w otwory znajdujące się po obu stronach siedziska wózka. Upewnij się, że barierka została prawidłowo zabezpieczona przed wysunięciem.

19. W celu wypięcia barierki, wciśnij jednocześnie przyciski znajdujące się pod barierką (1) i następnie wysuń ją z otworów w siedzisku (2).

REGULACJA PODNÓŻKA

20. W celu poniesienia podnóżka unieś jego koniec.

21. W celu opuszczenia podnóżka pociągnij za uchwyt znajdujący się pod podnóżkiem (1) i następnie opuść podnóżek (2).

BUDKA: MONTAŻ I OBSŁUGA

22. Wsuń zakończenia budki w otwory znajdujących się po bokach siedziska (1) i przypnij budkę do oparcia za pomocą nap (2).

23. W celu zdemontowania budki odepnij napy z oparcia, wciśnij blokady znajdujące się po obu stronach siedziska (1) i wysuń budkę (2).

24. W celu zmiany położenia budki chwyć za jej szczyt i ustaw w wybranej pozycji.

25. W celu dodatkowego poszerzenia budki, rozepnij suwak znajdujący się w jej tylnej części (1) i rozłóż budkę (2).

26. W celu uzyskania dostępu do wentylacji budki, poszerz budki, następnie rozepnij suwak znajdujący się w jej tylnej części (1) i odsuń tkaninę (2).

27. PASY BEZPIECZEŃSTWA

Zepnij pasy klamrą (1). Wyreguluj długość pasów sprzączkami (2).

28. MONTAŻ / ZMIANA WYSOKOŚCI PASÓW BEZPIECZEŃSTWA

W celu zamocowania / zmiany wysokości pasów bezpieczeństwa, wysuń ich zakończenia z otworów w oparciu/siedzisku i tapicerce i następnie wsuń przez otwory w tapicerce oraz siedzisku/oparciu na wybranej wysokości.

UWAGA: Przed zapięciem dziecka zawsze upewnij się, że pasy zostały prawidłowo zamocowane.

29. POKROWIEC NA NOGI

Nasuń pokrowiec na podnóżek, przełóż pod barierką i zamocuj napami do pasków w tapicerce.

30. MOSKITIERA SIEDZISKA

Rozsuń suwak znajdujący się pod budką wózka (1) i wysuń moskitierę. Zamocuj dolną część moskitiery na podnóżku siedziska (2) a jej boczną część, za pomocą plastikowego koła do budki (3).

31. REGULACJA DŁUGOŚCI RĄCZKI

Wciśnij przycisk znajdujący się na ręczce (1) i jednocześnie ustaw ją na wybranej wysokości (2).

32. SKŁADANIE WÓZKA

Odblokuj przednie koła, zdemontuj siedzisko, złóż budkę.

Wciśnij przyciski blokad znajdujące się po obu stronach prowadnic wózka (1) i pociągnij uchwyty blokad do góry (2).

33. Jednocześnie opuść rączkę (1). Wsuń przednią część stelaża do środka wózka (2)

34. Upewnij się, że blokada zabezpieczyła wózek przed rozłożeniem.

SKŁADANIE WÓZKA Z SIEDZISKIEM

Odblokuj przednie koła, złóż budkę.

Siedzisko może być ustawione przodem lub tyłem do kierunku jazdy.

35. Złóż siedzisko na stelażu wózka.

36. Złóż stelaż (1) i połóż na nim siedzisko (2).

37. Upewnij się, że stelaż jest prawidłowo zabezpieczony przed rozłożeniem.

GONDOLA

ROZKŁADANIE GONDOLI

38. Wysuń adaptery spod gondoli do zablokowania w pozycji pionowej.

39. Rozłóż pręty gondoli (1) aż do momentu zablokowania ich w plastikowych uchwytach (2).

40. Zamocuj wyściółkę do gondoli za pomocą suwaka (1) i następnie połóż wewnątrz materac (2).

41. REGULACJA BUDKI W GONDOLI

Wciśnij jednocześnie przyciski znajdujące się po obu stronach regulatorów budki gondoli (1) i ustaw ją w wybranym położeniu (2).

42. POKROWIEC NA NOGI W GONDOLI

Przypnij pokrowiec na nogi za pomocą suwaka.

43. WENTYLACJA BUDKI GONDOLI

W celu uzyskania dostępu do wentylacji budki, rozepnij suwak znajdujący się w jej tylnej części (1) i odsuń tkaninę (2).

44. MOSKITIERA GONDOLI

Rozepnij suwak znajdujący się pod budką gondoli (1) i wysuń moskitierę. Nasuń moskitierę na gondolę (2) i przypnij napami do gondoli (3).

MONTAŻ I DEMONTAŻ GONDOLI Z WÓZKA

UWAGA: Nigdy nie montuj ani nie demontuj gondoli z dzieckiem w środku

45. W celu zamocowania gondoli na wózku, ustaw ją tak, aby budka jej budka znajdowała się z przodu stelaża i następnie wsuń adaptery gondoli w otwory znajdujące się w szczelinach zamków wózka.

UWAGA: Upewnij się, że gondola została prawidłowo zamocowana na stelażu wózka.

46. W celu zdemontowania gondoli z wózka, wciśnij przyciski znajdujące się w adapterach gondoli (1) i jednocześnie wysuń gondolę ze stelaża wózka (2).

47. MONTAŻ TORBY NA UCHWYCIĘ WÓZKA

Przełóż dolną część paska wokół uchwytu i przez metalową klamerkę (1) i następnie połącz go rzepem z jego górną częścią (2).

MONTAŻ I DEMONTAŻ FOTELIKA SAMOCHODOWEGO BABY SAFE YORK NA STELAŻU WÓZKA

UWAGA: Nigdy nie montuj ani nie demontuj fotelika z dzieckiem w środku.

MONTAŻ FOTELIKA

48. Zamocuj adaptery na stelażu wózka, wsuwając je w szczeliny na zamkach wózka. Upewnij się, że zostały poprawnie zablokowane.

49. Ustaw fotelik tyłem do kierunku jazdy i następnie wsuń go we wcześniej zamocowane adaptery (1). Wciśnij przyciski znajdujące się po obu stronach uchwytu fotelika (2) i złóż jego uchwyt (3), aby zablokować go w adapterach.

UWAGA: Upewnij się, że fotelik został prawidłowo zamocowany

DEMONTAŻ FOTELIKA

50. Wciśnij przyciski znajdujące się po obu stronach uchwytu fotelika (1) i unieś jego uchwyt (2). Wsuń fotelik z adapterów (3).

51. Zdemontuj każdy z adapterów z wózka, wciskając przycisk (1) i jednocześnie wysuwając go ze stelaża (2).

**CZYSZCZENIE I OBSŁUGA**

Części wózka wykonane z tworzywa sztucznego oraz pasy można czyścić za pomocą miękkiej, wilgotnej ściereczki. Nie należy stosować agresywnych środków piorących.

Części metalowe wcieraj suchą szmatką, usuwając kurz i wodę. W przypadku zabłocenia lub po jeździe w okresie zimowym konserwuj je używając preparatów o właściwościach smarnych.

Instrukcja czyszczenia tapicerki: czyścić przy użyciu ściereczki z delikatnym detergentem, nie namaczać, nie wirować, suszyć rozłożone.

Okresowo sprawdzaj luzy śrub i wymieniaj uszkodzone części.

Smaruj elementy jezdne tj. piasty kół, osie najlepiej używając popularnych preparatów np. smar silikonowy, szczególnie po jeździe w terenie piaszczystym lub w okresie zimowym. Agresywne środki mogą spowodować korozję.

Pamiętaj również o konserwacji wszystkich elementów metalowych.

**OSTRZEŻENIE****WAŻNE! PRZECZYTAJ UWAŻNIE I ZACHOWAJ NA PRZYSZŁOŚĆ
JAKO ODNIESIENIE**

- OSTRZEŻENIE Nigdy nie zostawiaj dziecka bez opieki
- OSTRZEŻENIE Upewnij się przed użyciem, czy wszystkie urządzenia blokujące są włączone
- OSTRZEŻENIE Aby uniknąć obrażeń, upewnij się, czy dziecko jest odsunięte kiedy rozkłada się lub składa niniejszy wyrób
- OSTRZEŻENIE Nie pozwalaj dziecku bawić się tym wyrobem
- OSTRZEŻENIE To siedzisko nie jest odpowiednie dla dzieci w wieku poniżej 6. miesiąca życia
- OSTRZEŻENIE Zawsze używaj systemu zapieć
- OSTRZEŻENIE Sprawdź, czy urządzenia mocujące gondolę lub siedzisko lub fotelik samochodowy są prawidłowo załączone przed użyciem
- OSTRZEŻENIE Niniejszy wyrób nie jest odpowiedni do biegania ani jazdy na rolkach.
- Maksymalna masa i wiek dziecka, dla którego przeznaczony jest wózek: 22 kg lub 4 lata, cokolwiek nastąpi pierwsze.
- Urządzenie do parkowania (hamulec) powinien być włączony, gdy wkłada się lub wyjmuje dziecko. - Zawsze, gdy parkujesz wózek zablokuj hamulec (urządzenie do parkowania). - Maksymalne obciążenie torby zawieszanej na prowadnicy wózka wynosi 1,5kg. - Maksymalne obciążenie koszyka wynosi 3kg. - Maksymalne obciążenie kieszeni budki/gondoli wynosi 0,3kg.
- Jakikolwiek obciążenie dołączone do uchwytu i/lub tylnej strony oparcia i/lub boków wózka będzie wpływać na stateczność wózka. - Nie wieszaj toreb do tego nieprzystosowanych oraz innych niż zalecane przez producenta na prowadnicach wózka – jest to niebezpieczne oraz może prowadzić do uszkodzenia wózka. - Ten wózek został zaprojektowany do użytkowania go przez jedno dziecko. - Akcesoria, które nie są zaakceptowane przez producenta nie powinny być użytkowane. Używaj tylko części zamiennych dostarczonych lub zalecanych przez producenta. - Nie używać dodatkowych platform dołączanych do wózka. - W przypadku wykrycia jakichkolwiek usterek nie używaj produktu oraz skontaktuj się z serwisem Baby Design Group lub sprzedawcą. - Nigdy nie wjeżdżaj ani nie zjeżdżaj wózkiem po schodach (również po płozach), szczególnie gdy znajduje się w nim dziecko – może to spowodować poważne obrażenia dziecka i uszkodzenia wózka. - Bujanie wózka może osłabić jego konstrukcję i prowadzić do uszkodzenia. - Nigdy nie podnoś lub przenoś produktu z dzieckiem w środku. - Przed użycie wózka zawsze upewnij się, że mechanizmy składania zostały zablokowane (jest on prawidłowo rozłożony i zablokowany).

.....

- Zawsze montuj wszystkie elementy ochronne i zabezpieczające wózka zgodnie z instrukcją - Zawsze zapinaj pas krokowy na barierce. - Okresowo sprawdzaj, czy wszystkie elementy wózka są sprawne i bezpieczne, w szczególności prawidłowość mocowania siedziska i gondoli i fotelika samochodowego do podwozia. - Przy składaniu i rozkładaniu wózka, a także podczas regulacji oparcia, rączki lub innych elementów wózka uważaj na bezpieczeństwo części ciała Twojego oraz dziecka. - Wózek przeznaczony jest do jazdy do przodu. - Baby Design Group sp. z o.o. sp. K. nie ponosi odpowiedzialności z szkody wyrządzonej w mieniu lub na osobach na skutek montażu oraz używania przedmiotowego produktu niezgodnie ze wskazaniami i zaleceniami producenta zawartymi w instrukcji obsługi.

- Należy używać wyłącznie elementów dostarczonych lub rekomendowanych przez producenta / dystrybutora. - Na stelażu wózka można zamocować gondolę lub siedzisko lub fotelik samochodowy. Dotyczy gondoli: - Żaden dodatkowy materac nie powinien być dodawany inny, niż zalecany przez producenta. - Niniejszy wyrób jest odpowiedni dla dziecka, które nie może siedzieć samodzielnie, przewracać się i poruszać na swoich rękach i kolanach. Maksymalna masa dziecka: 9kg. - Uchwyty do przenoszenia powinny znajdować się poza wnętrzem gondoli, podczas jej użytkowania. Fotelik samochodowy: - Fotelik samochodowy nie zastępuje kołyski ani łóżeczka. W przypadku, gdy Twoje dziecko potrzebuje snu, należy umieścić je w odpowiedniej gondoli, kołysce lub łóżeczku. Instrukcja czyszczenia tapicerki: - Czyścić przy użyciu ściereczki z delikatnym detergentem, nie namaczać, nie wirować, suszyć rozłożone. Miej świadomość ryzyka, jakie niesie ze sobą umieszczenie produktu w pobliżu otwartych źródeł ognia i innych źródeł wysokich temperatur. - Koła: napompować do 28P.SI. (2.0BAR).

DEAR PARENTS

Congratulations on your purchase of **ONLY** stroller manufactured by the company **BABY DESIGN GROUP**. Journey in this stroller will be safe, comfort and enjoyable.

Important – Read carefully and keep for future reference

Your child's safety may be threatened if you do not follow these instructions! The stroller is intended for children above 6 months.

1. ELEMENTS OF THE STROLLER

1. Seat
2. Canopy
3. Bumper bar
4. Footmuff
5. Frame
6. Rear wheel – 2 pcs
7. Front wheel - 2 pcs,
8. Basket
9. Carrycot
10. Cover na carrycot
11. Bag

UNFOLDING THE STROLLER

2. Unlock the snap fastener of the locking mechanism located on the outside of the frame (1) and pull the handle up (2).
3. Unlock the snap fastener of the locking mechanism located on the inside of the frame (2) and unfold the stroller.
4. Make sure that the stroller is properly secured in place on both locks.

WHEELS

5. ASSEMBLY OF FRONT WHEELS

Insert front set of the wheel onto the hub until it is locked in place. Make sure the wheel is properly secured. Repeat on the other side.

6. ASSEMBLY OF THE REAR WHEELS

Insert the rear wheel onto the rear hub until it is locked in place. Make sure the wheel is properly secured. Repeat on the other side.

7. DISASSEMBLY OF THE FRONT WHEELS

Press the button of the locking mechanism (1) and simultaneously take the wheel off the hub (2).

8. DISASSEMBLY OF THE REAR WHEELS

Press the button of the locking mechanism (1) and simultaneously take the wheel off the hub (2).

9. FRONT SWIVELING WHEELS

Move the locking mechanism down to lock front swiveling wheels. Move the locking mechanism up to unlock the front wheel.

NOTE:

Swiveling wheels must be unlocked prior to moving the stroller backwards!!! Failure to observe instructions for the swiveling wheels may result in mechanical damage to the steering elements, which are not subject to complaint.

10. PARKING DEVICE (brake)

Press the brake pedal with the foot to lock the rear wheels. Lift the brake pedal with the foot to unlock the rear wheels.

11. ADJUSTING THE PARKING DEVICE

NOTE: Carry out the adjustment using keys 8 and 10 (not provided in the set)

To make the adjustments, proceed as follows:

- a) Unscrew the control nut (B) turning it to the right
- b) Turn the adjusting screw (A) to the left (1) to tighten the parking device
- c) Turn the adjusting screw (A) to the right (1) to loosen the parking device
- d) After adjusting the brake (adjusting screw (A) in appropriate location), tighten the control nut (B) to the adjusting screw to secure the screw against change of its location.

SEAT UNIT

ASSEMBLY AND DISASSEMBLY OF THE SEAT UNIT

NOTE: Never assemble or disassemble the seat unit with the child inside it.

12. Seat unit in the stroller can be assembled facing forward and backward.

13. To do so, position the seat unit facing forward or backward and insert it into the mounting mechanism of the stroller locks.

NOTE: Make sure the seat unit is properly assembled in the frame of the stroller.

14. To detach the seat unit from the stroller, press the buttons on both sides of the seat unit (1) and take it off the frame (2).

BACKREST ADJUSTMENT

15. To change the position of the backrest, lift the adjustment handle (1) and adjust the backrest to desired position (2).

ASSEMBLY OF THE SEAT UNIT

16. Fold the canopy. Put the backrest in the highest position. Move the locking mechanism of the handle to the right (1) and lift the handle of the adjusting mechanism (2). Push the backrest to fold the seat unit (3).

UNFOLDING THE SEAT UNIT

17. Move the locking mechanism of the handle to the right (1) and lift the handle of the adjusting mechanism (2). Lift the backrest to fold the seat unit.

BUMPER BAR

18. To assemble the bumper bar, insert it on plastic openings on both sides of the frame. Make sure the bumper bar is properly secured against sliding out.

19. To detach the bumper bar, press the buttons located below the bumper bar at the same time (1) and take it off the openings in the seat unit (2).

FOOTREST ADJUSTMENT

20. To lift the footrest, lift its end part.

21. To lower the footrest, pull the handle below the footrest (1) and lower it (2).

CANOPY: ASSEMBLY AND OPERATION

22. Insert the ends of the canopy into the opening on the sides of the seat unit (1) and fix the canopy to the backrest with snap fasteners (2).

23. To detach the canopy, detach the snap fasteners, press locking mechanism on both sides of the seat unit (1) and take the canopy off the frame (2).

24. To change the position of the canopy, hold its top part and adjust it to the required position.

25. To additionally enlarge the canopy, unzip the zipper in the back part (1) and unfold the canopy (2).

26. To have access to the ventilation system of the canopy, enlarge it, unzip the zipper in the back part (1) and move the fabric (2).

27. SAFETY BELTS

Lock belts with the buckle (1). Adjust the length of the straps with buckles (2).

28. ASSEMBLY / ADJUSTMENT OF THE SAFETY BELTS HEIGHT

To assemble / To adjust the height of the seat belts, take them out of the openings in the backrest/seat unit and the upholstery and insert through openings in the upholstery and the seat unit/backrest at the desired height.

NOTE! Before locking the child with the seat belts, make sure that the seat belts are properly assembled.

29. FOOTMUFF

Insert the footmuff on the footrest, place it below the bumper bar and fix with snap fasteners to the belts in the upholstery.

30. MOSQUITO NET FOR THE SEAT UNIT

Unzip the zipper below the stroller canopy (1) and take the mosquito net off. Fix the lower part of the mosquito net on the footrest of the seat unit (2) and fix its lateral part to the canopy with a plastic ring (3).

31. HANDLE LENGTH ADJUSTMENT Press the button on the handle (1) and simultaneously adjust it to the required height (2).

32. FOLDING THE STROLLER

Unlock the front wheels, disassemble the seat unit and fold the canopy.

Press the buttons of the locking mechanism located on both sides of the guide bar of the stroller (1) and pull the handles of the locking mechanism up (2).

33. Lower the handle at the same time (1). Insert the front part of the frame to the middle part of the stroller (2).

34. Make sure that the locking mechanism secured the stroller against accidental unfolding.

FOLDING THE STROLLER WITH THE SEAT UNIT

Unlock the front wheels and fold the canopy

Seat unit can be assembled facing forward and backward.

35. Fold the seat unit on the frame of the stroller

36. Fold the frame (1) and place the seat unit on it (2)

37. Make sure that the frame is secured against accidental unfolding.

CARRYCOT

UNFOLDING THE CARRYCOT

38. Take the adapters from the carrycot to lock it in the vertical position.

39. Unfold bars of the carrycot (1) until it is locked in plastic holders (2).

40. Fix the insert of the carrycot with a zipper (1) and next, place the mattress inside the carrycot.

41. ADJUSTMENT OF THE CANOPY IN THE CARRYCOT

Press the buttons on both sides of the adjusting mechanism of the carrycot canopy at the same time (1) and adjust it to the required position (2).

42. FOOTMUFF IN THE CARRYCOT

Fix the footmuff with a zipper.

VENTILATION OF THE CARRYCOT CANOPY

43. To have access to the ventilation system of the canopy, unzip the zipper in the back part (1) and move the fabric (2).

MOSQUITO NET FOR THE CARRYCOT

44. Unzip the zipper below the carrycot canopy (10) and take the mosquito net off. Insert the mosquito net on the carrycot (2) and attach it with snap fasteners to the carrycot (3)

ASSEMBLY AND DISASSEMBLY OF THE CARRYCOT

NOTE: Never assemble or disassemble the carrycot with the child inside it.

45. To assemble the carrycot, position it so that the canopy is in the front part of the frame and insert the carrycot adapters in the openings of the stroller locks.

NOTE: Make sure the carrycot is properly assembled in the frame of the stroller.

46. To disassemble the carrycot, press the buttons in the adapters of the carrycot (1) and take the carrycot of the frame at the same time (2).

47. ASSEMBLY OF THE BAG ON THE STROLLER HANDLE

Place the lower part of the belt around the handle and through the metal buckle (1) and then connect it with a velcro fastener with its upper part (2).

ASSEMBLY AND DISASSEMBLY OF THE CAR SEAT BABY SAFE YORK ON THE FRAME OF THE STROLLER

NOTE: Never assemble or disassemble the car seat with the child inside it.

ASSEMBLY OF THE CAR SEAT

48. Fix the adapters on the frame of the stroller inserting them in the openings of the stroller locks. Make sure they are properly locked in place.

49. Place the car seat facing backwards and insert it into previously assembled adapters (1). Press the buttons on both sides of the stroller handle (2) and fold them (3) to lock it in the adapters.

NOTE: Make sure the car seat is properly assembled.

DISASSEMBLY OF THE CAR SEAT

50. Press the buttons on both sides of the stroller handle (1) and lift the handle (2). Take the car seat off the adapters (3).

51. Disassemble each adapter by pressing the button (1) and taking the adapter off the frame (2).



CLEANING AND OPERATING

Plastic parts of the stroller and stripes may be cleaned with soft, damp cloth. Do not use aggressive cleaning agents.

Clean metal parts with dry cloth removing dust and water. If the stroller gets muddy or after its use during winter, maintain it with use of lubricating products.

Upholstery cleaning manual: - Clean using a cloth with mild cleaning agent, do not wet it, do not whirl, dry unfolded.

Check periodically if screws did not get loose and replace damage parts.

Lubricate riding elements, i.e. wheels hubs and axes using common products, eg. silicone grease. It should be done especially after using the stroller on sandy ground or during winter. Aggressive agents may cause corrosion.

Remember to maintain all metal elements.

**WARNING****IMPORTANT – READ CAREFULLY AND KEEP FOR FUTURE REFERENCE**

- WARNING Never leave the child unattended
- WARNING Ensure that all the locking devices are engaged before use
- WARNING To avoid injury ensure that your child is kept away when unfolding and folding this product.
- WARNING Do not let the child play with this product
- WARNING This seat unit is not suitable for children under 6 months
- WARNING Always use the restraint system
- WARNING Check that the pram body or seat unit or car seat attachment devices are correctly engaged before use
- WARNING This product is not suitable for running or skating
- Maximum weight and age of the child for which the vehicle is suitable: 22 kg or 4 years whichever comes first.
- Parking device (brake) should be activated when putting the child in or taking the child out of the stroller - When parking the stroller, always activate the brake (parking device) - Maximum load of the bag on the stroller's handle is 1.5 kg. - Maximum load of the basket is 3 kg. - Maximum load of pocket of the canopy/carrycot is 0.3 kg. - Any load on the handle and/or posterior part of the backrest and/or sides of the stroller will influence stability of the stroller - Do not hang bags which are not appropriate for hanging or bags different than recommended by the manufacturer on the stroller's guides - it is dangerous and may lead to damage to the stroller. - This stroller is intended for use by one child. - Do not use accessories which are not approved by the manufacturer. Use only spare parts which are approved or recommended by the manufacturer. - Do not use additional platforms attached to the stroller. - In the event any defects are detected, do not use the product and contact the service of Baby Design Group of the seller.
- Never go down or up the stairs with the stroller (also on slides), especially with a child inside - it may lead to serious injury to the child and damage to the stroller. - Rocking the stroller may deteriorate its structure and lead to damage. - Never lift or move the product with the child inside it. - Make sure folding elements are locked prior to using the stroller (that is is properly unfolded and locked in place). - Always assemble all protective and securing elements of the stroller in compliance with instructions. - Always attach the crotch belt on the bumper bar. - Check periodically if all elements of the stroller are operational and safe, in particular check if the seat unit, carrycot and the car seat are properly assembled to the chassis. - When folding and unfolding the stroller, as well as when adjusting the backrest, handle or other elements of the stroller, keep your and your child's body parts safe.

.....

- The stroller is intended for moving forward. - Baby Design Group sp. Z o.o. sp. K. is not liable for any damage to property or injuries arising from the assembly and use of the product which is not compliant with instructions and recommendations of the manufacturer covered by this user manual. - Use only elements supplied or recommended by the manufacturer/distributor. - You may assemble the carrycot, seat unit, or the car seat on the stroller's frame. Carrycot: - Do not use any additional mattress than the one recommended by the manufacturer. - The product shall not be used, as soon as the child is able to sit by himself, roll over and can push itself up on its hands and knees. Maximum weight of the child: 9kg. - Handles for carrying should be placed outside the carrycot when using it. Car seat: - Car seat does not substitute cradle or baby cot. If your child wants to sleep, put it inside and appropriate carrycot, cradle or baby cot. Upholstery cleaning manual: - Clean using a cloth with mild cleaning agent, do not wet it, do not whirl, dry unfolded. Be aware of the risk of open fire and other sourced of strong heat in the vicinity of the product. - Wheels: inflate to 28P.SI. (2.0BAR).

Sehr geehrte Eltern,

Wir sagen Glückwunsch, dass Sie dem Sportwagen **ONLY** der Firma **BABY DESIGN GROUP** mit seinem Kauf entgegengebracht haben. Der Spaziergang mit unserem Produkt bietet auf jeden Fall bestmöglichen Komfort und Schutz für Ihr Kind.

- Wichtig – Bitte sorgfältig lesen und für späteres Nachlesen unbedingt aufbewahren

Falls Sie die Gebrauchsanweisungen nicht befolgen, kann die Sicherheit Ihres Kindes nachteilig beeinträchtigt werden.

1. BESTANDTEILE DES KINDERWAGENS

1. Sitz
2. Verdeck
3. Schutzbügel
4. Beinschutzbezug
5. Gestell
6. Hinterrad – 2 St.
7. Vorderrad – 2 St.
8. Einkaufskorb
9. Babywanne
10. Babywanne-Schutzbezug
11. Tasche

ENTFALTEN DES KINDERWAGENS

2. Entsperren Sie den Verschlussriegel auf der Außenseite des Kinderwagenrahmens (1) und ziehen Sie den Rahmen nach oben (2).
3. Entsperren Sie den Verschlussriegel auf der Innenseite des Kinderwagenrahmens (2) und entfalten Sie gänzlich den Kinderwagen.
4. Vergewissern Sie sich, dass der Kinderwagen an beiden Schlössern richtig verriegelt ist.

RÄDER

5. MONTAGE DER VORDERRÄDER

Setzen Sie den vorderen Radsatz auf die Nabe auf, bis ein deutliches Einrasten wahrnehmbar ist. Stellen Sie sicher, dass das Rad entsprechend verriegelt ist. Wiederholen Sie diese Tätigkeit auf der anderen Seite.

6. MONTAGE DER HINTERRÄDER

Schieben Sie das Rad auf die hintere Nabe bis zum Einrasten. Stellen Sie sicher, dass das Rad entsprechend verriegelt ist. Wiederholen Sie diese Tätigkeit auf der anderen Seite.

7. DEMONTAGE DER VORDERRÄDER

Drücken Sie die Sperrtaste (1) und schieben Sie das Vorderrad zugleich aus der Radnabe heraus (2).

8. DEMONTAGE DER HINTERRÄDER

Drücken Sie die Sperrtaste (1) und schieben Sie das Hinterrad zugleich aus der Radnabe heraus (2).

9. VORDERE LENKRÄDER

Schieben Sie die Sperre nach unten, um das vordere Lenkrad zu sperren. Heben Sie die Sperre an, um das Vorderrad zu entsperren.

WICHTIGER HINWEIS:

Die Lenkräder sind vor dem Losfahren zu entsperren!!! Die Nichtbeachtung der Regeln bezüglich der Bedienung von Lenkrädern kann zu mechanischen Beschädigungen an den Fahrelementen führen, die von der Reklamation nicht erfasst sind.

10. PARKVORRICHTUNG (Bremse)

Betätigen Sie die Parkvorrichtung mit dem Fuß, um die Hinterräder zu sperren. Betätigen Sie mit dem Fuß die Parkvorrichtung, um die Hinterräder zu entsperren.

11. EINSTELLUNG DER PARKVORRICHTUNG

WICHTIGER HINWEIS: Die Einstellung ist mit den Schlüsseln 8 und 10 vorzunehmen (nicht im Lieferumfang enthalten)

Zu diesem Zweck sind folgende Tätigkeiten auszuführen:

- a) Lösen Sie die Kontermutter (B) im Uhrzeigersinn.
- b) Drehen Sie die Einstellschraube (A) nach links (1), um die Taste an der Parkvorrichtung anzuziehen.
- c) Drehen Sie die Einstellschraube (A) nach rechts (1), um die Taste an der Parkvorrichtung zu lösen.
- d) Nach dem Einstellen der Bremse (Einstellschraube (A) in der richtigen Position) ziehen Sie die Kontermutter (B) mit der Einstellschraube an, um zu verhindern, dass sie ihre Position ändert.

SITZ

MONTAGE UND DEMONTAGE DES SITZES

WICHTIGER HINWEIS: Montieren und demontieren Sie den Sitz niemals mit dem Kind im Inneren.

12. Der Sitz im Only-Kinderwagen kann mit der Vorder- oder Rückseite zur Fahrtrichtung montiert werden.

13. Schieben Sie dazu den Sitz nach vorne oder hinten in die Öffnungen in den Verriegelungen des Kinderwagens.

WICHTIGER HINWEIS: Vergewissern Sie sich, dass der Sitz am Gestell des Kinderwagens richtig befestigt ist.

14. Um den Sitz vom Kinderwagen zu demontieren, drücken Sie die Tasten auf beiden Seiten des Sitzes (1) und schieben Sie den Sitz aus dem Gestell heraus (2).

15. VERSTELLUNG DER RÜCKENLEHNE Um die Position der Rückenlehne zu ändern, heben Sie den Einstellgriff (1) an und stellen Sie die Rückenlehne in der gewünschten Position ein (2).

16. FALTEN DES SITZES

Klappen Sie das Verdeck zu. Stellen Sie die Rückenlehne in der höchsten Position ein. Schieben Sie die Griffblockade (1) nach rechts und dann heben Sie den Einstellgriff (2) an. Schieben Sie die Rückenlehne, um den Sitz (3) zu falten.

17. ENTFALTEN DES SITZES

Schieben Sie die Griffblockade (1) nach rechts und dann heben Sie den Einstellgriff (2) an. Heben Sie die Rückenlehne, um den Sitz (3) zu entfalten.

18. SCHUTZBÜGEL

Um den Schutzbügel zu montieren, schieben Sie diesen in die Öffnungen auf beiden Seiten des Kinderwagensitzes hinein. Stellen Sie sicher, dass der Schutzbügel vor dem Herausschieben ordnungsgemäß gesichert ist.

19. Um den Schutzbügel zu demontieren, drücken Sie gleichzeitig die Tasten unter dem Schutzbügel (1) und schieben Sie den Schutzbügel dann aus den Sitzöffnungen heraus (2).

VERSTELLUNG DER FUSSTÜTZE

20. Um die Fußstütze anzuheben, heben Sie deren Endstück an.

21. Um die Fußstütze herabzulassen, ziehen Sie am Griff unter der Fußstütze (1) und lassen Sie die Fußstütze (2) herab.

VERDECK: MONTAGE UND HANDHABUNG

22. Schieben Sie die Verdeckenden in die Öffnungen an den Seiten des Sitzes (1) und befestigen Sie das Verdeck an der Rückenlehne mit Druckknöpfen (2).

23. Um das Verdeck zu demontieren, lösen Sie die Druckknöpfe von der Rückenlehne, drücken Sie die Blockaden auf beiden Seiten des Sitzes (1) und schieben Sie das Verdeck (2) heraus.

24. Um die Lage des Verdecks zu ändern, greifen Sie es im oberen Teil und platzieren Sie es in der gewünschten Position.

25. Um das Verdeck zu vergrößern, knöpfen Sie den Reißverschluss im hinteren Teil (1) auf und entfalten Sie das Verdeck (2).

26. Um sich Zugang zur Verdeckklüftung zu verschaffen, vergrößern Sie das Verdeck und dann knöpfen Sie den Reißverschluss im hinteren Teil (1) auf und entfernen Sie den Stoff (2).

27. SICHERHEITSGURTE

Befestigen Sie die Sicherheitsgurte mit der Klammer (1) und stellen Sie dann deren Länge mittels der Schnallen ein (2).

28. MONTAGE / HÖHENVERSTELLUNG DER SICHERHEITSGURTE

Um die Sicherheitsgurte anzubringen bzw. deren Höhe zu ändern, schieben Sie die Enden aus den Löchern in der Rückenlehne bzw. Sitz und der Polsterung heraus und schieben Sie sie durch die Löcher in der Polsterung und im Sitz/Rückenlehne in der gewünschten Höhe.

WICHTIGER HINWEIS! Vergewissern sie sich immer, dass die sicherheitsgurte fest angelegt sind, bevor sie ihr kind anschnallen.

29. BEINSCHUTZBEZUG

Schieben Sie den Schutzbezug auf die Fußstütze, legen Sie diesen unter den Schutzbügel und befestigen Sie diesen mit Druckknöpfen an der Polsterung.

30. SITZMOSKITONETZ

Öffnen Sie den Reißverschluss unter dem Verdeck (1) und nehmen Sie das Moskitonetz heraus. Befestigen Sie den unteren Teil des Moskitonetzes an der Fußstütze des Sitzes (2) und seinen Seitenteil mit Hilfe des Kunststoffrades am Verdeck (3).

31. VERSTELLUNG DER GRIFFLÄNGE

Drücken Sie die Taste am Griff (1) und stellen Sie diesen zugleich in der gewünschten Höhe ein (2).

32. FALTEN DES KINDERWAGENS

Entriegeln Sie die Vorderräder, demontieren Sie den Sitz und klappen Sie das Verdeck zusammen.

Drücken Sie die Blockadetasten auf beiden Seiten der Führungsschienen des Kinderwagens (1) und ziehen Sie an den Blockadegriffen nach oben (2)

33. Lassen Sie den Griff (1) zugleich herab. Schieben Sie den vorderen Teil des Gestells in das Innere des Kinderwagens (2)

34. Stellen Sie sicher, dass die Sperre den Kinderwagen vor dem Entfalten gesichert hat.

FALTEN DES KINDERWAGENS ZUSAMMEN MIT DEM SITZ

Entsperren Sie die Vorderräder und klappen Sie das Verdeck.

Der Sitz kann mit der Vorder- oder Rückseite zur Fahrtrichtung eingestellt werden.

35. Falten Sie den Sitz am Gestell des Kinderwagens.

36. Falten Sie das Gestell (1) und legen Sie den Sitz darauf (2).

37. Stellen Sie sicher, dass der Kinderwagen vor zufälligem Aufklappen gesichert ist.

BABYWANNE

ENTFALTEN DER BABYWANNE

38. Schieben Sie die Adapter unter der Babywanne heraus, um sie in vertikaler Position zu sperren.

39. Verlegen Sie die Stäbe der Babywanne (1), bis sie in den Kunststoffhaltern einrasten (2).

40. Befestigen Sie die Innenauskleidung der Babywanne mit Hilfe des Reißverschlusses (1) und dann verlegen Sie die Innenmatratze (2).

41. VERSTELLUNG DES VERDECKS IN DER BABYWANNE

Drücken Sie zugleich die Tasten auf beiden Seiten der Verdeckregler der Babywanne (1) und stellen Sie diese in der gewünschten Position ein (2).

42. BEINSCHUTZBEZUG IN DER BABYWANNE

Befestigen Sie den Beinschutzbezug mit Hilfe des Reißverschlusses.

LÜFTUNG DES BABYWANNE-VERDECKS

43. Um sich Zugang zur Verdecklüftung zu verschaffen, öffnen Sie den Reißverschluss im hinteren Teil (1) auf und entfernen Sie den Stoff (2).

MOSKITONETZ DER BABYWANNE

44. Öffnen Sie den Reißverschluss unter der Babywanne (1) und nehmen Sie das Moskitonetz heraus. Legen Sie das Moskitonetz auf die Babywanne (2) und befestigen Sie es an die Babywanne (3).

MONTAGE UND DEMONTAGE DER BABYWANNE VOM KINDERWAGEN

WICHTIGER HINWEIS: Montieren und demontieren Sie die Babywanne niemals mit dem Kind im Inneren.

45. Um die Babywanne im Kinderwagen zu befestigen, stellen Sie diese so ein, dass ihr Verdeck sich auf der Vorderseite des Gestells befindet und dann schieben Sie die Adapter der Babywanne in die Öffnungen der Kinderwagenverriegelungen ein.

WICHTIGER HINWEIS: Stellen Sie sicher, dass die Babywanne am Kinderwagengestell korrekt befestigt wurde.

46. Um die Babywanne vom Kinderwagen zu demontieren, drücken Sie die Tasten in den Adaptern der Babywanne (1) und schieben Sie die Babywanne zugleich aus dem Gestell des Kinderwagens (2).

47. MONTAGE DER TASCHE AM KINDERWAGENGRIFF

Legen Sie den unteren Teil des Riemens um den Griff und durch die Metallklammer (1) herum und dann befestigen Sie diesen anhand des Klettverschlusses mit seinem oberen Teil (2).

MONTAGE UND DEMONTAGE DES KINDERSITZES BABY SAFE YORK AM KINDERWAGENGESTELL

WICHTIGER HINWEIS: Montieren und demontieren Sie den Kindersitz niemals mit dem Kind im Inneren.

MONTAGE DES KINDERSITZES

48. Befestigen Sie die Adapter am Kinderwagengestell und schieben Sie diese in die Kinderwagenverriegelungen. Stellen Sie sicher, dass sie richtig verriegelt sind.

49. Den Kindersitz in Fahrtrichtung nach hinten positionieren und in die vormontierten Adapter (1) schieben. Drücken Sie die Tasten auf beiden Seiten des Kindersitzgriffs (2) und klappen Sie den Griff (3) ein, um ihn in den Adaptern zu verriegeln.

WICHTIGER HINWEIS: Vergewissern Sie sich, dass der Kindersitz richtig befestigt ist.

DEMONTAGE DES KINDERSITZES

50. Drücken Sie Tasten auf beiden Seiten des Kindersitzgriffes (1) und heben Sie seinen Griff an (2). Schieben Sie den Kindersitz aus den Adaptern (3).

51. Demontieren Sie jeden der Adapter vom Kinderwagen, indem Sie die Taste (1) eindrücken und schieben Sie diesen zugleich aus dem Gestell (2).



PFLEGE UND GEBRAUCHHINWEISE

Pflege- und Gebrauchhinweise

Plastikteile des Kinderwagens und Gurte können mit einem weichen, nassen Lappen gereinigt werden. Es sind aggressive Reinigungsmittel nicht zugelassen.

Staub und Wasser aus den Metallteilen werden mit einem trockenen Lappen abgewischt. Bei der Schlammverschmutzung oder nach der Fahrt in den Wintermonaten empfehlen wir, die Metallteile mit Schmiermitteln zu konservieren.

Anleitung zur Reinigung der Polsterung: - Mit einem Tuch mit mildem Reinigungsmittel reinigen, nicht einweichen, nicht schleudern, aufgeklappt trocknen.

Regelmäßig sollten eventuell gelockere Teile festgezogen und beschädigte Teile ersetzt werden.

Bewegliche Teile, das heißt Radnaben, Steckachsen, sind mit allgemein zugänglichen Schmiermitteln, zu konservieren, insbesondere nach der Fahrt im Sandgebiet oder in den Wintermonaten. Aggressive Mittel können Korrosion verursachen.

Vergessen Sie bitte auch nicht, alle Metallteile zu konservieren.

**WARNUNG**

- Wichtig – Bitte sorgfältig lesen und für späteres Nachlesen unbedingt aufbewahren
- **WARNUNG** Lassen Sie Ihr Kind nie unbeaufsichtigt
- **WARNUNG** Vergewissern Sie sich vor Gebrauch, dass alle Verriegelungen eingerastet sind.
- **WARNUNG** Vergewissern Sie sich, dass das Kind beim Aufklappen und Zusammenklappen des Wegens außer Reichweite ist, um Verletzungen zu vermeiden
- **WARNUNG** Lassen Sie Ihr Kind nicht mit dem Produkt spielen.
- **WARNUNG** Diese Sitzeinheit ist für Kinder unter 6 Monaten nicht geeignet
- **WARNUNG** Verwenden Sie immer das Rückhaltesystem
- **WARNUNG** Vergewissern Sie sich vor der Verwendung, dass der Kinderwagenaufsatz oder der Sitzeinheit oder die Befestigungselemente des Autositzes korrekt eingerastet sind.
- **WARNUNG** Dieses Produkt ist nicht zum Joggen oder Skaten geeignet.
- Maximales Gewicht und Alter des Kindes, für das der Kinderwagen bestimmt ist: 22 kg oder 4 Jahre, je nachdem, was zuerst eintritt.
- Die Feststellvorrichtung (Bremse) sollte aktiviert sein, wenn das Kind eingesetzt oder entfernt wird. - Beim Parken des Kinderwagens arretieren Sie immer die Bremse (Feststellvorrichtung). - Die maximale Belastung der Hängetasche an der Führungsschiene des Kinderwagens beträgt 1,5 kg. - Die maximale Belastung des Einkaufskorbes beträgt 3 kg. - Die maximale Belastung der Tasche des Verdeck bzw. der Babywanne beträgt 0,3 kg. - Sämtliche am Griff und/oder am hinteren Teil der Lehne und/oder an den Seitenteilen des Kinderwagens angehängte Lasten wirken sich auf die Stabilität des Kinderwagens aus. - Hängen Sie keine nicht angepassten oder andere als die vom Hersteller empfohlenen Taschen an die Kinderwagenführungen - dies ist gefährlich und kann zu Schäden am Kinderwagen führen. - Dieser Kinderwagen ist so konzipiert, dass er von einem Kind benutzt werden kann. - Es dürfen keine Zubehörteile verwendet werden, die vom Hersteller nicht freigegeben wurden. Verwenden Sie nur Ersatzteile, die vom Hersteller geliefert oder empfohlen werden.
- Verwenden Sie keine zusätzlichen Plattformen, die mit dem Kinderwagen mitgeliefert werden. - Wenn Mängel festgestellt werden, verwenden Sie das Produkt nicht und wenden Sie sich an den Service der Baby Design Group oder den Händler. - Fahren oder schieben Sie den Kinderwagen niemals die Treppe hinauf (einschließlich der Kufen), besonders wenn sich ein Kind im Kinderwagen befindet - dies kann schwere Verletzungen des Kindes und Schäden am Kinderwagen verursachen. - Das Schaukeln

des Kinderwagens kann seine Konstruktion schwächen und zu Schäden führen. - Heben oder transportieren Sie das Produkt niemals mit dem Kind im Inneren. - Vergewissern Sie sich vor dem Gebrauch des Kinderwagens, dass alle klappbaren Mechanismen verriegelt sind (d. h. dass der Kinderwagen ordnungsgemäß aufgeklappt und verriegelt ist). - Montieren Sie immer alle Sicherheits- und Schutzelemente des Kinderwagens gemäß den Anweisungen.- Schnallen Sie immer den Schrittgurt am Schutzbügel an. - Überprüfen Sie regelmäßig, ob alle Teile des Kindewagens in einwandfreiem und sicherem Zustand sind, insbesondere, ob Sitz und Babywanne sowie der Kindersitz korrekt am Gestell befestigt sind. - Achten Sie beim Ein- und Ausklappen des Kinderwagens sowie beim Einstellen der Rückenlehne, der Griffe oder anderer Teile des Kinderwagens auf die Sicherheit Ihres Körpers und Ihres Kindes. - Der Kinderwagen ist für die Vorwärtsbewegung konzipiert. - Baby Design Group sp. z o.o. Sp. K. haftet nicht für Sach- oder Personenschäden, die durch die Installation und den Gebrauch des Produkts entstehen, die nicht in Übereinstimmung mit den Anweisungen und Empfehlungen des Herstellers in der Betriebsanleitung erfolgen. - Verwenden Sie nur Komponenten, die vom Hersteller/Lieferanten geliefert oder empfohlen werden. - Am Gestell des Kinderwagens kann eine Babywanne oder Sitz oder Kindersitz befestigt werden. Babywanne: - Es sollte keine zusätzliche Matratze hinzugefügt werden, die nicht vom Hersteller empfohlen wird. - Dieses Produkt sollte nicht von einem Kind verwendet werden, das selbstständig aufstehen, umkippen und sich auf Händen und Knien bewegen kann. Maximales Kindesgewicht: 9 kg. - Die Tragegriffe sollten sich während des Gebrauchs außerhalb der Innenseite der Babywanne befinden. Kindersitz: - Der Kindersitz ersetzt nicht eine Kinderwiege oder ein Kinderbett. Wenn Ihr Kind schlafen muss, legen Sie es in eine geeignete Babywanne, Wiege oder in ein Kinderbett. Anleitung zur Reinigung der Polsterung: - Mit einem Tuch mit mildem Reinigungsmittel reinigen, nicht einweichen, nicht schleudern, aufgeklappt trocknen. Darauf achten, dass das Produkt nicht in der Nähe von offenem Feuer und anderen Hitzequellen aufgestellt wird. - Räder: Aufpumpen auf 28P.SI. (2.0BAR).

УВАЖАЕМЫЕ РОДИТЕЛИ

Поздравляем вас с приобретением прогулочной коляски **ONLY** компании **Baby Design Group**. Путешествие вашего ребенка в нем будет, безусловно, безопасным, комфортным и приятным.

ВАЖНО: ВНИМАТЕЛЬНО ПРОЧТИТЕ И СОХРАНИТЕ ИНСТРУКЦИЮ ДЛЯ ДАЛЬНЕЙШЕГО ИСПОЛЬЗОВАНИЯ.

Безопасность вашего ребенка может оказаться под угрозой, если Вы не будете соблюдать данную инструкцию!

Коляска предназначена для детей старше 6 месяцев.

1. ЭЛЕМЕНТЫ КОЛЯСКИ

1. Сиденье 2. Капюшон 3. Перегородка 4. Чехол для ног 5. Рама 6. Заднее колесо - 2 шт. 7. Переднее колесо - 2 шт., 8. Корзина 9. Гондола 10. Чехол для гондолы 11. Сумка

РАСКЛАДЫВАНИЕ КОЛЯСКИ

2. Открыть защелку блокировки, расположенную снаружи рамы коляски (1) и потянуть раму вверх (2)
3. Открыть защелку блокировки, расположенную внутри рамы коляски (2) и полностью разложить коляску
4. Удостовериться в том, что коляска была правильно заблокирована на обоих замках

КОЛЕСА

5. МОНТАЖ ПЕРЕДНИХ КОЛЕС

Наденьте комплект передних колес на ступицу, пока не защелкнется блокировка. Убедитесь, что колесо правильно заблокировано. Те же действия повторите с другой стороны.

6. МОНТАЖ ЗАДНИХ КОЛЕС

Наденьте заднее колесо на заднюю ступицу, пока не защелкнется блокировка. Убедитесь, что колесо правильно заблокировано. Те же действия повторите с другой стороны.

7. СНЯТИЕ ПЕРЕДНИХ КОЛЕС

Нажмите кнопку блокировки (1) и одновременно снимите переднее колесо со ступицы (2).

8. СНЯТИЕ ЗАДНИХ КОЛЕС

Нажмите кнопку блокировки (1) и одновременно снимите заднее колесо со ступицы (2).

9. ПЕРЕДНИЕ ВРАЩАЮЩИЕСЯ КОЛЕСА

Опустите блокировку вниз, чтобы заблокировать переднее вращающееся колесо. Поднимите блокировку, чтобы разблокировать переднее колесо.

ВНИМАНИЕ:

Самоустанавливающиеся колеса должны быть разблокированы перед движением назад!!! Несоблюдение правил использования самоустанавливающихся колес может привести к механическим повреждениям элементов ходовой части, которые не будут подлежать рекламации.

10. ПАРКОВОЧНОЕ УСТРОЙСТВО (тормоз)

Нажать ногой кнопку парковочного устройства, чтобы заблокировать задние колеса.
Поднять ногой кнопку парковочного устройства, чтобы разблокировать задние колеса.

11. РЕГУЛИРОВКА ПАРКОВОЧНОГО УСТРОЙСТВА

ВНИМАНИЕ: Регулировку следует выполнять с помощью ключей 8 и 10 (не входят в комплект)

Для этого должны быть выполнены следующие действия:

- a) Открутите контргайку (B) вправо.
- b) Прокрутите регулирующий винт (A) влево (1), чтобы зафиксировать кнопку парковочного устройства.
- c) Прокрутите регулирующий винт (A) вправо (1), чтобы ослабить кнопку парковочного устройства.
- d) После регулировки тормоза (регулирующий винт (A) в правильном положении) привинтите к регулируемому винту контргайку (B), чтобы зафиксировать винт от изменения положения.

СИДЕНЬЕ

МОНТАЖ И ДЕМОНТАЖ СИДЕНЬЯ

ВНИМАНИЕ: Никогда не устанавливайте и не демонтируйте сиденье с ребенком внутри.

12. Сиденье в коляске Only может быть установлено по направлению движения или против направления движения.

13. Для этого вставить сиденье передом или задом к направлению движения в отверстия, расположенные в зазорах замков коляски.

ВНИМАНИЕ: Убедиться в том, что сиденье правильно закреплено на раме коляски.

14. Для извлечения сиденья из коляски нажать кнопки, расположенные с обеих сторон сиденья (1) и извлечь сиденье из рамы (2).

РЕГУЛИРОВКА СПИНКИ

15. Для изменения положения спинки поднять ручку регулировки (1) и установить спинку в выбранном положении (2).

СКЛАДЫВАНИЕ СИДЕНЬЯ

16. Сложить капюшон. Установить спинку в самое высокое положение. Передвинуть вправо блокировку ручки (1) и далее поднять ручку регулировки (2). Толкнуть спинку, чтобы сложить сиденье (3).

РАСКЛАДЫВАНИЕ СИДЕНЬЯ

17. Передвинуть вправо блокировку ручки (1) и далее поднять ручку регулировки (2). Поднять спинку, чтобы разложить сиденье.

ПЕРЕГОРОДКА

18. Чтобы установить перегородку, вставить ее в отверстия, расположенные с обеих сторон сиденья коляски. Убедиться в том, что перегородка была правильно зафиксирована от выдвигания.

19. Для выталкивания перегородки одновременно нажать кнопки, расположенные под перегородкой (1) и далее выдвинуть ее из отверстий в сиденье (2).

РЕГУЛИРОВКА ПОДНОЖКИ

20. Для поднятия подножки поднимите ее конец.

21. Чтобы опустить подножку, потянуть ручку, расположенную под подножкой (1) и далее опустить подножку (2).

КАПЮШОН: МОНТАЖ И ОБСЛУЖИВАНИЕ

22. Вставить наконечники капюшона в отверстия, расположенные с боковых сторон сиденья (1) и пристегнуть капюшон к спинке с помощью заклепок (2).

23. Для демонтажа капюшона отстегнуть заклепки от спинки, нажать блокировки, расположенные с обеих сторон сиденья (1) и выдвинуть капюшон (2).

24. Чтобы изменить положение капюшона, возьмитесь за его переднюю дугу и установите в нужное положение.

25. Для дополнительного расширения капюшона расстегнуть молнию, расположенную в его задней части (1) и разложить капюшон (2).

26. Для получения доступа к вентиляции капюшона, расширить капюшон, далее расстегнуть молнию, расположенную в его задней части (1) и отодвинуть ткань (2)

27. РЕМНИ БЕЗОПАСНОСТИ

Соедините ремни пряжкой (1). Отрегулируйте длину ремней с помощью пряжек (2).

28. МОНТАЖ / ИЗМЕНЕНИЕ ВЫСОТЫ РЕМНЕЙ БЕЗОПАСНОСТИ

Для того, чтобы закрепить / изменить высоту ремней безопасности, выдвиньте их концы из отверстий в спинке / сиденье и обивке и вставьте их через отверстия в обивке и сиденье / спинке на выбранной высоте.

ВНИМАНИЕ! Перед тем, как пристегнуть ребенка, необходимо убедиться, что ремни были правильно закреплены.

29. ЧЕХОЛ ДЛЯ НОГ

Надеть чехол на подножку, переложить под перегородку и закрепить заклепками к полоскам в обивке.

30. МОСКИТНАЯ СЕТКА СИДЕНЬЯ

Расстегнуть молнию, находящуюся под капюшоном коляски (1) и достать москитную сетку. Закрепить нижнюю часть москитной сетки на подножке сиденья (2), а ее боковую часть с помощью пластикового колеса - к капюшону (3).

РЕГУЛИРОВКА ДЛИНЫ РУЧКИ

31. Нажать кнопку, расположенную на ручке (1), и одновременно установить ее на выбранной высоте (2).

СКЛАДЫВАНИЕ КОЛЯСКИ

32. Разблокировать передние колеса, демонтировать сиденье, сложить капюшон. Нажать кнопки блокировок, расположенные с обеих сторон направляющих коляски (1) и потянуть ручки блокировок вверх (2)

33. Одновременно отпустить ручку (1). Вставить переднюю часть рамы в середину коляски (2)

34. Удостовериться в том, что блокировка зафиксировала коляску от раскладывания.

СКЛАДЫВАНИЕ КОЛЯСКИ С СИДЕНЬЕМ

Разблокировать передние колеса, сложить капюшон.

Сиденье может быть установлено передом или задом к направлению движения

35. Разложить сиденье на раме коляски

36. Сложить раму (1) и установить на нее сиденье (2)

37. Удостовериться в том, что рама правильно зафиксирована от раскладывания

ГОНДОЛА

РАСКЛАДЫВАНИЕ ГОНДОЛЫ

38. Выдвинуть переходники из-под гондолы до блокировки в вертикальном положении.

39. Разложить стержни гондолы (1) до момента блокировки их в пластиковых ручках (2).

40. Прикрепить подкладку к гондоле с помощью молнии (1) и далее положить внутрь матрас (2).

41. РЕГУЛИРОВКА КАПЮШОНА В ГОНДОЛЕ

Нажать одновременно кнопки, расположенные с обеих сторон регулятором капюшона гондолы (1) и установить его в выбранном положении (2).

42. ЧЕХОЛ ДЛЯ НОГ В ГОНДОЛЕ

Пристегнуть чехол для ног с помощью молнии

ВЕНТИЛЯЦИЯ КАПЮШОНА ГОНДОЛЫ

43. Для получения доступа к вентиляции капюшона, расстегнуть молнию, расположенную в его задней части (1) и отодвинуть ткань (2).

МОСКИТНАЯ СЕТКА ГОНДОЛЫ

44. Расстегнуть молнию, находящуюся под капюшоном гондолы (1) и выдвинуть москитную сетку. Надеть москитную сетку на гондолу (2) и пристегнуть заклепками к капюшону (3)

МОНТАЖ И ДЕМОНТАЖ ГОНДОЛЫ С КОЛЯСКИ

ВНИМАНИЕ: Никогда не устанавливать и не демонтировать гондолу с ребенком внутри.

45. Для закрепления гондолы на коляске установить ее так, чтобы капюшон находился спереди рамы и далее вставить переходники гондолы в отверстия, расположенные в зазорах замков коляски.

ВНИМАНИЕ: Удостовериться в том, что гондола правильно закреплена на раме коляски.

46. Для демонтажа гондолы с коляски нажать кнопки, расположенные в переходниках гондолы (1) и одновременно снять гондолу с рамы коляски (2).

47. УСТАНОВКА СУМКИ НА РУЧКЕ КОЛЯСКИ

Уложить нижнюю часть полоски вокруг ручки и через металлическую застежку (1) и далее соединить ее липучкой с его верхней частью (2).

МОНТАЖ И ДЕМОНТАЖ АВТОКРЕСЛА BABY SAFE YORK НА РАМЕ КОЛЯСКИ

ВНИМАНИЕ: Никогда не устанавливайте и не демонтируйте автокресло с ребенком внутри

МОНТАЖ АВТОКРЕСЛА

48. Закрепить переходники на раме коляски, вставляя их в зазоры на замках коляски. Удостовериться в том, что они правильно заблокированы.

49. Установить кресло задом к направлению движения и далее вставить его в ранее закрепленные переходники (1). Нажать кнопки, расположенные с обеих сторон ручки кресла (2) и сложить его ручку (3), чтобы заблокировать в переходниках.

ВНИМАНИЕ: Удостовериться в том, что кресло правильно закреплено.

ДЕМОНТАЖ АВТОКРЕСЛА

50. Нажать кнопки, расположенные с обеих сторон ручки кресла (1) и поднять его ручку (2). Выдвинуть кресло из переходников (3).

51. Демонтировать каждый из переходников из коляски, нажимая кнопку (1) и одновременно выдвигая с рамы (2).

**ЧИСТКА И ЭКСПЛУАТАЦИЯ КОЛЯСКИ**

Части коляски, изготовленные из пластмассы, и ремни можно чистить мягкой влажной тряпкой. Запрещено использовать агрессивные моющие средства.

Металлические детали протереть сухой тряпкой, чтобы удалить пыль и воду. Если они испачканы грязью, или после езды в зимний период, их следует обработать препаратами со смазочными свойствами.

Инструкция по очистке обивки: - Чистить ткань с мягким моющим средством, не замачивать, не отжимать, сушить в разложенном виде.

Следует периодически проверять послабление болтов и заменять поврежденные части.

Необходимо смазывать ходовые элементы, такие как ступицы колес, оси, желательно с использованием популярных препаратов, особенно после езды по песку либо в зимнее время. Агрессивные средства могут вызвать коррозию. Также следует помнить о консервации всех металлических деталей.

 **ПРЕДУПРЕЖДЕНИЕ**

- **ВАЖНО: ВНИМАТЕЛЬНО ПРОЧТИТЕ И СОХРАНИТЕ ИНСТРУКЦИЮ ДЛЯ ДАЛЬНЕЙШЕГО ИСПОЛЬЗОВАНИЯ.**
- **ПРЕДУПРЕЖДЕНИЕ** Никогда не оставляйте ребенка без присмотра.
- **ПРЕДУПРЕЖДЕНИЕ** Перед использованием убедитесь, что все блокировочные элементы зафиксированы.
- **ПРЕДУПРЕЖДЕНИЕ** Во избежание травм следует убедиться, что при складывании или раскладывании данного изделия ребенок находится на нужном расстоянии от него.
- **ПРЕДУПРЕЖДЕНИЕ** Не разрешайте ребенку играть с данным изделием.
- **ПРЕДУПРЕЖДЕНИЕ** Прогулочный блок не подходит для детей младше 6 месяцев.
- **ПРЕДУПРЕЖДЕНИЕ** Всегда пользуйтесь системой удерживания ребенка.
- **ПРЕДУПРЕЖДЕНИЕ** Перед использованием проверьте, правильно ли зафиксированы крепежные элементы люльки, прогулочного блока или автокресла.
- **ПРЕДУПРЕЖДЕНИЕ** Запрещается использовать коляску во время бега или езды на роликовых коньках.
- Максимальный вес и возраст ребенка, для которого предназначена коляска: 22 кг или 4 года, в зависимости от того, что наступит раньше.
- Парковочное устройство (тормоз) должно быть включено, когда Вы кладете или вынимаете ребенка из коляски. - Всегда во время парковки коляски блокируйте тормоз (парковочное устройство). - Максимальная нагрузка на сумку, подвешенную на направляющей коляски, составляет 1,5 кг. - Максимальная нагрузка на корзину составляет 3 кг.
- Максимальная нагрузка кармана короба / люльки составляет 0,3 кг.
- Любая нагрузка, прикрепленная к держателю и/или задней стороне спинки и/или к боковинам коляски будет влиять на устойчивость коляски.
- Не вешайте сумки, не приспособленные для этого и отличные от рекомендованных производителем на направляющие коляски - это опасно и может привести к повреждению коляски. - Эта коляска предназначена для использования одним ребенком. - Аксессуары, не одобренные производителем, не должны использоваться. Следует использовать только запчасти, поставляемые или рекомендуемые производителем. - Не используйте дополнительные платформы, прикрепленные к коляске. - В случае обнаружения каких-либо дефектов не используйте продукт и обратитесь в сервисную службу предприятия Baby Design Group или продавца. - Никогда не поднимайтесь и не спускайтесь коляской по лестнице (также по полозьям), особенно когда

.....

в ней находится ребенок - это может привести к серьезным травмам ребенка и повреждению коляски. - Раскачивание коляски может ослабить ее конструкцию и привести к ее повреждению. - Никогда не переносите и не поднимайте продукт с ребенком внутри. - Перед использованием коляски всегда убедитесь, что механизмы складывания заблокированы (она правильно разложена и заблокирована). - Всегда устанавливайте все защитные элементы коляски в соответствии с инструкцией - Всегда застегивайте паховый ремень на барьере. - Периодически проверяйте функциональность и безопасность всех компонентов коляски, в частности, правильное крепление сиденья и люльки и автокресла к шасси. - При складывании и раскладывании коляски, а также при регулировке спинки, ручки или других компонентов коляски соблюдайте безопасность частей Вашего тела и Вашего ребенка. - Коляска предназначена для движения вперед. - Baby Design Group sp. Z o.o. Sp. K. не несет ответственности за ущерб, причиненный имуществу или лицам в результате сборки и использования продукта в нарушение инструкций и рекомендаций производителя, включенных в руководство по эксплуатации. - Используйте только компоненты, поставляемые или рекомендованные производителем / дистрибьютором. - К раме коляски можно прикрепить люльку или сиденье или автокресло. Люлька: Не следует добавлять никаких дополнительных матрасов, кроме рекомендуемого производителем. - Настоящее изделие предназначено для ребенка, не умеющего самостоятельно сидеть, переворачиваться и передвигаться с помощью своих рук и коленей. Максимальный вес ребенка: 9 кг. - Ручки для переноски должны быть расположены снаружи люльки во время ее использования. Автокресло: - Автокресло не заменяет колыбель или кроватку. Если Вашему ребенку нужен сон, положите его в подходящую люльку, колыбель или детскую кроватку. Инструкция по очистке обивки: - Чистить тканью с мягким моющим средством, не замачивать, не отжимать, сушить в разложенном виде. Помните об опасности открытого огня и других источников сильного тепла в непосредственной близости от продукта. - Колеса: надуть до 28P.SI. (2.0BAR).

VÁŽENÍ RODIČE

Blahopřejeme Vám ke koupi procházkového kočárku **ONLY** firmy **BABY DESIGN GROUP**. Cestování Vašeho dítěte bude zaručeně bezpečná, komfortní a příjemná.

DŮLEŽITÉ ! POKYNY SI POZORNĚ PŘEČTĚTE A USCHOVEJTE PRO POZDĚJŠÍ POUŽITÍ

Bezpečnost Vašeho dítěte může být v ohrožena, jestliže nebudete postupovat v souladu s tímto návodem k použití !

Kočárek je určena pro děti ve věku nad 6 měsíců.

1. SOUČÁSTI KOČÁRKU

1. Sedátko 2. Boudička 3. Madlo 4. Potah na nohy 5. Konstrukce 6. Zadní kolo – 2 ks 7. Přední kolo – 2 ks 8. Košík 9. Korba 10. Potah na korbu 11. Taška

ROZLOŽENÍ KOČÁRKU

2. Odjistěte západku pojistky na vnější straně konstrukce kočárku (1) a zatáhněte rám nahoru (2).
3. Odjistěte západku pojistky na vnitřní straně rámu kočárku (2) a úplně rozložte kočárek.
4. Ujistěte se, že jste kočárek správně zajistili pomocí obou pojistek.

KOLA

5. MONTÁŽ PŘEDNÍCH KOL

Zasuňte přední kolo do náboje, dokud nezapadne. Ujistěte se, že jste kolo správně zajistili. Opakujte činnost na druhé straně.

6. MONTÁŽ ZADNÍCH KOL

Zasuňte zadní kolo do zadního náboje, dokud nezapadne. Ujistěte se, že jste kolo správně zajistili. Opakujte činnost na druhé straně.

7. DEMONTÁŽ PŘEDNÍCH KOL

Stiskněte blokovací tlačítko (1) a zároveň vysuňte přední kolo z náboje (2).

8. DEMONTÁŽ ZADNÍCH KOL

Stiskněte blokovací tlačítko (1) a zároveň vysuňte zadní kolo z náboje (2).

9. PŘEDNÍ OTOČNÁ KOLA

Přesuňte pojistku dolů, abyste zablokovali přední otočné kolo. Nadzvednutím pojistky odblokujete přední kolo.

UPOZORNĚNÍ: Otočná kola odblokujte před couváním!!! Nedodržení zásad manipulace s otočnými koly může způsobit mechanické poškození jízdních prvků, na které se nebude vztahovat reklamace.

10. PARKOVACÍ ZAŘÍZENÍ (brzda)

Stisknutím nohou tlačítka parkovacího zařízení zabrzdíte zadní kola. Nadzvednutím nohou tlačítka parkovacího zařízení odbrzdíte zadní kola.

11. SEŘÍZENÍ PARKOVACÍHO ZAŘÍZENÍ

UPOZORNĚNÍ: Seřízení provádějte pomocí klíče 8 a 10 (nejsou v sadě)

Za účelem seřízení proveďte následující činnosti:

- a) Vyšroubujte kontramatku (B) vpravo.
- b) Otočte nastavovací šroub (A) vlevo (1) a utáhněte tlačítko parkovacího zařízení.
- c) Otočte nastavovací šroub (A) vpravo (1) a uvolněte tlačítko parkovacího zařízení.
- d) Po seřízení brzdy (nastavovací šroub (A) ve správné poloze) přišroubujte k seřizovacímu šroubu kontramatku (B), abyste zajistili šroub proti změně polohy.

SEDÁTKO

MONTÁŽ A DEMONTÁŽ SEDÁTKA

UPOZORNĚNÍ: Nikdy nemontujte ani nedemontujte sedátko s dítětem uvnitř

12. Sedátko v kočárku Only můžete připevnit po směru jízdy nebo proti směru jízdy.

13. Chcete-li to provést, zasuňte sedátko po směru jízdy nebo proti směru jízdy do otvorů ve šterbinách pojistek kočárku.

UPOZORNĚNÍ: Ujistěte se, že jste sedátko správně připevnili ke konstrukci kočárku

14. Chcete-li odebrat sedátko z kočárku, stiskněte tlačítka na obou stranách sedátka (1) a vysuňte sedátko z rámu (2).

SEŘÍZENÍ OPĚRADLA

15. Chcete-li změnit polohu opěradla, zvedněte nastavovací úchyt (1) a nastavte opěradlo do požadované polohy (2).

16. SLOŽENÍ SEDÁTKA

Sklapte boudičku. Nastavte opěradlo do nejvyšší polohy. Přesuňte vpravo pojistku úchyty (1) a pak zvedněte nastavovací úchyt (2). Zatlačením opěradla složíte sedátko (3).

17. ROZLOŽENÍ SEDÁTKA

Přesuňte vpravo pojistku úchyty (1) a pak zvedněte nastavovací úchyt (2). Zvednutím opěradla sklopite sedátko.

MADLO

18. Chcete-li namontovat madlo, zasuňte jej do otvorů na obou stranách sedátka kočárku. Ujistěte se, že jste madlo správně zajistili proti vysunutí.

19. Chcete-li odepnout madlo, stiskněte současně tlačítka umístěná pod madlem (1) a pak jej vysuňte z otvorů sedátka (2).

SEŘÍZENÍ PODNOŽKY

20. Chcete-li podnožku zvednout, nadzvedněte její konec.

21. Chcete-li podnožku spustit, zatáhněte za úchyt pod podnožkou (1) a pak spustěte podnožku (2).

BOUDIČKA: MONTÁŽ A OBSLUHA

22. Zasuňte ukončení boudičky do otvorů umístěných na bočních stranách sedátka (1) a připevněte boudičku k opěradlu pomocí patentek (2).

23. Chcete-li boudičku odebrat, odepněte patentky z opěradla, stiskněte pojistky umístěné na obou stranách sedátka (1) a vysuňte boudičku (2).

24. Chcete-li změnit polohu boudičky, uchopte ji za horní část a nastavte do vybrané polohy.

25. Chcete-li roztáhnout boudičku, rozepte zip na její zadní straně (1) a roztáhněte boudičku (2).

26. Chcete-li získat přístup k větrání boudičky, roztáhněte boudičku, pak rozepte zip na její zadní straně (1) a odsuňte látku (2).

27. BEZPEČNOSTNÍ PÁSY

Zapněte popruhy do spony (1). Seřídte délku popruhů pomocí přezek (2).

28. MONTÁŽ / ZMĚNA VÝŠKY BEZPEČNOSTNÍCH PÁSŮ

Pokud chcete připevnit bezpečnostní pásy / změnit jejich výšku, vysuňte jejich konce z otvorů v opěradle/sedátku a čalounění a pak převlečte otvory v čalounění a sedátku/opěradle ve vybrané výšce.

UPOZORNĚNÍ! Před zapnutím dítěte se vždy ujistěte, že pásy jsou správně připevněny.

29. POTAH NA NOHY

Nasuňte potah na podnožku, protáhněte pod madlem a připevněte patentkami k páskům v čalounění.

30. MOSKYTIÉRA SEDÁTKA

Rozepte zip pod boudičkou kočárku (1) a vysuňte moskytiéru. Spodní část moskytiéry připevněte k podnožce sedátka (2) a její boční část pomocí plastového kolečka k boudičce (3).

31. **SEŘÍZENÍ DÉLKY RUKOJETI** Stiskněte tlačítko na rukojeti (1) a zároveň rukojeť nastavte do požadované výšky (2).

SLOŽENÍ KOČÁRKU

Odjistěte přední kola, odeberte sedátko, složte boudičku.

32. Stiskněte blokovací tlačítka umístěná na obou stranách vodítek kočárku (1) a zatáhněte blokovací páčky nahoru (2).

33. Zároveň spusťte rukojeť (1). Zasuňte přední část rámu do kočárku (2).

34. Ujistěte se, že pojistka zajistila kočárek proti rozložení.

SLOŽENÍ KOČÁRKU SE SEDÁTKEM

Odjistěte přední kola, složte boudičku.

Sedátko můžete nastavit po směru jízdy nebo proti směru jízdy.

35. Sklopte sedátko na konstrukci kočárku.

36. Složte konstrukci (1) a položte na ni sedátko (2).

37. Ujistěte se, že jste konstrukci správně zajistili proti rozložení.

KORBĚ

ROZLOŽENÍ KORBĚ

38. Vysuňte adaptéry zpod korby a zablokujte je ve svislé poloze.

39. Rozložte tyče korby (1), dokud nezapadnou do plastových držáků (2).

40. Připevněte podšívku ke korbě pomocí zipu (1) a pak vložte do korby matraci (2).

41. SEŘÍZENÍ BOUDIČKY V KORBĚ

Stiskněte současně tlačítka na obou stranách seřizovačů boudičky korby (1) a nastavte ji do požadované polohy (2).

42. POTAH NA NOHY V KORBĚ

Připněte potah na nohy pomocí zipu.

43. VĚTRÁNÍ BOUDIČKY KORBY

Chcete-li získat přístup k větrání boudičky, rozepněte zip na její zadní straně (1) a odsuňte látku (2).

MOSKYTIÉRA KORBY

44. Rozepněte zip pod boudičkou korby (1) a vysuňte moskytiéru. Moskytiéru natáhněte na korbu (2) a připněte patentkami ke korbě (3).

MONTÁŽ A DEMONTÁŽ KORBY KOČÁRKU

UPOZORNĚNÍ: Nikdy nemontujte ani nedemontujte korbu s dítětem uvnitř

45. Chcete-li připevnit korbu ke kočárku, umístěte ji tak, aby její boudička byla v přední části rámu, a pak zasuňte adaptéry korby do otvorů ve štěrbinách pojistek kočárku.

UPOZORNĚNÍ: Ujistěte se, že jste korbu správně připevnili na konstrukci kočárku

46. Chcete-li odebrat korbu z kočárku, stiskněte tlačítko v adaptérech korby (1) a zároveň vysuňte korbu z konstrukce kočárku (2).

47. MONTÁŽ TAŠKY NA RUKOJEŤ KOČÁRKU

Spodní část popruhu protáhněte kolem rukojeti kovovou sponou (1) a pak jej připevněte suchým zipem k jeho horní části (2).

MONTÁŽ A DEMONTÁŽ DĚTSKÉ AUTOSEDAČKY BABY SAFE YORK NA KONSTRUKCI KOČÁRKU

UPOZORNĚNÍ: Nikdy nemontujte ani nedemontujte autosedačku s dítětem uvnitř

MONTÁŽ DĚTSKÉ AUTOSEDAČKY

48. Připevněte adaptéry na konstrukci kočárku, zasuňte je do štěrbin pojistek kočárku. Ujistěte se, že jsou správně zajištěny.

49. Dětskou autosedačku umístěte proti směru jízdy a pak ji zasuňte do dřívě připevněných adaptérů (1). Stiskněte tlačítka na obou stranách držadla autosedačky (2) a sklopte držadlo (3), abyste ji zajistili v adaptérech.

UPOZORNĚNÍ: Ujistěte se, že jste autosedačku správně připevnili.

DEMONTÁŽ DĚTSKÉ AUTOSEDAČKY

50. Stiskněte tlačítka umístěná na obou stranách držadla autosedačky (1) a zvedněte držadlo (2). Autosedačku vysuňte z adaptérů (3).

51. Každý adaptér vytáhněte z kočárku stisknutím tlačítka (1) a současným vysunutím z konstrukce (2).

ČIŠTĚNÍ A POUŽÍVÁNÍ

Části kočárku vyrbené z umělého materiálu a popruhy je možné čistit za pomoci měkkého, navlhčeného hadříku. Je zakázáno používání agresivních pracích prostředků.

Kovové části otírejte suchým hadříkem, abyste očistili prach a vodu. V případě silného znečištění blátem nebo v zimním období chraňte tyto části používáním preparátů s mazacími vlastnostmi.

Návod k čištění čalounění: - Čistěte hadříkem a jemným čisticím přípravkem, nenamáčejte, neždímejte, sušte v rozložené poloze.

V pravidelných obdobích kontrolujte povolení šroubů a vyměňujte poškozené části. Je nutné promazávat pojízdné části, tj. hlavy kol, osu, nejlepší je používání známých preparátů, zejména po jízdě v písčitém terénu nebo v zimním období. Agresivní prostředky by mohly způsobovat korozi. Pamatujte také na konzervaci všech kovových částí.

UPOZORNĚNÍ

DŮLEŽITÉ ! POKYNY SI POZORNĚ PŘEČTĚTE A USCHOVEJTE PRO POZDĚJŠÍ POUŽITÍ

- UPOZORNĚNÍ Nikdy nenechávejte dítě bez dozoru
- UPOZORNĚNÍ Před použitím si ověřte, že jsou všechny zajišťovací prvky správně zapnuté.
- UPOZORNĚNÍ Aby nedošlo ke zranění dítěte, ujistěte se, že dítě není přítomné při skládání či rozkládání tohoto produktu.
- UPOZORNĚNÍ Tento výrobek není hračka. Nedovolte dítěti, aby si s tímto výrobkem hrálo.
- UPOZORNĚNÍ Nepoužívejte tuto sedačku pro dítě mladší 6-ti měsíců.
- UPOZORNĚNÍ Vždy používejte zádržný systém.
- UPOZORNĚNÍ Před použitím zkontrolujte, zda jsou připevňovací zařízení lůžka, sedačky nebo autosedačky správně zaklesnuta
- UPOZORNĚNÍ Tento výrobek není vhodný pro běhání nebo jízdu na bruslích.
- Maximální hmotnost a věk dítěte, pro kterého je určen kočárek: 22 kg nebo 4 roky, podle toho, co nastane dříve.
- Parkovací zařízení (brzda) mějte zabrzděné, když vkládáte nebo vyjímáte dítě. - Když parkujete kočárek, vždy zabrzděte brzdu (parkovací zařízení).
- Maximální zatížení tašky zavěšené na rukojeti kočárku činí 1,5 kg.
- Maximální zatížení košíku činí 3 kg. - Maximální zatížení kapsy boudičky/korby činí 0,3 kg. - Jakákoli zátěž zavěšená na rukojeti a/nebo zadní straně opěradla a/nebo bočních stranách kočárku bude ovlivňovat stabilitu kočárku. - Na rukojeti kočárku nezavěšujte k tomu nepřizpůsobené tašky nebo jiné, než které doporučuje výrobce – je to nebezpečné a může to způsobit poškození kočárku. - Tento kočárek byl navržen pro jedno dítě.
- Nepoužívejte příslušenství, které není schváleno výrobcem. Používejte pouze náhradní díly, které dodal nebo doporučil výrobce. - Nepoužívejte další plošiny připojované ke kočárku. - Pokud zjistíte jakoukoli závadu, nepoužívejte výrobek a kontaktujte servis Baby Design Group nebo prodejce.
- Nikdy nejezděte s kočárkem po schodech (také na ližinách), zejména když se v něm nachází dítě – může to způsobit vážný úraz dítěte a poškození kočárku. - Houpání kočárku může oslabit jeho konstrukci a způsobit jeho poškození. - Kočárek s dítětem nikdy nezvedejte nebo nepřenášejte. - Před použitím kočárku se vždy ujistěte, že skládací mechanismus je zablokován (je správně rozložen a zablokován). - Na kočárek vždy namontujte všechny ochranné a zabezpečovací prvky v souladu s návodem. - Zapínejte vždy

mezinožní popruh k madlu. - Pravidelně kontrolujte, zda jsou všechny součásti kočárku funkční a bezpečné, zejména správné připevnění sedátka a korby a autosedačky k podvozku. - Při skládání a rozkládání kočárku a také při nastavení opěradla, rukojeti nebo jiných součástí kočárku dávejte pozor, aby části vašeho těla a těla dítěte byly bezpečné. - Kočárek je určen pro jízdu dopředu. - Baby Design Group Sp. z o.o. Sp. K. nenese odpovědnost za škody na majetku nebo osobách v následku montáže a používání předmětného výrobku v rozporu s pokyny a doporučeními výrobce uvedenými v návodu k obsluze. - Používejte pouze části, které dodal nebo doporučil výrobce/distributor. - Na konstrukci kočárku můžete připevnit korbu, sedátko nebo autosedačku. Korba: - Nepřidávejte žádnou další matraci než doporučenou výrobcem. - Tento výrobek je vhodný pro dítě, které neumí sedět samo, přetáčet se a pohybovat na svých rukou a kolenou. Maximální hmotnost dítěte: 9 kg. - Úchyty pro přenášení musí být z vnější strany korby při jejím používání. Autosedačka: - Autosedačka nenahrazuje kolébku ani postýlku. Pokud se vašemu dítěti chce spát, vložte jej do příslušné korby, kolébky nebo postýlky. Návod k čištění čalounění: - Čistěte hadříkem a jemným čisticím přípravkem, nenamáčejte, neždímejte, sušte v rozložené poloze. Pozor na nebezpečí otevřeného ohně nebo dalších zdrojů tepla v blízkosti výrobku. - Kola: Nafukujte na 28P.SI. (2.0BAR).

VÁŽENÍ RODIČIA!

Ďakujeme, že ste si zakúpili detský kočík **ONLY** od firmy **BABY DESIGN GROUP**. Používanie kočíka bude pre Vaše dieťaťa príjemné, pohodlné a bezpečné.

Dôležité – Pred použitím prečítajte pozorne tento návod a uschovajte ho pre budúcu potrebu

Bezpečnosť Vášho dieťaťa môže byť ohrozená, ak sa nebude postupovať podľa návodu! Kočík je určený pre deti od 6 mesiacov.

1. KOMPONENTY KOČÍKA

1. Sedadlo 2. Strieška 3. Hrazdička 4. Nánožník 5. Rám 6. Zadné koleso – 2ks 7. Predné koleso – 2ks, 8. Nákupný košík 9. Vanička 10. Poťah na vaničku 11. Taška

ROZKLADANIE KOČÍKA

2. Odistite fixačnú západku, ktorá sa nachádza na vonkajšej strane rámu kočíka (1) a potiahnite rám nahor (2)

3. Odistite fixačnú západku, ktorá sa nachádza na vnútornej strane rámu kočíka (2) a úplne rozložte kočík

4. Uistite sa, že bol kočík správne zaistený obidvomi zaist'ovacími mechanizmami

KOLESÁ

5. MONTÁŽ PREDNÝCH KOLIES

Zasuňte zostavu predného kolesa do náboja do okamihu zaistenia. Uistite sa, že je koleso správne zaistené. Zopakujte postup na druhej strane.

6. MONTÁŽ ZADNÝCH KOLIES

Zasuňte zadné koleso do zadného náboja do okamihu zaistenia. Uistite sa, že je koleso správne zaistené. Zopakujte postup na druhej strane.

7. DEMONTÁŽ PREDNÝCH KOLIES

Stlačte tlačidlo zaist'ovacieho mechanizmu (1) a súčasne vysuňte predné koleso z náboja (2).

8. DEMONTÁŽ ZADNÝCH KOLIES

Stlačte tlačidlo zaist'ovacieho mechanizmu (1) a súčasne vysuňte zadné koleso z náboja (2).

9. PREDNÉ OTOČNÉ KOLESÁ

Pre zaistenie predného otočného kolesa presuňte zaist'ovací mechanizmus nadol. Pre odistenie predného kolesa presuňte zaist'ovací mechanizmus nahor.

UPOZORNENIE:

Pred cúvaním musia byť samo nastaviteľné kolesá odistené!!! Nedodržanie pravidiel používania samo nastaviteľných kolies môže zapríčiniť mechanické poškodenie jazdných prvkov, na ktoré sa nebude vzťahovať reklamácia.

10. PARKOVACIE ZARIADENIE (brzda)

Pre zaistenie zadných kolies chodidlom stlačte tlačidlo parkovacieho zariadenia. Pre odistenie zadných kolies chodidlom nadvihnite tlačidlo parkovacieho zariadenia.

11. NASTAVENIE PARKOVACIEHO ZARIADENIA

UPOZORNENIE: Nastavenie vykonajte pomocou kľúčov 8 a 10 (nie sú súčasťou balenia)
Pri nastavovaní postupujte nasledovne:

- a) Odskrutkujte poistnú maticu (B) v smere hodinových ručičiek
- b) Pre pritiahnutie tlačidla parkovacieho zariadenia otočte doladovaciu skrutku (A) doľava (1)
- c) Pre uvoľnenie tlačidla parkovacieho zariadenia otočte doladovaciu skrutku (A) doprava (1)
- d) Po nastavení brzdy (doladovacia skrutka (A) v správnej polohe) pritiahnite poistnú maticu (B) k doladovacej skrutke, aby ste zaistili skrutku proti zmene polohy.

SEDADLO

PRIPĚVNENIE A ODOBRTIE SEDADLA

UPOZORNENIE: Nikdy nepripevňujte ani neodoberajte sedadlo, ak v ňom sedí dieťa

12. Sedadlo v kočíku Only sa môže pripevniť otočené v smere alebo proti smeru jazdy

13. Za týmto účelom vsuňte sedadlo otočené v smere alebo proti smeru jazdy do otvorov, ktoré sa nachádzajú v štrbinách zaisťovacích mechanizmov kočíka.

UPOZORNENIE: Uistite sa, že je sedadlo správne pripevnené k rámu kočíka

14. Pre odobrtie sedadla z kočíka stlačte tlačidlá, ktoré sa nachádzajú na oboch stranách sedadla (1) a vysuňte sedadlo z rámu (2).

15. NASTAVENIE OPIERKY

Pre zmenu polohy opierky nadvihnite nastavovaciu rukoväť (1) a nastavte opierku do zvolenej polohy (2).

16. SKLOPENIE SEDADLA

Sklopte striešku. Nastavte opierku do čo najvyššej polohy. Presuňte doprava zaisťovací mechanizmus rukoväte (1) a následne nadvihnite nastavovaciu rukoväť (2). Pre sklopenie sedadla zatlačte na opierku (3).

17. ROZKLADANIE SEDADLA

Presuňte zaisťovací mechanizmus rukoväte doprava (1) a následne nadvihnite nastavovaciu rukoväť (2). Pre rozloženie sedadla nadvihnite opierku.

HRAZDIČKA

18. Upevnite hrazdičku tak, že ju zasuniete do otvorov, ktoré sa nachádzajú na oboch stranách sedadla kočíka. Uistite sa, že je hrazdička správne zaistená proti vysunutiu.

19. Pre odobrtie hrazdičky súčasne stlačte tlačidlá, ktoré sa nachádzajú pod hrazdičkou (1) a následne ju vysuňte z otvorov v sedadle (2).

NASTAVENIE OPIERKY NA NOHY

20. Pre zdvihnutie opierky na nohy nadvihnite jej koniec

21. Pre nastavenie opierky na nohy do nižšej polohy potiahnite za rukoväť, ktorá sa nachádza pod opierkou na nohy (1) a následne nechajte klesnúť opierku na nohy (2).

STRIEŠKA: PRIPĚVNENIE A POUŽÍVANIE

22. Zasuňte koncovky striešky do otvorov, ktoré sa nachádzajú na bočných stranách sedadla (1) a pomocou patentných gombíkov pripevnite striešku k opierke (2).

23. Pre odobrtie striešky odopnite patentné gombíky z opierky, stlačte zaisťovacie mechanizmy, ktoré sa nachádzajú na oboch stranách sedadla (1) a vysuňte striešku (2).

24. Pre zmenu polohy striešky uchopte jej vrchnú časť a nastavte striešku do požadovanej polohy.

25. Pre dodatočné rozšírenie striešky rozopnite zips, ktorý sa nachádza v jej zadnej časti (1) a rozložte striešku (2)

26. Pre získanie prístupu k vetraniu striešky rozšírte striešku a následne rozopnite zips, ktorý sa nachádza v jej zadnej časti (1) a odsuňte látku (2)

27. BEZPEČNOSTNÉ PÁSY

Zopnite pásy sponou (1). Dĺžku pásov nastavte pomocou praciek (2).

28. MONTÁŽ / ZMENA VÝŠKY BEZPEČNOSTNÝCH PÁSOV

Pre namontovanie / zmenu výšky bezpečnostných pásov vysuňte ich koncovky z otvorov v operadle/sedadle a čalúnení a následne zasuňte cez otvory v čalúnení a sedadle/operadle v zvolenej výške.

UPOZORNENIE: Predtým ako dieťa zapnete, vždy sa uistite, či sú bezpečnostné pásy správne upevnené.

29. NÁNOŽNÍK

Nasuňte nánožník na opierku na nohy, prevlečte ho pod hrazdičkou a pripevnite pomocou patentných gombíkov k pásikom v čalúnení.

30. SIETKA PROTI KOMÁROM K SEDADLU

Rozopnite zips, ktorý sa nachádza pod strieškou kočíka (1) a vysuňte sieťku proti komárom. Pripevnite spodnú časť sieťky proti komárom k opierke na nohy sedadla (2) a jej bočnú časť k strieške pomocou plastového krúžku (3).

31. NASTAVENIE DĹŽKY RÚČKY

Stlačte tlačidlo, ktoré sa nachádza na rúčke (1) a súčasne nastavte jej požadovanú výšku (2).

32. SKLADANIE KOČÍKA

Odistite predné kolesá, odoberte sedadlo a sklopte striešku.

Stlačte tlačidlá zaisťovacích mechanizmov, ktoré sa nachádzajú na oboch stranách vodiacich líšt kočíka (1) a potiahnite rukoväte zaisťovacích mechanizmov nahor (2).

33. Súčasne sklopte rúčku (1). Vsuňte prednú časť rámu dovnútra kočíka (2).

34. Uistite sa, že zaisťovací mechanizmus zabezpečil kočík proti rozloženiu.

SKLADANIE KOČÍKA SPOLU SO SEDADLOM

Odistite predné kolesá, sklopte striešku.

Sedadlo môže byť otočené v smere alebo proti smeru jazdy.

35. Sklopte sedadlo na ráme kočíka.

36. Sklopte rám (1) a položte naň sedadlo (2).

37. Uistite sa, že je rám správne zaistený proti rozloženiu.

VANIČKA

ROZKLADANIE VANIČKY

38. Vysuňte adaptéry spod vaničky, až kým sa nezaistia v zvislej polohe.

39. Rozložte tyče vo vaničke (1), až kým nebudú zaistené v plastových držiakoch (2).

40. Pomocou zipsu pripevnite výstelku k vaničke (1) a následne vložte dovnútra matrac (2).

41. NASTAVENIE STRIEŠKY VANIČKY

Súčasne stlačte tlačidlá, ktoré sa nachádzajú na oboch stranách regulátorov striešky vaničky (1) a nastavte ju do požadovanej polohy (2).

42. NÁNOŽNÍK VO VANIČKE

Pripnite nánožník pomocou zipsu.

43. VETRANIE V STRIEŠKE VANIČKY

Pre získanie prístupu k vetraniu v strieške rozopnite zips, ktorá sa nachádza v jej zadnej časti (1) a odsuňte látku (2)

44. SIEŤKA PROTI KOMÁROM VO VANIČKE

Rozopnite zips, ktorý sa nachádza pod strieškou vaničky (1) a vysuňte sieťku proti komárom. Nasuňte sieťku proti komárom na vaničku (2) a pripnite k vaničke (3) pomocou patentných gombíkov

45. PRIPEVNENIE A ODOBROTIE VANIČKY Z KOČÍKA

UPOZORNENIE: Nikdy nepripevňujte ani neodoberajte vaničku, ak sa v nej nachádza dieťa

Pre pripevnenie vaničky ku kočíku otočte vaničku tak, aby sa jej strieška nachádzala v prednej časti rámu a následne vsuňte adaptéry vaničky do otvorov, ktoré sa nachádzajú v štrbinách zaisťovacích mechanizmov kočíka.

UPOZORNENIE: Uistite sa, že je vanička správne pripevnená k rámu kočíka

46. Pre odobratie vaničky z kočíka stlačte tlačidlá, ktoré sa nachádzajú v adaptéroch vaničky (1) a súčasne vysuňte vaničku z rámu kočíka (2).

47. PRIPEVNENIE TAŠKY K RUKOVÄTI KOČÍKA

Spodnú časť pásika prevlečte okolo rukoväte a cez kovovú sponu (1) a následne ju spojte pomocou suchého zipsu s jeho vrchnou časťou (2).

PRIPEVNENIE A ODOBROTIE DETSKEJ AUTOSEDAČKY BABY SAFE YORK K RÁMU KOČÍKA

UPOZORNENIE: Nikdy nepripevňujte ani neodoberajte autosedačku, ak sa v nej nachádza dieťa.

PRIPEVNENIE AUTOSEDAČKY

48. Pripevnite adaptéry k rámu kočíka ich vsunutím do štrbín zaisťovacích mechanizmov kočíka. Uistite sa, že boli správne zaistené.

49. Otočte autosedačku proti smeru jazdy a následne ju zasuňte do vopred pripevnených adaptérov (1). Stlačte tlačidlá, ktoré sa nachádzajú na oboch stranách rukoväte autosedačky (2) a sklopte jej rukoväť (3) aby sa autosedačka zaistila v adaptéroch.

UPOZORNENIE: Uistite sa, že je autosedačka správne zaistená

ODOBRATIE AUTOSEDAČKY

50. Stlačte tlačidlá, ktoré sa nachádzajú na oboch stranách rukoväte autosedačky (1) a nadvihnite jej rukoväť (2). Vysuňte autosedačku z adaptérov (3).

51. Odoberte každý z adaptérov z kočíka stlačením tlačidla (1) a súčasne ich vysuňte z rámu (2).



ČISTENIE A OBSLUHA KOČÍKA

Časti kočíka a bezpečnostné pásy je potrebné čistiť pomocou mäkkej a vlhkej handričky. Nesmiete používať agresívne čistiace prostriedky.

Kovové časti utierajte suchou handričkou. V prípade zablatenia alebo pri jazde v zimnom období je nutné tieto časti ošetrovať konzervačnými prostriedkami.

Návod na čistenie čalúnenia: - Čistite pomocou handričky s jemným čistiacim prostriedkom, nenamáčajte, nežmýkajte, sušte v rozloženom stave.

Príležitostne prekontrolujte technický stav kočíka šrúby a podobne. Poškodené časti ihneď vymeňte. Po prechádzke v prašnom prostredí alebo v zimnom období občas namastite jazdné časti s použitím bežných prostriedkov v spreji. Agresívne prostriedky môžu spôsobiť koróziu! Nezabúdajte na ošetrovanie všetkých kovových častí.

**UPOZORNENIE**

Dôležité – Pred použitím prečítajte pozorne tento návod a uschovajte ho pre budúcu potrebu.

- UPOZORNENIE Nikdy nenechávajte dieťa bez dozoru
- UPOZORNENIE Pred používaním sa uistite, že všetky zaistovacie zariadenia sú zaistené.
- UPOZORNENIE Pri rozopínaní a zapínaní sa uistite, že dieťa nie je v kočiariku, aby ste predišli prípadnému úrazu.
- UPOZORNENIE Tento výrobok nie je hračka. Nenechajte dieťa hrať sa s týmto výrobkom.
- UPOZORNENIE Nepoužívajte túto sedačku pre deti mladšie ako 6 mesiacov
- UPOZORNENIE Používajte vždy upevňovací systém.
- UPOZORNENIE Pred použitím skontrolujte, či sú správne pripevnené upevňovacie zariadenia kočiarika, sedačky alebo autosedačky
- UPOZORNENIE Tento výrobok nie je vhodný na behanie, korčuľovanie.
- Maximálna hmotnosť a vek dieťaťa, pre ktoré je kočík určený: 22 kg alebo 4 roky, podľa toho, ktorá z týchto skutočností nastane skôr
- Parkovacie zariadenie (brzda) musí byť zaistené, vyberáte alebo vkladáte dieťa alebo do kočíka. - Vždy, keď parkujete kočík, zaistíte brzdu (parkovacie zariadenie).
- Maximálna záťaž tašky zavesenej na rúčku kočíka je 1,5kg.
- Maximálna záťaž košíka je 3kg. - Maximálna záťaž vrečka budičky/vaničky je 0,3kg. - Akákoľvek záťaž pripojená k rúčke a/alebo k zadnej strane operadla a/alebo k bokom kočíka ovplyvní stabilitu kočíka. - Nevešajte na rukoväť kočíka iné tašky ako tie, ktoré odporúča výrobca, ani tašky, ktoré nie sú prispôsobené na tento účel – je to nebezpečné a môže to viesť k poškodeniu kočíka. - Tento kočík bol navrhnutý na používanie pre jedno dieťa. - Nepoužívajte príslušenstvo, ktoré nie je schválené výrobcom.
- Používajte výhradne náhradné diely, ktoré dodáva alebo odporúča výrobca.
- Nepoužívajte dodatočné plošiny na pripojenie ku kočíku. - V prípade, ak zistíte akúkoľvek poruchu, nepoužívajte kočík a kontaktujte servis Baby Design Group alebo predajcu. - Nikdy nevychádzajte ani neschádzajte s kočíkom po schodoch (ani po lyžinách), najmä ak sa v kočíku nachádza dieťa – môže to viesť k vážnemu úrazu dieťaťa a poškodeniu kočíka. - Hojdanie kočíka môže oslabiť jeho konštrukciu a viesť k poškodeniu. - Nikdy nezdvíhajte ani neprenášajte výrobok, keď sa v ňom nachádza dieťa. - Pred použitím kočíka sa vždy uistite, že sú skladacie mechanizmy zaistené (že je správne rozložený a zaistený). - Vždy namontujte všetky bezpečnostné a ochranné prvky kočíka podľa pokynov uvedených v návode - Vždy zapínajte medzinožný popruh k hradičke. - Pravidelne kontrolujte, či sú všetky prvky

kočička funkčné a bezpečné, skontrolujte najmä správne upevnenie sedadla a vaničky a autosedačky k podvozku. - Pri skladaní a rozkladaní kočička, a taktiež pri nastavovaní operadla, rúčky alebo iných prvkov kočička, dbajte na bezpečnosť častí Vášho tela aj častí tela dieťaťa. - Kočík je určený na jazdu dopredu. - Baby Design Group sp. Z o.o. sp. K. nenesie zodpovednosť za škody spôsobené na zdraví alebo majetku v dôsledku montáže alebo používania tohto produktu, ktoré nie sú v súlade s pokynmi a odporúčaniami výrobcu uvedenými návode na použitie. - Používajte výhradne komponenty, ktoré dodáva alebo odporúča výrobca /distribútor. - Namontujte vaničku alebo sedadlo, alebo autosedačku k rámu kočička. Vanička: - Nesmie sa pridávať žiadny iný dodatočný matrac ako ten, ktorý odporúča výrobca. - Tento výrobok nie je vhodný pre dieťa, ktoré je schopné samostatne sedieť, prevracať sa alebo liezť po štyroch. Maximálna hmotnosť dieťaťa: 9kg. - Rukoväte na prenášanie sa počas používania vaničky nesmú nachádzať mimo vnútra vaničky. Autosedačka: - Autosedačka nenahradzuje kolísku ani postieľku. V prípade, ak Vaše dieťa potrebuje spánok, uložte ho do vhodnej vaničky, kolísky alebo postieľky. Návod na čistenie čalúnenia: - Čistite pomocou handričky s jemným čistiacim prostriedkom, nenamáčajte, nežmýkajte, sušte v rozloženom stave. Pozor na nebezpečenstvo otvoreného ohňa a iných zdrojov silného tepla v blízkosti výrobku. - Kolesá: Nafukovacie na 28P.S.I (2.0 BAR).

.....
TISZTELT SZÜLŐK!

Gratulálunk az új **ONLY** babakocsi megvásárlásához, melynek gyártója a **BABY DESIGN GROUP**.

Gyermekük utazása egész biztosan biztonságos, kényelmes és kellemes lesz.

Fontos – Figyelmesen olvassa el és őrizze meg későbbi felhasználás esetére

Gyermekük biztonsága kerülhet veszélybe, ha nem tartják be az útmutatóban foglaltakat! A babakocsi 6 hónaposnál idősebb gyermekeke részére készült.

1. A BABAKOCSI RÉSZEI

1. Ülőke 2. Kupola 3. Karfa 4. Lábtakaró 5. Váz 6. Hátsó kerék - 2 db 7. Első kerék - 2 darab, 8. Kosár 9. Gondola 10. Lábtakaró a gondolához, 11. Tásk

A BABAKOCSI KINYITÁSA

2. Oldja ki a babakocsi váz külső oldalán található reteszt (1) és emelje fel a vázat (2)
3. Oldja ki a babakocsi váz belső oldalán található reteszt (2) és teljesen nyissa ki a babakocsit (2)
4. Ellenőrizze, hogy a babakocsi megfelelően rögzítésre került mind a két zárban

KEREKEK

5. AZ ELSŐ KEREKEK FELSZERELÉSE

Tolja be az első kerék egységet a kerékagyba, míg nem rögzül. Ellenőrizze, hogy a kerék megfelelően rögzítésre került. Ismétlje meg a műveletet a másik oldalon.

6. A HÁTSÓ KEREKEK FELSZERELÉSE

Tolja be a hátsó kereket a kerékagyba, míg nem rögzül. Ellenőrizze, hogy a kerék megfelelően rögzítésre került. Ismétlje meg a műveletet a másik oldalon.

7. AZ ELSŐ KEREKEK LESZERELÉSE

Nyomja meg a blokádgombját (1) és egyidejűleg húzza ki az első kereket a kerékagyból (2).

8. A HÁTSÓ KEREKEK LESZERELÉSE

Nyomja meg a blokádgombját (1) és egyidejűleg húzza ki a hátsó kereket a kerékagyból (2).

9. ELSŐ BOLYGÓ KEREKEK

Az első bolygó kerék blokkolásához tolja el a reteszt lefelé. Az első kerék kioldásához húzza a reteszt felfelé.

FIGYELEM:

A bolygóműves kerekeket a tolatás előtt ki kell oldani!!! A bolygóműves kerekek kezelési elveinek be nem tartása a futómű mechanikus részeinek sérüléséhez vezethet, amire a garancia nem vonatkozik.

10. V. PARKOLÁS (fék)

A hátsó kerekek blokkolásához nyomja meg a parkoló fék berendezést a lábával. A hátsó kerekek kioldásához emelje fel a parkoló fék gombját a lábával.

11. PARKOLÓ BERENDEZÉS ÁLLÍTÁSA

FIGYELEM: A beállítást 8-as és 10-es kulcsokkal kell elvégezni (a készlet nem tartalmazza)

A beállításhoz a következő lépéseket kell megtenni:

- a) Lazítsa fel az ellenanyát (B) jobbra csavarozva
- b) Csavarozza a szabályozócsavart (A) balra (1) a parkoló berendezés gombjának megszorításához
- c) Csavarozza a szabályozócsavart (A) jobbra (1) a parkoló berendezés gombjának fellazításához
- d) A fék beállítása után (a szabályozócsavar (A) a megfelelő pozícióban) a szabályozócsavarra csavarozza rá az ellenanyát (B) megakadályozva a csavar helyzetének elállítódását.

GYERMEKÜLÉS

A GYERMEKÜLÉS FELSZERELÉSE ÉS LESZERELÉSE

FIGYELEM: Ne szerelje fel vagy le az ülést, ha a gyermek benne ül

12. Az Only babakocsin a gyermekülés a menetiránnyal szemben és annak háttal is felszerelhető.

13. Ennek céljából tolja be az ülést a menetiránynak háttal, vagy azzal szemben a babakocsi zárainak hézagaiba.

FIGYELEM: Ellenőrizze, hogy az ülés megfelelően rögzítésre került a babakocsi vázához.

14. Az ülés kicsatolásához nyomja meg az ülés két oldalán levő gombokat (1) és húzza ki az ülést a vázból (2).

15. A HÁTTÁMLA SZABÁLYOZÁSA

A háttámla helyzetének állításához emelje fel a szabályozó fogantyút (1) és állítsa a háttámlát a kiválasztott helyzetbe (2).

16. AZ ÜLÉS ÖSSZECSUKÁSA

Csukja össze a napvédő kupolát. Állítsa a háttámlát a legfelsőbb helyzetbe. Tolja el a fogantyú reteszét (1) jobbra, majd emelje fel a szabályozó fogantyút (2). Tolja előre a háttámlát az ülés összezsukásához (3).

17. A GYERMEKÜLÉS KINYITÁSA

Tolja el a fogantyú reteszét (1) jobbra, majd emelje fel a szabályozó fogantyút (2). Emelje fel a háttámlát az ülés kinyitásához.

KARFA

18. A karfa felszereléséhez tolja be a karfát a babakocsi ülés két oldalán található nyílásokba. Ellenőrizze, hogy a karfa megfelelően biztosítva a kicsúszástól.

19. A karfa leszereléséhez nyomja meg egyidejűleg a karfa alatt levő gombokat (1), majd húzza ki a karfát az ülésben levő furatokból (2).

A LÁBTARTÓ SZABÁLYOZÁSA

20. A lábtartó felemeléséhez emelje fel annak végét.

21. A lábtartó leengedéséhez húzza meg a lábtartó alatt levő fogantyút (1) reteszt és engedje le a lábtartót (2).

KUPOLA: SZERELÉSE ÉS KEZELÉSE

- 22.** Tolja be a kupola végét az ülés oldalain levő furatokba (1) és csatolja rá a kupolát a háttámlára a patentek (2) segítségével.
- 23.** A kupola leszereléséhez csatolja le a patenteket a háttámláról, nyomja be az ülés két oldalán található reteszeket (1) és húzza ki a kupolát (2)
- 24.** A napvédő kupola helyzetéhez változtatásához fogja meg a kupola csúcsát és állítsa a kívánt helyzetbe.
- 25.** A napvédő kupola kiszélesítéséhez húzza el a kupola hátsó részén levő cipzárat (1) és húzza szét a kupolát (2).
- 26.** A napvédő kupola szellőzéséhez húzza szét a kupolát, majd húzza el a kupola hátsó részén levő cipzárat (1) és húzza el a szövetet (2).

27. BIZTONSÁGI ÖVEK

Kapcsolja össze az övet a csattal (1). Szabályozza be az övek hosszát hurkokkal (2).

28. A BIZTONSÁGI ÖVEK BESZERELÉSE / MAGASSÁGÁNAK ÁLLÍTÁSA

A biztonsági övek rögzítése / magasságának állítása érdekében húzza ki azok végeit a háttámla/ülés és a kárpit nyílásain keresztül, majd bújtsa át a kárpit, valamint a háttámla/ülés kiválasztott magasságban levő nyílásain.

FIGYELEM! A GYERMEK BECSATOLÁSA ELŐTT MINDENKOR ELLENŐRIZZE, HOGY AZ ÖVEK MEGFELELŐEN RÖGZÍTÉSRE KERÜLTEK.

29. LÁBTAKARÓ

Húzza rá a lábtakarót a lábtartóra, bújtsa át a karfa alatt és a patentekkel rögzítse a kárpit csíkokhoz.

30. ÜLÉS SZÚNYOGHÁLÓ

Húzza el a babakocsi kupolája alatt levő cipzárat és húzza ki a szúnyoghálót. Rögzítse a szúnyogháló alsó részét az ülés lábtartójához (2), az oldalsó részét pedig a műanyag kerék segítségével a kupolához (3).

31. A TOLÓKAR HOSSZÁNAK SZABÁLYOZÁSA

Nyomja be a tolókaron található gombot (1) és egyidejűleg állítsa a kívánt magasságba (2).

A BABAKOCSI ÖSSZECSUKÁSA

- 32.** Oldja ki az első kerekeket, szerelje le az ülést, csukja össze a kupolát. Nyomja be a babakocsi vezetősínjei két oldalán található retesz gombokat (1) és húzza a retesz fogantyúját felfelé (2).
- 33.** Egyidejűleg engedje le a tolókart (1). Tolja be a váz első részét a babakocsi belsejébe (2).
- 34.** Ellenőrizze, hogy a retesz megvédi a babakocsit a véletlen kinyitástól.

A BABAKOCSI ÖSSZECSUKÁSA AZ ÜLÉSEL EGYÜTT

Oldja ki az első kerekeket, csukja össze a kupolát.

Az ülés mindkét irányban felszerelésre kerülhet

- 35.** Csukja össze az ülést a babakocsi vázán
- 36.** Csukja össze a vázat (1) és tegye rá az ülést (2)
- 37.** Ellenőrizze, hogy a váz megfelelően le van védve a kinyitástól.

GONDOLA

A GONDOLA KINYITÁSA

38. Tolja ki az adaptereket a gondola alól a függőleges helyzetben való rögzítéshez.
39. Húzza szét a gondola rudazatát (1) míg azok nem rögzülnek a műanyag befogókban (2).
40. Rögzítse a betétet a gondolához a cipzár (1) segítségével és utána helyezze be a matracot (2).

41. A GONDOLA KUPOLÁJÁNAK SZABÁLYOZÁSA

Nyomja meg a gondola kupolájának fogantyú két oldalán található szabályozó gombokat (1) és állítsa a kívánt helyzetbe (2).

42. GONDOLA LÁBTAKARÓ

Csatolja be a lábtakarót a cipzár segítségével.

43. A GONDOLA NAPVÉDŐ KUPOLÁJÁNAK SZELLŐZÉSE

A napvédő kupola szellőzéséhez húzza el a kupola hátsó részén levő cipzárat (1) és húzza el a szövetet (2).

44. GONDOLA SZÚNYOGHÁLÓ

Húzza el a gondola kupolája alatt levő cipzárat (1) és húzza ki a szúnyoghálót. Húzza rá a szúnyoghálót a gondolára (2) és a patentekkel csatolja rá a gondolához (3).

A GONDOLA BABAKOCSI VÁZRA SZERELÉSE ÉS LESZERELÉSE

FIGYELEM: Ne szerelje fel vagy le a gondolát, ha a gyermek benne van

45. A gondola babakocsira szereléséhez állítsa be a gondolát úgy, hogy a kupolája a váz eleje felé legyen, majd tolja be a gondola adaptereit a babakocsi zárainak házagaiba.

FIGYELEM: Ellenőrizze, hogy a gondola megfelelően rögzítésre került a babakocsi vázához.

46. A gondola babakocsiról történő leszereléséhez nyomja be a gondola adapterében (1) levő gombokat és ezzel egyidejűleg húzza ki a gondolát a babakocsi vázából (2).

47. A TÁSKA FELSZERELÉSE A BABAKOCSI TOLÓKARJÁRA

Bújtassa át a szíj alsó részét a fogantyú körül és a fém csaton (1) keresztül, majd kösse össze a tépőzár segítségével a felső részével (2).

A BABY SAFE YORK AUTÓSÜLÉS FELSZERELÉSE ÉS LESZERELÉSE A BABAKOCSI VÁZÁN

FIGYELEM: Ne szerelje fel vagy le az ülést, ha a gyermek benne van

AZ AUTÓSÜLÉS FELSZERELÉSE:

48. Szerelje fel az adaptereket a babakocsi vázára, betolva azokat a babakocsi zárának házagaiba. Ellenőrizze, hogy a megfelelően rögzítésre került.

49. Helyezze be az ülést a menetiránynak háttal, majd tolja be a korábban felszerelt adapterekbe (1). Nyomja be az ülés befogójának két oldalán található gombokat (2) és hajtsa le a befogót (3), rögzítve az adapterekben.

FIGYELEM: Ellenőrizze, hogy a babaülés megfelelően rögzítésre került.

AZ AUTÓSÜLÉS LESZERELÉSE

50. Nyomja be az ülés befogójának két oldalán található gombokat (1) és emelje fel a befogót (2). Húzza ki az ülést az adapterekből (3).

51. Szerelje le az adaptereket a babakocsiról, benyomva a gombot (1) és egyidejűleg kihúzva azokat a vázból (2).



A BABAKOCSI TISZTÍTÁSA ÉS KARBANTARTÁSA

A babakocsi műanyagból készült részei és a biztonsági övek puha, nedves ronggyal tisztíthatók. Ne használjon maró hatású mosószert.

A fémből készült részokről száraz ronggyal törölje le a port és a vizet. A sáros szennyeződéssel járó, illetve téli igénybevétel után az alkatrészeket a megfelelő kenőanyaggal kezelje.

Kárpit tisztítási útmutató: Kímélő tisztítószeres ruhával tisztítsa, ne áztassa, ne centrifugázza, kitergetve szárítsa.

Rendszeres időközönként ellenőrizze a csavarok szorítását, és cserélje ki a megrongálódott alkatrészeket. Kenje a futómű elemeit, azaz a kerékagyakat és tengelyeket, amihez legjobb, különösen a homokos terepen vagy téli időszakban történt igénybevétel után. A maró hatású szerek rozsdásodást okozhatnak. Ne felejtkezzék meg az összes fémalkatrész tisztításáról sem.



FIGYELMEZTETÉS

- Fontos – Figyelmesen olvassa el és őrizze meg későbbi felhasználás esetére
- FIGYELMEZTETES Soha ne hagyja gyermekét felügyelet nélkül
- FIGYELMEZTETES Ellenőrizze, hogy használat előtt minden rögzítő szerkezet be legyen kapcsolva.
- FIGYELMEZTETES A sérülések elkerülése végett, tartsa távol gyermekét a babakocsi összecsukásakor és széthajtásakor.
- FIGYELMEZTETES Ne engedje gyermekét játszani a termékkel.
- FIGYELMEZTETES Az ülés nem alkalmas 6 hónapnál fiatalabb gyermekek számára.
- FIGYELMEZTETES Mindig használja a biztonsági felszerelést
- FIGYELMEZTETES Használat előtt ellenőrizze, hogy a babakocsi váza vagy az ülőegység vagy az autósülés-csatlakozó megfelelően csatlakoztatva van.
- FIGYELMEZTETES Ez a termék nem alkalmas futáshoz.
- A babakocsiban szállítható gyermek maximális kora és súlya: 4 év vagy 22 kg (amelyiket hamarabb eléri).
- A parkoló berendezést (féket) be kell kapcsolni, amikor a gyermeket kiveszi, vagy beteszi. - Mindenkor, amikor leparkolja a babakocsit, reteszelje a féket (a parkoló berendezést). - A babakocsi fogantyújára felakasztható táskák maximális súlya 1,5kg. - A kosár megengedett terhelése: max 3kg.
- A kupola/gondola zsebének megengedett terhelése: max 0,3kg.
- A tolókarhoz és/vagy a háttámla hátsó részéhez és/vagy részeihez rögzített terhek kihatnak a babakocsi stabilitására. - Ne akasszon a babakocsi tolókarjára arra nem alkalmas, valamint a gyártó által ajánlottól eltérő táskát - mert az veszélyes és a babakocsi megrongálódásához vezethet.
- A babakocsi egy gyermek általi használatra került megtervezésre. - Nem szabad a gyártó által nem elfogadott tartozékokat alkalmazni. Kizárólagosan a gyártó által leszállított vagy ajánlott alkatrészeket használjon. - Ne használjon a babakocsira szerelt további fellépőt. - Bármilyen meghibásodás észlelése esetén a terméket ne használja és forduljon a Baby Design Group szervizéhez, vagy az eladóhoz. - Ne hajtson a babakocsival lépcsőre (szintén a rámpára), különösen ha a gyermek a babakocsiban van – az a gyermek komoly sérüléshez és a babakocsi megrongálódásához vezethet.
- A babakocsi ringatása a szerkezet meggyengüléséhez és megsérüléséhez vezethet. - Ne emelje és ne hordozza a terméket, ha a gyermek benne van.
- A babakocsi használata előtt mindenkor ellenőrizze, hogy a kinyitó szerkezetek reteszelésre kerültek (a babakocsi megfelelően kinyitásra és reteszelésre került). - Mindenkor szerelje fel a babakocsi védő és biztonsági

.....

elemeit az útmutató szerint. - Mindenkor csatolja rá az ágyékövet a karfára. - Rendszeresen ellenőrizze, hogy a babakocsi valamennyi alkatrésze működőképes és biztonságos, különösen ellenőrizze a gyermekülés, a gondola és az autósülés rögzítését az alvázon. - A babakocsi kinyitásakor és összecukásakor, valamint a háttámla, a fogantyú és egyéb alkatrészek szabályozásakor ügyeljen a saját, valamint a gyermeke testrészeinek biztonságára. - A babakocsi előre irányban használható. - A Baby Design Group sp. Z o.o. sp. K. nem vállal felelősséget a nem a használati utasítás előírásainak megfelelő termékhasználatból és összeszerelésből adódó vagyoni és testi sérülésekért. - Kizárólagosan a gyártó / forgalmazó által leszállított vagy ajánlott alkatrészeket használjon. - A babakocsi vázára mózeskosár, gyermekülés vagy autósülés szerelhető fel. Mózeskosár: - Nem szabad plusz matracot betenni, csak a gyártó által ajánlottat. A termék önálló ülésre, átfordulásra és kezein, térdein mászásra nem képes gyermekek számára való. A gyermek maximális tömege: 9kg. - A hordfüleknek a használat közben a gondola belsején kívül kell lenniük. Gyermek autósülés: A gyermek autósülés nem váltja fel a bölcsőt vagy a kiságyat. Amennyiben a gyermeke alvásra szorul, helyezze megfelelő gondolába, bölcsőbe vagy kiságyba. Kárpit tisztítási útmutató: - Kímélő tisztítószeres ruhával tisztítsa, ne áztassa, ne centrifugázza, kitergetve szárítsa. Óvakodjon a termék közelében a nyílt láng és egyéb forrásokból származó erős hőhatású termékek használatától! - Kerekek: felfújják 28P.SI. (2.0BAR).

УВАЖАЕМИ РОДИТЕЛИ,

Поздравления за закупуването на детската количка **ONLY** на фирма **BABY DESIGN GROUP**. Със сигурност в нея ще возите Вашето дете безопасно, комфортно и приятно.

ВАЖНО! ПРОЧЕТЕ ВНИМАТЕЛНО И ЗАПАЗЕТЕ ЗА БЪДЕЩИ СПРАВКИ.

Безопасността на Вашето дете може да бъде застрашена, ако не се придържате към инструкцията!

Количката е предназначена за деца на възраст над 6 месеца.

1. СЪСТАВНИ ЕЛЕМЕНТИ НА КОЛИЧКАТА

1. Седалка
2. Сенник
3. Борд
4. Калъф за крака
5. Стелаж
6. Задни колела - 2szt..
7. Предно колело - 2 бр,
8. Кошница
9. Кошче
10. Калъф за кошчето
11. Чанта

РАЗГЪВАНЕ НА КОЛИЧКАТА

2. Отключете скобата на блокадата, намиращ се от външната страна на рамката на количката (1) и издърпайте рамката нагоре (2)
3. Отключете скобата на блокадата, намираща се от вътрешната страна на рамката на количката (2) и разгънете количката.
4. Уверете се, че количката е правилно заключена и в двете ключалки.

КОЛЕЛА**5. МОНТАЖ НА ПРЕДНИТЕ КОЛЕЛА**

Вкарайте предните колела в главините, докато щракнат. Уверете се, че колелото е правилно заключено. Повторете същото от другата страна.

6. МОНТАЖ НА ЗАДНИТЕ КОЛЕЛА

Вкарайте задното колело в задната главина, докато щракне. Уверете се, че колелото е правилно заключено. Повторете същото от другата страна.

7. ДЕМОНТАЖ НА ПРЕДНИТЕ КОЛЕЛА

Натиснете бутона за заключване (1) и едновременно извадете предното колело от главината (2).

8. ДЕМОНТАЖ НА ЗАДНИТЕ КОЛЕЛА

Натиснете бутона за заключване (1) и едновременно извадете задното колело от главината (2).

9. ВЪРТЕЛИВИ ПРЕДНИ КОЛЕЛА

Преместете ключалката надолу, за да отблокирате предното въртеливо колело. Повдигнете ключалката, за да отблокирате предното колело.

ВНИМАНИЕ:

Саморегулиращите колела трябва да бъдат отключени преди преместване назад !!! Неспазването на начините за експлоатация на саморегулиращите колела, може да доведе до увреждане на механичните ходови елементи, които не подлежат на рекламация.

10. УСТРОЙСТВО ЗА ПАРКИРАНЕ (спирачка)

Натиснете с крак педала на спирачката за заключване на задните колела. Повдигнете с крак педала на спирачката за отключване на задните колела.

11. РЕГУЛАЦИЯ НА УСТРОЙСТВОТО ЗА ПАРКИРАНЕ

ВНИМАНИЕ: Регулацията трябва да се извърши с помощта на ключове 8 и 10 (не са включени в комплекта)

За да регулирате, изпълнете следните действия:

- a) Развийте застопоряващата гайка (B) по посока на часовниковата стрелка
- b) Завъртете регулиращия винт (A) наляво (1), за да затегнете бутона за паркиране на устройството.
- c) Завъртете регулиращия винт (A) надясно (1), за да разхлабите бутона за паркиране на устройството.
- d) След като регулирате спирачката (регулиращ винт (A) в правилното положение), затегнете застопоряващата гайка (B) към регулиращия винт, за да предпазите винта от развиването му.

СЕДАЛКА

МОНТАЖ И ДЕМОНТАЖ НА СЕДАЛКАТА

ВНИМАНИЕ: Никога не монтирайте или демонтирайте седалката, когато детето е седнало в нея.

12. Седалката в детската количка може да бъде монтирана обърната напред или назад.

13. За тази цел поставете седалката в посока напред или назад по отношение на движението на автомобила и я плъзнете в отворите, които се намират в прорезите на ключалките на количката.

ВНИМАНИЕ: Уверете се, че седалката е правилно монтирана на стелаж на количката.

14. За да отделите седалката от детската количка, натиснете бутоните от двете страни на седалката (1) и извадете седалката от стелаж (2).

15. РЕГУЛИРАНЕ НА ОБЛЕГАЛКАТА

За да промените позицията на облегалката, повдигнете лоста за регулация (1) и я настройте в желаната позиция (2).

16. СГЪВАНЕ НА СЕДАЛКАТА

1 Сгънете сенника. Поставете облегалката в най-високото положение. Плъзнете надясно ключалката на дръжката (1) и след това повдигнете регулиращия лост (2). Натиснете облегалката, за да сгънете седалката (3).

17. РАЗГЪВАНЕ НА СЕДАЛКАТА Плъзнете надясно ключалката на дръжката (1) и след това повдигнете регулиращия лост (2). Повдигнете облегалката, за да разгънете седалката (3).

БОРД

18. За да монтирате борда, плъзнете го в отворите, намиращи се от двете страни на стелаж на количката. Уверете се, че не съществува възможност за откопчаване на борда.

19. За да демонтирате борда, едновременно натиснете бутона, намиращ се под борда (1) и го извадете от отворите на седалката (2).

РЕГУЛИРАНЕ НА СЪПЕНКАТА

20. За да повдигнете съпепенката, повдигнете края ѝ.
21. За да свалите съпепенката, дръпнете я за дръжката, намираща се под съпепенката (1) и след това я спуснете надолу (2).

СЕННИК: МОНТАЖ И ОБСЛУЖВАНЕ

22. Плъзнете краищата на сенника в отворите отстрани на седалката (1) и закачете сенника към облегалката с помощта на велкро (2).
23. За да демонтирате сенника, разкопчайте велкрито, натиснете ключалките от двете страни на седалката (1) и извадете сенника (2).
24. За да промените позицията на седалката, хванете я за горния край и настройте в желаната позиция.
25. За да разширите допълнително седалката, отворете ципа, намиращ се в задната част (1) и разгънете седалката (2).
26. За да достигнете до вентилацията на седалката, разширете я, а след това отворете ципа, намиращ се в задната ѝ част (1) и открийте плата (2).

27. ПРЕДПАЗНИ КОЛАНИ

Съединете коланите в тока (1). Регулирайте дължината им с катарамите (1).

28. МОНТАЖ/СМЯНА НА ВИСОЧИНА НА КОЛАНИТЕ

За да монтирате / промените височината на коланите, извадете краищата им от отворите в корпуса / облегалката и тапицерията на столчето и след това ги прекарайте през отворите в тапицерията корпуса / облегалката на желаната височина.

ВНИМАНИЕ: Преди Да Закопчеете Детето, Винаги Проверявайте, Дали Коланът Е Правилно Фиксиран.

29. КАЛЪФ ЗА КРАЧЕТАТА НА ДЕТЕТО

Сложете калъфа на съпепенката, прехвърлете го под борда и закрепете с велкро към каишките в тапицерията.

30. КОМАРНИК НА СЕДАЛКАТА

Отворете ципа под сенника на количката (1) и издърпайте комарника. Прикрепете долната част на комарника към съпепенката на седалката (2), а страничната му част - с помощта на пластмасовото колело към сенника (3).

РЕГУЛАЦИЯ НА ДЪЛЖИНАТА НА ДРЪЖКАТА

31. Натиснете бутона на дръжката (1) като едновременно настроите на желаната височина (2).

32. СГЪВАНЕ НА КОЛИЧКАТА

Разблокирайте предните колела, демонтирайте седалката, сгънете сенника. Натиснете бутоните за заключване, намиращи се от двете страни на шините на количката (1) и издърпайте лостове на ключалките нагоре (2).

33. Едновременно с това, спуснете дръжката (1). Плъзнете предната част на стелажа към средата на количката (2)

34. Уверете се, че ключалката е обезопасила количката от случайно разгъване.

СГЪВАНЕ НА КОЛИЧКАТА СЪС СЕДАЛКАТА

Разблокирайте предните колела, сгънете сенника.

Седалката може да бъде монтирана обърната напред или назад към посоката на движение.

35. Сгънете седалката върху стелажа на количката.

36. Сгънете стелажа (1) и поставете седалката (2) върху него.

37. Уверете се, че стелажът е обезопасен от неволно разгъване.

КОШЧЕ

СГЪВАНЕ НА КОШЧЕТО

38. Издърпайте адаптерите, намиращи се под кошчето, за да го заключите във вертикална позиция.

39. Разгънете пръчките на кошчето (1), докато се заключат в пластмасовите дръжки (2).

40. Закрепете подложката с помощта на ципа (1) и после върху нея поставете дюшечето (2).

41. РЕГУЛАЦИЯ НА СЕННИКА В КОШЧЕТО

Натиснете едновременно бутоните, намиращи се от двете страни на регулаторите на сенника на кошчето (1) и настройте сенника в избраното положение.

42. КАЛЪФ ЗА КРАЧЕТАТА НА ДЕТЕТО В КОШЧЕТО

Закрепете калъфа за крачетата с помощта на ципа.

43. ВЕНТИЛАЦИЯ НА СЕННИКА В КОШЧЕТО За да достигнете до вентилацията на сенника, отворете ципа, намиращ се в задната му част (1) и открийте плата (2).

44. КОМАРНИК НА КОШЧЕТО

Отворете ципа под сенника на кошчето (1) и издърпайте комарника. Поставете комарника на кошчето (2) и го закрепете към кошчето (3).

МОНТАЖ И ДЕМОНТАЖ НА КОШЧЕТО ОТ КОЛИЧКАТА

ВНИМАНИЕ: Никога не монтирайте или демонтирайте кошчето, когато детето е седнало в него.

45. За да монтирате кошчето към детската количка, настройте го така, че да допре към предната част на стелажа, а след това плъзнете адаптерите на кошчето в отворите на прорезите на ключалките на детската количка.

ВНИМАНИЕ: Уверете се, че кошчето е правилно монтирано на стелажа на количката.

46. За да извадите кошчето от количката, натиснете бутоните, намиращи се в адаптерите на кошчето (1) и едновременно издърпайте кошчето от стелажа за количката (2).

47. МОНТАЖ НА ЧАНТАТА КЪМ ДРЪЖКАТА НА КОЛИЧКАТА

Прекарайте долната част на каишката около дръжката и през металната катарама (1), а след това я прикрепете с велкро към горната ѝ част (2).

МОНТАЖ И ДЕМОНТАЖ НА АВТОМОБИЛНОТО СТОЛЧЕ BABY SAFE YORK НА СТЕЛАЖА НА КОЛИЧКАТА

ВНИМАНИЕ: Никога не монтирайте или демонтирайте автомобилното столче, когато детето е седнало в него.

МОНТАЖ НА АВТОМОБИЛНОТО СТОЛЧЕ

48. Монтирайте адаптерите върху стелажа на количката, като ги плъзнете в прорезите на ключалките на количката. Уверете се, че са правилно заключени.

49. Поставете столчето в посока обратна на движението на автомобила, а след това го вкарайте в предварително монтираните адаптери (1). Натиснете бутоните, намиращи се от двете страни на дръжката на столчето (2) и сгънете дръжката му (3), за да я заключите в адаптерите.

ВНИМАНИЕ: Уверете се, че автомобилното столче е правилно монтирано.

ДЕМОНТАЖ НА АВТОМОБИЛНОТО СТОЛЧЕ

50. Натиснете бутоните, намиращи се от двете страни на дръжката на столчето (1) и повдигнете дръжката му (2). Извадете автомобилното столче от адаптерите (3).

51. Демонтирайте двата адаптера от количката, като натиснете бутон (1) и едновременно извадете от стелажа (2).



ПОЧИСТВАНЕ И ОБСЛУЖВАНЕ НА КОЛИЧКАТА

ПОЧИСТВАНЕ И ОБСЛУЖВАНЕ НА КОЛИЧКАТА

Пластмасовите части и коланите на количката можете да почиствате с помощта на меки и влажни кърпи. Не използвайте агресивни перилни препарати.

Металните части почиствайте със суха кърпа, премахвайки прахта и водата. През зимата или при изцапване с кал, почиствайте, използвайки препарати със смазващи свойства.

Инструкция за почистване на тапицерията: - Почиствайте с кърпа с мек почистващ препарат, не накисвайте, не центруфужете, сушете на плоска повърхност.

Периодично проверявайте болтовете и подменяйте повредените части. Смазвайте задвижващите елементи – центровете на колелата, осите – най-добре използвайте известни препарати, особено след бутане върху пясъчни терени или през зимния период. Агресивните препарати могат да доведат до корозия. Освен това не забравяйте и поддръжката на всички метални елементи.

**ПРЕДУПРЕЖДЕНИЕ**

- **ВАЖНО! ПРОЧЕТЕ ВНИМАТЕЛНО И ЗАПАЗЕТЕ ЗА БЪДЕЩИ СПРАВКИ**
- **ПРЕДУПРЕЖДЕНИЕ** Никога не оставяйте детето без надзор
- **ПРЕДУПРЕЖДЕНИЕ** Уверете се, че всички устройства за залючване са активирани преди изпозване
- **ПРЕДУПРЕЖДЕНИЕ** За да избгнете нараняване, уверете се, че детето е на безопасно разстояние, преди да разгънете или сгъбете този продукт
- **ПРЕДУПРЕЖДЕНИЕ** Не оставяйте детето да играе с този продукт
- **ПРЕДУПРЕЖДЕНИЕ** Седалката не е подходяща за деца под 6 месечна възраст
- **ПРЕДУПРЕЖДЕНИЕ** Винаги изпозлвайте системата за задържане
- **ПРЕДУПРЕЖДЕНИЕ** Преди употреба да се провери дали са правилно задействани приспособленията за закрепване на кошчето за бебешката количка, на седалката или на автомобилното детско столче
- **ПРЕДУПРЕЖДЕНИЕ** Този продукт не е подходящ за тичане или пързаяне
- Максималното тегло и възраст на детето, за което е предназначена детската количката са 22 кг или 4 години, независимо, кое от двете ограничения настъпи първо.
- Устройството за паркиране (спирачката) трябва да бъде включено, когато поставяте или изваждате детето. - Винаги при паркиране блокирайте спирачката (устройството за паркиране).
- Максималното натоварване на чантата, окачена на водача на количката е 1,5 kg. - Максималното натоварване на кошницата е 3 kg.
- Максималното натоварване на джобовете на сенника / кошчето е 0,3 kg. - Всяко натоварване, приложено към дръжката и / или задната страна на облегалката и / или страничните части на детската количка влияе върху стабилността на детската количка. - Не окачвайте чанти, непригодени и различни от препоръчаните от производителя на водача на количката - това е опасно и може да доведе до повреда на количката.
- Тази количка е проектирана да се използва от едно дете. - Не трябва да се използват аксесоари, които не са одобрени от производителя. Използвайте само резервни части, доставени или препоръчани от производителя. - Не използвайте допълнителни платформи за прикрепване към количката.- В случай на откриване на каквито и да било дефекти, не използвайте продукта, а се свържете със сервиза на фирма **BABY DESIGN GROUP** или търговеца. - Никога не слизайте и не се качвайте по стълби (дори когато има релси), особено когато детето е

.....

в него - това може да причини сериозно нараняване на детето и повреда на количката. - Люлеенето на количката може да отслаби конструкцията ѝ и да доведе до повреда. - Никога не повдигайте или пренасяйте количката, когато детето е седнало в нея. - Преди да използвате детската количка, уверете се, че механизмите за сгъване са заключени (количката е правилно разгъната и заключена). - Винаги монтирайте на количката всички защитни и предпазни елементи в съответствие с инструкциите - Винаги затягайте тазовия колан на борда. - Периодично проверявайте, дали всички компоненти на количката са изправни и безопасни, по-специално правилното закрепване на седалката, кошчето и автомобилното столче към рамката. - При сгъване и разгъване на детската количка и при регулиране на облегалката, дръжката или други компоненти на количката, внимавайте за Вашата безопасност и тази на Вашето дете. - Детската количка е предназначено за движение напред. - Baby Design Group Sp. z o.o. Sp. K. не носи отговорност за щети, причинени на имущество или хора в резултат на сглобяване и използване на продукта в нарушение на указанията и препоръките на производителя, включени в инструкцията за експлоатация. - Използвайте само компоненти, доставени или препоръчани от производителя / дистрибутора. - Можете да прикачите сенник или седалка или столче за кола върху стелажа на детската количка. Кошче: - Забранено е добавянето на допълнителни дюшечета, освен препоръчаните от производителя. - Този продукт е подходящ за деца, които могат да седят самостоятелно, да се обръщат и пълзят. Максимално тегло на детето: 9 kg - Дръжките за носене трябва да бъдат разположени извън кошчето по време на употреба. Автомобилно столче: - Столчето за кола не се използва вместо люлка или легло. В случай, че детето Ви се нуждае от сън, поставете го в подходящо кошче, люлка или легло. Инструкция за почистване на тапицериата: - Почиствайте с кърпа с мек почистващ препарат, не накисвайте, не центруфужете, сушете на плоска повърхност. Имайте предвид, че е опасно продуктът да се поставя в близост до открит огън и други източници на силна топлина. - Колела: Надуйте до 28P.SI. (2.0BAR).

ШАНОВНІ БАТЬКИ

Вітаємо вас із придбанням прогулянкової коляски **ONLY** компанії **Baby Design Group**. Подорож вашої дитини в ній буде, безумовно, безпечною, комфортною та приємною.

ВАЖЛИВО: УВАЖНО ПРОЧИТАЙТЕ ТА ЗБЕРЕЖІТЬ ІНСТРУКЦІЮ ДЛЯ ПОДАЛЬШОГО КОРИСТУВАННЯ.

Безпека вашої дитини може опинитися під загрозою, якщо Ви не дотримуватиметеся даної інструкції!

Коляска призначена для дітей старше 6 місяців.

1. СКЛАДОВІ ЕЛЕМЕНТИ ВІЗКА

1. Сидіння
2. Капюшон
3. Перегородка
4. Чохол для ніг
5. Рама
6. Заднє колесо – 2шт
7. Переднє колесо - 2 шт.
8. Кошик
9. Люлька
10. Чохол для люльки
11. Торба

РОЗКЛАДАННЯ ВІЗКА

2. Розблокуйте застібку фіксатора, що на зовні рами візка (1) та потягніть раму вгору (2)
3. Розблокуйте застібку фіксатора з внутрішньої сторони рами візка (2) та повністю розкладіть візок.
4. Переконайтесь, що візок правильно заблокований на обох замках.

КОЛЕСА

5. МОНТАЖ ПЕРЕДНІХ КОЛІС

Натягніть комплект передніх коліс на маточину, поки не відбудеться блокування. Переконайтесь, що колесо правильно заблоковано. Повторіть ті самі дії з іншого боку.

6. МОНТАЖ ЗАДНІХ КОЛІС

Вставте заднє колесо в задню маточину, аж до заблокування. Переконайтесь, що колесо правильно заблоковано. Повторіть ті самі дії з іншого боку.

7. ЗНЯТТЯ ПЕРЕДНІХ КОЛІС

Натисніть кнопку блокування (1) і одночасно зніміть переднє колесо з маточини (2).

8. ЗНЯТТЯ ЗАДНІХ КОЛІС

Натисніть кнопку блокування (1) і одночасно зніміть заднє колесо з маточини (2).

9. ПЕРЕДНІ ОБЕРТОВІ КОЛЕСА

Опустіть блокування вниз, щоб заблокувати переднє обертове колесо. Підніміть блокування, щоб розблокувати переднє колесо.

УВАГА:

Самоустановлювальні колеса повинні бути розблоковані перед рухом назад !!! Недотримання правил використання самовстановлювальних коліс може привести до механічних пошкоджень елементів ходової частини, які не підлягатимуть рекламации.

10. ПАРКУВАЛЬНИЙ ПРИСТРІЙ (гальмо)

Натисніть ногою на педаль гальмівного пристрою, щоб заблокувати задні колеса. Підніміть ногою педаль паркувального пристрою, щоб розблокувати задні колеса.

11. РЕГУЛЮВАННЯ ПРИСТРОЮ ДЛЯ ПАРКУВАННЯ

УВАГА: Регулювання здійснювати за допомогою ключів 8 і 10 (не входить в комплект).

Для регулювання слід виконати вказані нижче дії:

- a) Відкрутіть контргайку (B) вправо.
- b) Прокрутіть регулюючий гвинт (A) вліво (1), щоб зафіксувати кнопку паркувального пристрою.
- c) Прокрутіть регулюючий гвинт (A) вправо (1), щоб послабити кнопку паркувального пристрою.
- d) Після регулювання гальма (регулюючий гвинт (A) в правильному положенні) прикрутіть до регулюючого гвинта контргайку (B), щоб зафіксувати гвинт від зміни положення.

СІДІННЯ

ВСТАНОВЛЕННЯ ТА ДЕМОНТАЖ СІДІННЯ

УВАГА: Ніколи не монтуйте сидіння з дитиною всередині

12. Сидіння у візку Only може бути встановлено передом або задом до напрямку руху

13. Для цього вставити сидіння передом або задом до напрямку руху в отвори, що знаходяться в щілинах замків візка.

УВАГА: Переконайтеся, що сидіння правильно зафіксоване на рамі візка

14. Для висування сидіння з візка натиснути кнопки, розташовані з обох сторін сидіння (1) і витягти його з рами (2).

15. РЕГУЛЮВАННЯ СПИНКИ

Для зміни положення спинки підняти регулюючий тримач (1) та встановити спинку у вибраному положенні (2).

16. СКЛАДАННЯ СІДІННЯ

Скласти капюшон. Поставити спинку у найвижче положення. Пересунути вправо фіксатор тримача (1), тоді підняти регулюючий тримач (2). Пхнути спинку, щоб розкласти сидіння (3).

РОЗКЛАДАННЯ СІДІННЯ

17. Пересунути вправо фіксатор тримача (1), тоді підняти регулюючий тримач (2). Підняти спинку, щоб розкласти сидіння.

ПЕРЕГОРОДКА

18. Щоб встановити перегородку, вставте її в отвори, що знаходяться по обидва боки сидіння візка. Переконайтеся, що перегородка правильно захищена від висування.

19. Щоб виїняти перегородку, одночасно натиснути кнопки, що знаходяться під перегородкою (1), тоді виїняти її з отворів в сидінні (2).

РЕГУЛЮВАННЯ ПІДНІЖКИ

20. Для підняття підніжки підійміть її кінець.

21. Щоб опустити підніжку, потягніть тримач, що знаходяться під підніжкою (1) і після цього опустіть підніжку (2).

КАПЮШОН: МОНТАЖ ТА ОБСЛУГОВУВАННЯ

22. Вставити кінці капюшона в отвори, що по боках сидіння (1) та прикріпити капюшон до спинки за допомогою кнопок (2).

23. Для демонтажу капюшона відстебнути кнопки на спинці, натиснути на фіксатори з обох боків сидіння (1) та вийняти капюшон (2)

24. Щоб змінити положення капюшона, взяти його за верх та встановити у потрібному положенні.

25. Щоб розширити капюшон, розстебнути блискавку, що знаходиться в його задній частині (1), потім розкласти капюшон (2).

26. Щоб виконати вентиляцію в капюшоні, слід розширити капюшон, тоді розстебнути блискавку, що в задній його частині (1) та відкинути тканину (2)/

27. РЕМЕНІ БЕЗПЕКИ

Застебніть ремені пряжкою (1). Відрегулюйте довжину ременів за допомогою пряжок (2).

28. МОНТАЖ / ЗМІНА ВИСОТИ РЕМЕНІВ БЕЗПЕКИ

Для того, щоб закріпити / змінити висоту ременів безпеки, висуньте їхні кінці з отворів у спинці / сидінні та оббивці і вставте їх через отвори в оббивці та сидінні / спинці на вибраній висоті.

УВАГА! Перед тим, як пристебнути дитину, необхідно переконатися, що ремені були правильно закріплені.

29. ЧОХОЛ ДЛЯ НІГ

Надіти чохол на підніжку, протягнути під перегородкою, зафіксувати кнопками, пристібаючи до ременів на оббивці.

30. МОСКІТНА СІТКА СИДІННЯ

Розстебнути блискавку, що під капюшоном візка (1) та вийняти москітну сітку.

Прикріпити нижню частину москітної сітки до підніжки сидіння (2), а її бічну частину - за допомогою пластикового колеса до капюшону (3).

31. РЕГУЛЮВАННЯ ВИСОТИ РУЧКИ

Натиснути на ручці кнопку (1) та одночасно встановити її на вибрану висоту (2).

32. СКЛАДАННЯ ВІЗКА

Розблокувати передні колеса, демонтувати сидіння та скласти капюшон.

Натиснути кнопки фіксаторів з обох сторін направляючих візка (1) та потягнути тримачі фіксаторів вгору (2).

33. Одночасно опустити ручку (1). Всунути передню частину рами всередину візка (2)

34. Переконатись, що механізм блокування надійно зафіксував візок від випадкового розкладання.

СКЛАДАННЯ ВІЗКА З СИДІННЯМ

Розблокувати передні колеса, скласти капюшон.

Сидіння може бути встановлено передом або задом до напрямку руху.

35. Скласти сидіння на рамі візка.

36. Скласти раму (1) та покласти на нього сидіння (2).

37. Переконатись, що рама правильно зафіксований від випадкового розкладання.

ЛЮЛЬКА**РОЗКЛАДАННЯ ЛЮЛЬКИ**

38. Висунути перехідники з-під люльки для блокування у вертикальному положенні.
39. Розкласти стрижні люльки (1) до моменту блокування їх у пластикових тримачах (2)
40. Застебнути на люльці оббивку за допомогою блискавки (1), тоді покласти всередину матрац (2).

41. РЕГУЛЮВАННЯ КАПЮШОНУ В ЛЮЛЬЦІ

Одночасно натиснути кнопки, що знаходяться з обох сторін регуляторів капюшону люльки (1) та встановити його в обраному положенні (2).

42. ЧОХОЛ ДЛЯ НІГ В ЛЮЛЬЦІ

Пристебнути чохол для ніг за допомогою блискавки.

43. ВЕНТИЛЯЦІЯ КАПЮШОНУ ЛЮЛЬКИ

Щоб виконати вентиляцію в капюшоні, слід розстебнути блискавку, що в задній його частині (1) та відкинути тканину (2).

44. МОСКІТНА СІТКА ЛЮЛЬКИ

Розстебнути блискавку, що під капюшоном люльки (1) та вийняти москітну сітку. Розкласти москітну сітку над люлькою (2) та пристебнути кнопками (3).

МОНТАЖ ТА ДЕМОНТАЖ ЛЮЛЬКИ З ВІЗКА

УВАГА: Ніколи не монтуйте та демонтуйте люльку з дитиною всередині.

45. Для кріплення люльки на візку, розмістіть її таким чином, щоб капюшон знаходився спереду рами, тоді вставити перехідники люльки в отвори замків візка.

УВАГА: Переконайтесь, що люлька правильно зафіксована на рамі візка

46. Для демонтажу люльки з візка натиснути кнопки, розташовані на перехідниках люльки (1) і одночасно витягти люльку з рами візка (2).

47. КРІПЛЕННЯ ТОРБИ НА РУЧЦІ ВІЗКА

Протягнути нижню частину ременю довкола ручки та через металеву пряжку (1), тоді прикріпити липучкою до його верхньої частини (2).

МОНТАЖ ТА ДЕМОНТАЖ АВТОКРІСЛА BABY SAFE YORK НА РАМІ ВІЗКА

УВАГА: Ніколи не монтуйте та демонтуйте автокрісло з дитиною всередині

МОНТАЖ АВТОКРІСЛА

48. Прикріпити перехідники на рамі візка, вставляючи їх в отвори замків візка.

Переконайтесь в тому, щоб були правильно заблоковані.

49. Встановити автокрісло задом до напрямку руху тоді вставити його у попередньо зафіксовані перехідники (1). Натиснути кнопки, що з обох сторін ручки автокрісла (2) та скласти його ручку (3), щоб заблокувати в перехідниках.

УВАГА: Переконайтесь, що автокрісло встановлено належним чином

ДЕМОНТАЖ АВТОКРІСЛА

50. Натиснути кнопки, що з обох сторін ручки автокрісла (1) та підняти його ручку (2). Вийняти автокрісло з перехідників (3).

51. Демонтувати кожен перехідник візка, натискаючи кнопку (1) та одночасно виймаючи його з рами (2).



ЧИЩЕННЯ І ЕКСПЛУАТАЦІЯ КОЛЯСКИ

Частини коляски, виготовлені з пластмаси, і ремені можна чистити м'якою вологою ганчіркою. Заборонено використовувати агресивні миючі засоби.

Металеві деталі протерти сухою ганчіркою, щоб видалити пил і воду. Якщо вони забруднені, або після їзди у зимовий період, їх слід обробити препаратами з мастильними властивостями.

Інструкція з очищення оббивки: - Чистити тканиною з м'яким миючим засобом, не замочувати, не віджимати, сушити в розкладеному вигляді.

Слід періодично перевіряти послаблення болтів і замінювати ушкоджені частини. Необхідно змащувати ходові елементи, такі як втулки коліс, осі, бажано з використанням популярних препаратів, особливо після їзди по піску або в зимовий час. Агресивні засоби можуть викликати корозію.

Також слід пам'ятати про консервацію всіх металевих деталей.



ПОПЕРЕДЖЕННЯ

- **ВАЖЛИВО: УВАЖНО ПРОЧИТАЙТЕ ТА ЗБЕРЕЖІТЬ ІНСТРУКЦІЮ ДЛЯ ПОДАЛЬШОГО КОРИСТУВАННЯ.**

- **ПОПЕРЕДЖЕННЯ** Ніколи не залишайте дитину без нагляду.

- **ПОПЕРЕДЖЕННЯ** Перед використанням переконайтеся, що всі елементи блокування надійно зафіксовані.

- **ПОПЕРЕДЖЕННЯ** Задля уникнення травм слід переконаватися, що при складанні чи розкладанні цього виробу дитина перебуває на необхідній відстані від нього.

- **ПОПЕРЕДЖЕННЯ** Не дозволяйте дитині гратися цим виробом.

- **ПОПЕРЕДЖЕННЯ** Прогулянковий блок не підходить для дітей до 6 місяців.

- **ПОПЕРЕДЖЕННЯ** Завжди користуйтеся системою фіксації дитини.

- **ПОПЕРЕДЖЕННЯ** Перед використанням перевірте, чи правильно зафіксовані елементи кріплення коліски, прогулянкового блоку чи автомобільного крісла.

- **ПОПЕРЕДЖЕННЯ** Заборонено використовувати візочок під час бігу або їзди на роликових ковзанах.

- Максимальна вага і вік дитини, для якої призначений цей візок: 22 кг або 4 роки, в залежності від того, що настане раніше.

- Паркувальний пристрій (гальмо) має бути включено, коли Ви кладете або виймаєте дитину з візка. - Завжди під час паркування візка блокуйте гальмо (паркувальний пристрій). - Максимальне навантаження на сумку, підвішену на напрямній візка, становить 1,5 кг.

.....

- Максимальне навантаження на кошик становить 3 кг. - Максимальне навантаження кишені короба/люльки становить 0,3 кг. - Будь-яке навантаження, прикріплене до тримача і/або заднього боку спинки і/або до боковин візка впливатиме на стійкість візка. - Не вішайте сумки, непристосовані для цього і відмінні від рекомендованих виробником на напрямні візка - це небезпечно і може привести до пошкодження візка. - Цей візок призначено для використання однією дитиною. - Аксесуари, не схвалені виробником, не повинні використовуватися. Слід використовувати тільки запчастини, що поставляються або рекомендовані виробником. - Не використовуйте додаткові платформи, прикріплені до візка. - У разі виявлення будь-яких дефектів не використовуйте продукт і зверніться в сервісну службу підприємства Baby Design Group або продавця. - Ніколи не піднімайтеся і не спускайтеся візком по сходах (також по полозах), особливо коли в ньому знаходиться дитина - це може привести до серйозних травм дитини і пошкодження візка. - Розгойдування візка може послабити його конструкцію і привести до пошкодження. - Ніколи не переносьте і не піднімайте продукт з дитиною всередині. - Перед використанням візка завжди переконайтеся, що механізми складання заблоковані (він правильно розкладений і заблокований). - Завжди встановлюйте всі захисні елементи візка відповідно до інструкції - Завжди застібайте паховий ремінь на бар'єрі. - Періодично перевіряйте функціональність і безпеку всіх компонентів візка, зокрема, правильне кріплення сидіння і люльки і автокрісла до шасі. - При складанні і розкладанні візка, а також при регулюванні спинки, ручки або інших компонентів візка дотримуйтеся безпеки частин Вашого тіла і Вашої дитини. - Візок призначено для руху вперед. - Baby Design Group sp. z o.o. Sp. K. не несе відповідальності за шкоду, заподіяну майну або особам в результаті складання і використання продукту з порушенням інструкцій і рекомендацій виробника, включених в інструкцію з експлуатації. - Використовуйте тільки компоненти, що поставляються або рекомендовані виробником / дистриб'ютором. - До рами візка можна прикріпити люльку або сидіння або автокрісло. Люлька: Не слід додавати ніяких додаткових матраців, крім рекомендованого виробником. - Цей продукт не повинен використовуватися дитиною, яка вміє самостійно сидіти, перевертатися і пересуватися за допомогою своїх рук і колін. Максимальна вага дитини: 9 кг. - Ручки для перенесення повинні бути розташовані зовні люльки під час її використання. Автокрісло: - автокрісло не замінює колиску або ліжечко. Якщо Вашій дитині потрібен сон, покладіть її в відповідну люльку, колиску або дитяче ліжечко. Інструкція з очищення оббивки: - Чистити тканиною з м'яким миючим засобом, не замочувати, не віджимати, сушити в розкладеному вигляді. Будьте в курсі небезпеки відкритого вогню та інших джерел сильного тепла поблизу виробу. - Колеса: надути до 28P.SI. (2.0BAR).

Baby Design Group Sp. z o.o. Sp. k

Ul. Warszawska 8
42 – 262 Poczesna
POLAND

Tel. +48 (34) 360 46 64, +48 (34) 360 46 53

Tel. serwis +48 (34) 364 36 41

E- mail: biuro@babydesign.eu,

E- mail serwis: serwis@babydesign.eu

www.espiro.pl