

Nuovita

Con l'amore e la cura

CUTE BEAR

кроватька с маятником
поперечного качания

**ИНСТРУКЦИЯ
ПО СБОРКЕ И ЭКСПЛУАТАЦИИ**



ВАЖНО! ВНИМАТЕЛЬНО ПРОЧИТАЙТЕ ИНСТРУКЦИЮ И СОХРАНИТЕ ЕЕ ДЛЯ ПОСЛЕДУЮЩЕГО ИСПОЛЬЗОВАНИЯ.

Представительство

Телефон в Москве: 8 (495) 981-86-36
Бесплатный телефон по РФ: 8 800 777-85-33
Электронная почта: info@nuovita.ru

Сервисный центр

Телефон: 8 (495) 981-86-36
Электронная почта: service@nuovita.ru

СОДЕРЖАНИЕ

I. Вниманию покупателя.....	3
II. Фурнитура.....	4
III. Детали.....	5
IV. Сборка колёс.....	6
V. Сборка кроватки.....	7

ВНИМАНИЮ ПОКУПАТЕЛЯ

Древесина имеет различную текстуру и цвет из-за толщины дерева и слоя распила, а так же из-за влияния света и воздуха.

Неравномерность узоров, отличие расцветки отдельных частей мебели или небольшие сучки являются типичными для всех высокосортных изделий из древесины. Это не может быть причиной для рекламаций. Сжатие или растяжение — выражают собой последствия напряжений внутри древесины, появляющихся из-за разницы между влажностью и температурой.

Качество и комплектность мебели рекомендуется проверять в магазине при покупке в распакованном виде. Сборка изделий производится согласно инструкции. Для обеспечения долговечности и сохранности изделий необходимо соблюдать правила ухода за мебелью.

ТРАНСПОРТИРОВКА И ХРАНЕНИЕ: Мебель транспортируют любыми видами транспорта в крытых транспортных средствах, а также в контейнерах. В пределах одного населенного пункта мебель допускается перевозить открытым автотранспортом при условии предохранения ее от повреждения, загрязнения и атмосферных осадков. Транспортирование осуществляют в соответствии с правилами перевозки грузов, действующими на каждом виде транспорта. Мебель должна храниться в крытых помещениях получателя при температуре не ниже +2 С° и относительной влажности воздуха от 45 до 70%.

ГАРАНТИЙНЫЕ ОБЯЗАТЕЛЬСТВА НЕ РАСПРОСТРАНЯЮТСЯ НА СЛЕДУЮЩИЕ СЛУЧАИ:

- ремонт и замена деталей в связи с их естественным износом;
- неправильное обращение с товаром, эксплуатация с нарушением приложенной к товару инструкции;
- ремонт товара в неофициальных мастерских;
- наличие повреждений, возникших в процессе эксплуатации;
- при внесении изменений в конструкцию и комплектацию;
- после воздействия на товар непреодолимой силы, а также химически активной среды и красителей, колюще-режущих средств, различных загрязнений.

Изменение дизайна и комплектации могут вноситься производителем без предварительного уведомления пользователей. Приведенные в инструкции изображения элементов изделия носят исключительно ознакомительный характер и могут отличаться от реальных

ВНИМАНИЕ:

Обязательным условием возврата является сохранность товарного вида изделия (упаковочные материалы, инструкции, товарные этикетки, бирки и тд).

Сохраните упаковку изделия в течении 14 дней со дня покупки.

ФУРНИТУРА

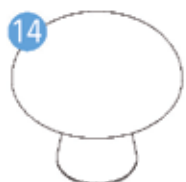

Ручка 2 шт.

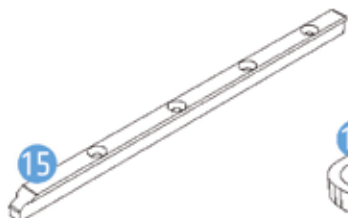

Полозок 2 шт.

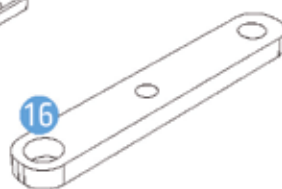

Кронштейн 4 шт.



Фиксатор 2 шт.



Ключ шестигранник 1 шт.



Винт 6x30 8 шт.



Винт 6x55 4 шт.



Евровинт 4 шт.



Букса 4 шт.



Втулка 11мм 8 шт.



Саморез 4x40 4 шт.



Саморез 4x35 2 шт.



Саморез 3x25 8 шт.



Направляющие 1 комплект



Гвоздь 10 шт.



Винт 6x40 4 шт.



Саморез 4x16 8 шт.



Бочонок 4 шт.



Винт эксцентрика 2 шт.



Эксцентрик 2 шт.



Шкант 4 шт.



Шток стяжки 4 шт.



Винт стяжки 4 шт.



Стяжка 4 шт.



Шайба 2 шт.



Скоба - 2 шт.



Пружина - 2 шт.

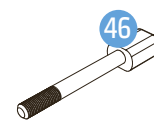

Шток - 2 шт.

ДЕТАЛИ



Спинка 2 шт.



Жесткое основание 1 шт.

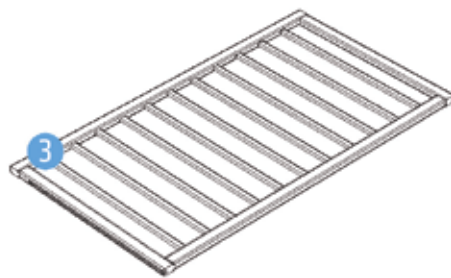

Передняя решетка 1 шт.

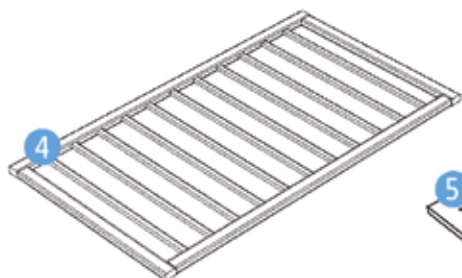

Задняя решетка 1 шт.

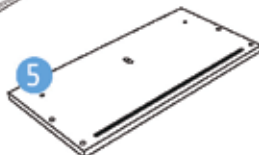

Боковая стенка короба 2 шт.

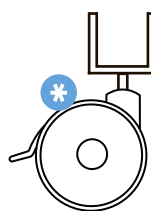

Колёсики - 4 шт.

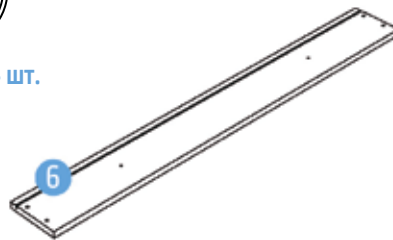

Фасад ящика 1 шт.



Задняя стенка ящика 1 шт.

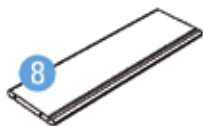

Боковая стенка ящика 2 шт.

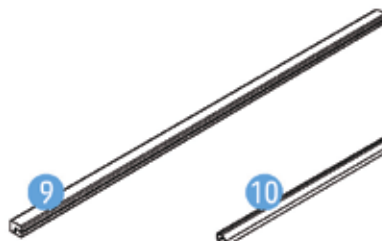

Царга 2 шт.
передняя



Защитная 2 шт.
накладка

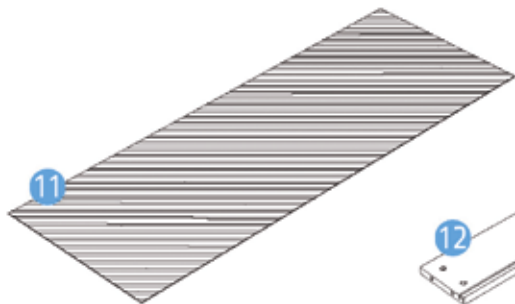

Верхняя стенка
короба ДВП

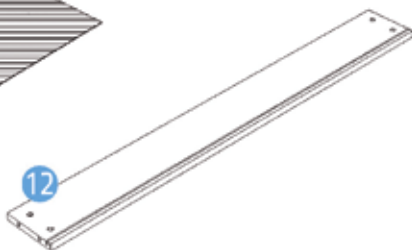

Задняя царга
короба 1 шт.



Дно ящика ДВП 1 шт.

УСТАНОВКА КОЛЁС

- 1 Вставьте шток крепления в колесо, вкрутите один из винтов во втулку.

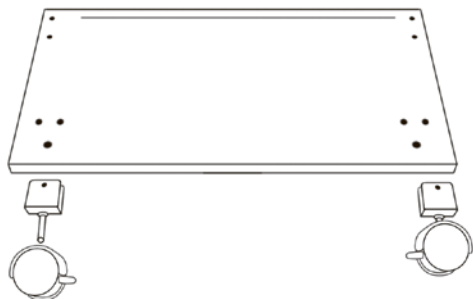

Винт - 8 шт.
Втулка - 4 шт.

- 2 Оденьте крепление с колесом на бок короба, вставьте винт со втулкой с одной стороны в отверстие для крепления.

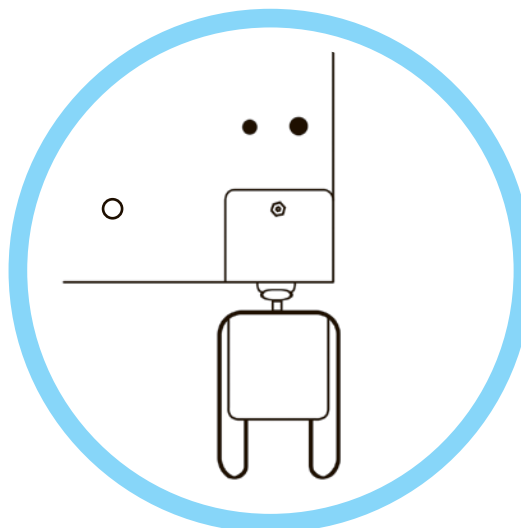
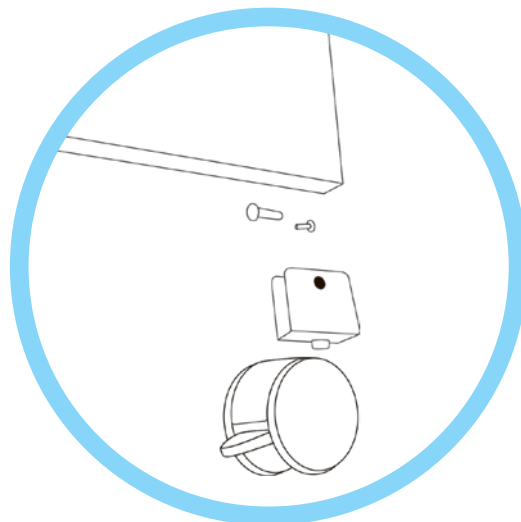

- 3 Вторым винтом закрепите крепление колеса с противоположной стороны.

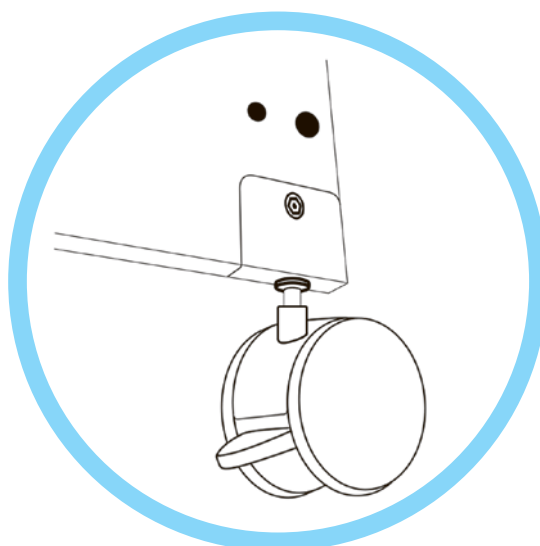

СБОРКА КРОВАТКИ

1

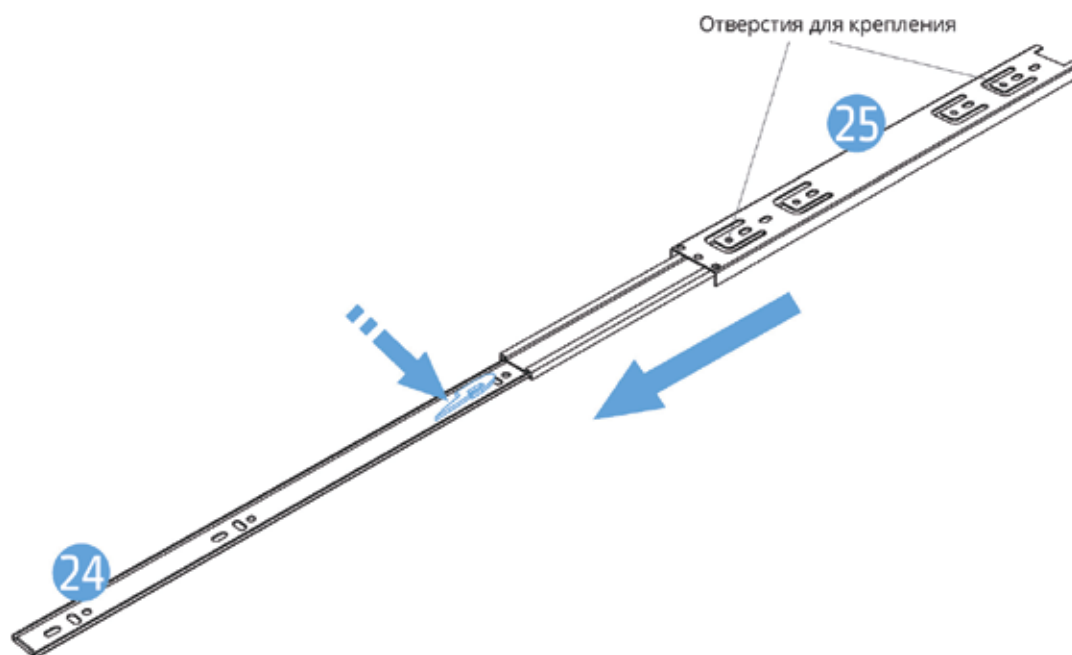

2

x2

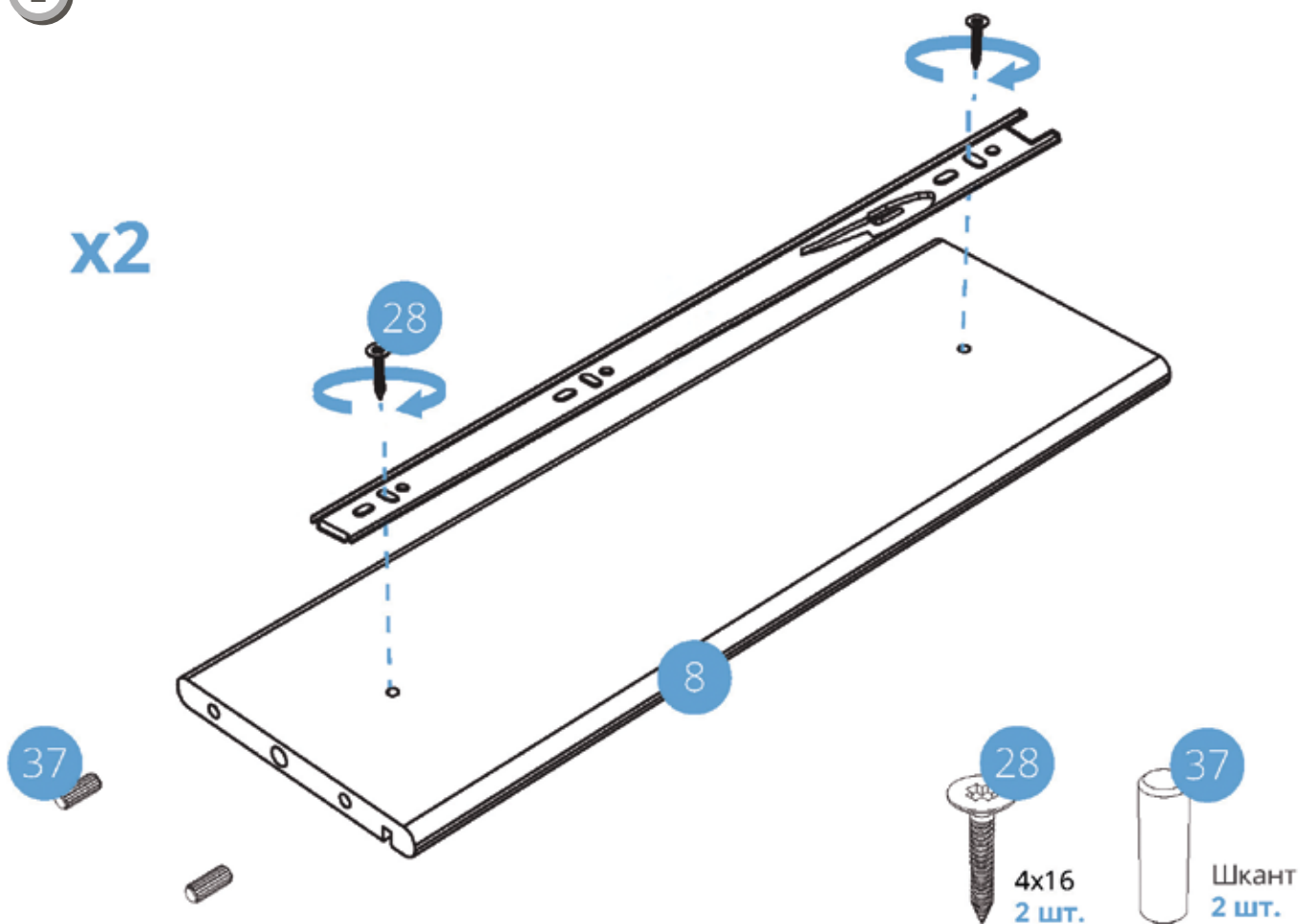

7

СБОРКА КРОВАТКИ

3

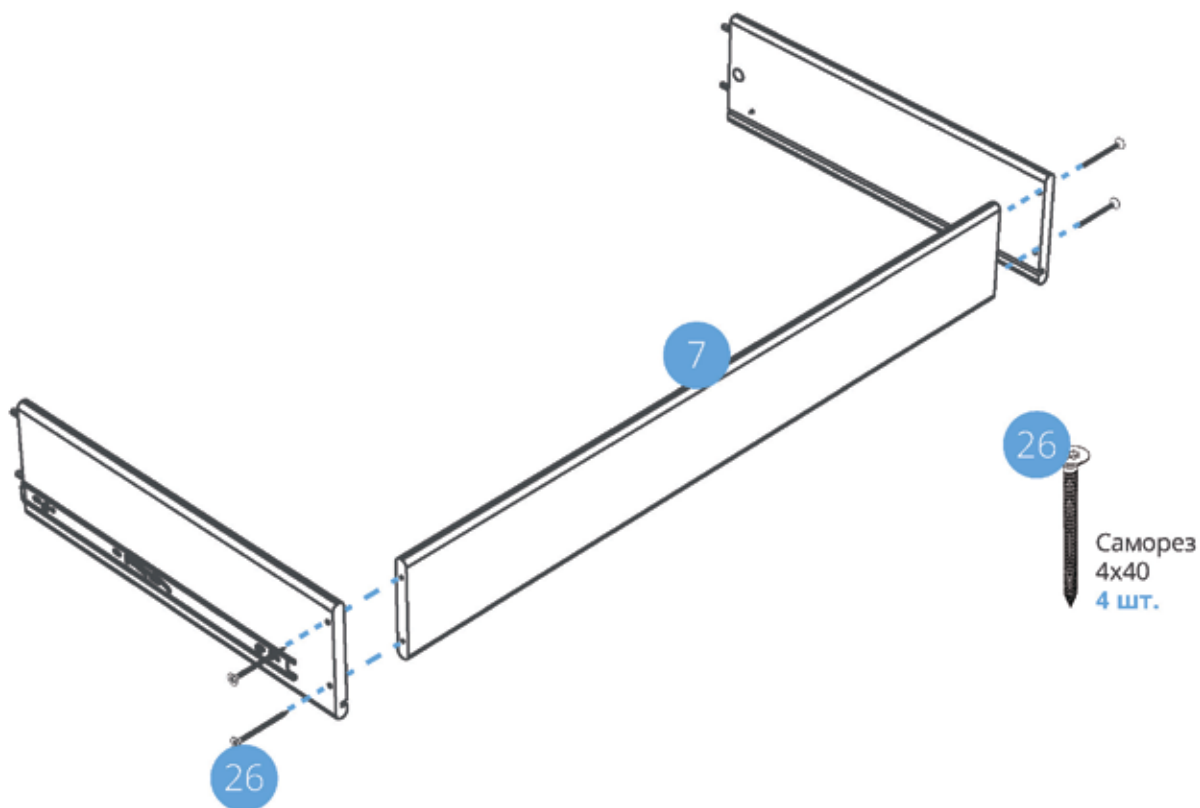

4

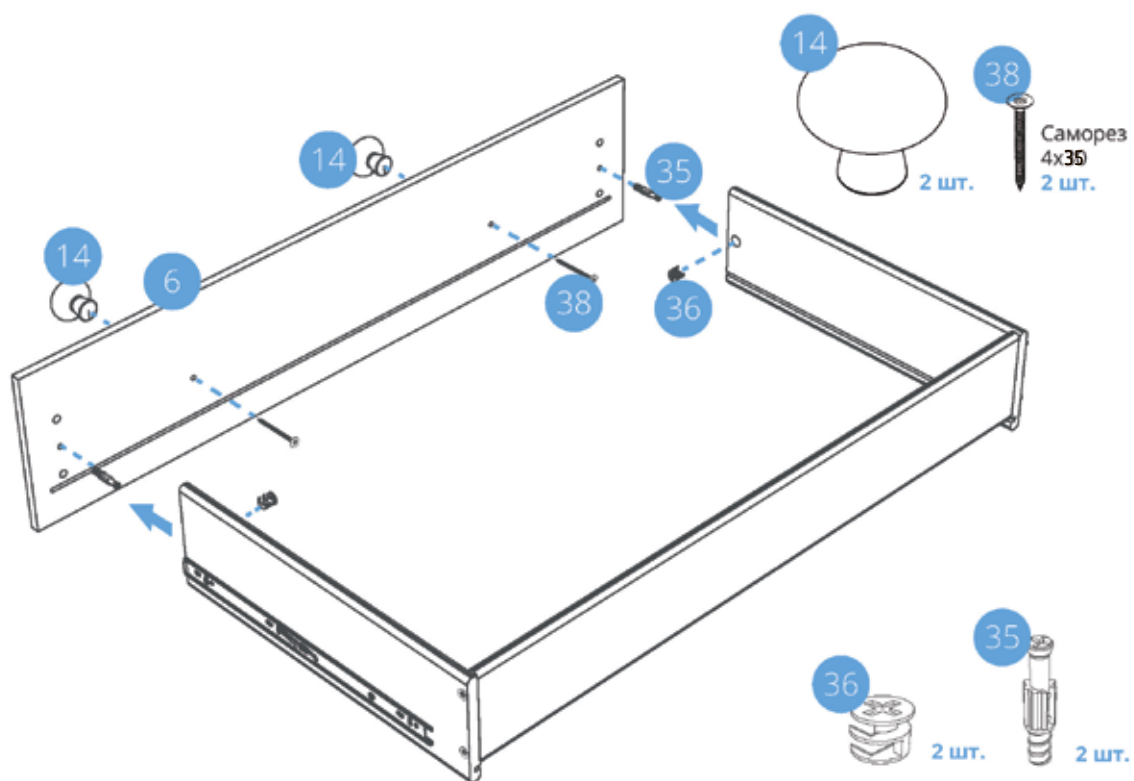

8

СБОРКА КРОВАТКИ

5

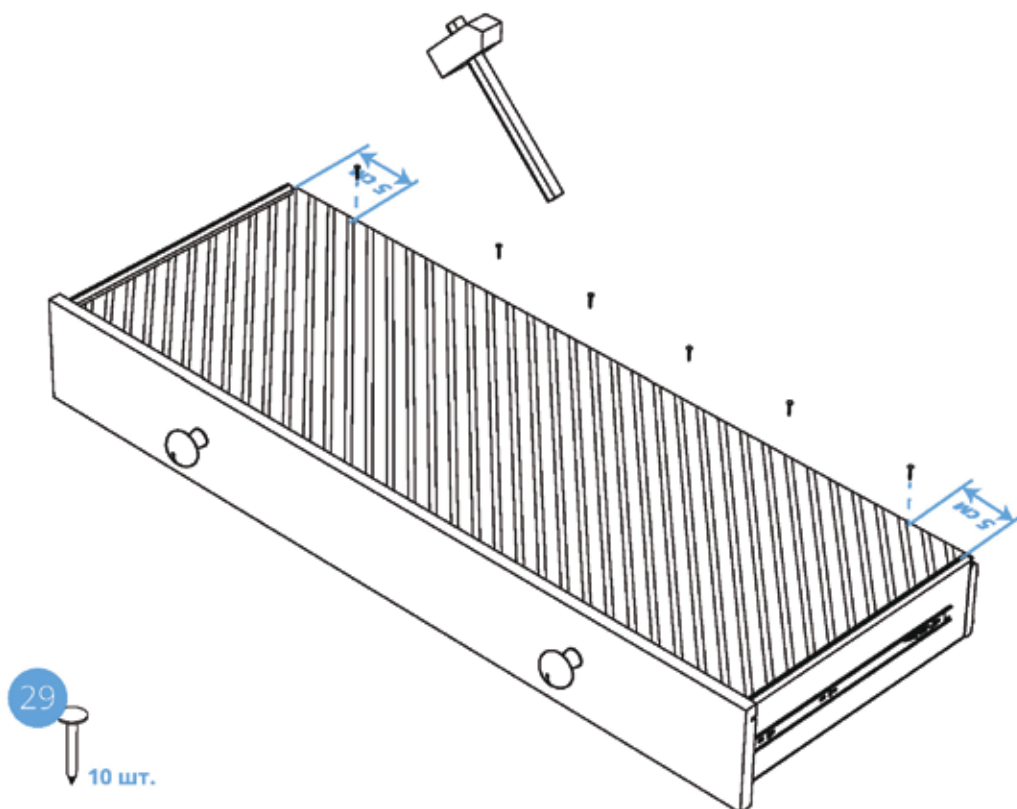

Первый гвоздь не ближе 5 см от края, не соблюдение данного требования может привести к повреждению детали.

6

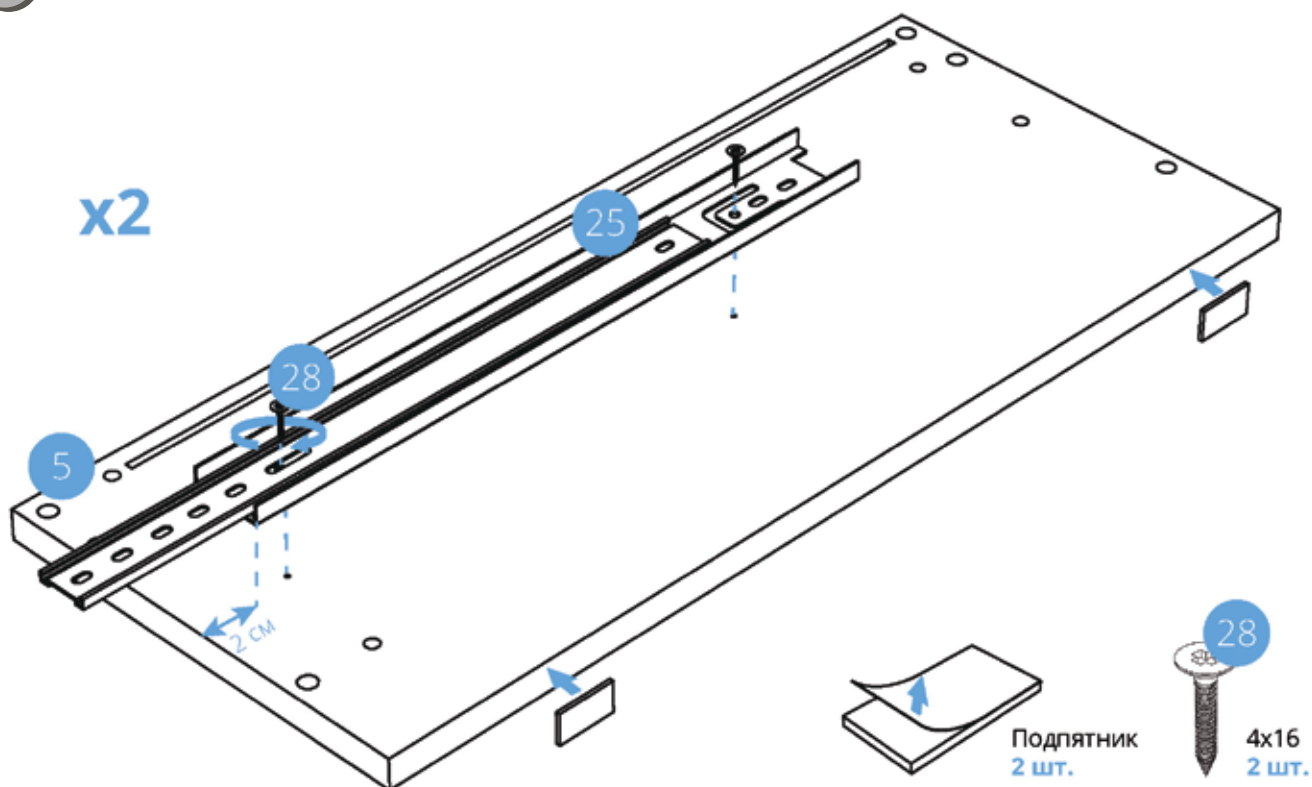

СБОРКА КРОВАТКИ

7

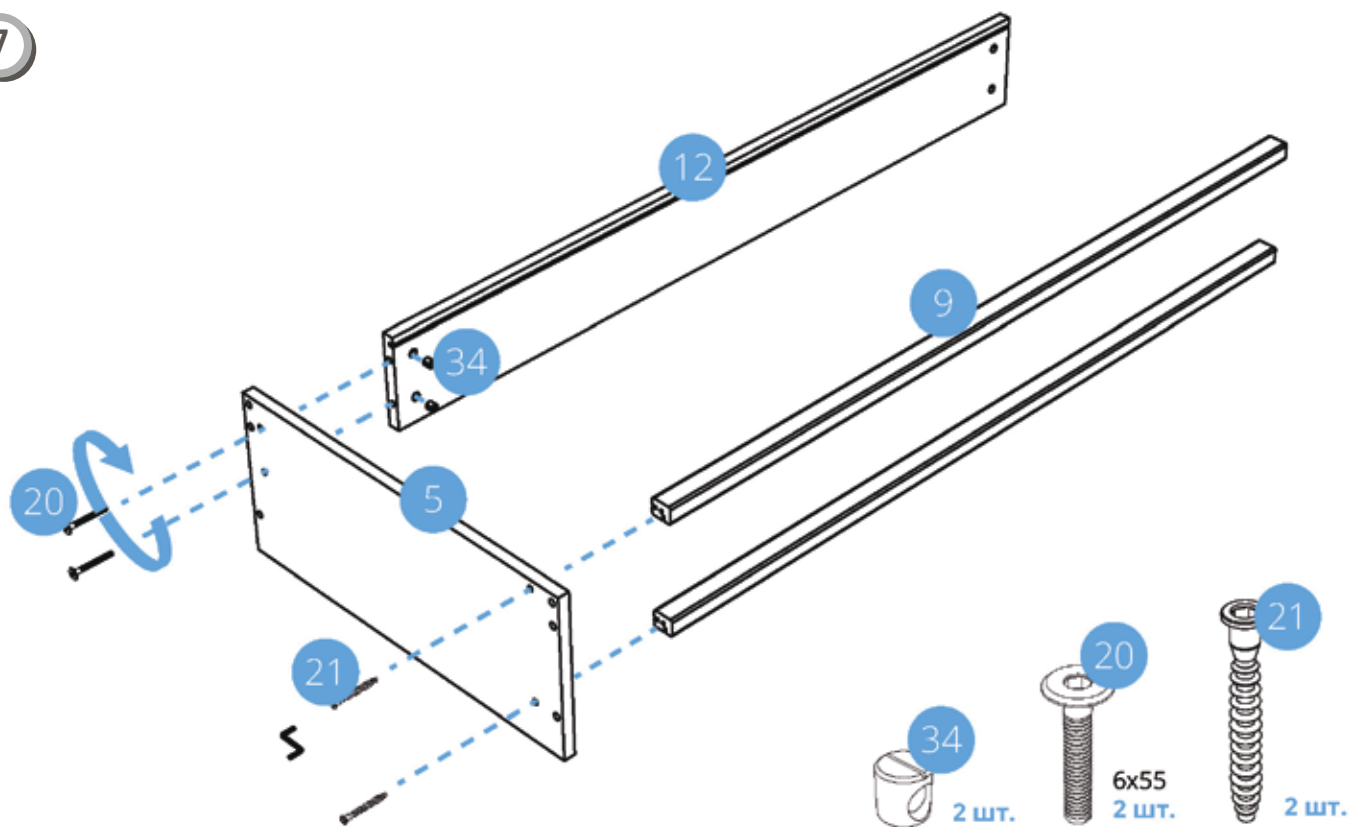

8

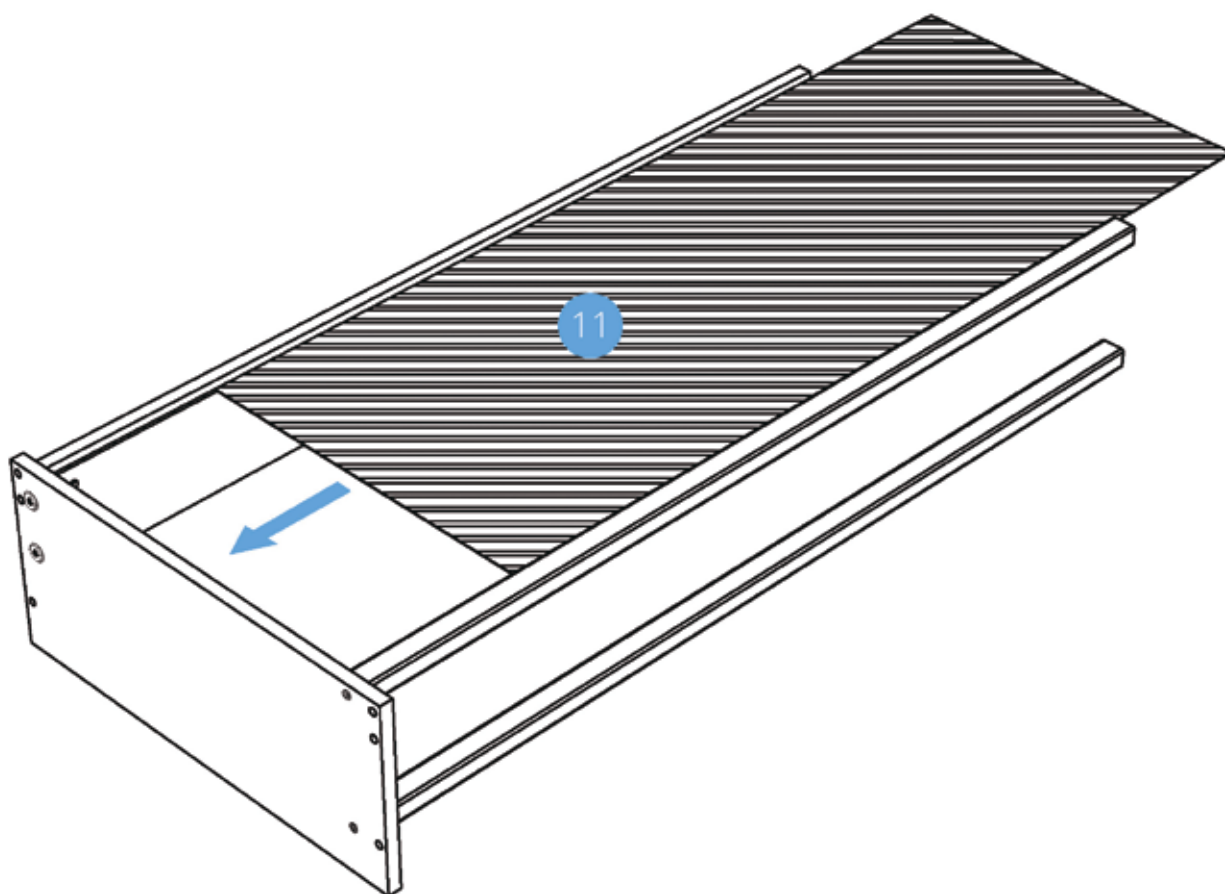

10

СБОРКА КРОВАТКИ

9

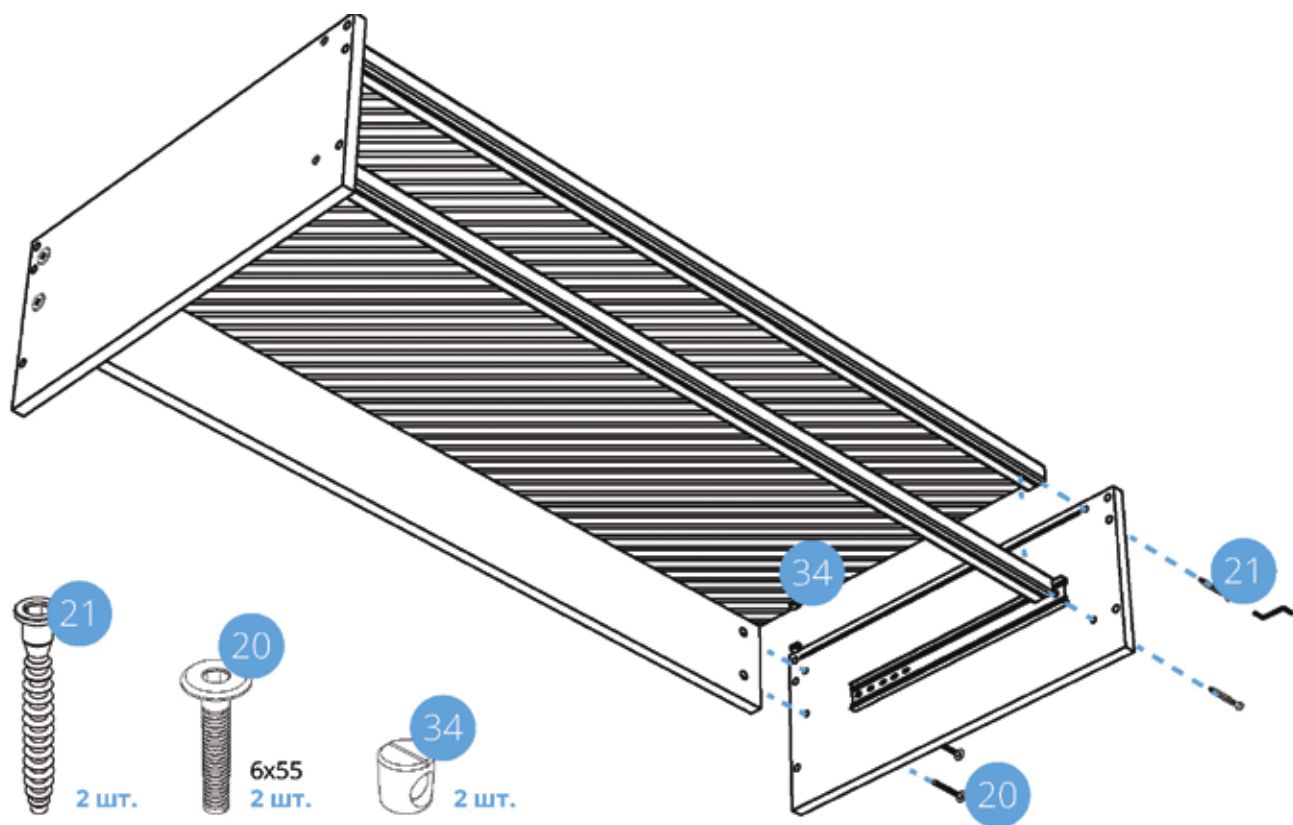

10

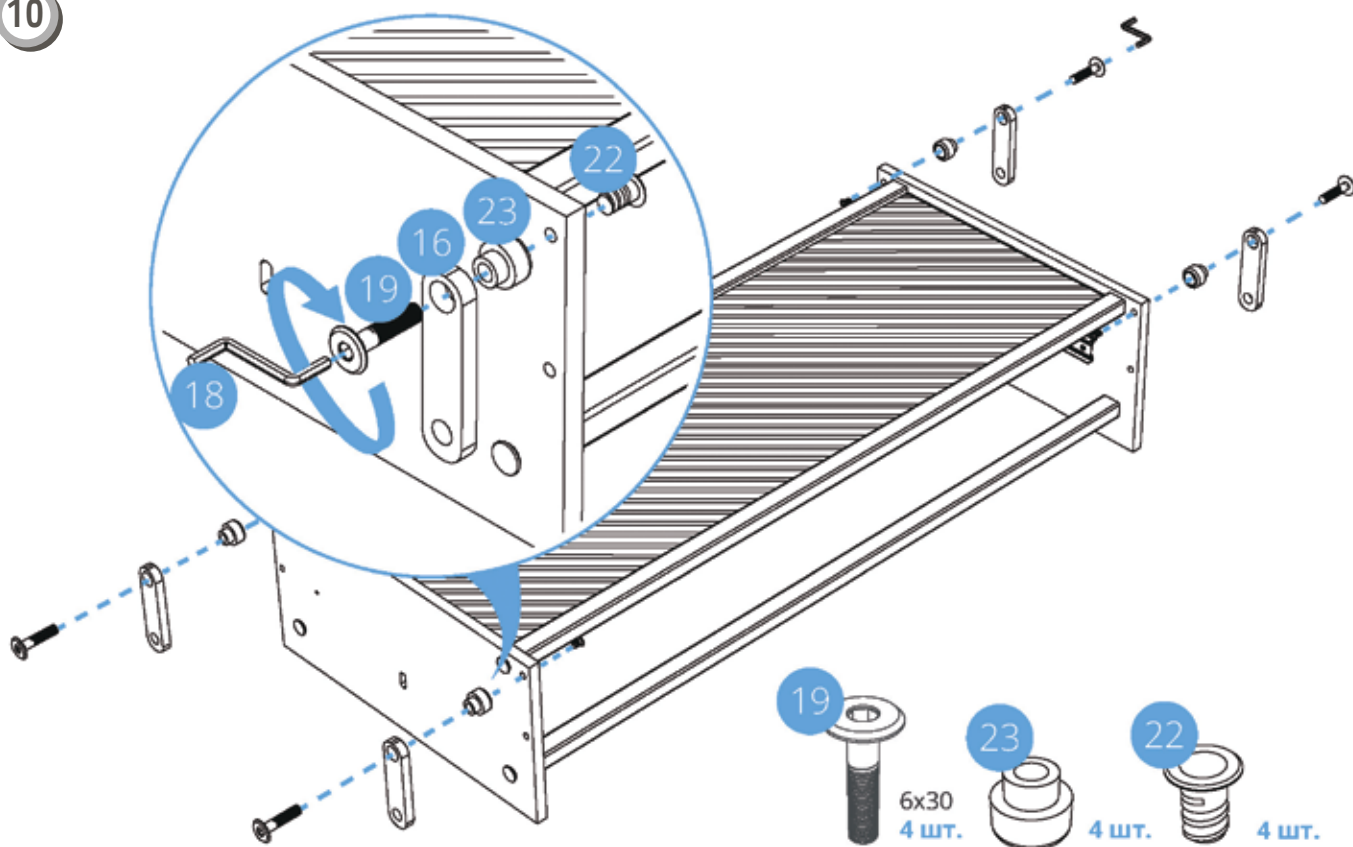

11

СБОРКА КРОВАТКИ

11

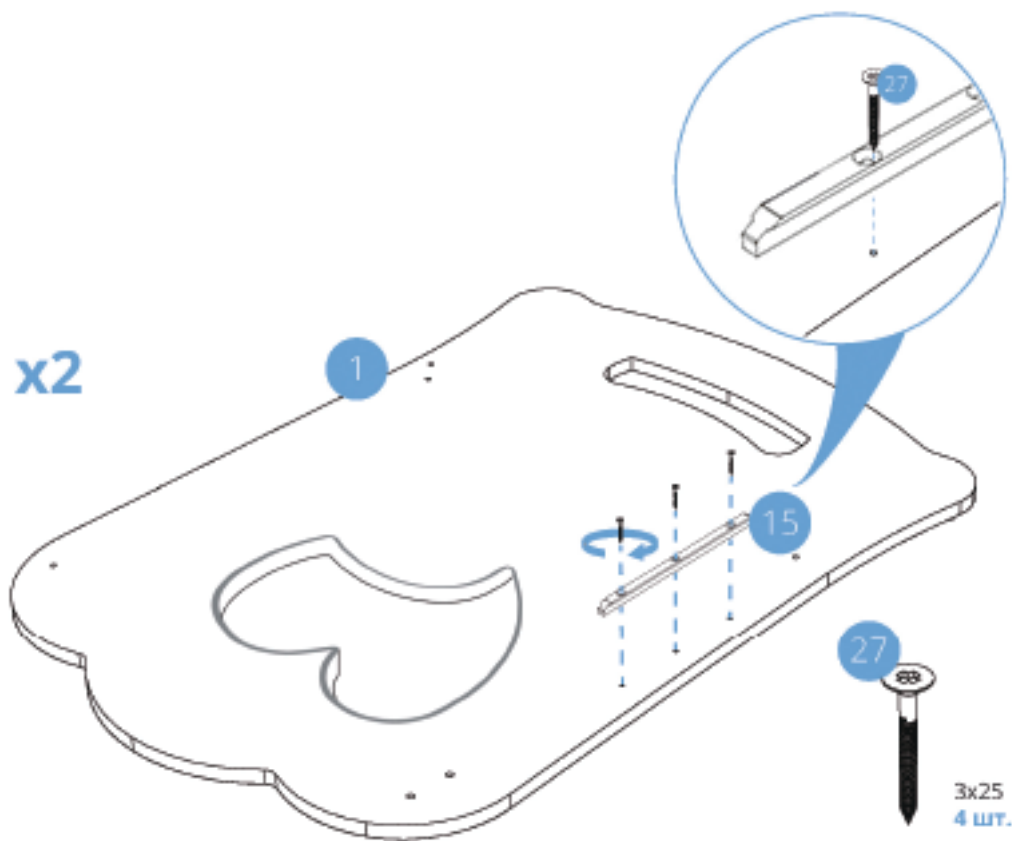

12

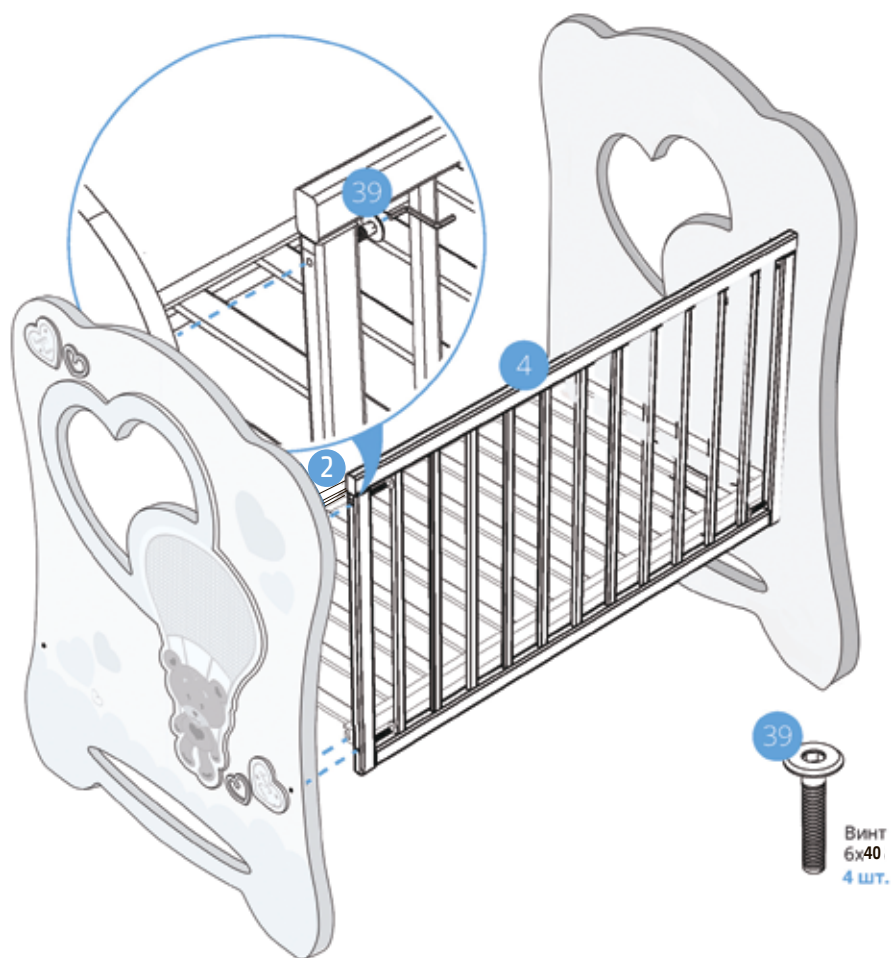

12

СБОРКА КРОВАТКИ

13

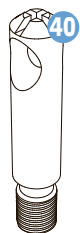

Шток 4 шт.
стяжки



Винт 4 шт.
стяжки



Стяжка 4 шт.



Шайба 2 шт.

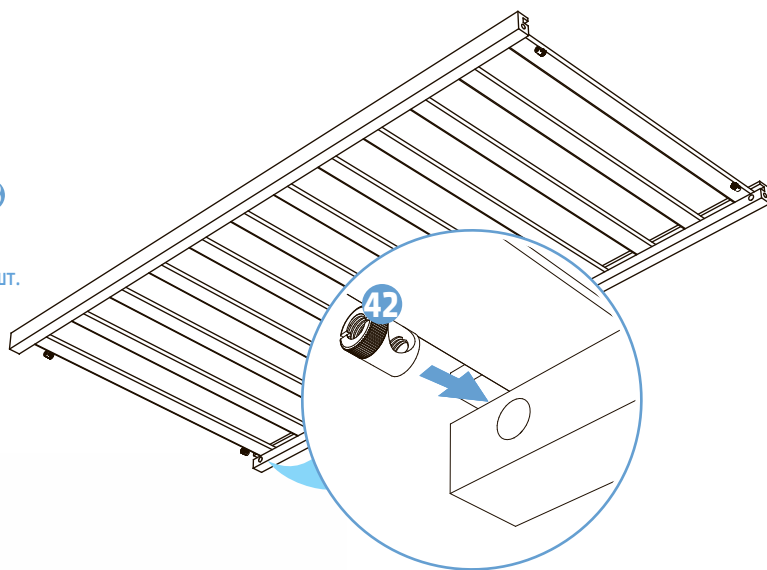

14

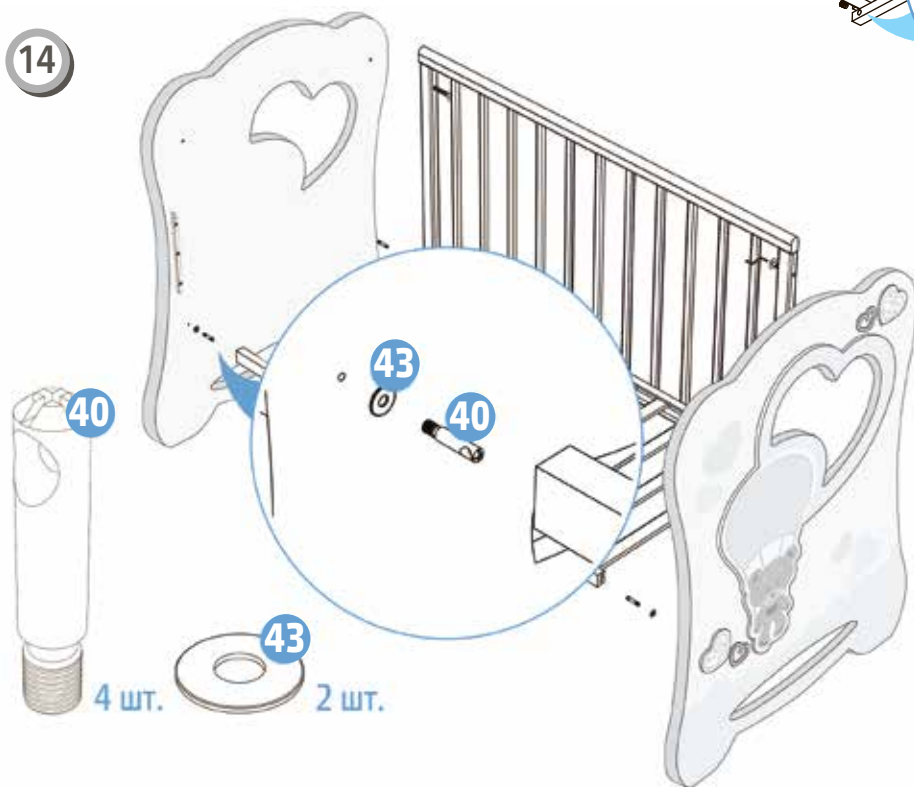

4 шт.



2 шт.



4 шт.

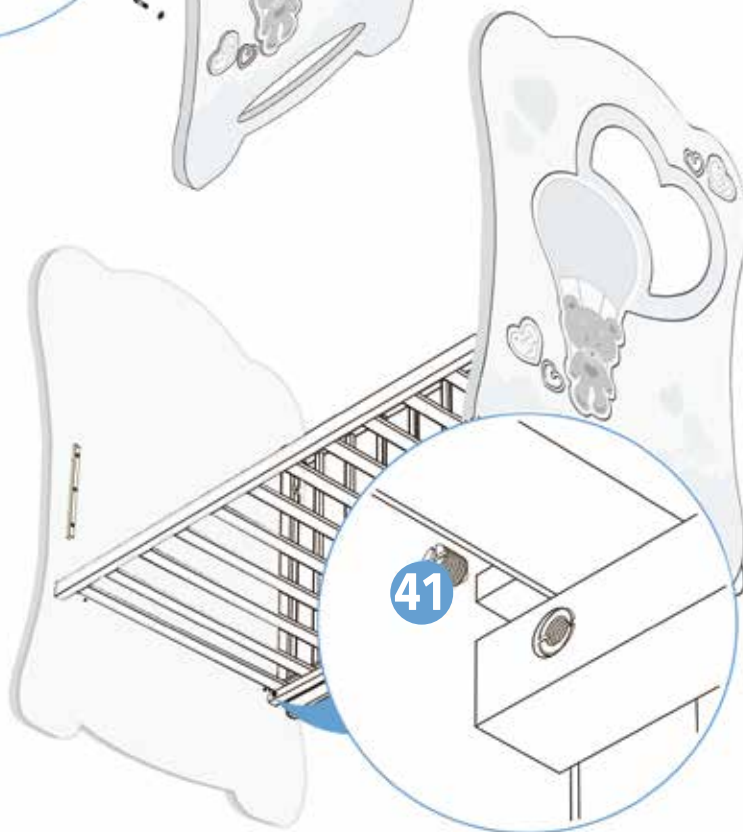

СБОРКА КРОВАТКИ

15



16

Установите скобу на переднюю решётку.

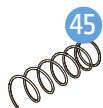

Пружина - 2 шт.

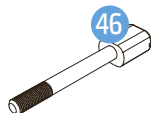

Шток - 2 шт.



Скоба - 2 шт.

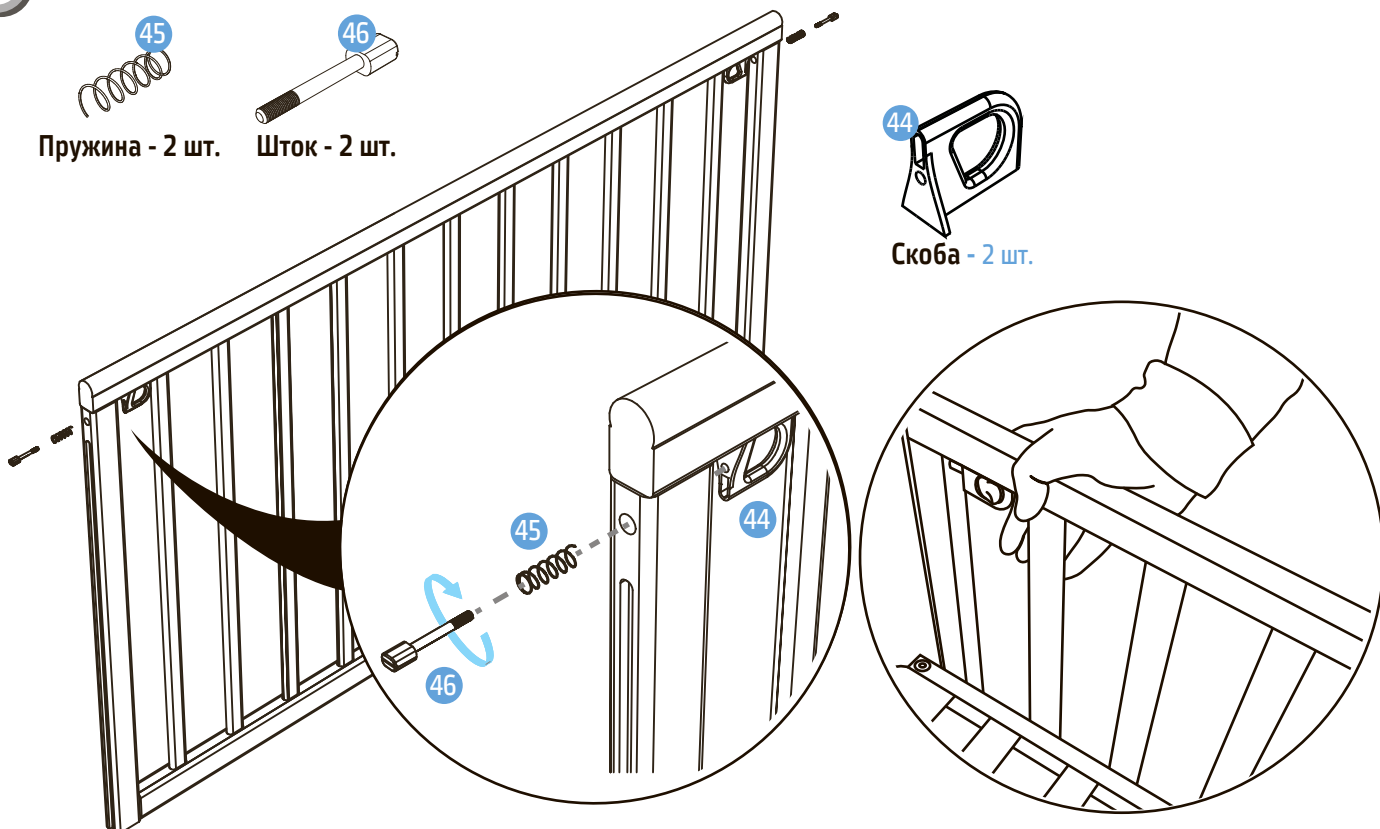

СБОРКА КРОВАТКИ

17

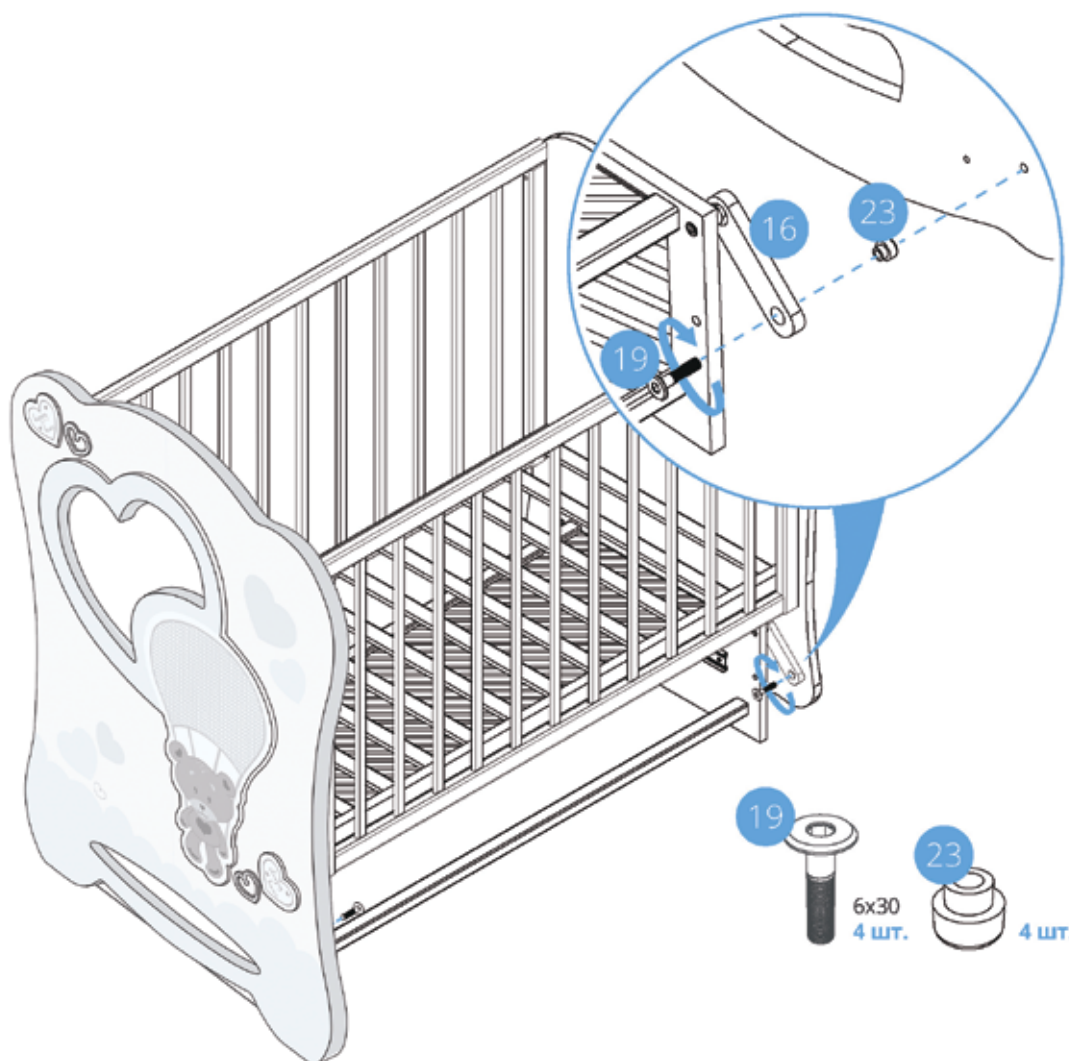

18

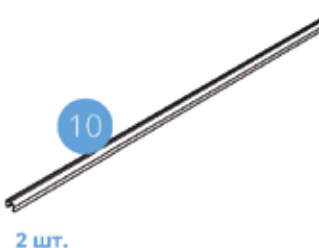
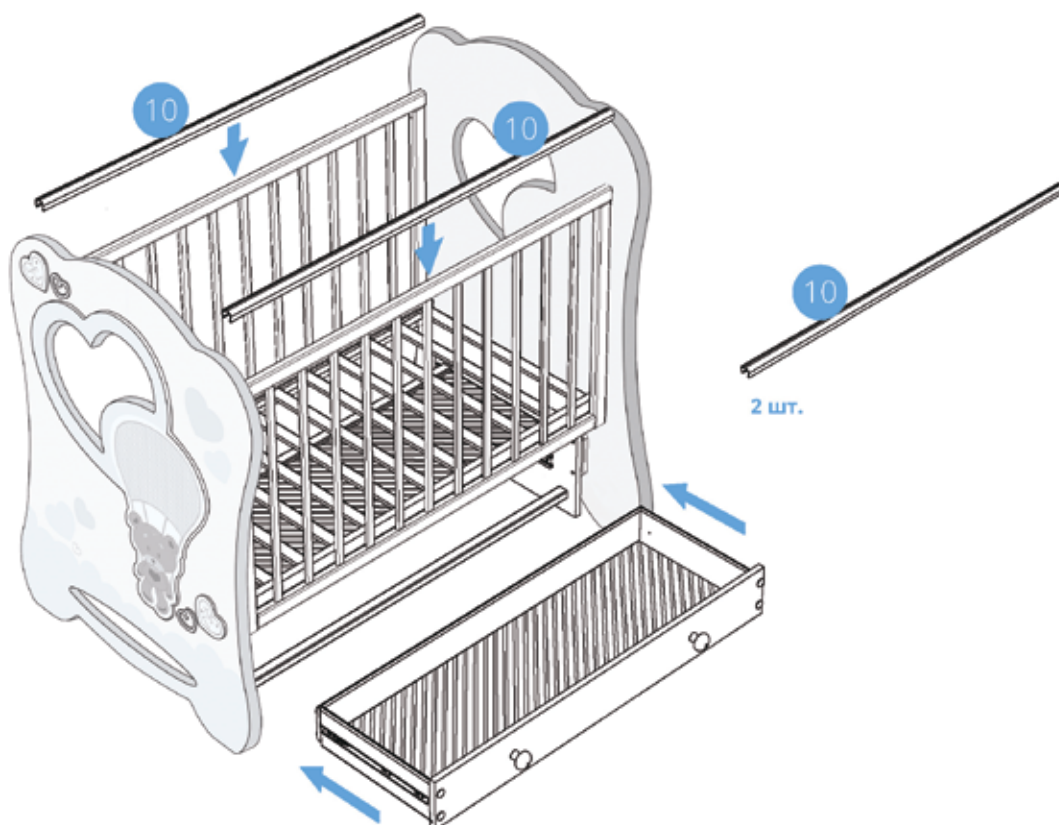

15

Nuovita

Con l'amore e la cura

Представительство

Телефон в Москве: 8 (495) 981-86-36

Бесплатный телефон по РФ: 8 800 777-85-33

Электронная почта: info@nuovita.ru

Сервисный центр

Телефон: 8 (495) 981-86-36

Электронная почта: service@nuovita.ru

Адрес: г. Москва, 1-й институтский проезд, д. 3, стр. 10

www.nuovita.ru