

DOREL (U.K). LTD

Hertsmeare House,
Shenley Road,
Borehamwood
Hertfordshire WD6 1TE
UNITED KINGDOM

DOREL FRANCE S.A.

Z.I. - 9 bd du Poitou
BP 905
49309 Cholet Cedex
FRANCE

DOREL GERMANY

Augustinusstraße 9 c
D-50226 Frechen-Königsdorf
DEUTSCHLAND

DOREL POLSKA

Ul. Legnicka 84/86
41-503 CHORZOW
POLAND

DOREL BELGIUM

BITM Brussels
International Trade Mart
Atomiumsquares 1, BP 177
1020 Brussels
BELGIQUE / BELGIE

DOREL NETHERLANDS

Postbus 6071
5700 ET HELMOND
NEDERLAND

DOREL HISPANIA, S.A.

C/Pare Rodés nº26
Torre A 4º
Edificio Del Llac Center
08208 Sabadell (Barcelona)
ESPAÑA

DOREL ITALIA S.P.A.

a Socio Unico
Via Verdi, 14
24060 Telgate (Bergamo)
ITALIA

DOREL PORTUGAL

Artigos para Bebê, Lda.
Rua Pedro Dias, 25
4480-614 Rio Mau
Vila do Conde
PORTUGAL

DOREL JUVENILE

SWITZERLAND S.A.
Chemin de la Colice 4
1023 CRISSIER
SWITZERLAND / SUISSE

CabrioFix



DRU1150A15

www.maxi-cosi.com



0-12 M / 0-13 kg

MAXI-COSI®

EN**Congratulations on your purchase.**

For the maximum protection and comfort of your child, it is essential that you read through the entire manual carefully and follow all instructions.

DA**Tillykke med købet.**

Det er af afgørende betydning at læse hele brugsanvisningen omhyggeligt igennem og at følge anvisningerne i denne for at opnå maksimal beskyttelse og optimal komfort for dit barn.

SV**Gratulerar till köpet!**

För ett maximalt skydd och en optimal komfort för din baby är det nödvändigt att läsa igenom hela bruksanvisningen och följa den.

NO**Gratulerer med ditt kjøp!**

For maksimal beskyttelse og optimal komfort for barnet ditt, er det meget viktig at hele bruksanvisningen leses gjennom og følges opp nøye.

FI**Onnittelut hankinnastasi.**

Lapsesi parhaan mahdollisen turvallisuuden ja optimaalisen mukavuuden kannalta on erittäin tärkeää, että luet koko käyttöohjeen huolellisesti ja noudatat sitä.

TR**Seçtiğiniz ürün için sizi tebrik ederiz.**

Bebğiniz için en iyi koruma ve en iyi konfor için kullanım kılavuzunun tamamını dikkatlice okuyup buna uymanız son derece önemlidir.

EL**Συγχαρητήρια για την αγορά σας.**

Για μέγιστη προστασία και άνεση του παιδιού σας, πρέπει να διαβάσετε προσεκτικά ολόκληρο το εγχειρίδιο και να ακολουθήσετε όλες τις οδηγίες.

HU**Gratulálunk Önnek, amiért termékünket választotta!**

Gyermeke maximális biztonsága és kényelme érdekében elengedhetetlen, hogy alaposan végigolvassa a használati utasítást, és kövesse a benne lévő utasításokat.

CS**Blahopřejeme vám k vašemu nákupu.**

Aby byla zajištěna maximální ochrana a pohodlí vašeho dítěte, je nutné, abyste si přečetli celou tuto příručku a řídili se všemi pokyny.

ET**Õnnitleme teid ostu puhul.**

Lapse maksimaalse kaitse ja mugavuse nimel on oluline, et te loeksite kogu juhendi hoolikalt läbi ning järgiksite kõiki juhiseid.

SL**Čestitamo vam ob nakupu.**

Za največjo zaščito in udobje vašega otroka, je bistveno, da pazljivo preberete celoten priročnik in upoštevate vsa navodila.

RU**Поздравляем Вас с покупкой.**

Чтобы обеспечить максимальную защиту и комфорт Вашего ребенка, существенно важно, чтобы Вы тщательно прочитали все руководство и следовали всем инструкциям.



BG

Поздравяваме Ви за покупката Ви.

За да постигнете максимална защита и удобство за Вашето дете, е важно да прочетете внимателно упътването за употреба и да следвате всички инструкции.

HR

Čestitamo vam na kupnji.

Da biste djetetu zajamčili maksimalnu zaštitu i udobnost, morate pažljivo pročitati cijeli priručnik i slijediti sve upute.

UK

Вітаємо із вдалим придбанням.

Для максимальної безпеки і комфорту Вашої дитини, необхідно дуже уважно ознайомитись з цією інструкцією та ретельно дотримуватись її при подальшому використанні виробу.

SK

Blahoželáme k nákupu.

Aby vaše dieťa malo maximálnu ochranu a pohodlie, je potrebné prečítať si pozorne celú príručku a dodržiavať všetky pokyny.

KO

부모님께

아이의 안전과 편의를 위해 제품에 동봉된 사용설명서를 주의 깊게 읽어주시고 따라주시기 바랍니다. 오리지널 사용설명서의 내용이 부족하거나 맥시코시 팰에 대하여 보다 자세한 내용이 필요할 경우 본 사용설명서가 도움이 될 것입니다.

JA

このたびはご購入いただきありがとうございます。

お子様を危険から守り、できる限り快適な空間を整えていただくため、マニュアル全体を熟読し、注意事項は必ずお守りください。

HE

השדחה השיכרה לע וניתוכר

דדליל תילמיטפוא תוחונו תילמיסקמ תוחיטב חיטבהל ידכ יפ לע לועפלו תוארוחה דירדמ לכ תא ווייב אורקל יחרכה. תוארוחה לכ

AR

نهنك على الشراء.

لتوفير أقصى حد من الحماية والراحة لطفلك، مهم جدا أن تقرأ جيدا ويتمعن كل تعليمات الاستعمال وأن تعمل وفقا لها.

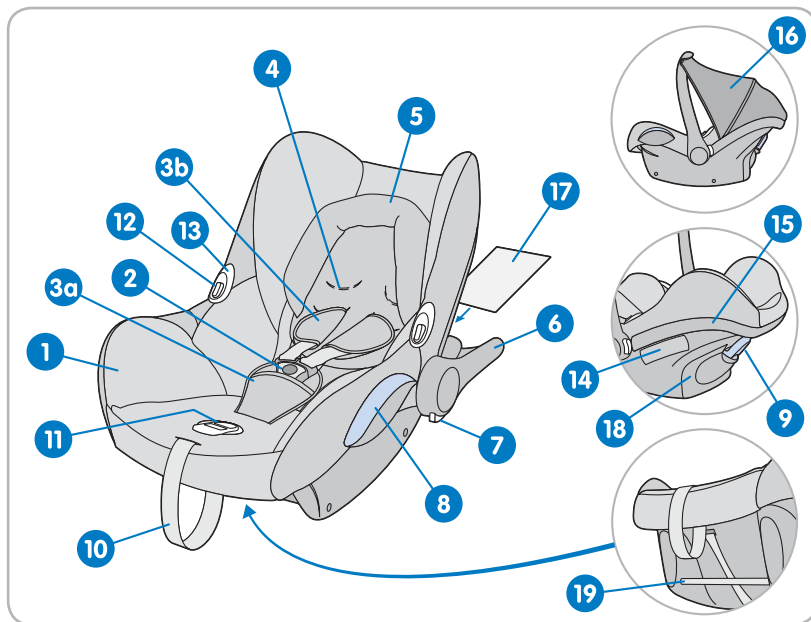

INDEX



6



16



EN 20

SL 62

DA 24

RU 66



8



17

SV 28

BG 70

NO 32

HR 74

FI 36

UK 78



12

TR 40

SK 82

EL 46

KO 86

HU 50

JA 90

CS 54

HE 97

ET 58

AR 101

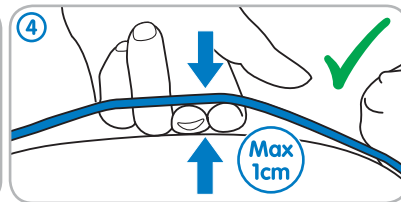
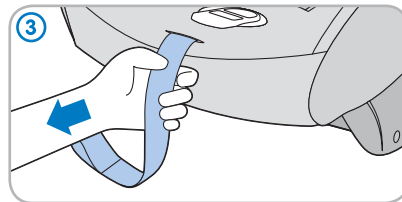
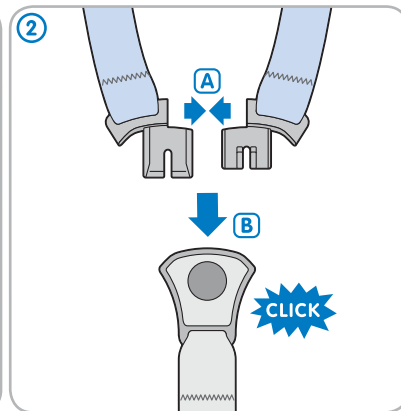
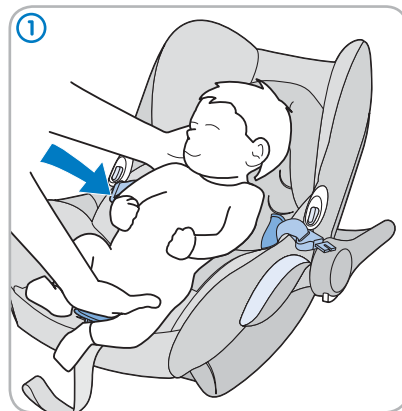
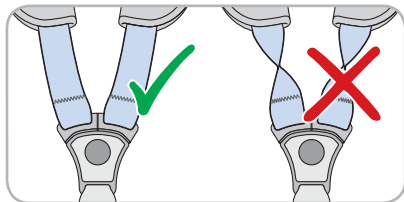
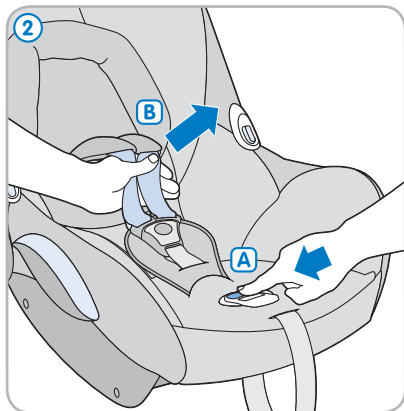
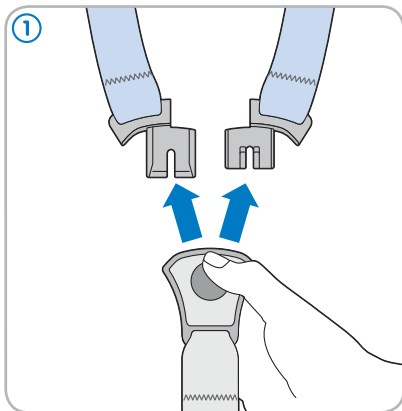

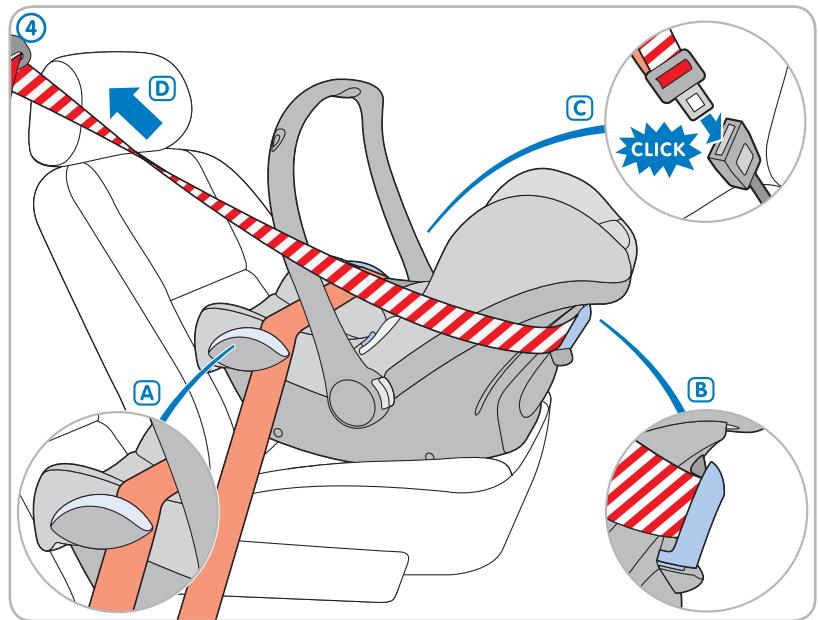
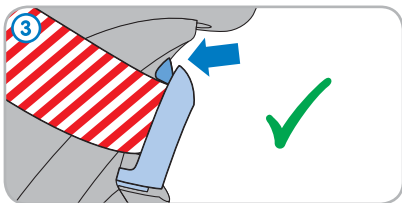
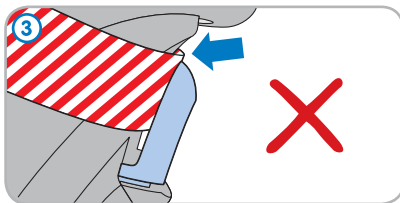
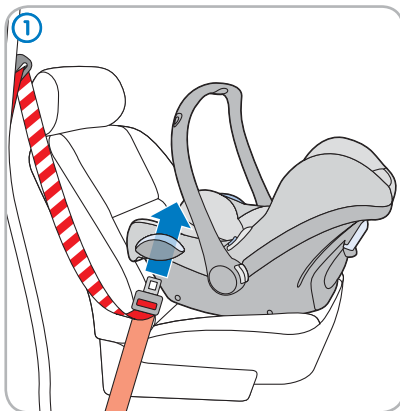



FamilyFix

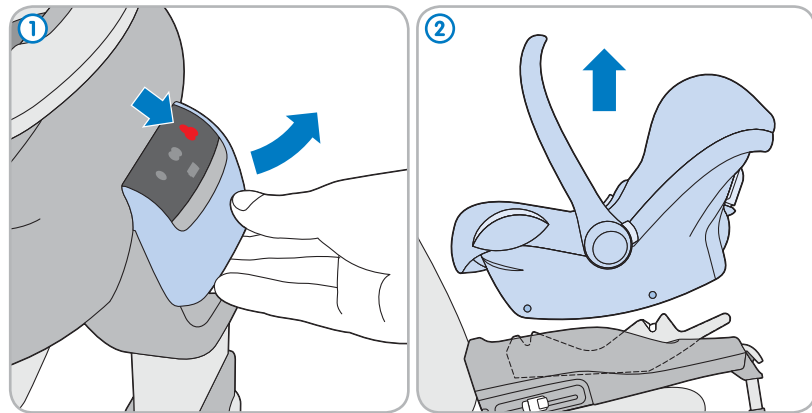
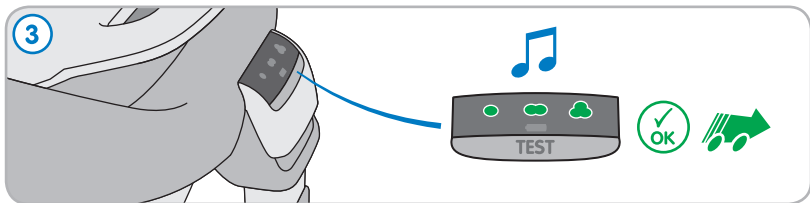
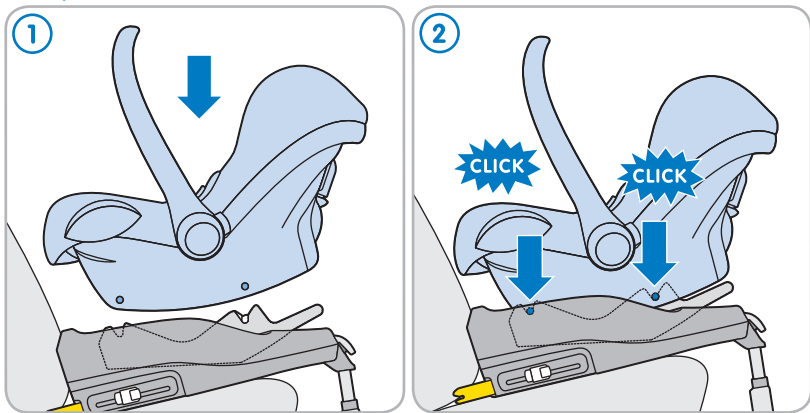

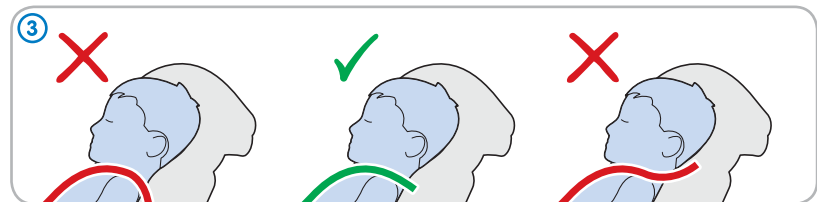
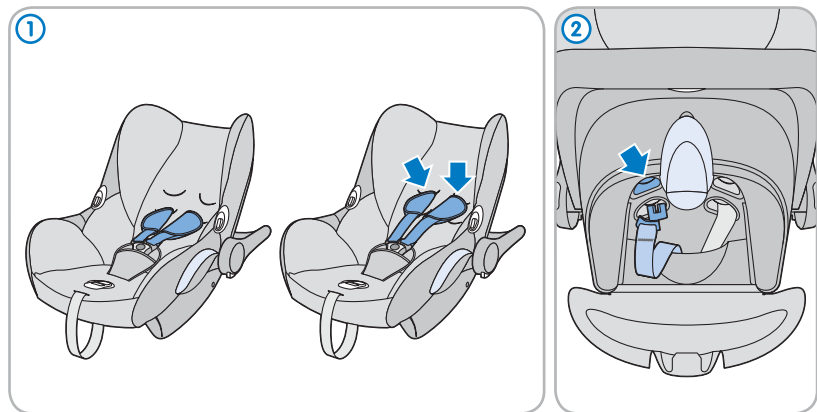
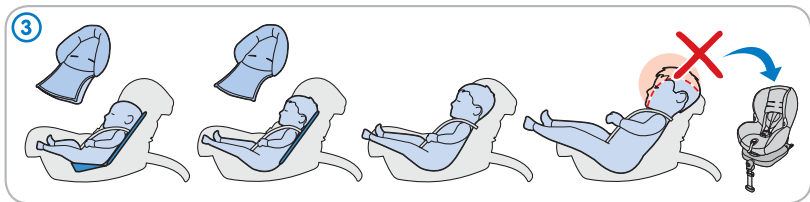
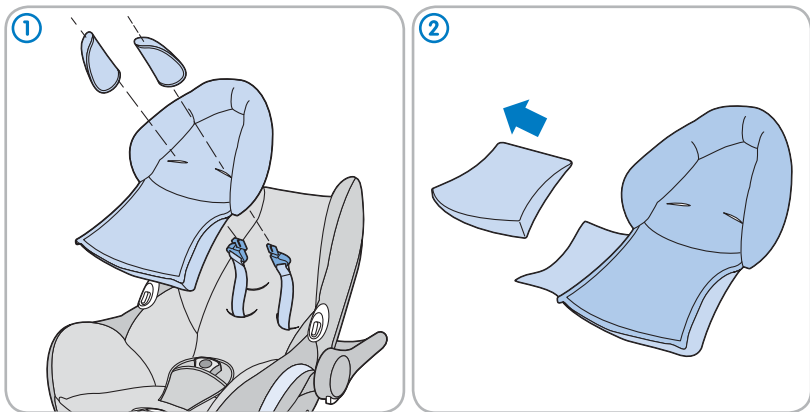

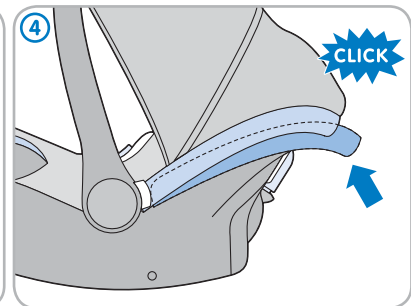
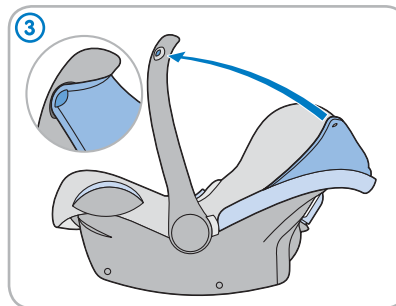
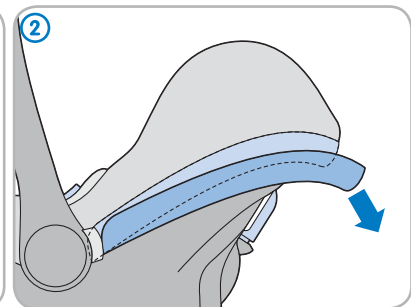
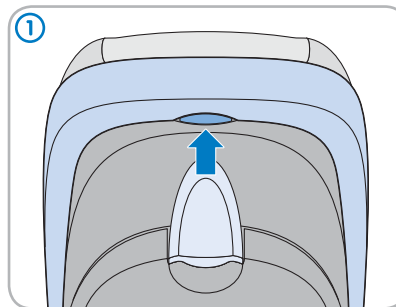
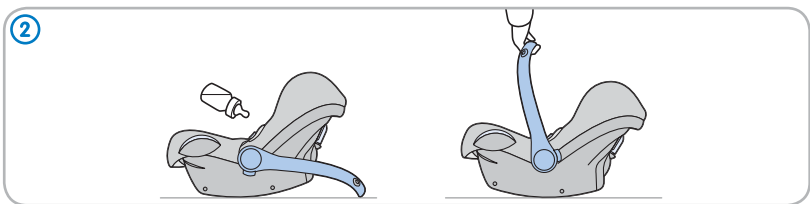
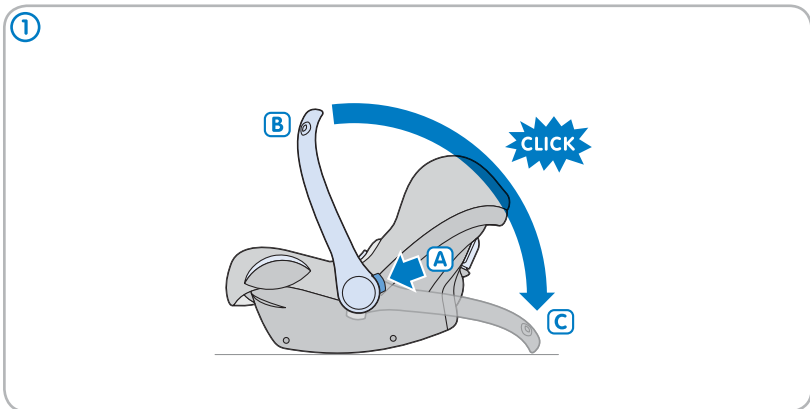

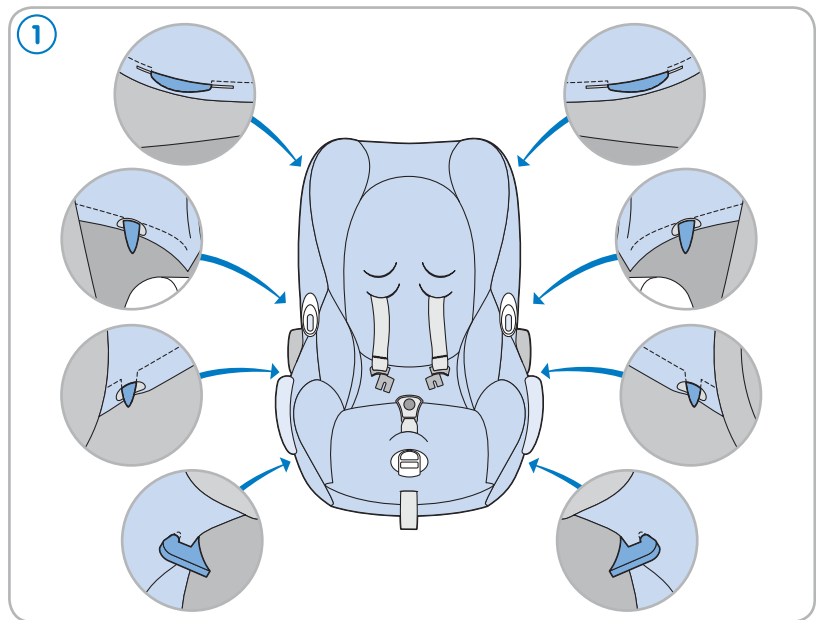
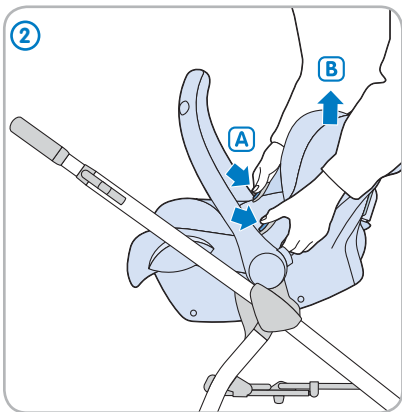
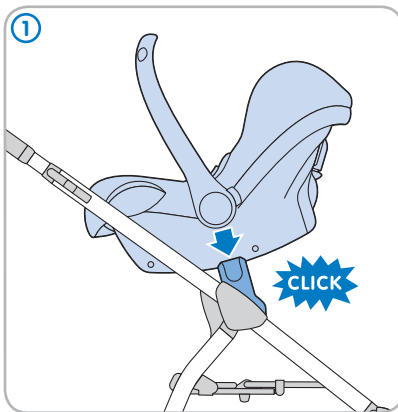

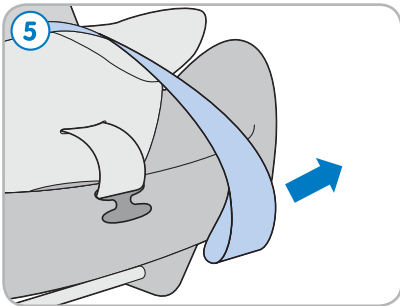
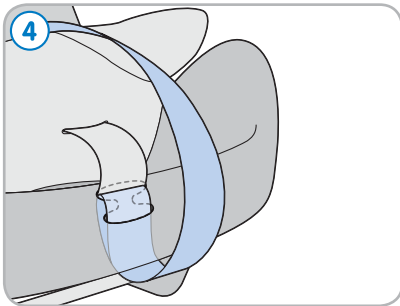
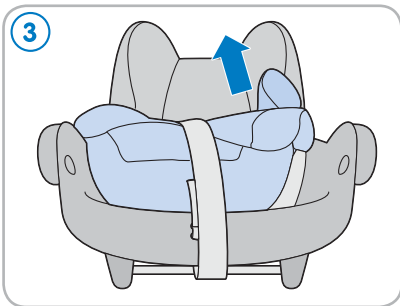
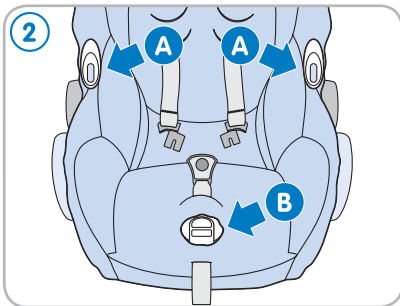



- 1 Shell
- 2 Belt buckle
- 3  Crotch strap with belt pad
- 3  Shoulder belts with belt pads
- 4 Slots to adjust shoulder belts
- 5 Support pillow
- 6 Carrying handle
- 7 Push button for adjusting carrying handle
- 8 Belt hook for lap section of safety belt
- 9 Rear belt hook for shoulder section of safety belt
- 10 Belt tensioner strap
- 11 Control button of the quick adjuster
- 12 Control button for removing car seat from Maxi-Cosi or Quinny frame
- 13 Belt hooks
- 14 Instructions and airbag warning sticker
- 15 Rim (for storing sun canopy)
- 16 Sun canopy (built-in)
- 17 Instruction manual
- 18 Storage compartment
- 19 Mounting bars for FamilyFix and EasyBase 2

Safety

General CabrioFix instructions

1. You are personally responsible for the safety of your baby at all times.
2. Never hold your baby on your lap when driving.
3. Do not use the CabrioFix for more than 5 years.
4. Do not use second-hand products where the history is unknown.
5. Replace the CabrioFix after an accident.
6. Read this instruction manual carefully and keep it in the storage compartment in the CabrioFix.

WARNING: Do not make any changes to the CabrioFix whatsoever, as this could affect the performance of the car seat and render it unsafe.

CabrioFix maintenance instructions

1. The CabrioFix must undergo regular maintenance. Do not use lubricants or aggressive cleaning agents.
2. The cover, cushions and belt pads of the CabrioFix can be removed in order for these to be cleaned (also see washing instructions). The flexible plastic edge can be cleaned with water, soap and a soft cloth.
3. If the cover needs to be replaced at any time, only use official Maxi-Cosi fabrics.

The CabrioFix and your baby

1. Never leave your baby unattended.
2. Always secure your baby with the harness belt.
3. Before every use, make sure the harness is not damaged or twisted.
4. Make sure you can fit no more than one finger between the harness and your baby (1cm).
5. Only use the support pillow of the CabrioFix when the shoulder belts are in the lowest position.

WARNING: Never place the CabrioFix on an elevated surface (such as a table or chair).

CabrioFix car use

1. Always check to make sure the car seat can be installed properly in your car before purchasing it.
2. Make sure that any fold-down rear seat is locked into position.
3. Prevent the CabrioFix from becoming trapped or weighed down by luggage, seats and/or slamming doors.
4. Make sure that all luggage and other loose objects are secure.

5. The safest place for your baby is the rear of your vehicle, however if you need to install the seat in the front passenger seat, please ensure that any airbag is deactivated.
6. Only use a forward-facing seat that is fitted with a 3-point safety belt that complies with the ECE R16 standard (at a minimum).
7. Make sure the car safety belt buckle runs in a straight line and stays below the belt hook of the CabrioFix. See the p.10 example.
8. The car safety belt must be threaded along all blue markings. For proper installation instructions, see pages 10-11 and/or the sticker on the side of the CabrioFix.
9. Always cover the CabrioFix when exposed to direct sunlight in the car. Otherwise, the cover, metal and plastic parts could become too hot for your child's skin.

WARNING: The CabrioFix may only be installed in a rear-facing position in the car.

Environment

Keep all plastic packaging materials out of reach of your child to avoid the risk of suffocation.

For environmental reasons, when you have stopped using this product, we ask that you dispose of the product in the proper waste facilities in accordance with local legislation.

Questions

If you have any questions, contact your local Maxi-Cosi retailer (see www.maxi-cosi.com for contact information). Make sure that you have the following information on hand:

- Serial number at the bottom of the orange ECE sticker;
- Make and type of car and seat on which the CabrioFix is used;
- Age, height and weight of your child.

Warranty

Our 24 months warranty reflects our confidence in the high quality of our design, engineering, production and product performance. We confirm that this product was manufactured in accordance with the current European safety requirements and quality standards which are applicable to this product, and that this product is free from defects on materials and workmanship at the time of purchase.

Our 24 months warranty covers all manufacturing defects in materials and workmanship when used in normal conditions and in accordance with our user manual. To request repairs or spare parts under warranty for defects in materials and workmanship you must present your proof of purchase, made within the 24 months preceding the service request.



Our 24 months warranty does not cover damage caused by normal wear and tear, accidents, abusive use, negligence or the consequence of failing to comply with the user manual. Examples of normal wear and tear include wheels and fabric worn down by regular use and the natural breakdown of colors and materials over extended period of time and use.

What to do in case of defects:

Should problems or defects arise, your first point of contact is your Maxi-Cosi dealer or retailer. Our 24 months Warranty is recognized by them (1). You must present your proof of purchase, made within the 24 months preceding the service request. It is easiest if you get your service request pre-approved by Maxi-Cosi Service. In principle, we pay for shipment and for return freight connected to service requests under the warranty. Damage not covered by our warranty or on products outside of warranty can be handled at a reasonable fee.

This Warranty is in compliance with to European Directive 99/44/EG of 25 May 1999.

- (1) Products purchased from retailers or dealers that remove or change labels or identification numbers are considered unauthorized. Products purchased from unauthorized retailers are also considered unauthorized. No warranty applies to these products since the authenticity of these products cannot be ascertained.

- 1 Skål
- 2 Selelås
- 3  Skridtstrop med selebeskytter
- 4  Skulderseler med selebeskytter
- 5 Slidser til indstilling af skulderselerne
- 6 Sædeformindsker
- 7 Bærebøjle
- 8 Trykknop til indstilling af bærebøjlen
- 9 Selekgrog til bilens hoftelese
- 10 Selekgrog til bilens skuldersele
- 11 Bånd til at stramme selerne med
- 12 Betjeningsknop til hurtigindstilling
- 13 Trykknop til at løsne CabrioFix fra klapvognen
- 14 Selekgroge
- 15 Instruktions- og airbag-mærkat
- 16 Kant (til opbevaring af solskærm)
- 17 Solskærm (indbygget)
- 18 Brugsanvisning
- 19 Opbevaringsrum
- 20 Fastgørelsesstænger til FamilyFix og EasyBase 2

Sikkerhed

Generel information om CabrioFix

- 1 Du er til enhver tid selv ansvarlig for din babys sikkerhed.
- 2 Tag aldrig din baby på skødet under kørslen.
- 3 CabrioFix bør ikke bruges længere end 5 år.
- 4 Brug ikke brugte produkter, hvis historie er ukendt.
- 5 Udskift CabrioFix efter en ulykke.
- 6 Læs denne brugsanvisning grundigt igennem, og bevar den i opbevaringsrummet på CabrioFix.

ADVARSEL: Modificer ikke CabrioFix på nogen måde, da dette kan medføre farlige situationer.

1. CabrioFix skal vedligeholdes med jævne mellemrum. Brug ikke smøremidler eller aggressive rengøringsmidler.
2. Betrækket, puderne og selebeskytterne på CabrioFix kan tages af til rengøring (se også vaskeanvisningerne).
3. Må kun bruges med det originale betræk, som udgør en del af sikkerhedsanordningerne.

Babyen i CabrioFix

1. Efterlad aldrig din baby uden opsyn.
2. Spænd altid babyen fast med barneselen.
3. Kontroller, at selerne ikke er beskadigede eller forvredne, hver gang inden brug.
4. Der skal højst være et mellemrum på en fingerbredde (1 cm) mellem selerne og babyen.
5. Støttepuden i CabrioFix må kun bruges, når skulderselerne er i den laveste position.

ADVARSEL: Stil aldrig CabrioFix på forhøjede fader (f.eks. borde og stole).

CabrioFix i bilen

1. Kontroller før købet, at bilsædet passer godt i bilen.
2. Sørg for, at bagsæder der kan klappes ned, er låste.
3. Undgå, at CabrioFix bliver klemt eller belastet af f.eks. bagage, sæder og/eller smækkende døre.
4. Sørg for, at al bagage eller andre løse genstande, er fastgjorte.
5. Det sikreste sted for din baby er bag i dit køretøj, men hvis det er nødvendigt at montere sædet på passagersædet foran, skal airbaggen til passagersædet foran deaktiveres.

6. Brug udelukkende et fremadrettet sæde, som er udstyret med en trepunktssæle, der mindst opfylder standarden ECE R16.
7. Sørg for, at bilselens selelås løber i en lige linje og forbliver under selekgrogen på CabrioFix. Se eksempel på side 10.
8. Bilselen skal være anbragt langs med alle de blå markeringer. For korrekt installation se side 10-11 og/eller mærkaten på siden af CabrioFix.
9. Dæk altid CabrioFix til, når bilen er udsat for fuldt sollys. Betrækket, metal- og kunststofdelene bliver for varme for barnets hud.

ADVARSEL: CabrioFix må kun anbringes med ryggen i kørselsretningen, bagudvendt i bilen.

Miljø

Hold plasticemballage uden for barnets rækkevidde for at undgå risiko for kvælning.

Hvis du ikke længere bruger produktet, beder vi dig, af miljømæssige årsager, om at bortskaffe produktet iht. den lokale lovgivning.

Spørgsmål

Hvis du har spørgsmål, er du velkommen til at kontakte Maxi-Cosis lokale forhandler (se www.maxi-cosi.com for kontaktoplysninger).

Sørg for at have følgende oplysninger ved hånden:

- Serienummeret forneden på det orange ECE-mærkat;
- Mærke, biltype og sæde, hvorpå CabrioFix bruges;
- Dit barns alder (højde) og vægt.

Garanti

Vores 24 måneders garanti afspejler vores tillid til den enestående kvalitet af vores design, konstruktion, produktion og produktets ydeevne. Vi yder garanti for, at dette produkt er fremstillet i overensstemmelse med de nuværende europæiske sikkerhedskrav og kvalitetskrav, der gælder for dette produkt, og at dette produkt er fri for fejl i materialer og udførelse på tidspunktet for købet.

Vores 24 måneders garanti dækker eventuelle fabriksfejl i materialer og forarbejdning, når de anvendes under normale forhold og i overensstemmelse med vores brugsanvisning. For at anmode om reparation eller reservedele under garantien for defekter i materialer og forarbejdning, skal du fremlægge købsbeviset, der er udstedt inden for de 24 måneder forud for anmodningen om servicering.



Vores 24 måneders garanti dækker ikke skader forårsaget af normal slitage, ulykker, misbrug, uagtsomhed eller konsekvensen af ikke at overholde brugsanvisningen. Eksempler på normal slitage omfatter hjul og stofslitage forårsaget af regelmæssig brug og den naturlige fordeling af farver og materialer i løbet af længere tid og brug.

Hvad skal man gøre i tilfælde af fejl:

Hvis der opstår problemer eller fejl er det bedst at henvende sig straks til forhandleren af Maxi-Cosi. Forhandleren anerkender vores 24 måneders garanti (1). Du skal fremlægge købsbeviset, der er udstedt inden for de 24 måneder forud for anmodningen om servicering. Det er lettest, hvis du får din serviceanmodning forhåndsgodkendt af Maxi-Cosi-service. I princippet betaler vi for forsendelse og for returfragten forbundet til serviceanmodninger under garantiperioden. Skader, der ikke dækkes af vores garanti, kan behandles for et rimeligt gebyr.

Denne garanti overholder det europæiske direktiv 99/44/EF af 25. maj 1999.

- (1) Produkter købt fra detailhandlere eller forhandlere, der fjerner eller ændrer etiketter eller identifikationsnumre, betragtes som uautoriserede. Der ydes ingen garanti for disse produkter, da ægtheden af disse produkter ikke kan fastslås.

- 1 Sittkupa
- 2 Spänne
- 3  Grensele med bälteskydd
- 3  Axelbälten med bälteskydd
- 4 Springor för att justera axelbältena
- 5 Småbarnskudde
- 6 Bärhandtag
- 7 Tryckknapp för att justera bärhandtaget
- 8 Bälteshake för bilbältets höftbälte
- 9 Bälteshake bak för bilbältets axelbälte
- 10 Band för att spänna bältena
- 11 Snabbjusteringsknopp
- 12 Tryckknapp för att lossa CabrioFix från sittvagn
- 13 Bälteshakar
- 14 Instruktions- och krockkuddedekal
- 15 List (för förvaring av solskydd)
- 16 Solskydd (inbyggt)
- 17 Bruksanvisning
- 18 Förvaringsfack
- 19 Fäststavar för FamilyFix och EasyBase 2

Säkerhet

Allmänt CabrioFix

1. Du är alltid själv ansvarig för barnets säkerhet.
2. Ha aldrig barnet i knäet under körning.
3. Använd inte CabrioFix längre än 5 år.
4. Använd inte begagnade produkter vars bakgrund är okänd.
5. Byt CabrioFix efter olycka.
6. Läs denna bruksanvisning ordentligt och spara den i förvaringsutrymmet i CabrioFix.

VARNING: Ändra inte CabrioFix på något sätt. Det kan leda till farliga situationer.

Underhåll CabrioFix

1. Underhåll CabrioFix regelbundet. Använd inga smörjmedel eller aggressiva rengöringsmedel.
2. CabrioFix klädsel, dynor och bälteskydd kan tas bort för att rengöra dem (se även tvättanvisningarna).
3. Använd endast med originalklädsel. Den utgör del av säkerheten.

Baby i CabrioFix

1. Lämna aldrig barnet utan tillsyn.
2. Spänn alltid fast barnet med selen.
3. Kontrollera före varje användning att bältena inte är skadade eller har snott sig.
4. Ha max. en marginal som är ett finger (1 cm) mellan bältena och barnet.
5. Använd endast CabrioFix stödkudde när axelbältena är i det nedersta läget.

VARNING: Placera aldrig CabrioFix på upphöjda ytor (som bord och stolar).

CabrioFix i bilen

1. Kontrollera att stolen passar i bilen innan du köper den.
2. Se till att de nedfällbara baksätena är låsta.
3. Se till att CabrioFix inte kläms eller belastas av t.ex. bagage, säten och/eller dörrar som slås igen.
4. Se till att allt bagage eller andra lösa föremål sitter fast.
5. Den säkraste platsen för barnet är i fordonets baksäte, men om du måste montera stolen i det främre passagerarsätet, se till att dess krockkudde är inaktiverad.

6. Använd endast på ett framåtriktat säte som har ett trepunktsbälte som minst uppfyller normen ECE R16.
7. Se till att bilbältesspännet går i en rak linje och stannar under CabrioFix bälteshake. Se exempel på sidan 10.
8. Bilbältet måste träs längs alla blå markeringar. För korrekta installations- instruktioner, se sidan 10-11 och/eller dekalen på CabrioFix sida.
9. Täck alltid över CabrioFix i en bil som står i solljus. Klädsel, metall- och plastdelar blir för heta för barnets hud.

VARNING: Placera endast CabrioFix mot körriktningen, bakåtvänd, i bilen.

Miljö

Se till att barnet inte leker med plastförpackningsmaterialet för att förekomma kvävningrisk.

När du inte använder produkten längre, ber vi dig ur miljösynpunkt att kassera produkten tillsammans med avfall enligt lokala föreskrifter.

Frågor

Om du har frågor kan du ta kontakt med Maxi-Cosis lokala återförsäljare (se www.maxi-cosi.com för kontaktuppgifter). Se till att ha följande uppgifter till hands:

- Serienummer underst på den orange ECE-dekalen;
- Märke, bilmodell och säte som CabrioFix används i;
- Barnets ålder (längd) och vikt.

Garanti

Vår 24 månaders garanti speglar vårt förtroende för den suveräna kvaliteten på vår design, teknik, produktion och produktprestanda. Vi garanterar att denna produkt har tillverkats i enlighet med aktuella europeiska säkerhetsnormer och kvalitetskrav som gäller för denna produkt, samt att produkten är fri från fel i material och utförande vid tidpunkten för köpet.

Vår 24 månaders garanti täcker eventuella tillverkningsfel i material och utförande vid användning under normala förhållanden och i enlighet med vår bruksanvisning. För att begära reparation eller reservdelar inom garantitiden för fel i material och utförande måste du presentera inköpsbevis för köpet, vilket ska ha skett inom de 24 månader som föregår begäran om service.

Vår 24 månaders garanti täcker inte skador som orsakats av normalt slitage, olyckor, felaktig användning, värdeslöshet eller som en följd av underlåtenhet att följa bruksanvisningen. Exempel på normalt slitage innefattar hjul och tyg som slits genom regelbunden användning samt naturlig blekning och slitage av färger och material över längre tid och användning.

Detta ska du göra i händelse av fel:

Om problem eller skador uppstår är det bästa alternativet för snabb service att besöka din Maxi-Cosi-återförsäljare eller -handlare. Vår 24 månaders garanti erkänns av dem (1). Du måste visa upp bevis på inköp, där inköpet ska ha skett inom de 24 månader som föregår begäran om service. Det är enklast om du får din begäran om service godkänd i förväg av Maxi-Cosi-service. I princip betalar vi för transport och för returfrakt vid begäran om service under garantin. Skador som inte täcks av vår garanti kan hanteras mot en rimlig avgift.

Denna garanti är i överensstämmelse med det europeiska direktivet 99/44/EG med datum 25 maj 1999.

- (1) Produkter som köps från återförsäljare eller handlare som tar bort eller byter etiketter eller identifikationsnummer anses otillåtna. Ingen garanti gäller för sådana produkter eftersom produkternas äkthet inte kan fastställas.

- 1 Sete
- 2 Beltelås
- 3  Belte mellom bena med beltebeskytter
- 3  Skulderbelter med beltebeskyttere
- 4 Åpninger for regulering av skulderbelter
- 5 Seteforminsker
- 6 Bærebøyle
- 7 Trykknapp for regulering av bærebøyle
- 8 Beltekrok for hoftebeltet på bilbeltet
- 9 Beltekrok bakside for skulderbeltet på bilbeltet
- 10 Beltestrammingsstropp
- 11 Betjeningsknapp for hurtigjusteringen
- 12 Trykknapp for å løsne CabrioFix fra sportsvognen
- 13 Beltekroker
- 14 Instruksjon og merkelapp kollisjonspute
- 15 Kant (til lagring av solskjerm)
- 16 Solskjerm (innebygd)
- 17 Bruksanvisning
- 18 Oppbevaringsrom
- 19 Festestenger for FamilyFix og EasyBase 2

Sikkerhet

Generelt om CabrioFix

1. Du er alltid selv ansvarlig for din babys sikkerhet.
2. Hold babyen aldri på fanget under kjøring.
3. Bruk ikke CabrioFix lenger enn 5 år.
4. Ikke benytt et brukt produkt som du ikke kjenner historien til.
5. Bytt CabrioFix ut etter en ulykke.
6. Les denne bruksanvisningen grundig og legg den i oppbevaringsrommet i CabrioFix.

ADVARSEL: CabrioFix må ikke endres på noen som helst måte. Dette kan føre til farlige situasjoner.

Vedlikehold av CabrioFix

1. Vedlikehold CabrioFix regelmessig. Ikke bruk smøremidler eller aggressive rengjøringsmidler.
2. Trekket, putene og beltebeskytterne til CabrioFix kan fjernes for rensing (se også vaskeinstruksjonene).
3. Må kun brukes med originalt trekk; dette inngår i sikkerheten.

Baby i CabrioFix

1. Gå aldri fra babyen din hvis den ikke har tilsyn.
2. Sett babyen alltid fast med selen.
3. Kontroller før hver bruk om beltene ikke er skadet eller vridd.
4. Maksimalt mellomrom mellom beltene og babyen er én fingerbredde (1 cm).
5. Bruk støttesputen til CabrioFix kun når skulderbeltene er i den laveste posisjonen.

ADVARSEL: Sett aldri CabrioFix på forhøyninger (som for eksempel bord eller stoler).

CabrioFix i bilen

1. Kontroller før anskaffelsen om setet passer som det skal i bilen.
2. Sørg for at nedfellbare bakseter er låst.
3. Unngå at CabrioFix blir klemt eller belastet av f.eks. tung bagasje, seter og/eller dører som smelles igjen.
4. Sørg for at all bagasje og andre løse gjenstander er sikret.
5. Det tryggeste stedet for babyen din er bak i bilen, men hvis du trenger å plassere setet i passasjeretset foran i bilen, vennligst sørg for at airbagen til forsetet er deaktivert.

6. Bruk utelukkende et forovervendt sete som er utstyrt med en 3-punktssele som minimalt er i henhold til normen ECE R16.
7. Sørg for at beltelåsen på bilbeltet går i rett linje og at den holder seg under beltekroken på CabrioFix. Se eksempel på s.10.
8. Bilbeltet må føres langs alle de blå markeringene. Se for riktig montering side 10-11 og/eller etiketten på siden av CabrioFix.
9. Dekk CabrioFix alltid til når bilen står midt i solen. Trekket, metall- og plastdeler blir for varme for barnehuden.

ADVARSEL: Sett CabrioFix bare mot kjøreretningen, bak frem i bilen.

Miljø

Hold plastemballasje unna barn for å unngå kvelningsfare.

Av miljømessige grunner ber vi deg om å kildesortere avfallet i henhold til lokal lovgivning når produktet ikke skal brukes lenger og kasseres.

Spørsmål

Ved spørsmål kan du kontakte din lokale Maxi-Cosi forhandler. (se www.maxi-cosi.com for kontaktopplysninger). Pass på å ha følgende informasjon for hånden:

- Serienummeret nederst på den oransje ECE-merkelappen;
- Merke, biltype og hvilket sete CabrioFix brukes på;
- Barnets alder, (høyde) og vekt.

Garanti

Vår 24 måneders garanti gjenspeiler vår tillit til den enestående kvaliteten til produktets design, utvikling, produksjon og ytelse. Vi garanterer at dette produktet ble produsert i henhold til de gjeldene europeiske sikkerhetskrav og kvalitetsstandarder som gjelder for dette produktet, og at dette produktet er uten defekter i materialer eller arbeid ved kjøpstidspunktet.

Vår 24 måneders garanti dekker alle produksjonsdefekter i materialer og arbeid, når det brukes under normale forhold og i henhold til brukerveiledningen. For å forespørre reservedeler under garantien for defekter i materialer og arbeid må du ha et kjøpsbevis datert i løpet av de siste 24 månedene før tjenesteforespørselen.

Vår 24 måneders garanti dekker ikke skader forårsaket normal slitasje, ulykker, misbruk, uaktsomhet eller på grunn av mangel på å følge bruksanvisningen. Eksempler på normal slitasje inkluderer slitasje på hjul og stoff fra regelmessig bruk og naturlig nedbrytning av farger og materialer over lengre tid og bruk.

Hva du skal gjøre i tilfelle defekter:

Hvis det oppstår problemer eller defekter får du raskest behandling ved å besøke din Maxi-Cosi-forhandler. Vår 24-måneders garanti er anerkjent av dem (1). Du må ha et kjøpsbevis datert i løpet av de siste 24 månedene før tjenesteforespørselen. Det er enklest om du får din tjenesteforespørsel forhåndsgodkjent av Maxi-Cosi-kundetjeneste. I prinsippet betaler vi for frakt og for returfrakt som er tilknyttet tjenesteforespørselen under garantien. Skader som ikke dekkes av vår garanti kan behandles til en fornuftig pris.

Denne garantien er i samsvar med det europeiske direktivet 99/44/EG datert 25. mai 1999.

- (1) Produkter kjøpt fra forhandlere som fjerner eller endrer etiketter eller identifikasjonsnumre blir sett på som uautoriserte. Ingen garanti gjelder for disse produktene da vi ikke kan bekrefte at de er originale.



FI

- 1 Kaukalo
- 2 Turvavyön lukko
- 3 Haaravyö ja vyösuojus
- 3 Olkavyöt ja vyösuojukset
- 4 Aukot olkavöiden säätöä varten
- 5 Istuimenpiennin
- 6 Kantokahva
- 7 Painike kantokahvan säätöä varten
- 8 Hakanen auton turvavyön lantiovyötä varten
- 9 Takana oleva hakanen auton turvavyön olkavyötä varten
- 10 Turvavyön kiristyshihna
- 11 Pikasäätimen painike
- 12 Paina painiketta irrottaaksesi CabrioFixin rattaista
- 13 Paina painiketta irrottaaksesi CabrioFixin rattaista
- 14 Ohje ja turvatyynyttarra
- 15 Reuna (aurinkosuojan sisään taittamista varten)
- 16 Aurinkosuoja (sisään rakennettu)
- 17 Käyttöohje
- 18 Säilytyslokero
- 19 Kiinnitystangot FamilyFixiä ja EasyBase 2:ta varten

Turvallisuus

CabrioFixin yleisiä ohjeita

1. Olet aina itse vastuussa lapsesi turvallisuudesta.
2. Älä pidä lasta koskaan sylissä ajon aikana.
3. Älä käytä CabrioFixiä yli viittä vuotta.
4. Älä käytä käytettyä tuotetta, jonka historiaa et tunne.
5. Vaihda CabrioFix onnettomuuden jälkeen.
6. Lue tämä käyttöohje huolellisesti ja säilytä se CabrioFixin säilytyslokerossa.

VAROITUS: älä tee turvaistuimeen minkäänlaisia muutoksia, koska ne voivat vaikuttaa sen toimintaan ja tehdä siitä turvattoman.

CabrioFixin huolto-ohjeet

1. CabrioFix pitää huolta säännöllisesti. Älä käytä voiteluaineita tai voimakkaita puhdistusaineita.
2. CabrioFixin kangas, pehmusteet ja turvavyön suojukset voidaan irrottaa puhdistusta varten (katso myös pesuohjeet).
3. Käytä vain alkuperäistä kangasta, se on olennainen osa turvallisuuden kannalta.



FI

CabrioFix ja lapsi

1. Älä jätä lasta koskaan yksin turvaistuimeen.
2. Kiinnitä lapsi aina turvavöillä.
3. Tarkasta ennen jokaista käyttöä, että vyöt eivät ole vahingoittuneet tai kierteellä.
4. Turvavyön ja lapsen välissä saa olla korkeintaan sormen paksuinen (1 cm) tila.
5. Käytä tukityynyä vain, kun olkavyöt ovat alimmassa asennossa.

VAROITUS: älä aseta turvaistuinta koskaan korkealle pinnalle (kuten pöydälle tai tuolille).

CabrioFix autossa

1. Tarkasta ennen turvaistuimen ostamista, että se sopii hyvin autoosi.
2. Varmista, että alas taitettavat takaistuimet on lukittu paikalleen.
3. Vältä turvaistuimen joutuminen puristuksiin matkatavaroiden ja istuinten alle ja/tai oven väliin.
4. Huolehdi siitä, että matkatavarat tai muut irtotavaraesineet on kiinnitetty.
5. Lapsen turvallisin paikka on auton takaistuimella, mutta jos istuin pitää asentaa etuistuimelle, varmista, että etuistuimen turvatyyny on kytketty pois päältä.

6. Käytä vain menosuuntaan päin olevaa istuinta, jossa on vähintään standardin ECE R16 vaatimukset täyttävä 3-pisteturvavyö.
7. Varmista, että auton turvavyön lukko on suorassa linjassa ja pysyy turvaistuimen vyön hakasen alapuolella. Katso esimerkki s. 10.
8. Auton turvavyön pitää kulkea kaikkien sinisten merkkien kautta. Asianmukaiset asennusohjeet löytyvät sivuilta 10 ja 11 ja/tai tarrasta turvaistuimen sivussa.
9. Suojaa CabrioFix aina auringonpaistelta. Kangas ja metalli- ja muoviosat kuumenevat liikaa.

VAROITUS: Aseta CabrioFix aina selkään menosuuntaan päin autossa.

Ympäristö

Poista muovipakkaukset lapsen ulottuvilta tukehtumisvaaran estämiseksi.

Kun et käytä enää tuotetta, jäte on eroteltava ja hävitettävä paikallisten säännösten mukaisesti.

Kysyttävää?

Jos sinulla on kysyttävää, voit ottaa yhteyden Maxi-Cosin paikalliseen edustajaan (katso yhteystiedot osoitteesta www.maxi-cosi.com). Pidä tällöin seuraavat tiedot käsillä:

- Sarjanumero, joka on oranssin ECE-tarran alareunassa;
- Sen auton ja istuimen merkki ja malli, jossa CabrioFixiä käytetään;
- Lapsen ikä, pituus ja paino.

Takuu

24 kuukauden takuumme on osoitus luottamuksestamme suunnittelumme ensiluokkaiseen laatuun, valmistukseen, tuotantoon ja tuotteen toimivuuteen. Takaamme, että tämä tuote on valmistettu voimassa olevien, tätä laitetta koskevien eurooppalaisten turvallisuusvaatimusten ja laatustandardien mukaisesti, ja että tuotteessa ei ole ostohehkellä materiaalivikoja tai valmistusvikoja.

Antamamme 24 kuukauden takuu kattaa kaikki materiaalin ja valmistuksen valmistusviat, kun tuotetta on käytetty normaaliolosuhteissa ja toimittamamme käyttöohjeen mukaan. Jotta voit saada takuun alaisia korjaus- tai varaosapalveluita tuotteen materiaali- tai valmistusvikojen vuoksi, sinun on esitettävä ostotosite, joka on päivätty huoltopyyntöä edeltävien 24 kuukauden sisälle.

Antamamme 24 kuukauden takuu ei korvaa normaalista kulumisesta, onnettomuudesta, väärinkäytöstä, huolimattomuudesta tai käyttöohjeiden noudattamatta jättämisestä aiheutuneita vaurioita. Esimerkkejä normaalista kulumisesta ovat säännöllisen käytön aiheuttamat kulumat pyörissä ja tekstiileissä ja värien ja materiaalien luonnollinen haalistuminen pitkän ajan ja jatkuvan käytön vuoksi.

Mitä tehdä, jos vikoja ilmenee:

Jos ongelmia tai vikoja ilmenee, pyydämme Teitä kääntymään myyjäliikkeen tai valtuutetun Maxi-Cosi jälleenmyyjän puoleen. He hyväksyvät antamamme 24 kuukauden takuun (1). Sinun on esitettävä ostotosite, joka on päivätty huoltopyyntöä edeltävien 24 kuukauden ajalle. Helpoimmin huoltopyynnön voi esittää esihyväksyttämällä sen Maxi-Cosi merkkihuollossa. Periaatteessa maksamme takuun kattamien tuotteiden lähetys- ja palautuskustannukset. Vauriot, joita takuumme ei kata, voidaan korjata kohtuullista maksua vastaan.

Tämä takuu noudattaa Euroopan unionin direktiiviä 99/44/EY, joka on päivätty 25.5.1999.

- (1) Sellaisia jälleenmyyjä, jotka poistavat tai muuttavat tarroja tai tunnistenumeroita, ei katsota valtuutetuiksi myyjiksi. Takuu ei koske näitä tuotteita, koska tuotteiden aitoutta ei voida varmistaa.

Türkçe tanıtma ve kullanma kılavuzu

Cins; çocuk oto koltuğu

Marka; Maxi-Cosi

Model; Cabriofix

- 1 Kasa
- 2 Kemer kilidi
- 3 a Kemer korumalı bacak arası kemeri
- 3 b Kemer korumalı omuz kemeri
- 4 Omuz kemerlerini ayarlama deliği
- 5 Koltuk küçültme yastığı
- 6 Taşıma kolu
- 7 Taşıma kolunun ayarı için basmalı düğme
- 8 Araba kemerinin bel kemeri için kemer kancası
- 9 Araba kemerinin bel kemeri için arka tarafta kemer kancası
- 10 Kemer gerdirme kayışı
- 11 Omuz kemeri ayarı
- 12 CabrioFix'yi bebek arabasından ayırmak için bastırılmalı düğme
- 13 Kemer kancaları
- 14 Talimat ve hava yastığı (airbag) etiketi
- 15 Kenar (güneşliği toplayıp saklamak için)
- 16 Güneşlik (içinde sabittir)
- 17 Kullanım kılavuzu
- 18 Eşya saklama gozü
- 19 2wayFix, FamilyFix ve EasyBase 2 için montaj çubukları

Güvenlik

Genel olarak CabrioFix

1. Bebeğinizin güvenliğinden daima siz sorumlusunuz.
2. Otomobil kullanırken bebeğinizi asla kucağınızda tutmayınız.
3. CabrioFix oto güvenlik koltuğunu 5 yıldan fazla kullanmayınız.
4. Geçmişini bilmediğiniz ikinci el ürün kullanmayınız.
5. Bir kaza sonrasında CabrioFix oto güvenlik koltuğunu değiştiriniz.
6. Bu kullanım kılavuzunu dikkatlice okuyup, CabrioFix'in eşya saklama bölmesinde saklayınız.

UYARI: CabrioFix oto koltuğunda herhangi bir değişiklik yapmayınız, bu koltuğun sağlayacağı güvenliği tehlikeye atar.

CabrioFix bakım talimatları

1. CabrioFix oto koltuğuna düzenli bir şekilde bakım yapınız. Yağlama maddesi veya tahriş edici temizleme maddesi kullanmayınız.
2. CabrioFix'in kılıfı, oturma ünitesi kılıfı ve kemer pedleri temizlenmesi için çıkartılabilir (ayrıca yıkama talimatlarına da bakın).
3. Kılıfı değiştirmeniz gerektiğinde sadece orijinal kılıf kullanın, bu ürünün sağladığı güvenliğin bir parçasıdır.

CabrioFix ve Bebeğiniz

1. Bebeğinizi asla gözetimsiz bırakmayınız.
2. Bebeğinizi her zaman emniyet kemeri ile bağlayınız.
3. Her kullanımdan önce kemerlerin hasarlı veya ters dönmüş vaziyette olmadığını kontrol ediniz.
4. Bebeğiniz ve kemer arasında en fazla bir parmak (1 cm) kalınlığında boşluk tutunuz.
5. Bebeğiniz için en güvenli yer aracınızın arka tarafıdır, ancak emniyet koltuğunu on taraftaki koltuğa yerleştirmek istediğiniz durumda, lütfen ön taraftaki hava yastığının kapalı olduğundan emin olunuz.

UYARI: CabrioFix oto koltuğunu asla (masa ve sandalye gibi) yüksek yerlere koymayınız.

CabrioFix ve otomobilde kullanımı

1. Satın almadan önce çocuk oto güvenli koltuğunun arabanıza sığıp sığmadığını kontrol ediniz.
2. Yatırılabilir arka koltukların kilitli olmasını sağlayınız.
3. CabrioFix oto koltuğunun eşya, koltuk ve/veya kapanan kapılar tarafından sıkıştırılmasını veya ezilmesini önleyiniz.
4. Tüm bagaj veya diğer cisimlerin bağlı olmasını sağlayınız.
5. Bebeğiniz için en güvenli yer aracınızın arka tarafıdır, ancak emniyet koltuğunu on taraftaki koltuğa yerleştirmek istediğiniz durumda, lütfen

6. Sadece en az ECE R16 Güvenlik Standardı onaylı olan 3-nokta bağlantılı emniyet kemeri bulunan ve öne bakan bir koltukta kullanınız.
7. Araba emniyet kemerinin mavi işaretlemeler halinde olmasını ve CabrioFix oto koltuğunun kemer kancasının altında kalmasını sağlayınız. Sayfa 10'deki örneğe bakınız.
8. Araba emniyet kemerinin mavi işaretlemeler boyunca geçmesi gerekir. Doğru montaj için sayfa 10-11 ve/veya CabrioFix oto koltuğunun yan tarafındaki etikete bakınız.
9. Güneş altında duran bir arabada CabrioFix oto koltuğunun üstünü daima örtünüz. Kılıf, metal ve plastik parçalar çocuk teni için fazla ısınmış olabilir.

UYARI: CabrioFix oto koltuğunu arabaya sürüş istikametine tersine, yani arkaya bakar şekilde yerleştiriniz.

Taşıma Ve Nakliye

Ürün orijinal ambalaj/kolisinde muhafaza edilmektedir. Satın aldığınız ürünün orijinal kolisi ile birlikte aracınıza teslim edilmesini istiyorsanız, ürünün orijinal ambalajının/kolisinin kapalı ve hasar görmemiş olduğundan emin olunuz.

Ürünler nakliye ve taşıma esnasında kutu üzerinde belirtilen taşıma yönü dikkate alınarak taşınmalıdır.

Ürünleri yüksek dereceli sıcaklıklardan, ateşten ve darbelerden koruyunuz, ıslak ve rutubetli ortamlarda muhafaza etmeyiniz.

Çevre

Boğulma tehlikesini önlemek için tüm plastik ambalaj malzemelerini çocuğunuzdan uzak tutunuz.

Ürünü artık kullanmayacak olduğunuzda çevre açısından ürünü yerel mevzuat uyarınca ayrılarak çöpe atmanızı rica ederiz.

Sorular

Sorularınız için Maxi-Cosi yetkili bayii ile kontak kurabilirsiniz. Sorularınız için Maxi-Cosi distribütörünü arayabilirsiniz. (iletişim bilgileri için

www.maxi-cosi.com sayfasına bakınız). Aradığınızda aşağıdaki bilgileri hazır bulundurunuz:

- Turuncu renkli ECE etiketinin üzerinde bulunan seri numarası;
- CabrioFix oto koltuğunun kullanıldığı araba marka ve tipi ile hangi koltukta kullandığınız;
- Çocuğunuzun yaşı, boyu ve kilosu.

Garanti

Ürünün garantisi satın alındığı tarihten itibaren 2 yıldır. Bu ürünün kullanım ömrü 5 yıldır.



24 aylık garantimiz, tasarım, mühendislik, üretim ve ürün performansımızın kalitesine olan güvenimizi yansıtmaktadır. Bu ürünün en son Avrupa Standartlarında belirtilen güvenlik koşullarına uygunluğunu ve bu ürünün satın alındığı anda üretim hatası veya malzeme kusuru içermediğini garanti ederiz.

Ayrıca üretim sürecinde, ürün çeşitli kalite kontrollerinden geçmiştir. Tüm bu çabalarımıza rağmen ürünü satın aldıktan sonraki 24 aylık garanti süresi içerisinde (kullanım kılavuzunda belirtildiği gibi normal kullanımda) üründen malzeme ya da üretim hatası tespit ederseniz, garanti şartlarımız ve haklarınız geçerlidir. Bu durumda lütfen satıcınız veya distribütör firma ile irtibata geçiniz.

Garanti şartları uygulamasının detayları için 0216 573 62 00 no'lu telefondan Türkiye distribütörü Grup Baby'nin müşteri hizmetlerini arayabilir veya www.grupbaby.com.tr ile www.maxi-cosi.com adresine bakabilirsiniz.

Garanti Şartları

1. Ürünün garanti süresi içerisinde arızalanması durumunda, tamirde geçen süre garanti süresine eklenir. Ürünün tamir süresi 20 iş gününü geçemez. Ürünün arızasının 10 gün içerisinde giderilememesi halinde imalatçı-üretici veya ithalatçı ürünün tamiri tamamlanıncaya kadar benzer özelliklere sahip başka bir ürünü tüketicinin kullanımına tahsis etmek zorundadır.
2. Ürünün garanti süresi içerisinde gerek malzeme ve işçilik, gerekse montaj hatalarından dolayı arızalanması halinde işçilik masrafı, değiştirilen parça bedeli ya da başka herhangi bir ad altında hiçbir ücret talep etmeksizin tamiri yapılacaktır.
3. Tüketicinin onarım hakkını kullanmasına rağmen ürünün;
 - Tüketicie teslim edildiği tarihten itibaren, belirlenen garanti süresi içinde kalmak kaydıyla, bir yıl içerisinde; en az dört defa veya imalatçı-üretici ve/veya ithalatçı tarafından belirlenen garanti süresi içerisinde altıdan fazla arızalanmasının yanı sıra bu arızaların üründen
4. Ürünün kullanma kılavuzunda yer alan hususlara aykırı kullanılmasından kaynaklanan arızalar garanti kapsamı dışındadır.
5. Ürünün ayıplı olduğunun anlaşılması durumunda tüketici, 6502 sayılı Tüketicinin Korunması Hakkında Kanunun 11. Maddesinde yer alan;
 - a) Sözleşmeden dönme,
 - b) Satış bedelinden indirim isteme,
 - c) Ücretsiz onarılmasını isteme,
 - d) Satılanın ayıpsız bir misli ile değiştirilmesini isteme, haklarından birini kullanabilir.
6. Tüketiciler ürün ile ilgili şikayet ve itiraz konusunda başvurularını tüketici mahkemelerine ve ikamet ettiği ilçe tüketici hakem heyetlerine yapabilirler.

- 1 Σκελετός
- 2 Κούμπωμα ζώνης
- 3  Κατακόρυφη ζώνη ασφαλείας με μαξιλαράκι
- 3  Ζώνες ώμου με μαξιλαράκια
- 4 Εγκοπές για τη ρύθμιση των ζωνών ώμου
- 5 Μαξιλάρι υποστήριξης
- 6 Χειρολαβή μετακίνησης
- 7 Κουμπί για τη ρύθμιση της χειρολαβής μετακίνησης
- 8 Αγκιστρο ζώνης για το τμήμα μέσης της ζώνης ασφαλείας
- 9 Πίσω άγκιστρο ζώνης για το τμήμα ώμων της ζώνης ασφαλείας
- 10 Ιμάντας εντατήρα ζώνης
- 11 Κουμπί ελέγχου του γρήγορου προσαρμογέα
- 12 Κουμπί για απασφάλιση του CabrioFix από το καρότσι
- 13 Πόρπη για τις ζώνες
- 14 Αυτοκόλλητο οδηγίων και προειδοποιήσεων σχετικά με τους αερόσακους
- 15 Θήκη περιμετρικά του σκελετού (για την αποθήκευση της κουκούλας)
- 16 Κουκούλα (ενσωματωμένη)
- 17 Εγχειρίδιο χρήσης
- 18 Χώρος αποθήκευσης
- 19 Ράβδοι στερέωσης για το FamilyFix και το EasyBase 2

Ασφάλεια

Γενικές πληροφορίες για το CabrioFix

1. Είστε αποκλειστικά υπεύθυνοι για τη διαρκή ασφάλεια του παιδιού σας.
2. Μην κρατάτε ποτέ το παιδί στην αγκαλιά σας όταν οδηγείτε.
3. Μη χρησιμοποιείτε το CabrioFix για διάστημα άνω των 5 ετών.
4. Μη χρησιμοποιείτε μεταχειρισμένα προϊόντα εάν δεν γνωρίζετε την προηγούμενη χρήση τους.
5. Αντικαταστήστε το CabrioFix μετά από ατύχημα.
6. Διαβάστε προσεκτικά το παρόν εγχειρίδιο οδηγίων και φυλάξτε το στο χώρο αποθήκευσης του CabrioFix.

ΠΡΟΕΙΔΟΠΟΙΗΣΗ: Μην τροποποιείτε με κανένα τρόπο το CabrioFix, καθώς στην περίπτωση αυτή δεν θα είναι πλέον ασφαλές.

Συντήρηση του CabrioFix

1. Το CabrioFix πρέπει να υποβάλλεται σε τακτική συντήρηση. Μη χρησιμοποιείτε λιπαντικά ή ισχυρά καθαριστικά.
2. Μπορείτε να αφαιρέσετε το κάλυμμα, τα μαξιλαράκια και τις επωμίδες ζωνών του CabrioFix για να τα καθαρίσετε (βλ. επίσης οδηγίες σχετικά με το πλύσιμο).
3. Χρησιμοποιείτε μόνο το αρχικό κάλυμμα, καθώς αποτελεί μέρος των στοιχείων ασφαλείας του προϊόντος αυτού.

Το CabrioFix και το παιδί σας

1. Μην αφήνετε ποτέ το παιδί σας χωρίς επίτηρηση.
2. Δένετε πάντα το παιδί σας με τις ζώνες.
3. Πριν από κάθε χρήση, ελέγχετε εάν οι ζώνες έχουν υποστεί φθορά ή εάν έχουν συστραφεί.
4. Βεβαιωθείτε ότι το κενό ανάμεσα στις ζώνες και το παιδί σας είναι 1cm το μέγιστο (ένα δάκτυλο).
5. Η ασφαλέστερη θέση για το παιδί σας είναι στο πίσω μέρος του οχήματος, ωστόσο εάν πρέπει να τοποθετήσετε το κάθισμα στη θέση του συνοδηγού, βεβαιωθείτε ότι ο αερόσακος του συνοδηγού είναι απενεργοποιημένος.

ΠΡΟΕΙΔΟΠΟΙΗΣΗ: Μην τοποθετείτε ποτέ το CabrioFix σε ανυψωμένη επιφάνεια (όπως σε τραπέζι ή σε καρέκλα).

Χρήση του CabrioFix στο αυτοκίνητο

1. Ελέγχετε πάντα εάν το κάθισμα αυτοκινήτου μπορεί να τοποθετηθεί σωστά στο αυτοκίνητό σας πριν το αγοράσετε.
2. Βεβαιωθείτε ότι όλα τα πίσω αναδιπλούμενα καθίσματα είναι ασφαλισμένα.

3. Βεβαιωθείτε ότι δεν υπάρχει κίνδυνος ενσφήνωσης ή συμπίεσης του Maxi-Cosi CabrioFix από αποσκευές, καθίσματα ή/και πόρτες.
4. Βεβαιωθείτε ότι όλες οι αποσκευές και άλλα μη στερεωμένα αντικείμενα είναι τοποθετημένα με ασφάλεια.
5. Η ασφαλέστερη θέση για το παιδί σας είναι στο πίσω μέρος του οχήματος, ωστόσο εάν πρέπει να τοποθετήσετε το κάθισμα στη θέση του συνοδηγού, βεβαιωθείτε ότι ο αερόσακος του συνοδηγού είναι απενεργοποιημένος.
6. Χρησιμοποιείτε μόνο ένα κάθισμα στραμμένο προς τα εμπρός με ζώνη ασφαλείας 3 σημείων που συμμορφώνεται με το πρότυπο ECE R16 (κατ' ελάχιστο).
7. Βεβαιωθείτε ότι η αγκράφα της ζώνης ασφαλείας του αυτοκινήτου είναι ίσια και ότι παραμένει κάτω από την πόρπη ζώνης του CabrioFix. Ανατρέξτε στη σελίδα 10 για ένα παράδειγμα.
8. Η ζώνη ασφαλείας του αυτοκινήτου πρέπει να περνάει από όλες τις μπλε ενδείξεις. Για οδηγίες σωστής τοποθέτησης, ανατρέξτε στις σελίδες 10-11 ή/και στο αυτοκόλλητο στο πλάι του CabrioFix.

9. Καλύπτετε πάντα το CabrioFix σε περίπτωση έκθεσης στο απειθείας ηλιακό φως κατά τη χρήση στο αυτοκίνητο. Διαφορετικά, το κάλυμμα και τα μεταλλικά και πλαστικά εξαρτήματα μπορεί να υπερθερμανθούν και να είναι επικίνδυνα για το δέρμα του παιδιού σας.

Προειδοποίηση: Το CabrioFix πρέπει να τοποθετείται μόνο στραμμένο προς τα πίσω στο αυτοκίνητο.

Περιβάλλον

Φυλάσσετε όλα τα πλαστικά υλικά συσκευασίας μακριά από τα παιδιά, ώστε να αποφευχθεί ο κίνδυνος ασφυξίας. Για περιβαλλοντικούς λόγους, το προϊόν πρέπει να απορριπτεί μετά τη χρήση του στην κατάλληλη μονάδα επεξεργασίας απορριμμάτων σύμφωνα με την τοπική νομοθεσία.

Ερωτήσεις

Εάν έχετε ερωτήσεις, επικοινωνήστε με τον τοπικό προμηθευτή της Maxi-Cosi

(ανατρέξτε στην ιστοσελίδα www.maxicosi.com για τα στοιχεία επικοινωνίας). Βεβαιωθείτε ότι έχετε διαθέσιμες τις ακόλουθες πληροφορίες:

- Σειριακός αριθμός, που βρίσκεται στο κάτω μέρος του πορτοκαλί αυτοκόλλητου ECE.
- Μοντέλο, τύπος αυτοκινήτου και καθίσματος στο οποίο χρησιμοποιείται το CabrioFix.
- Ηλικία (ύψος) και βάρος του παιδιού σας.

Εγγυηση

Η 24μηνια εγγύηση του προϊόντος μας συμβολίζει την εμπιστοσύνη μας στην απόλυτη ποιότητα του σχεδιασμού, της κατασκευής, της παραγωγής και της απόδοσης του προϊόντος μας. Εγγυόμαστε ότι αυτό το προϊόν κατασκευάστηκε σύμφωνα με τις τρέχουσες ευρωπαϊκές απαιτήσεις ασφαλείας και τα πρότυπα ποιότητας που ισχύουν για αυτό το προϊόν και ότι το προϊόν κατά την αγορά του δεν παρουσιάζει ελαττωματικά υλικά ή βλάβες στην κατασκευή.

Η 24μηνια εγγύηση καλύπτει όλες τις κατασκευαστικές βλάβες στα υλικά εφόσον το προϊόν χρησιμοποιείται υπό κανονικές

συνθήκες και σύμφωνα με το εγχειρίδιο χρήσης. Σε περίπτωση που στο πλαίσιο της εγγύησης επιθυμείτε να ζητήσετε επισκευή ή ανταλλακτικά για τυχόν βλάβες στα υλικά και την κατασκευή, πρέπει να επιδείξετε την απόδειξη αγοράς η οποία πραγματοποιήθηκε στο διάστημα των τελευταίων 24 μηνών πριν από την αίτηση για τεχνική υποστήριξη.



Η 24μηνια εγγύησή μας δεν καλύπτει ζημιές που έχουν προκληθεί από φυσιολογική φθορά, ατυχήματα, κατάχρηση του προϊόντος, αμέλεια ή λόγω μη συμμόρφωσης με το εγχειρίδιο χρήσης. Παραδείγματα φυσιολογικής φθοράς περιλαμβάνουν τη φθορά των τροχών και του υφάσματος λόγω συχνής χρήσης και τη φυσιολογική εξασθένηση των χρωμάτων καθώς και τη φθορά των υλικών μετά από παρατεταμένο διάστημα χρήσης.

Τι να κάνετε σε περίπτωση βλάβης: Σε περίπτωση προβλημάτων ή βλάβης, η καλύτερη επιλογή για γρήγορη τεχνική υποστήριξη είναι να επισκεφτείτε τον αντιπρόσωπο ή το κατάστημα λιανικής πώλησης της Maxi-Cosi, οι οποίοι αναγνωρίζουν την 24μηνια εγγύησή μας(1). Πρέπει να επιδείξετε την απόδειξη αγοράς η οποία πραγματοποιήθηκε στο διάστημα των τελευταίων 24 μηνών πριν από την

αίτηση για τεχνική υποστήριξη. Για τη διευκόλυνσή σας μπορείτε να ζητήσετε από το τμήμα τεχνικής υποστήριξης της Maxi-Cosi να προεγκρίνει την αίτησή σας για τεχνική υποστήριξη. Κατά κανόνα, καλύπτουμε τα έξοδα αποστολής και επιστροφής για αιτήσεις τεχνικής υποστήριξης που περιλαμβάνονται στην εγγύηση. Όσες βλάβες δεν καλύπτονται από την εγγύησή μας μπορούν να επισκευαστούν σε λογικές τιμές.

Η παρούσα εγγύηση συνάδει με την ευρωπαϊκή Οδηγία 99/44/EK της 25ης Μαΐου 1999.

(1) Προϊόντα που αγοράστηκαν από καταστήματα λιανικής πώλησης ή από αντιπροσώπους που αφαιρούν ή αλλάζουν τις ετικέτες ή τους αριθμούς ταυτοποίησης δεν θεωρούνται εγκεκριμένα. Αυτά τα προϊόντα δεν καλύπτονται από εγγύηση, καθώς δεν είναι εφικτή η διαπίστωση της γνησιότητάς τους.

- 1 Bölcső
- 2 Övező
- 3  Középső öv övpárnával
- 3  Vállövek övpárnával
- 4 Vállöv állító nyílások
- 5 Fejpárna újszülötteknek
- 6 Hordozófogantyú
- 7 Nyomógomb a hordozó fogó átállítására
- 8 Övezető kampó a biztonsági öv csípőrészéhez
- 9 Hátsó övezető kampó a biztonsági öv átlós részéhez
- 10 Övfeszítő pánt
- 11 A gyorsállító gombja
- 12 Nyomógomb a CabrioFix gyerekkocsiülésből történő kioldásához
- 13 Övezető hurok
- 14 Utasítás és légzsák matrica
- 15 Szegély (állítható a napfénytető tárolásához)
- 16 Napfénytető (beépített)
- 17 Használati utasítás
- 18 Tárolórekesz
- 19 Rögzítőcsapok a FamilyFix és EasyBase 2 alapokhoz

Biztonság

Általános utasítások a CabrioFix gyermeküléshez

1. Gyermek biztonságáért minden esetben Ön felel.
2. Soha ne tartsa vezetés közben a karjában a gyermeket.
3. Ne ültessen 5 évesnél idősebb gyermeket a CabrioFix gyermekülésbe.
4. Ne használjon ismeretlen eredetű használt terméket.
5. Baleset után cserélje ki a CabrioFix gyermekülést.
6. Alaposan olvassa el a használati utasítást, és tartsa a CabrioFix gyermekülésen kialakított rekeszben.

FIGYELMEZTETÉS: Ne hajtson végre semmiféle változtatást a CabrioFix gyermekülésen, mert az veszélyekkel járhat.

A CabrioFix gyermekülés karbantartása

1. A CabrioFix gyermekülést rendszeres időközönként karban kell tartani. Ne használjon kenőanyagot és agresszív tisztítószeret.
2. A CabrioFix huzatát, párnáit és övpárnáit a tisztítás érdekében el lehet távolítani (tekintse meg a mosási utasításokat is).
3. Kizárólag az eredeti huzatot használja, mert ez is a termék biztonsági tartozéka.

A CabrioFix-re vonatkozó utasítások gyermeke biztonsága érdekében

1. Soha ne hagyja gyermekét felügyelet nélkül.
2. Mindig biztosítsa gyermekét az övrendszerrel.
3. Használat előtt mindig győződjön meg arról, hogy az övek épek és nincsenek megcsavarodva.
4. Ellenőrizze, hogy az övek és a gyermek teste között legfeljebb ujjnyi (1 cm-es) távolság legyen.
5. A CabrioFix támasztópárnáit csak akkor használja, amikor a pánt a legalacsonyabb helyzetben van.

FIGYELMEZTETÉS: Soha ne helyezze a CabrioFix gyermekülést magasban lévő felületre (például asztalra vagy székre)

A CabrioFix autós használata

1. Vásárlás előtt győződjön meg arról, hogy a gyermekülés megfelelő módon beszerelhető a gépjárművébe.
2. Ellenőrizze, hogy a lehajtható hátsó ülés rögzített helyzetben legyen.
3. Előzze meg, hogy a csomagok, az ülések, illetve a becsapódó ajtó beszorították vagy lenyomják a CabrioFix gyermekülést.
4. Ellenőrizze a csomagok és más, elmozdulni képes tárgyak rögzítettségét.
5. Gyermek számára a legbiztonságosabb hely a jármű hátsó ülése. Ha mégis az első ülésre kell

helyezni a terméket, akkor ellenőrizze, hogy az üléshez tartozó légzsák ki van-e kapcsolva.

6. Csak olyan menetirányba néző ülésre szerelje a gyermekülést, melynek 3 pontos biztonsági öve eleget tesz az ECE R16 (vagy annál szigorúbb) szabványnak.
7. Ellenőrizze, hogy a jármű biztonsági öve nem csavarodik meg, és a CabrioFix övakasztója alatt fut. Lásd a 10. oldalt.
8. A jármű biztonsági övét a kék jelölők mentén kell vezetni. A megfelelő rögzítést lásd a 10–11. oldalon, illetve a CabrioFix oldalán lévő matricákon.
9. Mindig takarja be a CabrioFix gyermekülést, ha az autóban közvetlen napfénynek van kitéve. Máskülönben a huzat, valamint a fém- és műanyag részek felforrósodhatnak, és megégethetik a gyermek bőrét.

FIGYELMEZTETÉS: A CabrioFix gyermekülés kizárólag menetirányba néző helyzetben rögzíthető az autós ülésre.

Környezetvédelmi utasítások

A fulladásveszély megelőzése érdekében tartsa távol gyermekétől a műanyag csomagolóanyagokat.

Környezetvédelmi okokból a termék használati útmutatójának végén a helyi szabályozásoknak megfelelően ártalmatlanítsa a terméket.

Kérdések

Ha kérdés merül fel Önben, forduljon a helyi Maxi-Cosi forgalmazóhoz (a kapcsolatfelvételi információkat a www.maxi-cosi.com oldalon találja). Kérjük, készítse elő az alábbi információkat:

- A narancssárga ECE-matrica alján található gyártási számot;
- Az autó és az ülés gyártóját, illetve típusát, amelyhez a CabrioFix gyermekülést használja;
- Gyermekének életkorát, magasságát és testsúlyát.

Garancia

24 hónapos garanciánk a tervezői, mérnöki, gyártási folyamatainknak, valamint termékeink teljesítményének kimagasló minőségébe vetett hitünket tükrözi. Szavatoljuk, hogy ez a termék a jelenleg hatályos európai biztonsági előírásoknak és minőségi szabványoknak megfelelően lett legyártva, továbbá, hogy a termék a vásárlás pillanatában mentes minden anyag- és gyártási hibától.

24 hónapos garanciánk minden, az anyag vagy a termék gyártási hibáiból eredő hibára kiterjed, ha azt normál körülmények közt rendeltetésszerűen üzemeltették, kezelési útmutatónknak megfelelően. Ha a garancia keretein belül igényel javítást vagy cserealkatrészeket anyaghiba vagy gyártási hiba miatt, be kell mutatnia a vásárlásról szóló nyugtát, mely a szervizigénytől számított 24 hónapon belül került kiállításra.



24 hónapos garanciánk nem terjed ki a normál kopásból, elhasználódásból, balesetektől, a rendeltetéstől eltérő használatból, hanyagságból, vagy a kezelési útmutató be nem tartásából eredő károkra. Normál kopás például a kerekek és az anyag kopása a mindennapi használat során, valamint idővel a színek fakulása és az anyagok természetes lebomlása.

Mi a teendő hiba esetén?

Ha problémákat vagy hibákat tapasztal, a gyors szervizellátás érdekében mielőbb keresse fel Maxi-Cosi kereskedőjét vagy viszonteladóját. Ők elismerik 24 hónapos garanciánkat (1). Be kell mutatnia a vásárlásról szóló nyugtát, mely a szervizigénytől számított 24 hónapon belül került kiállításra. A legegyszerűbb, ha előre megbeszéli szervizigényét a Maxi-Cosi szervizzel. Általában átvállaljuk a visszaküldött áru szállítási költségét, ha az a garancia hatálya alatt érkezik szervizünkbe. A garancia hatályán kívül eső károkat ésszerű áron tudjuk elhárítani.

Ez a garancia megfelel az 1999. május 25. napján kelt 99/44/EK európai irányelvnek.

- (1) Az olyan viszonteladótól vagy kereskedőtől vásárolt termékek, amelyeknél eltávolítják vagy módosítják a termék címkéjét vagy azonosító számát, nem jogosultak. Semmilyen garancia nem vonatkozik az ilyen termékekre, mivel eredetiségükről nem lehet meggyőződni.

- 1 Sedačka
- 2 Přezka pásu
- 3  Mezinožní polstrovaný pás
- 3  Ramenní polstrované pásy
- 4 Otvory pro nastavení výšky ramen- nich pásů
- 5 Zmenšovací vložka
- 6 Rukojeť na přenášení
- 7 Tlačítko pro nastavení rukojeti na přenášení
- 8 Úchytká bederní části bezpečnostního pásu auta
- 9 Úchytká ramenní části bezpečnostního pásu auta na zadní straně sedačky
- 10 Popruh na vypnutí pásu
- 11 Nastavovací tlačítko
- 12 Tlačítko pro uvolnění autosedačky CabrioFix z kočárku
- 13 Potah, podušky a polstrování pásů sedačky CabrioFix lze sejmout za účelem vyčištění (viz také pokyny k prání).
- 14 Nálepka s návodem a poučením o airbagech
- 15 Okraj (se stříškou proti slunci)
- 16 Stříška proti slunci (vestavěná)
- 17 Návod k použití
- 18 Úložný prostor
- 19 Upevňovací tyče pro systémy FamilyFix a EasyBase 2

Bezpečnost

Obecné informace o autosedačce CabrioFix

1. Vždy jste osobně zodpovědní za bezpečnost svého miminka.
2. Nikdy si nenechávejte při jízdě miminko na klíně.
3. Nepoužívejte autosedačku CabrioFix déle než 5 let.
4. Nepoužívejte produkty z druhé ruky, jejichž historii neznáte.
5. Po nehodě autosedačku CabrioFix vyměňte.
6. Pořádně si přečtěte tuto příručku a uchovejte ji v úložném prostoru autosedačky CabrioFix.

UPOZORNĚNÍ: V žádném případě neprovádějte jakékoliv úpravy autosedačky CabrioFix, protože by se mohla stát nebezpečnou.

Údržba autosedačky CabrioFix

1. Sedačku CabrioFix je nutné pravidelně udržovat. Nepoužívejte maziva ani agresivní čisticí prostředky.
2. Potah, podušky a polstrování pásů sedačky CabrioFix lze sejmout za účelem vyčištění (viz také pokyny k prání).
3. Používejte pouze originální potah, protože je součástí bezpečnostních prvků tohoto produktu.

Autosedačka CabrioFix a vaše miminko

1. Nikdy nenechávejte miminko bez dozoru.
2. Vždy miminko zajistěte pomocí bezpečnostních popruhů.
3. Před každým použitím zkontrolujte, jestli nejsou popruhy poškozené nebo překroucené.
4. Zajistěte, aby mezera mezi popruhy a vašim miminkem nebyla větší než jeden prst (1 cm).
5. Zmenšovací vložku sedačky CabrioFix používejte pouze tehdy, když jsou ramenní pásy v nejnižší poloze.

UPOZORNĚNÍ: Nepokládejte autosedačku CabrioFix na vyvýšená místa (např. na stůl nebo na židli).

Použití Autosedačky CabrioFix v automobilu

1. Před zakoupením autosedačky si zkontrolujte, jestli ji lze správně nainstalovat do vašeho automobilu.
2. Zkontrolujte, jestli je sklápěcí zadní sedadlo zajištěno ve svislé poloze.
3. Dávejte pozor, aby autosedačka CabrioFix nebyla zachycena nebo zatížena zavazadly, sedadly nebo zavíracími se dveřmi.
4. Zajistěte veškerá zavazadla a volné předměty.
5. Nejbezpečnější místo pro vaše miminko je vzadu ve vozidle, nicméně pokud musíte sedačku nainstalovat na sedadlo spolujezdce, zajistěte prosím, aby byl přední airbag spolujezdce

deaktivován.

6. Použijte pouze směrem dopředu směřující sedadlo vybavené tříbodovými bezpečnostními pásy odpovídajícími požadavkům normy ECE R16 (minimálně).
7. Zkontrolujte, jestli přezka bezpečnostního pásu vytváří přímou linii a zůstává pod úchytkou bezpečnostního pásu autosedačky CabrioFix. Viz ukázka na straně 10.
8. Bezpečnostní pás automobilu musí být protažen podél všech modrých značek. Pokyny pro správnou instalaci naleznete na stranách 10–11 a na nálepce na boční straně autosedačky CabrioFix.
9. Pokud by byla autosedačka CabrioFix vystavena v automobilu přímému slunečnímu záření, tak ji něčím přikryjte. Jinak by mohlo dojít k přílišnému ohřátí potahu a kovových či plastových součástí.

UPOZORNĚNÍ: Autosedačka CabrioFix se smí do automobilu instalovat pouze směrem proti směru jízdy.

Prostředí

Všechny plastové obalové materiály uchovávejte mimo dosah dítěte, abyste se vyvarovali riziku zadušení.

Z důvodu ochrany životního prostředí vás žádáme, abyste produkt po ukončení jeho používání zlikvidovali v souladu s místními předpisy.

Dotazy

Pokud budete mít jakékoliv dotazy, kontaktujte svého místního prodejce produktů Maxi-Cosi (kontaktní informace naleznete na webu www.maxi-cosi.cz). Připravte si následující informace:

- Sériové číslo ve spodní části oranžové nálepky ECE;
- Značku a typ automobilu a také sedadlo, na kterém je autosedačka CabrioFix používána;
- Stáří (výšku) a hmotnost vašeho dítěte.

Záruka

Naše 24měsíční záruka svědčí o naší důvěře v mimořádnou kvalitu našeho designu, technologií, výroby a funkčnosti výrobku. Zaručujeme, že byl tento výrobek vyroben v souladu s platnými evropskými bezpečnostními předpisy a normami jakosti, které se vztahují na tento výrobek, a že nemá daný výrobek v době nákupu žádné vady materiálu a provedení.

24měsíční záruka se vztahuje na veškeré výrobní vady materiálu a provedení, je-li výrobek používán v běžných podmínkách a v souladu s pokyny uvedenými v uživatelské příručce. Žádáte-li během 24měsíční záruční lhůty o opravu nebo náhradní díly na základě záruky na vady materiálu a provedení, musíte před požádáním o poskytnutí takové služby předložit doklad o koupi výrobku.

24měsíční záruka se nevztahuje na škody způsobené běžným opotřebením, nehodami, nesprávným používáním, nedbalostí nebo nedodržením pokynů uvedených v této uživatelské příručce. Příklady běžného opotřebenění zahrnují kola a tkaniny opotřebené pravidelným užíváním a přirozený rozklad barev a materiálů v důsledku stáří výrobku nebo dlouhodobého používání.

Jak postupovat při zjištění vad:

V případě problémů nebo vad se pro rychlé poskytnutí služby obraťte na svého distributora Maxi-Cosi nebo obchodníka, kteří uznávají tuto 24měsíční záruku (1). Během 24měsíční záruční lhůty musíte před požádáním o poskytnutí služby předložit doklad o koupi výrobku. Nejjednodušším způsobem je získání předběžného souhlasu servisu Maxi-Cosi s žádostí o poskytnutí služby. Škody, na které se záruka nevztahuje, mohou být vyřízeny za přiměřený poplatek.

Tato záruka je v souladu s evropskou směrnicí č. 99/44/ES z 25. května 1999.

(1) Výrobky pořízené od obchodníků nebo dealerů, kteří odstraňují nebo mění štítky nebo čísla výrobce, jsou považovány za nedovolené. Na tyto výrobky se nevztahuje žádná záruka, jelikož nelze ověřit pravost těchto výrobků.



ET

- 1 Korpus
- 2 Turvavöö pannal
- 3 Padjaga jalgevahe rihm
- 3 Pehmenduspatjadega õlarihmad
- 4 Õlarihmade reguleerimispidul
- 5 Tugipadi
- 6 Kandmissang
- 7 Kandmissanga reguleerimisnupp
- 8 Ohutusrihma süleosa kinnitusaas
- 9 Ohutusrihma õlaosa tagumine kinnitusaas
- 10 Rihmapinguti
- 11 Kiirreguleerimisrihma nupp
- 12 Nupp CabrioFixi vabastamiseks jalutuskäru küljest
- 13 Rihmahaagid
- 14 Juhised ja turvapadja hoiatuskleebis
- 15 Serv (päikesevarju hoidmiseks)
- 16 Päikesevari (sissehitatud)
- 17 Kasutusjuhend
- 18 Laegas
- 19 FamilyFixi ja EasyBase 2 paigaldusvardad

Turvalisus

CabrioFix üldjuhised

1. Te vastutate alati isiklikult lapse turvalisuse eest.
2. Ärge hoidke last sõidu ajal süles.
3. Ärge kasutage CabrioFixi üle 5 aasta.
4. Ärge kasutage eelnevalt kasutatud tooteid, mille eelnev kasutus pole teada.
5. Vahetage CabrioFix õnnetuse järel välja.
6. Lugege käesolevat kasutusjuhendit hoolikalt ning hoidke seda CabrioFixi hoiulaekas.

HOIATUS: Ärge muutke CabrioFixi mingilgi moel, sest see võib mõjutada autotooli toimivust ja muuta selle kasutamise ohtlikuks.

CabrioFixi hooldusjuhised

1. CabrioFixi tuleb regulaarselt hooldada. Ärge kasutage määrdeaineid ega sööbivaid puhastusaineid.
2. CabrioFixi katteriide, polstri ja pehmenduspadjad saab nende puhastamiseks eemaldada (vt ka pesemisjuhiseid).
3. Kasutage ainult originaalkatteriidet, kuna see moodustab osa antud toote turvaelementid-est.



ET

CabrioFix ja teie laps

1. Ärge jätkke last kunagi järelevalveta.
2. Kinnitage laps alati turvavööga.
3. Enne iga kasutamist kontrollige, et turvavööd poleks kahjustatud ega keerdus.
4. Kontrollige, et turvavööde ja lapse vahele ei jääks enam kui ühe sõrme jagu vaba ruumi (1 cm).
5. Kasutage CabrioFixi peatuge ainult siis, kui õlarihmad on kõige alumises asendis.

HOIATUS: Ärge kunagi asetage CabrioFixi kõrgemale pinnale (nagu näiteks laud või tool).

CabrioFixi kasutamine autos

1. Kontrollige enne ostmist alati, kas autoistme saab õigesti teie autosse paigaldada.
2. Kontrollige, et kokkupandav tagaiste oleks lukustatud asendis.
3. Jälgige, et CabrioFix ei jääks kinni pagasi, istmete ja/või suletavate uste taha ega alla.
4. Kontrollige, et kogu pagas ja muud lahtised esemed oleksid kinnitatud.
5. Ohutuim koht imikule autos on sinu istme taga, siiski kui teil on vaja paigaldada tool auto esiistmele, palun veenduge, et esiturvapadi on deaktiveeritud.

6. Kasutage ainult ettepoole suunatud istet, mis kinnitatakse 3punkti turvavööga, mis vastab standardile EMK R16 (vähemalt).
7. Jälgige, et auto turvarihma lukustus jookseks sirgelt ning jääks CabrioFixi rihmahaagi alla. Vaadake leheküljel 10 esitatud näidet.
8. Auto turvarihm tuleb tõmmata piki sinist märgistust. Õigete paigaldusjuhiste saamiseks vt lehekülgi 10–11 ja/või kleebist CabrioFixi küljel.
9. Katke CabrioFix alati kinni, kui see jääb autos otsese päikesevalguse kätte. Vastasel juhul võivad katteriie, metall- ja plastosad lapse naha jaoks liiga kuumaks muutuda.

HOIATUS: CabrioFixi võib autos paigaldada ainult suunaga tahapoole.



ET

Keskkond

Hoidke kõik plastpakkematerjalid laste käeulatuses eemal, et vältida lämbumisohu.

Kui te olete antud toote kasutamise lõpetanud, palume teil keskkonnakaalutlustel kõrvaldada toode vastavatesse lõpladustuspaikadesse vastavalt riiklikule seadusandlusele.

Küsimused

Kui teil on küsimusi, võtke ühendust Maxi-Cosi kohaliku edasimüüjaga (kontaktinformatsiooni saamiseks vt www.maxi-cosi.com). Jälgige, et teil oleks käepärast järgnev informatsioon:

- Oranži EMK kleebise all olev seerianumber;
- Auto ja selle istme mark ning tüüp, millel CabrioFixi kasutatakse;
- Oma lapse vanus (pikkus) ja kaal.

Garantii

Meie 24-kuuline garantii väljendab meie enesekindlust oma toodete disaini, tehnoloogia, tootmise ja funktsionaalsuse ülima kvaliteedi suhtes. Me garanteerime, et see toode on valmistatud kooskõlas Euroopa ohutusnõuete ja kvaliteedistandarditega, mis sellele tootele kohalduvad ja et tootel pole ostmise ajal materjalide ega valmistamise defekte.

Meie 24-kuuline garantii hõlmab mis tahes materjali - ja tootmisdefekte, kui toodet kasutatakse tavatingimustes ja kooskõlas selle kasutusjuhendiga. Selleks, et tellida garantiikorras remonditeenust või varuosasid seoses materjali - ja tootmisdefektidega, peate te esitama ostudokumendi, mis on väljastatud kuni 24 kuud enne garantiiteenuse taotlemist.

Meie 24-kuuline garantii ei kata kahjusid, mille on tekitanud normaalne kulumine, õnnetusjuhtumid, väärkasutus, hoolimatus või suutmatus järgida käesolevas kasutusjuhendis toodud juhiseid. Normaalse kulumise alla kuulub rataste ja kanga kulumine tavakasutusel ning värvide ja materjalide loomulik kulumine pikaajasel kasutamisel.

Mida teha defektide korral:

Probleemide või defektide ilmnemisel on kiire teeninduse saamiseks parim lahendus külastada teie Maxi-Cosi turustajat või jaemüüjat. Nead (1) aktsepteerivad meie 24-kuulist garantiid. Te peate esitama ostudokumendi, mis on väljastatud kuni 24 kuud enne garantiiteenuse taotlemist. Kõige lihtsam on, kui teie garantiiteenuse taotluse kiidab eelnevalt heaks Maxi-Cosi teenindus. Üldiselt tasume toote transpordikulud, kui tegemist on garantiiga kaetud toodete garantiitaotlusega. Kahjustused, millele meie garantii ei laiene, saab kõrvaldada mõistliku tasu eest.

Käesolev garantii on kooskõlas Euroopa Parlamendi ja nõukogu 25. mai 1999. aasta direktiiviga 99/44/ EÜ.

(1) Jaemüüjatelt või edasimüüjatelt ostetud tooteid, mille sildid või identifitseerimisnumbrid on eemaldatud või muudetud, ei aktsepteerita. Nendele toodetele garantii ei laiene, kuna toote autentsust ei ole võimalik tuvastada.

ET





- 1 Školjka
- 2 Zaponka na pasu
- 3 **a** Pas za mednožje z blazinicco
- 3 **b** Naramni pasovi z blazinicami
- 4 Odprtine za namestitev naramnih pasov
- 5 Podporna blazina
- 6 Nosilni ročaj
- 7 Potisni gumb za prilagajanje nosilnega ročaja
- 8 Kavelj za medenični del varnostnega pasu
- 9 Kaveljček za naramni del varnostnega pasu
- 10 Zategovalnik pasu
- 11 Gumb za hitro prilagoditev
- 12 Potisni gumb za sproščanje sedeža CabrioFix iz vozička
- 13 Kavlji za pas
- 14 Navodila in etiketa z opozorili za zračno blazino
- 15 Obroč (za shranjevanje senčnika)
- 16 Senčnik (vgrajen)
- 17 Navodila za uporabo
- 18 Prostor za shranjevanje
- 19 Montažni drogovi za FamilyFix in EasyBase 2

Varnost

Splošno o sedežu CabrioFix

1. Za varnost vašega dojenčka ste ves čas odgovorni sami.
2. Med vožnjo dojenčka nikoli ne držite v naročju.
3. Sedeža CabrioFix ne uporabljajte več kot 5 let.
4. Ne uporabljajte rabljenih sedežev, katerih pretekle uporaba ni znana.
5. V primeru nesreče sedež CabrioFix zamenjajte.
6. Pazljivo preberite ta navodila za uporabo in jih hranite v prostoru za shranjevanje na sedežu CabrioFix.

OPOZORILO: Ne izvajajte kakršnih koli sprememb na sedežu CabrioFix, saj lahko zaradi tega postane nevaren.

Vzdrževanje sedeža CabrioFix

1. Sedež CabrioFix morate redno vzdrževati. Ne uporabljajte maziv ali agresivnih čistil.
2. Prevleko, oblazinjen nastavek in blazinicce za pas sedeža CabrioFix lahko odstranite, da ga očistite (glejte tudi navodila za čiščenje).
3. Uporabljajte le originalno prevleko, saj je del varnostnih značilnosti tega izdelka.

Sedež CabrioFix in vaš dojenček

1. Dojenčka nikoli ne pustite nenadzorovanega.
2. Vedno zavarujte dojenčka z varnostnim pasom.

3. Pred uporabo preverite, da pasovi niso poškodovani ali zviti.
4. Prepričajte se, da med pasove in dojenčka ne morete vstaviti več kot enega prsta (1cm).
5. Uporabljajte le oporno blazino CabrioFix, kadar sta ramenska trakova v najnižjem položaju.

OPOZORILO: Sedeža CabrioFix nikoli ne položite na dvignjene površine (kot na primer miza ali stol).

Uporaba sedeža CabrioFix v avtomobilu

1. Vedno preverite, da zagotovite, ali lahko varnostni sedež pravilno namestite v vaš avtomobil, preden ga kupite.
2. Prepričajte se, ali je zložljiv zadnji sedež zaklenjen v položaj.
3. Preprečite, da bi se sedež CabrioFix ujel v ali bi bil pritisnjen s prtljago, sedeži in/ali zaloputnjnimi vrati.
4. Prepričajte se, da so vsa prtljaga in vsi predmeti varno pritrjeni.



5. Najvarnejše mesto v avtomobilu za vašega otroka je zadaj, če morate sedež namestiti na sprednji sovoznikov sedež, pa zagotovite, da je zračna blazina za sovoznikov sedež deaktivirana.
6. Uporabljajte le naprej obrnjen sedež, ki je opremljen s 3-točkovnim varnostnim pasom, ki ustreza standardu ECE R16 (najmanj).
7. Prepričajte se, da zaponka za varnostni pas vozila poteka v ravni liniji in je pod kavljem varnostnega pasu na sedežu CabrioFix. Primer glejte stran 10.
8. Varnostni pas vozila mora biti napeljan ob modrih oznakah. Za pravilno namestitev, glejte strani 10-11 in/ali nalepko na notranji strani sedeža CabrioFix.
9. Ob izpostavitvi neposredni sončni svetlobi, sedež CabrioFix vedno pokrijte. V nasprotnem primeru se lahko prevleka, kovinski ali plastični deli preveč segrejejo za s tik s kožo vašega otroka.

OPOZORILO: Sedež CabrioFix je v avtomobil lahko nameščen le v položaj nasproti smeri vožnje.



SL

Okolje

Pazite, da je vsa plastična embalaža izven dosega otrokovih rok in se tako izognite nevarnosti zadušitve.

Iz okoljevarstvenih razlogov, ob prenehanju upora- be izdelka, ga prosimo odstranite v primernih zbirnih centrih za odpadke skladno z lokalno zakonodajo.

Vprašanja

V primeru vprašanje se obrnite na krajevnega Maxi-Cosi prodajalca (za informacije glejte spletno stran www.maxi-cosi.com). Ob klicu pripravite naslednje podatke:

- serijsko številko na spodnjem delu oranžne ECE nalepke;
- model in vrsto avtomobila in sedeža, na katerem bo nameščen sedež CabrioFix;
- starost (višino) in težo otroka.

Jamstvo

Naša 24-mesečna garancija odseva naše prepričanje o najvišji kakovosti našega oblikovanja, inženiringa, proizvodnje in učinkovitosti izdelka. Jamčimo, da je izdelek izdelan v skladu s trenutnimi evropskimi varnostnimi zahtevami in standardi kakovosti, ki veljajo za ta izdelek, in da ta izdelek v času nakupa nima napak v materialih in izdelavi.

Naša 24-mesečna garancija pokriva vse proizvodne napake materialov in izdelave, kadar izdelek uporabljate v normalnih pogojih in skladno z uporabniškim priročnikom. Če želite v sklopu garancije zahtevati popravilo ali nadomestne dele za napake v materialih in izdelavi, morate predložiti dokazilo o nakupu, ki je bil opravljen v roku 24 mesecev pred uveljavljanjem garancije.

Naša 24-mesečna garancija ne pokriva škode, ki nastane zaradi običajne obrabe, nesreče, zlorabe, zanemarjanja ali kot posledica neupoštevanja uporabniškega priročnika. Primeri običajne obrabe vključujejo kolesa in blago, ki se obrabi zaradi redne uporabe, ter naravno bledenje barv in obrabo materialov ob uporabi daljše časovno obdobje.

Kaj storiti v primeru okvar:



Če nastanejo težave ali se pojavijo okvare, je najbolje, da obiščete svojega trgovca oziroma zastopnika Maxi-Cosi. Našo 24-mesečno garancijo priznavajo (1). Predložiti morate dokazilo o nakupu, ki je bil opravljen v roku 24 mesecev pred garancijskim zahtevkom. Najlažje je, če vam garancijski zahtevek predhodno odobri servis Maxi-Cosi. Mi načeloma plačamo pošiljko in pošiljanje vrnjenega blaga, povezano z garancijskim zahtevkom. Škodo, ki je naša garancija ne pokriva, odpravimo proti primernemu plačilu.

Ta garancija je skladna z evropsko Direktivo 99/44/ES z dne 25. maja 1999.

- (1) Izdelki, kupljeni pri posrednikih ali trgovcih, ki odstranijo ali spremenijo nalepke ali identifikacijske številke, veljajo za neodobrene. Za te izdelke garancije ne velja, saj ne morete dokazati pristnosti takih izdelkov.

SL



- 1 Корпус сиденья
- 2 Пряжка ремня
- 3  Ремень «лямка между ног» с защитной подушкой
- 3  Плечевые ремни с защитными подушками
- 4 Пазы для регулирования плечевых ремней безопасности
- 5 Уменьшитель сиденья
- 6 Ручка для носки
- 7 Кнопка для регулирования ручки для носки
- 8 Крючок для бедренного автомобильного ремня безопасности
- 9 Крючок, расположенный сзади для плечевого автомобильного ремня безопасности
- 10 Ремень натяжного приспособления
- 11 Кнопка управления быстрым регулятором
- 12 Кнопка, позволяющая отстегнуть Maxi-Cosi CabrioFix от прогулочной коляски
- 13 Защелки ремней
- 14 Наклейка с инструкцией и воздушной подушкой
- 15 Обод (для хранения козырька от солнца)
- 16 Козырёк от солнца (встроенный)
- 17 Руководство по использованию
- 18 Кармашек
- 19 Крепежные планки для FamilyFix и EasyBase 2

Безопасность

Общие сведения о CabrioFix

1. Вы всегда несете личную ответственность за безопасность Вашего ребенка.
2. Никогда не усаживайте ребенка на колени, когда ведете машину.
3. Не используйте CabrioFix дольше пяти лет.
4. Не пользуйтесь бывшим в употреблении товаром, так как Вы никогда не можете быть уверенными, что с ним происходило.
5. Замените CabrioFix после автомобильного происшествия.
6. Прочитайте тщательно это руководство и храните его в специальном кармашке CabrioFix.

ПРЕДОСТЕРЕЖЕНИЕ: Не вносите никаких изменений в CabrioFix, так как это может привести к опасным ситуациям.

Уход за CabrioFix

1. CabrioFix должно подвергаться регулярному уходу. Не используйте смазочных веществ или абразивных чистящих средств.
2. Обшивку, подушки и подушечки ремней детского кресла CabrioFix можно снимать для чистки (см. инструкцию по стирке).

3. Используйте только оригинальный чехол, это одно из необходимых условий безопасного использования изделия.

CabrioFix и Ваш ребенок

1. Никогда не оставляйте Вашего ребенка без присмотра.
2. Всегда фиксируйте ребенка ремнями безопасности.
3. Перед каждым использованием убедитесь, что ремни безопасности не повреждены и не перекручены.
4. Убедитесь, что между малышом и ремнями проходит не более одного пальца (1 см).
5. Опорную подушку кресла CabrioFix следует использовать, только если плечевые ремни находятся в нижнем положении.

ПРЕДОСТЕРЕЖЕНИЕ: Не оставляйте Maxi-Cosi CabrioFix на поднятых поверхностях (таких, как стол или стул).

Использование CabrioFix в машине

1. Прежде, чем купить сиденье убедитесь, что его можно правильно разместить в Вашем автомобиле.

2. Убедитесь, что складные задние сиденья закреплены.
3. Следите, чтобы CabrioFix не прищемило дверцами автомобиля и не придавило багажом или сидениями.
4. Проверьте, нет ли в машине незакрепленных предметов или багажа.
5. Самым безопасным местом для установки детского кресла считается заднее сиденье автомобиля, тем не менее, при необходимости его установки на сиденье переднего пассажира, следует обязательно убедиться, что подушка безопасности переднего пассажира отключена.
6. Устанавливайте изделие только на сидениях, направленных вперед и оборудованных 3-точечным ремнем безопасности, соответствующим стандарту ECE R16 (как минимум).
7. Убедитесь, что пряжка автомобильного ремня безопасности полностью выпрямлена и проходит под специальным крючком CabrioFix. См. пример на стр. 10.
8. Автомобильный ремень безопасности должен проходить по всем синим отметкам. Полную инструкцию по установке Вы найдете на стр. 10–11 и/или на наклейке сбоку CabrioFix.

9. Всегда накрывайте CabrioFix, если в машину попадают прямые солнечные лучи. В противном случае, чехол, металлические и пластмассовые части могут нагреться и обжечь ребенка.

ПРЕДОСТЕРЕЖЕНИЕ: CabrioFix можно устанавливать только в положении против направления движения автомобиля.

Среда

Пластмассовый материал упаковки держите подальше от детей, чтобы избежать риска душения.

В интересах защиты окружающей среды, когда Вы окончите использовать продукт, мы просим, чтобы Вы утилизировали его в предназначенных для этого местах, согласно местному законодательству.

Вопросы

Если у Вас возникли вопросы, свяжитесь с локальным продавцом Maxi-Cosi (контактную информацию ищите на www.maxi-cosi.com). Прежде чем набрать

номер, убедитесь, что имеете под рукой следующую информацию:

- Серийный номер с нижней части оранжевого ярлыка ECE;
- Марку и тип автомобиля, а также и сиденья, на котором установлено CabrioFix;
- Возраст (рост) и вес Вашего ребенка.

Гарантийные Обязательства

Наша двухлетняя гарантия свидетельствует о нашей уверенности в качестве нашей конструкции, разработки, производственном процессе и эксплуатационных характеристиках продукта. Мы гарантируем, что этот продукт произведен в соответствии с действующими в ЕС требованиями по безопасности и стандартами качества, применимыми к данному продукту. Также мы гарантируем отсутствие дефектов материала и сборки на момент покупки.

Наша двухлетняя гарантия охватывает все дефекты материала и сборки при использовании в нормальных условиях и в

соответствии с руководством пользователя. При запросе на ремонт или предоставление запасных частей по гарантии на дефекты материалов и сборки от Вас требуется предъявить документ, подтверждающий покупку не более чем за 24 месяца от даты запроса.

Наша двухлетняя гарантия не покрывает повреждения, причиненные вследствие естественного износа, инцидентов, некорректного и ненадлежащего использования, беспечного обращения или несоблюдения руководства пользователя. Примеры естественного износа: стирание колес и каркаса вследствие регулярного использования, естественное обесцвечивание выход из строя материалов по истечении продолжительного периода использования.



Порядок действий в случае обнаружения дефекта.

При обнаружении проблем или дефектов, наиболее рационально в плане оперативности обслуживания обратиться к своему дилеру или розничному поставщику продуктов Maxi-Cosi. Наша двухлетняя Гарантия признается ими (1). От Вас требуется предъявить документ,

подтверждающий покупку не более чем за 24 месяца. Рекомендуется подтвердить запрос на обслуживание в сервисной службе Maxi-Cosi. Мы оплачиваем отгрузку и доставку, связанные с запросами на обслуживание по Гарантии. Повреждения, которые не охватываются нашей Гарантией, устраняются за разумную оплату.

Настоящая Гарантия соответствует Директиве ЕС 99/44/EG от 25 мая 1999 г.

(1) Продукты, приобретенные от розничных поставщиков или дилеров, которые меняют бирки и идентификационные номера, рассматриваются как исключющиеся из Гарантии. Гарантия на такие продукты не распространяется, поскольку невозможно подтвердить их подлинность.

- 1 Корпус
- 2 Закопчалка за колана
- 3  Долна каишка с мека подложка за колана
- 3  Раменни колани с меки подложки за колана
- 4 Прорези за раменните колани
- 5 Подпорна възглавничка
- 6 Дръжка за носене
- 7 Бутон за регулиране на дръжката
- 8 Кукичка за закрепяне на колана за кръста
- 9 Задна кукичка за закрепяне на коланите за раменете
- 10 Каишка за затягане на колана
- 11 Контролен бутон на регулиращия механизъм
- 12 Бутони за освобождаване на CabrioFix от количката
- 13 Куки за колан
- 14 Указания и предупредителен етикет за въздушната възглавничка
- 15 Рамка (за съхранение на сенника)
- 16 Сенник (вграден)
- 17 Упътване за употреба
- 18 Отделение за съхранение на упътването
- 19 Елементи за монтиране на FamilyFix и EasyBase 2

Безопасност

Обща информация за CabrioFix

1. Вие сте лично отговорни за безопасността на Вашето дете по всяко време.
2. Никога не дръжте детето си в скута по време на шофиране.
3. Не използвайте CabrioFix по-дълго от 5 години след датата на закупуване.
4. Не използвайте продукти втора употреба, чиято предистория не знаете.
5. Заменете CabrioFix след инцидент поради възможността от наличие на трудно забележими повреди.
6. Прочетете внимателно тези указания за употреба и ги дръжте в мястото за съхранение на CabrioFix.

ВНИМАНИЕ: Не правете никакви промени по CabrioFix, тъй като това може да доведе до опасни ситуации.

Поддръжка на CabrioFix

1. CabrioFix трябва да се поддържа редовно. Не използвайте смазочни материали или абразивни почистващи препарати.
2. Калъфката, възглавничките и подложките за колана на CabrioFix могат да се отстраняват, за да бъдат почистени (вижте също инструкциите за изпиране).

3. Използвайте CabrioFix само оригиналната калъфка, тъй като тя е част от екипировката за безопасност.

CabrioFix и Вашето бебе

1. Никога не оставяйте детето си без надзор.
2. Винаги обезопасявайте детето си с колана.
3. Преди всяка употреба проверете дали коланите не са повредени или усукани.
4. Разстоянието между коланите и детето трябва да е колкото да пхнете един пръст (1 см).
5. Използвайте подпорната възглавничка на CabrioFix само когато раменните колани са в най-ниска позиция.

ВНИМАНИЕ: Никога не поставяйте CabrioFix на високи места (като например маси и столове).

Употреба на CabrioFix в автомобил

1. Преди да закупите детска седалка за кола, винаги проверявайте дали тя е съвместима с автомобила, в който ще се ползва.

2. Уверете се, че сгъваемата задна седалка на автомобила е застопорена на място.
3. Внимавайте CabrioFix да не бъде защитана или натисната от багаж, седалки и/или затварящи се врати.
4. Проверете дали целият багаж и други предмети са закрепени на място.
5. Най-безопасното място за вашето бебе е отзад в автомобила, но ако все пак е необходимо да монтирате столчето на предната седалка, моля уверете се, че предната въздушната възглавничка е деактивирана.
6. Използвайте само седалка на автомобила, която е обърната в посока на движението, и която е оборудвана с триточков предпазен колан и отговаря минимум на стандарта ECE R16.
7. Уверете се, че фиксиращият механизъм за колана е в права линия и стои под куката за колан на CabrioFix. Вижте примера на фиг.10.
8. Автомобилният колан трябва да преминава през всички сини маркировки. За надлежно упътване за монтиране вижте страници 10–11 и/или стикерът от страни на CabrioFix.

9. Винаги покривайте CabrioFix, когато колата е паркирана и изложена на директна слънчева светлина. В противен случай калъфката, металните и пластмасовите части може да станат прекалено горещи за кожата на детето ви.

ВНИМАНИЕ: Монтирайте Maxi-Cosi CabrioFix в автомобила единствено обърната с гръб към посоката на движение.

Околна среда

Пазете найлоновите и пластмасовите опаковки далеч от деца, за да се избегне рискът от задушаване. С цел опазване на околната среда ви приканваме да изхвърлите продукта в предвидените за това места в съответствие с местното законодателство.

Въпроси

Ако имате каквито и да е въпроси, обадете се на Вашият търговец или на вносителя на продукта (за информация за контакт вижте

www.maxi-cosi.com). Когато се обадите се погрижете да имате на разположение следната информация:

- Сериен номер, намиращ се отдолу на оранжевия ECE стикер;
- Марка и модел на автомобила и седалката, на която се ползва CabrioFix;
- Възрастта (височината) и теглото на Вашето дете.

Гаранция

Нашата 24-месечна гаранция е отражение на увереността ни в неоспоримото качество на нашия дизайн, технически характеристики, производство и ефективност на продукта. Ние гарантираме, че този продукт е произведен в съответствие с настоящите европейски изисквания за безопасност и стандарти за качество, които са приложими към този продукт и че този продукт няма дефекти в материалите и изработката към момента на закупуването му.

Нашата 24-месечна гаранция обхваща всички производствени дефекти на

материалите и изработката, в случай че продуктът се използва при нормални условия и съгласно инструкциите в ръководството за употреба. За заявка на ремонт или резервни части в периода на гаранцията за липса на дефекти в материала и изработката ще трябва да предоставите документ за закупуване, издаден в рамките на 24 месеца преди подаването на заявката.

Нашата 24-месечна гаранция не покрива повреди, предизвикани от нормално износване, инциденти, грубо отношение, небрежност или от неизпълнение на инструкциите в ръководството за работа. Примери за нормално износване включват износени от редовна употреба колела и тъкани, естествено изbledняване на цветовете и влошаване якостните характеристики на материалите след продължителна употреба.



При появата на дефекти действайте по следния начин:

При появата на проблем или дефект, най-бързо обслужване ще получите ако посетите Вашия разпространител или търговец на Maxi-Cosi. Те признават

нашата 24 месечна гаранция (1). Трябва да представите документ за покупка, извършена в рамките на 24 месеца преди заявката за обслужване. Изключително важно е Вашата заявка за обслужване да получи предварително одобрение от сервиза на Maxi-Cosi. По принцип ние плащаме транспортните разходи при заявките за обслужване в периода на гаранция. Повреди, които не се покриват от нашата гаранция могат да бъдат отстранени на разумна цена.

Тази гаранция се издава съгласно Европейска директива 99/44/EG от 25.05.1999 г.

- (1) Продукти, закупени от търговци на дребно или разпространители, които са отстранили или променили етикетите или идентификационните номера на продукта, се считат за неоригинални. За такива продукти гаранцията не важи, тъй като автентичността на продукта не може да бъде доказана.

- 1 Konstrukcija
- 2 Kopča pojasa
- 3  Vrpca za prepone s jastučićem pojasa
- 3  Pojasevi za ramena s jastučićima
- 4 Utori za prilagodbu pojaseva za ramena
- 5 Potporni jastuk
- 6 Ručka za nošenje
- 7 Gumb za prilagodbu ručke za nošenje
- 8 Kukica za krilni dio sigurnosnog pojasa
- 9 Stražnja kukica za rameni dio sigurnosnog pojasa
- 10 Vrpca za zatezanje pojasa
- 11 Kontrolni gumb brzog prilagodnika
- 12 Gumb za otpuštanje sjedalice CabrioFix iz kolica
- 13 Kukice pojasa
- 14 Upute i naljepnica zračnog jastuka
- 15 Rub (za spremanje štitnika za sunce)
- 16 Štitnik za sunce (ugrađeni)
- 17 Priručnik s uputama
- 18 Pretinac za odlaganje stvari
- 19 Prečke za montiranje za FamilyFix i EasyBase 2

Sigurnost

Općenite upute za upotrebu sjedalice CabrioFix

1. U svakom ste trenutku osobno odgovorni za sigurnost svojeg djeteta.
2. Nikada ne držite dijete u krilu dok vozite.
3. CabrioFix nemojte koristiti dulje od pet godina.
4. Nemojte upotrebljavati rabljene proizvode za koje ne znate kako su korišteni.
5. CabrioFix zamijenite nakon nesreće.
6. Pažljivo pročitajte ovaj priručnik s uputama i držite ga u pretincu proizvoda CabrioFix.

UPOZORENJE: nemojte vršiti nikakve izmjene na sjedalici CabrioFix jer biste mogli umanjiti njezinu sigurnost.

Upute za održavanje sjedalice CabrioFix

1. CabrioFix potrebno je redovito održavati. Nemojte koristiti sredstva za podmazivanje ni agresivna sredstva za čišćenje.
2. Navlaka, jastuci i jastučići pojasa sjedalice CabrioFix mogu se skinuti u svrhu čišćenja (vidi također upute za pranje).
3. Koristite samo originalnu navlaku jer je ona dio sigurnosnih značajki proizvoda.

CabrioFix i vaše dijete

1. Dijete nikada ne ostavljajte bez nadzora.
2. Dijete uvijek privežite sigurnosnim pojasom.
3. Prije svakog korištenja provjerite jesu li pojasevi oštećeni ili uvrnuti.
4. Između pojaseva i djeteta smije biti prostora samo za jedan prst (1 cm).
5. Potporni jastuk sjedalice CabrioFix koristite samo kada su pojasevi za ramena u najnižem položaju.

UPOZORENJE: CabrioFix nikada ne postavljajte na povišenu površinu (kao što je stol ili stolac).

Upute za korištenje sjedalice CabrioFix u automobilu

1. Prije kupnje sjedalice za automobil uvijek provjerite može li se ona pravilno postaviti u vaš automobil.
2. Preklopivo stražnje sjedalo mora biti fiksirano.
3. Pripazite da sjedalicu CabrioFix ne pritisnete prtljagom, sjedalima ili vratima prilikom zatvaranja.
4. Učvrstite prtljagu i ostale pomične objekte.
5. Najsigurnije mjesto za Vaše dijete jest stražnje sjedalo vozila, no, ako sjedalicu morate postaviti na prednje putničko sjedalo, obavezno isključite zračni jastuk suvozača na prednjem putničkom sjedalu.

6. Koristite samo sjedalo okrenuto u smjeru vožnje opremljeno sigurnosnim pojasom sa zaštitom na tri mjesta usklađeno najmanje sa standardom ECE R16.
7. Kopča sigurnosnog pojasa automobila mora biti ravno postavljena te se uvijek nalaziti ispod kukice pojasa sjedalice CabrioFix. Pogledajte primjer na 10. stranici.
8. Sigurnosni pojas automobila potrebno je provući uz plave oznake. Upute za ispravnu montažu potražite na 10. i 11. stranici i/ili na naljepnici s bočne strane sjedalice CabrioFix.
9. Kada je CabrioFix izložen izravnoj sunčevoj svjetlosti u automobilu, uvijek ga prekrijte. Ako ga ne prekrijete, metalni i plastični dijelovi mogu se pretjerano zagrijati i ozlijediti dijete.

UPOZORENJE: CabrioFix autosjedalica smije se postaviti samo obrnuto od smjera vožnje.

Okoliš

Plastični materijal pakiranja držite dalje od dohvata djece da biste izbjegli rizik od gušenja.

Kada prestanete koristiti ovaj proizvod, iz ekoloških ga razloga odložite na prikladno mjesto za odlaganje otpada u skladu s lokalnim propisima.

Pitanja

Ako imate pitanja, obratite se lokalnom prodavaču proizvoda Maxi-Cosi (podatke za kontakt potražite na adresi www.maxi-cosi.com). Obavezno pripremite sljedeće informacije:

- serijski broj naveden pri dnu narančaste ECE naljepnice;
- marku i model automobila te sjedalo na kojem koristite CabrioFix;
- dob, visinu i težinu djeteta.

Jamstvo

Naše 24-mjesečno jamstvo odraz je našeg povjerenja u besprijekornu kvalitetu dizajna, idejnih rješenja, izvedbe i učinkovitosti naših proizvoda. Jamčimo da je ovaj proizvod proizveden u skladu s važećim europskim sigurnosnim zahtjevima i standardima kakvoće koji su primjenjivi na ovaj proizvod te da materijal od kojeg je sačinjen, kao i njegova izradba, nemaju nedostataka u trenutku kupnje.

Naše 24-mjesečno jamstvo pokriva greške u procesu proizvodnje (materijalu i izradbi) ako se proizvod koristio pri uobičajenim uvjetima u skladu s uputama za uporabu. Kako biste poslali zahtjev za popravak ili zamjenske dijelove za vrijeme trajanja jamstvenog razdoblja, morate predočiti dokaz o kupnji unutar prethodna 24 mjeseca.

Naše 24-mjesečno jamstvo ne pokriva oštećenja nastala uobičajenim habanjem, nezgodama, zlouporabom, nesarom ili nepoštivanjem uputa za uporabu. Primjeri uobičajenog habanja i trošenja uključuju obrube te tkaninu istrošenu redovitom uporabom, kao i prirodnu razgradnju boje i materijala nakon duljeg korištenja.

Kako postupiti u slučaju oštećenja:

Ako se pojavi problem ili oštećenje, najbolji i najbrži način je posjetiti vašeg Maxi-Cosi prodavača ili vašeg Maxi-Cosi distributera. Oni će prihvatiti naše 24-mjesečno jamstvo (1). No, morate predočiti dokaz o kupnji s datumom koji nije stariji od 24 mjeseca do trenutka upućivanja zahtjeva za primjenu jamstva. Najlakši je način da vaš zahtjev prethodno odobri ovlašteni predstavnik Korisničkog odjela tvrtke Maxi-Cosi U pravilu podmirujemo troškove isporuke te poštarinu za povrat robe koji je povezan sa zahtjevima primjene jamstva. Šteta koju ne pokriva naše jamstvo može se podmiriti u određenom razumnom iznosu.

Ovo je jamstvo u skladu s europskom Direktivom 99/44/EZ od 25. svibnja 1999.

(1) Proizvodi kupljeni od prodavača ili distributera koji su s proizvoda skinuli ili promijenili etikete ili identifikacijske brojeve se smatraju neodobrenima. Za takve proizvode jamstvo ne vrijedi jer se originalnost tih proizvoda ne može potvrditi.

- 1 Каркас
- 2 Пряжка ремня
- 3 **a** Паховий ремінь з ремінною прокладкою
- 3 **b** Плечові реміні з ремінними прокладками
- 4 Щілини для регулювання плечових ремінів
- 5 Опорна подушка
- 6 Ручка для перенесення
- 7 Кнопка для регулювання ручки для перенесення
- 8 Ремінний гачок для поясної секції ремня безпеки
- 9 Задній ремінний гачок для плечової секції ремня безпеки
- 10 Ремінець для затягування ремня безпеки
- 11 Кнопка керування швидким регулюванням
- 12 Кнопка для розблокування CabrioFix та коляски
- 13 Фіксатори ремінів
- 14 Інструкції та попереджувальна етикетка повітряної подушки безпеки
- 15 Обід (для зберігання тенту від сонця)
- 16 Протисонячний козирок (в комплекті)
- 17 Керівництво з використання
- 18 Відділ для зберігання
- 19 Монтажні планки для FamilyFix та EasyBase 2

Безпека

Загальні положення інструкції з використання CabrioFix

1. Ви несете постійну особисту відповідальність за безпеку Вашого малюка.
2. Не тримайте малюка на колінах під час керування автомобілем.
3. Не використовуйте CabrioFix більш ніж 5 років.
4. Не використовуйте уживані вироби, що попередню долю яких Вам нічого невідомо.
5. В разі аварії, CabrioFix підлягає обов'язковій заміні.
6. Ретельно ознайомтесь з цією інструкцією та зберігайте її у спеціальній кишені CabrioFix.

НОПЕРЕДЖЕННЯ: Не намагайтеся самостійно внести зміни в конструкцію CabrioFix, так як це може призвести до виникнення небезпечних ситуацій.

Інструкція з обслуговування CabrioFix

1. CabrioFix потребує регулярного обслуговування. Не користуйтеся змащувальними матеріалами та агресивними засобами для чищення.

2. Обшивку, подушки і подушечки ремінів дитячого крісла CabrioFix можна знімати для чищення (див. інструкцію для прання).
3. Використовуйте лише оригінальний чохол, бо він є необхідною складовою системи безпеки цього виробу.

CabrioFix та Ваша дитина

1. Не залишайте малюка без нагляду.
2. Завжди пристібайте малюка ремнями безпеки.
3. Перед кожним використанням перевіряйте, чи не пошкоджені та не перекручені реміні безпеки.
4. Переконайтеся, що у проміжок між ремінем та малюком проходить не більше 1 пальця (1 см).
5. Опорну подушку крісла CabrioFix слід використовувати, тільки якщо плечові реміні знаходяться в нижньому положенні.

НОПЕРЕДЖЕННЯ: Не залишайте CabrioFix на піднятих повернях (таких, як стіл або стілець).

Використання CabrioFix в автомобілі

1. Перш ніж купити сидіння, необхідно його перевірити і впевнитись, що його можливо правильно закріпити у Вашому автомобілі.

2. Перевірте, чи закріплено відкидну спинку заднього сидіння.
3. Бережіть CabrioFix від затискання чи обтяження багажем, сидіннями та/чи дверцятами автомобіля.
4. Необхідно встановитись, що багаж та інші незакріплені предмети не становлять небезпеки.
5. Заднє сидіння автомобіля є найбезпечнішим місцем для встановлення дитячого крісла, але при необхідності його встановлення на місце переднього пасажира, треба обов'язково переконатись, що подушку безпеки переднього пасажира вимкнено.
6. Сидіння повинно бути направлено вперед та обладнане 3-точковими ремнями безпеки, що відповідають стандарту ECE R16 (як мінімум).
7. Переконайтеся, що застібка ремня безпеки розташована горизонтально, направлена уперед та знаходиться під гачком ремня на CabrioFix. Див. приклад на с.10
8. Ремінь безпеки автомобіля повинен проходити через усі сині позначки. Більш докладні інструкції з встановлення Ви знайдете на сторінках 10–11, чи на ярлику збоку на CabrioFix.

9. Якщо в автомобіль попадають прямі сонячні промені, необхідно накривати CabrioFix. Якщо не накрити, то чохол, металеві та пластикові частини можуть стати занадто гарячими для дитячої шкіри.

НОПЕРЕДЖЕННЯ: CabrioFix можна встановлювати лише в положенні, протилежному напрямку руху автомобіля.

ДОВКІЛЛЯ

Зберігайте пластикові частини пакування подалі від дитини, щоб уникнути ризику удушання.

З метою захисту довколишнього середовища, ми закликаємо після припинення використання виробу утилізувати його належним чином, згідно місцевого законодавства.

Питання

Якщо у Вас виникли питання, зверніться до регіонального представника Maxi-Cosi (контактну інформацію Ви знайдете на www.maxi-cosi.com). Під час розмови з регіональним представником Вам може знадобитися наступна інформація:

- Серійний номер, вказаний на помаранчевому ярлику ECE;
- Марка та модель автомобіля та сидіння, на якому використовували CabrioFix;
- Вік, зріст та вага Вашої дитини.

Гарантійні зобов'язання

Наша дворічна гарантія свідчить про нашу впевненість в якості нашої конструкції, розробки, виробничому процесі і експлуатаційних характеристиках продукту. Ми гарантуємо, що цей продукт виготовлений у відповідності з діючими в ЄС вимогами з безпеки та стандартами якості, застосовними до даного продукту. Також ми гарантуємо відсутність дефектів матеріалу і складання на момент покупки.

Наша дворічна гарантія охоплює всі

дефекти матеріалу і складання при використанні в нормальних умовах і у відповідності з керівництвом користувача. При запиті на ремонт або надання запасних частин за гарантією на дефекти матеріалів і збірки від Вас потрібно пред'явити документ, що підтверджує покупку не більше ніж за 24 місяці від дати запиту.

Наша дворічна гарантія не покриває пошкодження, заподіяні внаслідок природного зносу, інцидентів, некоректного та неналежного використання, недбалого використання або недотримання інструкції користувача. Приклади природного зносу: стирання коліс і каркаса внаслідок регулярного використання, природне знебарвлення та вихід з ладу матеріалів після закінчення тривалого періоду використання.



Порядок дій у випадку виявлення дефекту.

При виявленні проблем або дефектів, найбільш раціонально в плані оперативності обслуговування звернутися до свого дилера або роздрібного постачальнику продуктів Maxi-Cosi. Наша дворічна Гарантія визнається ними (1). Від Вас потрібно пред'явити документ, що підтверджує

покупку не більше ніж за 24 місяці. Рекомендується підтвердити запит на обслуговування в сервісній службі Maxi-Cosi. Ми оплачуємо відвантаження і доставку, пов'язані із запитом на обслуговування за Гарантією. Пошкодження, які не охоплюються нашою Гарантією, усуваються за розумну оплату.

Ця Гарантія відповідає Директиві ЄС 99/44/EG від 25 травня 1999 р.

(1) Продукти, придбані від роздрібних постачальників або дилерів, які змінюють бирки та ідентифікаційні номери, розглядаються як виключені з Гарантії. Гарантія на такі продукти не поширюється, оскільки неможливо підтвердити їх достовірність.

- 1 Konštrukcia Sedačka (kostra)
- 2 Spona pásu
- 3  Medzinožný polstrovaný pás
- 3  Ramenné polstrované pásy
- 4 Otvory na nastavenie výšky ramenných pásov
- 5 Oporný vankúš
- 6 Rukoväť na prenášanie
- 7 Tlačidlo na nastavenie rukoväte na prenášanie
- 8 Úchytka bedrovej časti bezpečnostného pásu auta
- 9 Úchytka ramennej časti bezpečnostného pásu auta na zadnej strane sedačky
- 10 Napínací popruh pásu
- 11 Nastavovacie tlačidlo
- 12 Tlačidlo na uvoľnenie sedačky CabrioFix z kočička Háčiky bezpečnostného pásu
- 13 Nálepka s pokynmi a s informáciami o airbagu
- 14 Rám (na uskladnenie slnečnej striešky)
- 15 Slnečná clona (vstavaná)
- 16 Návod na použitie
- 17 Odkladací priestor
- 18 Montážne tyčky na sedačky FamilyFix a
- 19 EasyBase II

Bezpečnosť

Všeobecné pokyny k sedačke CabrioFix

1. Vždy nesiete osobnú zodpovednosť za bezpečnosť svojho dieťaťa.
2. Pri riadení vozidla nikdy nedržte dieťa na kolenách.
3. Sedačku CabrioFix nepoužívajte viac ako 5 rokov.
4. Nepoužívajte výrobky z druhej ruky s neznámou minulosťou.
5. Po nehode sedačku CabrioFix vymeňte.
6. Pozorne si prečítajte túto príručku s návodom a uchovávajte ju v skladovacom priestore sedačky CabrioFix.

UPOZORNENIE: Sedačku CabrioFix nijako nepozmeňujte, pretože by to mohlo viesť k nebezpečným situáciám.

Pokyny k údržbe sedačky CabrioFix

1. Sedačka CabrioFix sa musí podrobovať pravidelnej údržbe. Nepoužívajte mastivá ani agresívne čistiace prostriedky.
2. Pofah, podušky a vypchávkys na pásy sedačky CabrioFix je možné oddeliť pre účely čistenia (pozrite tiež pokyny na čistenie).
3. Používajte len pôvodný kryt, pretože je to súčasť bezpečnostných prvkov výrobku.

CabrioFix a vaše dieťa

1. Dieťa nikdy nenechávajte bez dozoru.
2. Dieťa vždy zabezpečte popruhovým pásom.
3. Pred každým použitím sa uistite, že popruhy nie sú poškodené ani pretočené.
4. Skontrolujte, či sa medzi popruh a dieťa nezmestí viac ako jeden prst (1 cm).
5. Oporný vankúš používajte len vtedy, keď sú ramenné pásy CabrioFix vo svojej najnižšej polohe.

UPOZORNENIE: Sedačku CabrioFix nikdy neumiestňujte na vyvýšený povrch (napríklad na stôl alebo stoličku).

Použitie sedačky CabrioFix v aute

1. Pred kúpou vždy skontrolujte, či sa autosedačka dá správne nainštalovať do vášho auta.
2. Dbajte, aby sklopné zadné sedadlo bolo zaistené v polohe.
3. Zabráňte zachyteniu alebo zaťaženiu sedačky CabrioFix batožinou, sedadlami alebo zabuchnutými dverami.
4. Dbajte, aby všetka batožina a iné voľné predmety boli zaistené.
5. Najbezpečnejším miestom pre vaše dieťa je v zadnej časti vozidla. Ak je použitie bezpečnostnej sedačky na prednom sedadle spolujazdca nevyhnutné, uistite sa, či je predný airbag spolujazdca deaktivovaný.

6. Sedačku smerujúcu dopredu používajte len takú, ktorá je vybavená 3-bodovým bezpečnostným pásom spĺňajúcim normu ECE R16 (minimálne).
7. Skontrolujte, či spona bezpečnostného pásu vozidla vedie rovno a či ostáva pod háčikom pásu na sedačke CabrioFix. Príklad sa uvádza na strane 10.
8. Bezpečnostný pás vozidla musí byť vedený všetkými miestami s modrým označením. Podrobnejšie informácie o správnej inštalácii nájdete na strane 10–11 a/alebo na nálepke na bočnej strane CabrioFix.
9. Sedačku CabrioFix vždy prikryte, keď je v aute vystavená priamemu slnečnému svetlu. Kryt, kovové a plastové diely by sa inak mohli príliš prehriať pre detskú pokožku.

UPOZORNENIE: Sedačka CabrioFix sa môže v aute nainštalovať len do polohy smerujúcej dozadu.

Životné prostredie

Všetky umelohmotné obalové materiály uchovávajte mimo dosahu dieťaťa, aby sa predišlo nebezpečenstvu zadusenía.

Z dôvodov ochrany životného prostredia vás žiadame, aby ste výrobok zlikvidovali vo vhodných odpadových zariadeniach v súlade s miestnymi predpismi, keď ho prestanete používať.

Otázky?

Ak máte nejaké otázky, spojte sa s miestnym predajcom značky Maxi-Cosi (kontaktné údaje na stránke www.maxi-cosi.com). Skontrolujte, či máte k dispozícii nasledujúce informácie:

- Výrobné číslo v spodnej časti oranžovej nálepky ECE;
- Značka a typ vozidla a sedadla, na ktorom sa používa sedačka CabrioFix;
- Vek, výška a hmotnosť dieťaťa.

Záruka

Naša 24-mesečná garancia odseva naše prepričanie o najvyššej kvalite nášeho oblikovania, inžiniering, výrobnosti a účinnosti izdelka. Jamčimo, da je izdelek izdelan v skladu s trenutnimi evropskimi varnostnimi zahtevami in standardi kvalite, ki veljajo za ta izdelek, in da ta izdelek v času nakupa nima napak v materialih in izdelavi.

Naša 24-mesečná garancia pokriva vse proizvodne napake materialov in izdelave, kadar izdelek uporabljate v normalnih pogojih in skladno z uporabniškim priročnikom. Če želite v sklopu garancije zahtevati popravilo ali nadomestne dele za napake v materialih in izdelavi, morate predložiti dokazilo o nakupu, ki je bil opravljen v roku 24 mesecev pred uveljavljanjem garancije.

Naša 24-mesečná garancia ne pokriva škode, ki nastane zaradi običajne obrabe, nesreče, zlorabe, zanemarjanja ali kot posledica neupoštevanja uporabniškega priročnika. Primeri običajne obrabe vključujejo kolesa in blago, ki se obrabi zaradi redne uporabe, ter naravno bledenje barv in obrabo materialov ob uporabi daljše časovno obdobje.

Kaj storiti v primeru okvar:

Če nastanejo težave ali se pojavijo okvare, je najbolje, da obiščete svojega trgovca oziroma zastopnika Maxi-Cosi. Našo 24-mesečno garancijo priznavajo (1). Predložiti morate dokazilo o nakupu, ki je bil opravljen v roku 24 mesecev pred garancijskim zahtevkom. Najlažje je, če vam garancijski zahtevek predhodno odobri servis Maxi-Cosi. Mi načeloma plačamo pošiljko in pošiljanje vrnjenega blaga, povezano z garancijskim zahtevkom. Škodo, ki je naša garancia ne pokriva, odpravimo proti primernemu plačilu.

Ta garancia je skladna z evropsko Direktivo 99/44/ES z dne 25. maja 1999.

- (1) Izdelki, kupljeni pri posrednikih ali trgovcih, ki odstranijo ali spremenijo nalepke ali identifikacijske številke, veljajo za neodobrene. Za te izdelke garancije ne velja, saj ne morete dokazati pristnosti takih izdelkov.

- 1 셀
- 2 벨트 버클
- 3 a 가랑이패드
- 3 b 숄더패드
- 4 어깨벨트 높이조절 홈
- 5 벨런스 서포트 시트
- 6 핸들
- 7 핸들 조절용 누름 버튼
- 8 하단 벨트고정후크
- 9 상단 벨트고정후크
- 10 벨트 조임끈
- 11 벨트길이조정버튼
- 12 맥시코시 카브리오피스용 유모차 해제 누름 버튼
- 13 벨트 고리
- 14 카시트 장착 안내 및 에어백 경고스티커
- 15 림 (션캐노피 보관함)
- 16 햇빛 가리개 (부착함)
- 17 사용 설명서
- 18 수납공간
- 19 맥시코시 FamilyFix 및 맥시코시 EasyBase 2용 거치대

안전

맥시코시 카브리오피스 일반 지침

1. 귀하에게는 항상 아기의 안전에 대한 개인적 인 책임이 있습니다.
2. 운전 중에는 절대 아기를 무릎 위에 올리지 마십시오.
3. 맥시코시 카브리오피스를 5년 이상 사용하지 마십시오.
4. 이용 내역을 알 수 없는 중고 제품을 사용하지 마십시오.
5. 사고 후에는 맥시코시 카브리오피스를 교체하십시오.
6. 이 사용 설명서를 주의깊게 읽고 맥시코시 카브리오피스의 수납공간에 보관하십시오.

경고: 맥시코시 카브리오피스를 임의로 변경하지 마십시오. 카시트의 성능에 영향을 미쳐 안전하지 않은 상태가 될 수 있습니다.

맥시코시 카브리오피스 유지관리 지침

1. 맥시코시 카브리오피스는 정기적인 유지관리가 필요합니다. 윤활유 또는 강한 세척제를 사용하지 마십시오.
2. 맥시코시 카브리오피스의 커버, 쿠션 및 벨트 패드는 세척을 위해 분리가 가능합니다. (세탁 지침 참조)
3. 커버를 교체해야 할 경우에는 공식 맥시코시 패브릭만 사용하십시오.

맥시코시 카브리오피스 및 어린이 착석

1. 어떤 경우에도 아기를 혼자 두지 마십시오.
2. 항상 아기를 안전벨트로 고정하십시오.
3. 사용하기 전에 안전벨트가 손상되었거나 꼬여 있지 않은지 확인하십시오.
4. 안전벨트와 아기 사이에 손가락 한 개 이상의 틈(1cm)이 생기지 않도록 하십시오.
5. 맥시코시 카브리오피스의 벨런스 서포트 시트는 어깨벨트를 가장 낮은 위치에 둔 경우에만 사용하십시오.

경고: 테이블 또는 의자와 같은 높은 곳에 맥시코시 카브리오피스를 두지 마십시오.

자동차에서의 맥시코시 카브리오피스 사용

1. 제품을 구매하기 전에 카시트가 차량에 제대로 설치되었는지 항상 확인하십시오.
2. 접히는 뒷좌석이 제자리에 고정되어 있는지 확인하십시오.
3. 맥시코시 카브리오피스가 짐, 시트 및/또는 세계 달는 문에 끼거나 눌리지 않도록 하십시오.
4. 짐과 기타 움직이기 쉬운 물체는 모두 고정 하십시오.
5. 아기에게 가장 안전한 곳은 차량 뒷자석이지만, 카시트를 전방 조수석에 설치해야 하는 경우 전방 조수석의 에어백을 해제하십시오.

6. 최소한 유럽 안전기준 ECE R16 표준을 준수 한 3점식 안전벨트가 장착되어 있는 전면을 향한 시트에서만 사용하십시오.
7. 차량 안전벨트 버클이 일직선 위치에 있으며 맥시코시 카브리오피스의 벨트 고리 아래에 있는지 확인하십시오. 10페이지의 예를 참조하십시오.
8. 차량 안전벨트는 모든 파란색 표시를 따라 끼워야 합니다. 적절한 설치 지침은 10~11 페이지 및/또는 맥시코시 카브리오피스 측면 스티커를 참조하십시오.
9. 자동차가 직사광선에 노출될 경우에는 항상 맥시코시 카브리오피스를 덮으십시오. 그렇지 않으면 커버, 금속 및 플라스틱 부품이 달아 아이의 피부에 무척 뜨겁습니다.

경고: 맥시코시 카브리오피스는 자동차에서 후방을 향하도록만 설치할 수 있습니다.

환경

아기가 질식하는 위험이 없도록 플라스틱 포장 재료를 만지지 못하게 하십시오.

제품을 더는 사용하지 않게 될 경우 환경을 위해 법규에 따라 적절한 폐기 시설에 제품을 버려주십시오.

질문

질문이 있을 경우는 맥시코시 구입처에 문의하시기 바랍니다(고객센터: 1544-9420). 다음 정보를 항상 기억하거나 기록해 두십시오.

- 바닥의 주황색 ECE 스티커에 기록된 일련번호;
- 맥시코시 페블을 사용하는 차량과 좌석의 이름과 종류;
- 아기 나이, 키 및 몸무게.

품질보증

본 24개월 보증은 당사의 설계, 엔지니어링, 생산 및 제품 성능의 우수한 품질에 대한 당사의 자부심을 반영합니다. 당사는 본 제품이 적용 가능한 현행 유럽 안전 요건 및 품질 표준에 따라 제조되었으며, 구입 시점에 재료 및 제조 기술상의 결함이 없음을 보증합니다.

본 24개월 보증은 사용 설명서에 따라 정상 조건에서 사용했을 때 발생한 재료 및 제조 기술상의 모든 제조 결함에 적용됩니다. 재료 및 제조 기술상의 결함에 대한 보증에 따라 수리나 예비 부품을 요청하려면, 서비스 요청 전 24개월 이내에 작성된 구매 증빙서를 제시해야 합니다.

본 24개월 보증은 정상적인 마모 및 파열, 사고, 오남용, 부주의 또는 사용 설명서를 준수하지 않음으로 인해 발생한 결과로 야기된 손상에는 적용되지 않습니다. 정상적인 마모 및 파열의 예로는 정상적인 사용에 의해 마모된 휠 및 직물, 오랜 사용 기간에 따른 자연적인 변색 및 재료의 변형 등이 있습니다.

결함 발생 시 취해야 할 조치:

문제 또는 결함이 발생할 경우, 빠른 서비스를 받기 위한 가장 좋은 조치는 해당 Maxi-Cosi 리점이나 매장을 방문하는 것입니다. 본 24개월 보증은 대리점이나 매장에 의해 승인됩니다(1). 서비스 요청 전 24개월 이내에 작성된 구매 증빙서를 제시해야 합니다. 이는 Maxi-Cosi Service에서 서비스 요청을 사전 승인 받은 경우 가장 쉽습니다. 원칙적으로, 당사는 본 보증에 따른 서비스 요청과 관련된 반송 운임 및 선적 운임을 지불합니다. 당사의 보증 범위를 벗어나는 손상은 적정 수수료 지불 시 처리될 수 있습니다.

본 보증은 1999년 5월 25일 현재 European Directive 99/44/EG를 준수합니다.

- (1) 매장 또는 대리점에서 구입한 제품에서 라벨이나 식별 번호가 제거 또는 변경된 경우 해당 제품은 승인되지 않은 것으로 간주됩니다. 이러한 제품의 경우 진품 여부를 확인할 수 없으므로 보증이 적용되지 않습니다.



JA

- 1 シェル
- 2 ベルトバックル
- 3 a ベルトパッド付きクロッチ
- 3 b ベルトパッド付きショルダールベルト
- 4 ショルダールベルト調節用スロット
- 5 サポートピロー
- 6 キャリーハンドル
- 7 キャリーハンドル調節用プッシュボタン
- 8 シートベルトラップパーツ用ベルトフック
- 9 シートベルトショルダールパーツ用リアベルトフック
- 10 ベルト締め付けストラップ
- 11 クイックアジャスターコントロールボタン
- 12 ベビーカーからのCABRIOFIXの取り外
- 13 ベルトフック
- 14 取扱説明書およびエアバッグの警告 ステッカー
- 15 リム(サンキャノピー収納用)
- 16 サンキャノピー(内蔵)
- 17 取扱説明書
- 18 収納スペース
- 19 FAMILYFIXおよび EASYBASE 2
用取り付けバー

安全性について

CABRIOFIX の一般的なご注意

1. お子様の安全性については常にお使いになる方の自己責任となります。
2. 運転時にお子様を膝の上で抱くことは絶対にやめください。
3. CABRIOFIX を5年以上使用しないでください。
4. 使用歴が不明な中古製品を使用しないでください。
5. 事故に遭った場合はCABRIOFIX を交換してください。
6. この取扱説明書はよくお読みのうえ、CABRIOFIX の収納スペースに保管してください。

警告： いかなる場合もCABRIOFIX の改造を行わないでください。安全性が損なわれるおそれがあります。

CABRIOFIX のお手入れについて

1. CABRIOFIX は、定期的にお手入れしていただく必要があります。潤滑油や刺激の強い洗浄剤は使用しないでください。
2. CABRIOFIX のカバー、クッションおよびベルトパッドは順番に取り外して、洗うことができます(お手入れ方法を参照してください)。
3. オリジナルのカバーは本製品の安全上の特徴の一つとなっていますので、このカバーのみお使いください。



JA

CABRIOFIX とご利用になるお子様について

1. お子様には必ず付き添いの方が同乗してください。
2. 常にハーネスベルトでお子様を固定してください。
3. ご使用前には、ハーネスが損傷したりねじれたりしていないか、その都度ご確認ください。
4. ハーネスとお子様の間は指1本分(1CM)が入る程度にし、隙間をそれ以上あげないでください。
5. ショルダールベルトが最低位置にあるときは、CABRIOFIX のサポートピローだけを 使用してください。

警告： 高い位置の面(テーブルやイスなど)の上に CABRIOFIX を配置することは絶対におやめください。

CABRIOFIX の自動車でのご利用について

1. カーシートはお使いの車に正しく設置できることを必ずお確かめのうえ、ご購入ください。
2. 折りたたみ式の後部座席が所定の位置に固定されているかご確認ください。
3. 荷物や座席、閉まるドアなどによって、CABRIOFIX が押さえ込まれたり、荷重がかかったりしないようにしてください。
4. 荷物やその他の動きやすい物は必ず固定してください。

5. お子様にとって最も安全な場所は後部座席ですが、シートをフロントの助手席に設置する必要があるときは、必ずエアバッグが作動しないようにしてください。
6. ECE R16規準に準拠した3点式シートベルトが取り付けられている前向きの座席のみを使用してください(最低要件)。
7. 車のシートベルトのバックルは、必ず上から真っ直ぐに下ろし、CABRIOFIX のベルトフックの下側にきちんとおさめるようにしてください。10ページの例をご覧ください。
8. 自動車のシートベルトは、ブルーのすべてのマークに沿って装着する必要があります。正しい設置方法の説明は、10～11ページを参照していただくか、CABRIOFIX の側面のステッカーをご覧ください。
9. 車内で直射日光が当たる場合は、必ず CABRIOFIX にカバーをかけてください。カバーをかけないと、カバーや金属、プラスチックの部品により、お子様の皮膚が非常に熱くなることがあります。

警告： CABRIOFIX は車内で後ろ向きにのみ設置できます。



環境問題について

プラスチックのパッケージ素材は、すべてお子様の手の届かないところに保管してください。窒息するおそれがあります。

本製品のご使用をおやめになる場合は、環境上の理由から、お住まいの地域の法令に従い、適切な廃棄施設で本製品の廃棄処分をしていただくようお願いいたします。

お問い合わせ

ご不明な点がありましたら、お近くのMAXI-COSI販売店までご連絡ください（連絡先についてはWWW.MAXI-COSI.COMをご覧ください）。お手元に下記の情報があることをお確かめください。

- オレンジ色のECEステッカーの一番下に記載のシリアル番号
- CABRIOFIXをお使いになる自動車と座席の型と種類
- お子様の年齢、身長、体重

保証

«当社では、自社の設計、エンジニアリング、生産、製品パフォーマンスが最高の品質であることに自信を持っています。そのため、当社の製品には24ヶ月保証があります。当社では、製品に適用されている最新の欧州安全要件と品質基準に従い製造されていることを保証し、購入時に原材料および技術上の欠陥がないことを保証しています。

当社の24ヶ月保証は、通常の使用条件で、また当社のユーザーマニュアルに従い使用している場合、原材料および技術における、あらゆる製造上の欠陥に適用されます。原材料および技術上の欠陥の保証に基づき、修理またはスペアパーツを要求する場合、サービスを受ける前に、24ヶ月以内に購入したことを証明する証明書を提示してください。

当社の24ヶ月保証は、通常の摩耗、事故、乱用、過失またはユーザーマニュアルに従わなかった結果による不具合などに起因する損害は保証対象外です。通常の摩耗には、通常使用によるタイヤやシート生地の擦り切れ、長期間使用による色あせや可動部の摩耗等などがございます。

欠陥が生じた場合の対応:

製品に問題や欠陥が生じた場合、迅速なサービスを受けるため、お近くの MAXI-COSI ディーラーまたは販売店をご訪問ください。ディーラーや販売店が、当社の24ヶ月保証の対応にあたります(1)。サービスを受ける前に、24ヶ月以内に購入したことを証明する証明書を提示してください。MAXI-COSI サービスにおいて、簡単に事前承認サービスを受けることができます。当社では、原則として、保証に基づくサービスを受けるために返送された郵送物および荷物の送付費用を負担しています。当社の保証対象以外の損傷については、適正な料金で対応させていただきます。

この保証は、1999年5月25日の欧州指令99/44/EGに準拠しています。

- (1) 販売店やディーラーがラベルや識別番号を削除または変更した製品を購入した場合、不正行為とみなされます。そのような製品には信頼性がないため、保証は一切適用されません。



סביבה

הרחיקו חומרי אריזה מפלסטיק מסביבת ילדכם כדי למנוע סכנת חנק.

כאשר אינכם משתמשים יותר במוצר, אנו מבקשים מכם מטעמי שמירת הסביבה להניח את המוצר באשפה בנפרד, בהתאם לתקנות המקומיות.

שאלות

שאלות ניתן לפנות לבית העסק המקומי של מקסי-קוזי (באתר www.maxi-cosi.com תוכלו למצוא פרטי קשר). הקפידו שברשותכם הנתונים הבאים:

- מספר סידורי במדבקת ה-ECE הכתומה, בצדו התחתון של בסיס המקסי-קוזי CabrioFix;
- יצרן ודגם הרכב המושב עליו משתמשים במקסי-קוזי CabrioFix;
- גיל (גובה) ומשקל ילדכם.

אחריות

“אחריות לשנתיים שאנו מעניקים משקפת את ביטחוננו באיכות התכנון, ההנדסה, הייצור והביצועים של המוצר שלנו. אנו ערבים לכך שמוצר זה עונה על דרישות הבטיחות ותקני האיכות האירופיים הנוכחיים החלים על מוצר זה, ולכך שהמוצר נטול פגמים בחומרים ובעבודה בעת הרכישה.

האחריות לשנתיים מכסה פגמי ייצור בחומרים ועבודה של המוצר בתנאי שימוש רגילים ובהתאם להנחיות המדריך למשתמש. כשאתם פונים לקבל תיקון או חלפים במסגרת האחריות עבור פגמים בחומרים ו/או בעבודה, חובה להציג הוכחה שהרכישה בוצעה לכל היותר ב- 24 החודשים שלפני בקשת השירות.

האחריות לשנתיים אינה מכסה נזקים שנגרמו עקב בלאי רגיל, תאונות, שימוש לרעה, הזנחה או כתוצאה משימוש שלא על-פי הנחיות המדריך למשתמש. דוגמאות לבלאי רגיל כוללות גלגלים ובד אשר נשחקו בשימוש רגיל, וכן קלקול טבעי של צבעים וחומרים החל עקב פרק זמן ממושך של שימוש.

מה לעשות במקרה של פגמים:

אם מתגלים פגמים או בעיות, האפשרות הטובה ביותר לקבלת שירות מהיר היא לבקר אצל הסוכן או הקמעונאי של Maxi-Cosi האחריות לשנתיים מוכרת על ידם(1). יש להציג הוכחה שהרכישה בוצעה לכל היותר ב- 24 החודשים שלפני בקשת השירות. הדרך הפשוטה ביותר היא לקבל אישור מראש של בקשת השירות שלכם על-ידי השירות של Maxi-Cosi כעקרון, עבור בקשת שירות שבמסגרת האחריות, אנו משלמים את דמי המשלוח וההובלה הלוך ושוב. ניתן לטפל בנוק שאינו מכוסה על-ידי האחריות תמורת תשלום סביר.

אחריות זו תואמת להנחיה אירופית EG/99/44 מה-25 במאי 1999.

(1) מוצרים אשר נרכשו מקמעונאים או סוכנים המסירים או מחליפים תוויות או מספרי זיהוי, נחשבים מוצרים לא מאושרים. האחריות אינה חלה על מוצרים אלו מכיוון שלא ניתן לוודא את אמיתותם.

בטיחות

- 1 מושב
 - 2 אבזם החגורה
 - 3 a רצועת מפשעה עם רפידה
 - 3 b חגורות כתפיים עם רפידות
 - 4 פתחים לכוונון חגורות הכתפיים
 - 5 כרית תמיכה
 - 6 ידית נשיאה
 - 7 לחצן לכוונון ידית הנשיאה
 - 8 תפס חגורה לחלק האגן של חגורת הבטיחות
 - 9 תפס חגורה אחורי לחלק הכתפיים של חגורת הבטיחות
 - 10 רצועה להידוק החגורה
 - 11 כפתור השליטה של מנגנון הכוונון המהיר
 - 12 לחצן לשחרור המקסי-קווי CabrioFix מחעלה
 - 13 תפסים לחגורה
 - 14 מדבקת הוראות שימוש ואזהרה מפני כרית האוויר
 - 15 מסגרת (לאחסון הצילון)
 - 16 צילון (מובנה)
 - 17 חוברת הוראות השימוש
 - 18 תא אחסון
 - 19 מוטות להרכבת המקסי-קווי FamilyFix, והמקסי-קווי EasyBase 2
- הוראות שימוש כלליות במקסי-קווי CabrioFix**
1. אתם עצמכם הינכם האחראים תמיד לביטחון התינוק שלכם.
 2. לעולם אל תחזיקו את התינוק שלכם על הברכיים בעת הנסיעה.
 3. אל תשתמשו במקסי-קווי CabrioFix מעל לחמש שנים.
 4. אל תשתמשו במוצרים מיד שנייה שההיסטוריה שלהם אינה ידועה.
 5. החליפו את המקסי-קווי CabrioFix לאחר תאונה.
 6. קראו את חוברת הוראות השימוש בעיון ושמרו עליה בתא האחסון של המקסי-קווי CabrioFix.
- אזהרה:** אין לשנות את המקסי-קווי CabrioFix בשום צורה ואופן, שכן הדבר עלול לפגום בבטיחותו של מושב הבטיחות.
- הוראות שימוש לתחזוקת המקסי-קווי CabrioFix**
1. יש לתחזק את המקסי-קווי CabrioFix באופן קבוע. אין להשתמש בחומרי סיכה או חומרי ניקוי חריפים.
 2. ניתן להסיר את הריפוד, הכריות ורפידות החגורה של המקסי-קווי CabrioFix כדי לנקותם (ראו גם הוראות כביסה).
 3. אם יש צורך במועד כלשהו להחליף את הריפוד, השתמשו אך ורק בבדים הרשמיים של מקסי-קווי.

המקסי-קווי CabrioFix והתינוק שלכם

1. לעולם אל תשאירו את התינוק שלכם ללא השגחה.
2. חגרו תמיד את התינוק שלכם באמצעות מערכת הרתמות.
3. ודאו לפני כל שימוש שהרתמה אינה מגומה או מסובבת.
4. הקפידו להדק את הרתמה כך שלא יהיה ניתן להכניס יותר מאצבע אחת בין הרתמה לתינוק שלכם (1 ס"מ).
5. השתמשו בכרית התמיכה של המקסי-קווי CabrioFix רק כאשר חגורות הכתפיים נמצאות בעמדה הנמוכה ביותר שלהן.

אזהרה: לעולם אל תניחו את המקסי-קווי CabrioFix על משטח מוגבה (כגון שולחן או כיסא).

השימוש במקסי-קווי CabrioFix ברכב

1. ודאו תמיד לפני הקנייה שניתן להתקין את מושב הבטיחות כיאות ברכבכם.
2. הקפידו שהמושבים האחוריים המתקפלים מוברחים כיאות.
3. מנעו נזק למקסי-קווי CabrioFix בשל עומס או חבלה על ידי מטען, מושבי הרכב ו/או דלתות נטרקות.
4. הקפידו לקבוע ולאבטח את כל המטען ועצמים אחרים.
5. המקום הבטוח ביותר עבור התינוק שלכם הוא חלקו האחורי של הרכב, אבל אם עליכם להתקין את מושב הבטיחות במושב הנוסע הקדמי, אנא ודאו שכרית האוויר מנותקת.

6. השתמשו אך ורק במושב הפונה קדימה ומצויד בחגורה בעלת 3 נקודות קשירה העומדת בנורמת הבטיחות ECE R16 (לפחות).
7. הקפידו שאבזם חגורת הבטיחות של הרכב עובר בקו ישר וממוקם מתחת לתפס החגורה של המקסי-קווי CabrioFix. ראו את האזור בעמ' 10.
8. יש להשחיל את חגורת הבטיחות של הרכב לאורך כל הסימונים הכחולים. להוראות השימוש להתקנה תקינה ראו עמ' 10-11 ו/או את המדבקה בצדו של המקסי-קווי CabrioFix.
9. כסו תמיד את המקסי-קווי CabrioFix כאשר הוא חשוף לשמש ישירה ברכב. הריפוד וחלקי המתכת והפלסטיק עלולים להתחמם ולפגוע בעור ילדכם.

אזהרה: מותר להתקין את המקסי-קווי CabrioFix ברכב אך ורק כשהוא פונה אחורנית.

البيئة

أبعدوا مواد تغليف بلاستيكية من محيط أولادكم لتجنب خطر الاختناق عندما تتوقفوا عن استعمال المنتج، تطلب منكم من باب الحفاظ على البيئة أن تضعوا المنتج في سلة النفايات على انفراد، وفقا للقوانين المحلية.

أسئلة

لطرح اسئلة يمكنك التوجه الى ورشة ماكسي كوزي المحلية (في الموقع www.maxi-cosi.com يمكنك ايجاد تفاصيل الاتصال). احرصوا على أن تكون بحوزتكم المعطيات التالية:

- الرقم التسلسلي على لاصقة الـ ECE البرتقالية الموجودة في الطرف السفلي لقاعدة الماكسي كوزي CabrioFix.
- المنتج ونوع السيارة والمقعد الذي تستخدمون عليه الماكسي كوزي CabrioFix.
- عمر (طول) ووزن ابنكم.

كفالة:

يعكس ضماننا لمدة 24 شهراً ثقتنا في الجودة التامة لتصميمنا وهندستنا وإنتاجنا وأداء منتجنا. نحن نضمن لكم أن هذا المنتج تم تصنيعه وفقاً لمتطلبات السلامة الأوروبية السارية ومعايير الجودة التي تنطبق على هذا المنتج، وأن هذا المنتج خالٍ من أي عيوب صناعة وأي عيوب تتعلق بإتقان التصنيع في وقت الشراء.

يشمل ضماننا لمدة 24 شهراً أي عيوب صناعة وأي عيوب تتعلق بإتقان التصنيع عند الاستخدام في الظروف الطبيعية ووفقاً لدليل المستخدم. لطلب أي تصليحات أو قطع غيار خلال فترة الضمان يجب عليك أن تقوم بتقديم إثبات الشراء في غضون 24 شهراً السابقة لطلب الخدمة.

لا يشمل ضماننا لمدة 24 شهراً الضرر الناتج عن البلى والتلف بالاستهلاك العادي تهرأ الإطارات والأنسجة أو الحوادث أو سوء الاستخدام أو الإهمال أو النتائج المترتبة عن عدم الامتثال لتعليمات دليل المستخدم. تتضمن أمثلة الاستهلاك العادي والتمزق الإطارات والأنسجة المستهلكة نتيجة الاستخدام المتكرر والتحلل الطبيعي للألوان والمواد مع مرور الوقت.

ما العمل في حالة ظهور عيوب:

خيارك الأمثل لخدمة أسرع في حالة ظهور العيوب هو زيارة أقرب موزع Maxi-Cosi أو بائع تجزئة. ضماننا لمدة 24 شهراً معترف به لديهم(1). يجب عليك أن تقوم بتقديم إثبات الشراء في غضون فترة 24 شهراً السابقة لطلب الخدمة. من الأسهل أن تقوم باعتماد طلب الخدمة مسبقاً من خدمة [Maxi-Cosi]. ندفع بشكل أساسي مقابل الشحن والشحنات العائدة ذات الصلة بطلبات الخدمة بموجب الضمان. يمكن معالجة التلغيات التي لا يغطيها الضمان برسوم معقولة.

يتوافق هذا الضمان مع القانون الأوروبي رقم EG/99/44 الصادر بتاريخ 25 مايو 1999.

(1) المنتجات التي تم شراؤها من تجار تجزئة أو موزعين يقومون بإزالة الملصقات أو أرقام التعريف أو تغييرها تعتبر غير مصرح بها. لا ينطبق الضمان على هذه المنتجات بما أنه لا يمكن التأكد من أن هذه المنتجات أصلية.



AR

5. إن أكثر الأماكن أماناً لطفلك هو المقعد الخلفي لسيارتك، و لكن إن كنت بحاجة لتثبيت المقعد في مقعد السيارة الأمامي، يرجى التأكد أولاً من إبطال مفعول كيس الهواء الخاص بالمقعد الأمامي.
6. استعملوا فقط المقعد باتجاه السفر المزود بحزام أمان ذات 3 نقاط ربط والذي يقي على الأقل بمواصفات ECE R16.
7. تأكد إن إبرزيم حزام الأمان في السيارة مشدود في خط مستقيم و بأن يظل تحت خطاف الحزام الخاص بـ CabrioFix. انظر مثال ص. 10.
8. يجب أن يسحب حزام أمان السيارة بمحاذاة جميع العلامات الزرقاء. للتعليمات الخاصة بالتركيب السليم، انظر صفحة 10-11 و/أو الملصق الموجود على جانب CabrioFix.
9. احرص دائما على تغطية CabrioFix عند تعرضه لأشعة الشمس المباشرة في السيارة. و إن لم تفعل ذلك، فقد يكون الغطاء و الأجزاء المعدنية و البلاستيكية ساخنة على جلد طفلك.

تحذير: يجب أن تثبت CabrioFix في المقعد الخلفي للسيارة في مواجهة الأمام.

CabrioFix و طفلك

1. لا تتركوا الطفل أبدا دون مراقبة.
2. اربطوا ابنكم دائما بحزام الأمان.
3. افحصوا قبل كل استخدام ما اذا كانت الأشرطة غير تالفة أو معقدة.
4. شدوا الأشرطة بشكل لا يبيقي فراغا أكبر من اصبع واحدة (1 سم (بين الأشرطة والطفل).
5. استخدم الوسادة الداعمة لـ CabrioFix ، فقط عندما تكون أحزمة الكتف في الوضع الأدنى.

تحذير: لا تضع أبدا CabrioFix على سطح مرتفع (كالطاولة أو المقعد).

استخدام CabrioFix في السيارة

1. افحصوا قبل الشراء اذا كان كرسي الأمان ملائما جدا في السيارة.
2. احرصوا على أن تكون المقاعد الخلفية قابلة الانطواء مقفولة كما يجب.
3. احرص على عدم ائثال أو حشر CabrioFix بالامتعة ، أو المقاعد و/أو إغلاق الأبواب بعنف.
4. احرصوا على تثبيت وتأمين كل الحمولة والأغراض الأخرى في السيارة.



AR

وقاية

تعليمات عامة لـ CabrioFix

1. أنتم أنفسكم المسؤولون دائما عن سلامة ابنكم.
2. لا تحملوا أولادكم على ركبكم أبدا أثناء السفر.
3. لا تستخدم CabrioFix لأكثر من 5 سنوات.
4. لا تستعملوا منتجا مستعملا تاريخه ليس معروفا لكم.
5. استبدل CabrioFix بعد وقوع أي حادثة.
6. اقرأ كتيب تعليمات الإستعمال هذا بتمعن و احتفظ به في الجزء المخصص للتخزين في CabrioFix.

تحذير: لا تقم بعمل أي تغييرات من أي نوع لـ CabrioFix ، حيث أن ذلك قد يؤثر على مقعد السيارة و يجعله غير آمن.

تعليمات الصيانة لـ CabrioFix

1. يجب أن تخضع CabrioFix للصيانة بانتظام. لا تستخدم التشحيم أو مواد التنظيف القاسية.
2. يمكن نزع الغطاء و الوسائد و وسائد الأحزمة لتنظيفها (انظر أيضا تعليمات الغسيل).
3. استعملوه مع الحشوة المبطنة الأصلية، فهي تشكل جزءا من سلامة المقعد.

1 الهيكل

- 2 قافل الحزام
- 3 ربط مزود بوسادة حزام لمنطقة بين الساقين
- 3b احزمة كتف مزودة بوسائد حزام
- 4 فتحات لضبط أحزمة الكتف
- 5 وسادة داعمة
- 6 مقبض حمل
- 7 كياس لضبط مقبض الحمل
- 8 خطاف لحزام الأمان الخاص بالفخذ
- 9 خطاف خلفي لحزام الأمان الخاص بالكتف
- 10 شريط لشد الأشرطة
- 11 زر تحكم للضبط السريع
- 12 اضغط الزر لإخراج CabrioFix من مقعد الأطفال الذي يدفع باليد
- 13 خطافات الحزام
- 14 ملصق بالتعليمات و تحذير كيس الهواء
- 15 الحاف (لتخزين المظلة الشمسية)
- 16 ستارة (مركب)
- 17 تعليمات الاستعمال
- 18 خلية تخزين
- 19 قضبان تثبيت لـ FamilyFix ، و

EasyBase 2

