

9. Регулировка длины ремня безопасности. Возьмитесь за пластмассовый регулятор и потяните за конец ремня, чтобы затянуть его, или за верхнюю часть ремня, чтобы ослабить

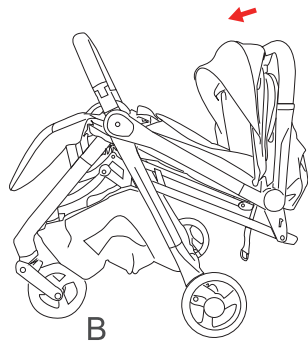
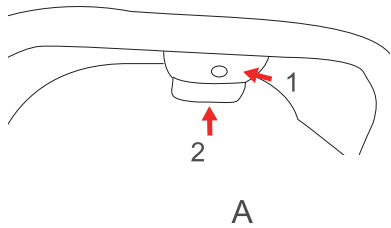

### 9. СЛОЖЕНИЕ:

Как показано на рис. А, держите ручку и нажмите вторую кнопку блокировки 1 и одновременно нажмите кнопку 2, нажмите вниз, как показано на рисунке В, коляска автоматически сложится; После складывания коляска автоматически блокируется, как показано на рис. С.

## I. СБОРКА:

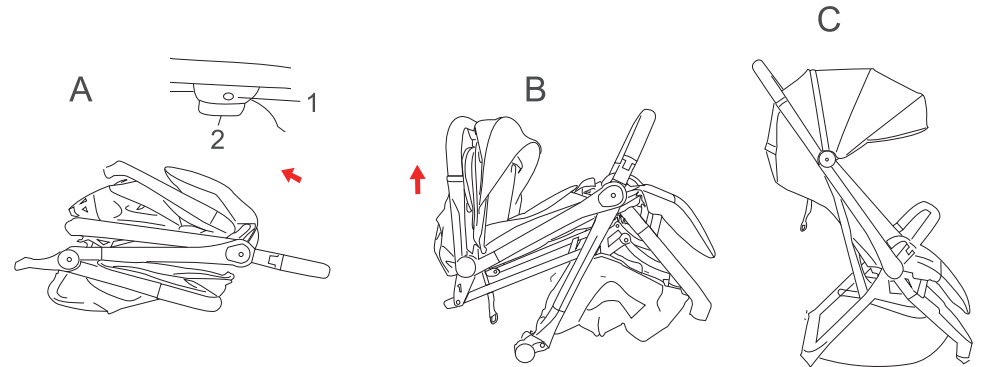

1. раскладывание коляски: см. рис. А, держите ручку и нажмите вторую кнопку блокировки 1, одновременно нажимая кнопку 2, и поднимите раму, пока не услышите «щелчок», затем коляска откроется, как на рис. С;

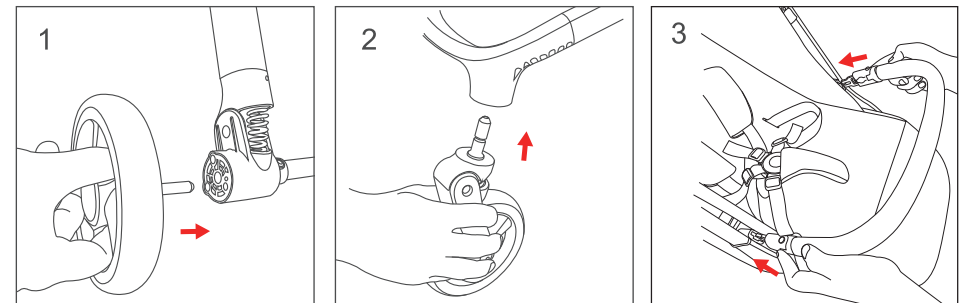

2. Чтобы собрать задние колеса: вставьте стальной штифт заднего колеса в заднюю опору до щелчка.
3. Чтобы собрать передние колеса: вставьте стальной штифт переднего колеса в переднюю опору до щелчка.
4. Соберите передний бампер: вставьте адаптер переднего бампера в оба боковых отверстия до щелчка.

## II. ИСПОЛЬЗОВАНИЕ:

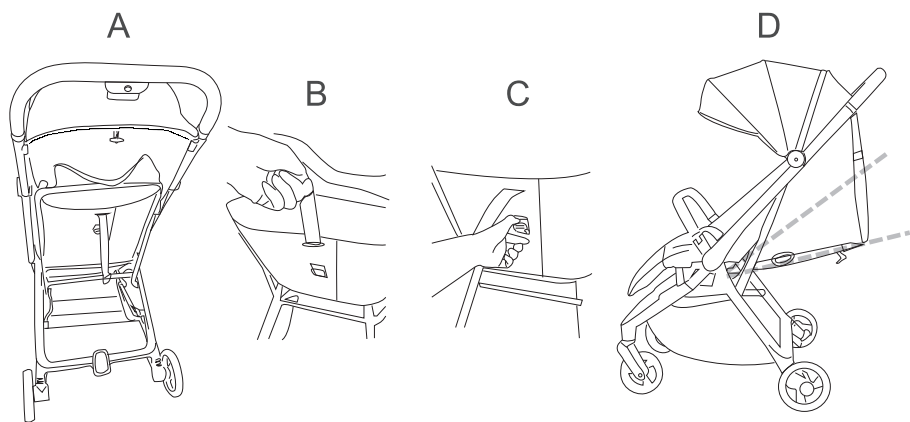

### 1. Регулировка спинки сиденья:

См. рис. В, нажмите кнопку регулировки на спинке, чтобы отрегулировать спинку в более низкое положение.

См. рис. С, поднимите D-образное кольцо, чтобы отрегулировать спинку в верхнем положении.

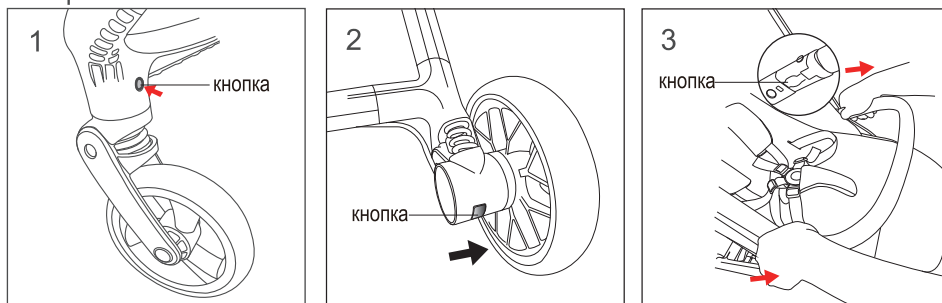

2. Отсоедините переднее колесо: см. рис. 1, нажмите кнопку и опустите переднее колесо;

3. Отсоедините заднее колесо: см. рис. 2, нажмите кнопку и вытащите заднее колесо.

4. Разберите передний бампер: см. рис. 3, нажмите обе боковые кнопки фиксатора переднего бампера и снимите его с рамы.

### ⚠ ВНИМАНИЕ:

Во избежание случайных травм не снимайте передний бампер, когда в коляске находятся дети.

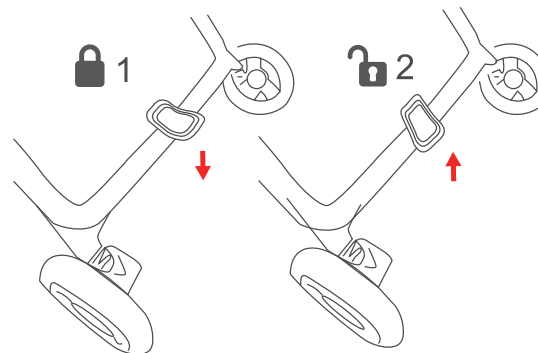

### 5. Тормозная система:

1. Нажмите (1), тормоз заблокирован;
2. Нажмите (2), тормоз разблокирован.

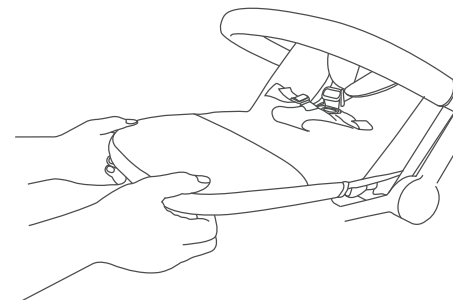

- ### 6. Регулировка подножки:
- нажмите кнопки с обеих сторон, чтобы опустить или поднять подножку.

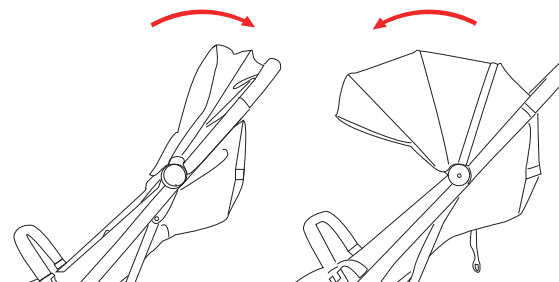

### 7. Использование капора:

- потяните навес, чтобы закрыть;  
вытяните навес, чтобы открыть;

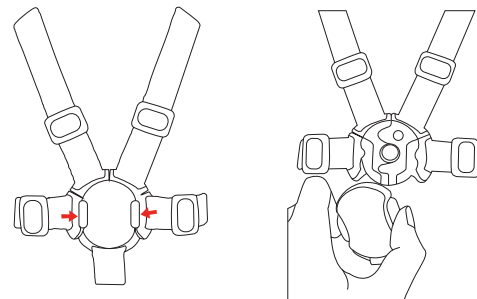

- ### 8. Крепление ремня безопасности:
- прикрепите вставки плечевого ремня к пряжке вместе, и пряжка безопасности будет автоматически удерживаться, потому что это магнитная пряжка. Отстегивание ремня безопасности: одновременно нажмите кнопки с обеих сторон пряжки, и пряжка безопасности автоматически расстегнется.

**ВНИМАНИЕ: ИСПОЛЬЗУЙТЕ РЕМНИ БЕЗОПАСНОСТИ ПРАВИЛЬНО**



## ВНИМАНИЕ:

Пожалуйста, внимательно следуйте инструкции, прежде чем использовать коляску в первый раз, это гарантирует безопасное использование продукта и позволит вам узнать обо всех его удобных функциях.

1. Никогда не оставляйте ребенка без присмотра.
2. Никогда не поднимайте коляску, если в ней находится ребенок.
3. Никогда не регулируйте коляску, если в ней находится ребенок.
4. Перед использованием убедитесь, что все фиксирующие устройства задействованы.
5. Во избежание травм следите за тем, чтобы ваш ребенок не находился при раскладывании и складывании возле коляски.
6. Не позволяйте ребенку играть с коляской, это не игрушка.
7. Всегда используйте ремни безопасности. Кольца для крепления дополнительных ремней находятся с каждой стороны, рядом с ремнем безопасности.
8. Коляска не подходит для бега, катания на коньках или любых других видов спорта.
9. Не подходит для ночного сна, вашему ребенку может быть причинен серьезный вред или травма.
10. Любой груз, прикрепленный к ручке, спинке или бокам, влияет на устойчивость коляски.
11. Во избежание риска удушья, держите все пластиковые пакеты и упаковку в недоступном для младенцев и маленьких детей месте.
12. Никогда не пользуйтесь лестницами или эскалаторами с ребенком в коляске.
13. Всегда проверяйте, чтобы тормоз был полностью включен, прежде чем отпустить коляску.
14. Никогда не позволяйте ребенку залезать в коляску или вылезать из нее самостоятельно.
15. Беречь от огня!
16. Коляска предназначена для детей с 7 месяцев до 3-х лет.
17. Эта коляска НЕ подходит для детей младше 7 месяцев.
18. Максимальная нагрузка на коляску 22 кг.
19. Максимальная нагрузка на корзину 3 кг.

## III . СОСТАВНЫЕ ЧАСТИ :

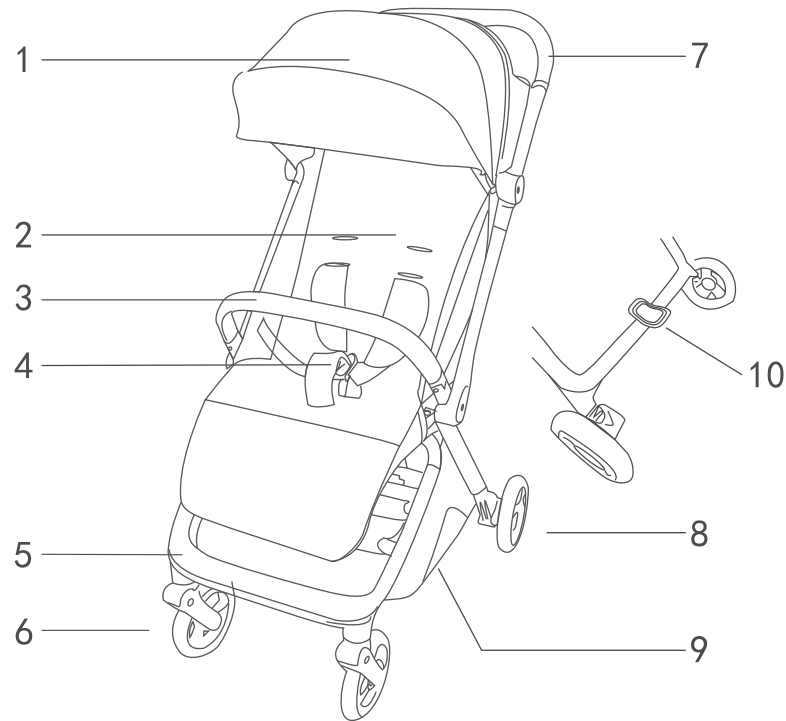

- |                       |                    |
|-----------------------|--------------------|
| 1. Капор              | 6. Передние колеса |
| 2. Сиденье            | 7. Ручка           |
| 3. Бампер             | 8. Задние колеса   |
| 4. Ремни безопасности | 9. Корзина         |
| 5. Подножка           | 10. Тормоз         |

## IV. УХОД:

Регулярно проверяйте винты, заклепки, болты и крепления, чтобы убедиться, что они плотно и надежно затянуты.

**ВАЖНО:** не позволяйте ребенку вставать на сиденье. Не используйте коляску в опасных местах, таких как возвышенности и низины, лестницы и эскалаторы. Держите вдали от источников огня и нагревательных приборов.

Избегайте использования или хранения во влажной, холодной или высокотемпературной среде.

Всегда следуйте инструкциям производителя.

Не перегружайте коляску! Прикрепленный к ручке и/или задней части спинки и/или по бокам транспортного средства, повлияет на устойчивость коляски. Коляска предназначена для перевозки только одного ребенка.

Запрещается использовать аксессуары и запчасти, не одобренные производителем.

## V. ОБСЛУЖИВАНИЕ

Во избежание риска травмирования вашего ребенка, пожалуйста, периодически проверяйте и обслуживайте коляску.

Очистите ткань: используйте щетку или другие чистые инструменты, другие части: используйте мыло или лосьон для домашнего использования. **НЕ ОТБЕЛИВАТЬ!**

Регулярно проверяйте, нет ли ослабленных винтов, поврежденных деталей или трещин в ткани, при необходимости замените неисправные.

Производите обслуживание строго по инструкции.

**Pituro®**  
Расти Играй Радуйся

Коляска детская  
**MATRIX**

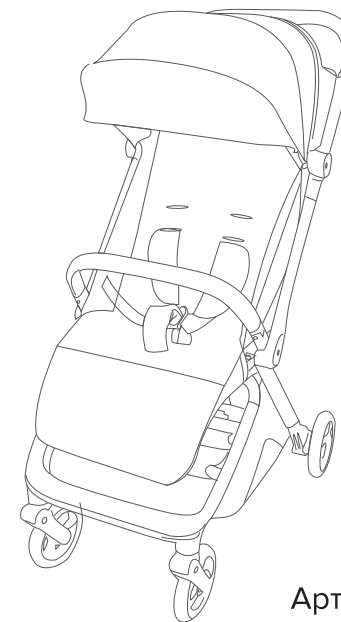

Артикул: A19

**EAC**

## ИНСТРУКЦИЯ ПО СБОРКЕ И ЭКСПЛУАТАЦИИ

Соответствует требованиям ТР ТС 007/2011  
"О безопасности продукции, предназначенной для детей и подростков"

Важно!  
Перед использованием  
прочитайте внимательно  
инструкцию!  
ВСЕ РИСУНКИ ИЗОБРАЖЕНЫ  
СХЕМАТИЧНО

[www.pituso-baby.ru](http://www.pituso-baby.ru)

Страна-изготовитель: Китай