

# Nuovita

Con l'amore e la cura

# ACCANTO QUADRO

## детская колыбель

### ИНСТРУКЦИЯ ПО СБОРКЕ И ЭКСПЛУАТАЦИИ

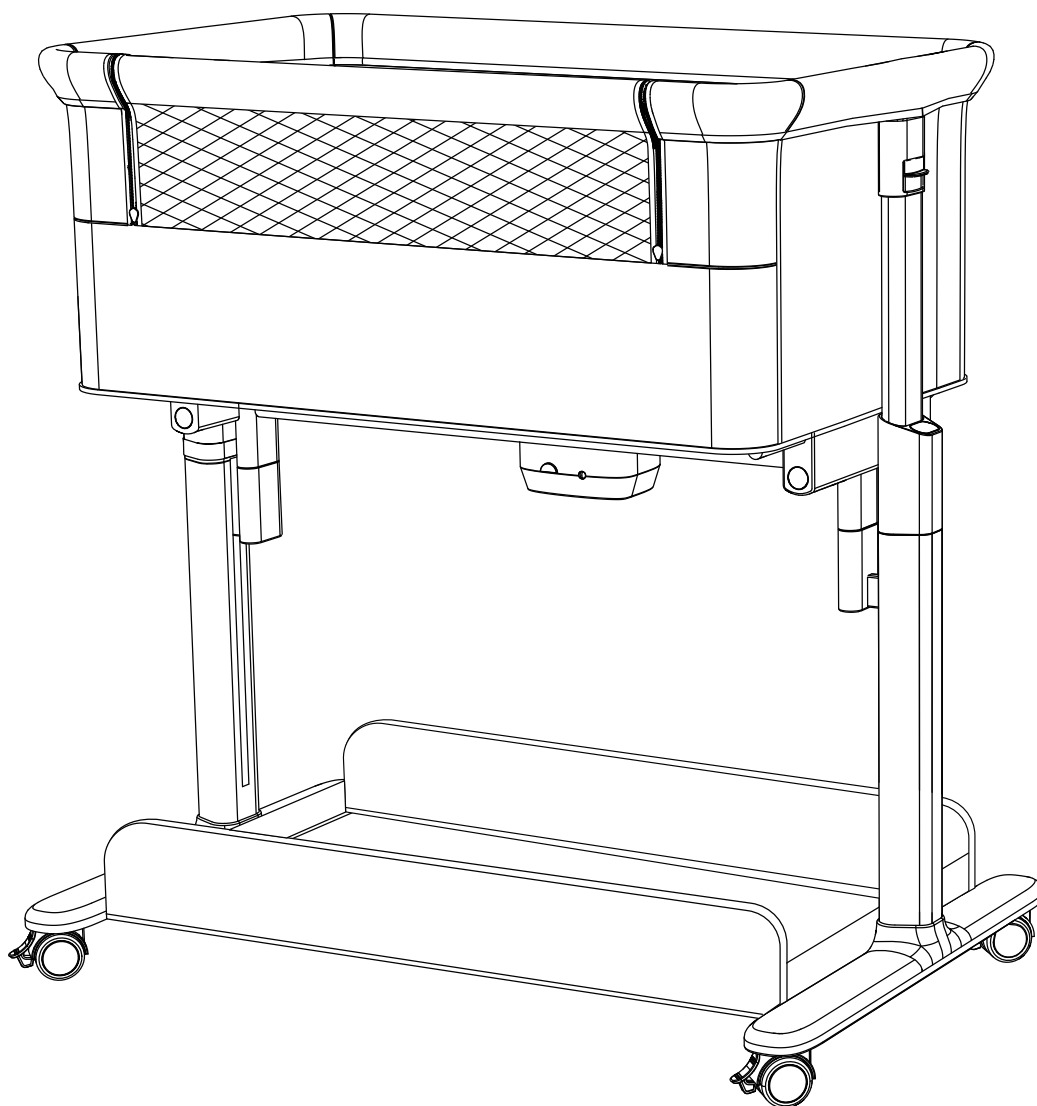

ЕАС

**ВАЖНО!** ПОЖАЛУЙСТА, ВНИМАТЕЛЬНО ПРОЧИТАЙТЕ ЭТУ ИНСТРУКЦИЮ ПЕРЕД ЭКСПЛУАТАЦИЕЙ И СОХРАНИТЕ ЕЕ ДЛЯ ПОСЛЕДУЮЩЕГО ИСПОЛЬЗОВАНИЯ.

**НЕОБХОДИМЫЕ ПРАВИЛА ЭКСПЛУАТАЦИИ И УХОДА ЗА ИЗДЕЛИЕМ:**

Необходимо правильно эксплуатировать и ухаживать за изделием.

Представленные в этой инструкции рисунки предназначены только для наглядной информации. Изделие может отличаться от изображенного на рисунках. Производитель имеет право менять спецификацию или комплектацию без предварительного уведомления.

**ВНИМАНИЕ!** Не соблюдение условий данной инструкции может повлиять на безопасность вашего ребенка.

**Представительство**

Телефон в Москве: 8 (495) 981-86-36

Бесплатный телефон по РФ: 8 800 777-85-33

Электронная почта: [info@nuovita.ru](mailto:info@nuovita.ru)

**Сервисный центр**

Телефон: 8 (495) 981-86-36

Электронная почта: [service@nuovita.ru](mailto:service@nuovita.ru)

## СОДЕРЖАНИЕ

I. Вниманию покупателей! .....	3
II. Детали .....	6
III. Сборка .....	7
IV. Регулировка высоты колыбели .....	10
V. Откидная боковая стенка.....	11
VI. Крепежные ремни .....	11
VII. Функция раскачивания .....	13
VIII. Пульт дистанционного управления.....	14
IX. Чистка и уход .....	15

# ВНИМАНИЮ ПОКУПАТЕЛЕЙ!

## ВНИМАНИЕ

- Несоблюдение инструкций и игнорирование предупреждений могут привести к тяжелой травме или смерти ребенка.

## УГРОЗА АСФИКСИИ

Младенцы могут задохнуться:

- На подушках, одеялах и дополнительных матрасиках.
- В зазорах между матрасиком неподходящего размера или дополнительным матрасиком и сторонами колыбели.
- НИКОГДА не кладите в колыбель мягкую подстилку или матрасик.
- Используйте ТОЛЬКО матрасик, поставляемый производителем.
- НИКОГДА не подкладываете под ребенка подушку, одеяло или дополнительный матрасик.
- Во избежание СВДС и асфиксии всегда кладите ребенка спать на спину.
- Если вы используете простыню, используйте только поставляемую производителем или подходящую по размерам для матрасика, входящего в комплектацию изделия.

## УГРОЗА ПАДЕНИЯ

Во избежание падения:

- Не пользуйтесь этим изделием, если ребенок начинает вставать на четвереньки, научился переворачиваться, или его вес превысил 9 кг.
- Шнуры и веревки могут стать причиной удушья! Такие предметы, как завязки капюшона или лента соски, не должны быть расположены вокруг шеи ребенка. Не подвешивайте над колыбелью веревки и не привязывайте бечевки и ленты к игрушкам.
- Не пользуйтесь колыбелью, если какая-либо деталь сломана, порвана или утеряна.

## ВНИМАНИЕ

- НЕ пользуйтесь колыбелью, если какие-либо детали утеряны, повреждены или сломаны. Если вам понадобятся запасные части или дополнительные инструкции, пожалуйста, свяжитесь с производителем или продавцом. НЕ используйте нештатные детали.

## ВНИМАНИЕ

- Всегда читайте все инструкции по сборке колыбели и следуйте им.

## ВНИМАНИЕ

- Эта прикроватная колыбель предназначена для использования только с кроватями высотой от 590 до 810 мм от пола до матраса.
- На рисунке внизу изображены типы кроватей, с которым МОЖНО и НЕЛЬЗЯ использовать прикроватную колыбель.

## ВНИМАНИЮ ПОКУПАТЕЛЕЙ!

Матрас, основание кровати  
и рама находятся на одном уровне

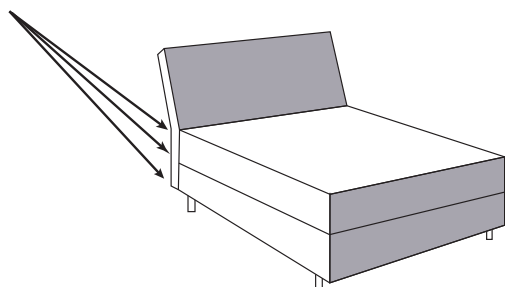

ПОДХОДЯЩИЙ ТИП КРОВАТИ

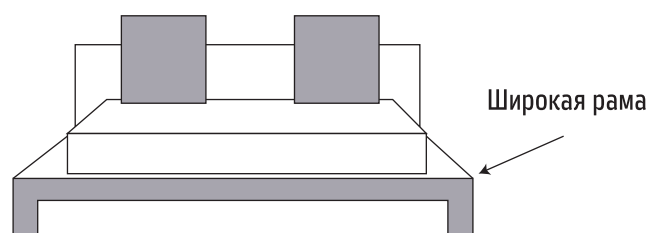

НЕПОДХОДЯЩИЙ ТИП КРОВАТИ, МАТРАС, ОСНОВАНИЕ  
И РАМА НЕ НАХОДЯТСЯ НА ОДНОМ УРОВНЕ

### ВНИМАНИЕ

Опасность застревания

- Во избежании смерти из-за застревания прикроватная колыбель должна быть вплотную зафиксирована у кровати родителей при помощи крепежных ремней.

1) Зазор между прикроватной колыбелью и кроватью родителей должен быть не более 13 мм.

2) Перед каждым использованием проверяйте, надежно ли зафиксирована колыбель, потянув ее в сторону от кровати родителей.

3) Если зазор превышает 13 мм, НЕ пользуйтесь изделием. Не кладите в зазор между колыбелью и кроватью подушки, одеяла или другие предметы, которые представляют угрозу асфиксии.

### ВНИМАНИЕ

Всегда используйте ВСЕ детали и для прикроватной, и для отдельно стоящей колыбели. Сверьтесь с инструкцией по эксплуатации относительно списка необходимых деталей. Регулярно проверяйте изделие на предмет разболтавшихся креплений, поврежденных или утерянных деталей.

### ВНИМАНИЕ

Ребенок может спать в прикроватной колыбели до тех пор, пока не научится вставать на четвереньки, то есть примерно до 5-6 месяцев. Если ребенок умеет вставать на четвереньки, переворачиваться или садиться без поддержки, надо подобрать ему другое изделие для сна.

### ВНИМАНИЕ

- Всегда используйте ВСЕ детали и для прикроватной, и для отдельно стоящей колыбели. Сверьтесь с инструкцией по эксплуатации относительно списка необходимых деталей. Регулярно проверяйте изделие на предмет разболтавшихся креплений, поврежденных или утерянных деталей.

- Перед сборкой и эксплуатацией изделия прочитайте все инструкции.

- Сохраните инструкцию для последующего обращения.

- Как бы ни использовалось изделие (в качестве прикроватной или отдельно стоящей колыбели, манежа), собирайте его в соответствии с инструкциями производителя.

- Рама колыбели после того, как передняя стенка будет опущена, никогда не должна быть выше уровня матраса кровати.

## ВНИМАНИЮ ПОКУПАТЕЛЕЙ!

- Если колыбель используется как прикроватная, необходимо всегда использовать крепежные ремни.
- Опускать переднюю стенку колыбели можно только в том случае, если она используется как прикроватная.

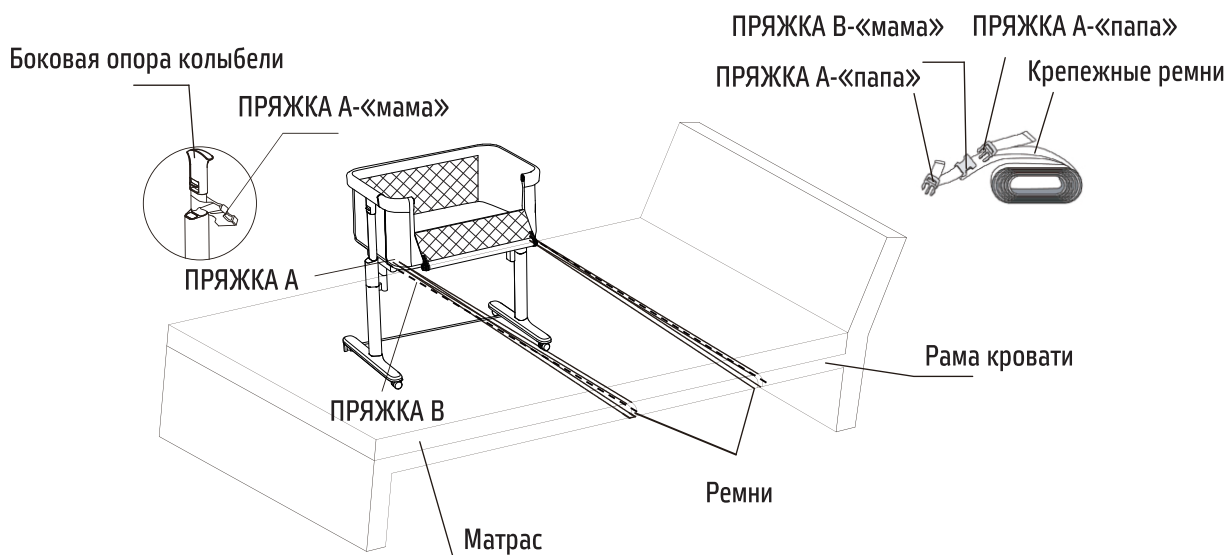

- Не включайте раскачивание, если колыбель прикреплена к кровати при помощи крепежных ремней.

### ВНИМАНИЕ

1. Колыбель не предназначена для переноски ребенка. НИКОГДА не пользуйтесь колыбелью, если ребенок может сидеть без поддержки.
2. Никогда не оставляйте ребенка без присмотра.
3. НИКОГДА не кладите в колыбель ребенка, вес которого меньше 3 кг или больше 9 кг.
4. НИКОГДА не передвигайте колыбель, если в ней находится ребенок.
5. Никогда не ставьте колыбель на стол или другую высокую поверхность или рядом с лестницей. ВСЕГДА ставьте колыбель на ровный пол.

### ВНИМАНИЕ

Шнуры и веревки могут стать причиной удушья! Такие предметы, как завязки капюшона или лента соски, не должны быть расположены вокруг шеи ребенка. Не подвешивайте над колыбелью веревки и не привязывайте бечевки и ленты к игрушкам.

**ВНИМАНИЕ:** Сохраните упаковку изделия в течении 14 дней со дня покупки. Обязательным условием возврата является сохранность товарного вида изделия (упаковочные материалы, инструкции, товарные этикетки, бирки и т.д.)

## ДЕТАЛИ

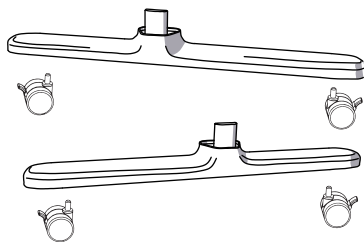

1 Комплект опорных ножек (левая; правая; универсальное колесико x4)

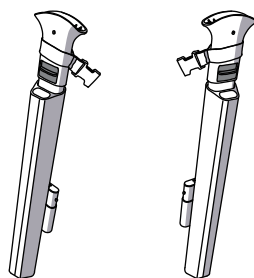

2 Боковые опоры с регулировкой высоты колыбели (левая, правая)



3 Трубчатая рама-ограничитель

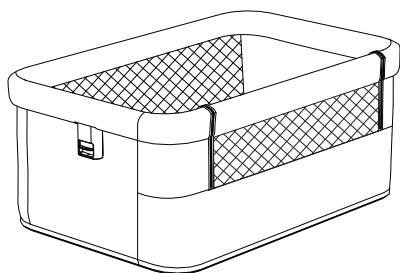

4 Корпус колыбели с тканевым корпусом

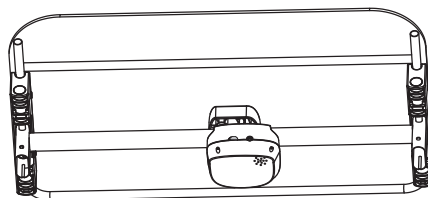

5 Опора корпуса колыбели

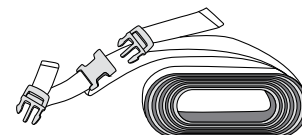

7 Крепежные ремни

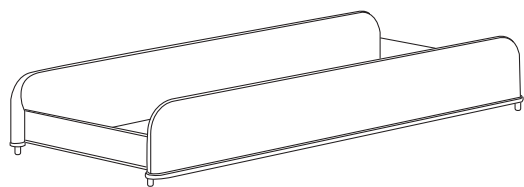

8 Нижняя корзина

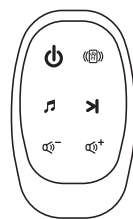

9 Пульт дистанционного управления

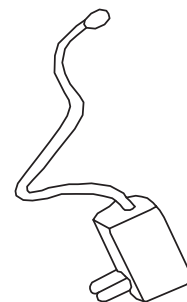

10 Адаптер питания

## 1. Сборка боковых опор (левая и правая опора собираются одинаково)

Убедитесь, что отверстие в нижней части боковой опоры совмещено с выступающей трубкой в верхней части опорной ножки. Затем нажмите на опору, чтобы трубка вошла в отверстие. Убедитесь, что опора надежно зафиксирована.

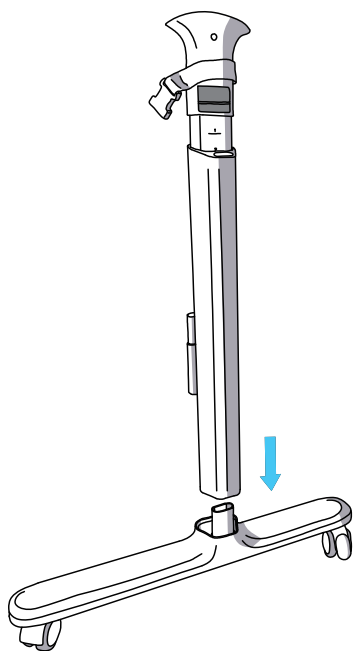

## 2. Установка нижней корзины

Установите корзину на собранные боковые опоры, как показано на рисунке ниже.

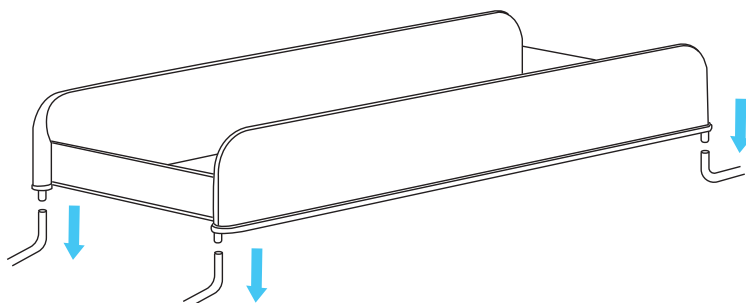
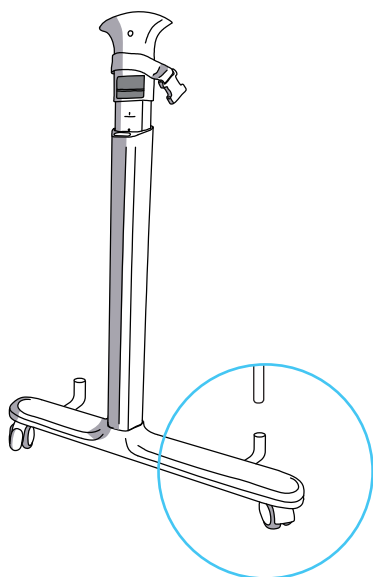

## 3. Сборка опоры корпуса колыбели и рамы-ограничителя

Вставьте крепления (расположенные с обратной стороны опоры корпуса колыбели) в крепления на левой и правой боковых опорах, как показано на рисунке. Убедитесь, что пружинные кнопки показались из отверстий.

Затем закрепите трубчатую раму-ограничитель на опоре корпуса колыбели.

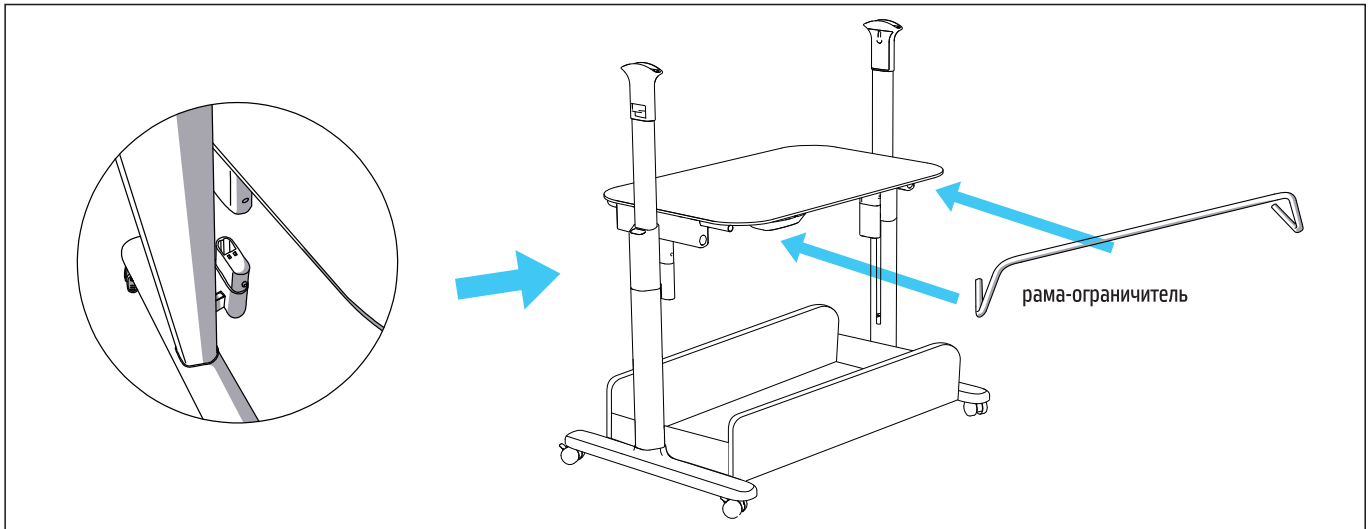

## 4. Сборка корпуса колыбели

Вставьте трубки-крепления, расположенные по обеим сторонам корпуса колыбели, в предназначенные для них крепления, расположенные в верхних концах боковых опор. Убедитесь, что пружинные кнопки показались из отверстий, что означает, что корпус надежно зафиксирован.





## 5. Сборка мягкого корпуса колыбели

Натяните тканевый корпус на корпус колыбели. Нижнюю часть чехла натяните на трубчатую раму-ограничитель так, чтобы чехол колыбели полностью закрывал края опоры корпуса. Затем застегните ремешки под опорой корпуса колыбели, как показано на правом рисунке.

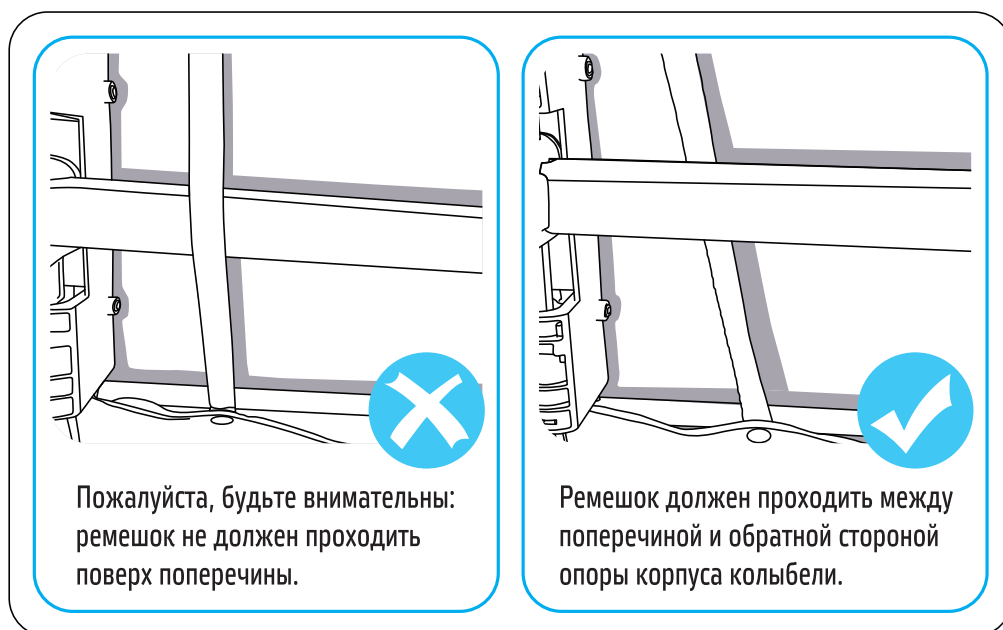
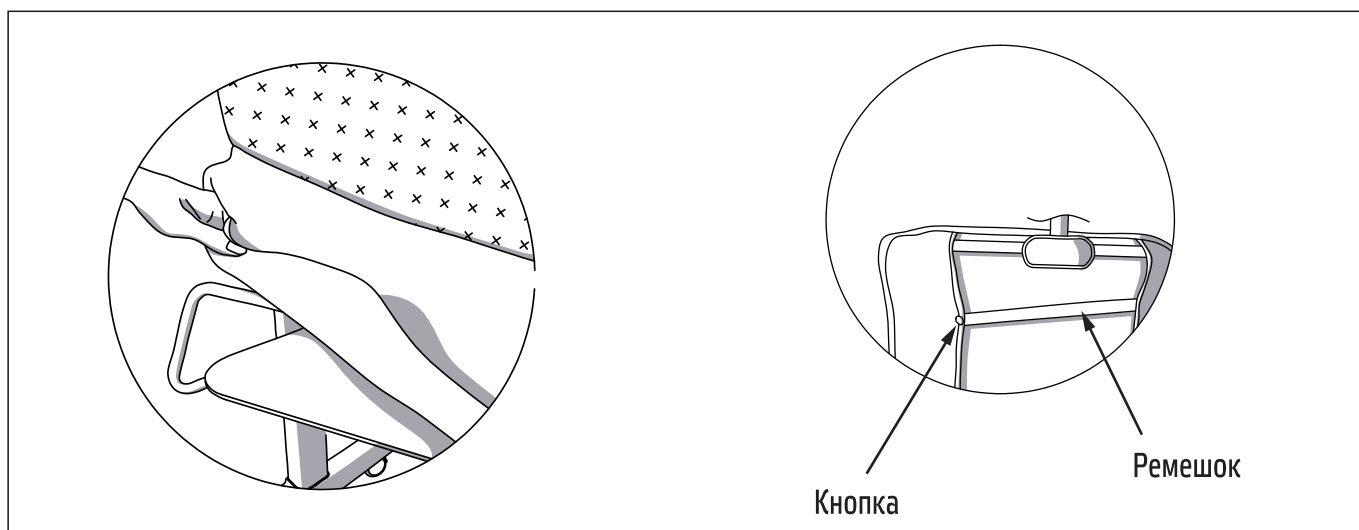

## РЕГУЛИРОВКА ВЫСОТЫ КОЛЫБЕЛИ

Найдите на одной из боковых опор рычажок для регулировки высоты и потяните его вверх. Вы можете регулировать высоту корпуса колыбели, поднимая и опуская его.

Отрегулировав высоту с одной стороны, отрегулируйте высоту с другой тем же способом. Предусмотрено десять уровней расположения корпуса, цифры на боковой опоре обозначают уровень высоты колыбели.

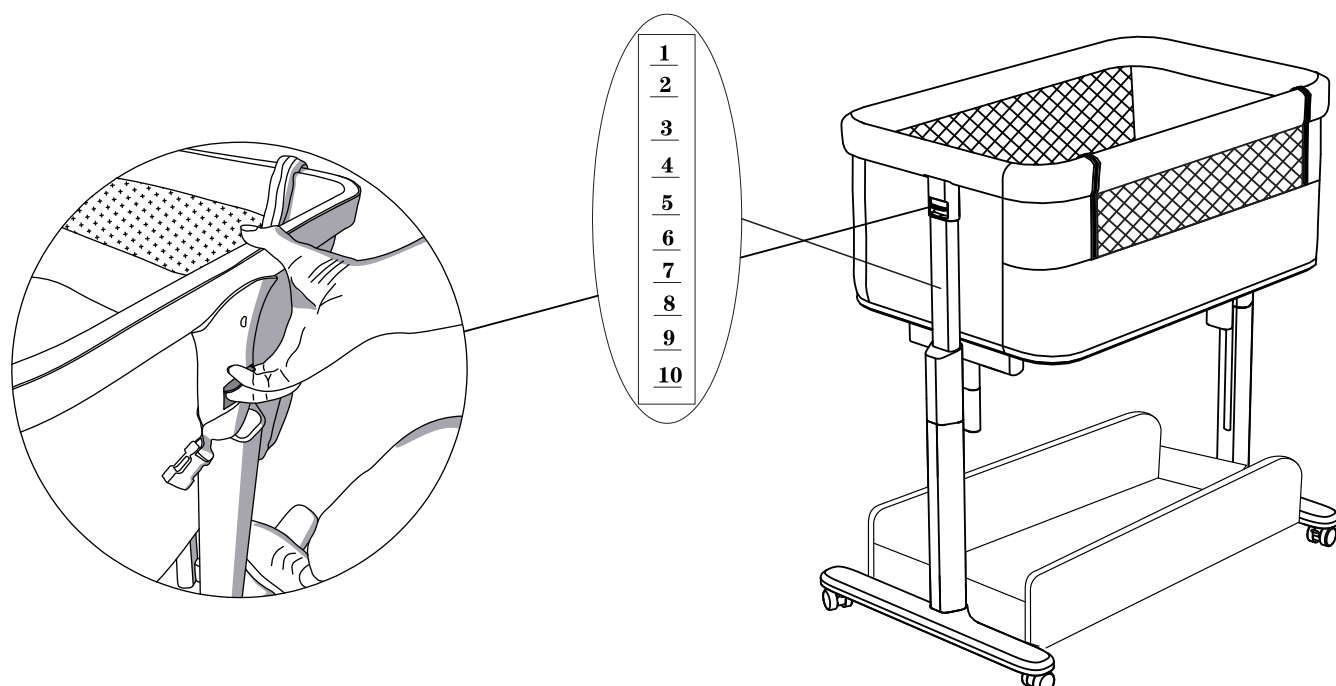

### Внимание:

- Цифры на левой и правой боковых опорах обозначают уровень высоты.
- Перед использованием колыбели ее корпус должен быть установлен на одинаковой высоте слева и справа.
- Никогда не регулируйте высоту колыбели, если в ней находится ребенок.
- НИКОГДА НЕ ПОЛЬЗУЙТЕСЬ этим изделием, если боковые стороны установлены на разной высоте и колыбель наклонена.
- Всегда проверяйте, на одной ли высоте установлены противоположные концы колыбели, чтобы убедиться, что ее дно расположено горизонтально. Если пренебречь этим, это может привести к тяжелым травмам или смерти ребенка.

## ОТКИДНАЯ БОКОВАЯ СТЕНКА

Как опустить переднюю стенку колыбели:

Сначала расстегните молнии, как показано на рисунке. Потом потяните верхнюю раму в направлении внутрь, а затем вверх, чтобы отсоединить часть верхней трубчатой рамы корпуса, как показано на рисунке.

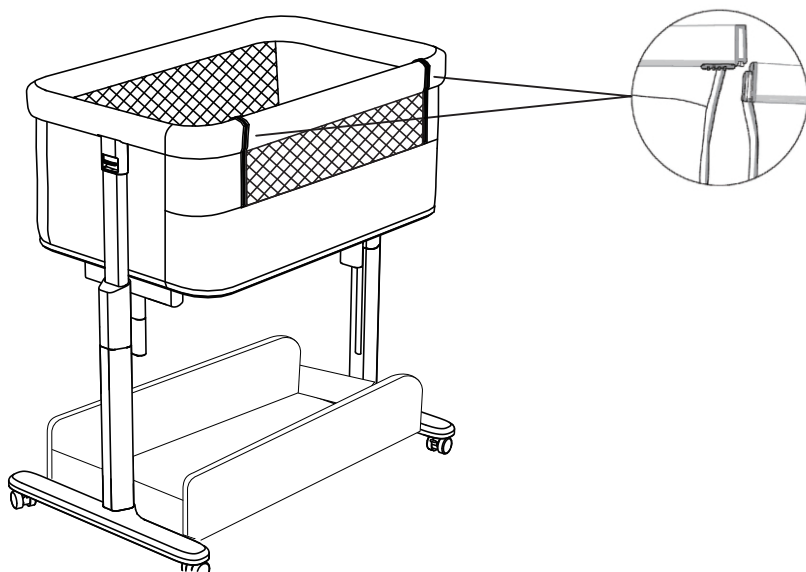

## КРЕПЕЖНЫЕ РЕМНИ

Как использовать крепежные ремни:

Эта колыбель подходит как прикроватный вариант для кровати высотой от 590 до 810 мм.

- 1) Застегните ПРЯЖКУ А-«папа» и ПРЯЖКУ А-«мама».
- 2) Расстегните ПРЯЖКУ В, конец ремня с ПРЯЖКОЙ В-«папа» проведите вокруг рамы кровати и застегните ПРЯЖКУ В.
- 3) Отрегулируйте длину ремней (ПРЯЖКА В-«папа»), чтобы колыбель была плотно придвинута к кровати, и между ними не было зазора (см. рисунок внизу).

## КРЕПЕЖНЫЕ РЕМНИ

### ВНИМАНИЕ

Если колыбель используется как прикроватная, необходимо всегда пользоваться крепежными ремнями.

Переднюю стенку можно опускать только в том случае, если колыбель используется как прикроватная.

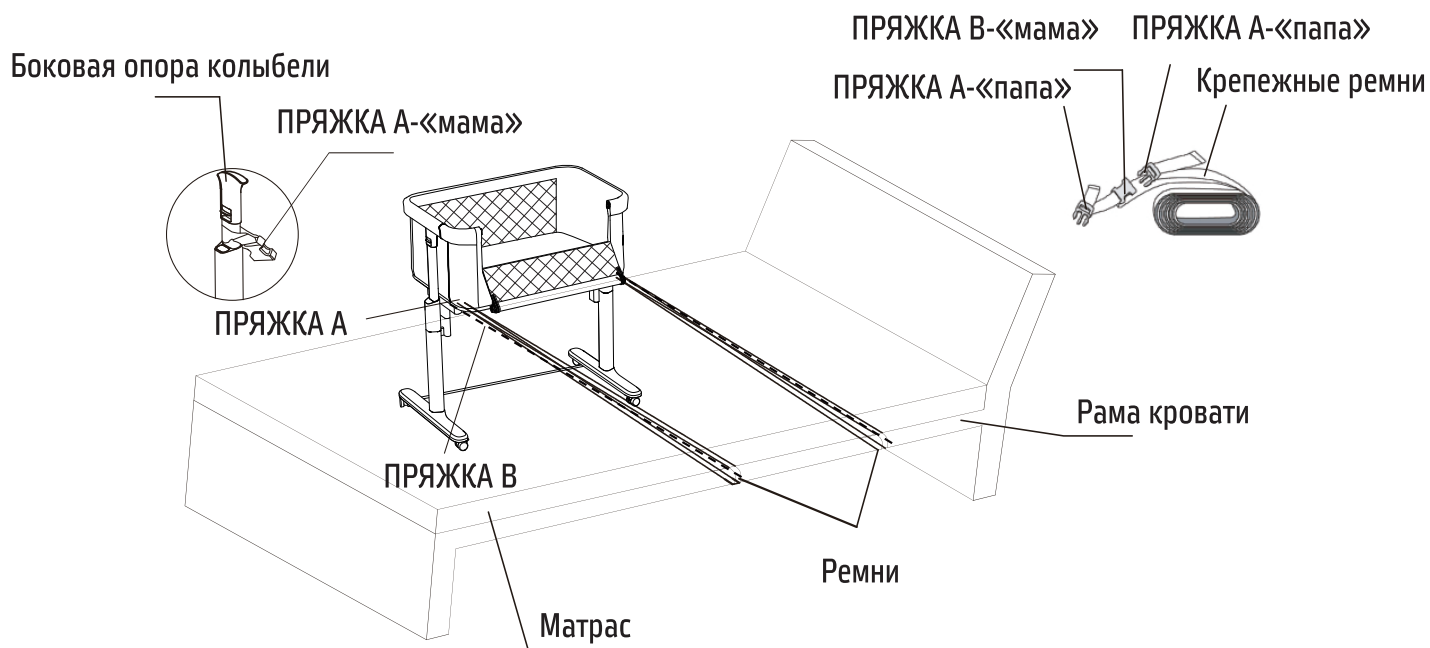

## ФУНКЦИЯ РАСКАЧИВАНИЯ.

### 1) Управление при помощи кнопок блока управления, расположенного с обратной стороны опоры корпуса колыбели

- Вставьте штекер адаптера в разъем, расположенный с обратной стороны опоры корпуса колыбели, затем вставьте вилку адаптера в электророзетку 100–240 В.

- Нажмите кнопку, чтобы включить раскачивание на 1-й скорости и музыку, нажмите еще раз, чтобы выключить раскачивание и музыку.

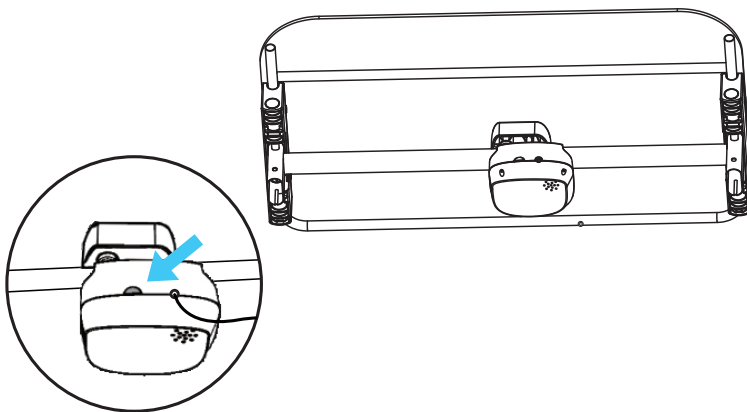

### 2) Управление при помощи пульта дистанционного управления

Кнопка вкл/выкл питания

Кнопка вкл/выкл музыки

Уменьшить громкость

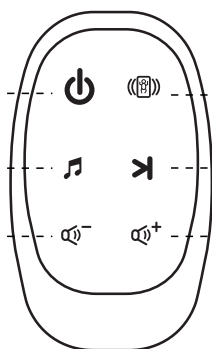

Регулировка скорости

Следующая мелодия

Увеличить громкость

1 батарейка  
тип CR2025 3V



## ПУЛЬТ ДИСТАНЦИОННОГО УПРАВЛЕНИЯ



Кнопка включения/выключения питания: Нажмите кнопку, загорится световой индикатор, показывающий, что электропитание включено. Чтобы выключить питание, нажмите на кнопку еще раз.



Кнопка регулировки скорости: Нажмите кнопку, включится 1-я скорость, колыбель будет раскачиваться в течение 20 минут. Нажмите еще раз, чтобы включить 2-ю скорость на 33 минуты. Нажмите третий раз, чтобы включить 3-ю скорость на 43 минуты. После следующего нажатия колыбель перестанет раскачиваться, затем можно снова включить 1-ю скорость. Скорости переключаются последовательно.



Кнопка включения/выключения музыки: Нажмите кнопку, музыка включится. Предустановленные мелодии будут воспроизводиться по очереди. Невозможно установить воспроизведение одной и той же мелодии несколько раз. Снова нажмите кнопку, чтобы выключить музыку. Есть функция памяти. Если выключить музыку, а затем снова включить, воспроизведение начнется с той мелодии, на которой музыка была выключена.



Кнопка переключения на следующую мелодию: Нажмите кнопку, чтобы включить следующую мелодию. Мелодии переключаются поочередно.



Кнопка увеличения громкости: Нажмите кнопку, чтобы увеличить громкость воспроизведения музыки.



Кнопка уменьшения громкости: Нажмите кнопку, чтобы уменьшить громкость воспроизведения музыки.

## ЧИСТКА И УХОД

При чистке тканевых деталей внимательно следуйте инструкциям по чистке на бирке и не используйте растворители и абразивные чистящие средства.

Не сушите в машине, не подвергайте химчистке.

После каждой стирки проверяйте, не повреждена ли ткань.  
Не используйте колыбель, если заметите повреждения.

Уход: очищайте пластиковые и металлические поверхности изделия мягкой влажной тканью.

Предварительная чистка/стирка изделия обязательна.



ручная стирка



не отжимать



не гладить



не отбеливать



машинная  
сушка запрещена



химчистка  
запрещена

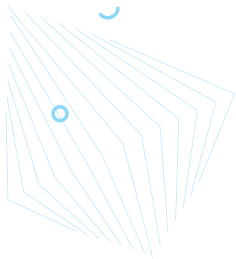

# Nuovita

Con l'amore e la cura

## Гарантийный талон

**Важно! Требуется полное заполнения гарантийного талона продавцом!**

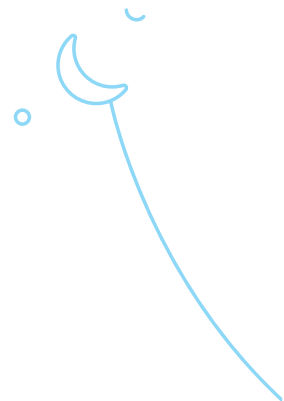

Наименование товара **Детская колыбель**

Модель **ACCANTO QUADRO** Артикул **NUO\_BC106C**

Дата продажи « \_\_\_\_\_ » \_\_\_\_\_ 20 \_\_\_\_ г.

Продавец \_\_\_\_\_ / \_\_\_\_\_

Юридический адрес продающей организации \_\_\_\_\_

М.П.

Внимание! Настоящая гарантия действительна только при заполнении продавцом всех полей таблицы: наименование товара, название модели, артикул товара, дата продажи, название и юридический адрес продающей организации и заверении печатью продающей организации и подписью продавца и покупателя. При несоответствии изделия перечню, указанному в гарантийном талоне, гарантийный талон считается не действительным. Гарантия распространяется только на изделия, приобретенные и используемые исключительно для личных, семейных, домашних и иных нужд, не связанных с осуществлением предпринимательской деятельности.

Запрещается самостоятельно вносить изменения, стирать или переписывать данные, указанные в гарантийном талоне. При внесении изменений в гарантийный талон изделие снимается с гарантийного обслуживания. Во избежание возможных недоразумений сохраняйте в течение всего срока службы документы, прилагаемые к изделию при его продаже (данный гарантийный талон, товарный и кассовый чеки, накладные, инструкцию пользователя и иные документы). Изделие принимается на гарантийный ремонт только при наличии кассового, товарного чека и правильно оформленного гарантийного талона. Кассовый и товарный чеки о покупке должны быть прикреплены к настоящему гарантийному талону.

Изделие получил(а) в исправном состоянии, в полной комплектности и с инструкцией по эксплуатации на русском языке. Со всеми техническими характеристиками, функциональными возможностями и правилами эксплуатации ознакомлен(а). Изделие осмотрено и проверено в моем присутствии, претензий к качеству и внешнему виду не имею. Наименование товара, название модели и артикул товара приобретенного изделия идентичны записи в гарантийном талоне. Все изложенное в инструкции по эксплуатации и гарантийном талоне обязуюсь выполнять и гарантирую соблюдение всего изложенного в инструкции всеми пользователями изделия. С условиями гарантийного обслуживания ознакомлен(а) и согласен (согласна).

☎ 8 800 777-85-33

✉ info@nuovita.ru

🌐 www.nuovita.ru

\_\_\_\_\_  
Подпись покупателя







## Условия гарантийного обслуживания



Покупатель при предъявлении настоящего гарантийного талона имеет право на ремонт приобретенного у продавца изделия в течение срока гарантии, если недостатки изделия не вызваны нарушением покупателем правил использования, хранения или транспортировки изделия, действиями третьих лиц или непреодолимой силой.

Гарантийный срок изделия составляет 12 (двенадцать) месяцев с даты продажи изделия покупателю.

Гарантия действует в случае, если изделие будет признано неисправным в связи с выявленным заводским браком при соблюдении следующих условий:

Гарантия распространяется на товар, предназначенный для использования на территории Евразийского Экономического Союза. Товар должен быть собран и использован в строгом соответствии с инструкцией по эксплуатации, техническими стандартами и/или требованиями безопасности.

Настоящая гарантия не действительна в случаях, когда повреждение или неисправность вызваны пожаром, молнией или другими природными явлениями; попаданием жидкости внутрь изделия; механическим повреждением; наличием повреждений, возникших в процессе сборки и эксплуатации, отличной от упомянутых в инструкции по эксплуатации; износом; халатным отношением, включая попадание в изделие посторонних предметов и насекомых; ремонтом или наладкой, если они произведены лицом, которое не имеет сертификата на оказание таких услуг, а также инсталляцией, адаптацией, модификацией или эксплуатацией с нарушением технических условий и/или требований безопасности, указанных в инструкции по эксплуатации изделия и лиц, не уполномоченных производить ремонт (неофициальные сервисные центры).

В том случае, если в течение гарантийного срока часть или части товара были заменены частью или частями, которые не были поставлены или санкционированы изготовителем, а также были неудовлетворительного качества и не подходили для товара, то покупатель теряет все и любые права настоящей гарантии, включая право на возмещение.

Действие настоящей гарантии не распространяется на тканые части товара, молнии, заклепки, выцветание материала и иные формы естественного износа изделия, а также после воздействия на изделие непреодолимой силы, химически активной среды и красителей, и различных загрязнений, полученных при нарушении эксплуатации изделия.

С условиями гарантийного обслуживания ознакомлен(а) и согласен (согласна).

Подпись покупателя \_\_\_\_\_  
(Фамилия И.О.)

\_\_\_\_\_ Подпись

**Важно!** Данная таблица заполняется представителем Сервисного центра, проводящего гарантийный ремонт изделия. После проведения гарантийного ремонта данный талон должен быть возвращен покупателю.

№	Дата сдачи в ремонт	Дата выдачи изделия	Описание ремонта	Печать сервисного центра	ФИО мастера, выполнившего ремонт
1					
2					
3					



# Nuovita

Con l'amore e la cura

## Представительство

Телефон в Москве: 8 (495) 981-86-36  
Бесплатный телефон по РФ: 8 800 777-85-33  
Электронная почта: [info@nuovita.ru](mailto:info@nuovita.ru)

## Сервисный центр

Телефон: 8 (495) 981-86-36  
Электронная почта: [service@nuovita.ru](mailto:service@nuovita.ru)

Адрес: г. Москва, 1-й институтский проезд, д. 3, стр. 10  
[www.nuovita.ru](http://www.nuovita.ru)