

# ИНСТРУКЦИЯ

## Коляска Sweet Baby Vento 3в1



FURTHER INFORMATION:

[www.sweet-baby.eu](http://www.sweet-baby.eu)

DESIGNED AND MANUFACTURED UNDER  
CONTROL OF SWEET BABY ITALY™/

Разработано и произведено под контролом Sweet Baby Italy™

Спасибо за то, что Вы приобрели Коляску Sweet Baby. Перед использованием, пожалуйста, прочитайте инструкцию. Сохраните инструкцию для информации.

## ВНИМАНИЕ

Политика Sweet Baby заключается в постоянном усовершенствовании продукции. Эта модель постоянно изменяется. Некоторые функции или вид товара могут измениться и отличаться от того, что указано в инструкции. Все картинки и схемы, указаны только для иллюстрации функций. Актуальные цвета, ткань, точная конструкция и комплектация модели указаны только на сайте производителя [sweet-baby.eu](http://sweet-baby.eu). Sweet Baby оставляет за собой право изменять комплектацию, конструкцию и цвета модели без оповещения об этом покупателей.

## Хранение и обслуживание

1. Храните коляску вдали от открытого огня, нагревателей и других источников сильного тепла.
2. Рекомендуется периодически проводить техническое обслуживание и очистку движущихся частей коляски для обеспечения их надлежащего функционирования.
3. Периодически проверяйте фиксирующие механизмы на предмет их правильной работы, следите за тем, чтобы они не были повреждены, например, во время удара.
4. Не оставляйте долго коляску под воздействием прямого солнечного света. Иначе пластик и ткань могут потерять цвет. Постоянное или продолжительное нахождение изделия под воздействием солнечных лучей может изменить цвет его некоторых материалов.
5. Следите за тем, чтобы коляска в сложенном состоянии хранилась в таком месте, где отсутствовал бы риск её падения на ребёнка.
6. Используйте только те аксессуары и детали, которые одобрены или рекомендованы компанией Sweet Baby.
7. Хранить коляску в помещении с комнатной температурой. Избегать хранения изделия в холодной, сырой или горячей среде.

## Техника безопасности

- Перед использованием убедитесь в исправности всех фиксаторов.
- Задействуйте тормоз во время посадки и высадки ребёнка из коляски.
- Не оставляйте ребенка в коляске без присмотра. Всегда используйте ремни безопасности.
- Всегда используйте бампер когда ребенок находится в коляске
- Во избежание травм следите за тем, чтобы ребёнок не находился рядом с коляской во время её раскладывания и складывания.
- Никогда не поднимайте коляску и не используйте эскалаторы или лестницы, когда ребенок сидит в коляске.
- Будьте внимательны при использовании коляски на наклонных поверхностях.
- Никогда не позволяйте ребенку стоять в коляске.
- Не разрешайте ребёнку использовать коляску в качестве игрушки.
- Максимальная нагрузка на прогулочный блок 22 кг (до 36 месяцев).
- Максимальная нагрузка на люльку 9 кг. Люлька предназначена для детей от 0 до 6 месяцев до того, как ребенок научится самостоятельно переворачиваться или садиться.
- Люлька-переноска предназначена для детей от 0 до 18 месяцев, до 13 кг.
- Максимально допустимая нагрузка для корзины составляет 3 кг.
- Предметы, подвешенные на ручку, спинку или по бокам коляски, а также излишняя нагрузка могут повлиять на её устойчивость.
- Очищайте пластмассовые части коляски влажной тряпкой. Не используйте абразивные материалы или агрессивные чистящие средства.
- Прекратите использование коляски, если обнаружили неисправные крепления или поврежденные элементы.
- Коляска рассчитана на одного ребенка.
- Люлька не заменяет детскую кроватку или манеж. Голова ребенка в люльке никогда не должна быть ниже тела ребенка.
- Не добавляйте дополнительный вкладыш шириной более 25 мм.
- Вертикальное положение спинки предназначено для детей, которые умеют садиться самостоятельно, но не ранее 6 месяцев.
- Храните и используйте коляску на безопасном расстоянии от источников огня и сильного тепла.
- Внимательно прочитайте эту инструкцию перед использованием и сохраните ее для дальнейшего использования. Если Вы не будете следовать инструкциям, это может повлиять на безопасность Вашего ребенка
- Утилизируйте все упаковочные материалы или держите их вне зоны доступа детей.

## Комплектация



В комплектацию 3в1 входит:

- прогулочный блок
- люлька с матрасиком
- люлька-переноска с адаптером
- чехол для ног
- сумка для мамы
- съемный бампер
- корзина для покупок

- антимоскитная сетка
- накидка от дождя

фиксатор  
переднего колеса

## Комплектация

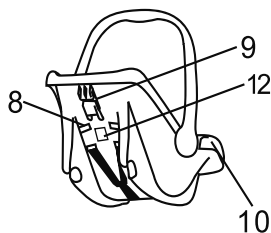
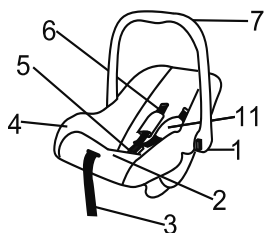
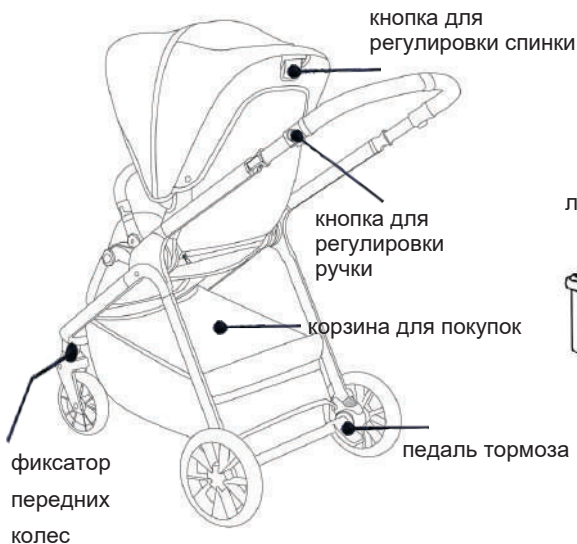

1. Красная кнопка регулировки ручки
2. Регулировка ремня под "Press"
3. Регулировка длины ремня безопасности
4. Чехол
5. Центральная пряжка ремней безопасности
6. Плечевые ремни

7. Ручка для переноски
8. Прорези для ремней безопасности
9. Направляющая диагонального ремня
10. Направляющая поясного ремня
11. Подплечник
12. ECE стикер

## Сборка и настройка коляски



**1**  
Достаньте раму и сиденье из коробки.

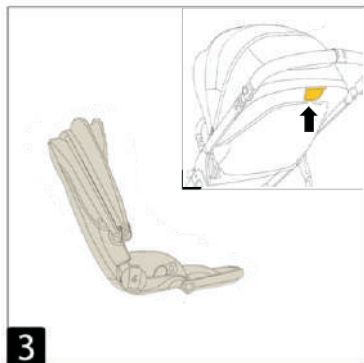
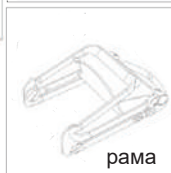

**3**  
Потяните кнопку, как показано на рисунке, после чего вы сможете отрегулировать спинку сиденья.

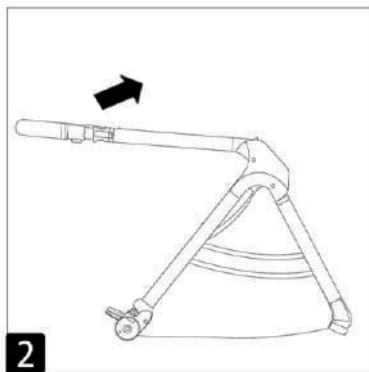

**2**  
Возьмитесь за ручку и потяните ее вверх, чтобы разложить раму. Характерный щелчок означает, что рама разложена.



**4**  
Закрепите сиденье на раме, как показано на рисунке. Слегка надавите на сиденье до характерного щелчка.

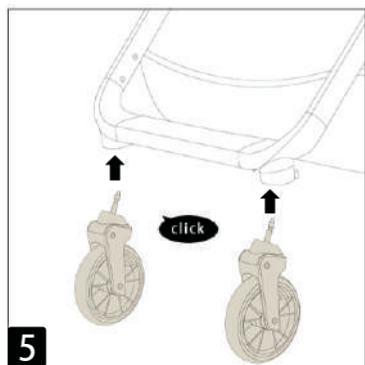

**5**  
Установите передние колеса, как показано на рисунке.

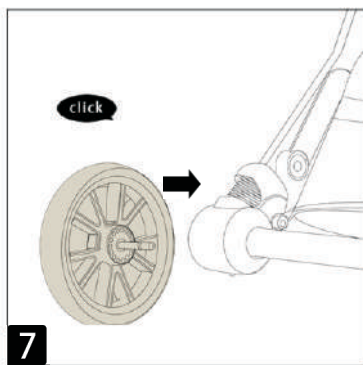

**7**  
Установите задние колеса, как показано на рисунке.

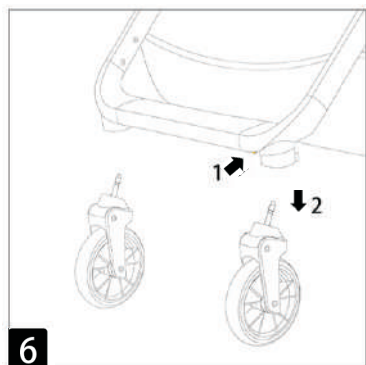

**6**  
Чтобы снять колеса, сдвиньте фиксатор и потяните колесо вниз, как показано на рисунке.

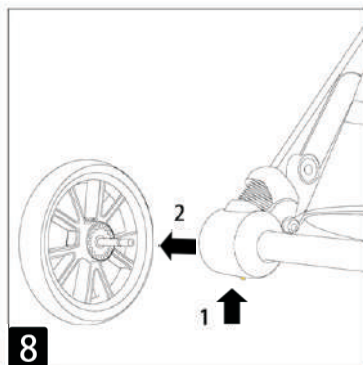

**8**  
Чтобы снять колеса, нажмите фиксатор и потяните колесо, как показано на рисунке.

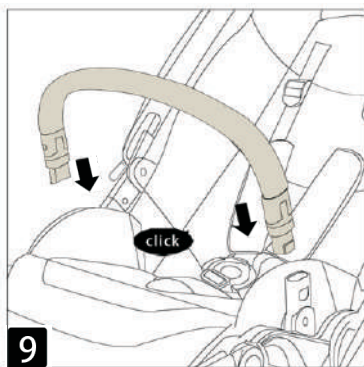

**9**

Установите бампер, как показано на рисунке, слегка нажмите до щелчка.

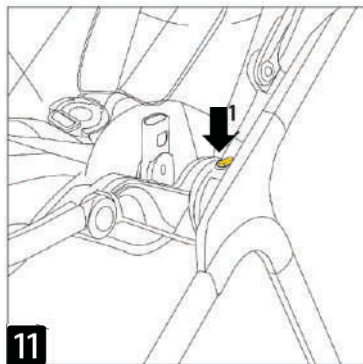

**11**

Чтобы отсоединить сиденье от рамы, нажмите на кнопки фиксатора сиденья одновременно с двух сторон и поднимите сиденье.

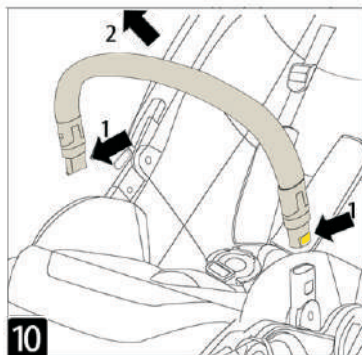

**10**

Чтобы снять бампер, нажмите на кнопки фиксатора бампера одновременно с двух сторон и потяните бампер, как показано на рисунке.



**12**

После того как сиденье снято, можно установить его, развернув его в другом направлении.



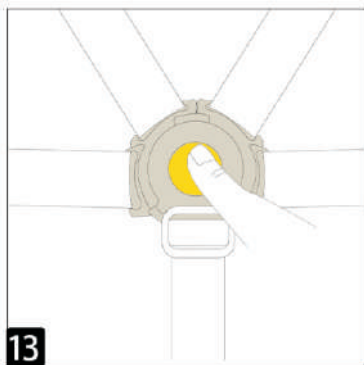

Чтобы отстегнуть ремни безопасности, нажмите на кнопку на центральной пряжке.

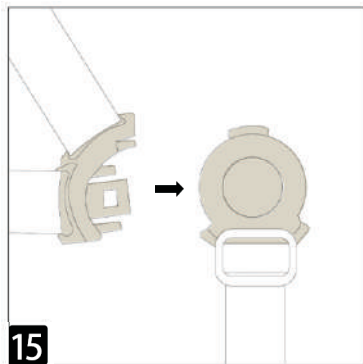

Вставьте язычки в центральную пряжку, чтобы застегнуть ремни безопасности.

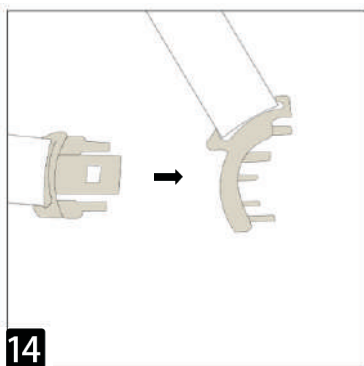

Совместите два язычка, как показано на рисунке.

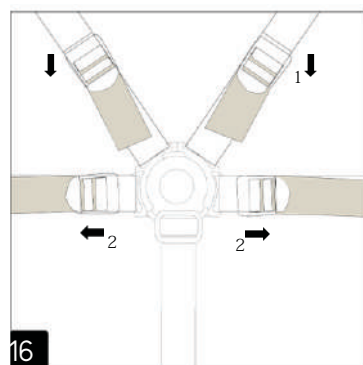

Настройте длину ремней безопасности, чтобы они облегли ребенка, но не причиняли ему дискомфорт.

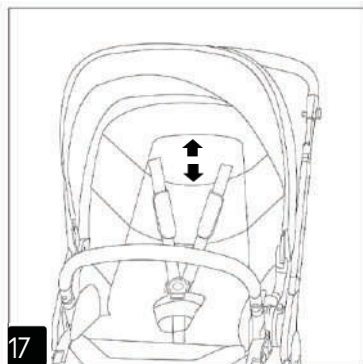

**17**  
Установите подплечники на плечевых ремнях в нужное положение.

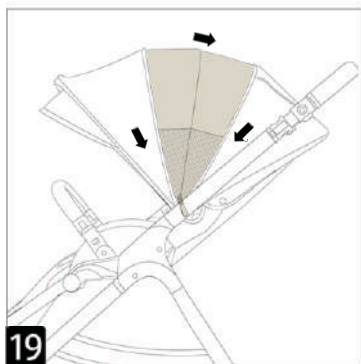

**19**  
В центре капюшона находится дополнительная секция, которую можно раскрыть или спрятать с помощью молнии.

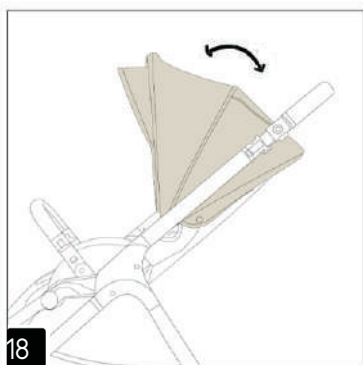

**18**  
Отрегулируйте положение капюшона, как показано на рисунке.



**20**  
На козырьке имеется смотровое окошко, которое можно использовать, как показано на рисунке.

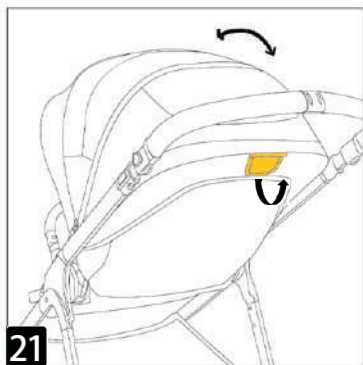

**21**

Отрегулируйте наклон спинки, как показано на рисунке.

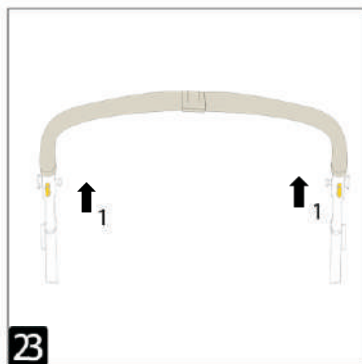

**23**

Отрегулируйте положение ручки, одновременно зажав на кнопки регулировки с двух сторон.

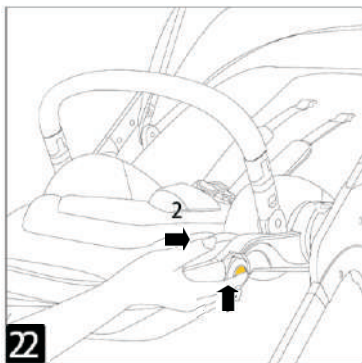

**22**

Отрегулируйте наклон подножки, одновременно зажав на кнопки регулировки с двух сторон.

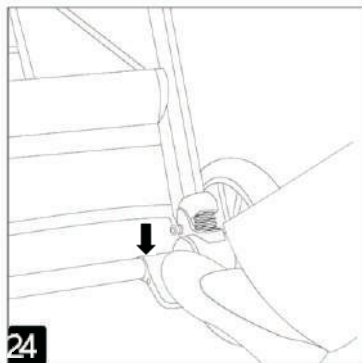

**24**

Опустите педаль тормоза, чтобы заблокировать колеса и зафиксировать коляску. Поднимите педаль, чтобы возобновить движение.

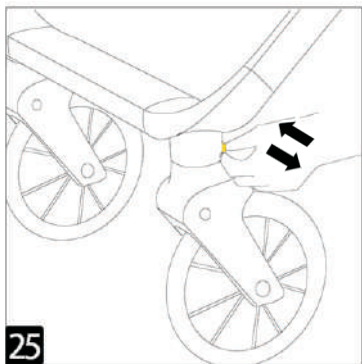

**25**  
Нажмите на кнопку фиксации, чтобы заблокировать вращение передних колес.



**27**  
Удерживая кнопку складывания, опустите ручку вниз, пока она не окажется напротив сиденья.

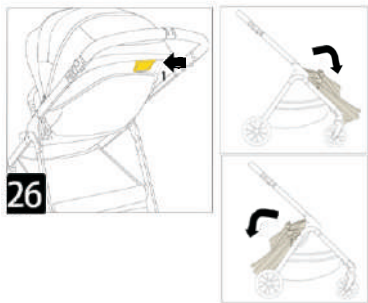

**26**  
Поднимите капюшон, сложите коляску с помощью кнопки складывания. Коляску можно сложить не зависимо от направления сиденья, как показано на рисунке.

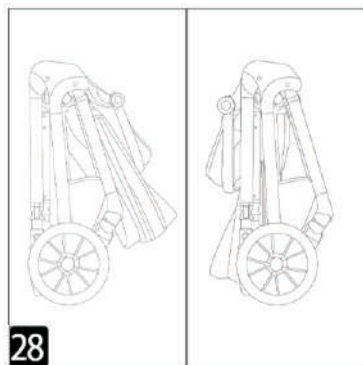

**28**  
Коляска может стоять после складывания, не зависимо от направления сиденья, как показано на рисунке.

## Установка люльки на раму



Люлька находится в коробке с рамой в сложенном виде.



Медленно потяните за петлю на дне люльки, как показано на рисунке, чтобы разложить люльку. Металлический каркас должен защелкнуться в держателях.



С помощью этой петли также можно сложить люльку.



Положите вкладыш-матрасик в люльку и отрегулируйте положение капюшона с помощью кнопки регулировки.



Чехол для ног крепится на люльке с помощью молнии. Ветрозащитный козырек фиксируется на капюшоне с помощью кнопки.



Нажмите и удерживайте кнопки адаптеров одновременно с двух сторон, чтобы установить люльку или снять ее с рамы.



После установки люльки на раму, убедитесь что люлька полностью зафиксирована с двух сторон.



На рисунке изображена рама с люлькой в сборе. Люлька может быть установлена в любом направлении.

## Установка люльки-переноски

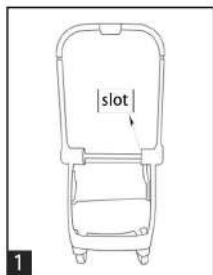

Вставьте адаптер в соответствующее крепление на раме коляски кнопками наружу.

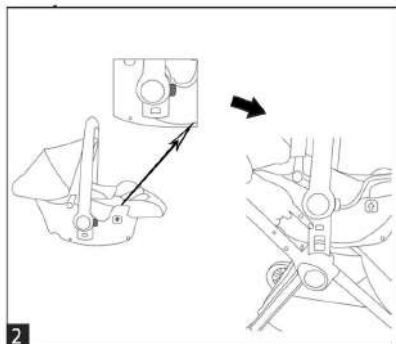
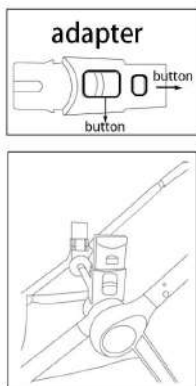

Установите люльку-переноску на адаптер, как показано на рисунке 2

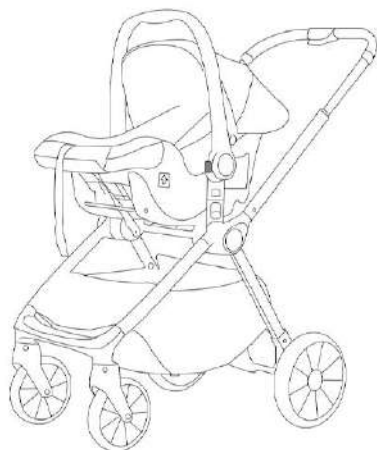
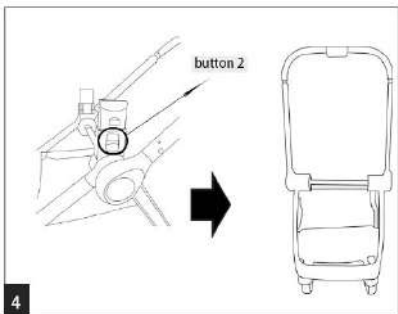
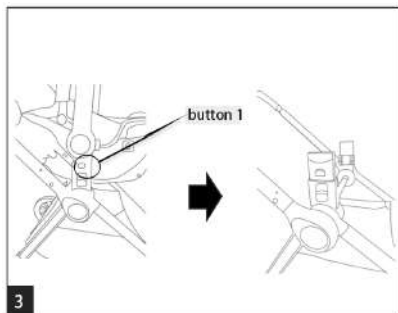

Чтобы снять люльку-переноску, нажмите кнопку 1 (рисунок 3) на адаптере одновременно с двух сторон.

Чтобы снять адаптер, сдвиньте вверх кнопку 2 (рисунок 4) на адаптере.

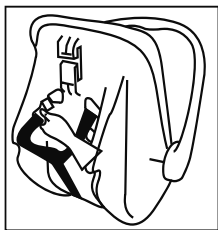

### Регулировка высоты плечевых ремней:

Ослабьте плечевой ремень.

Вытащите язычки из центральной пряжки и прорезей чехла и корпуса, затем проденьте их в соответствующие прорези ремня. Убедитесь, что оба плечевых ремня проходят через прорези на одинаковой высоте и не перекручены.

Ремни должны входить в прорези на уровне плеч ребенка или в ближайшие прорези выше уровня плеч ребенка. Снимите ремни, пропустив их через прорези спереди назад, чтобы отрегулировать ремни: пропустите ремни через соответствующие прорези.



слишком низко



слишком высоко



правильно

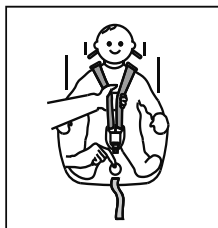

### Регулировка длины плечевых ремней:

Плечевые ремни ослабляются нажатием рычага (под выступом сиденья) на передней части сиденья.

Нажмите на этикетку с надписью «Press», одновременно держась за два плечевых ремня другой рукой. Потяните плечевые ремни на себя, чтобы ослабить их.

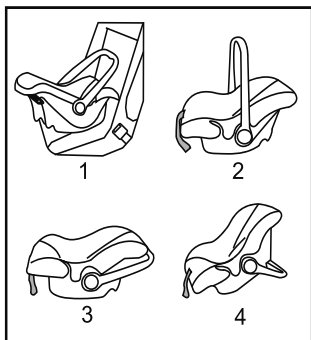

### Регулировка ручки люльки-переноски:

для регулировки нажмите красную кнопку одновременно с двух сторон ручки.

Ручка имеет 4 положения:

1. Положение для установки в авто.
2. Положение для переноски.
3. Положение для установки на плоскую поверхность и качания.
4. Положение для установки на плоскую поверхность и кормления или игры.





Люльку-переноску нельзя устанавливать в авто на сиденье, оборудованное подушкой безопасности. Люльку-переноску можно установить только против направления движения на сиденье, оборудованное трехточечным ремнем безопасности.

Для установки люльки-переноски в авто поверните ручку в переднее положение, как показано выше. Пропустите поясную часть ремня трехточечного ремня безопасности автомобиля через обе направляющие на люльке-переноске. Застегните пряжку трехточечного ремня автомобиля в соответствующий замок. Диагональную часть трехточечного ремня закрепите в направляющей на спинке.



Проверьте натяжение трехточечного ремня и убедитесь, что ремень надежно закреплен. Убедитесь, что все ремни расположены правильно и не перекручены. Чтобы снять люльку-переноску, следуйте приведенным выше инструкциям в обратном порядке.

## Очистка и уход

- Во время чистки рамы коляски используйте нетоксичное неабразивное чистящее средство. Смешайте воду с небольшим количеством мягкого, нетоксичного чистящего средства. Нанесите полученный раствор на раму коляски тканью. Не используйте сильные чистящие средства или растворители.
  - Если возникнет необходимость в хранении коляски в течение какого-либо периода времени, не оставляйте её во влажной или горячей среде. Обеспечьте приток воздуха вокруг коляски и ничего не кладите на неё. Если вы оставите изделие во влажном помещении, то на нём может образоваться плесень.
  - Во время дождя используйте дождевик. Дайте коляске высохнуть, прежде чем её складывать для хранения.
  - Чистите капюшон/ремни безопасности/основу и корзину, протерев и высушив. Для особенно грязных частей, сначала используйте моющее средство, затем смойте и после этого протрите насухо.
  - Смойте грязь с рамы и затем используйте влажную материю, чтобы очистить раму. Затем протрите насухо.
  - Не используйте отбеливатель. Положите мягкие накладки в темное место для того, чтобы просушить. Не используйте сушилку.
  - Не оставляйте долго коляску под воздействием прямого солнечного света. Иначе пластик и ткань могут потерять цвет. Постоянное или продолжительное нахождение изделия под воздействием солнечных лучей может изменить цвет его некоторых материалов.
- В связи с постоянным улучшением конструкции и функций, дизайн коляски или составные части могут быть изменены продавцом без предварительного уведомления. Изделие может отличаться от рисунков.

## Гарантия

Гарантийный срок на продукцию торговой марки Sweet Baby составляет 6 месяцев с даты приобретения изделия, в случае обнаружения дефектов, связанных с материалами или работой. Под гарантией понимается замена или бесплатный ремонт деталей, признанных браком производства.

Гарантия действительна при соблюдении следующих условий:

1. Изделие должно использоваться в строгом соответствии с данной инструкцией и соблюдением правил безопасности.
2. Настоящая гарантия не распространяется на детали, причиной неисправности которых являются неаккуратность или небрежность в процессе эксплуатации, естественный износ (например, колес), нарушение рекомендаций пользования, несоблюдение предписаний инструкции, относящихся к сборке товара, а также наличие других обстоятельств, не связанных с производственными дефектами
3. Настоящая гарантия не распространяется на части и комплектующие, имеющие следы механических повреждений (в т.ч. и скрытые), интенсивного износа, повышенной нагрузки или небрежной эксплуатации.
4. Настоящая гарантия действительна по предъявлению вместе с заполненным оригиналом данного талона, оригинала товарного чека, выданного продавцом и изделия, в котором обнаружен дефект.

По всем вопросам обращаться к Вашему продавцу.

Дата продажи «\_\_» \_\_\_\_\_ 20\_\_ г.

Подпись продавца \_\_\_\_\_ МП

Подпись покупателя: \_\_\_\_\_