

espiro

Clodi

Universal pram 2in1

- PL | Wózek uniwersalny 2w1
- DE | Kombi-Kinderwagen
- RU | Универсальная коляска 2 в 1
- SK | Kočík kombinovaný 2v1
- CZ | Kombinovaný kočárek 2v1
- UA | Дитяча коляска 2в1
- BG | Комбинирана бебешка количка 2 в 1
- HU | Multifunkciós 2in1 babakocsi
- EN | Universal stroller 2 in 1
- ES | Cochecito universal 2 en 1
- IT | Passeggino universale 2 en 1
- LT | Universalus vežimėlis du viename

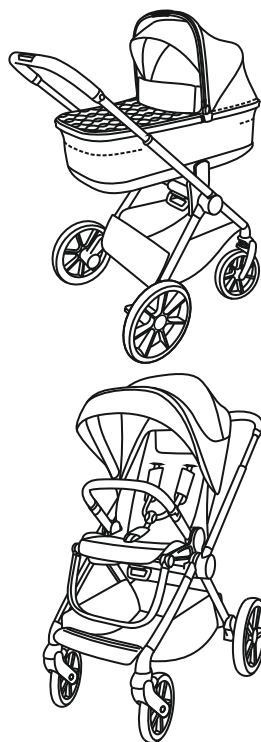

User manual

- PL | Instrukcja obsługi
- DE | Bedienungsanleitung
- RU | Инструкция по эксплуатации
- SK | Návod na obsluhu
- CZ | Návod k použití
- UA | Інструкція з експлуатації
- BG | Инструкции за експлоатация
- HU | Hasznalati útmutató
- EN | User manual
- ES | Manual de usuario
- IT | Manuale utente
- LT | Vartotojo vadovas

www.espiro.pl

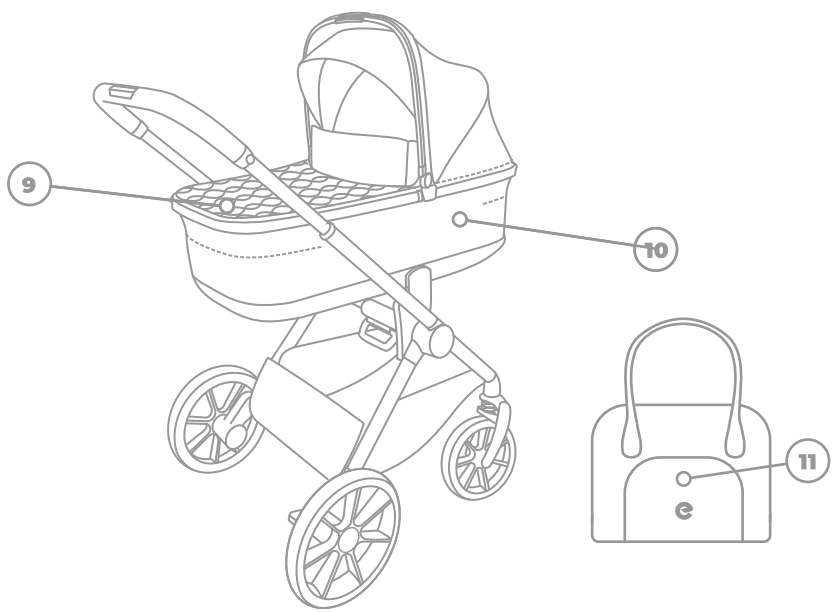
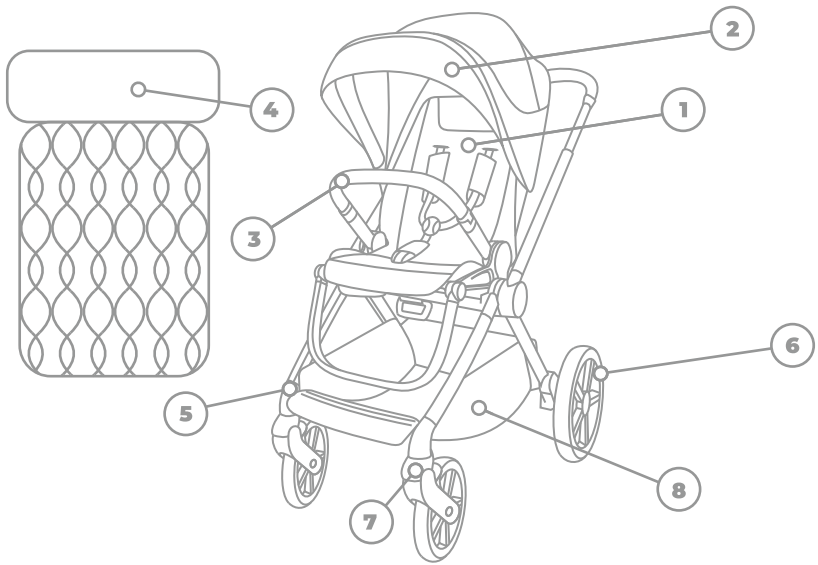

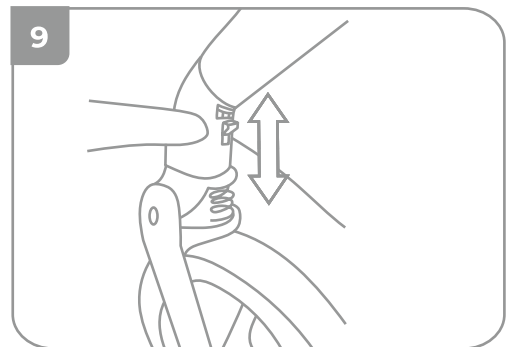
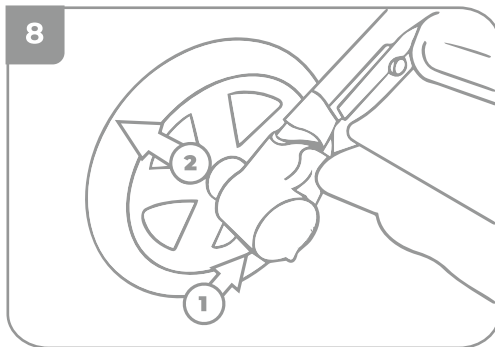
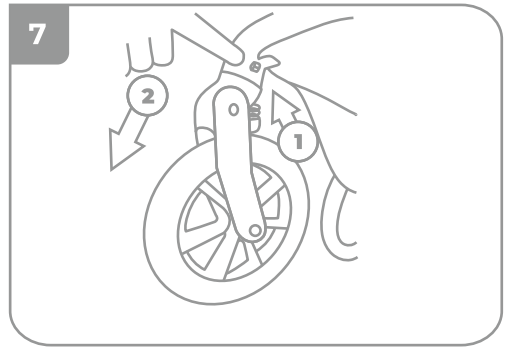
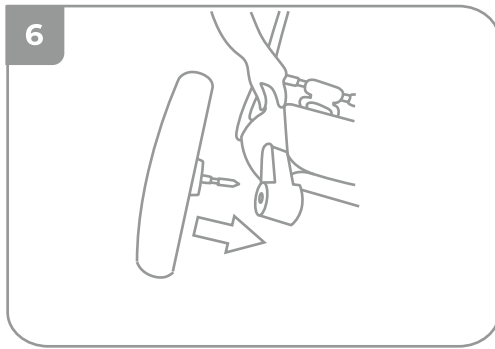
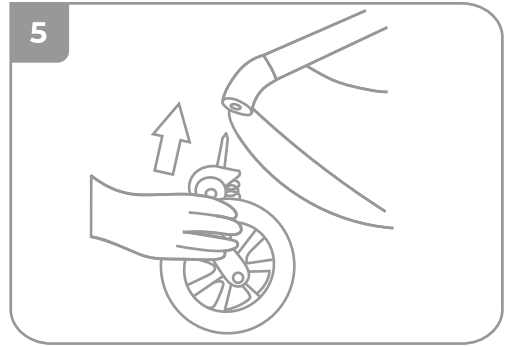
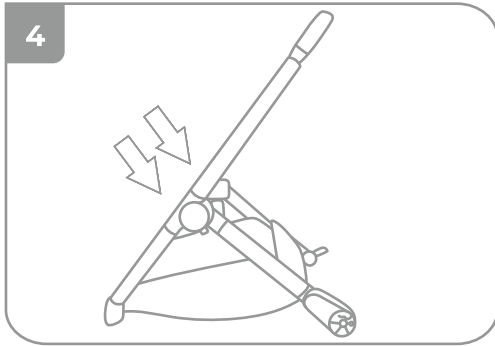
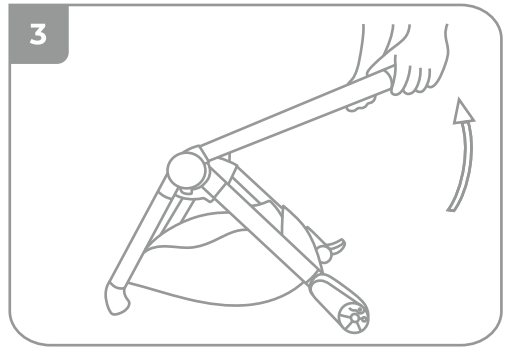
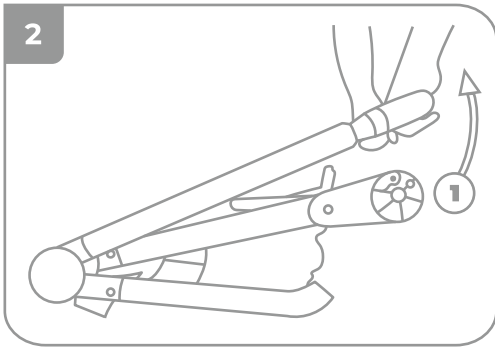

10

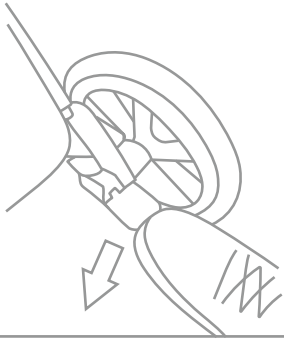

11

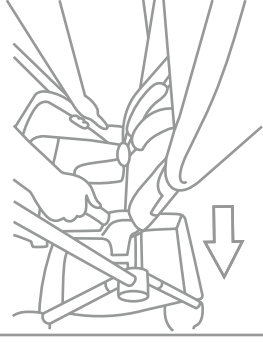

12

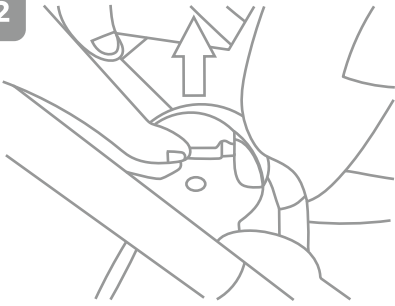

13

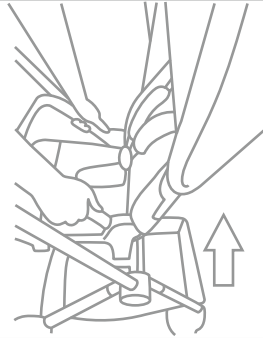

14

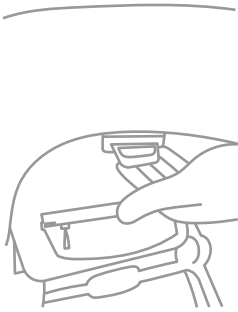

15

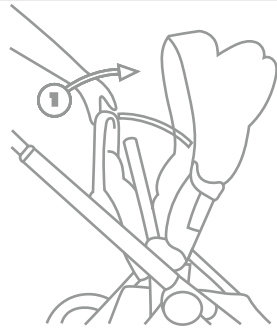

16

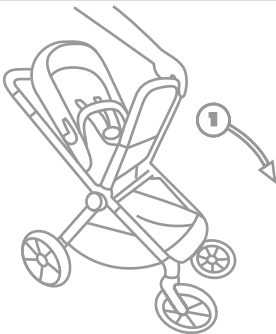

17

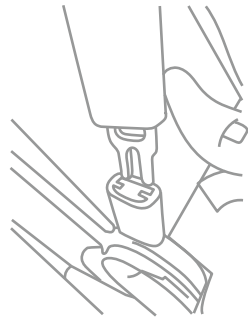

18

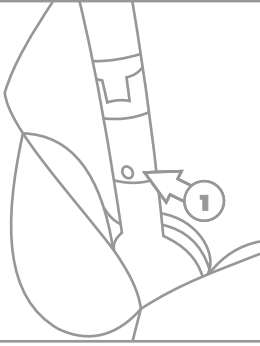

19

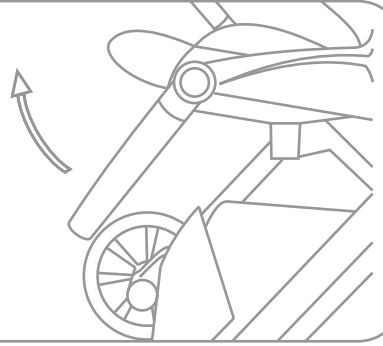

20

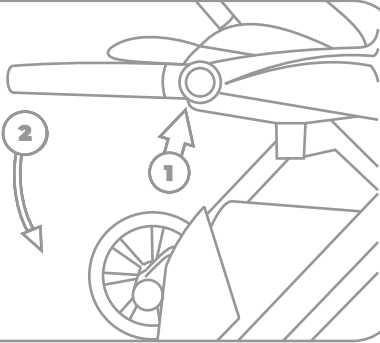

21

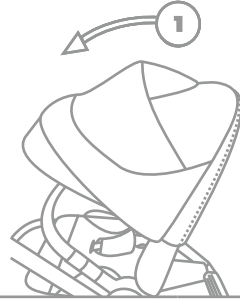

22

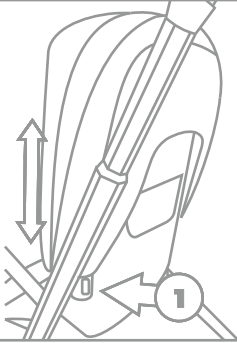

23

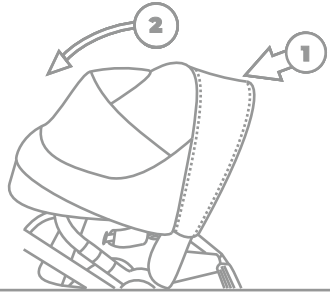

24

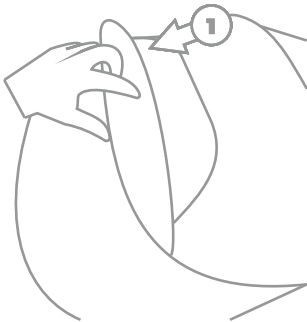

25

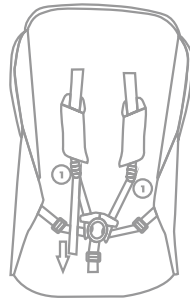

26

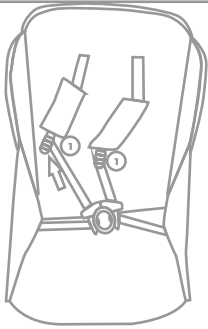

27

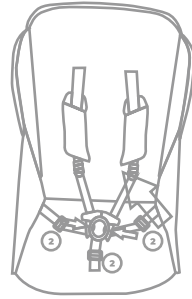

28

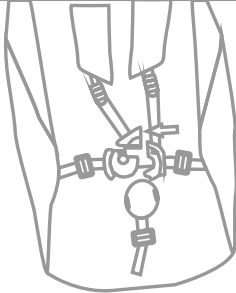

29

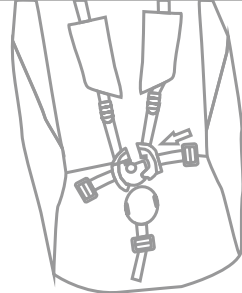

30

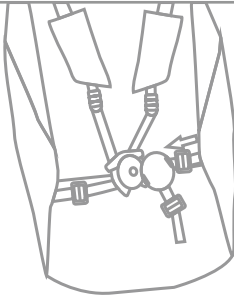

31

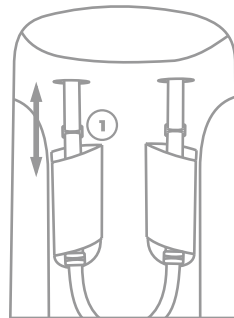

32

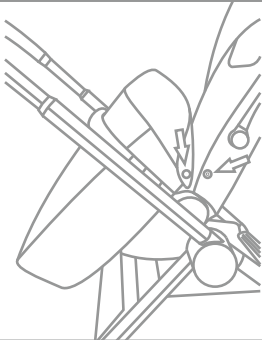

33



34

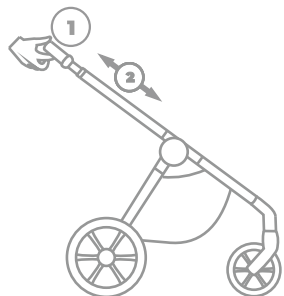

35

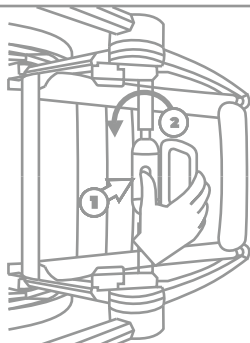

36

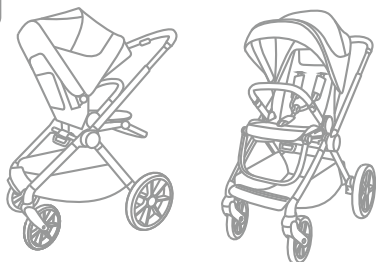

37

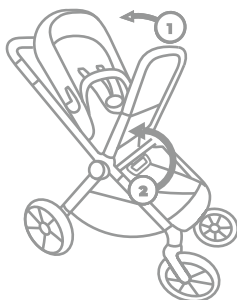

38

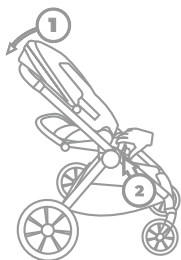

39

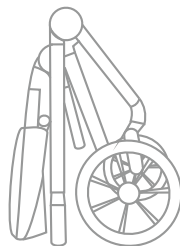

40

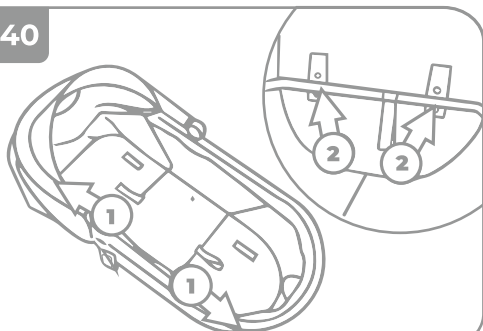

41

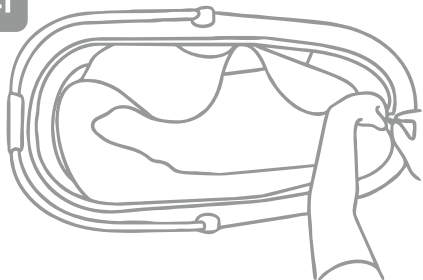

42

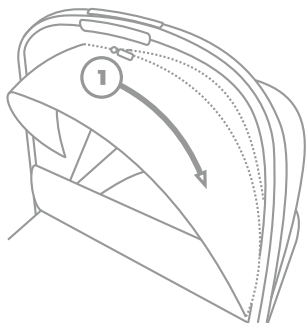

43

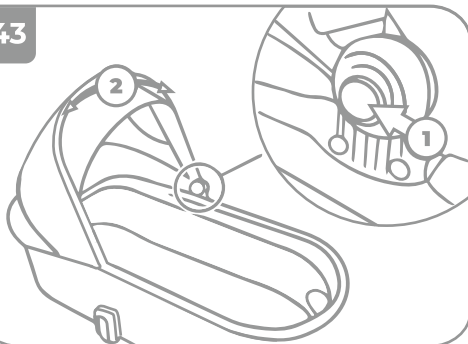

44

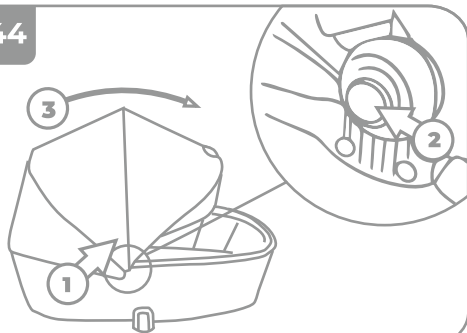

45

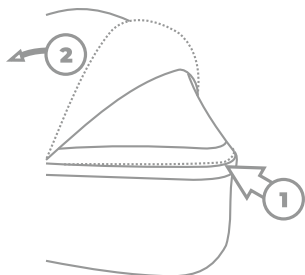

46

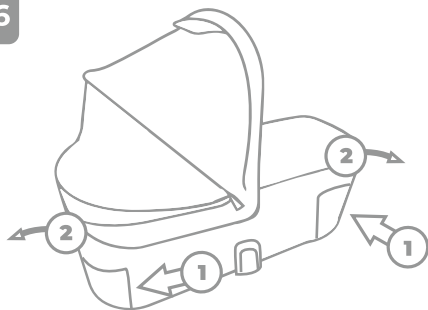

47

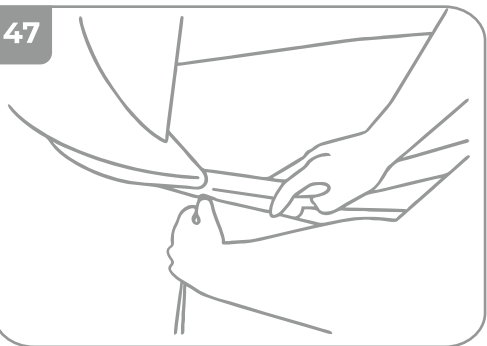

48

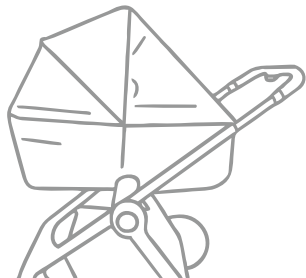

49

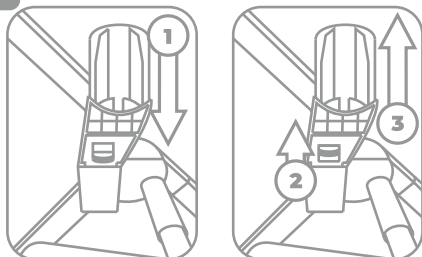

50



51

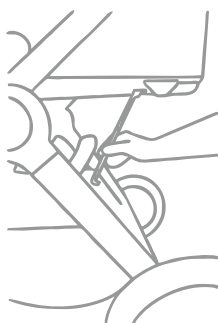

52



53

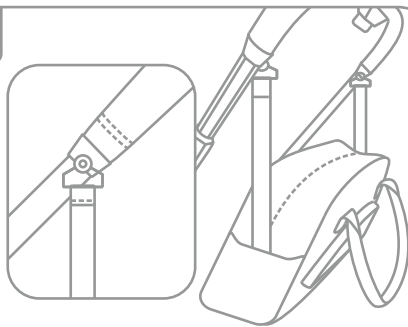

54

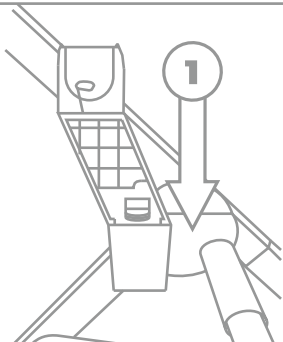

55

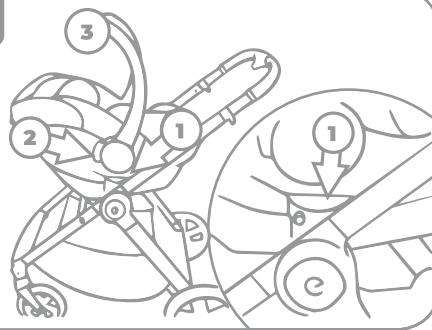

56

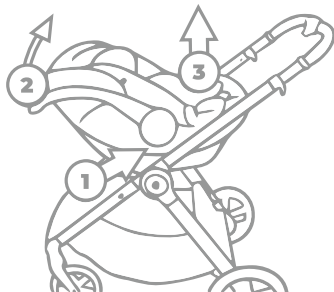

57

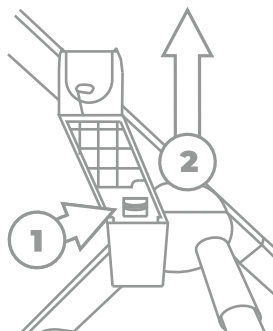

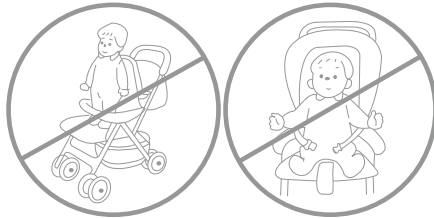
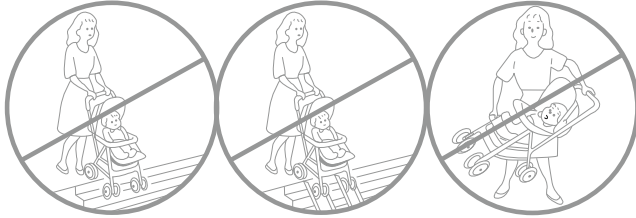
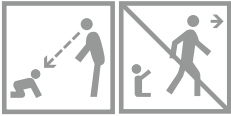
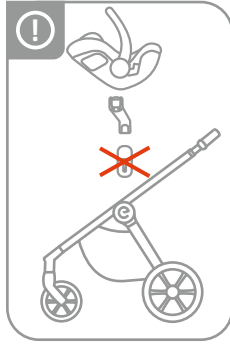
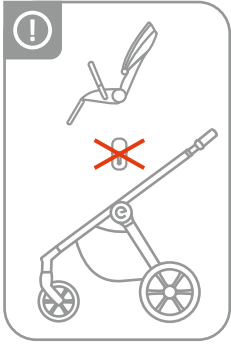

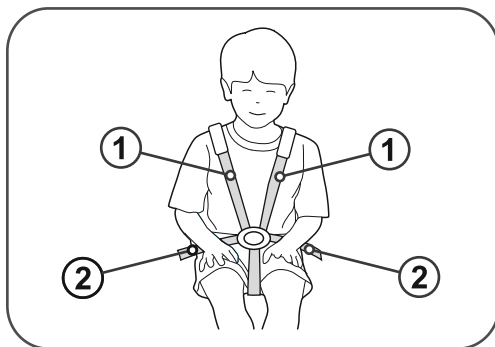

- PL** UWAGA! Prawidłowo przeprowadzone pasy naramienne (1) powinny przechodzić nieco powyżej ramion dziecka, a pasy biodrowe (2) powinny mocno przytrzymywać miednicę dziecka. Pasy nie mogą być poskręcane.
- EN** ATTENTION! Correctly mounted shoulder straps (1) should be located slightly above the child's shoulders, and the hip straps (2) should tightly hold the child's pelvis. Straps cannot be twisted
- DE** WICHTIGER HINWEIS! Korrekt geführte Schultergurte (1) sollten etwas über den Schultern des Kindes verlaufen und Hüftgurte (2) sollten das Becken des Kindes fest halten. Die Gurte dürfen nicht verdreht werden.
- CZ** Upozornění! Správně vedené ramenní pásy (1) musí probíhat nad rameny dítěte a bederní pásy (2) musí pevně přiléhat k pánvi dítěte. Pásy nesmí být překroučené.
- SK** UPOZORNENIE! Správne vedené ramenné pásy (1) musia prechádzať mierne nad ramenami dieťaťa, a bedrové pásy (2) musia pevne zachytávať panvu dieťaťa. Pásy nesmú byť skrútené.
- RU** ВНИМАНИЕ! Правильно установленные плечевые ремни (1) должны проходить чуть выше плеч ребенка, а поясные ремни (2) должны надежно удерживать таз ребенка. Ремни не могут быть перекрученными.
- UA** УВАГА! Правильно встановлені плечові ремні (1) повинні проходити трохи вище плечей дитини, а поясні ремні (2) повинні надійно утримувати таз дитини. Ремні не можуть бути перекрученими.
- RO** ATENȚIE! Centurile pentru brațe, corect introduse, (1) ar trebui să fie poziționate ușor mai sus de brațele copilului, iar centurile pentru șolduri (2) ar trebui să fixeze bine bazinul copilului. Centurile nu pot fi răsucite.
- HU** FIGYELEM! A megfelelően vezetett vállpántnak (1) némileg a gyermek válla felett kell elmennie, míg a derékpántnak (2) erőteljesen kell fognia a gyermek medencéjét. Az övek nem lehetnek összecsavarodva.
- BG** ВНИМАНИЕ! Правилно монтираните раменни колани (1) трябва да преминават малко над раменете на детето, а бедрените колани (2) трябва здраво да придържат таза на детето. Коланите не трябва да бъдат усукани.
- ES** ¡ATENCIÓN! Los tirantes correctamente colocados (1) deberán pasar un poco por encima de los hombros del niño y los cinturones de la cadera (2) deberán sujetar con fuerza la pelvis del niño. Los cinturones no pueden estar enrollados.
- EE** ETTEVAATUST! Õigesti kinnitatud õlarihmad (1) peavad paiknema lapse õlgadest veidi ülevalpool; puusarihmad (2) peavad tugevalt lapse vaagnat hoidma. Rihmad ei tohi olla keerdus.
- LT** DĖMESIO! Teisingai prisegti pečių saugos diržai (1) turi eiti virš vaiko pečių, o juosmens diržai (2) turi stipriai laikyti vaiko juosmenį. Diržai negali būti susukti.
- LV** UZMANĪBU! Pareizi piestiprinātām plecu siksnām (1) vajadzētu būt nedaudz virs bērna pleciem, un gurnu siksnām (2) stingri turēt bērna gurnus. Siksnām nav jābūt sagrieztām.
- SI** POZOR! Pravilno nameščeni naramni pasovi (1) naj segajo nekoliko nad otrokova ramena, spodnji pasovi (2) pa morajo trdno držati otrokovo medenico. Pasovi ne smejo biti zviti.

Gratulujemy Państwu zakupu wózka CLODI firmy BDG Produkcja.
Podróż Państwa dziecka będzie w nim z pewnością bezpieczna, komfortowa i przyjemna.

WAŻNE! PRZECZYTAJ UWAŻNIE I ZACHOWAJ NA PRZYSZŁOŚĆ JAKO ODNIESIENIE.

1. ELEMENTY SKŁADOWE WÓZKA

1. Siedzisko
2. Budka
3. Barierka
4. Pokrowiec na nogi
5. Stelaż
6. Koło tylne – 2szt.
7. Koło przednie – 2szt.
8. Koszyk
9. Gondola
10. Pokrowiec na gondolę
11. Torba

ROZKŁADANIE WÓZKA

2. Pociągnij ramę do góry trzymając za prowadnicę
3. Rozłóż wózek aż do zablokowania zamków.
4. Przed rozpoczęciem użytkowania sprawdź czy obydwie zamki są prawidłowo zablokowane.

KOŁA

5. MONTAŻ KÓŁ PRZEDNICH

Wsuń przedni zestaw koła w piastę, aż do zablokowania. Upewnij się, że koło jest właściwie zablokowane. Powtórz czynność z drugiej strony.

6. MONTAŻ KÓŁ TYLNYCH

Wsuń tylne koło w tylną piastę, aż do zablokowania. Upewnij się, że koło jest właściwie zablokowane. Powtórz czynność z drugiej strony.

7. DEMONTAŻ KÓŁ PRZEDNICH

Wciśnij przycisk blokady (1) i jednocześnie wysuń przednie koło z piasty (2).

8. DEMONTAŻ KÓŁ TYLNYCH

Wciśnij przycisk blokady (1) i jednocześnie wysuń tylne koło z piasty(2).

9. KOŁA PRZEDNIE OBROTOWE

Przesuń blokadę w dół, aby zablokować przednie koło obrotowe. Unieś blokadę w celu odblokowania przedniego koła.

UWAGA:

Koła samonastawne muszą być odblokowane przed cofnięciem!!! Nieprzestrzeżenie zasad obsługi kół samonastawnych może spowodować uszkodzenia mechaniczne elementów jezdnych, które nie będą podlegały reklamacji.

10. URZĄDZENIE DO PARKOWANIA (hamulec)

Naciśnij stopą przycisk urządzenia do parkowania, aby zablokować tylne koła.

Ponownie naciśnij stopą przycisk urządzenia do parkowania aby odblokować tylne koła.

UWAGA!!! Zawsze bądź świadom czy hamulec jest włączony czy wyłączony.

SIEDZISKO

MONTAŻ I DEMONTAŻ SIEDZISKA

UWAGA: Nigdy nie montuj ani nie demontuj siedziska z dzieckiem w środku.

Nigdy nie montuj siedziska, jeżeli na konstrukcji zamontowane są dodatkowe adaptery.

11. Siedzisko w wózku CLODI można zamontować przodem lub tyłem do kierunku jazdy. W tym celu wsuń siedzisko przodem lub tyłem do kierunku jazdy w otwory znajdujące się w szczelinach zamków

UWAGA: Upewnij się że siedzisko zostało prawidłowo zamocowane na stelażu wózka.

12. W celu wypięcia siedziska z wózka, chwyć za przyciski przesuwne znajdujące się po obu jego stronach i unieś je do góry

13. Wsuń siedzisko ze stelaża.

14. REGULACJA OPARCIA

W celu zmiany położenia oparcia unieś uchwyt regulacji (1) i ustaw oparcie w wybrane położenie (2).

15. SKŁADANIE SIEDZISKA

W celu złożenia siedziska przepchnij podnózek do oparcia (1)

16. ROZKŁADANIE SIEDZISKA

W celu rozłożenia siedziska opuść podnózek

BARIERKA

17. Aby zamontować barierkę, wsuń ją w otwory znajdujące się po obu stronach siedziska wózka. Upewnij się, że barierka została prawidłowo zabezpieczona przed wysunięciem.

18. W celu wypięcia barierki wciśnij jednocześnie przyciski znajdujące się po wewnętrznej stronie barierki

REGULACJA PODNÓŻKA

19. W celu podniesienia podnóżka unieś jego koniec.

20. W celu opuszczenia podnóżka wciśnij przyciski znajdujące się po obu jego stronach (1) i następnie opuść podnózek (2)

BUDKA: MONTAŻ I OBSŁUGA

21. W celu zmiany położenia budki chwyć za jej szczyt i ustaw w wybranej pozycji.

22. Wózek CLODI posiada możliwość regulacji wysokości budki, w celu jej podwyższenia unieś ją do góry, chwyć za mocowania po obu stronach budki i przesunij ją w dół

23. W celu dodatkowego poszerzenia budki, rozepnij suwak znajdujący się w jej tylnej części (1) i rozłóż budkę (2).

24. W celu uzyskania dostępu do wentylacji budki, unieś klapę magnetyczną znajdującą się na jej szczycie (1)

REGULACJA DŁUGOŚCI PASÓW NARAMIENNYCH.

25. Wysuń wolny koniec pasa w celu skasowania luzu.

26. Pociągnij klamrę (1), w celu zluźnienia napięcia pasów naramiennych.

Dopasuj długości pasów lędźwiowych i krokowego za pomocą sprzączek (2)

OBSŁUGA KLAMRY.

27. Wózek wyposażony jest w klamrę magnetyczną. W celu odpięcia klamry wciśnij jednocześnie dwa przyciski klamry znajdujące się po obu stronach i odsuń przednią część od tylnej.

ZAPINANIE KLAMRY

28. Wsuń mocowanie pasa w tylną część klamry. Powtórz czynność z drugiej strony.

29. Złącz dwie części klamry.

30. Przyłóż przednią część klamry do tylnej, aż usłyszysz kliknięcie.

Sprawdź czy klamra jest poprawnie zapięta.

MONTAŻ / ZMIANA WYSOKOŚCI PASÓW BEZPIECZEŃSTWA

31. Ustaw sprzączki pasów na odpowiedniej wysokości przesuwając je po taśmach (górze/dół). W celu wymontowania pasów bezpieczeństwa, wysuń ich zakończenia z otworów w oparciu i tapicerce, w celu ich zamontowania wsuń je przez otwory w tapicerce oraz oparciu.

UWAGA: Przed zapięciem dziecka zawsze upewnij się, że pasy zostały prawidłowo zamocowane.

32. POKROWIEC NA NOGI

Nasuń pokrowiec na podnóżek, przełóż pod barierką i połącz z napami znajdującymi się po bokach tapicerki siedziska

MONTAŻ FOLII PRZECIWDESZCZOWEJ

33. Załóż folię przeciwdeszczową na siedzisko tak żeby chroniła budkę oraz podnóżek

REGULACJA DŁUGOŚCI PROWADNICY

34. Wciśnij przycisk znajdujący się na prowadnicy (1) i jednocześnie ustaw ją w wybranej pozycji (2)

SKŁADANIE WÓZKA

35. Odblokuj przednie koła, ustaw prowadnicę w najniższej pozycji, wciśnij przycisk blokady (1) przekręć uchwyt składania unosząc go (2).

SKŁADANIE WÓZKA Z SIEDZISKIEM

36. Wózek można składać z siedziskiem zamontowanym w obydwie strony. Odblokuj przednie koła.

SIEDZISKO PRZODEM DO KIERUNKU JAZDY

37. Odblokuj przednie koła, ustaw prowadnicę w najniższej pozycji, złóż i obniż budkę, następnie złóż siedzisko (1) i przekręć uchwyt składania, unosząc go (2)

SIEDZISKO TYŁEM DO KIERUNKU JAZDY

38. Odblokuj przednie koła, złóż i obniż budkę, unieś dźwignię regulacji i pchnij oparcie w stronę prowadnicy (1) następnie przekreśl uchwyt składania unosząc go (2)
39. Wózek można postawić po złożeniu na kołach i prowadnicy.

GONDOLA

40. Rozłóż pręty gondoli (1) aż do momentu zablokowania ich w plastikowych uchwytach (2).
41. Zamocuj wyściółkę do gondoli za pomocą suwaka (1) i następnie połóż wewnątrz materac.
42. Zamocuj daszek budki gondoli za pomocą suwaka (1)

REGULACJA BUDKI

43. Wciśnij jednocześnie przyciski znajdujące się po obu stronach regulatorów budki gondoli (1) i ustaw je w wybrane położenie (2).
44. W celu dodatkowego poszerzenia budki, rozepnij suwak (1), wciśnij jednocześnie przyciski znajdujące się po obu stronach regulatorów budki (2) i ustaw ją w wybranym położeniu (3)

WENTYLACJA BUDKI GONDOLI

45. Gondola wózka Clodi posiada trzy wentylacje. W celu uzyskania dostępu do wentylacji budki, rozepnij suwak znajdujący się w jej tylnej części (1) i odsuń tkaninę (2).
46. W celu uzyskania dostępu do wentylacji gondoli rozepnij suwaki znajdujące się w jej tylnej i przedniej części (1) i odsuń tkaninę (2)

POKROWIEC NA NOGI GONDOLI

47. Przytnij pokrowiec na nogi za pomocą suwaka

FOLIA PRZECIWDDESZCZOWA

48. Nałóż folię przeciwdeszczową na gondole

MONTAŻ I DEMONTAŻ GONDOLI

UWAGA: Adaptery gondoli służą wyłącznie do zamocowania gondoli na wózku.

49. W celu zamocowania adapterów gondoli na stelażu wózka wsuń je w szczeliny zamków wózka (1). W celu zdemontowania adapterów gondoli, wciśnij przycisk (2) i wysuń adapter ze stelaża (3). Gondolę można zamontować tylko na adapterach

UWAGA: Nigdy nie montuj ani nie demontuj gondoli z dzieckiem w środku.

50. W celu zamocowania gondoli na wózku, ustaw ją tak, aby jej budka znajdowała się z przodu stelaża i następnie wsuń w zamocowanie wcześniej adaptery gondoli.

UWAGA: Upewnij się, że gondola została prawidłowo zamocowana na adapterach

51. Gondola wyposażona jest w dodatkową stabilizację. w celu jej użycia nasuń uchwyt stabilizatora gondoli na wspornik wózka, aż usłyszysz wyraźne kliknięcie.

W celu zdemontowania gondoli odepnij uchwyt stabilizatora od stelaża wózka.

52. W celu zdemontowania gondoli z wózka, wciśnij przycisk znajdujący się pod gondolą (1) i jednocześnie wysuń gondolę z adapterów (2). Zdemontuj adaptery gondoli z wózka.

MONTAŻ TORBY

53. W celu zamocowania torby nasuń metalowe klamry znajdujące się na końcach pasów torby na uchwyty znajdujące się wewnątrz prowadnicy stelaża aż poczujesz kliknięcie.

MONTAŻ FOTELIKA

54. Zamocuj adaptory na stelażu wózka, wsuwając je w szczeliny na zamkach wózka. Upewnij się, że zostały poprawnie zablokowane.

55. Ustaw fotelik tyłem do kierunku jazdy i następnie wsuń go we wcześniej zamocowane adaptory (1). Wciśnij przyciski znajdujące się po obu stronach uchwyty fotelika (2) i złóż jego uchwyt (3), aby zablokować go w adapterach.

UWAGA: Upewnij się, że fotelik został poprawnie zamocowany.

DEMONTAŻ FOTELIKA

56. Wciśnij przycisk znajdujący się po obu stronach uchwyty fotelika (1) i unieś jego uchwyt (2). Wysuń fotelik z adapterów (3).

57. Zdemonstuj adapter z wózka, wciskając przycisk (1) i jednocześnie wysuwając go ze stelaża (2) Powtórz czynność z drugiej strony.

**CZYSZCZENIE I OBSŁUGA**

Części wózka wykonane z tworzywa sztucznego oraz pasy można czyścić za pomocą miękkiej, wilgotnej ściereczki. Nie należy stosować agresywnych środków piorących.

Części metalowe wycieraj suchą szmatką, usuwając kurz i wodę. W przypadku zabłocenia lub po jeździe w okresie zimowym konserwuj je używając preparatów o właściwościach smarnych

Instrukcja czyszczenia tapicerki: czyścić przy użyciu ściereczki z delikatnym detergencem, nie namaczać, nie wirować, suszyć rozłożone.

Okresowo sprawdzaj luzy śrub i wymieniaj uszkodzone części. Smaruj elementy jezdne tj. piasty kół, osie najlepiej używając popularnych preparatów np. smar silikonowy, szczególnie po jeździe w terenie piaszczystym lub w okresie zimowym. Agresywne środki mogą spowodować korozję. Pamiętaj również o konserwacji wszystkich elementów metalowych.



OSTRZEŻENIE

WAŻNE! PRZECZYTAJ UWAŻNIE I ZACHOWAJ NA PRZYSZŁOŚĆ JAKO ODNIESIENIE

- OSTRZEŻENIE Nigdy nie zostawiaj dziecka bez opieki
- OSTRZEŻENIE Upewnij się przed użyciem, czy wszystkie urządzenia blokujące są włączone
- OSTRZEŻENIE Aby uniknąć obrażeń, upewnij się, czy dziecko jest odsunięte kiedy rozkłada się lub składa niniejszy wyrób
- OSTRZEŻENIE Nie pozwalaj dziecku bawić się tym wyrobem
- OSTRZEŻENIE To siedzisko nie jest odpowiednie dla dzieci w wieku poniżej 6. miesiąca życia
- OSTRZEŻENIE Zawsze używaj systemu zapięć
- OSTRZEŻENIE Sprawdź, czy urządzenia mocujące gondolę lub siedzisko lub fotelik samochodowy są prawidłowo załączone przed użyciem
- OSTRZEŻENIE Niniejszy wyrób nie jest odpowiedni do biegania ani jazdy na rolkach
- Maksymalna masa i wiek dziecka, dla którego przeznaczony jest wózek: 22kg lub 4 lata, cokolwiek nastąpi pierwsze
- Urządzenie do parkowania (hamulec) powinien być włączony, gdy wkłada się lub wyjmuje dziecko – Zawsze gdy parkujesz wózek zablokuj hamulec (urządzenie do parkowania)
- Maksymalne obciążenie torby zawieszanej na prowadnicy wózka wynosi 1.5 kg
- Maksymalne obciążenie koszyka wynosi 3kg
- Maksymalne obciążenie kieszeni budki/gondoli wynosi 0,3kg
- Maksymalne obciążenie uchwytu na kubek wynosi 0,5kg
- Jakikolwiek obciążenie dołączone do uchwytu i/lub tylnej strony oparcia i/lub boków wózka będzie wpływać na stateczność wózka
- Nie wieszaj toreb do tego nie przystosowanych oraz innych niż zalecane przez producenta na prowadnicach wózka – Jest to niebezpieczne oraz może prowadzić do uszkodzenia wózka.
- Ten wózek został zaprojektowany do użytkowania go przez jedno dziecko.
- Akcesoria które nie są zaakceptowane przez producenta nie powinny być użytkowane. Używaj tylko części zamiennych dostarczonych lub zalecanych przez producenta.
- Nie używać dodatkowych platform dołączanych do wózka.

- W przypadku wykrycia jakichkolwiek usterek nie używaj produktu oraz skontaktuj się z serwisem BDG PRODUKCJA SP. Z O.O. lub sprzedawcą.
- Nigdy nie wjeżdżaj ani nie zjeżdżaj wózkiem po schodach (również po płozach), szczególnie gdy znajduje się w nim dziecko – może to spowodować poważne obrażenia dziecka i uszkodzenia wózka.
- Bujanie wózka może osłabić jego konstrukcję i prowadzić do uszkodzenia.
- Nigdy nie podnoś lub przenoś produktu z dzieckiem w środku.
- Przed użyciem wózka zawsze upewnij się, że mechanizmy składania zostały zablokowane (jest on prawidłowo rozłożony i zablokowany).
- Zawsze montuj wszystkie elementy ochronne i zabezpieczające wózka zgodnie z instrukcją – Okresowo sprawdzaj, czy wszystkie elementy wózka są sprawne i bezpieczne, w szczególności prawidłowość mocowania siedziska i gondoli i fotelika samochodowego do podwozia.
- Przy składaniu i rozkładaniu wózka, a także podczas regulacji oparcia, rączki lub innych elementów wózka, uważaj na bezpieczeństwo części ciała Twojego oraz dziecka. – Wózek przeznaczony jest do jazdy do przodu. – BDG PRODUKCJA SP Z O.O. nie ponosi odpowiedzialności za szkody wyrządzone w mieniu lub na osobach na skutek montażu oraz używania przedmiotowego produktu niezgodnie ze wskazaniami i zaleceniami producenta zawartymi w instrukcji obsługi.
- Należy używać wyłącznie elementów dostarczonych lub rekomendowanych przez producenta/dystrybutora. - Na stelażu wózka można zamocować gondolę lub siedzisko lub fotelik samochodowy. Dotyczy gondoli: - Żaden dodatkowy materac nie powinien być dodawany inny, niż zalecany przez producenta.
- Niniejszy wyrób jest odpowiedni dla dziecka, które nie może siedzieć samodzielnie, przewracać się i poruszać na swoich rękach i kolanach. Maksymalna masa dziecka 9kg. – Uchwyty do przenoszenia powinny znajdować się poza wnętrzem gondoli, podczas jej użytkowania. Fotelik samochodowy: - fotelik samochodowy nie zastępuje kołyski ani łóżeczka. W przypadku gdy twoje dziecko potrzebuje snu, należy umieścić je w odpowiedniej gondoli, kołysce lub łóżeczku.
- Instrukcja czyszczenia tapicerki: - Czyścić przy użyciu ściereczki z delikatnym detergentem, nie namaczać, nie wirować, suszyć rozłożone.
- Miej świadomość ryzyka, jakie niesie ze sobą umieszczenie produktu w pobliżu otwartych źródeł ognia i innych źródeł wysokich temperatur.

– Koła: napompować do 28 psi. (2.0 bar). – Konstrukcja wózka wyposażona jest w regulowany podnózek. Podczas samodzielnego wsiadania i wysiadania dziecka z wózka podnózek należy ustawić w najniższym położeniu.

– Siedzisko wózka służy do przewożenia dziecka w pozycji siedzącej – nie pozwól dziecku stawać na nim – może to stwarzać zagrożenie dla dziecka.

– Podczas przenoszenia wózka trzymaj za jego stelaż. W przypadku przenoszenia siedziska trzymaj za jego boczne uchwyty. W przypadku przenoszenia gondoli, trzymaj za szczyt uchwyty gondoli (uchwyt powinien być zablokowany w pozycji pionowej do podłoża) Nigdy nie przenoś wózka/stelaża/gondoli/siedziska/fotelika/nie zmieniaj kierunku zamocowania siedziska/nie pompuj kół oraz nie wykonuj innych typu czynności, jak np. zdejmowanie czy zakładanie kół, z dzieckiem w środku. W przypadku znoszenia lub wnoszenia wózka po schodach, do autobusu, itp. Zawsze czynność tą powinny wykonywać dwie osoby.

– Zawsze podjeżdżaj pod krawężniki, progi i inne przeszkody dwoma kołami tej samej osi jednocześnie działając siłą na prowadnicę wózka. Jeżeli podjeżdżasz przednimi kołami – prowadnicę wózka należy nacisnąć w dół co spowoduje uniesienie kół przednich ponad przeszkodę. W przypadku podjeżdżania tylnymi kołami – prowadnicę wózka należy unieść co spowoduje uniesienie kół tylnych. Niestosowanie się do tych zasad może prowadzić do uszkodzenia wózka lub stwarzać niebezpieczeństwo dla podróżującego w nim dziecka, co w konsekwencji może prowadzić do wywrócenia wózka z dzieckiem.

– Za bezpieczeństwo dziecka odpowiedzialny jest jego opiekun (osoba prowadząca wózek).

– Podczas zmiany położenia oparcia siedziska lub gondoli, zwróć uwagę na rączki i głowę dziecka.

– W przypadku zmiany położenia siedziska lub wysokości pasów – zawsze dopasuj ich długość do ciała dziecka, a także sprawdź poprawność działania sprzączki.

– Producent nie ponosi odpowiedzialności za montowanie na stelażu fotelików przez niego nie zaakceptowanych.

– Przed umieszczeniem dziecka w wózku zawsze sprawdzaj czy wewnątrz nie znajdują się luźne małe przedmioty, które na skutek połamania mogą spowodować zadławienie lub uduszenie się dziecka.

- Nigdy nie użytkuj wózka bez zamocowanej barierki.
- Nigdy nie rozkładaj ani składaj wózka, jeżeli w pobliżu znajduje się dziecko.
- Zawsze używaj hamulca parkingowego gdy dziecko jest wkładane i wyjmowane z wózka.
- Nigdy nie zmieniaj kierunku jazdy siedziska jeżeli znajduje się w nim dziecko. Dotyczy wózków wyposażonych w siedziska z możliwością zmiany kierunku jazdy.
- Dołączone do produktu podkładki służą do zniwelowania luzów pomiędzy osią zestawu koła przedniego a piastą. Podkładki przechowuj z dala od dzieci – ryzyko poślizgnięcia.

FOLIA PRZECIWDDESZCZOWA

UWAGA: Produkt nie jest zabawką – nie pozwalaj dziecku bawić się nim. Trzymaj z dala od ognia.

Trzymaj z dala od dziecka. Przy przyłożeniu do nosa lub ust istnieje ryzyko uduszenia.

Produkt powinien być używany wyłącznie pod nadzorem osoby dorosłej.

Gdy osłona nie jest używana należy ją przechowywać w miejscu niedostępnym dla dziecka.

Folie należy używać wyłącznie w celu ochrony przed deszczem lub śniegiem. Osłony nie wolno używać w dni upalne lub przy słonecznej pogodzie.

Po założeniu sprawdzaj czy folia nie powoduje dyskomfortu dla dziecka.

Podczas użytkowania folii sukcesywnie otwieraj suwak lub okno wentylacyjne w celu dostarczenia świeżego powietrza do wnętrza wózka/gondoli.

DEAR PARENTS

Congratulations on your purchase of CLODIstroller manufactured by the company BDG PRODUKCJA. Journey in this stroller will be safe, comfort and enjoyable.

Important – Read carefully and keep for future reference

Your child's safety may be threatened if you do not follow these instructions!

1. ELEMENTS OF THE STROLLER

- 1. Seat 2. Canopy 3. Bumper bar 4. Footmuff 5. Frame 6. Rear wheel – 2 pcs
- 7. Front wheel - 2 pcs, 8. Basket 9. Carrycot 10. Cover na carrycot 11. Bag

UNFOLDING THE STROLLER

- 2. Holding the handle pull the frame upwards
- 3. Unfold the stroller until the locking mechanism is secured in place.
- 4. Before use, check if both locks are properly secured in place.

WHEELS

5. ASSEMBLY OF FRONT WHEELS

Insert front set of the wheel onto the hub until it is locked in place. Make sure the wheel is properly secured. Repeat on the other side.

6. ASSEMBLY OF THE REAR WHEELS

Insert the rear wheel onto the rear hub until it is locked in place. Make sure the wheel is properly secured. Repeat on the other side.

7. DISASSEMBLY OF THE FRONT WHEELS

Press the button of the locking mechanism (1) and simultaneously take the wheel off the hub (2).

8. DISASSEMBLY OF THE REAR WHEELS

Press the button of the locking mechanism (1) and simultaneously take the wheel off the hub (2).

9. FRONT SWIVELING WHEELS

Move the locking mechanism down to lock front swiveling wheels. Move the locking mechanism up to unlock the front wheel.

NOTE:

Swiveling wheels must be unlocked prior to moving the stroller backwards!!! Failure to observe instructions for the swiveling wheels may result in mechanical damage to the steering elements, which are not subject to complaint.

10. PARKING DEVICE (brake)

Push the parking device lever with your foot to lock the rear wheels.

Push the parking device lever again to unlock the rear wheels.

ATTENTION!!! Always be aware whether the parking device is engaged or not.

SEAT UNIT

ASSEMBLY AND DISASSEMBLY OF THE SEAT UNIT

NOTE: Never assemble or disassemble the seat unit with the child inside it.

11. Seat unit in the CLODI stroller can be assembled facing forward and backward.

To do so, position the seat unit facing forward or backward and insert it into the mounting mechanism of the stroller locks.

NOTE: Make sure the seat unit is properly assembled in the frame of the stroller.

12. To detach the seat unit from the stroller, move the buttons on both sides of the seat unit up and take it off the frame.

13. Remove the seat unit from the frame.

14. BACKREST ADJUSTMENT

To change the position of the backrest, lift the adjusting handle (1) and adjust the backrest to desired position (2).

15. FOLDING THE SEAT UNIT

To fold the seat unit push the footrest to the backrest.

16. UNFOLDING THE SEAT UNIT

To unfold the seat unit lower the footrest

BUMPER BAR

17. To assemble the bumper bar, insert it on plastic openings on both sides of the frame.

Make sure the bumper bar is properly secured against sliding out.

18. To detach the bumper bar, press the buttons located on the interior of the bumper bar and take it out of the openings in the seat unit.

FOOTREST ADJUSTMENT

19. To raise the footrest lift its end part

20. To lower the footrest press the buttons located on both of its sides and lower it

CANOPY ASSEMBLY AND OPERATION

21. To change the position of the canopy, hold its top part and adjust it to the desired position.

22. The CLODI stroller canopies height can be adjusted. In order to raise the canopy lift it, in order to lower it, hold the mounting points on both sides of the canopy and move it down

23. To additionally enlarge the canopy, unzip the zipper in the back part (1) and unfold the canopy (2).

24. To gain access to the canopy ventilation raise the magnetic flap located on top of the canopy

SHOULDER STRAPS LENGTH ADJUSTMENT

25. Pull out the free end of the strap to remove any loose part.

26. Pull the fastener (1) to loosen the tension of the shoulder straps. Adjust the length of the hips and crotch straps using the fasteners (2)

BUCKLE MANUAL

27. The stroller is equipped with a magnetic buckle. To unbuckle the buckle, press both buttons of the buckle located on both sides at the same time and remove one part from the other one.

HOW TO LOCK THE BUCKLE

28. Insert the strap fastening mechanism in the back part of the buckle. Repeat on the other side.

29. Attach two parts of the buckle with one other.

30. Attach the front part of the buckle with the back part until you hear the clicking sound.

Check if the buckle is properly locked in place.

ASSEMBLY/ADJUSTMENT OF THE SAFETY BELTS HEIGHT

31. Adjust the belt buckles to the correct height by sliding the buckles on the straps (up and down). To remove the seat belts, slide their ends out of the holes in the backrest and upholstery. To install them, slide them through the holes in the upholstery and backrest.

NOTE! Before locking the child with the seat belts, make sure that the seat belts are properly assembled.

FOOTMUFF

32. Insert the footmuff on the footrest, place it below the bumper bar and fix with snaps located on the sides of the strollers upholstery

ASSEMBLY AND DISASSEMBLY OF THE RAIN COVER

33. Mount the rain cover onto the seat unit so it protects the canopy and the footrest

HANDLE LENGTH ADJUSTMENT

34. Press the button on the guide bar (1) and at the same time adjust it to the required position (2).

FOLDING THE STROLLER

35. Unlock the front wheels. Fold and lower the canopy. Adjust the handle to the lowest position. Press the button of the locking mechanism (1) and turn the folding handle while pulling it up (2).

FOLDING THE STROLLER WITH THE SEAT UNIT

36. The stroller can be folded with the seat mounted both ways. Unlock the front wheels

SEAT UNIT FACING FORWARD

37. Unlock the front wheels, adjust the handle to the lowest position, fold and lower the canopy, fold the seat (1) and turn the folding handle while pulling it up (2).

SEAT UNIT FACING BACKWARD

38. Unlock the front wheels, adjust the handle to the lowest position, fold and lower the canopy, lift the adjusting handle and push the backrest towards the handle (1), next turn the folding handle while pulling it up

39. The stroller can be stood on the wheels and handle.

CARRYCOT

40. Unfold bars of the carrycot (1) until it is locked in plastic holders (2).

41. Fix the insert of the carrycot with a zipper (1) and next, place the mattress inside the carrycot.

42. Attach the canopy extension using the zipper (1)

ADJUSTMENT OF THE CARRYCOT IN THE CARRYCOT

43. Press the buttons on both sides of the adjusting mechanism of the carrycot canopy at the same time (1) and adjust it to the required position (2).

44. To additionally enlarge the canopy, unzip the zipper (1), simultaneously press the buttons on both sides of the adjusting mechanism of the carrycot canopy (2) and adjust into the required position (3).

VENTILATION OF THE CARRYCOT CANOPY

45. The CLODI carrycot has three ventilations. In order to gain access to the canopy ventilation unzip the zipper located in its back part (1) and lift the fabric (2)

46. In order to gain access to the carrycot ventilation unzip the zippers located in its front and back part (1) and move the fabric (2).

FOOTMUFF

47. Fix the footmuff with a zipper.

RAIN COVER

48. Mount the rain cover onto the carrycot.

ASSEMBLY AND DISASSEMBLY OF THE CARRYCOT

NOTE: Adapters of the carrycot can only be used to assemble the carrycot on the stroller.

49. To fix the adapters of the carrycot on the pram's frame, insert them in the locking mechanism of the stroller (1). To disassemble the carrycot adapters, press the button (2) and take the adapter of the frame (3). The carrycot can be mounted only on the adapters.

NOTE: Never assemble or disassemble the carrycot unit with the child inside it.

50. To assemble the carrycot on the stroller, position it so that the canopy is in the front part of the frame and insert it in the previously assembled adapters of the carrycot.

NOTE: Make sure the carrycot is properly assembled in the frame of the stroller.

51. The carrycot has additional stabilization, to use it attach the carrycot support to the frame support, you will hear a click. In order to detach the carrycot, detach the carrycot from the frame support.

52. To disassemble the carrycot, press the button below the carrycot (1) and at the same time take the carrycot of the frame (2). Disassemble the carrycot adapters from the stroller.

ASSEMBLY OF THE BAG ON THE STROLLER HANDLE

53. In order to attach the bag to the handle, attach the metal buckles located on the end of the belts to the mounts located on the anterior side of the handle, you will feel a click.

ASSEMBLY AND DISASSEMBLY OF THE CAR SEAT ON THE FRAME OF THE STROLLER

NOTE: Never assemble or disassemble the car seat with the child inside it.

ASSEMBLY OF THE CAR SEAT

54. Fix the adapters on the frame of the stroller inserting them in the openings of the stroller locks. Make sure they are properly locked in place.

55. Place the car seat facing backwards and insert it into previously assembled adapters(1). Press the buttons on both sides of the stroller handle (2) and fold them (3) to lock it in the adapters.

NOTE: Make sure the car seat is properly assembled.

DISASSEMBLY OF THE CAR SEAT

56. Press the buttons on both sides of the stroller handle (1) and lift the handle (2). Take the car seat off the adapters (3).

57. Disassemble each adapter by pressing the button (1) and taking the adapter off the frame (2).

**CLEANING AND OPERATION**

Plastic parts of the stroller and the belts can be cleaned with a soft, damp cloth. Do not use strong washing agents.

Clean metal parts with a dry cloth, removing dust and water. If muddy or after driving in the winter, maintain with a lubricating product.

Upholstery cleaning manual: - Clean using a cloth with mild cleaning agent, do not wet it, do not whirl, dry unfolded.

Periodically check bolt clearances and replace damaged parts. Lubricate running gear components, i.e. wheel hubs, axles, preferably using a common preparation e.g. silicone grease, especially after driving on sandy terrain or in winter. Aggressive agents can cause corrosion. Remember to maintain all metal components as well.

**WARNING**

IMPORTANT! READ CAREFULLY AND KEEP IT FOR FUTURE REFERENCE

- WARNING Never leave your child unattended.
- WARNING Make sure that all the locking devices are engaged before use
- WARNING To avoid injuries, make sure the child is kept at distance when the product is being unfolded or folded.
- WARNING Do not allow the child to play with the product
- WARNING This seat unit is not suitable for children under 6 months
- WARNING Always use the harness system.
- WARNING Check if the fixing mechanisms of the carrycot, the seat unit or the car seat are properly fixed before use.
- WARNING This product is not intended for running or rollerblading.
- Maximum weight and age of child using the stroller: 22 kg or 4 years, whichever occur first
- Parking device (brake) should be activated when putting the child in or taking the child out of the stroller - Always lock the brake (parking device) when parking the stroller -
- Maximum load of the bag on the stroller's handle is 1.5 kg.
- Maxim load of the basket is 3 kg.
- Maximum load of pocket of the canopy/carrycot is 0.3 kg.
- Maximum load of the cupholder is 0.5kg
- Any load on the handle and/or posterior part of the backrest and/or sides of the stroller will influence stability of the stroller
- Do not hang bags on the stroller's guides which are not appropriate for hanging or bags different than recommended by the manufacturer - it is dangerous and may lead to damage to the stroller.
- This stroller is intended for use by one child.
- Do not use accessories which are not approved by the manufacturer. Use only spare parts which are approved or recommended by the manufacturer.
- Do not use additional platforms attached to the stroller.
- In case any defects are found, do not use the product and contact the service of BDG PRODUKCJA SP. Z O.O. or the Seller.

- Never go down or up the stairs with the stroller (also on slides), especially with a child inside - it may lead to serious injury to the child and damage to the stroller.
 - Rocking the stroller may deteriorate its structure and lead to damage.
 - Never lift or move the product with the child inside it.
 - Make sure folding elements are locked prior to using the stroller (that is properly unfolded and locked in place).
 - Always assemble all protective and securing elements of the stroller in compliance with instructions.
 - Check periodically if all elements of the stroller are operational and safe, in particular, check if the seat unit, carrycot and the car seat are properly assembled to the chassis.
 - When folding and unfolding the stroller, as well as when adjusting the backrest, handle or other elements of the stroller, keep your and your child's body parts safe.
 - The stroller is intended for moving forward.
 - BDG PRODUKCJA SP Z O.O. is not liable for any damage to property or injuries arising from the assembly and use of the product which is not compliant with instructions and recommendations of the manufacturer covered by this user manual.
 - Use only elements supplied by or recommended by the manufacturer/distributor.
 - You may assemble the carrycot, seat unit, or the car seat on the stroller's frame.
- Regards the carrycot: - Do not use any additional mattress than the one recommended by the manufacturer.
- This product is intended for children who cannot sit unattended, change positions or move on hands and knees Maximum weight of the child: 9 kg.
 - Handles for carrying should be placed outside the carrycot when using it.
- Car seat: - Car seat does not substitute the a cradle or baby cot. If your child wants to sleep, put it inside and appropriate carrycot, cradle or baby cot.
- Upholstery cleaning manual: - Clean using a cloth with mild cleaning agent, do not wet it, do not whirl, dry unfolded.
- Be aware of risk connected with placing the product nearby sources of open fire and other sources of high temperatures.
 - Wheels: inflate to 28 psi. (2.0 bar).

- The stroller unit is equipped with the adjustable footrest. When the child get in and out of the stroller independently, the footrest should be placed in the lowest position.

- The seat of the stroller is used to carry your child in a sitting position - do not let your child stand on it - this can put your child at risk.

When carrying the stroller, hold on to its frame. When carrying the seat, hold on to its side handles. When carrying the carrycot, hold by the top of the carrycot handle (the handle should be locked upright to the ground).

Never move the stroller/frame/carrycot/seat/car seat/change the direction of the seat attachment/inflate the wheels or perform other activities, such as removing or installing wheels, with the child inside. When carrying the stroller up or down stairs, onto a bus, etc. the activity should be always performed by two persons.

Always drive up kerbs, thresholds and other obstacles with two wheels on the same axle at the same time, exerting force on the stroller guide. If approaching with the front wheels - the stroller guide should be pressed downwards which will raise the front wheels above the obstacle. If approaching with the rear wheels - the stroller guide should be raised which will raise the rear wheels. Failure to do so may lead to damage to the stroller or pose a danger to the child travelling in it, resulting in the stroller and child tipping over.

- The safety of the child is the responsibility of the carer (the person driving the stroller).

- When changing the position of the seat back or the carrycot, pay attention to your child hands and head.

- When changing the position of the seat or the height of the harness straps - always adjust the length of the harness straps to your child's body and check the correct functioning of the buckle.

The manufacturer cannot be held responsible for the installation of unacceptable seats on the frame.

- Before placing your child in the stroller, always check that there are no loose small objects inside which could cause choking or suffocation if swallowed.

- Never use the stroller without attached stroller rail.

- Never unfold or fold the stroller if a child is around.

Sehr geehrte Eltern,

Wir sagen Glückwunsch, dass Sie dem Sportwagen **CLODI** der Firma **BDG** Produktjamit seinem Kauf entgegengebracht haben. Der Spaziergang mit unserem Produkt bietet auf jeden Fall bestmöglichen Komfort und Schutz für Ihr Kind.

- Wichtig – Bitte sorgfältig lesen und für späteres Nachlesen unbedingt aufbewahren

Falls Sie die Gebrauchsanweisungen nicht befolgen, kann die Sicherheit Ihres Kindes nachteilig beeinträchtigt werden.

1. BESTANDTEILE DES KINDERWAGENS

1. Sitz 2. Verdeck 3. Schutzbügel 4. Beinschutzbezug 5. Gestell 6. Hinterrad – 2 St. 7. Vorderrad – 2 St. 8. Einkaufskorb 9. Babywanne 10. Babywanne-Schutzbezug 11. Tasche

ENTFALTEN DES KINDERWAGENS

2. Ziehen Sie den Rahmen nach oben, indem Sie die Führungsschiene halten.
3. Klappen Sie den Wagen auf, bis die Schlösser verriegelt sind.
4. Prüfen Sie vor dem Gebrauch, ob beide Schlösser richtig verriegelt sind.

SITZ

MONTAGE UND DEMONTAGE DES SITZES

WICHTIGER HINWEIS: Montieren oder demontieren Sie niemals den Sitz mit dem Kind im Kinderwagen.

RÄDER

5. MONTAGE DER VORDERRÄDER

Setzen Sie den vorderen Radsatz auf die Nabe auf, bis ein deutliches Einrasten wahrnehmbar ist. Stellen Sie sicher, dass das Rad entsprechend verriegelt ist. Wiederholen Sie diese Tätigkeit auf der anderen Seite.

6. MONTAGE DER HINTERRÄDER

Schieben Sie das Rad auf die hintere Nabe bis zum Einrasten. Stellen Sie sicher, dass das Rad entsprechend verriegelt ist. Wiederholen Sie diese Tätigkeit auf der anderen Seite.

7. DEMONTAGE DER VORDERRÄDER

Drücken Sie die Sperrtaste (1) und schieben Sie das Vorderrad zugleich aus der Radnabe heraus (2).

8. DEMONTAGE DER HINTERRÄDER

Drücken Sie die Sperrtaste (1) und schieben Sie das Hinterrad zugleich aus der Radnabe heraus (2).

9. VORDERE LENKRÄDER

Schieben Sie die Sperre nach unten, um das vordere Lenkrad zu sperren. Heben Sie die Sperre an, um das Vorderrad zu entsperren.

WICHTIGER HINWEIS:

Die Lenkräder sind vor dem Losfahren zu entsperren!!! Die Nichtbeachtung der Regeln bezüglich der Bedienung von Lenkrädern kann zu mechanischen Beschädigungen an den Fahrelementen führen, die von der Reklamation nicht erfasst sind.

10. Drücken Sie mit dem Fuß auf den Knopf der Parkvorrichtung, um die Hinterräder zu blockieren. Drücken Sie erneut mit dem Fuß auf den Knopf der Parkvorrichtung, um die Hinterräder zu entriegeln.
WICHTIGER HINWEIS!!! Achten Sie immer darauf, ob die Bremse aktiviert oder deaktiviert ist.

SITZ

MONTAGE UND DEMONTAGE DES SITZES

WICHTIGER HINWEIS: Montieren und demontieren Sie den Sitz niemals mit dem Kind im Inneren.

Installieren Sie den Sitz niemals, wenn zusätzliche Adapter an der Konstruktion montiert sind.

11. Der Sitz im Kinderwagen CLODI kann sowohl vorwärts als auch rückwärts zur Fahrtrichtung montiert werden. Schieben Sie dazu den Sitz nach vorne oder hinten zur Fahrtrichtung in die Öffnungen in die Schlitze der Schlösser.

WICHTIGER HINWEIS: Stellen Sie sicher, dass der Sitz ordnungsgemäß am Gestell des Kinderwagens befestigt ist.

12. Um den Sitz aus dem Kinderwagen zu nehmen, greifen Sie die Schiebeknöpfe auf beiden Seiten und heben Sie ihn nach oben.

13. Schieben Sie den Sitz aus dem Gestell heraus.

14. VERSTELLUNG DER RÜCKENLEHNE

Um die Position der Rückenlehne zu ändern, heben Sie den Verstellgriff (1) an und bringen Sie die Rückenlehne in die gewünschte Position (2).

15. ZUSAMMENKLAPPEN DES SITZES

Um den Sitz zusammenzuklappen, schieben Sie die Fußstütze zur Rückenlehne (1).

16. AUFKLAPPEN DES SITZES

Um den Sitz auszuklappen, senken Sie die Fußstütze ab.

17. SCHUTZBÜGEL

Um den Schutzbügel zu montieren, schieben Sie diesen in die Öffnungen auf beiden Seiten des Kinderwagensitzes hinein. Stellen Sie sicher, dass der Schutzbügel vor dem Herausschieben ordnungsgemäß gesichert ist.

18. Um den Schutzbügel zu demontieren, drücken Sie gleichzeitig die Knöpfe an dessen Innenseite.

VERSTELLUNG DER FUSSTÜTZE

19. Um die Fußstütze anzuheben, heben Sie deren Endstück an.

20. Um die Fußstütze abzusenken, drücken Sie die Knöpfe auf beiden Seiten (1) und senken Sie dann die Fußstütze ab (2).

VERDECK: MONTAGE UND HANDHABUNG

21. Um die Lage des Verdecks zu ändern, greifen Sie es im oberen Teil und platzieren Sie es in der gewünschten Position.

22. Der CLODI-Kinderwagen verfügt über ein höhenverstellbares Verdeck. Um das Verdeck anzuheben, heben Sie es nach oben. Um es abzusenken, halten Sie die Befestigungspunkte auf beiden Seiten des Verdecks fest und bewegen Sie es nach unten.

23. Um sich Zugang zur Verdeckklüftung zu verschaffen, vergrößern Sie das Verdeck und dann knöpfen Sie den Reißverschluss im hinteren Teil (1) auf und entfernen Sie den Stoff (2).

24. Um Zugang zur Belüftung des Verdecks zu erhalten, heben Sie die Magnetklappe an der Oberseite (1) an.

LÄNGENVERSTELLUNG DER SCHULTERGURTE.

25. Ziehen Sie das freie Ende des Gurtes heraus, um das Spiel zu beseitigen.

26. Ziehen Sie an der Schnalle (1), um die Spannung der Schultergurte zu lösen. Stellen Sie die Länge der Lenden- und Schrittgurte mit den Schnallen (2) ein.

FUNKTIONSWEISE DER SCHNALLE.

27. Der Kinderwagen ist mit einer Magnetschnalle ausgestattet. Um den Verschluss zu lösen, drücken Sie die beiden Verschlussknöpfe auf beiden Seiten gleichzeitig und schieben den vorderen Teil vom hinteren Teil weg.

VERSCHLIEßEN DER SCHNALLE.

28. Schieben Sie die Gurtbefestigung in die Rückseite der Schnalle. Wiederholen Sie den Vorgang auf der anderen Seite.

29. Verbinden Sie die beiden Teile der Schnalle miteinander.

30. Drücken Sie den vorderen Teil der Schnalle gegen den hinteren Teil, bis Sie ein Klicken hören.

Prüfen Sie, ob die Schnalle einwandfrei geschlossen ist.

MONTAGE / HÖHENVERSTELLUNG DER SICHERHEITSGURTE

31. Stellen Sie die Gurtschnallen auf die richtige Höhe ein, indem Sie sie über die Gurte schieben (nach oben/unten). Um die Sicherheitsgurte zu entfernen, ziehen Sie deren Enden aus den Öffnungen in der Rückenlehne und der Polsterung heraus. Um sie anzubringen, schieben Sie sie durch die Öffnungen in der Polsterung und der Rückenlehne.

WICHTIGER HINWEIS! Vergewissern Sie sich immer, dass die Sicherheitsgurte fest angelegt sind, bevor Sie Ihr Kind anschnallen.

BEINSCHUTZBEZUG

32. Ziehen Sie den Bezug über die Fußstütze, führen Sie ihn unter den Schutzbügel hindurch und befestigen Sie ihn mit den Druckknöpfen an den Seiten der Sitzpolsterung.

MONTAGE DER REGENSCHUTZHÜLLE

33. Legen Sie die Regenschutzhülle so auf den Sitz, dass sie das Verdeck und die Fußstütze schützt.

EINSTELLUNG DER FÜHRUNGSSCHIENENLÄNGE

34. Drücken Sie die Taste an der Führung (1) und bringen Sie sie gleichzeitig in die gewünschte Position (2)

ZUSAMMENKLAPPEN DES KINDERWAGENS

35. Entriegeln Sie die Vorderräder, stellen Sie die Führung in die unterste Position, drücken Sie den Verriegelungsknopf (1) und drehen Sie den Klappgriff nach oben (2).

FALTEN DES KINDERWAGENS MIT DEM SITZ

36. Der Kinderwagen kann mit dem Sitz in beide Richtungen montiert zusammengeklappt werden. Entriegeln Sie die Vorderräder.

SITZ DER VORDERSEITE ZUR FAHRTRICHTUNG

37. Entriegeln Sie die Vorderräder, stellen Sie die Führungsschiene in die unterste Position, klappen Sie das Verdeck zusammen und senken Sie es ab, klappen Sie dann den Sitz zusammen (1) und drehen Sie den Klappgriff, indem Sie ihn anheben (2).

SITZ MIT DEM RÜCKEN ZUR FAHRTRICHTUNG

38. Entriegeln Sie die Vorderräder, klappen Sie das Verdeck zusammen und senken Sie es ab, heben Sie den Verstellhebel an und drücken Sie die Rückenlehne in Richtung Führung (1), drehen Sie dann den Klappgriff, indem Sie ihn anheben (2).

39. Der Kinderwagen kann im zusammengeklappten Zustand auf seinen Rädern und der Führungsschiene stehen.

BABYWANNE

ENTFALTEN DER BABYWANNE

40. Verlegen Sie die Stabe der Babywanne (1), bis sie in den Kunststoffhaltern einrasten(2).

41. Befestigen Sie die Innenauskleidung der Babywanne mit Hilfe des Reißverschlusses(1) und dann verlegen Sie die Innenmatratze (2).

42. Befestigen Sie das Verdeck der Kinderwagenwanne mittels des Schiebers (1).

VERDECKANPASSUNG

43. Drücken Sie gleichzeitig die Knöpfe an beiden Seiten der Verdeckversteller (1) der Babywanne und stellen Sie diese auf die gewünschte Position (2) ein.

44. Um das Verdeck weiter zu öffnen, ziehen Sie den Reißverschluss (1) auf, drücken Sie gleichzeitig die Knöpfe an beiden Seiten der Verdeckversteller (2) der Babywanne und stellen Sie diese auf die gewünschte Position (3) ein.

KABELLOSE VERDECKBELÜFTUNG

45. Die CLODI-Kinderwagenwanne verfügt über drei Belüftungsöffnungen. Um Zugang zur Belüftung der Wanne zu erhalten, öffnen Sie den Reißverschluss an der Rückseite (1) und schieben Sie den Stoff beiseite (2).

46. Um Zugang zur Belüftung der Kinderwagenwanne zu erhalten, öffnen Sie die Reißverschlüsse an der Vorder- und Rückseite (1) und ziehen Sie den Stoff zurück (2).

KABELLOSER BEINEBENTEL FÜR DIE BABYWAGEN

47. Befestigen Sie den Beinebentel mit dem Reißverschluss.

REGENSCHUTZHÜLLE

48. Legen Sie die Regenschutzhülle auf die Babywanne.

MONTAGE UND DEMONTAGE DER BABYWANNE VOM KINDERWAGEN

WICHTIGER HINWEIS: Die Adapter der Babywanne dienen ausschließlich der Befestigung der Babywanne auf dem Kinderwagen.

49. Um die Adapter der Babywanne auf dem Gestell des Kinderwagens zu befestigen,... schieben Sie diese in die Spalten des Schlosses des Kinderwagens(1). Um die Adapter der Babywanne zu demontieren, drücken Sie die Taste (2) und schieben Sie den Adapter aus dem Gestell heraus (3). Die Kinderwagenwanne kann nur auf Adaptern montiert werden.

WICHTIGER HINWEIS: WARNUNG: Befestigen oder entfernen Sie die Babywanne niemals, während sich Ihr Kind darin befindet.

50. Um die Babywanne am Kinderwagen zu befestigen, positionieren Sie sie so, dass sich das Verdeck vorne am Gestell befindet, und schieben Sie dann die Adapter in die Halterung.

WARNUNG: Stellen Sie sicher, dass die Babywanne korrekt an den Adaptern befestigt ist.

51. Die Kinderwagenwanne ist mit einer zusätzlichen Stabilisierung ausgestattet. Um sie zu verwenden, schieben Sie den Stabilisierungsgriff der Wanne auf die Stütze des Kinderwagens, bis Sie ein deutliches Klicken hören.

Um die Kinderwagenwanne zu demontieren, lösen Sie den Stabilisatorhalter vom Gestell des Kinderwagens.

52. Um die Babywanne vom Kinderwagen zu entfernen, drücken Sie den Knopf unter der Babywanne (1) und schieben Sie die Babywanne gleichzeitig von den Adaptern (2).

Entfernen Sie die Adapter vom Kinderwagen.

MONTAGE DER TASCHEN

53. Um die Tasche zu befestigen, schieben Sie die Metallklammern an den Enden der Taschengurte auf die Halterungen im Inneren der Rahmenführung, bis Sie ein Klicken spüren.

MONTAGE DES KINDERSITZES

54. Befestigen Sie die Adapter am Kinderwagengestell und schleben Sie diese in die Kinderwagenverriegelungen. Stellen Sie sicher, dass sie richtig verriegelt sind.

55. Den Kindersitz in Fahrtrichtung nach hinten positionieren und in die vormontierten Adapter (1) schieben. Drücken Sie die Tasten auf beiden Seiten des Kindersitzgriffes (2) und klappen Sie den Griff (3) ein, um ihn in den Adaptern zu verriegeln.

WICHTIGER HINWEIS: Vergewissern Sie sich, dass der Kindersitz richtig befestigt ist.

DEMONTAGE DES KINDERSITZES

56. Drücken Sie Tasten auf beiden Seiten des Kindersitzgriffes (1) und heben Sie seinen Griff an (2). Schieben Sie den Kindersitz aus den Adaptern (3).

57. Demontieren Sie jeden der Adapter vom Kinderwagen, indem Sie die Taste (1) eindrücken und schieben Sie diesen zugleich aus dem Gestell (2). Wiederholen Sie diese Tätigkeit auf der anderen Seite.



REINIGUNG UND NUTZUNGSHINWEISE

Die Kunststoffteile des Wagens und die Gurte können mit einem weichen, feuchten Tuch gereinigt werden. Keine aggressiven Reinigungsmittel verwenden.

Die Metallteile mit einem trockenen Tuch abwischen, um Staub und Wasser zu entfernen. Bei Verschmutzung oder nach Fahrten im Winter sind sie mit Schmiermitteln zu behandeln.

Reinigungshinweise für die Polsterung: mit einem Tuch mit mildem Reinigungsmittel reinigen, nicht einweichen, nicht schleudern, ausgebreitet trocknen.

Regelmäßig auf Schraubenspiel prüfen und beschädigte Teile ersetzen. Die Fahrwerksteile, z.B. Radnaben, Achsen, vorzugsweise mit handelsüblichen Präparaten, z.B. Silikonfett, schmieren, insbesondere nach Fahrten auf sandigem Untergrund oder im Winter. Aggressive Mittel können Korrosion verursachen. Vergessen Sie auch nicht, alle Metallteile zu pflegen.



WARNUNG

WICHTIG! SORGFÄLTIG LESEN UND FÜR SPÄTERE VERWENDUNG AUFBEWAHREN

- WARNUNG Lassen Sie niemals ein Kind unbeaufsichtigt
- WARNUNG Vergewissern Sie sich vor der Benutzung, dass alle Verriegelungen eingerastet sind.
- WARNUNG Um Verletzungen zu vermeiden, vergewissern Sie sich, dass das Kind nicht in der Nähe ist, wenn Sie das Produkt auf- oder zusammenklappen.
- WARNUNG Lassen Sie Ihr Kind nicht mit diesem Produkt spielen
- WARNUNG Diese Sitzeinheit ist für Kinder unter 6 Monaten nicht geeignet
- WARNUNG Verwenden Sie stets das Gurtsystem
- WARNUNG Vor Gebrauch prüfen, ob die Befestigungsvorrichtungen der Babyschale oder des Sitzes bzw. des Autositzes richtig eingerastet sind
- WARNUNG Dieses Produkt ist nicht zum Laufen oder Rollerbladen geeignet
- Maximales Gewicht und Alter des Kindes, für das der Kinderwagen bestimmt ist: 22 kg oder 4 Jahre, je nachdem, was zuerst eintritt
- Die Feststellvorrichtung (Bremse) sollte angezogen sein, wenn das Kind hineingesetzt oder herausgenommen wird - beim Abstellen des Kinderwagens muss die Bremse (Feststellvorrichtung) immer arretiert sein.

Die maximale Belastung für eine an dem Schiebebügel aufgehängte Tasche beträgt 1,5 kg.

- Die maximale Zuladung für den Korb beträgt 3 kg.
- Die maximale Zuladung der Tasche am Verdeck/an der Babyschale beträgt 0,3 kg.
- Die maximale Belastung für den Becherhalter beträgt 0,5 kg
- Jede Last, die am Griff und/oder an der Rückenlehne und/oder an den Seiten des Kinderwagens befestigt wird, beeinträchtigt die Stabilität des Wagens.
- Man darf keine Taschen, die nicht geeignet oder vom Hersteller empfohlen sind, an die Führungen des Kinderwagens hängen - das ist gefährlich und kann zur Beschädigung des Wagens führen.

- Zubehör, das nicht vom Hersteller zugelassen ist, darf nicht verwendet werden. Nur vom Hersteller gelieferte oder empfohlene Ersatzteile verwenden.
 - Keine zusätzlichen Plattformen am Kinderwagen verwenden.
 - Sollten Mängel festgestellt werden, darf das Produkt nicht verwendet werden und es ist BDG PRODUKCJA SP. Z O.O. oder der Verkäufer zu kontaktieren.
 - Niemals mit dem Wagen eine Treppe hinauf- oder hinunterfahren (auch nicht auf den Kufen), insbesondere nicht, wenn sich ein Kind darin befindet - dies kann zu schweren Verletzungen des Kindes und zu Schäden am Wagen führen.
 - Das Schaukeln des Wagens kann seine Konstruktion schwächen und zu Beschädigungen führen.
 - Das Produkt niemals mit einem Kind darin anheben oder tragen.
 - Vor der Benutzung des Wagens immer sicherstellen, dass die Klappmechanismen verriegelt sind (er ist korrekt ausgeklappt und verriegelt).
 - Alle Schutz- und Sicherheitsvorrichtungen des Kinderwagens müssen immer wie vorgeschrieben angebracht werden.
 - Regelmäßig prüfen, ob alle Komponenten des Kinderwagens funktionstüchtig und sicher sind, insbesondere ob der Sitz, die Babyschale und der Autositz korrekt am Fahrgestell befestigt sind.
 - Beim Zusammen- und Auseinanderklappen des Kinderwagens sowie beim Verstellen der Rückenlehne, des Griffs oder anderer Teile des Kinderwagens ist auf die Sicherheit eigener Körperteile und der des Kindes zu achten.
 - Der Kinderwagen ist für die Vorwärtsfahrt bestimmt.
 - BDG PRODUCTION SP Z O.O. haftet nicht für Sach- oder Personenschäden, die durch den Zusammenbau und die Verwendung dieses Produkts entgegen den Anweisungen des Herstellers und den Empfehlungen in der Gebrauchsanweisung entstanden sind.
 - Man soll nur die vom Hersteller/Händler gelieferten oder empfohlenen Komponenten verwenden.
 - Am Gestell des Kinderwagens kann eine Babyschale oder ein Sitz oder Autositz befestigt werden.
- Gilt für die Babyschale: - Es sollte nur die vom Hersteller empfohlene Matratze verwendet werden.

- Dieses Produkt ist für ein Kind geeignet, das sich nicht ohne Hilfe aufsetzen, umdrehen und auf Händen und Knien fortbewegen kann. Das maximale Gewicht des Kindes beträgt 9 kg.

- Die Tragegriffe sollten sich während der Benutzung außerhalb des Innenraums der Babyschale befinden. Autokindersitz: - Der Autokindersitz ist kein Ersatz für eine Wiege oder ein Babybett. Wenn das Baby schlafen muss, sollte es in eine geeignete Babyschale, Wiege oder ein Kinderbett gelegt werden.

Anweisungen zur Reinigung der Polsterung: - Mit einem Tuch mit mildem Reinigungsmittel reinigen, nicht einweichen, nicht schleudern, ausgebreitet trocknen.

- Seien Sie sich der Risiken bewusst, die mit der Aufstellung des Produkts in der Nähe von offenen Feuerquellen und anderen Quellen hoher Temperaturen verbunden sind.

- Räder: auf 28 psi aufpumpen. (2,0 bar).

- Die Konstruktion des Kinderwagens ist mit einer verstellbaren Fußstütze ausgestattet. Beim selbstständigen Ein- und Aussteigen des Kindes aus dem Wagen sollte die Fußstütze in die niedrigste Position eingestellt werden.

- Der Sitz des Kinderwagens dient zur Beförderung des Kindes in einer sitzenden Position - das Kind darf nicht darauf stehen, da dies zu einer Gefahr für das Kind werden könnte.

- Beim Tragen des Kinderwagens muss man ihn am Gestell festhalten. Beim Tragen des Sitzes muss man ihn an den seitlichen Griffen festhalten. Beim Tragen der Babyschale muss man sie am oberen Ende des Griffs festhalten (der Griff muss senkrecht zum Boden stehen).

Niemals den Kinderwagen/die Babyschale/den Sitz/den Autositz tragen, die Richtung der Sitzbefestigung wechseln oder die Räder aufpumpen und andere Arbeiten, wie z.B. das Abnehmen oder Anbringen der Räder, mit dem Kind darin durchführen. Beim Tragen des Kinderwagens die Treppe hinauf oder hinunter, in den Bus hinein usw. müssen immer zwei Personen diese Tätigkeit ausführen.

- Das Auffahren auf Bordsteinkanten, Schwellen und andere Hindernisse sollte immer mit zwei Rädern der gleichen Achse erfolgen unter gleichzeitiger Anwendung von Kraft auf den Schiebebügel des Wagens.

Beim Anfahren mit den Vorderrädern - sollte der Schiebebügel nach unten gedrückt werden, wodurch die Vorderräder über das Hindernis gehoben werden. Beim Anfahren mit den Hinterrädern - sollte der Schiebebügel angehoben werden, wodurch die Hinterräder angehoben werden. Bei Nichtbeachtung dieser Hinweise kann der Kinderwagen beschädigt werden oder eine Gefahr für das darin befindliche Kind darstellen, wodurch der Kinderwagen samt Kind umkippen kann.

- Die Sicherheit des Kindes liegt in der Verantwortung des Betreuers (der Person, die den Kinderwagen führt).
- Beim Verändern der Position der Rückenlehne oder der Babyschale muss auf die Hände und den Kopf des Kindes geachtet werden.
- Bei der Veränderung der Sitzposition oder der Höhe der Gurte - muss die Länge der Gurte immer an den Körper des Kindes angepasst und die korrekte Funktion des Gurtschlösses überprüft werden.
- Der Hersteller haftet nicht für den Einbau unzulässiger Sitze auf dem Gestell.
- Vor dem Einsetzen des Kindes in den Kinderwagen ist stets zu prüfen, dass sich keine losen Kleinteile darin befinden, die zum Verschlucken oder Erstickten führen könnten.
- Niemals den Kinderwagen ohne angebrachten Sicherheitsbügel benutzen.
- Niemals den Kinderwagen auf- oder zusammenklappen, wenn ein Kind in der Nähe ist.
- Beim Einsetzen und Herausnehmen des Kindes aus dem Kinderwagen immer die Feststellbremse betätigen.
- Niemals die Richtung des Sitzes ändern, wenn sich ein Kind darin befindet. Gilt für Kinderwagen mit Sitzen, bei denen man die Fahrtrichtung wechseln kann.
- Die dem Produkt beiliegenden Unterlegscheiben dienen dazu, das Spiel zwischen der Achse des Vorderradsatzes und der Nabe zu beheben. Die Unterlegscheiben sind von Kindern fernzuhalten - Gefahr des Verschluckens.

REGENSCHUTZFOLIE

ACHTUNG: Das Produkt ist kein Spielzeug - lassen Sie das Kind nicht damit spielen. Von Feuer fernhalten.

Außerhalb der Reichweite von Kindern aufbewahren. Beim Anlegen an die Nase oder den Mund besteht Erstickungsgefahr.

Das Produkt sollte nur unter Aufsicht von Erwachsenen verwendet werden. Wenn die Abdeckung nicht in Gebrauch ist, muss sie außerhalb der Reichweite des Kindes aufbewahrt werden.

Die Folie sollte nur zum Schutz vor Regen oder Schnee verwendet werden. Die Abdeckung darf nicht an heißen Tagen oder bei sonnigem Wetter verwendet werden.

Nach dem Anlegen ist zu prüfen, ob die Folie dem Kind keine Unannehmlichkeiten bereitet.

Bei der Verwendung der Folie sollte nach und nach der Reißverschluss oder das Belüftungsfenster geöffnet werden, um die Zufuhr von frischer Luft im Inneren des Kinderwagens/der Babyschale zu gewährleisten.

УВАЖАЕМЫЕ РОДИТЕЛИ

Поздравляем вас с приобретением прогулочной коляски CLODI компании BDG PRODUKCIJA. Путешествие вашего ребенка в нем будет, безусловно, безопасным, комфортным и приятным.

ВАЖНО: ВНИМАТЕЛЬНО ПРОЧТИТЕ И СОХРАНИТЕ ИНСТРУКЦИЮ ДЛЯ ДАЛЬНЕЙШЕГО ИСПОЛЬЗОВАНИЯ.

Безопасность вашего ребенка может оказаться под угрозой, если Вы не будете соблюдать данную инструкцию!

1. ЭЛЕМЕНТЫ КОЛЯСКИ

1. Сиденье 2. Капюшон 3. Перегородка 4. Чехол для ног 5. Рама 6. Заднее колесо - 2 шт. 7. Переднее колесо - 2 шт., 8. Корзина 9. Гондола 10. Чехол для гондолы 11. Сумка

РАСКЛАДЫВАНИЕ КОЛЯСКИ

2. Потяни раму вверх, держа за ручку
3. разложите коляску до момента блокировки замков.
4. Перед использованием убедитесь, что оба замка правильно заблокированы.

КОЛЕСА

5. МОНТАЖ ПЕРЕДНИХ КОЛЕС

Наденьте комплект передних колес на ступицу, пока не защелкнется блокировка. Убедитесь, что колесо правильно заблокировано. Те же действия повторите с другой стороны.

6. МОНТАЖ ЗАДНИХ КОЛЕС

Наденьте заднее колесо на заднюю ступицу, пока не защелкнется блокировка. Убедитесь, что колесо правильно заблокировано. Те же действия повторите с другой стороны.

7. СНЯТИЕ ПЕРЕДНИХ КОЛЕС

Нажмите кнопку блокировки (1) и одновременно снимите переднее колесо со ступицы (2).

8. СНЯТИЕ ЗАДНИХ КОЛЕС

Нажмите кнопку блокировки (1) и одновременно снимите заднее колесо со ступицы (2).

9. ПЕРЕДНИЕ ВРАЩАЮЩИЕ КОЛЕСА

Опустите блокировку вниз, чтобы заблокировать переднее вращающееся колесо. Поднимите блокировку, чтобы разблокировать переднее колесо.

ВНИМАНИЕ:

Самоустанавливающиеся колеса должны быть разблокированы перед движением назад!!! Несоблюдение правил использования самоустанавливающихся колес может привести к механическим повреждениям элементов ходовой части, которые не будут подлежать рекламации.

10. ПАРКОВОЧНОЕ УСТРОЙСТВО (тормоз)

Нажми ногой на парковочное устройство, чтобы заблокировать задние колеса.

Снова нажми ногой на парковочное устройство, чтобы заблокировать задние колеса.

СИДЕНИЕ

МОНТАЖ И ДЕМОНТАЖ СИДЕНЬЯ

ВНИМАНИЕ: Никогда не устанавливайте и не снимайте сиденье с ребенком внутри

11. Сиденье в коляске CLODI может быть установлено передом или задом к направлению движения

Для этого вставьте сиденье передом или задом к направлению движения в отверстия, находящиеся

в пазах замков

ВНИМАНИЕ: Убедитесь, что сиденье правильно закреплено на раме коляски

12. Чтобы снять сиденье с коляски, нажмите кнопки, расположенные по обеим сторонам, и поднимите его вверх.

13. Выдвиньте сиденье из рамы.

14. РЕГУЛИРОВАНИЕ СПИНКИ

Для изменения положения спинки поднимите регулирующий держатель (1) и установите спинку в избранном положении (2).

15. СКЛАДЫВАНИЕ СИДЕНЬЯ

Чтобы сложить сиденье, сдвиньте подножку к спинке (1).

16. РАСКЛАДЫВАНИЕ СИДЕНЬЯ

Чтобы разложить сиденье, опусти подножку.

ПЕРЕГОРОДКА

17. Чтобы установить перегородку, вставьте ее в отверстия, расположенные с обеих сторон сиденья коляски. Убедиться в том, что перегородка была правильно зафиксирована от выдвигания.

18. Чтобы снять защитную перекладину, одновременно зажмите кнопки, которые находятся с внутренней стороны перекладины

РЕГУЛИРОВКА ПОДНОЖКИ

19. Для поднятия подножки поднимите ее конец.
20. Чтобы опустить подножку, зажмите кнопки, которые находятся с обеих ее сторон (1), а затем опустите подножку (2).

КАПЮШОН: МОНТАЖ И ОБСЛУЖИВАНИЕ

21. Чтобы изменить положение капюшона, возьмитесь за его переднюю дугу и установите в нужное положение.
22. Коляска CLODI имеет возможность регулировки капюшона. Чтобы поднять его, поднимите вверх; чтобы опустить, возьмитесь за точки крепления по обеим сторонам навеса и сдвиньте его вниз
23. Для получения доступа к вентиляции капюшона, расширьте капюшон, далее расстегните молнию, расположенную в его задней части (1) и отодвинуть ткань (2)
24. Чтобы получить доступ к вентиляции капюшона, поднимите клапан на магните, находящийся сверху (1).

РЕГУЛИРОВКА ДЛИНЫ ПЛЕЧЕВЫХ РЕМНЕЙ.

25. Вытяните свободный конец ремня, чтобы устранить провисание.
26. Потяните пряжку (1), чтобы ослабить натяжение плечевых ремней. Отрегулируйте длину поясных и паховых ремней с помощью пряжек (2)

ОБСЛУЖИВАНИЕ ПРЯЖКИ.

27. Коляска оснащена магнитной пряжкой. Чтобы расстегнуть пряжку, одновременно нажмите две кнопки пряжки с обеих сторон и отодвиньте переднюю часть от задней части.

ЗАСТЕГИВАНИЕ ПРЯЖКИ

28. Вставьте крепление ремня в заднюю часть пряжки. Повторите действие с другой стороны.
29. Соедините две части пряжки.
30. Приложите переднюю часть пряжки к задней части до щелчка.

Проверьте, правильно ли застегнута пряжка.

МОНТАЖ / ИЗМЕНЕНИЕ ВЫСОТЫ РЕМНЕЙ БЕЗОПАСНОСТИ

31. Установите пряжки ремней на нужной высоте, сдвинув их вдоль лямок (вверх/вниз). Чтобы снять ремни безопасности, вытащите их концы из отверстий в спинке и обивке, а чтобы установить их, вставьте их в отверстия в обивке и спинке.

ВНИМАНИЕ! Перед тем, как пристегнуть ребенка, необходимо убедиться, что ремни были правильно закреплены.

ЧЕХОЛ ДЛЯ НОГ

32. Наденьте чехол на подножку, проденьте его под защитной перекладиной и застегните на кнопки, расположенные по бокам обивки сиденья.

УСТАНОВКА ДОЖДЕВИКА

33. Наденьте дождевик на сидение, чтобы он защищал капюшон и подставку для ног.

РЕГУЛИРОВАНИЕ ДЛИНЫ НАПРАВЛЯЮЩЕЙ

34. Нажмите кнопку на направляющей (1) и одновременно установите ее в выбранное положение (2).

СКЛАДЫВАНИЕ КОЛЯСКИ

35. Разблокируй передние колеса, установи ручку в самое нижнее положение, зажми кнопку блокировки (1) и поверни ручку складывания, поднимая ее вверх (2).

СКЛАДЫВАНИЕ КОЛЯСКИ С СИДЕНЬЕМ

Коляску можно складывать с сидением, установленным в обе стороны. Разблокируй передние колеса.

СИДЕНЬЕ ЛИЦОМ ПО ХОДУ ДВИЖЕНИЯ

37. Разблокируй передние колеса, установи ручку в самое нижнее положение, сложи и опусти капюшон, затем сложи сиденье (1) и поверни ручку складывания, поднимая ее вверх (2).

СИДЕНЬЕ ЗАДОМ ПО ХОДУ ДВИЖЕНИЯ

38. Разблокируй передние колеса, сложи и опусти капюшон, подними рычаг регуляции и опусти спинку в сторону ручки (1), а затем поверни ручку складывания, поднимая ее вверх (2).

39. Коляску можно поставить после сборки на колеса и направляющую.

ЛЮЛЬКА

40. Разложите стержни люльки (1) так, чтобы они зафиксировались в пластиковых держателях (2).

41. Закрепите вкладыш на люльке с помощью молнии (1), а затем поместите внутрь матрас.

42. Закрепи козырек люльки с помощью молнии (1).

РЕГУЛИРОВКА КАНОПОДЪЕМНИКА

43. Одновременно нажмите кнопки, расположенные по обеим сторонам регуляторов капюшона люльки (1), и отрегулируйте их в нужное положение (2).

44. Чтобы увеличить капюшон, расстегните молнию (1), одновременно нажмите кнопки, расположенные по обеим сторонам регуляторов капюшона люльки (2), и отрегулируйте его в нужное положение (3).

БЕСПРОВОДНАЯ ВЕНТИЛЯЦИЯ КАНОПОДЪЕМНИКА

45. Люлька коляски Clodi имеет три вентиляционных отверстия. Чтобы получить доступ к вентиляции капюшона, расстегни молнию, которая находится в его задней части (1) и отодвинь тканевый клапан (2).

46. Чтобы получить доступ к вентиляции люльки, расстегни молнию, которая находится в ее задней и передней частях (1) и отодвинь тканевый клапан (2).

ЧЕХОЛ ДЛЯ НОЖЕК БЕСПРОВОДНОЙ ЛЮЛЬКИ

47. Застегните чехол для ножек с помощью молнии.

ДОЖДЕВИК

48. Наденьте дождевик на люльку.

СБОРКА И РАЗБОРКА ЛЮЛЬКИ

ПРИМЕЧАНИЕ: Адаптеры для люльки используются только для крепления люльки к коляске.

49. Чтобы прикрепить адаптеры для люльки к раме коляски, вставьте их в пазы замков коляски (1). Чтобы снять адаптеры для люльки, нажмите кнопку (2) и выдвиньте адаптер из рамы (3). Люльку можно установить только на адаптеры. можно установить только с помощью адаптеров.

ПРИМЕЧАНИЕ: Никогда не собирайте и не разбирайте люльку, если в ней находится ребенок. Люльку

50. Чтобы прикрепить люльку к коляске, расположите её так, чтобы её капюшон находился спереди рамы, а затем вставьте адаптеры для люльки в крепление.

ПРИМЕЧАНИЕ: Убедитесь, что люлька правильно закреплена на адаптерах.

51. Люлька оснащена дополнительной стабилизацией. Для ее использования надень держатель стабилизатора люльки на опору коляски до отчетливого щелчка.

52. Чтобы снять люльку с коляски, нажмите кнопку, расположенную под люлькой (1), и одновременно снимите люльку с адаптеров (2). Снимите адаптеры для люльки с коляски.

СБОРКА СУМКИ

53. Чтобы установить сумку, надень металлические пряжки, расположенные на концах ремней сумки, на держатели, находящиеся внутри ручки рамы, пока не услышишь щелчок.

МОНТАЖ АВТОКРЕСЛА

54. Закрепить переходники на раме коляски, вставляя их в зазоры на замках коляски. Удостовериться в том, что они правильно заблокированы.

55. Установить кресло задом к направлению движения и далее вставить его в ранее закрепленные переходники (1). Нажать кнопки, расположенные с обеих сторон ручки кресла (2) и сложить его ручку (3), чтобы заблокировать в переходниках.

ВНИМАНИЕ: Удостовериться в том, что кресло правильно закреплено.

ДЕМОНТАЖ АВТОКРЕСЛА

56. Нажмите кнопку с обеих сторон ручки кресла (1) и поднимите ручку (2). Выньте кресло из адаптеров (3).

57. Снимите адаптер с коляски, нажимая кнопку (1) и одновременно извлекая его из рамы (2). Повторите действие с другой стороны.



ОЧИСТКА И ТЕХНИЧЕСКОЕ ОБСЛУЖИВАНИЕ

Пластиковые детали коляски и ремни можно чистить мягкой влажной тканью. Не следует использовать агрессивные моющие средства.

Металлические детали следует вытирать сухой салфеткой, удаляя пыль и влагу. При загрязнении или после зимней езды поддерживайте их с помощью препаратов, обладающих смазывающими свойствами

Инструкции по чистке обивки: протирать тканью с мягким моющим средством, не замачивать, не отжимать, сушить в развернутом виде.

Периодически проверяйте ослабление болтов и заменяйте поврежденные детали. Смазывайте детали ходовой части, например, ступицы колес, оси, предпочтительно с помощью обычных препаратов, например, силиконовой смазки, особенно после езды по песчаной местности или зимой. Агрессивные вещества могут вызвать коррозию. Также не забывайте ухаживать за всеми металлическими деталями.



ПРЕДУПРЕЖДЕНИЕ

ВАЖНО! ВНИМАТЕЛЬНО ПРОЧИТАЙТЕ И СОХРАНИТЕ ДЛЯ БУДУЩЕГО ИСПОЛЬЗОВАНИЯ

- ПРЕДУПРЕЖДЕНИЕ Никогда не оставляйте ребенка без присмотра
- ПРЕДУПРЕЖДЕНИЕ Перед началом использования, убедитесь, что все блокировки задействованы.
- ПРЕДУПРЕЖДЕНИЕ Во избежание травм следите за тем, чтобы ребенок находился на расстоянии от вас, когда вы раскладываете или складываете это изделие
- ПРЕДУПРЕЖДЕНИЕ Не разрешайте ребенку играть с этим изделием
- ПРЕДУПРЕЖДЕНИЕ Прогулочный блок не подходит для детей младше 6 месяцев.
- ПРЕДУПРЕЖДЕНИЕ Всегда используйте систему застёжек
- ПРЕДУПРЕЖДЕНИЕ Перед использованием убедитесь, что люлька, сиденье или приспособления для крепления автомобильного сиденья правильно закреплены
- ПРЕДУПРЕЖДЕНИЕ Данное изделие не подходит для бега или катания на роликах
- Максимальный вес и возраст ребенка, для которого предназначена коляска: 22 кг или 4 года, в зависимости от того, что наступит раньше
- Стояночное устройство (тормоз) должно быть включено, когда вы сажаете или вынимаете ребенка - Всегда блокируйте тормоз (стояночное устройство), когда ставите коляску на стоянку
- Максимальная нагрузка на сумку, подвешенную к направляющей коляски, составляет 1,5 кг
- Максимальная нагрузка на корзину составляет 3 кг
- Максимальная нагрузка на кармашек для кабинки/гондолы составляет 0,3 кг
- Максимальная нагрузка на подстаканник составляет 0,5 кг
- Любой груз, прикрепленный к ручке и/или задней части спинки и/или боковинам коляски, повлияет на устойчивость коляски
- Не вешайте на направляющие тележки сумки, не предназначенные для этой цели или не рекомендованные производителем – это опасно и может привести к повреждению тележки.
- Эта коляска рассчитана на одного ребенка.

- Не следует использовать аксессуары, не одобренные производителем. Используйте только запасные части, поставляемые или рекомендованные производителем.
- Не используйте дополнительные платформы, прикрепленные к коляске.
- При обнаружении каких-либо неисправностей не используйте изделие и обратитесь в сервисную службу BDG PRODUKCJA SP. Z O.O. или к продавцу.
- Никогда не поднимайте и не толкайте коляску по лестнице (включая полозья), особенно когда в ней находится ребенок - это может привести к серьезным травмам ребенка и повреждению коляски.
 - Раскачивание коляски может ослабить ее конструкцию и привести к поломке.
 - Никогда не поднимайте и не переносите изделие, если внутри находится ребенок.
 - Перед использованием коляски всегда проверяйте, что механизмы складывания заблокированы (она правильно разложена и зафиксирована).
 - Всегда устанавливайте все защитные и предохранительные элементы коляски в соответствии с инструкцией.
- Периодически проверяйте исправность и безопасность всех компонентов коляски, в частности, правильность крепления сиденья, гондолы и автокресла к шасси.
- При складывании и раскладывании коляски, а также при регулировке спинки, ручки или других частей коляски следите за безопасностью вашего тела и тела вашего ребенка.
- Крляска предназначена для движения вперед.
 - BDG PRODUKCJA SP Z O.O. не несет ответственности за любой ущерб, причиненный имуществу или лицам в результате установки и использования рассматриваемого изделия вопреки указаниям и рекомендациям производителя, содержащимся в инструкции по обслуживанию.
- Используйте только компоненты, поставляемые или рекомендованные производителем/дистрибьютором
- К раме коляски можно прикрепить гондолу, сиденье или автокресло.

Относится к гондолам: - Не следует добавлять никаких дополнительных матрасов, кроме рекомендованных производителем.

- Настоящее изделие предназначено для ребенка, не умеющего самостоятельно сидеть, переворачиваться и передвигаться с помощью своих рук и коленей. Максимальный вес ребенка 9 кг.

- Ручки для переноски должны находиться снаружи гондолы, когда она используется. Автокресло: - автокресло не заменяет колыбель или кроватку. Если вашему ребенку нужно поспать, поместите его в подходящую гондолу, колыбель или кроватку.

Инструкции по чистке обивки: - Протирать тканью с мягким моющим средством, не замачивать, не отжимать, сушить в развернутом виде.

- Помните об опасности размещения изделия вблизи открытых источников огня и других источников высоких температур.

- Колеса: накачайте до 28 пси. (2.0 бар).

- Конструкция коляски оснащена регулируемой подножкой. При самостоятельной посадке и высадке ребенка из коляски подножка должна быть установлена в самое нижнее положение.

- Сиденье коляски используется для перевозки ребенка в сидячем положении - не позволяйте ребенку вставать на нее - это может подвергнуть его опасности.

- При перемещении коляски держите ее за раму. При переноске сиденья держите его за боковые ручки. При переноске гондолы держитесь за верхнюю часть ручки гондолы (ручка должна быть зафиксирована вертикально по отношению к земле)

Никогда не перемещайте коляску/раму/гондолу/сиденье/автокресло/не меняйте направление крепления сиденья/не накачивайте колеса и не выполняйте другие действия, такие как снятие или установка колес, когда внутри находится ребенок. Поднимать и спускать коляску по лестнице, заносить ее в автобус и т. д. всегда должны два человека.

- Всегда заезжайте на бордюры, пороги и другие препятствия двумя колесами на одной оси одновременно с приложением усилия к направляющей коляски. Если вы подъезжаете передними колесами - направляющую коляски следует нажать вниз, что поднимет передние колеса над препятствием.

При подъезде задних колес необходимо поднять направляющую коляски, что приведет к подъему задних колес. Несоблюдение этих правил может привести к повреждению коляски или создать опасность для путешествующего в ней ребенка, в результате чего коляска с ребенком может опрокинуться.

- За безопасность ребенка отвечает его опекун (тот, кто везет коляску).
 - При изменении положения спинки сиденья обращайтесь внимание на ручки и голову ребенка.
 - Если вы меняете положение кресла или высоту ремней - всегда регулируйте длину ремней в соответствии с телом ребенка, а также проверяйте, правильно ли работает застежка.
 - Производитель не несет ответственности за установку на раму сидений, не одобренных производителем.
 - Прежде чем усадить ребенка в коляску, всегда проверяйте, нет ли внутри незакрепленных мелких предметов, которые, если их проглотить, могут привести к удушью.
 - Никогда не используйте коляску без установленного барьера.
 - Никогда не раскладываете и не складываете тележку, если рядом находится ребенок.
 - Всегда используйте стояночный тормоз, когда сажаете и вынимаете ребенка из коляски.
 - Никогда не меняйте направление движения кресла, если в нем находится ребенок. Относится к коляскам, оборудованным сиденьями с возможностью изменения направления движения.
 - Прокладки, входящие в комплект поставки, используются для устранения люфта между осью переднего колеса и ступицей.
- Хранить прокладки в недоступном для детей месте - существует риск проглатывания.

ДОЖДЕВИК

ВНИМАНИЕ: Продукт не является игрушкой, нельзя позволять детям играть с ним. Держите вдали от огня.

Держите вдали от ребенка. При прикладывании к носу или рту существует риск удушья.

Продукт должен использоваться только под присмотром взрослых. Когда дождевик не используется, его следует хранить в недоступном для ребенка месте.

Пленочный дождевик следует использовать только для защиты от дождя или снега. Дождевик нельзя использовать в жаркие дни или в солнечную погоду.

После наложения проверьте, не вызывает ли дождевик у ребенка дискомфорт. При использовании дождевика последовательно открывайте молнию или вентиляционное окошко, чтобы обеспечить приток свежего воздуха внутрь коляски/гондолы.

VÁŽENÍ RODIČE

Blahopřejeme Vám ke koupi procházkového kočárku CLODI firmy BDG Produkcia. Cestování Vašeho dítěte bude zaručeně bezpečná, komfortní a příjemná.

DŮLEŽITÉ ! POKYNY SI POZORNĚ PŘEČTĚTE A USCHOVEJTE PRO POZDĚJŠÍ POUŽITÍ

Bezpečnost Vašeho dítěte může být v ohrožena, jestliže nebudete postupovat v souladu s tímto návodem k použití !

1. SOUČÁSTI KOČÁRKU

1. Sedátko 2. Boudička 3. Madlo 4. Potah na nohy 5. Konstrukce 6. Zadní kolo – 2 ks 7. Přední kolo – 2 ks 8. Košík 9. Korba 10. Potah na korbu 11. Taška

ROZLOŽENÍ KOČÁRKU

2. Zatahnete rám kočárku nahoru uchopením za rukojeť.
3. Rozložete kočárek, dokud se zámky nezajistí.
4. Před prvním použitím zkontrolujte, zda jsou oba zámky správně zajištěny.

KOLA

5. MONTÁŽ PŘEDNÍCH KOL

Zasuňte přední kolo do náboje, dokud nezapadne. Ujistěte se, že jste kolo správně zajistili. Opakujte činnost na druhé straně.

6. MONTÁŽ ZADNÍCH KOL

Zasuňte zadní kolo do zadního náboje, dokud nezapadne. Ujistěte se, že jste kolo správně zajistili. Opakujte činnost na druhé straně.

7. DEMONTÁŽ PŘEDNÍCH KOL

Stiskněte blokovací tlačítko (1) a zároveň vysuňte přední kolo z náboje (2).

8. DEMONTÁŽ ZADNÍCH KOL

Stiskněte blokovací tlačítko (1) a zároveň vysuňte zadní kolo z náboje (2).

9. PŘEDNÍ OTOČNÁ KOLA

Přesuňte pojistku dolů, abyste zablokovali přední otočné kolo. Nadzvednutím pojistky odblokujete přední kolo.

UPOZORNĚNÍ: Otočná kola odblokujte před couváním!!! Nedodržení zásad manipulace s otočnými koly může způsobit mechanické poškození jízdních prvků, na které se nebude vztahovat reklamace.

10. PARKOVACÍ ZAŘÍZENÍ (brzda)

Zatlačte nohou na tlačítko parkovacího zařízení, abyste zabrzdlili zadní kola. Znovu zatlačte nohou na tlačítko parkovacího zařízení nohou, abyste odbrzdlili zadní kola.

SEDÁTKO

MONTÁŽ A DEMONTÁŽ SEDÁTKA

UPOZORNĚNÍ: Nikdy nemontujte ani nedemontujte sedadlo s dítětem uvnitř.

Nikdy nemontujte sedadlo, pokud jsou na konstrukci namontovány přídatné adaptéry.

POZOR!!! Vždy si všimněte, zda je brzda zabrzděná nebo odbrzděná.

11. Sedačku můžete v kočárku CLODI namontovat po směru nebo proti směru jízdy. Za tímto účelem zasuňte sedačku po směru nebo proti směru jízdy do příslušných otvorů ve šterbinách zámků.

UPOZORNĚNÍ: Ujistěte se, že je sedačka správně upevněná k rámu kočárku.

12. Chcete-li vyjmout sedátko z kočárku, uchopte posuvná tlačítka umístěná na obou stranách sedátka a posuňte je nahoru.

13. Vysuňte sedačku z rámu.

14. NASTAVENÍ OPĚRADLA

Chcete-li změnit polohu opěradla, nadzvedněte nastavovací rukojeť (1) a nastavte opěradlo do požadované polohy (2).

15. SLOŽENÍ SEDAČKY

Chcete-li sklopit sedátko, zatlačte opěrku nohou k opěradlu (1)

16. ROZLOŽENÍ SEDAČKY

Chcete-li sedátko rozložit, spusťte opěrku nohou dolů.

MADLO

17. Chcete-li kolejnici nainstalovat, vložte ji do otvorů umístěných na obou stranách sedadla kočárku. Ujistěte se, že je kolejnice řádně zajištěna proti vyklouznutí.

18. Chcete-li odebrat zábranu, stiskněte současně tlačítka umístěná na vnitřní straně zábrany

NASTAVENÍ OPĚRKY NOHOU

19. Chcete-li zvednout opěrku nohou, zvedněte její konec.

20. Chcete-li snížit opěrku nohou, stiskněte tlačítka umístěná na obou jejích stranách (1) a pak sklopte opěrku dolů (2)

STŘÍŠKA: INSTALACE A OBSLUHA

21. Chcete-li nastavit polohu stříšky, uchopte její horní část a nastavte ji do požadované polohy.

22. Kočárek CLODI má nastavitelnou výšku boudičky, Aby ji zvýšit, zvedněte ji nahoru, abyste ji snížili, uchopte držáky na obou stranách budky a posuňte ji dolů

23. Chcete-li stříšku dále rozšířit, rozepněte zip vzadu (1) a stříšku rozložte (2).

24. Chcete-li získat přístup k odvětrání boudičky, zvedněte magnetickou klapku umístěnou na její horní straně (1)

NASTAVENÍ DÉLKY RAMENNÍCH PÁSŮ.

25. Vytáhněte volný konec pásu, abyste odstranili případné prověšení.

26. Zatažením za přezku (1) uvolníte napnutí pásu. Přizpůsobte délku bederních pásů a rozkrokového pásu pomocí přezek (2).

MANIPULACE S PŘEZKOU.

27. Kočárek je vybaven magnetickou sponou. K rozeptnutí spony stiskněte současně dvě tlačítka spony umístěná na obou stranách a oddělte přední část od zadní.

ZAPNUTÍ PŘEZKY.

28. Zasuňte přezku pásu do zadní části spony. Provedte totéž na druhé straně.

29. Spojte obě části spony.

30. Přiložte přední část spony k zadní části, dokud neuslyšíte cvaknutí.

Zkontrolujte, zda je přezka správně zapnutá.

MONTÁŽ / ZMĚNA VÝŠKY BEZPEČNOSTNÍCH PÁSŮ

31. Nastavte přezky pásů do vhodné výšky jejich posunutím po pásech (nahoru/dolů).

Chcete-li demontovat bezpečnostní pásy, vysuňte jejich konce z otvorů v opěradle a čalounění. Chcete-li je namontovat, zasuňte je do otvorů v čalounění a opěradle.

UPOZORNĚNÍ! Před zapnutím dítete se vždy ujistěte, že pásy jsou správně připevněny.

POTAH NA NOHY

32. Nasuňte potah na opěrku nohou, protáhněte pod zábranou a připevněte pomocí patentek umístěných na bočních stranách čalounění sedátka

MONTÁŽ PLÁŠTĚNKY

33. Nasadte pláštěnku na sedačku tak, aby chránila boudičku a podnožku.

NASTAVENÍ DÉLKY RUKOJETI

34. Stiskněte tlačítko na rukojeti (1) a zároveň ji nastavte do vybrané polohy (2).

SLOŽENÍ KOČÁRKU

35. Odrzděte přední kola, nastavte rukojeť do nejnižší polohy, stiskněte blokovací tlačítko (1) otočte páčku skládání jejím nadzvednutím (2).

SLOŽENÍ KOČÁRKU SE SEDAČKOU

36. Kočárek můžete složit se sedátkem namontovaným na obě strany. Odrzděte přední kola.

SEDÁTKO PO SMĚRU JÍZDY

37. Odrzděte přední kola, nastavte rukojeť do nejnižší polohy, složte a snižte boudičku, pak sklopte sedátko (1) a otočte páčku skládání jejím nadzvednutím (2)

SEDADLO PROTI SMĚRU JÍZDY

38. Odrzděte přední kola, složte a sklopte boudičku, nadzvedněte nastavovací páčku a zatlačte opěradlo směrem k rukojeti (1), pak otočte páčku skládání jejím nadzvednutím (2)

39. Po složení můžete kočárek postavit na kolečka a rukojeť.

KORBIČKA

40. Rozložte tyče korby (1), dokud nezapadnou do plastových držáků (2).

41. Připevněte polstrování k korbě pomocí zipu (1) a poté dovnitř vložte matraci.

42. Připevněte stříšku boudičky korby pomocí zipu (1)

NASTAVENÍ STŘÍŠKY

43. Současně stiskněte tlačítka umístěná na obou stranách nastavovacích prvků stříšky korby (1) a nastavte je do požadované polohy (2).

44. Pro další rozšíření stříšky rozeptněte zip (1), současně stiskněte tlačítka umístěná na obou stranách nastavovacích prvků stříšky (2) a nastavte ji do požadované polohy (3).

45. Korba kočárku Clodi má tři větrací otvory. Chcete-li získat přístup k odvětrání boudičky, rozepněte zip umístěný v její zadní části (1) a stáhněte látku (2).

46. Chcete-li získat přístup k odvětrání korby, rozepněte zipy umístěné v její přední a zadní části (1) a stáhněte látku (2)

POTAH NA NOHY V KORBĚ

47. Připněte potah na nohy pomocí zipu.

PLÁŠTĚNKA

48. Pláštěnku natáhněte na korbu.

MONTÁŽ A DEMONTÁŽ KORBIČKY

UPOZORNĚNÍ! Adaptéry korbičky se používají pouze k připevnění korbičky ke kočárku.

49. Chcete-li adaptéry korbičky připevnit k rámu kočárku, vložte je do otvorů zámků kočárku (1). Chcete-li adaptéry korbičky vyjmout, stiskněte tlačítko (2) a vysuňte adaptér z rámu (3). Korbičku lze namontovat pouze na adaptéry.

UPOZORNĚNÍ! Korbičku nikdy nepřipevňujte ani neodstraňujte, pokud je v ní dítě.

50. Chcete-li korbičku připevnit ke kočárku, umístěte ji tak, aby její stříška byla v přední části rámu, a poté vložte adaptéry korbičky do úchytů.

UPOZORNĚNÍ! Ujistěte se, že je korbička správně připevněna k adaptérům.

51. Korbička je vybavena dodatečnou stabilizací. Chcete-li ji použít, posuňte rukojeť stabilizátoru korbičky přes podpěru kočárku, dokud neuslyšíte zřetelné cvaknutí. Chcete-li korbičku vyjmout, odpojte rukojeť stabilizátoru od rámu kočárku.

52. Chcete-li hlubokou korbičku vyjmout z kočárku, stiskněte tlačítko umístěné pod korbičkou (1) a současně vysuňte korbičku z adaptérů (2). Sejměte adaptéry korbičky z kočárku.

MONTÁŽ TAŠKY

53. Chcete-li tašku připevnit, nasuňte kovové přezky umístěné na koncích pásů tašky na úchyty umístěné uvnitř vodítka rámu, dokud neuslyšíte cvaknutí.

MONTÁŽ DĚTSKÉ AUTOSEDAČKY

54. Připevněte adaptéry na konstrukci kočárku, zasuňte je do štěrbin pojistek kočárku. Ujistěte se, že jsou správně zajištěny.

55. Dětskou autosedačku umístěte proti směru jízdy a pak ji zasuňte do dřívěpřipevněných adaptérů (1). Stiskněte tlačítka na obou stranách držadla autosedačky (2) asklopte držadlo (3), abyste ji zajistili v adaptérech.

UPOZORNĚNÍ! Ujistěte se, že jste autosedačku správně připevnili.

DEMONTÁŽ DĚTSKÉ AUTOSEDAČKY

56. Stiskněte tlačítko umístěné na obou stranách rukojeti sedačky (1) a zvedněte rukojeť sedačky (2). Vysuňte sedačku z adaptérů (3).

57. Vyjměte adaptér z kočárku tak, že stisknete tlačítko (1) a zároveň jej vysunete z rámu (2). Totéž proveďte na druhé straně.

ČIŠTĚNÍ A ÚDRŽBA

Součásti kočárku jsou vyrobeny z plastu a pásy můžete čistit měkkým vlhkým hadříkem. Nepoužívejte agresivní čisticí prostředky.

Kovové části otřete suchým hadříkem, abyste odstranili prach a vodu. Po zablácení nebo po jízdě v zimě proveďte údržbu pomocí přípravků s mazacími vlastnostmi

Pokyny k čištění čalounění: čistěte hadříkem a jemným čisticím prostředkem, nenamáčejte, neodstřeďujte, sušte naplocho.

Pravidelně kontrolujte vůli šroubů a poškozené díly vyměňte. Pojezdové prvky, tj. náboje kol a nápravy, promažte nejlépe oblíbenými přípravky, např. silikonovým mazivem, zejména po jízdě v písčitém terénu nebo v zimě. Agresivní prostředky mohou způsobit korozi. Nezapomeňte také na údržbu všech kovových prvků.

! VAROVÁNÍ

DŮLEŽITÉ! PŘEČTĚTE SI POZORNĚ A USCHOVEJTE PRO BUDOUCÍ POUŽITÍ

- VAROVÁNÍ Nikdy nenechávejte dítě bez dozoru
- VAROVÁNÍ Před použitím se ujistěte, že jsou zaklesnutá všechna zajišťovací zařízení
- VAROVÁNÍ Aby nedošlo ke zranění, ujistěte se, že dítě je v bezpečné vzdálenosti při rozkládání nebo skládání tohoto výrobku
- VAROVÁNÍ Nedovolte dítěti hrát si s tímto výrobkem
- VAROVÁNÍ Nepoužívejte tuto sedačku pro děti mladší 6 měsíců
- VAROVÁNÍ Vždy používejte upínací systém
- VAROVÁNÍ Zkontrolujte, zda upevňovací systém korby nebo sedadla nebo autosedačka jsou správně zajištěny před použitím
- VAROVÁNÍ Tento výrobek není vhodný pro běhání nebo jízdu na kolečkových bruslích
- Maximální hmotnost a věk dítěte, pro které je kočárek určen: 22 kg nebo 4 roky, podle toho, co nastane dříve
- Parkovací zařízení (brzda) musí být zataženo při vkládání nebo vyjímání dítěte – Při parkování kočárku vždy zatáhněte brzdu (parkovací zařízení) –
- Maximálne zaťaženie tašky zavesenej na vodiacu rúčku kočíka je 1,5 kg
- Maximální nosnost koše je 3 kg
- Maximální nosnost kapsy boudičky / korby je 0,3 kg
- Maximální nosnost držáku na nápoje je 0,5 kg
- Jakákoli zátěž připevněná k rukojeti a/nebo zadní části opěradla a/nebo bokům kočárku bude mít vliv na stabilitu kočárku
- Nezavěšujte tašky, které nejsou k tomuto účelu určeny nebo jiné tašky než doporučené výrobcem na rukojeti kočárku – Je to nebezpečné a může dojít k poškození kočárku.
- Tento kočárek může používat jedno dítě
- Nepoužívejte příslušenství, které neschválil výrobce. Používejte pouze náhradní díly dodané nebo doporučené výrobcem.
- Nepoužívejte přídatné plošiny připevněné ke kočárku.
- Pokud zjistíte jakékoli závady, výrobek nepoužívejte a kontaktujte servis BDG PRODUKCJA SP. Z O.O. nebo prodejce.
- S kočárkem nikdy nejezděte po schodech nahoru nebo dolů (také s ližinami), zejména když je v něm dítě – může dojít k vážnému zranění dítěte a poškození kočárku.

- Houpání kočárku může oslabit jeho konstrukci a vést k poškození.
 - Nikdy nezvedejte ani nepřenášejte výrobek, pokud je uvnitř dítě.
 - Před použitím kočárku se vždy ujistěte, že jsou skládací mechanismy zajištěny (správně rozložené a zajištěné).
 - Vždy namontujte všechny ochranné a zajišťovací součásti kočárku v souladu s pokyny
 - Pravidelně kontrolujte, zda jsou všechny součásti kočárku funkční a bezpečné, zejména zda jsou sedadlo, korba a autosedačka správně připevněny k podvozku.
 - Při skládání a rozkládání kočárku a také při nastavování opěrky zad, rukojeti nebo jiných prvků kočárku dbejte na bezpečnost svých částí těla a částí těla dítěte.
 - Kočárek je určen k jízdě vpřed.
 - BDG PRODUKCJA SP Z O.O. nenese odpovědnost za škody způsobené na majetku nebo osobách v následku montáže a používání předmětného výrobku v rozporu s pokyny a doporučeními výrobce uvedenými v uživatelské příručce.
 - Používejte pouze části dodané nebo doporučené výrobcem/distributorem.
 - Na rám kočárku můžete připevnit korbu, sedadlo nebo autosedačku.
Platí pro korbu: – nepřidávejte žádnou další matraci než tu, kterou doporučuje výrobce.
 - Tento výrobek je vhodný pro děti, které nemohou samy sedět, převalovat se nebo se pohybovat na rukou a kolenou. Maximální hmotnost dítěte 9 kg.
 - Držadla pro přenášení musí být mimo korbu při jejím používání.
 - Autosedačka: – autosedačka nenahrazuje kolébku ani postýlku. Pokud vaše dítě potřebuje spát, dejte jej do vhodného kočárku, kolébky nebo postýlky.
 - Pokyny k čištění čalounění: - čistěte hadříkem a jemným čisticím prostředkem, nenamáčejte, neodstředťujte, sušte naplocho.
 - Buďte si vědomi rizika, jaké vzniká při umístění výrobku v blízkosti otevřeného ohně a jiných zdrojů vysokých teplot.
 - Kola: nafoukejte na 28 psi (2,0 bary).
- Konstrukce kočárku je vybavena nastavitelnou opěrkou nohou. Když dítě samo nastupuje a vystupuje z kočárku nastavte opěrku nohou do nejnižší polohy.

- Sedadlo kočárku slouží pro vození dítěte v sedě – nedovolte dítěti na něm stát – může to být pro něj nebezpečné.
- Kočárek při přenášení uchopte za rám. Sedadlo při přenášení uchopte za boční úchyty. Korbu při přenášení uchopte za horní část držadla (držadlo musí být zajištěno ve svislé poloze k zemi)
- Nikdy nepřenášejte kočárek/rám/korbu/sedadlo/autosedačku/neměňte směr připevnění sedadla/nefoukejte kola a neprovádějte jiné činnosti, jako např. odebrání nebo nasazení kol, s dítětem uvnitř. Při snášení ze schodů nebo vynášení do schodů, do autobusu atp. tuto činnost vždy musí provádět dvě osoby.
- Vždy projíždějte obrubníky, prahy a jiné překážky se dvěma koly stejné nápravy a současně vyvíjejte sílu na rukojeť kočárku.
- Pokud projíždíte předními koly, zatlačte rukojeť kočárku dolů, čímž se přední kola zvednou nad překážku. Při projíždění zadními koly zvedněte rukojeť kočárku, čímž se zvednou zadní kola. Nedodržení těchto pravidel může poškodit kočárek nebo představovat nebezpečí pro dítě, které v něm jede, což může mít za následek převrácení kočárku s dítětem.
- Za bezpečnost dítěte je zodpovědná osoba pečující o dítě (osoba, která kočárek řídí).
- Při změně polohy opěradla dávejte pozor na ruce a hlavu dítěte.
- Při změně polohy sedadla nebo výšky pásů vždy přizpůsobte jejich délku tělu dítěte a zkontrolujte správnou funkci přezky.
- Výrobce nenese odpovědnost za montáž na rám autosedaček, které neschválil.
- Před umístěním dítěte do kočárku vždy zkontrolujte, zda uvnitř nejsou nějaké volné drobné předměty, které by v případě spolknutí mohly způsobit dávení nebo udušení dítěte.
- Kočárek nikdy nepoužívejte bez připevněné zábrany.
- Kočárek nikdy nerozkládejte ani neskládejte, pokud je poblíž dítěte.
- Parkovací brzdu vždy používejte při vkládání dítěte do kočárku a vyjímání z něj.
- Nikdy neměňte nasměrování sedadla, pokud je v něm dítě. Platí pro kočárky vybavené sedadly s možností změny směru jízdy.
- Podložky přiložené k výrobku slouží k odstranění jakékoli vůle mezi nápravou sady předního kola a nábojem. Podložky uchovávejte mimo dosah dětí – nebezpečí spolknutí.

PLÁŠTĚNKA

POZOR: Výrobek není hračka – nedovolte dítěti, aby si s ním hrálo. Chraňte před ohněm.

Držte mimo dosah dítěte. Při přiložení k nosu nebo ústům hrozí nebezpečí udušení.

Výrobek se musí používat pouze pod dohledem dospělé osoby.

Pokud pláštěnku nepoužíváte, uchovávejte ji mimo dosah dítěte.

Pláštěnku používejte pouze k ochraně proti dešti nebo sněhu. Pláštěnku nepoužívejte v horkých nebo slunečných dnech.

Po nasazení zkontrolujte, zda pláštěnka nezpůsobuje dítěti nepohodlí.

Při používání pláštěnky postupně otevírejte zip nebo ventilační okénko, aby se dovnitř kočárku/korby dostal čerstvý vzduch.

VÁŽENÍ RODIČIA!

Ďakujeme, že ste si zakúpili detský kočík CLODIod firmy BDG PRODUKCJA
Používanie kočíka bude pre Vaše dieťaťa príjemné, pohodlné a bezpečné.

Dôležité – Pred použitím prečítajte pozorne tento návod a uschovajte ho pre budúcu potrebu

Bezpečnosť Vášho dieťaťa môže byť ohrozená, ak sa nebude postupovať podľa návodu!

1. KOMPONENTY KOČÍKA

1. Sedadlo 2. Strieška 3. Hrazdička 4. Nánožník 5. Rám 6. Zadné koleso – 2ks 7. Predné koleso – 2ks, 8. Nákapný košík 9. Vanička 10. Poťah na vaničku 11. Taška

ROZKLADANIE KOČÍKA

2. Pridržte vodiacu rúčku a zároveň potiahnite rám nahor
3. rozložte kočík, až kým sa nezaistia zaisťovacie mechanizmy.
4. Pred začatím používania skontrolujte, či sú oba zaisťovacie mechanizmy správne zaistené.

KOLESÁ

5. MONTÁŽ PREDNÝCH KOLIES

Zasuňte zostavu predného kolesa do náboja do okamihu zaistenia. Uistite sa, že je koleso správne zaistené. Zopakujte postup na druhej strane.

6. MONTÁŽ ZADNÝCH KOLIES

Zasuňte zadné koleso do zadného náboja do okamihu zaistenia. Uistite sa, že je koleso správne zaistené. Zopakujte postup na druhej strane.

7. DEMONTÁŽ PREDNÝCH KOLIES

Stlačte tlačidlo zaisťovacieho mechanizmu (1) a súčasne vysuňte predné koleso z náboja (2).

8. DEMONTÁŽ ZADNÝCH KOLIES

Stlačte tlačidlo zaisťovacieho mechanizmu (1) a súčasne vysuňte zadné koleso z náboja (2).

9. PREDNÉ OTOČNÉ KOLESÁ

Pre zaistenie predného otočného kolesa presuňte zaisťovací mechanizmus nadol. Pre odistenie predného kolesa presuňte zaisťovací mechanizmus nahor.

UPOZORNENIE:

Pred cúvaním musia byť samo nastaviteľné kolesá odistené!!! Nedodržanie pravidiel používania samo nastaviteľných kolies môže zapríčiniť mechanické poškodenie jazdných prvkov, na ktoré sa nebude vzťahovať reklamácia.

10. Pre zaistenie zadných kolies stlačte chodidlom tlačidlo parkovacieho zariadenia. Ak chcete odistiť zadné kolesá, opätovne stlačte chodidlom tlačidlo parkovacieho zariadenia.

SEADLO

PRIPEVNENIE A ODOBROTIE SEDADLA

UPOZORNENIE: Nikdy nepripevňujte ani neodoberajte sedadlo, ak v ňom sedí dieťa.

11. Sedadlo v kočíku CLODI sa môže pripevniť otočené v smere alebo proti smeru jazdy. Na tento účel vsuňte sedadlo otočené v smere alebo proti smeru jazdy do otvorov, ktoré sa nachádzajú v štrbinách zaistovacích mechanizmov.

UPOZORNENIE: Uistite sa, či je sedadlo správne pripevnené k rámu kočíka.

12. Pre odobratie sedadla z kočíka uchopte posuvné tlačidlá na oboch jeho stranách a zdvihnite ich

13. Vysuňte sedadlo z rámu.

14. NASTAVENIE OPIERKY

Ak chcete zmeniť polohu opierky, nadvihnite nastavovaciu rukoväť (1) a nastavte opierku do zvolenej polohy (2)

15. SKLOPENIE SEDADLA

Sedadlo zložíte zatlačením opierky na nohy smerom k operadlu (1)

16. ROZKLADANIE SEDADLA

Pre rozloženie sedadla nechajte klesnúť opierku na nohy

HRAZDIČKA

17. Upevnite hrazdičku tak, že ju zasuniete do otvorov, ktoré sa nachádzajú na obidvoch stranách sedadla kočíka. Uistite sa, že je hrazdička správne zaistená proti vysunutiu.

18. Pre odobratie hrazdičky stlačte súčasne tlačidlá, ktoré sa nachádzajú na vnútornej strane hrazdičky

NASTAVENIE OPIERKY NA NOHY

19. Pre zdvihnutie opierky na nohy nadvihnite jej koniec

20. Pre nastavenie opierky na nohy do nižšej polohy stlačte tlačidlá, ktoré sa nachádzajú na oboch stranách (1) a následne nechajte klesnúť opierku na nohy (2)

STRIEŠKA: PRIPEVNENIE A POUŽÍVANIE

21. Zasuňte koncovky striešky do otvorov, ktoré sa nachádzajú na bočných stranách sedadla (1) a pomocou patentných gombíkov pripevnite striešku k opierke (2).

22. Výška striešky kočíka CLODI je nastaviteľná, Aby ju zvýšiť, zdvihni ju nahor, aby ju znížiť, chyť držadlá na oboch stranách striešky a posuň ju nadol

23. Pre dodatočné rozšírenie striešky rozopnite zips, ktorý sa nachádza v jej zadnej časti (1) a rozložte striešku (2)

24. Pre získanie prístupu k vetraniu striešky zdvihnite magnetickú klapku, ktorá sa nachádza na vrchnej časti striešky (1)

NASTAVENIE DĹŽKY RAMENNÝCH PÁSOV.

25. Vysuňte voľný koniec pásu, aby ste odstránili prípadnú vôľu.

26. Potiahnutím spony (1) uvoľnite napnutie ramenných pásov.

Upravte dĺžku bedrových pásov a medzinožného pásu pomocou praciek (2)

POUŽITIE SPONY.

27. Kočík je vybavený magnetickou sponou. Na rozopnutie spony stlačte súčasne dve tlačidlá spony umiestnené na oboch stranách a odsuňte prednú časť od zadnej časti.

ZAPÍNANIE SPONY

28. Zasuňte úchytku pásu do zadnej časti spony. Opakujte tento krok na druhej strane.

29. Spojte dve časti spony.

30. Priložte prednú časť spony k zadnej časti, kým nebudete počuť cvaknutie.

Skontrolujte, či je spona správne zapnutá.

MONTÁŽ / ZMENA VÝŠKY BEZPEČNOSTNÝCH PÁSOV

31. Nastavte pracky pásov do požadovanej výšky presunutím praciek na pásoch (hore/dolu). Na odstránenie bezpečnostných pásov vysuňte ich konce z otvorov v operadle a čalúnení. Na ich inštaláciu ich zasuňte do otvorov v čalúnení a operadle.

UPOZORNENIE: Predtým ako dieťa zapnete, vždy sa uistite, či sú bezpečnostné pásy správne upevnené.

NÁNOŽNÍK

32. Nasuňte nánožník na opierku na nohy, prevlečte ho pod hrazdičkou a spojte s patentnými gombíkmi, ktoré sa nachádzajú na bočných častiach čalúnenia sedadla

PRIPEVNENIE PLÁŠTENKY PROTI DAŽĎU

33. Nasadte pláštenku na sedadlo tak, aby chránila búdečku aj opierku na nohy

NASTAVENIE DĹŽKY RÚČKY

34. Stlačte tlačidlo, ktoré sa nachádza na rúčke (1) a súčasne ju nastavte do požadovanej polohy (2).

SKLADANIE KOČÍKA

35. Odistite predné kolesá, nastavte vodiacu rúčku do najnižšej polohy, stlačte tlačidlo zaistovacieho mechanizmu (1) nadvihnite rukoväť skladacieho mechanizmu (2) a otočte ju.

36. Kočík sa dá zložiť so sedadlom inštalovaným v oboch smeroch. Odistite predné kolesá.

SEDADLO NAMONTOVANÉ V SMERE JAZDY

37. Odistite predné kolesá, nastavte vodiacu rúčku do najnižšej polohy, zložte a znížte striešku a následne zložte sedadlo (1), nadvihnite rukoväť skladacieho mechanizmu (2) a otočte ju

SEDADLO NAMONTOVANÉ PROTI SMERU JAZDY

38. Odistite predné kolesá, zložte a znížte striešku, nadvihnite nastavovaciu rukoväť a zatlačte opierku smerom k vodiacej rúčke (1), nadvihnite rukoväť skladacieho mechanizmu (2) a otočte ju

39. Po zložení sa môže kočík postaviť na kolesá a rúčku.

VANIČKA

40. Rozložte tyče vaničky (1), kým nezapadnú do plastových držiakov (2).

41. Pripevnite výplň k vaničke pomocou zipsu (1) a potom do nej vložte matrac.

42. Pomocou zipsu pripevnite snečnú clonu k strieške vaničky (1)

NASTAVENIE VANIČKY

43. Súčasne stlačte tlačidlá umiestnené na oboch stranách nastavovacích prvkov striešky koliesok (1) a nastavte ich do požadovanej polohy (2).

44. Pre ďalšie rozšírenie striešky rozopnite zips (1), súčasne stlačte tlačidlá umiestnené na oboch stranách nastavovacích prvkov striešky (2) a nastavte ju do požadovanej polohy (3).

VENTILÁCIA STRIEŠKY KABÍNY

45. Vanička kočíka Clodi má trojité odvetrávanie. Pre získanie prístupu k vetraniu v strieške rozopnite zips, ktorý sa nachádza v jej zadnej časti (1) a odsuňte látku (2).

46. Pre získanie prístupu k vetraniu vo vaničke rozopnite zipsy, ktoré sa nachádzajú v jej zadnej a prednej časti (1) a odsuňte látku (2)

NÁNOŽNÍK VO VANIČKE

47. Pripnite nánožník pomocou zipsu.

PLÁŠTENKA PROTI DAŽĎU

58. Nasadte pláštenku na vaničku

MONTÁŽ A ODSTRÁNENIE VANIČKY

UPOZORNENIE: Adaptéry Vanička sa používajú iba na pripevnenie vaničky ku kočíku.

49. Ak chcete pripevniť adaptéry vaničky k rámu kočíka, vložte ich do otvorov zámkov kočíka (1). Ak chcete odstrániť adaptéry vaničky, stlačte tlačidlo (2) a vysuňte adaptér z rámu (3). Vanička sa dá namontovať iba na adaptéry. Vanička sa môže inštalovať iba na adaptéry

UPOZORNENIE: Vaňu nikdy nepripevňujte ani neodstraňujte, ak je v nej dieťa.

50. Ak chcete vaničku pripevniť ku kočíku, umiestnite ju tak, aby jej strieška bola v prednej časti rámu, a potom vložte adaptéry vaničky do úchyto.

UPOZORNENIE: Uistite sa, že vanička je správne pripevnená k adaptérom.

51. Vanička je vybavená dodatočným mechanizmom na zlepšenie stability. Pre jeho použitie nasuňte rukoväť stabilizátora vaničky na rám kočíka, kým nebudete počuť zreteľné cvaknutie.

Pre odobratie vaničky odpojte rukoväť stabilizátora od rámu kočíka.

52. Ak chcete vaničku vybrať z kočíka, stlačte tlačidlo umiestnené pod vaničkou (1) a súčasne vysuňte vaničku z adaptérov (2). Vyberte adaptéry vaničky z kočíka.

PRIPEVNIENIE TAŠKY

53. Tašku pripevnite nasunutím kovových spôn na koncoch pásov tašky na rukoväte, ktoré sa nachádzajú z vnútornej strany vodiacej lišty rámu, kým nebudete počuť cvaknutie.

PRIPEVNIENIE AUTOSEDAČKY

54. Pripevnite adaptéry k rámu kočíka ich vsunutím do štrbín zaistovacích mechanizmov kočíka. Uistite sa, že boli správne zaistené.

55. Otočte autosedačku proti smeru jazdy a následne ju zasuňte do vopred pripevnených adaptérov (1). Stlačte tlačidlá, ktoré sa nachádzajú na oboch stranách rukoväte autosedačky (2) a sklopte jej rukoväť (3) aby sa autosedačka zaistila v adaptéroch.

UPOZORNENIE: Uistite sa, že je autosedačka správne zaistená

ODOBRATIE AUTOSEDAČKY

56. Stlačte tlačidlá, ktoré sa nachádzajú na oboch stranách rukoväte autosedačky (1) a nadvihnite jej rukoväť (2). Vysuňte autosedačku z adaptérov (3).

57. Odoberte adaptér z kočíka stlačením tlačidla (1) a súčasne ho vysuňte z rámu (2). Zopakujte tento krok na druhej strane.

**ČISTENIE A POUŽÍVANIE**

Plastové časti kočíka a popruhy možno čistiť mäkkou vlhkou handričkou. Nepoužívajte agresívne čistiace prostriedky.

Kovové časti utrite suchou handričkou a odstráňte z nich prach a vodu. Pri zablatení alebo po jazde v zime ich ošetríte pomocou mazív.

Pokyny na čistenie čalúnenia: čistite handričkou a jemným čistiacim prostriedkom, nenamáčajte, nežmýkajte, sušte rozložené.

Pravidelne kontrolujte, či nie sú uvoľnené skrutky, a vymeňte poškodené časti. Súčasťou podvozku, t. j. náboje kolies, nápravy, ošetríte pomocou mazív, najlepšie bežných prípravkov, ako je silikónové mazivo, najmä po jazde v piesku alebo v zime. Agresívne prostriedky môžu spôsobiť koróziu. Nezapomnite tiež na údržbu všetkých kovových súčastí.

 **VAROVANIE****DÔLEŽITÉ! POZORNE SI PREČÍTAJTE A USCHOVAJTE PRE BUDÚCE POUŽITIE**

- VAROVANIE Nikdy nenechávajte dieťa bez dozoru
- VAROVANIE Pred použitím sa uistite, že sú všetky zaistovacie zariadenia zapnuté.
- VAROVANIE Aby ste predišli zraneniu, uistite sa, že sa dieťa pri rozkladaní alebo skladaní tohto výrobku nachádza mimo dosahu.
- VAROVANIE Nedovoľte dieťaťu hrať sa s týmto výrobkom
- VAROVANIE Nepoužívajte túto sedačku pre deti mladšie ako 6 mesiacov
- VAROVANIE Vždy používajte zapínací systém
- VAROVANIE Pred použitím skontrolujte, či sú upevňovacie zariadenia hlbokaj vaničky, sedadla alebo autosedačky správne pripevnené.
- VAROVANIE Tento výrobok nie je vhodný na behanie alebo jazdu na kolieskových korčuliach
- Maximálna hmotnosť a vek dieťaťa, pre ktoré je kočík určený: 22 kg alebo 4 roky, podľa toho, čo nastane skôr
- Parkovacie zariadenie (brzda) musí byť zapnuté, keď dieťa vkladáte alebo vyberáte - Pri parkovaní kočíka vždy zaistite kočík pomocou brzdy (parkovacieho zariadenia) –
- Maximálne zaťaženie tašky zavesenej na vodiacu rúčku kočíka je 1,5 kg
- Maximálne zaťaženie koša je 3 kg
- Maximálne zaťaženie pre vrečko striešky/vaničky je 0,3 kg
- Maximálna nosnosť držiaka na poháre je 0,5 kg
- Akékoľvek zaťaženie pripevnené k rukoväti a/alebo zadnej strane operadla a/alebo bočným stranám kočíka ovplyvní stabilitu kočíka.
- Na vodiace rúčky kočíka nevesajte tašky, ktoré na to nie sú prispôsobené alebo odporúčané výrobcom - je to nebezpečné a môže to viesť k poškodeniu kočíka.
- Tento kočík bol navrhnutý na používanie jedným dieťaťom.
- Príslušenstvo, ktoré nie je schválené výrobcom, sa nesmie používať. Používajte len náhradné diely dodávané alebo odporúčané výrobcom.
- Nepoužívajte ďalšie plošiny pripojené ku kočíku.
- V prípade zistenia akýchkoľvek chýb výrobok nepoužívajte a kontaktujte spoločnosť BDG PRODUKCJA SP. Z O.O. alebo svojho predajcu.

- Nikdy nevystupujte ani nezostupujte s kočíkom po schodoch (vrátane lyží), najmä ak je v ňom dieťa - môže to spôsobiť vážne zranenie dieťaťa a poškodenie kočíka.
- Hojdanie kočíka môže oslabiť jeho konštrukciu a viesť k poškodeniu.
- Výrobok nikdy nezdvíhajte ani neprenášajte, ak je v ňom dieťa.
- Pred použitím kočíka sa vždy uistite, či sú skladacie mechanizmy zaistené (je správne rozložený a zaistený).
- Vždy nainštalujte všetky bezpečnostné a ochranné prvky kočíka podľa pokynov
- Pravidelne kontrolujte, či sú všetky komponenty kočíka v poriadku a či sú bezpečné, najmä či sú sedadlo, hlboká vanička a autosedačka správne pripevnené k podvozku.
- Pri skladaní a rozkladaní kočíka, ako aj pri nastavovaní opierky chrbta, rukoväte alebo iných častí kočíka dbajte na bezpečnosť vašich častí tela a častí tela vášho dieťaťa.
- Kočík je určený na jazdu dopredu.
- Spoločnosť BDG PRODUKCJA SP Z O.O. nezodpovedá za škody na majetku alebo osobách, ktoré vznikli v dôsledku inštalácie a používania daného výrobku v rozpore s pokynmi a odporúčaniami výrobcu uvedenými v návode na používanie.
- Používajte len komponenty dodávané alebo odporúčané výrobcom/distribútorom.
- Na rám kočíka možno pripevniť hlbokú vaničku, sedadlo alebo autosedačku.
Platí pre hlbokú vaničku: Do hlbokkej vaničky sa nesmie pridávať žiadny ďalší matrac okrem matraca odporúčaného výrobcom.
- Tento výrobok je vhodný pre dieťa, ktoré nedokáže samostatne sedieť, prevracať sa a liezť. Maximálna hmotnosť dieťaťa 9 kg.
- Rukoväte na prenášanie sa musia pri používaní hlbokkej vaničky nachádzať mimo vnútornej časti hlbokkej vaničky. Autosedačka: - Autosedačka nenahrádza kolísku ani postieľku. Ak vaše dieťa potrebuje spať, je potrebné ho premiestniť do vhodnej hlbokkej vaničky, kolísky alebo detskej postieľky.
Pokyny na čistenie čalúnenia: - Čistenie: Čistite handričkou s jemným čistiacim prostriedkom, nenamáčajte, nežmýkajte, sušte rozložené.
- Budte si vedomý/á rizík spojených s umiestnením výrobku v blízkosti otvorených zdrojov ohňa a iných zdrojov vysokých teplôt.

- Kolesá: nahustite na 28 psi. (2.0 barov).
- Konštrukcia kočíka je vybavená nastaviteľnou opierkou nôh.
Pri samostatnom nastupovaní a vystupovaní dieťaťa z kočíka musí byť opierka nôh nastavená do najnižšej polohy.
- Sedadlo kočíka slúži na vozenie dieťaťa v sede - nenechávajte dieťa na ňom stáť - môže to ohroziť vaše dieťa.
- Pri prenášaní kočíka ho držte za rám. Pri prenášaní sedadla ho držte za bočné rukoväte. Pri prenášaní hlbokaj vaničky ju držte za hornú časť rukoväte (rukoväť musí byť zaistená vo vertikálnej polohe k zemi).
- Nikdy neprenášajte kočík/rám/hlbokú vaničku/sedadlo/ autosedačku/ nemeňte smer upevnenia sedadla/ nehustite kolesá a nevykonávajte iné úkony, ako je napríklad demontáž alebo montáž kolies, s dieťaťom vo vnútri. Prenášanie kočíka po schodoch alebo dole schodmi, v autobuse atď. musia vykonávať vždy dvaja ľudia.
- Na obrubníky, prahy a iné prekážky vždy vchádzajte dvoma kolesami na tej istej náprave súčasne, a to pôsobením sily na vodiacu rúčku kočíka.
Ak vchádzate prednými kolesami - vodiacu rúčku kočíka treba stlačiť smerom nadol, čím sa predné kolesá zdvihnú nad prekážku. Ak vchádzate zadnými kolesami - vodiacu rúčku kočíka treba zdvihnúť, čím sa zdvihnú zadné kolesá. V opačnom prípade môže dôjsť k poškodeniu kočíka alebo k ohrozeniu dieťaťa, ktoré v ňom cestuje, čo môže viesť k prevráteniu kočíka a dieťaťa.
- Za bezpečnosť dieťaťa je zodpovedný opatrovateľ dieťaťa (osoba, ktorá kočík vedie).
- Pri zmene polohy opierky sedadla alebo hlbokaj vaničky dávajte pozor na rúčky a hlavu dieťaťa.
- Ak zmeníte polohu sedadla alebo výšku popruhov - vždy upravte dĺžku popruhov tak, aby sa prispôbili telu dieťaťa, a tiež skontrolujte, či spona funguje správne.
- Výrobca nezodpovedá za inštaláciu sedačiek, ktoré nie sú schválené výrobcom, na rám.
- Pred umiestnením dieťaťa do kočíka vždy skontrolujte, či sa v ňom nenachádzajú voľné malé predmety, ktoré by v prípade prehltnutia mohli spôsobiť udusenie dieťaťa.
- Nikdy nepoužívajte kočík bez pripevnenej hrazdičky.
- Nikdy nerozkladajte ani neskladajte kočík, ak je v jeho blízkosti dieťa.

- Pri vkladaní a vyberaní dieťaťa z kočíka vždy použite parkovaciú brzdu.
- Nikdy nemeňte smer jazdy sedadla, ak je v ňom dieťa. Platí to pre kočíky vybavené sedadlami s možnosťou zmeny smeru jazdy.
- Podložky, ktoré sú pripojené k výrobku, sa používajú na odstránenie vôle medzi nápravou sady predných kolies a nábojom. Podložky uchovávajú mimo dosahu detí - hrozí riziko prehltnutia.

NEPREMOKAVÁ FÓLIA

VAROVANIE: Tento výrobok nie je hračka - nedovoľte, aby sa s ním vaše dieťa hralo. Uchovávajú mimo dosahu ohňa.

Držte v bezpečnej vzdialenosti od dieťaťa. Pri priložení k nosu alebo ústam hrozí riziko udusenía.

Výrobok sa môže používať len pod dohľadom dospelých.

Keď sa fólia nepoužíva, musí byť uložená mimo dosahu dieťaťa.

Fólia sa používa len na ochranu pred dažďom alebo snehom. Fólia sa nesmie používať počas horúcich dní alebo za slnečného počasia.

Po nasadení skontrolujte, či fólia nespôsobuje dieťaťu nepohodlie.

Pri používaní fólie postupne otvárajte zips alebo vetracie okienko, aby ste zabezpečili čerstvý vzduch vo vnútri kočíka/hlbokej vaničky.

TISZTELT SZÜLŐK!

Gratulálunk az új CLODIBabkocsi megvásárlásához, melynek gyártója a BDG PRODUKCIJA

Gyermekük utazása egész biztosan biztonságos, kényelmes és kellemes lesz.

Fontos – Figyelmesen olvassa el és őrizze meg későbbi felhasználás esetére

Gyermekük biztonsága kerülhet veszélybe, ha nem tartják be az útmutatóban foglaltakat!

1. A BABAKOCSI RÉSZEI

1. Ülőke 2. Kupola 3. Karfa 4. Lábtakaró 5. Váz 6. Hátsó kerék - 2 db 7. Első kerék - 2 darab, 8. Kosár 9. Gondola 10. Lábtakaró a gondolához, 11. Táská

A BABAKOCSI KINYITÁSA

2. Emelje fel a vázat, miközben a vezetősínt fogja.
3. nyissa szét a babakocsit, amíg a zárok nem reteszselődnek.
4. Használat előtt ellenőrizze, hogy mindkét zár megfelelően reteszelésre került.

ÜLÉS

AZ ÜLÉS FELSZERELÉSE ÉS LESZERELÉSE

FIGYELEM: Ne szerelje fel vagy le az ülést, ha a gyermek benne tartózkodik.

KEREKEK

5. AZ ELSŐ KEREKEK FELSZERELÉSE

Tolja be az első kerék egységet a kerékagyba, míg nem rögzül. Ellenőrizze, hogy a kerék megfelelően rögzítésre került. Ismétlje meg a műveletet a másik oldalon.

6. A HÁTSÓ KEREKEK FELSZERELÉSE

Tolja be a hátsó kereket a kerékagyba, míg nem rögzül. Ellenőrizze, hogy a kerék megfelelően rögzítésre került. Ismétlje meg a műveletet a másik oldalon.

7. AZ ELSŐ KEREKEK LESZERELÉSE

Nyomja meg a blokádgombját (1) és egyidejűleg húzza ki az első kereket a kerékagyból (2).

8. A HÁTSÓ KEREKEK LESZERELÉSE

Nyomja meg a blokádgombját (1) és egyidejűleg húzza ki a hátsó kereket a kerékagyból (2).

9. ELSŐ BOLYGÓ KEREKEK

Az első bolygó kerék blokkolásához tolja el a reteszt lefelé. Az első kerék kioldásához húzza a reteszt felfelé.

FIGYELEM:

A bolygóműves kerekeket a tolatás előtt ki kell oldani!!! A bolygóműves kerekek kezelési elveinek be nem tartása a futómű mechanikus részeinek sérüléséhez vezethet, amire a garancia nem vonatkozik.

10. V. PARKOLÁS (fék)

A hátsó kerekek rögzítéséhez nyomja le lábbal a parkolófék gombját. A kioldáshoz ismét nyomja meg ugyanazt a gombot.

FIGYELEM! Mindig győződjön meg róla, hogy a fék be van-e kapcsolva vagy ki van-e oldva.

GYERMEKÜLÉS

A GYERMEKÜLÉS FELSZERELÉSE ÉS LESZERELÉSE

FIGYELEM: Ne szerelje fel vagy le az ülést, ha a gyermek benne ül

Ne szerelje be az ülést, ha a szerkezetén további adapterek kerültek alkalmazásra.

11. A CLODI babakocsi ülése mind a menetiránnyal szemben, mind a menetiránynak háttal

felszerelhető. Ennek céljából csúsztassa be az ülést a menetiránynak háttal, vagy azzal szemben

a babakocsi zárainak furataiba.

FIGYELEM: Ellenőrizze, hogy az ülés megfelelően rögzítésre került a babakocsi vázához.

12. Az ülés kivételéhez fogja meg annak mindkét oldalán megtalálható csúsztatható gombokat, majd emelje felfelé.

13. Húzza ki az ülést a vázból.

14. A HÁTTÁMLA SZABÁLYOZÁSA

A háttámla helyzetének szabályozásához emelje fel a szabályozó fogantyút (1) és állítsa a háttámlát a kiválasztott helyzetbe (2).

15. AZ ÜLÉS ÖSSZECSUKÁSA

Az ülés összezsukásához tolja a lábtartót a háttámlához.

16. AZ ÜLÉS KINYITÁSA

Az ülés szétnyitásához engedje le a lábtartót.

KARFA

17. A karfa felszereléséhez tolja be a karfát a babakocsi ülés két oldalán található nyílásokba. Ellenőrizze, hogy a karfa megfelelően biztosítva a kicsúszástól.

18. A karfa kioldásához nyomja be egyszerre a belső oldalán található gombokat.

A LÁBTARTÓ SZABÁLYOZÁSA

19. A lábtartó felemeléséhez emelje fel annak végét.

20. A lábtartó leengedéséhez nyomja meg a két oldalán lévő gombokat, majd engedje le.

KUPOLA: SZERELÉSE ÉS KEZELÉSE

21. A napvédő kupola helyzetéhez változtatásához fogja meg a kupola csúcsát és állítsa akívánt helyzetbe.

22. A CLODI babakocsi kupolájának magassága állítható. A felemeléséhez emeld fel, a lejjebb engedéséhez fogd meg a házikó mindkét oldalán lévő rögzítéseket, és húzd le.

23. A napvédő kupola szellőzéséhez húzza szét a kupolát, majd húzza el a kupola hátsórészén levő cipzárat (1) és húzza el a szövetet (2)

24. A kupola szellőzőnyílásához való hozzáféréshez emelje fel a tetején lévő mágneses fedőlapot.

A VÁLLPÁNTOK HOSSZÁNAK BEÁLLÍTÁSA

25. Húzza ki a pánt szabad végét a lazaságának megszüntetéséhez.

26. Húzza meg a csatot (1) a vállpántok fellazításához. Állítsa be a deréköv és az ágyéköv hosszát a csatokkal (2)

A CSAT MŰKÖDTETÉSE.

27. A babakocsi mágneses csattal rendelkezik. A csat kioldásához nyomja meg egyszerre a csat két oldalsó gombját, és húzza el az elülső részt a hátsó résztől.

A CSATOS RÖGZÍTÉSE

28. Csúsztassa be az övcsat rögzítését az övcsat hátuljába. Ismétlje meg a műveletet a másik oldalon.

29. Csatolja össze a csat két részét.

30. Helyezze rá a csat elülső részét a hátsó részére, amíg egy kattanást nem hall.

Ellenőrizze, hogy a csat megfelelően rögzítésre került.

A BIZTONSÁGI ÖVEK BESZERELÉSE / MAGASSÁGÁNAK ÁLLÍTÁSA

31. Állítsa az övcsatokat a megfelelő magasságba a hevedereken történő csúsztatásukkal (fel/le). A biztonsági övek eltávolításához csúsztassa ki a végeiket a háttámla és a kárpit lyukaiból. A felszereléshez csúsztassa át őket a kárpit és a háttámla lyukaiban.

FIGYELEM! A GYERMEK BECSATOLÁSA ELŐTT MINDENKOR ELLENŐRIZZE, HOGY AZ ÖVEK MEGFELELŐEN RÖGZÍTÉSRE KERÜLTEK.

LÁBTAKARÓ

32. Húzza rá a lábtakarót a lábtartóra, bújtsa át a karfa alatt és a patentekkel rögzítse akárpít csikokhoz.

ESŐVÉDŐ FÓLIA FELSZERELÉSE

33. Tegye az esővédő fóliát az ülésre úgy, hogy az védje a napkupolát és a lábtartót

A VEZETŐSÍN HOSSZÁNAK SZABÁLYOZÁSA

34. Nyomja be a vezetősínen található gombot (1) és egyidejűleg állítsa a kívánt helyzetbe (2).

A BABAKOCSI ÖSSZECUKÁSA

35. Oldja ki az első kerekeket, állítsa a vezetősínt a legalacsonyabb pozícióba, nyomja meg a rögzítőgombot, majd emelje fel és fordítsa el az összecsukókart.

BABAKOCSI ÖSSZEÁLLÍTÁSA ÜLÉSES

36. A babakocsi mindkét irányban felszerelt üléssel is összecsukható. Először mindig oldja ki az első kerekeket.

ÜLÉS MENETIRÁNNYAL MEGEGYEZŐEN:

37. Oldja ki az első kerekeket, állítsa a vezetősínt legalacsonyabb helyzetbe, hajtsa le és engedje le a kupolát, majd csukja össze az ülést, végül emelje fel és fordítsa el az összecsukókart.

ÜLÉS MENETIRÁNNYAL ELLENKEZŐEN:

38. Oldja ki az első kerekeket, hajtsa le és engedje le a kupolát, emelje fel a háttámla állítókarját, majd tolja a háttámlát a vezetősín irányába. Ezután emelje fel és fordítsa el az összecsukókart.

39. A kocsit összecsukás után a kerekeken és a vezetősínen lehet állítani.

GONDOLA

40. Terítsd szét a gondola rudakat (1) addig, amíg azok a műanyag tartókba (2) be nem akadnak.

41. Rögzítsd a gondola bélelést a cipzár segítségével (1), majd helyezd be a matracot.

42. A mózeskosár kupolájának napellenzőjét cipzárral rögzítheti.

BABAÜLÉS SZABÁLYOZÁSA

43. Nyomd meg egyszerre a gombokat, amelyek a gondola ülés szabályozó mindkét oldalán található (1), és állítsd a kívánt helyzetbe (2).

44. A kupola további szélesítéséhez húzd le a cipzárt (1), nyomd meg egyszerre a gombokat a kupola szabályozó mindkét oldalán (2), és állítsd a kívánt helyzetbe (3).

45. A Clodi mózeskosár három szellőzőnyílással rendelkezik. A hátsó szellőző eléréséhez nyissa ki a hátul található cipzárt, és hajtsa oldalra a textilt.

46. A mózeskosár szellőzéséhez nyissa ki a hátulján és az elején található cipzárakat, majd hajtsa el a szövetet.

KOSÁR LÁBVÉDŐ HUZZAT

47. Csiptesd a lábvédő huzatot a cipzár segítségével

ESŐVÉDŐ FÓLIA

48. Húzd az esővédő fóliát a kosárra

KOSÁR FEL- ÉS LESZERELÉSE

FIGYELEM: A kosár adapterei kizárólag a kosár babakocsira történő rögzítésére szolgálnak.

49. A kosár adapterek babakocsi vázra történő rögzítéséhez csúsztasd be őket a zárok nyílásaiba (1). Az adapterek eltávolításához nyomd meg a gombot (2) és húzd ki az adaptert a vázból (3). A kosarat csak adapterekre lehet szerelni. A mózeskosár kizárólag adapterekre szerelhető fel.

FIGYELEM: Soha ne szereld fel vagy szedd le a kosarat gyermek bent tartózkodása közben.

50. A babakocsihoz való gondola rögzítéséhez állítsa úgy, hogy a kabinja a váz elején legyen, majd tolja be a gondola adaptereit a rögzítésbe. **FIGYELMEZTETÉS:** Győződjön meg róla, hogy a gondola biztonságosan rögzült az adaptereken.

51. A mózeskosár extra stabilizálóval van ellátva. Használatához tolja rá a stabilizátor fogantyúját a váz tartószerkezetére, amíg kattanást nem hall.

A mózeskosár leszereléséhez válassza le a stabilizátor fogantyúját a vázról.

A TÁSKA FELSZERELÉSE

53. A táska rögzítéséhez csúsztassa a pántok végén lévő fém csatokat a váz vezetősíinjének belső részén található tartókra, amíg kattanást nem hall.

AZ AUTÓSÜLÉS FELSZERELÉSE

54. Szerelje fel az adaptereket a babakocsi vázára, betolva azokat a babakocsi záránakhézagába. Ellenőrizze, hogy a megfelelően rögzítésre került.

55. Helyezze be az uleést a menetiránynak hattal, majd tolja be a korábban felszerelfadapterekbe (1). Nyomja be az ülés befogójának két oldalán található gombokat (2) éshajtsa le a befogót (3), rögzítve az adapterekben. **FIGYELEM:** Ellenőrizze, hogy a babaülés megfelelően rögzítésre került.

AZ ÜLÉS LESZERELÉSE

56. Nyomja meg az ülés fogantyújának (1) mindkét oldalán lévő gombot, és emelje fel az ülésfogantyúját (2). Húzza ki az ülést az adapterekből (3).

57. Szerelje le az adaptert a babakocsiról, benyomva a gombot (1) és egyidejűleg kihúzva azt avázból (2). Ismételje meg a műveletet a másik oldalon.



TISZTÍTÁS ÉS HASZNÁLAT

A babakocsi műanyag részeit és az öveget puha, nedves ruhával lehet tisztítani. Ne használjon agresszív mosószereket.

A fémrészeket törölje száraz ruhával, eltávolítva a port és a vizet. Sárfelverődés vagy a téli időszakban való használat után gondoskodjon a termék ápolásáról kenőhatású készítmények használatával.

Kárpittisztítási útmutató: tisztítsa puha ruhával, enyhe mosószerezrel, ne áztassa, ne centrifugálja, szárítsa kiterítve.

Időnként ellenőrizze a csavarok lazaságát, és cserélje ki a sérült alkatrészeket. Kenje meg a mozgó alkatrészeket, például a kerékagyakat és tengelyeket, legjobb ha népszerű kenőanyagokkal, például szilikonzsírral, különösen homokos terepen vagy téli használat után. Az agresszív szerek korróziót okozhatnak. Ne feledkezzen meg a fémrészek karbantartásáról sem.



FIGYELMEZTETÉS

FONTOS! OLVASSA EL FIGYELMESEN, ÉS ÓRIZZE MEG KÉSŐBBRE MINT AJÁNLÁST

- FIGYELMEZTETÉS: Soha ne hagyja felügyelet nélkül a gyermeket.
- FIGYELMEZTETÉS: Használat előtt győződjön meg arról, hogy az összes rögzítőeszköz be van kapcsolva
- FIGYELMEZTETÉS: Sérülések elkerülése érdekében ügyeljen arra, hogy a gyermek távol legyen, amikor a terméket összecsucskja vagy kinyitja.
- FIGYELMEZTETÉS: Ne engedje, hogy a gyermek játsszon ezzel a termékkel.
- FIGYELMEZTETÉS: Az ülés nem alkalmas 6 hónapnál fiatalabb gyermekek számára.
- FIGYELMEZTETÉS: Mindig használja az övrendszert.
- FIGYELMEZTETÉS: Ellenőrizze, hogy a mózeskosár, az ülés vagy az autósülés rögzítőelemei helyesen vannak-e rögzítve használat előtt.
- FIGYELMEZTETÉS: Ez a termék nem alkalmas futáshoz vagy görkorcsolyázáshoz.
- A babakocsi maximális terhelhetősége és a gyermek maximális életkora: 22 kg vagy 4 év, attól függően, hogy melyik következik be előbb.
- A parkolóberendezést (fék) be kell kapcsolni, amikor a gyermeket behelyezi vagy kiveszi – Mindig rögzítse a féket (parkolóberendezést), amikor a babakocsival parkol.
- A babakocsi tolókarjára akasztott táskák maximális terhelhetősége 1,5 kg.
- A kosár maximális terhelhetősége 3 kg.
- A tető/mózeskosár zsebének maximális terhelhetősége 0,3 kg.
- A pohártartó maximális teherbírása 0,5 kg
- Bármilyen teher, amelyet a tolókarra, a háttámla hátuljára és/vagy a babakocsi oldalaira rögzít, befolyásolja a babakocsi stabilitását.
- Ne akasszon a babakocsi tolókarjára olyan táskákat, amelyek nem erre a célra készültek, vagy amelyeket a gyártó nem ajánlott – ez veszélyes lehet, és a babakocsi meghibásodásához vezethet.
- Ez a babakocsi egy gyermek használatára lett tervezve.
- Ne használjon olyan kiegészítőket, amelyeket a gyártó nem hagyott jóvá. Csak a gyártó által biztosított vagy ajánlott alkatrészeket használja.
- Ne használjon a babakocsihoz csatlakoztatható kiegészítő platformokat.
- Ha bármilyen hibát észlel, ne használja a terméket, és lépjen kapcsolatba a BDG PRODUKCIJA SP. Z O.O. szervizzel vagy az eladóval.

- Soha ne haladjon fel vagy le lépcsőkön a babakocsival (még síneken sem), különösen, ha a gyermek a babakocsiban van – ez súlyos sérülést okozhat a gyermeknek és károsíthatja a babakocsit.
 - A babakocsi hintáztatása gyengítheti annak szerkezetét, és meghibásodást okozhat.
 - Soha ne emelje vagy hordozza a terméket, ha a gyermek benne van.
 - Használat előtt mindig győződjön meg arról, hogy az összecsukási mechanizmusok zárva vannak (a babakocsi megfelelően ki van nyitva és rögzítve van).
 - Mindig szerelje fel a babakocsi védő- és biztonsági elemeit az utasításnak megfelelően.
 - Időnként ellenőrizze, hogy a babakocsi minden eleme működőképes és biztonságos-e, különös tekintettel az ülés, a mózeskosár és az autósülés alvázhhoz való megfelelő rögzítésére.
 - A babakocsi összecsukása, kinyitása, valamint a háttámla, a fogantyú vagy egyéb elemek beállítása során ügyeljen saját és gyermeke testrészeinek biztonságára.
 - A babakocsi előrehaladásra lett tervezve.
 - A BDG PRODUKCJA SP. Z O.O. nem vállal felelősséget azokra a károokra, amelyek a termék nem rendeltetésszerű összeszerelése vagy használata során keletkeznek, ha azok eltérnek a használati utasításban foglalt gyártói ajánlásoktól.
 - Csak a gyártó vagy a forgalmazó által biztosított vagy ajánlott részeket használja.
 - A babakocsi vázára mózeskosarat, ülést vagy autósülést lehet rögzíteni.
A mózeskosárra vonatkozik: - Ne helyezzen bele más matracot, mint amit a gyártó ajánlott.
 - Ez a termék olyan gyermek számára alkalmas, aki még nem tud önállóan ülni, megfordulni, vagy kezein és térdein mozogni. A gyermek maximális súlya: 9 kg.
 - A hordozó fogantyúinak a mózeskosár használata közben a mózeskosár külső részén kell lenniük. Autósülés: - az autósülés nem helyettesíti a bölcsőt vagy a kiságyat. Ha gyermekének alvásra van szüksége, helyezze őt megfelelő mózeskosárba, bölcsőbe vagy kiságyba.
- Kárpittisztítási útmutató: - Tisztítsa puha ruhával és enyhe mosószerrel, ne áztassa, ne centrifugálja, szárítsa kiterítve.

- Kerekek: pumpálja fel 28 psi-re (2,0 bar).
- A babakocsi szerkezete állítható lábtartóval van felszerelve. Amikor a gyermek önállóan száll be vagy ki a babakocsiból, a lábtartót a legalacsonyabb pozícióba kell állítani.
- A babakocsi ülése a gyermek ülő helyzetben történő szállítására szolgál – ne engedje, hogy a gyermek ráálljon, mert ez veszélyt jelenthet számára.
- A babakocsi mozgatása során mindig a vázát fogja meg. Ha az ülést szeretné mozgatni, tartsa az oldalsó fogantyúknál. A mózeskosár mozgatásakor a mózeskosár fogantyújának tetejénél fogja meg (a fogantyút rögzíteni kell a talajhoz képest függőleges helyzetben).
- Soha ne mozgassa a babakocsit/vázát/mózeskosarat/ülést/autósülést, ne változtassa meg az ülés rögzítésének irányát, ne pumpálja fel a kerekeket, és ne végezzen egyéb tevékenységeket, például a kerekek levételét vagy felszerelését, amikor a gyermek a babakocsiban van. Lépcsőkön, buszra való fel- vagy leszálláskor, illetve hasonló helyzetekben a babakocsi emelését vagy mozgatását mindig két személy végezze. – Mindig két azonos tengelyen lévő kerékkal haladjon fel járdaszegélyekre, küszöbökre és más akadályokra, miközben erőt fejt ki a babakocsi tolókarjára.
- Ha az első kerekekkel szeretne feljutni az akadályra: nyomja le a tolókart, hogy az első kerekek felemelkedjenek az akadály fölé. Ha a hátsó kerekekkel szeretne feljutni: emelje meg a tolókart, hogy a hátsó kerekek felemelkedjenek. Ezeknek az irányelveknek a figyelmen kívül hagyása a babakocsi meghibásodásához vagy a benne ülő gyermek veszélyeztetéséhez vezethet, ami akár a babakocsi felborulását is okozhatja.
- A gyermek biztonságáért az őt felügyelő személy (a babakocsit toló személy) felelős.
- Az ülés vagy a mózeskosár háttámlájának pozíciójának megváltoztatásakor ügyeljen a gyermek kezeire és fejére.
- Az ülés helyzetének vagy a hevederek magasságának megváltoztatása esetén mindig igazítsa azok hosszát a gyermek testéhez, és ellenőrizze a csat megfelelő működését.
- A gyártó nem vállal felelősséget olyan ülések a babakocsi vázra történő rögzítéséért, amelyeket nem hagyott jóvá.
- Mielőtt a gyermeket a babakocsiba helyezi, mindig ellenőrizze, hogy nincsenek-e benne laza, apró tárgyak, amelyek lenyelése fulladást vagy légúti akadályt okozhat.

- Soha ne használja a babakocsit a védőkorlát rögzítése nélkül.
- Soha ne hajtsa össze vagy nyissa ki a babakocsit, ha a gyermek a közelben tartózkodik.
- Mindig használja a parkolási féket, amikor a gyermeket behelyezi vagy kiveszi a babakocsiból.
- Soha ne változtassa meg az ülés menetirányát, ha a gyermek az ülésben van. Ez azokra a babakocsikra vonatkozik, amelyek ülései menetirányváltó funkcióval rendelkeznek.
- A termékhez mellékelt alátétek az első kerékagy és a tengely közötti hézagok kiküszöbölésére szolgálnak. Az alátéteket tartsa távol gyermekektől – fulladásveszély.

ESŐVÉDŐ FÓLIA

FIGYELEM: A termék nem játék – ne engedje, hogy a gyermek játsszon vele.

Tartsa távol

a tűztől.

Tartsa távol a gyermektől. Ha a fólia az orrhoz vagy a szájhoz kerül, fennáll a fulladás veszélye.

A terméket kizárólag felnőtt felügyelete mellett szabad használni.

Ha az esővédőt nem használja, tartsa olyan helyen, amely nem elérhető a gyermek számára.

A fóliát kizárólag eső vagy hó elleni védelem céljából használja. Ne használja az esővédőt forró napokon vagy napsütéses időben.

Használat után ellenőrizze, hogy a fólia nem okoz-e kellemetlenséget a gyermek számára.

Az esővédő használata közben időről időre nyissa ki a cipzárt vagy a szellőzőablakot, hogy friss levegő jusson a babakocsi vagy a mózeskosár belsejébe.

УВАЖАЕМИ РОДИТЕЛИ,

Поздравления за закупуването на детската количка **CLODI** на фирма **BDG PRODUKCSJA Z O.O.** Със сигурност в нея ще возите Вашето дете безопасно, комфортно и приятно.

ВАЖНО! ПРОЧЕТЕ ВНИМАТЕЛНО И ЗАПАЗЕТЕ ЗА БЪДЕЩИ СПРАВКИ.

Безопасността на Вашето дете може да бъде застрашена, ако не се придържате към инструкцията!

1. СЪСТАВНИ ЕЛЕМЕНТИ НА КОЛИЧКАТА

1. Седалка
2. Сенник
3. Борд
4. Калъф за крака
5. Стелаж
6. Задни колела - 2szt..
7. Предно колело - 2 бр,
8. Кошница
9. Кошче
10. Калъф за кошчето
11. Чанта

РАЗГЪВАНЕ НА КОЛИЧКАТА

2. Издърпайте рамката нагоре, като държите водача
3. разгънете количката, докато ключалките се заключат.
4. Преди употреба проверете дали и двете ключалки са правилно заключени.

КОЛЕЛА

5. МОНТАЖ НА ПРЕДНИТЕ КОЛЕЛА

Вкарайте предните колела в главините, докато щракнат. Уверете се, че колелото е правилно заключено. Повторете същото от другата страна.

6. МОНТАЖ НА ЗАДНИТЕ КОЛЕЛА

Вкарайте задното колело в задната главина, докато щракне. Уверете се, че колелото е правилно заключено. Повторете същото от другата страна.

7. ДЕМОНТАЖ НА ПРЕДНИТЕ КОЛЕЛА

Натиснете бутона за заключване (1) и едновременно извадете предното колело от главината (2).

8. ДЕМОНТАЖ НА ЗАДНИТЕ КОЛЕЛА

Натиснете бутона за заключване (1) и едновременно извадете задното колело от главината (2).

9. ВЪРТЕЛИВИ ПРЕДНИ КОЛЕЛА

Преместете ключалката надолу, за да отблокирате предното въртеливо колело. Повдигнете ключалката, за да отблокирате предното колело.

ВНИМАНИЕ:

Саморегулиращите колела трябва да бъдат отключени преди преместване назад !!! Неспазването на начините за експлоатация на саморегулиращите колела, може да доведе до увреждане на механичните ходови елементи, които не подлежат на рекламация.

10. УСТРОЙСТВО ЗА ПАРКИРАНЕ (спирачка)

Натиснете с крак педала на спирачката за заключване на задните колела.

Натиснете с крак педала на спирачката за отключване на задните колела.

ВНИМАНИЕ! Винаги следете дали спирачката е включена или изключена.

СЕДАЛКА

МОНТАЖ И ДЕМОНТАЖ НА СЕДАЛКАТА

ВНИМАНИЕ: Никога не монтирайте или демонтирайте седалката, когато детето е седнало в нея.

Никога не инсталирайте седалката, ако на конструкцията са инсталирани допълнителни адаптери.

11. Седалката на детската количка CLODI може да се монтира с по посока на движението или обратно на посоката на движение.

За тази цел поставете седалката в посока напред или назад по отношение на движението на автомобила и я плъзнете в отворите, които се намират в прорезите на ключалките.

ВНИМАНИЕ: Уверете се, че седалката е правилно монтирана на стелажа на количката.

12. За да отделите седалката от детската количка, хванете плъзгачите от двете страни на седалката и я издърпайте нагоре.

13. Издърпайте седалката от стелажа.

14. РЕГУЛИРАНЕ НА ОБЛЕГАЛКАТА

За да промените позицията на облегалката, повдигнете лоста за регулация (1) и я настройте в желаната позиция (2).

15. СГЪВАНЕ НА СЕДАЛКАТА

За да сгънете седалката, натиснете стъпенката към облегалката (1)

16. РАЗГЪВАНЕ НА СЕДАЛКАТА

За да разгънете седалката, спуснете стъпенката

БОРД

17. За да монтирате борда, плъзнете го в отворите, намиращи се от двете страни на стелажа на количката. Уверете се, че не съществува възможност за откопчаване на борда.

18. За да демонтирате борда, едновременно натиснете бутоните, намиращи се на вътрешната страна на борда.

РЕГУЛИРАНЕ НА СЪПЕНКАТА

19. За да повдигнете стъпенката, повдигнете края ѝ.
 20. За да свалите стъпенката, натиснете бутоните, намиращи се от двете ѝ страни (1) и след това спуснете стъпенката (2).

СЕННИК: МОНТАЖ И ОБСЛУЖВАНЕ

21. За да промените позицията на седалката, хванете я за горния край и настройте желаната позиция.
 22. Детската количка CLODI може да регулира сенника по височина: за да я повдигнете, вдигнете я нагоре, за да я спуснете, хванете крепежните елементи от двете страни на къщичката и я преместете надолу
 23. За да достигнете до вентилацията на седалката, разширете я, а след това отворете ципа, намиращ се в задната ѝ част (1) и открийте платата (2).
 24. За да получите достъп до вентилацията на сенника, повдигнете магнитната клапа, разположена на върха на сенника (1).

РЕГУЛИРАНЕ НА ДЪЛЖИНАТА НА РАМЕННИТЕ КОЛАНИ.

25. Изтеглете свободния край на колана, за да отстраните хлабината.
 26. Издърпайте катарамата (1), за да освободите напрежението на раменните колани. Регулирайте дължината на кръстния и бедрения колан с помощта на катарамите (2)

КАК ДА РАБОТИМ С КАТАРАМАТА

27. Количката е оборудвана с магнитна катарамата. За да разкопчае катарамата, натиснете едновременно двата бутона на катарамата, разположени от двете ѝ страни и избутайте предната част от задната.

ЗАКОПЧАВАНЕ НА КАТАРАМАТА

28. Плъзнете закрепването на колана в задната част на катарамата. Повторете това от другата страна.
 29. Съединете двете части на катарамата.
 30. Натиснете предната част на катарамата към задната, докато чуете щракване.
Проверете дали катарамата е закопчана правилно.

МОНТАЖ/СМЯНА НА ВИСОЧИНА НА КОЛАНИТЕ

31. Поставете катарамите на коланите на подходящата височина, като ги плъзнете покрай ремъците (нагоре/надолу). За да махнете коланите, издърпайте краищата им от дупките в облегалката и тапицерията. За да ги сложите, прокарайте ги през дупките в тапицерията и облегалката.

ВНИМАНИЕ: Преди Да Закопчете Детето, Винаги Проверявайте, Дали Коланът Е Правилно Фиксиран.

КАЛЪФ ЗА КРАЧЕТАТА НА ДЕТЕТО

32. Плъзнете калъфа на стъпенката, прекарайте го под борда и свържете с копчетата тик-так, които се намират от страни на тапицерията на седалката.

МОНТИРАНЕ НА ДЪЖДОБРАН

33. Поставете дъждобрана върху седалката, за да предпазите сенника и стъпенката
РЕГУЛИРАНЕ НА ДЪЛЖИНАТА НА ВОДАЧА
 34. Натиснете бутона на водача (1) и едновременно с това го преместете в желаната позиция (2)

СГЪВАНЕ НА КОЛИЧКАТА

35. Разблокирайте предните колела. Натиснете бутона за заключване (1) и завъртете дръжката за сгъване (2).

СГЛАЖДАНЕ НА КОЛИЧКА СЪС СЕДАЛКА

36. Количката може да се сгъва, когато седалката е монтирана от двете страни. Разблокирайте предните колела.

СЕДАЛКА, ОБЪРНАТА НАПРЕД

37. Отблокирайте предните колела, поставете водача в най-ниското положение, сгънете и спуснете сенника, след това сгънете седалката (1) и завъртете дръжката за сгъване, повдигайки я (2).

СЕДАЛКА, ОБЪРНАТА НАЗАД

38. Разблокирайте предните колела, сгънете и спуснете сенника, повдигнете лоста за регулация и избутайте облегалката към водача (1), след което завъртете дръжката за сгъване, повдигайки я (2).

39. Количката може да се постави след сгъване върху колелата и водача.

ГОНДОЛА

40. Разпънете прътите на гондолата (1) до момента, в който се блокират в пластмасовите държачи (2).

41. Закрепете подплатата на гондолата с помощта на цип (1), след което поставете вътре матрака.

42. Закрепете покрива към сенника на кошчето с помощта на ципа (1).

НАСТРОЙКА НА КОШЧЕТО

43. Натиснете едновременно бутоните от двете страни на регулаторите на гондолата (1) и ги поставете в избраната позиция (2).

44. За допълнително разширяване на кошчето, разкопчайте ципа (1), натиснете едновременно бутоните от двете страни на регулаторите на кошчето (2) и го поставете в избраната позиция (3).

45. Кошарата на детската количка Clodi има три системи за вентилация. За да достигнете до вентилацията на сенника, отворете ципа, намиращ се в задната му част (1) и открийте плата (2).

46. За да получите достъп до вентилацията на кошчето, разкопчайте циповете на гърба и предната част на кошчето (1) и открийте плата (2).

ПОКРИВАЛО ЗА КРАКАТА НА ГОНДОЛА

47. Закрепете покривалото за краката с цип

ДЪЖДОУСТОЙЧИВА ФОЛИЯ

48. Поставете дъждоустойчивата фолия върху гондолите

МОНТАЖ И ДЕМОНТАЖ НА ГОНДОЛА

ВНИМАНИЕ: Адаптерите за гондола служат само за закрепване на гондолата на количката.

49. За да закрепите адаптерите за гондола на рамката на количката, ги вкарайте в прорезите на ключалките на количката (1). За да демонтирате адаптерите за гондола, натиснете бутона (2) и извадете адаптера от рамката (3). Гондолата може да се монтира само върху адаптерите. Кошчето може да се монтира само на адаптери.

ВНИМАНИЕ: Никога не монтирайте или демонтирайте гондолата с дете вътре.

50. За да закрепите коша на количката, поставете го така, че капакът да е отпред на рамката, след което вкарайте предварително поставените адаптери на коша в закрепването. **ВНИМАНИЕ:** Уверете се, че кошът е правилно закрепен върху адаптерите

51. Кошарата е оборудвана с допълнителна стабилизация. За да я използвате, плъзнете дръжката на стабилизатора на кошарата върху опората на количката, докато чуete отчетливо щракване.

За да демонтирате кошарата, откачете дръжката на стабилизатора от стелажа на количката.

52. За да демонтирате коша от количката, натиснете бутона под коша (1) и същевременно издърпайте коша от адаптерите (2). Демонтирайте адаптерите на коша от количката.

МОНТАЖ НА ЧАНТА

53. За да закрепите чантата, плъзнете металните катарамии, разположени в краищата на ремъците на чантата, върху дръжките, разположени във водача на стелажа, докато усетите щракване.

МОНТАЖ НА АВТОМОБИЛНОТО СТОЛЧЕ

54. Монтирайте адаптерите върху стелажа на количката, като ги плъзнете впрорезите на ключалките на количката. Уверете се, че са правилно заключени.

55. Поставете столчето в посока обратна на движението на автомобила, а след това вкарайте в предварително монтираните адаптери (1). Натиснете бутоните, намиращи се от двете страни на дръжката на столчето (2) и сгънете дръжката му (3), за да я заключите в адаптерите.

ВНИМАНИЕ: Уверете се, че автомобилното столче е правилно монтирано.

ДЕМОНТАЖ НА АВТОМОБИЛНОТО СТОЛЧЕ

56. Натиснете бутона от двете страни на дръжката на столчето (1) и повдигнете неговата дръжка (2).

Извадете автомобилното столче от адаптерите (3).

57. Извадете адаптера от детската количка, като натиснете бутона (1) и едновременно с това го издърпайте от стелажа (2). Повторете същото от другата страна.



ПОДДРЪЖКА И ПОЧИСТВАНЕ

Пластмасовите части на креватчето и коланите могат да се почистват с мека, влажна кърпа. Не използвайте агресивни почистващи препарати.

Избършете металните части със суха кърпа, за да отстраните праха и водата. Поддържайте ги с препарати със смазващи свойства, ако са кални или след разходка през зимата.

Инструкция за почистване на тапицерията: почиствайте с кърпа с мек почистващ препарат, не наиксвайте, не центруфугирайте, сушете на плоска повърхност.

Периодично проверявайте хлабините на болтовете и подменяйте повредените части. Смазвайте елементите на ходовата част, т.е. главините на колелата, осите, за предпочитане с популярни препарати, напр. силиконова грес, особено след разходки по пясъка или през зимата. Агресивните препарати могат да причинят корозия. Не забравяйте също така да поддържате всички метални компоненти.

! ПРЕДУПРЕЖДЕНИЕ

ВАЖНО! МОЛЯ, ПРОЧЕТЕТЕ ВНИМАТЕЛНО И СЪХРАНЯВАЙТЕ ЗА БЪДЕЩИ СПРАВКИ

- ПРЕДУПРЕЖДЕНИЕ Никога не оставяйте детето без надзор.
- ПРЕДУПРЕЖДЕНИЕ Преди употреба се уверете, че всички заключващи устройства са задействани.
- ПРЕДУПРЕЖДЕНИЕ За да избегнете наранявания, уверете се, че детето не е в близост до количката, когато разгъвате или сгъвате този продукт.
- ПРЕДУПРЕЖДЕНИЕ Не позволявайте на детето да си играе с този продукт.
- ПРЕДУПРЕЖДЕНИЕ Седалката не е подходяща за деца под 6-месечна възраст
- ПРЕДУПРЕЖДЕНИЕ Винаги използвайте системата за закрепване.
- ПРЕДУПРЕЖДЕНИЕ Преди употреба проверете дали устройствата за закрепване на кошчето, седалката или столчето за кола са правилно закрепени.
- ПРЕДУПРЕЖДЕНИЕ Този продукт не е подходящ за бягане, нито за каране на ролкови кънки
- Максимално тегло и възраст на детето, за което е предназначена детската количка: 22 kg или 4 години, което настъпи първо
- Устройството за паркиране (спирачката) трябва да бъде включено, когато поставяте или изваждате детето – Винаги при паркиране блокирайте спирачката (устройството за паркиране)
- Максималното натоварване на чантата, окачена на водача на количката е 1,5 kg.
- Максималното натоварване на кошницата е 3 kg.
- Максималното натоварване на джобовете на сенника / кошчето е 0,3 kg.
- Максимално натоварване на поставката за чаши е 0,5 kg
- Всяко натоварване, приложено към дръжката и / или задната страна на облегалката и / или страничните части на детската количка влияе върху стабилността на детската количка.

- Не окачвайте чанти, непригодени и различни от препоръчаните от производителя на водача на количката - това е опасно и може да доведе до повреда на количката.
- Тази количка е проектирана да се използва от едно дете.
- Не трябва да се използват аксесоари, които не са одобрени от производителя. Използвайте само резервни части, доставени или препоръчани от производителя.
- Не използвайте допълнителни платформи за прикрепване към количката.
- Ако откриете някакви дефекти, не използвайте продукта, а се свържете с BDG PRODUKCJA SP. Z O.O. или с продавача.
- Никога не слизайте и не се качвайте по стълби (дори когато има релси), особено когато детето е в него - това може да причини сериозно нараняване на детето и повреда на количката.
 - Люлеенето на количката може да отслаби конструкцията ѝ и да доведе до повреда.
- Никога не повдигайте или пренасяйте количката, когато детето е седнало в нея.
- Преди да използвате детската количка, уверете се, че механизмите за сгъване са заключени (количката е правилно разгъната и заключена).
- Винаги монтирайте на количката всички защитни и предпазни елементи в съответствие с инструкциите
- Периодично проверявайте, дали всички компоненти на количката са изправни и безопасни, по-специално правилното закрепване на седалката, кошчето и автомобилното столче към рамката.
- При сгъване и разгъване на детската количка и при регулиране на облегалката, дръжката или други компоненти на количката, внимавайте за Вашата безопасност и тази на Вашето дете.
- Количката е предназначена за движение напред.
- BGD PRODUKCJA SP Z O.O. не носи отговорност за щети, причинени на имущество или хора в резултат на сглобяване и използване на продукта в нарушение на указанията и препоръките на производителя, включени в инструкцията за експлоатация.
- Използвайте само компоненти, доставени или препоръчани от производителя/ дистрибутора

- Можете да прикачите сенник или седалка или столче за кола върху стелаж на детската количка.

За кошчето: - Забранено е добавянето на допълнителни дюшечета, освен препоръчаните от производителя.

- Този продукт е подходящ за деца, които не могат да седят самостоятелно, да се обръщат и пълзят. Максимално тегло на детето 9 kg.

- Дръжките за носене трябва да бъдат разположени извън кошчето по време на употреба. Столче за кола: - столчето за кола не се използва вместо люлка или легло. В случай, че детето Ви се нуждае от сън, поставете го в подходящо кошче, люлка или легло.

Инструкция за почистване на тапицерията: почиствайте с кърпа с мек почистващ препарат, не накисвайте, не центрифугирайте, сушете на плоска повърхност.

- Имайте предвид рисковете от поставяне на продукта в близост до открити източници на огън и други източници на висока температура

- Колела: напомпайте до 28 psi. (2,0 bar)

- Конструкцията на количката е оборудвана с регулируема стъпенка. Когато детето започне да се качва и слиза само от количката, стъпенката трябва да бъде поставена в най-ниското положение.

- Седалката на детската количка се използва за превозване на детето в седнало положение - не позволявайте на детето да стои на нея - това може да изложи детето на риск.

- Когато премествате детската количка, дръжте я за стелаж. Когато пренасяте седалката, дръжте я за страничните ѝ дръжки. Когато пренасяте кошчето, дръжте горната част на дръжката на кошчето (дръжката трябва да е блокирана в отвесна позиция към земята)

Никога не местете количката/стелаж/кошчето/седалката/столчето за кола/не променяйте посоката на закрепване на седалката/не помпайте колелата и не извършвайте други видове дейности, като сваляне или монтиране на колелата, когато детето е вътре. Дейностите по пренасяне на количката по стълби, качването на количката в автобус и т.н. трябва да се осъществяват от двама човека.

- Винаги се приближавайте към бордюри, прагове и други препятствия с двете колела на една и съща ос, като едновременно с това прилагате сила върху водача на денската количка.

Ако се приближавате с предните колела - водачът на количката трябва да се натисне надолу, което ще повдигне предните колела над препятствието. Когато се движите нагоре със задните колела - водачът на количката трябва да се повдигне, което ще повдигне задните колела. Неспазването на тези правила може да доведе до повреда на детската количка или да представлява опасност за детето, което пътува в нея, в резултат на което количката с детето може да се преобърне.

- Безопасността на детето е отговорност на лицето, което се грижи за него (лицето, което управлява детската количка).
- Когато промените позицията на облегалката на седалката или на кошчето, обръщайте внимание на ръчичките и главата на бебето.
- Ако промените позицията на седалката или височината на коланите - винаги регулирайте дължината на коланите според тялото на детето и проверете дали катарамата функционира правилно.
- Производителят не носи отговорност за монтирането на столчета върху стелаж, които не са одобрени от производителя.
- Преди да поставите детето в детската количка, винаги проверявайте дали вътре няма свободни малки предмети, които, ако бъдат погълнати, могат да причинят задавяне или задушаване на детето.
- Никога не използвайте детската количка без борд.
- Никога не разгъвайте и не сгъвайте детската количка, ако детето е наблизо.
- Винаги използвайте устройството за паркиране, когато слагате или изваждате детето от количката.
- Никога не променяйте посоката на движение на седалката, когато детето е в нея. Отнася се за детски колички със седалки, които могат да променят посоката на движение.
- Шайбите, включени в продукта, се използват за компенсиране на хлабините между оста на предното колело и главината. Съхранявайте шайбите далеч от деца - съществува риск от поглъщане.

ДЪЖДОБРАН

ВНИМАНИЕ: Продуктът не е играчка - не позволявайте на детето си да си играе с него. Пазете от огън.

Пазете далеч от деца. Има риск от задушаване, ако се приближи до носа или устата.

Продуктът трябва да се използва само под наблюдение на възрастен.

Когато дъждобранът не се използва, дръжте го далеч от обсега на детето.

Дъждобранът трябва да се използва само за защита от дъжд или сняг.

Дъждобранът не трябва да се използва в горещи или слънчеви дни.

След като го поставите, проверете дали дъждобранът не създава дискомфорт на детето.

Когато сте сложили дъждобрана, постепенно отваряйте ципа или вентилационния прозорец, за да осигурите свеж въздух в количката/кошчето.

ШАНОВНІ БАТЬКИ

Вітаємо вас із придбанням прогулянкової коляски CLODI компанії BDG PRODUKCJA. Подорож вашої дитини в ній буде, безумовно, безпечною, комфортною та приємною.

ВАЖЛИВО: УВАЖНО ПРОЧИТАЙТЕ ТА ЗБЕРЕЖІТЬ ІНСТРУКЦІЮ ДЛЯ ПОДАЛЬШОГО КОРИСТУВАННЯ.

Безпека вашої дитини може опинитися під загрозою, якщо Ви не дотримуватиметеся даної інструкції!

1. СКЛАДОВІ ЕЛЕМЕНТИ ВІЗКА

1. Сидіння 2. Капюшон 3. Перегородка 4. Чохол для ніг 5. Рама 6. Заднє колесо – 2шт
7. Переднє колесо - 2 шт. 8. Кошик 9. Люлька 10. Чохол для люльки 11. Торба

2. Потягні раму вгору, тримаючи за ручку.

3. розкладіть візок, до моменту блокування замка.

4. Перед використанням переконайтеся, що обидва замки правильно заблоковані.

СИДІННЯ

ВСТАНОВЛЕННЯ ТА ДЕМОНТАЖ СИДІННЯ

ПРИМІТКА: Ніколи не встановлюйте і не знімайте сидіння з дитиною всередині

КОЛЕСА

5. МОНТАЖ ПЕРЕДНІХ КОЛІС

Натягніть комплект передніх коліс на маточину, поки не відбудеться блокування. Переконайтеся, що колесо правильно заблоковано. Повторіть ті самі дії з іншого боку.

6. МОНТАЖ ЗАДНІХ КОЛІС

Вставте заднє колесо в задню маточину, аж до заблокування. Переконайтеся, що колесо правильно заблоковано. Повторіть ті самі дії з іншого боку.

7. ЗНЯТТЯ ПЕРЕДНІХ КОЛІС

Натисніть кнопку блокування (1) і одночасно зніміть переднє колесо з маточини (2).

8. ЗНЯТТЯ ЗАДНІХ КОЛІС

Натисніть кнопку блокування (1) і одночасно зніміть заднє колесо з маточини (2).

9. ПЕРЕДНІ ОБЕРТОВІ КОЛЕСА

Опустіть блокування вниз, щоб заблокувати переднє обертове колесо. Підніміть блокування, щоб розблокувати переднє колесо.

УВАГА:

Самоустановлювальні колеса повинні бути розблоковані перед рухом назад !!!

Недотримання правил використання самовстановлювальних коліс може привести до механічних пошкоджень елементів ходової частини, які не підлягатимуть реклаमाції.

10. ПАРКУВАЛЬНИЙ ПРИСТРІЙ (гальмо)

Натисни ногою на пристрій для паркування, щоб заблокувати задні колеса.

Ще раз натисни ногою на пристрій для паркування, щоб розблокувати задні колеса.

СИДІННЯ**ВСТАНОВЛЕННЯ ТА ДЕМОНТАЖ СИДІННЯ**

УВАГА: Ніколи не монтуйте сидіння з дитиною всередині

Нікогда не інсталируйте сидалката, ако на конструкцията са инсталирани допълнителни адаптери.

11. Сидіння у візку CLODI може бути встановлено передом або задом до напрямку руху Для цього вставте сидіння передом або задом до напрямку руху в отвори, що знаходяться в пазах замків

УВАГА: Переконайтеся, що сидіння правильно закріплене на рамі візка

12. Щоб зняти сидіння з коляски, натисни кнопки, розташовані з обох боків, і підніми його вгору.

13. Висуньте сидіння з рами.

14. РЕГУЛЮВАННЯ СПИНКИ

Для зміни положення спинки підніміть регулюючий тримач (1) та встановіть спинку у вибраному положенні (2).

15. СКЛАДАННЯ СИДІННЯ

Щоб скласти сидіння, посунь підніжку до спинки (1).

16. РОЗКЛАДАННЯ СИДІННЯ

Щоб розкласти сидіння, опусти підніжку.

ПЕРЕГОРОДКА

17. Щоб встановити перегородку, вставте її в отвори, що знаходяться по обидва боки сидіння візка. Переконайтеся, що перегородка правильно захищена від висування.

18. Щоб зняти захисну перекладину, одночасно натисни кнопки, що знаходяться з внутрішнього боку перекладини.

РЕГУЛЮВАННЯ ПІДНІЖКИ

19. Для підняття підніжки підійміть її кінець.

20. Щоб опустити підніжку, натисни кнопки, розташовані з обох її боків (1), а потім опусти підніжку (2).

КАПЮШОН: МОНТАЖ ТА ОБСЛУГОВУВАННЯ

21. Щоб змінити положення капюшона, взяти його за верх та встановити у потрібному положенні.

22. Коляска CLODI має можливість регулювання капюшона, щоб підняти її, підніміть вгору, щоб опустити — візьміться за кріплення з обох боків будки та перемістіть її вниз

23. Щоб виконати вентиляцію в капюшоні, слід розширити капюшон, тоді розстебнути блискавку, що в задній його частині (1) та відкинути тканину (2)

24. Щоб отримати доступ до вентиляції капюшона, підніми клапан на магніті, розташований зверху (1).

РЕГУЛЮВАННЯ ДОВЖИНИ ПЛЕЧОВИХ РЕМЕНІВ.

25. Витягніть вільний кінець ременя, щоб усунути провисання.

26. Потягніть пряжку (1), щоб послабити натяг плечових ременів. Відрегулюйте довжину поперекових та пахових ременів за допомогою пряжок (2)

ОБСЛУГОВУВАННЯ ПРЯЖКИ.

27. Візок оснащений магнітною пряжкою. Щоб розстебнути пряжку, одночасно натисніть дві кнопки пряжки з обох боків та відсуньте передню частину від задньої частини.

ЗАСТІБАННЯ ПРЯЖКИ

28. Вставте кріплення ременя в задню частину пряжки. Повторіть дію з іншого боку.

29. З'єднайте дві частини пряжки.

30. Притисніть передню частину пряжки до задньої частини, доки не почуєте клацання.

Перевірте, чи правильно застібнута пряжка.

МОНТАЖ / ЗМІНА ВИСОТИ РЕМЕНІВ БЕЗПЕКИ

31. Відрегулюйте пряжки ременів на потрібну висоту, посунувши їх уздовж ременів (вгору/вниз). Щоб зняти ремені, витягніть кінці ременів з отворів у спинці та оббивці. Щоб встановити їх, протягніть їх через отвори в оббивці та спинці

УВАГА! Перед тим, як пристебнути дитину, необхідно переконатися, що ремені були правильно закріплені.

ЧОХОЛ ДЛЯ НІГ

32. Одягни чохол на підніжку, просунь його під захисною перекладиною та застібни на кнопки, розташовані з боків оббивки сидіння.

ВСТАНОВЛЕННЯ ДОЩОВИКА

33. Одягніть дощовик на сидіння, щоб він захищав капюшон та підставку для ніг

РЕГУЛЮВАННЯ ДОВЖИНИ НАПРЯМНОЇ

34. Натисніть кнопку на напрямній (1) та одночасно встановіть її у вибране положення (2).

СКЛАДАННЯ КОЛЯСКИ

35. Розблокуй передні колеса, встанови ручку в найнижче положення, натисни кнопку блокування (1) і поверни ручку складання, піднімаючи її вгору (2).

СКЛАДАННЯ КОЛЯСКИ З СІДІННЯМ

36. Коляску можна складати із сидінням, встановленим у будь-якому напрямку. Розблокуй передні колеса.

СІДІННЯ ОБЛИЧЧЯМ ДО НАПРЯМКУ РУХУ

37. Розблокуй передні колеса, встанови ручку у найнижче положення, склади та опусти капюшон, потім склади сидіння (1) і поверни ручку складання, піднімаючи її вгору (2).

СІДІННЯ СПИНОЮ ДО НАПРЯМКУ РУХУ

38. Розблокуй передні колеса, склади та опусти капюшон, підними важіль регулювання і опусти спинку у бік ручки (1), потім поверни ручку складання, піднімаючи її вгору (2).

39. Візок можна поставити після складання на колеса та направляючу.

ГОНДОЛА

40. Розкладіть прuti гондоли (1) до того моменту, поки вони не зафіксуються у пластикових тримачах (2).

41. Закріпіть підстилку на гондолі за допомогою блискавки (1), а потім покладіть всередині матрац.

42. Закріпіть дах люльки гондоли за допомогою блискавки (1).

РЕГУЛЮВАННЯ ЛЮЛЬКИ

43. Одночасно натисніть кнопки з обох боків регуляторів люльки (1) і встановіть їх у вибране положення (2).

44. Щоб додатково розширити люльку, розстебніть блискавку (1), одночасно натисніть кнопки з обох боків регуляторів люльки (2) і встановіть її у вибране положення (3).

45. Люлька коляски CLODI має три вентиляційні отвори. Щоб отримати доступ до вентиляції капюшона, розстебни блискавку, що знаходиться в його задній частині (1), і відсунь тканинний клапан (2).

46. Щоб отримати доступ до вентиляції люльки, розстебни блискавку, що знаходиться в її задній та передній частинах (1), і відсунь тканинний клапан (2).

ЧОХОЛ НА НИГІ ДЛЯ КОЛЯСКИ

47. Закріпіть чохол на ноги за допомогою блискавки ДОЩОВИК 48. Одягніть дощовик на коляску

ЗБІРКА ТА РОЗБІРКА КОЛЯСКИ

УВАГА: Адаптери коляски призначені лише для кріплення коляски до шасі.

49. Щоб закріпити адаптери коляски на шасі, вставте їх у щілини замків шасі (1). Щоб зняти адаптери коляски, натисніть кнопку (2) і витягніть адаптер зі шасі (3). Коляску можна монтувати тільки на адаптерах. Люльку можна встановити лише за допомогою адаптерів.

УВАГА: Ніколи не встановлюйте і не знімайте коляску з дитиною всередині.

50. Щоб закріпити коляску на шасі, розмістіть її так, щоб капюшон був попереду шасі, а потім вставте адаптери коляски в кріплення.

УВАГА: Переконайтеся, що коляска правильно закріплена на адаптерах.

51. Люлька оснащена додатковою системою стабілізації. Щоб її використати, встанови тримач стабілізатора люльки на опору коляски до характерного клацання. Щоб демонтувати люльку, від'єднай тримач стабілізатора від рами коляски.

52. Щоб зняти люльку з візка, натисніть кнопку, розташовану під люлькою (1), і одночасно висуньте люльку з адаптерів (2). Зніміть адаптери люльки з візка.

МОНТАЖ СУМКИ

53. Щоб установити сумку, встанови металеві пряжки, розташовані на кінцях ременів сумки, на тримачі, що знаходяться всередині ручки рами, доки не почуєш клацання.

МОНТАЖ АВТОКРІСЛА

54. Прикріпити перехідники на рамі візка, вставляючи їх в отвори замків візка. Переконайся в тому, щоб були правильно заблоковані.

55. Встановити автокрісло задом до напрямку руху тоді вставити його у попередньо зафіксовані перехідники (1). Натиснути кнопки, що з обох сторін ручки автокрісла (2) та скласти його ручку (3), щоб заблокувати в перехідниках.

УВАГА: Переконайся, що автокрісло встановлено належним чином

ДЕМОНТАЖ АВТОКРІСЛА

56. Натисніть кнопку, що знаходиться з обох сторін ручки крісла (1) та підніміть його ручку (2). Вийміть крісло з адаптерів (3).

57. Зніміть адаптер з візка, натискаючи кнопку (1) та одночасно виймаючи його з рами (2). Повторіть дію з іншого боку.



ЧИЩЕННЯ ТА ОБСЛУГОВУВАННЯ

Пластикові частини візка та ремені можна очистити м'якою вологою ганчіркою. Не використовуйте агресивні миючі засоби.

Протріть металеві деталі сухою тканиною, щоб видалити пил і воду. Якщо вони забруднилися або після використання в зимовий період, обробляйте їх засобами з мастильними властивостями.

Інструкція з очищення оббивки: очистіть за допомогою ганчірки з делікатним миючим засобом, не замочуйте, не віджимайте у пральній машині, сушіть у розкладеному вигляді.

Регулярно перевіряйте стан гвинтів та замінійте пошкоджені частини. Змащуйте компоненти ходової частини, такі як маточини коліс, осі, бажано використовувати популярні засоби, наприклад, силіконове мастило, особливо після їзди по піщаній місцевості або взимку. Агресивні засоби можуть викликати корозію. Не забувайте також про догляд за всіма металевими елементами.

 УВАГА

ВАЖЛИВО! УВАЖНО ПРОЧИТАЙТЕ ЦЮ ІНФОРМАЦІЮ І ЗБЕРЕЖІТЬ ЇЇ ДЛЯ ПОДАЛЬШОГО ВИКОРИСТАННЯ

- ПОПЕРЕДЖЕННЯ Ніколи не залишайте дитину без нагляду
- ПОПЕРЕДЖЕННЯ Перед використанням переконайтеся, що всі блокувальні механізми увімкнені
- ПОПЕРЕДЖЕННЯ Щоб уникнути травм, переконайтеся, що дитина перебуває на безпечній відстані, коли виріб розкладається або складається
- ПОПЕРЕДЖЕННЯ Не дозволяйте дитині гратися з цим виробом.
- ПОПЕРЕДЖЕННЯ Прогулянковий блок не підходить для дітей до 6 місяців.
- ПОПЕРЕДЖЕННЯ Завжди використовуйте систему ременів безпеки.
- ПОПЕРЕДЖЕННЯ Перевірте, чи правильно закріплені кріплення для люльки, сидіння або автокрісла перед використанням
- ПОПЕРЕДЖЕННЯ Цей виріб не підходить для бігу чи катання на роликах
- Максимальна вага та вік дитини, для якої призначений візок: 22 кг або 4 роки, залежно від того, що настане раніше
- Паркувальний пристрій (гальмо) повинен бути ввімкнений під час посадки або висадки дитини – Завжди блокуйте гальмо (паркувальний пристрій), коли залишаєте візок –
- Максимальне навантаження сумки, підвішеної на ручці візка, становить 1,5 кг.
- Максимальне навантаження кошика становить 3 кг
- Максимальне навантаження кишені капюшона/люльки становить 0,3 кг
- Максимальне навантаження на підстаканник становить 0,5 кг
- Будь-яке додаткове навантаження, прикріплене до ручки, задньої частини спинки або боків візка, впливатиме на його стійкість
- Не вішайте на ручки візка сумки, які не передбачені виробником. Це небезпечно та може пошкодити візок.
- Цей візок розроблений для використання однією дитиною.
- Аксесуари, які не затверджені виробником, не повинні використовуватись. Слід використовувати тільки запчастини, що поставляються або рекомендовані виробником.
- Не використовуйте додаткові платформи, які кріпляться до візка.

- У разі виявлення будь-яких несправностей не використовуйте виріб та зверніться до сервісного центру BDG PRODUKCJA SP. Z O.O. або до продавця.
- Ніколи не спускайтеся та не піднімайтеся візком по сходах (включаючи пандуси), особливо якщо в ньому знаходиться дитина — це може спричинити серйозні травми дитини та пошкодження візка.
 - Розгойдування візка може послабити його конструкцію та призвести до пошкоджень.
- Ніколи не переносьте і не піднімайте візок з дитиною всередині.
- Перед використанням візка завжди переконайтеся, що механізми складання заблоковані (він правильно розкладений і заблокований).
- Завжди встановлюйте всі захисні та безпекові елементи візка відповідно до інструкції.
- Періодично перевіряйте справність та безпеку усіх елементів візка, зокрема правильність кріплення сидіння, люльки та автокрісла до шасі.
- При складанні і розкладанні візка, а також при регулюванні спинки, ручки або інших компонентів візка дбайте про безпеку частин Вашого тіла та Вашої дитини.
- Візок призначений для руху лише вперед.
- BDG PRODUKCJA SP. Z O.O. не несе відповідальності за шкоду, заподіяну майну або особам унаслідок монтажу чи використання цього продукту всупереч рекомендаціям виробника, зазначеним у інструкції.
- Використовуйте лише компоненти, надані або рекомендовані виробником/дистриб'ютором.
- До рами візка можна прикріпити люльку або сидіння або автокрісло.
Щодо люльки: - Не додавайте жодного додаткового матраца, окрім рекомендованого виробником.
 - Цей виріб призначений для дитини, яка не може самостійно сидіти, перевертатися або пересуватися на руках і колінах. Максимальна вага дитини 9 кг.
- Ручки для перенесення повинні бути розташовані зовні люльки під час її використання. Автокрісло: - автокрісло не замінює колиску або ліжечко. Якщо Вашій дитині потрібен сон, покладіть її в відповідну люльку, колиску або дитяче ліжечко.

Інструкція з очищення оббивки: - Очистити ганчіркою з делікатним миючим засобом, не замочувати, не віджимати, сушити в розкладеному вигляді.

– Пам'ятайте про небезпеку розміщення виробу поблизу відкритих джерел вогню та інших джерел високої температури.

- Колеса: Надути до 28 psi (2,0 бар).

– Конструкція візка оснащена регульованою підставкою для ніг. Під час самостійної посадки та висадки дитини з коляски підніжка повинна бути встановлена в найнижчому положенні.

– Сидіння візка призначене для перевезення дитини у сидячому положенні – не дозволяйте дитині стояти на сидінні – це може становити небезпеку.

– Під час переміщення тримайте візок за стелаж. При перенесенні сидіння тримайте його за бічні ручки. При перенесенні люльки тримайте її за верхню частину ручки люльки (вона повинна бути заблокована у вертикальному положенні).

Ніколи не переносьте візок, шасі, люльку, сидіння чи автокрісло, не змінюйте напрямок сидіння, не накачуйте колеса та не виконуйте інші дії, такі як зняття або встановлення коліс, якщо дитина знаходиться всередині. Під час перенесення або занесення візка сходами, в автобусі тощо, це завжди повинні робити двоє людей. Ці дії завжди повинні виконуватися удвох.

– Завжди долайте бордюри, пороги та інші перешкоди обома колесами однієї осі одночасно, натискаючи на ручку візка. При під'їзді передніми колесами – натискайте ручку вниз, щоб підняти передні колеса. При під'їзді задніми колесами – піднімайте ручку вгору, щоб підняти задні колеса. Недотримання цих правил може призвести до пошкодження візка або створити небезпеку для дитини, яка в ньому їде, внаслідок чого візок з дитиною може перекинутися.

– За безпеку дитини відповідає особа, яка доглядає за нею (особа, яка керує візком).

– Змінюючи положення спинки сидіння або люльки, звертайте увагу на руки та голову дитини.

– При зміні положення сидіння або висоти ременів безпеки завжди регулюйте їх довжину відповідно до тіла дитини та перевіряйте правильність роботи застібки.

- Виробник не несе відповідальності за встановлення автокрісел на стелажі, які не були затверджені для використання.
- Перед тим як розмістити дитину у візку, переконайтеся, що всередині немає дрібних предметів, які дитина може проковтнути і які можуть призвести до задухи.
- Ніколи не використовуйте візок без встановленого захисного поручня.
- Ніколи не розкладайте та не складайте візок, якщо поруч знаходиться дитина.
- Завжди використовуйте паркувальне гальмо під час посадки або висадки дитини з візка.
- Ніколи не змінюйте напрямок сидіння, якщо в ньому знаходиться дитина. Стосується візків із функцією зміни напряму руху сидіння.
- В комплекті додаються прокладки, призначені для усунення люфтів між віссю переднього колеса та маточиною. Зберігайте прокладки подалі від дітей, щоб уникнути ризику їх проковтування.

ДОЩОВИК

УВАГА: Виріб не є іграшкою – не дозволяйте дитині гратися ним. Тримати подалі від вогню.

Зберігати у недоступному для дітей місці. У разі контакту з носом або ротом існує ризик задухи.

Виріб повинен використовуватися виключно під наглядом дорослого. Коли дощовик не використовується, його слід зберігати в недоступному для дитини місці.

Дощовик слід використовувати тільки для захисту від дощу або снігу. Не використовуйте дощовик у спекотні дні або при сонячній погоді. Після встановлення перевіряйте, чи не викликає дощовик дискомфорту у дитини. Під час використання дощовика регулярно відкривайте застібку-блискавку або вентиляційне вікно для забезпечення надходження свіжого повітря у візок/люльку.

Estimados padres:

Les damos la enhorabuena por la compra de un cochecito CLODI de la empresa BDG PRODUKCJA SP Z.O.O. El viaje de su hijo en él será totalmente seguro, cómodo y agradable.

IMPORTANTE: LEER ATENTAMENTE Y CONSERVAR PARA FUTURAS REFERENCIAS

1 COMPONENTES DEL COCHECITO

1. Asiento 2. Capota 3. Barrera 4. Cobertor para las piernas 5. Chasis 6. Rueda trasera— 2 uds. 7. Rueda delantera— 2 uds. 8. Cesta 9. Góndola 10. Cobertor para la góndola 11. Bolsa

DESPLEGADO DEL COCHECITO

2. Tire del chasis hacia arriba agarrándolo por el manillar.
3. Despliegue el cochecito hasta que se bloqueen los cierres.
4. Antes de comenzar a usarlo compruebe que ambos cierres están correctamente bloqueados.

RUEDAS

5. MONTAJE DE LAS RUEDAS DELANTERAS

Introduzca el conjunto delantero de la rueda en el buje hasta que se bloquee. Compruebe que la rueda está debidamente bloqueada. Repita esta acción en el otro lado.

6. MONTAJE DE LAS RUEDAS TRASERAS

Introduzca la rueda trasera en el buje hasta que se bloquee. Compruebe que la rueda está debidamente bloqueada. Repita esta acción en el otro lado.

7. DESMONTAJE DE LAS RUEDAS DELANTERAS

Presione el botón de bloqueo (1) y al mismo tiempo saque la rueda delantera del buje (2).

8. DESMONTAJE DE LAS RUEDAS TRASERAS

Presione el botón de bloqueo (1) y al mismo tiempo saque la rueda trasera del buje (2).

9. RUEDAS DELANTERAS GIRATORIAS

Desplace el bloqueo hacia abajo para bloquear la rueda delantera giratoria. Levante el bloqueo para desbloquear la rueda delantera.

ATENCIÓN:

¡Las ruedas autorregulables deben ser bloqueadas antes de dar marcha atrás! El incumplimiento de los principios de uso de las ruedas autorregulables puede provocar un daño mecánico de sus elementos que no podrá ser reclamado.

10. DISPOSITIVO DE APARCAMIENTO (freno)

Presione con el pie el botón del dispositivo de aparcamiento para bloquear las ruedas traseras. Vuelva a presionar con el pie el botón del dispositivo de aparcamiento para desbloquear las ruedas traseras.

¡¡¡ATENCIÓN!!! Esté siempre atento a si el freno está activado o desactivado.

ASIENTO

MONTAJE Y DESMONTAJE DEL ASIENTO

ATENCIÓN: Nunca monte ni desmonte el asiento con el niño en su interior.

Nunca monte el asiento si en la estructura hay montados adaptadores adicionales.

11. En el cochecito CLODI el asiento puede montarse en el sentido de la marcha o al contrario. Para ello introduzca el asiento en el sentido de la marcha o al contrario en los orificios situados en las rendijas de los cierres

ATENCIÓN: Compruebe que el asiento está correctamente montado en el chasis del cochecito.

12. Para desenganchar el asiento del cochecito, agárrelo por los botones deslizantes situados en sus dos lados y levántelo.

13. Saque el asiento del chasis.

14. REGULACIÓN DEL RESPALDO

Para cambiar la posición del respaldo levante el tirador de regulación (1) y coloque el respaldo en la posición elegida (2).

15. PLEGADO DEL ASIENTO

Para plegar el asiento empuje el reposapiés contra el respaldo (1).

16. DESPLEGADO DEL ASIENTO

Para desplegar el asiento baje el reposapiés.

ARRERA

17. Para montar la barrera introdúzcala en los orificios situados a ambos lados del asiento cochecito. Compruebe que la barrera ha sido correctamente asegurada frente a su salida.

18. Para desmontar la barrera presione al mismo tiempo los botones situados en la parte interior de la barrera.

REGULACIÓN DEL REPOSAPIÉS

19. Para elevar el reposapiés levante su extremo.

20. Para bajar el reposapiés presione los botones situados en sus dos lados (1) y a continuación baje el reposapiés (2).

CAPOTA: MONTAJE Y MANEJO

21. Para cambiar la posición de la capota agárrela por su parte superior y colóquela en la posición elegida.

22. El cochecito CLODI tiene la posibilidad de regular la altura de la capota. Para elevarla, levántala hacia arriba; para bajarla, sujeta los soportes a ambos lados de la caseta y muévela hacia abajo.

23. Para extender adicionalmente la capota, abra la cremallera que se encuentra en su parte posterior (1) y despliegue la capota (2).

24. Para acceder a la ventilación de la capota, levante la tapa magnética situada en su parte superior (1).

REGULACIÓN DE LA ALTURA DE LOS CINTURONES DE LOS HOMBROS

25. Saque el extremo libre del cinturón para eliminar la holgura.

26. Tire del cierre (1) para aflojar la tensión de los cinturones de los hombros.

Ajuste la longitud de los cinturones lumbares y de entre piernas con ayuda de la hebilla (2).

MANEJO DEL CIERRE

27. El cochecito está equipado con un cierre magnético. Para abrir el cierre presione simultáneamente los dos botones del cierre situados a ambos lados y separe la parte delantera de la trasera.

ABROCHAMIENTO DEL CIERRE

28. Introduzca el refuerzo del cinturón en la parte posterior del cierre. Repita esta acción en el otro lado.

29. Una las dos partes del cierre.

30. Acerque la parte delantera del cierre a la trasera, hasta escuchar un clic.

Compruebe que el cierre está correctamente bloqueado.

MONTAJE / CAMBIO DE LA ALTURA DE LOS CINTURONES DE SEGURIDAD

31. Ajuste las hebillas de los cinturones a la altura adecuada desplazándolas por las correas (arriba/abajo). Para desmontar los cinturones de seguridad, saque sus extremos de los orificios del respaldo y la tapicería; para montarlos, insértelos en los orificios de la tapicería y el respaldo.

ATENCIÓN: Antes de abrochar al niño compruebe siempre que los cinturones han sido correctamente fijados.

32. COBERTOR PARA LAS PIERNAS

Coloque el cobertor sobre el reposapiés, páselo bajo la barrera y únalo con los broches de presión situados en los laterales de la tapicería del asiento.

MONTAJE DEL PLÁSTICO ANTILLUVIA

33. Coloque al plástico antilluvia en el asiento de manera que proteja la capota y el reposapiés.

REGULACIÓN DE LA LONGITUD DEL MANILLAR

34. Presione el botón situado en el manillar (1) y al mismo tiempo colóquelo en la posición elegida (2).

PLEGADO DEL COCHECITO

35. Desbloquee las ruedas delanteras, coloque el manillar en la posición más baja, presione el botón de bloqueo (1) y gire el tirador de plegado levantándolo (2).

PLEGADO DEL COCHECITO CON EL ASIENTO

36. El cochecito puede plegarse con el asiento montado en los dos sentidos. Desbloquee las ruedas delanteras.

ASIENTO EN EL SENTIDO DE LA MARCHA

37. Desbloquee las ruedas delanteras, coloque el manillar en la posición más baja, pliegue y baje la capota, a continuación pliegue el asiento (1) y gire el tirador de plegado levantándolo (2).

ASIENTO EN SENTIDO CONTRARIO A LA MARCHA

38. Desbloquee las ruedas delanteras, pliegue y baje la capota, levante la palanca de regulación y empuje el respaldo hacia el manillar (1), a continuación gire el tirador de plegado levantándolo (2).

39. El cochecito puede dejarse sobre las ruedas y el manillar una vez plegado.

GÓNDOLA

40. Despliegue las barras de la góndola (1) hasta que se bloqueen en sus soportes de plástico (2).

41. Fije el forro de la góndola mediante la cremallera (1) y a continuación introduzca en su interior el colchón.

42. Fije la capota de la góndola mediante la cremallera (1).

REGULACIÓN DE LA CAPOTA

43. Presione al mismo tiempo los botones situados a ambos lados de los reguladores de la capota de la góndola (1) y colóquelos en la posición elegida (2).

44. Para extender adicionalmente la capota, abra la cremallera (1), presione al mismo tiempo los botones situados a ambos lados de los reguladores de la capota (2) y colóquela en la posición elegida (3).

VENTILACIÓN DE LA CAPOTA DE LA GÓNDOLA

45. La góndola del cochecito Clodi tiene tres orificios de ventilación. Para acceder a la ventilación de la capota, abra la cremallera situada en su parte posterior (1) y retire el tejido (2).

46. Para acceder a la ventilación de la góndola abra las cremalleras situadas en su parte posterior y delantera (1) y retire el tejido (2).

COBERTOR PARA LAS PIERNAS DE LA GÓNDOLA

47. Abroche el cobertor para las piernas mediante la cremallera.

PLÁSTICO ANTILLUVIA

48. Coloque el plástico antilluvia en la góndola

MONTAJE Y DESMONTAJE DE LA GÓNDOLA

ATENCIÓN: Los adaptadores de la góndola sirven exclusivamente para fijar la góndola en el cochecito.

49. Para fijar los adaptadores de la góndola en el chasis del cochecito introdúzcalos en las rendijas de los cierres del cochecito (1). Para desmontar los adaptadores de la góndola, presione el botón (2) y saque el adaptador del chasis (3). La góndola solo puede montarse en los adaptadores. **ADVERTENCIA:** Nunca monte ni desmonte la cuna con el niño dentro.

50. Para fijar la góndola al cochecito colóquela de manera que su capota se encuentre en la parte delantera del chasis y a continuación introdúzcala en los adaptadores de la góndola previamente fijados. **ADVERTENCIA:** Asegúrate de que la góndola esté correctamente ensamblada en los adaptadores

51. La góndola está equipada con una estabilización adicional. Para utilizarla introduzca el mango del estabilizador en el soporte del cochecito hasta que se escuche claramente un clic. Para desmontar la góndola desenganche el mango del estabilizador del chasis del cochecito.

52. Para desmontar la góndola del cochecito presione el botón situado bajo la góndola (1) y al mismo tiempo saque la góndola del chasis del cochecito (2). Desmonte los adaptadores de la góndola del cochecito.

MONTAJE DE LA BOLSA EN EL MANILLAR DEL COCHECITO

53. Para fijar el bolso introduzca las hebillas metálicas situadas en los extremos de las correas del bolso en los soportes situados en el interior de la guía del chasis, hasta notar un clic.

MONTAJE DE LA SILLITA

54. Fije los adaptadores en el chasis del cochecito, introduciéndolos en las rendijas de los cierres del cochecito. Compruebe que han quedado correctamente bloqueados.

55. Coloque la sillita en sentido contrario a la marcha y a continuación introdúzcala en los adaptadores previamente fijados (1). Presione los botones situados a ambos lados del asa de la sillita (2) y pliegue su asa (3) para bloquearla en los adaptadores.

ATENCIÓN: Compruebe que la sillita ha quedado correctamente fijada.

DESMONTAJE DE LA SILLITA

56. Presione los botones situados a ambos lados del asa de la sillita (1) y levante su asa (2) Saque la sillita de los adaptadores (3).

57. Desmonta el adaptador del cochecito presionando el botón (1) y al mismo tiempo deslizando el adaptador fuera del marco (2). Repite la operación en el otro lado.



LIMPIEZA Y MANTENIMIENTO

Las piezas del cochecito fabricadas en plástico y los cinturones pueden limpiarse con una bayeta suave húmeda. No se deben emplear productos limpiadores agresivos.

Limpie las piezas metálicas con un trapo seco, retirando el polvo y el agua. En caso de ensuciamiento con barro o tras circular en invierno, realice su mantenimiento utilizando preparados con propiedades lubricantes.

Instrucciones de limpieza de la tapicería: limpiar utilizando una bayeta con detergente suave, no poner en remojo, no centrifugar, secar desmontada.

Compruebe regularmente la holgura de los tornillos y sustituya las piezas dañadas. Lubrique los elementos rodantes, es decir, los bujes, los ejes, preferiblemente empleando productos populares, por ejemplo, grasa de silicona, especialmente tras circular por un terreno arenoso o durante el invierno. Los productos agresivos pueden provocar corrosión. Recuerde también realizar el mantenimiento de todos los elementos metálicos.



ADVERTENCIA

¡IMPORTANTE! LEER ATENTAMENTE Y CONSERVAR PARA FUTURAS REFERENCIAS

- ADVERTENCIA Nunca deje al niño sin vigilancia
- ADVERTENCIA Antes de su uso, compruebe que todos los dispositivos de bloqueo están cerrados
- ADVERTENCIA Para evitar lesiones, compruebe que el niño está apartado al plegar o desplegar este producto
- ADVERTENCIA No permita que el niño juegue con este producto
- ADVERTENCIA Este asiento no es adecuado para niños menores de 6 meses
- ADVERTENCIA Utilice siempre el sistema de cierres
- ADVERTENCIA Compruebe que los dispositivos de fijación de la góndola o el asiento o la sillita para automóvil están correctamente cerrados antes de su uso
- ADVERTENCIA Este producto no es adecuado para correr ni para patinar
- Masa y edad máximas del niño para el que está destinado el cochecito: 22 kg o 4 años, lo que ocurra antes
- El dispositivo de aparcamiento (freno) deberá ser activado al introducir o sacar el niño
- Siempre que aparque el cochecito, bloquee el freno (dispositivo de aparcamiento)
- La carga máxima del bolso colgado del manillar del cochecito es de 1,5 kg
- La carga máxima de la cesta es de 3 kg
- La carga máxima de los bolsillos de la capota/góndola es de 0,3 kg
- La carga máxima del soporte para taza es de 0,5 kg
- Cualquier carga añadida al manillar o la parte trasera del respaldo o a los laterales del cochecito influirá sobre la estabilidad del mismo
- No cuelgue del manillar del cochecito bolsos no adaptados para ello ni otros distintos a los recomendados por el fabricante – Es algo peligroso y puede provocar daños al cochecito.
- Este cochecito ha sido diseñado para ser utilizado por un solo niño.
- No deberán utilizarse accesorios que no sean aceptados por el fabricante. Utilice únicamente piezas de recambio suministradas o recomendadas por el fabricante.
- No utilizar plataformas adicionales unidas al cochecito.

- En caso de detectar cualquier defecto, no utilice el producto y contacte con el servicio técnico de BDG PRODUKCJA SP. Z O.O. o con el vendedor.
- Nunca suba ni baje escaleras con el cochecito (tampoco sobre patines), especialmente si el niño se encuentra en él: esto puede provocar lesiones graves al niño y daños al cochecito.
 - El balanceo del cochecito puede debilitar su estructura y provocar daños al mismo.
 - Nunca levante ni transporte el producto con el niño en su interior.
 - Antes de utilizar el cochecito compruebe siempre que el mecanismo de plegado ha sido bloqueado (está correctamente desplegado y bloqueado).
- Monte siempre todos los elementos de protección y de seguridad del cochecito según las instrucciones. – Compruebe periódicamente que todos los elementos del cochecito funcionan bien y son seguros, en particular la correcta fijación del asiento, de la góndola y de la sillita para automóvil al chasis.
- Al plegar y desplegar el cochecito, así como durante la regulación del respaldo, el manillar u otros elementos del cochecito, preste atención a la seguridad de las partes de su cuerpo y del de su hijo. – El cochecito está destinado para circular hacia adelante. – BDG PRODUKCJA SP Z O.O. no asume la responsabilidad por los daños provocados en bienes o en personas como consecuencia de un montaje o un uso del presente producto de manera no conforme con las indicaciones y recomendaciones del fabricante contenidas en el manual de instrucciones.
- Se deben emplear exclusivamente los elementos suministrados o recomendados por el fabricante / distribuidor. - En el chasis del cochecito se puede fijar una góndola, un asiento o una sillita para automóvil. Hace referencia a la góndola: - No deberá colocarse ningún colchón adicional distinto al recomendado por el fabricante.
 - Este producto es adecuado para un niño que no puede sentarse por sí mismo, darse la vuelta ni desplazarse sobre sus manos y rodillas. Masa máxima del niño 9 kg. – Las asas de transporte deberán encontrarse fuera de la góndola durante su uso. Sillita para automóvil: - la sillita para automóvil no sustituye a la cuna ni a la cama. En caso de que su hijo necesite dormir, es necesario colocarlo en la góndola, cuna o cama adecuada.

Instrucciones de limpieza de la tapicería: - Limpiar utilizando una bayeta con detergente suave, no poner en remojo, no centrifugar, secar desmontada.

- Sea consciente del riesgo que conlleva colocar el producto cerca de una fuente de llama abierta y otras fuentes de altas temperaturas.
- Ruedas: inflar hasta 28 psi. (2,0 bar). – La estructura del cochecito está equipada con un reposapiés regulable. Mientras el niño sube o baja por sí mismo del cochecito el reposapiés debe colocarse en la posición más baja.
- El asiento del cochecito sirve para llevar al niño en la posición sentada – no permita que el niño se ponga de pie – esto puede suponer un peligro para el niño.
- Al transportar el cochecito sujételo por su chasis. En caso de transportar el asiento sujételo por sus asas laterales. En caso de transportar la góndola, sujete el extremo superior del asa de la góndola (el asa deberá estar bloqueada en posición vertical con respecto al suelo) Nunca transporte el cochecito/el chasis/la góndola/el asiento/la sillita/ no cambie la dirección de fijación del asiento/no infle las ruedas y no realice otros tipos de acciones, por ejemplo, quitar o poner las ruedas, con el niño en su interior. En caso de bajar o subir el cochecito por escaleras, a un autobús, etc., estas acciones deberán ser realizadas siempre por dos personas.
- Suba siempre a bordillos, umbrales y otros obstáculos con las dos ruedas del mismo eje a la vez, ejerciendo fuerza sobre el manillar del cochecito. Si sube con las ruedas delanteras – se debe presionar el manillar del cochecito hacia abajo, lo que provoca la elevación de las ruedas delanteras sobre el obstáculo. En caso de subir con las ruedas traseras – se debe levantar el manillar, lo que provoca la elevación de las ruedas traseras. El incumplimiento de estas normas puede provocar un daño del cochecito o suponer un peligro para el niño que viaje en él, lo que como consecuencia puede provocar un vuelco del cochecito con el niño.
- Es responsable de la seguridad del niño su cuidador (la persona que conduce el cochecito).
- Al cambiar la posición del respaldo del asiento o de la góndola preste atención a las manos y la cabeza del niño.
- En caso de cambiar la posición del asiento o la altura de los cinturones

- ajuste siempre su longitud al cuerpo del niño y compruebe también el correcto funcionamiento de la hebilla.
- El fabricante no asume la responsabilidad por el montaje en el chasis de sillitas no aceptadas por este.
- Antes de colocar al niño en el cochecito compruebe siempre que no hay objetos pequeños sueltos en su interior, que como resultado de su ingestión puedan provocar el atragantamiento o la asfixia del niño.
- Nunca utilice el cochecito sin la barrera fijada.
- Nunca despliegue ni pliegue el cochecito si el niño se encuentra cerca.
- Utilice siempre el freno de aparcamiento cuando el niño es introducido o sacado del cochecito.
- Nunca cambie el sentido de la marcha del asiento si el niño se encuentra en él. Esto hace referencia a cochecitos equipados con asiento con posibilidad de cambio del sentido de la marcha.
- Las arandelas adjuntadas al producto sirven para nivelar las holguras entre el eje del conjunto de la rueda delantera y el buje. Conserve las arandelas lejos de los niños – peligro de ingestión.

PLÁSTICO ANTILLUVIA

ATENCIÓN: El producto no es un juguete – no deje que el niño juegue con él. Manténgalo lejos del fuego.

Manténgalo lejos del niño. Al colocarlo sobre la nariz o la boca existe un riesgo de asfixia.

El producto deberá ser utilizado únicamente bajo la supervisión de una persona adulta.

Si el protector no es utilizado deberá ser guardado en un lugar lejos del alcance del niño.

El plástico solo debe utilizarse para proteger frente a la lluvia o la nieve. Los protectores no pueden utilizarse los días calurosos ni con tiempo soleado.

Tras colocarlo, compruebe que el plástico no provoca incomodidad al niño.

Durante el uso del plástico abra sucesivamente la cremallera o la ventana de ventilación para suministrar aire fresco al interior del cochecito/la góndola.

Gentili Genitori

Complimenti per aver acquistato il passeggino CLODI della BDG PRODUKCJA SP. Z O.O. Grazie ad esso il trasporto del Vostro bambino sarà senz'altro sicuro, confortevole e piacevole.

IMPORTANTE LEGGERE E CONSERVARE PER FUTURO RIFERIMENTO**1. COMPONENTI DEL PASSEGGINO**

1. Sedile 2. Capottina 3. Barra di protezione 4. Coprigambe 5. Telaio 6. Ruota posteriore – 2 pz. 7. Ruota anteriore – 2 pz. 8. Cestino 9. Navicella 10. Copertura per navicella 11. Borsa

APERTURA DEL PASSEGGINO

2. Tirare il telaio verso l'alto tenendolo per la guida

3. Aprire il carrello fino a bloccare i fermi.

4. Prima dell'uso, verificare che entrambi i fermi siano correttamente bloccati

RUOTE**5. MONTAGGIO DELLE RUOTE ANTERIORI**

Inserire il set della ruota anteriore nel mozzo fino a bloccarlo. Assicurarsi che la ruota sia bloccata correttamente. Ripetere l'operazione dall'altro lato.

6. MONTAGGIO DELLE RUOTE POSTERIORI

Inserire la ruota posteriore nel mozzo posteriore fino a bloccarla. Assicurarsi che la ruota sia bloccata correttamente. Ripetere l'operazione dall'altro lato.

7. SMONTAGGIO DELLE RUOTE ANTERIORI

Premere il pulsante di blocco (1) ed estrarre contemporaneamente la ruota anteriore dal mozzo (2)

8. SMONTAGGIO DELLE RUOTE POSTERIORI

Premere il pulsante di blocco (1) ed estrarre contemporaneamente la ruota posteriore dal mozzo (2)

9. RUOTE ANTERIORI GIREVOLI

Spostare il blocco verso il basso per bloccare la ruota anteriore girevole. Sollevare il blocco per sbloccare la ruota anteriore

ATTENZIONE:

Le ruote autoallineanti devono essere sbloccate prima di spingere il passeggino all'indietro!!! Il mancato rispetto delle norme di utilizzo delle ruote autoallineanti può causare danni meccanici agli elementi mobili che non saranno soggetti a reclamo.

10. DISPOSITIVO DI STAZIONAMENTO (FRENO)

Premere con il piede il pulsante del dispositivo di stazionamento per bloccare le ruote posteriori.

Premere nuovamente con il piede il pulsante del dispositivo di stazionamento per sbloccare le ruote posteriori.

ATTENZIONE!!! Controllare sempre se il freno è inserito o disinserito.

SEDILE**MONTAGGIO E SMONTAGGIO DEL SEDILE**

ATTENZIONE: Non montare o smontare mai il sedile con il bambino seduto al suo interno.

Non montare mai il sedile se sulla struttura sono montati adattatori aggiuntivi.

11. Il sedile del passeggino **CLODI** può essere montato in senso di marcia oppure in senso contrario.

A tal fine, inserire il sedile in senso di marcia o contrario nei fori presenti nelle fessure dei fermi

ATTENZIONE: Assicurarsi che il sedile sia stato fissato correttamente al telaio del passeggino.

12. Per sganciare il sedile dal passeggino, afferrare i pulsanti scorrevoli situati su entrambi i lati e sollevarli verso l'alto

13. Estrarre il sedile dal telaio.

14. REGOLAZIONE DELLO SCHIENALE

Per modificare la posizione dello schienale, sollevare la maniglia di regolazione (1) e impostare lo schienale nella posizione desiderata (2).

15. CHIUSURA DEL SEDILE

Per chiudere il sedile, spingere il poggiatesta verso lo schienale (1)

16. APERTURA DEL SEDILE

Per aprire il sedile, abbassare il poggiatesta

BARRA DI PROTEZIONE

17. Per montare la barra di protezione, inserirla nei fori situati su entrambi i lati del sedile del passeggino. Assicurarsi che la barra di protezione sia stata fissata correttamente per impedirne lo sganciamento.

18. Per sganciare la barra di protezione, premere contemporaneamente i pulsanti situati sul lato interno

della barra

REGOLAZIONE DEL POGGIAPIEDI

19. Per sollevare il poggiatesta, alzarne l'estremità.

20. Per abbassare il poggiatesta, premere i pulsanti situati su entrambi i lati (1) e quindi abbassare il poggiatesta (2).

CAPOTTINA: MONTAGGIO E UTILIZZO

21. Per cambiare la posizione della capottina, afferrarla dalla parte superiore e impostarla nella posizione desiderata.

22. La capottina del passeggino **CLODI** può essere regolata in altezza su due livelli. Per sollevarla verso l'alto, per abbassarla afferra i supporti su entrambi i lati della casetta e spostala verso il basso.

23. Per allargare ulteriormente la capottina, aprire la cerniera situata nella parte posteriore (1) e aprire la capottina (2).

24. Per accedere alla ventilazione della capottina, sollevare il lembo magnetico presente nella parte superiore (1)

REGOLAZIONE DELLA LUNGHEZZA DELLE CINTURE DORSALI.

25. Estrarre l'estremità libera della cintura per eliminare il gioco.

26. Tirare la fibbia (1) per allentare la tensione delle cinture dorsali.

Regolare la lunghezza delle cinture lombari e inguinale utilizzando le fibbie (2)

UTILIZZO DELLA FIBBIA.

27. Il passeggino è dotato di una fibbia magnetica. Per sganciare la fibbia, premere contemporaneamente i due pulsanti della fibbia situati su entrambi i lati e allontanare la parte anteriore da quella posteriore.

AGGANCIAMENTO DELLA FIBBIA

28. Inserire il fissaggio della cintura nella parte posteriore della fibbia. Ripetere l'operazione dall'altro lato.

29. Unire le due parti della fibbia.

30. Avvicinare la parte anteriore della fibbia a quella posteriore fino a sentire un clic.

Verificare che la fibbia sia allacciata correttamente.

MONTAGGIO / MODIFICA DELL'ALTEZZA DELLE CINTURE DI SICUREZZA

31. Impostare le fibbie delle cinture all'altezza desiderata spostandole lungo i nastri (su/giù). Per rimuovere le cinture di sicurezza, estrarne le estremità dai fori nello schienale e nel rivestimento, per rimontarle, inserirle nei fori nel rivestimento e nello schienale.

ATTENZIONE: Prima di allacciare il bambino, assicurarsi sempre che le cinture siano state fissate correttamente.

32. COPRIGAMBE

Inserire il coprigambe sul poggiapiedi, inserirlo sotto la barra di protezione e fissarlo con i bottoni a pressione situati ai lati del rivestimento del sedile

MONTAGGIO DEL PARAPIOGGIA

33. Posizionare il parapioggia sul sedile in modo che protegga la capottina e il poggiapiedi

REGOLAZIONE DELLA LUNGHEZZA DELLA GUIDA

34. Premere il pulsante situato sulla guida (1) e impostarla contemporaneamente nella posizione desiderata (2)

CHIUSURA DEL PASSEGGINO

35. Sbloccare le ruote anteriori, impostare la guida nella posizione più bassa, premere il pulsante di blocco (1) e ruotare la maniglia di chiusura sollevandola (2).

CHIUSURA DEL PASSEGGINO CON IL SEDILE

36. Il passeggino può essere chiuso con il sedile montato in entrambi i sensi. Sbloccare le ruote anteriori.

SEDILE IN POSIZIONE DEL SENSO DI MARCIA

37. Sbloccare le ruote anteriori, impostare la guida nella posizione più bassa, chiudere e abbassare la capottina, quindi chiudere il sedile (1) e ruotare la maniglia di chiusura sollevandola (2)

SEDILE IN POSIZIONE CONTRARIA AL SENSO DI MARCIA

38. Sbloccare le ruote anteriori, chiudere e abbassare la capottina, sollevare la leva di regolazione e spingere lo schienale

verso la guida (1), quindi ruotare la maniglia di chiusura sollevandola (2)

39. Una volta chiuso, il passeggino può essere appoggiato sulle ruote e sulla guida.

NAVICELLA

40. Aprire le aste della navicella (1) fino a bloccarle nei supporti in plastica (2).

41. Fissare la fodera alla navicella con la cerniera (1) e poi inserire il materasso.

42. Fissare la capottina della navicella con la cerniera (1)

REGOLAZIONE DELLA CAPOTTINA

43. Premere contemporaneamente i pulsanti situati su entrambi i lati dei regolatori della capottina

della navicella (1) e impostarli nella posizione desiderata (2).

44. Per allargare ulteriormente la capottina, aprire la cerniera (1), premere contemporaneamente i pulsanti situati su entrambi i lati dei regolatori della capottina (2) e impostarla nella posizione desiderata (3)

VENTILAZIONE DELLA CAPOTTINA DELLA NAVICELLA

45. La navicella del passeggino Clodi è dotata di tre sistemi di ventilazione. Per accedere alla ventilazione della capottina, aprire la cerniera situata nella parte posteriore (1) e spostare il tessuto (2).

46. Per accedere alla ventilazione della navicella, aprire le cerniere situate nella sua parte posteriore e anteriore (1) e spostare il tessuto (2)

COPRIGAMBE DELLA NAVICELLA

47. Fissare il coprigame con la cerniera

PARAPIOGGIA

48. Applicare il parapioggia sulla navicella

MONTAGGIO E SMONTAGGIO DELLA NAVICELLA

ATTENZIONE: Gli adattatori della navicella servono esclusivamente per fissare la navicella al passeggino.

49. Per fissare gli adattatori della navicella al telaio del passeggino, inserirli nelle fessure dei fermi del passeggino (1). Per smontare gli adattatori della navicella, premere il pulsante (2) ed estrarre l'adattatore dal telaio (3). La navicella può essere montata solo sugli adattatori

ATTENZIONE: Non montare o smontare mai la navicella con il bambino seduto al suo interno.

50. Per fissare la navicella al passeggino, posizionarla in modo che la capottina si trovi davanti al telaio, quindi inserirla negli adattatori della navicella già montati in precedenza.

ATTENZIONE: Assicurarsi che la navicella sia fissata correttamente agli adattatori

51. La navicella è dotata di una stabilizzazione aggiuntiva. Per utilizzarla, inserire la maniglia dello stabilizzatore della navicella sul supporto del passeggino fino a sentire un clic.

Per smontare la navicella, sganciare la maniglia dello stabilizzatore dal telaio del passeggino.

52. Per smontare la navicella dal passeggino, premere il pulsante situato sotto la navicella (1) e contemporaneamente estrarre la navicella dagli adattatori (2). Smontare gli adattatori della navicella dal passeggino.

MONTAGGIO DELLA BORSA

53. Per fissare la borsa, inserire le fibbie metalliche situate alle estremità delle dei nastri della borsa nei supporti presenti all'interno della guida del telaio fino a sentire un clic.

MONTAGGIO DEL SEGGIOLINO

54. Fissare gli adattatori al telaio del passeggino, inserendoli nelle fessure dei fermi del passeggino. Assicurarsi che siano bloccati correttamente.

55. Posizionare il seggiolino in senso contrario alla direzione di marcia, quindi inserirlo negli adattatori montati in precedenza (1). Premere i pulsanti situati su entrambi i lati della maniglia del seggiolino (2) e chiudere la maniglia (3) per bloccarla negli adattatori.

ATTENZIONE: Assicurarsi che il seggiolino sia stato fissato correttamente.

SMONTAGGIO DEL SEGGIOLINO

56. Premere il pulsante situato su entrambi i lati della maniglia del seggiolino (1) e sollevare la maniglia (2). Estrarre il seggiolino dagli adattatori (3).

57. Smontare l'adattatore dal passeggino premendo il pulsante (1) e contemporaneamente estraendolo dal telaio (2).

Ripetere l'operazione dall'altro lato.



PULIZIA E MANUTENZIONE

Gli elementi in plastica del passeggino e le cinture possono essere pulite con un panno morbido e umido. Non utilizzare detergenti aggressivi.

Pulire le parti metalliche con un panno asciutto, per rimuovere polvere e acqua. In caso di fango o dopo un'uscita in inverno, proteggerle utilizzando preparati lubrificanti.

Istruzioni per la pulizia dei rivestimenti: pulirli con un panno inumidito con un detergente delicato, non immergere, né centrifugare; asciugarli distesi.

Controllare periodicamente l'allentamento dei bulloni e sostituire le parti danneggiate. Lubrificare gli elementi di guida, ad es., i mozzi delle ruote e gli assi, utilizzando preferibilmente preparati disponibili, quale il grasso siliconico, in particolare dopo le uscite su terreni sabbiosi o in inverno. Gli agenti aggressivi possono causare corrosione. Ricordarsi anche di proteggere tutti i componenti metallici.

**ATTENZIONE**

IMPORTANTE! LEGGERE ATTENTAMENTE E CONSERVARE PER FUTURO RIFERIMENTO.

- AVVERTENZA Non lasciare mai il bambino incustodito
- AVVERTENZA Prima dell'uso, assicurarsi che tutti i dispositivi di blocco siano agganciati
- AVVERTENZA Per evitare lesioni, assicurarsi che il bambino sia lontano quando il presente prodotto viene aperto oppure chiuso
- AVVERTENZA Non permettere al bambino di giocare con il prodotto
- ATTENZIONE Questa seduta non è adatta per bambini di età inferiore a 6 mesi
- AVVERTENZA Utilizzare sempre il sistema di aggancio
- AVVERTENZA Verificare che i dispositivi di fissaggio della navicella, del sedile oppure del seggiolino auto siano correttamente agganciati prima dell'uso
- AVVERTENZA Il presente prodotto non è adatto per correre o pattinare
- Peso ed età massimi del bambino al quale è dedicato il passeggino: 22 kg oppure 4 anni, chiunque dei due limiti venga raggiunto per primo
- Il dispositivo di stazionamento (freno) deve essere attivato quando il bambino viene posizionato o tolto dal passeggino
- Quando il passeggino viene parcheggiato, bloccare sempre il freno (dispositivo di stazionamento)
- Il carico massimo della borsa appesa sulla guida del passeggino è pari a 1,5 kg
- Il carico massimo del cestino è pari a 3 kg
- Il carico massimo della tasca della capottina/ navicella è pari a 0,3 kg
- La capacità di carico massima del portabicchieri è di 0,5 kg
- Qualsiasi carico posizionato sulla maniglia e/o sulla parte posteriore dello schienale e/o sui lati del passeggino comprometterà la stabilità dello stesso
- Non appendere borse non adatte a tale scopo e diverse da quelle raccomandate dal produttore sulle guide del passeggino – È pericoloso e può causare danni al passeggino.
- Questo passeggino è stato progettato per essere utilizzato da un solo bambino.
- Gli accessori non approvati dal produttore non possono essere utilizzati. Utilizzare solo i ricambi forniti oppure raccomandati dal produttore.

- Non utilizzare piattaforme aggiuntive montate sul passeggino.
- In caso di rilevamento di eventuali difetti, non utilizzare il prodotto e contattare il servizio di assistenza della BDG PRODUKCJA SP. Z O.O. oppure il rivenditore.
- Non salire o scendere mai le scale con il passeggino (neanche sui pattini), soprattutto se il bambino è accomodato al suo interno - ciò potrebbe causare gravi lesioni al bambino e danni al passeggino.
 - Dondolare il passeggino può indebolirne la struttura e causarne il danneggiamento.
- Non sollevare o trasportare mai il prodotto con il bambino all'interno.
- Prima di utilizzare il passeggino, assicurarsi sempre che i meccanismi di chiusura siano bloccati (che sia correttamente aperto e bloccato).
- Montare sempre tutti i dispositivi di protezione e sicurezza del passeggino in conformità al manuale d'uso – Controllare periodicamente che tutti i componenti del passeggino siano funzionanti e sicuri, in particolare il corretto fissaggio del sedile, della navicella e del seggiolino auto al telaio.
- Durante il ripiegamento e l'apertura del passeggino, nonché durante la regolazione dello schienale, del maniglione oppure degli altri elementi del passeggino, prestare attenzione alla sicurezza delle parti del Vostro corpo proprie e del corpo del bambino. – Il passeggino è progettato per essere utilizzato in direzione di marcia. – La BDG PRODUKCJA SP Z O.O. declina ogni responsabilità per danni causati a cose o persone di conseguenza al montaggio e all'uso del presente prodotto in modo non conforme alle indicazioni e alle raccomandazioni del produttore contenute nel manuale d'uso.
- Utilizzare esclusivamente i componenti forniti o raccomandati dal produttore/rivenditore. - Sul telaio del passeggino si può montare una navicella, un sedile oppure un seggiolino auto. Riguarda la navicella: - Non utilizzare alcun materasso aggiuntivo diverso da quello raccomandato dal produttore.
- Il presente prodotto è adatto per bambini che non sono in grado di stare seduti autonomamente, rotolarsi e muoversi sulle mani e sulle ginocchia. Peso massimo del bambino: 9 kg. – Le maniglie per il trasporto devono trovarsi all'esterno della navicella durante l'uso. Seggiolino auto: - il seggiolino auto non sostituisce la culla o il lettino. Se il bambino ha bisogno di dormire, è necessario accomodarlo in una navicella, culla o lettino adeguati.

- Istruzioni per la pulizia del rivestimento: - Pulire con un panno e un detergente delicato, non bagnare, non centrifugare, asciugare disteso.
- Siate consapevoli dei rischi che comporta l'utilizzo del prodotto in prossimità di fiamme libere e altre fonti di calore.
 - Ruote: gonfiare fino a 28 psi (2,0 bar). – L struttura del passeggino è dotata del poggiapiedi regolabile. Quando il bambino sale e scende dal passeggino da solo, il poggiapiedi deve essere impostato nella posizione più bassa.
 - Il sedile del passeggino serve per trasportare il bambino in posizione seduta – non lasciare al bambino di stare in piedi sullo stesso – può essere pericoloso per il bambino.
 - Durante il trasporto del passeggino afferrarlo per il telaio. In caso di trasporto del seggiolino afferrarlo per le maniglie laterali. In caso di trasporto della navicella afferrarla per la parte superiore della maniglia (la maniglia deve essere bloccata in posizione verticale rispetto al suolo). Non trasportare mai il passeggino/ telaio/ navicella/ sedile/ seggiolino/ non cambiare la direzione di fissaggio del sedile/ non gonfiare le ruote e non eseguire altre operazioni, come per esempio rimozione oppure montaggio delle ruote, con il bambino posizionato all'interno. Durante il trasporto del passeggino su o giù per le scale, su un autobus, ecc., tale operazione deve essere sempre eseguita da due persone.
 - Superare sempre cordoli, soglie e altri ostacoli con entrambe le ruote dello stesso asse, esercitando contemporaneamente una forza sulla guida del passeggino. Se si superano gli ostacoli con le ruote anteriori - è necessario premere la guida del passeggino verso il basso, in modo da sollevare le ruote anteriori sopra l'ostacolo. Se si avanza con le ruote posteriori – è necessario sollevare la guida del passeggino per sollevare le ruote posteriori. Il mancato rispetto delle presenti regole può causare danni al passeggino oppure mettere in pericolo il bambino che si trova al suo interno, con il conseguente rischio di ribaltamento del passeggino con il bambino.
 - Il responsabile della sicurezza del bambino è il suo genitore/ accompagnatore (la persona che spinge il passeggino).
 - Durante modifiche della posizione dello schienale del sedile oppure della navicella, prestare attenzione alle mani e alla testa del bambino.

- In caso di modifica della posizione del sedile o dell'altezza delle cinture - adattarne sempre la lunghezza alla corporatura del bambino, nonché verificare il corretto funzionamento della fibbia.
- Il produttore non è responsabile per il montaggio sul telaio di seggiolini dallo stesso non approvati.
- Prima di accomodare il bambino nel passeggino, controllare sempre che all'interno non ci si trovino piccoli oggetti sciolti che, se ingeriti, potrebbero causare soffocamento o asfissia.
- Non utilizzare mai il passeggino senza la barra di sicurezza fissata.
- Non aprire o chiudere mai il passeggino se il bambino si trova nelle vicinanze.
- Utilizzare sempre il freno di stazionamento quando il bambino viene accomodato oppure tolto dal passeggino.
- Non cambiare mai la direzione di marcia del sedile se il bambino è accomodato al suo interno. Ciò riguarda i passeggini dotati di sedili con opzione di cambiamento della direzione di marcia.
- Le rondelle in dotazione servono a ridurre il gioco tra l'asse delle ruote anteriori e il mozzo. Conservare le rondelle fuori dalla portata dei bambini - rischio di ingestione.

PARAPIOGGIA

ATTENZIONE: Il prodotto non è un giocattolo – non permettere al bambino di giocare con lo stesso. Tenere lontano dal fuoco.

Tenere fuori dalla portata dei bambini. Se applicato sul naso oppure sulla bocca, comporta il rischio di soffocamento.

Il prodotto può essere utilizzato esclusivamente sotto la supervisione di un adulto.

Quando il parapioggia non viene utilizzato, conservarlo in un luogo non accessibile ai bambini.

Il parapioggia va utilizzata esclusivamente per proteggere dalla pioggia o dalla neve. Il parapioggia non può essere utilizzato nelle giornate calde oppure con il sole.

Dopo aver applicato il parapioggia verificare se lo stesso non causi disagio al bambino.

Durante l'uso del parapioggia, aprire gradualmente la cerniera o la finestra di ventilazione per fornire aria fresca all'interno del passeggino/ della navicella.

Gerbiami Tėvai

Sveikiname įsigijus „BDG PRODUKCIJA“ SP. Z O.O. įmonės vežimėlį „CLODI“. Jūsų vaiko kelionė jame tikrai bus saugi, patogi ir maloni.

SVARBU: ATIDŽIAI PERSKAITYKITE IR IŠSAUGOKITE ATEIČIAI KAIP NUORODĄ

1. VEŽIMĖLIO SUDEDAMOSIOS DALYS

1. Kėdutė 2. Stogelis 3. Apsauginė užtvara 4. Kojų užklotas 5. Rėmas 6. Galinis ratas – 2 vnt. 7. Priekinis ratas – 2 vnt. 8. Krepšelis 9. Lopšys 10. Lopšio užvalkalas 11. Krepšys

VEŽIMĖLIO IŠSKLEIDIMAS

- Laikydami už kreipiamosios, pakelkite rėmą aukštyn
- Išskleiskite vežimėlį, kol užsiblokuos užraktai.
- Prieš naudodami patikrinkite, ar abu užraktai yra tinkamai užblokuoti

RATAI

5. PRIEKINIŲ RATŲ MONTAVIMAS

Įstumkite priekinių ratų komplektą į stebulę tol, kol užsiblokuos. Įsitikinkite, kad ratas tinkamai užblokuotas. Pakartokite veiksmą kitoje pusėje.

6. GALINIŲ RATŲ MONTAVIMAS

Įstumkite galinį ratą į galinę stebulę tol, kol užsiblokuos. Įsitikinkite, kad ratas tinkamai užblokuotas. Pakartokite veiksmą kitoje pusėje.

7. PRIEKINIŲ RATŲ NUĖMIMAS

Paspauskite užrakto mygtuką (1) ir tuo pačiu metu ištraukite priekinį ratą iš stebulės (2)

8. GALINIŲ RATŲ NUĖMIMAS

Paspauskite užrakto mygtuką (1) ir tuo pačiu metu ištraukite galinį ratą iš stebulės (2)

9. SUKAMIEJI PRIEKINIAI RATAI

Pastumkite užraktą žemyn, kad užblokuotumėte priekinį sukamąjį ratą. Pakelkite užraktą, kad atblokuotumėte priekinį ratą

DĖMESIO:

Savikreipiai ratai turi būti atblokuoti prieš pradėdant važiuoti vežimėliu atgal!!! Nesilaikant savikreipių ratų naudojimo taisyklių, galimi mechaniniai važiavimo elementų pažeidimai, dėl kurių skųstis nebus galima.

10. STOVĖJIMO PRIETAISAS (STABDYS)

Koja paspauskite parkavimo įrenginio mygtuką, kad užblokuotumėte galinius ratus.

Dar kartą koja paspauskite parkavimo įrenginio mygtuką, kad atblokuotumėte galinius ratus.

DĖMESIO!!! Visada atkreipkite dėmesį, ar stabdys įjungtas, ar išjungtas.

KĖDUTĖ

KĖDUTĖS MONTAVIMAS IR NUĖIMIMAS

DĖMESIO: Niekada nemontuokite ir neimkite kėdutės, kai viduje yra vaikas.

Niekada nemontuokite kėdutės, jei ant konstrukcijos yra sumontuoti papildomi adapteriai.

11. Kėdutė „CLODI“ vežimėlyje gali būti tvirtinama, kad būtų nukreipta į priekį arba atgal.

Norėdami tai padaryti, įstumkite kėdutę į tam skirtas užraktų plyšių angas, kad būtų nukreipta į priekį arba atgal

DĖMESIO: Įsitikinkite, kad kėdutė buvo tinkamai pritvirtinta prie vežimėlio rėmo.

12. Norėdami nuimti kėdutę nuo vežimėlio, suimkite slankiojančius mygtukus, esančius abiejose kėdutės pusėse ir pakelkite juos aukštyn

13. Išstumkite kėdutę iš rėmo.

14. ATLOŠO REGULIAVIMAS

Norėdami pakeisti atlošo padėtį, pakelkite reguliavimo rankenėlę (1) ir sureguliuokite atlošą į norimą padėtį (2).

15. KĖDUTĖS SULANKSTYMAS

Norėdami sulankstyti sėdynę, pastumkite pakojos atramą link atlošo (1)

16. KĖDUTĖS IŠLANKSTYMAS

Norėdami išlankstyti sėdynę, nuleiskite kojų atramą

APSAUGINĖ UŽTVARA

17. Norėdami sumontuoti apsauginę užtvaramą, įstumkite ją į angas, esančias abiejose vežimėlio kėdutės

pusėse. Įsitikinkite, kad apsauginė užtvara buvo tinkamai apsaugota nuo ištraukimo.

18. Norėdami nuimti apsauginę užtvaramą, vienu metu paspauskite mygtukus, esančius vidinėje apsauginės užtvaros pusėje

KOJŲ ATRAMOS REGULIAVIMAS

19. Norėdami pakelti pakojį, pakelkite jo galą.

20. Norėdami nuleisti pakojį, paspauskite mygtukus, esančius abiejose jo pusėse (1) ir tada nuleiskite pakojį (2)

STOGELIS: MONTAVIMAS IR NAUDOJIMAS

21. Norėdami pakeisti stogelio padėtį, suimkite jo viršų ir perkelkite į norimą padėtį.

22. Vežimėlio „CLODI“ stogelis reguliuojamas dviem lygiais. Norėdami jį pakelti, pakelkite ją aukštyn, norėdami ją nuleisti, paimkite už laikiklių abiejose būdos pusėse ir stumkite žemyn.

23. Norėdami dar išplėsti stogelį, atsekite užtrauktuką, esantį jo galinėje pusėje (1) ir išskleiskite stogelį (2).

24. Norėdami pasiekti stogelio ventiliaciją, pakelkite magnetinį dangtelį, esantį jo viršuje (1)

PEČIŲ DIRŽŲ ILGIO REGULIAVIMAS.

25. Ištraukite laisvą diržo galą, kad pašalintumėte bet kokį laisvumą.

26. Patraukite sagtį (1), kad atlaisvintumėte pečių diržų įtempimą.

Juosmens ir tarpkojo diržų ilgį reguliuokite sagtimis (2)

SAGTIES NAUDOJIMAS.

27. Vežimėlis aprūpintas magnetine sagtimi. Norėdami atsegti sagtį, paspauskite vienu metu du sagties mygtukus, esančius abiejose jos pusėse, ir išstumkite priekinę dalį iš galinės dalies.

SAGTIES UŽSEGIMAS

28. Įstumkite diržo tvirtinimo detalę į sagties galinę pusę. Pakartokite veiksmą kitoje pusėje.

29. Sujunkite dvi sagties dalis.

30. Įstumkite sagties priekinę dalį į galinę dalį, kol išgirsite spragtelėjimą.

Patikrinkite, ar sagtis tinkamai užsegta.

SAUGOS DIRŽŲ MONTAVIMAS/AUKŠČIO KEITIMAS

31. Nustatykite diržų sagtis reikiamame aukštyje, stumdydami jas išilgai diržų (aukštyn/žemyn). Norėdami nuimti saugos diržus, ištraukite jų galus iš atlošo ir apmušalų angų. Norėdami juos sumontuoti, įkiškite juos per apmušalų ir atlošo angas.

DĖMESIO: Prieš prisegus vaiką saugos diržais, visada įsitinkinkite, kad jie tinkamai įrengti.

32. KOJŲ ŠILDYNĖ

Užmaukite užvalkalą ant pakojos, padėkite jį po apsaugine užtvara ir pritvirtinkite prie spaustukų, esančių kėdutės apmušalo šonuose

NEPERŠLAMPAMOS PLĖVELĖS MONTAVIMAS

33. Uždėkite neperšlapiamą plėvelę ant kėdutės tokiu būdu, kad apsaugotų stogelį ir kojų atramą

KREIPIAMOSIOS ILGIO REGULIAVIMAS

34. Paspauskite ant kreipiamosios esantį mygtuką (1) ir nustatykite kreipiamąją į norimą padėtį (2)

VEŽIMĖLIO SULANKSTYMAS

35. Atblokuokite priekinius ratukus, nustatykite kreipiamąją į žemiausią padėtį, paspauskite užrakto mygtuką (1), pasukite sulankstymo rankeną ją pakeldami (2).

VEŽIMĖLIO SU KĖDUTE SULANKSTYMAS

36. Vežimėlį galima sulankstyti kartu su kėdute, nukreipta į abi puses. Atblokuokite priekinius ratus.

KĖDUTĖ, NUKREIPTA PRIEKIU Į VAŽIAVIMO KRYPTĮ

37. Atblokuokite priekinius ratukus, nustatykite kreipiamąją į žemiausią padėtį, sulankstykite ir nuleiskite stogelį, tada sulankstykite kėdutę (1) ir pasukite sulankstymo rankeną ją pakeldami (2)

KĖDUTĖ, NUKREIPTA GALU Į VAŽIAVIMO KRYPTĮ

38. Atblokuokite priekinius ratus, sulankstykite ir nuleiskite stogelį, pakelkite reguliavimo svirtį ir pastumkite atlošą link

kreipiamosios (1), tada pasukite sulankstymo rankeną ją pakeldami (2)

39. Vežimėlį galima pastatyti ant ratų ir kreipiamosios.

LOPŠYS

40. Išskleiskite lopšio strypus (1), kad būtų užblokuoti plastikiniuose laikikliuose (2).
 41. Naudodami užtrauktuką pritvirtinkite lopšio paminkštinimą (1) ir įdėkite čiuzinį į vidų.
 42. Naudodami užtrauktuką pritvirtinkite lopšio stogelį (1)

STOGELIO REGULIAVIMAS

43. Vienu metu paspauskite abiejose lopšio stogelio reguliatorių pusėse esančius mygtukus (1) ir nustatykite juos į norimą padėtį (2).

44. Norėdami dar išplėsti stogelį, atsekite užtrauktuką (1), vienu metu paspauskite abiejose lopšio stogelio reguliatorių pusėse esančius mygtukus ir nustatykite stogelį į norimą padėtį (3)

LOPŠIO STOGELIO VĒDINIMAS

45. Vežimėlio „Clodi“ lopšys turi tris ventiliacijos angas. Norėdami pasiekti stogelio ventiliaciją, atsekite užtrauktuką, esantį galinėje pusėje (1), ir atitraukite audinį (2).

46. Norėdami pasiekti stogelio ventiliaciją, atsekite užtrauktukus, esančius lopšio galinėje ir priekinėje pusėje (1), ir atitraukite audinį (2)

LOPŠIO KOJŲ ŠILDYNĖ

47. Kojos atramą prisekite užtrauktuku

NEPERŠLAPIAMA PLĒVELĖ

48. Uždėkite neperšlapiamą plėvelę ant lopšio

LOPŠIO MONTAVIMAS IR NUĒMIMAS

DĒMESIO: Lopšio adapteriai naudojami tik lopšiui pritvirtinti prie vežimėlio.

49. Norėdami pritvirtinti lopšio adapterius prie vežimėlio rėmo, įstumkite juos į užraktų angas (1). Norėdami nuimti lopšio adapterius, paspauskite mygtuką (2) ir išstumkite adapterį iš rėmo (3). Lopšį galima sumontuoti tik ant adapterių

DĒMESIO: Niekada nemontuokite ir neimkite lopšio, kai viduje yra vaikas.

50. Norėdami pritvirtinti lopšį prie vežimėlio, pastatykite jį taip, kad jo stogelis būtų rėmo priekyje, tada įstumkite į anksčiau sumontuotus lopšio adapterius, kol užsiblokuos.

DĒMESIO: Įsitinkinkite, kad lopšys buvo tinkamai pritvirtintas prie adapterių

51. Lopšys turi papildomą stabilizaciją. Norėdami ją naudoti, užstumkite lopšio stabilizatoriaus rankeną ant vežimėlio atramos, kol išgirsite aiškų spragtelėjimą.

Norėdami nuimti lopšį, atsekite stabilizatoriaus rankeną nuo vežimėlio rėmo.

52. Norėdami nuimti lopšį nuo vežimėlio, paspauskite mygtuką, esantį po lopšiu

(1) ir tuo pačiu metu ištraukite lopšį iš adapterių (2). Nuimkite lopšio adapterius nuo vežimėlio.

KREPŠIO MONTAVIMAS

53. Norėdami pritvirtinti krepšį, užmaukite metalines sagtis krepšio diržų galuose ant rankenų rėmo kreipiamosios viduje, kol pajusite spragtelėjimą.

SĖDYNĖS MONTAVIMAS

54. Pritvirtinkite adapterius prie vežimėlio rėmo, įkišdami juos į vežimėlio užraktų angas. Įsitikinkite, kad jie buvo tinkamai užblokuoti.

55. Padėkite sėdynę atgaline kryptimi ir įstumkite ją į anksčiau pritvirtintus adapterius (1). Paspauskite abiejose sėdynės rankenos pusėse esančius mygtukus (2) ir sulankstykite jos rankeną (3), kad ją užblokuotumėte adapteriuose.

DĖMESIO: Įsitikinkite, kad sėdynė yra tinkamai pritvirtinta.

SĖDYNĖS NUĖMIMAS

56. Paspauskite abiejose sėdynės rankenos pusėse esantį mygtuką (1) ir pakelkite jos rankeną (2). Ištraukite sėdynę iš adapterių (3).

57. Nuimkite adapterį iš vežimėlio paspausdami mygtuką (1) ir tuo pačiu metu išstumdami jį iš rėmo (2). Pakartokite veiksmą kitoje pusėje.



VALYMAS IR NAUDOJIMAS

Vežimėlio plastikines dalis ir diržus galima valyti minkštu, drėgnu skudurėliu. Negalima naudoti agresyvių valymo priemonių.

Metalines dalis valykite sausa šluoste, kad pašalintumėte dulkes ir vandenį. Esant važiavimo purvu arba žiemą, prižiūrėkite jas naudodami priemones su tepimo savybėmis.

Apmušalo valymo instrukcijos: valykite šluoste ir švelniu plovikliu, nemirkykite, negręžkite, džiovinkite horizontaliai.

Periodiškai patikrinkite varžtų laisvumą ir pakeiskite pažeistas dalis. Sutepkite varančius elementus, t. y. ratų stebules ir ašis, geriausia naudodami populiarius preparatus, pvz., silikoninį tepalą, ypač po važiavimo smėlėtu reljefu arba žiemą. Agresyvios medžiagos gali sukelti koroziją. Taip pat nepamirškite prižiūrėti visų metalinių elementų.

**ATTENZIONE**

SVARBU! PRAŠOME ĮDĖMIAI PERSKAITYTI IR PASILIKTI ATEIČIAI KAIP NUORODĄ.

- ĮSPĖJIMAS Niekuomet nepalikite vaiko be priežiūros.
 - ĮSPĖJIMAS Prieš naudodami įsitinkite, kad visi fiksavimo įtaisai yra užfiksuoti
 - ĮSPĖJIMAS Kad išvengtumėte sužalojimų, užtikrinkite, kad vaikas nebūtų arti jo išlankstant ar sulankstant šį gaminį.
 - ĮSPĖJIMAS Neleiskite vaikams žaisti su šiuo gaminiu
 - ĮSPĖJIMAS Ši sėdynė netinka vaikams iki 6 mėnesių
 - ĮSPĖJIMAS Visada naudokite tvirtinimo sistemą.
 - ĮSPĖJIMAS Prieš naudodami patikrinkite, ar lopšys, sėdynė arba automobilinės kėdutės tvirtinimo įtaisai yra tinkamai pritvirtinti
 - ĮSPĖJIMAS Šis gaminytis netinka bėgioti ar važinėti riedučiais.
 - Didžiausias vaiko, kuriam skirtas vežimėlis, svoris ir amžius: 22 kg arba 4 metai, priklausomai nuo to, kas bus pirmiau.
 - Įdedant arba išimant vaiką, stovėjimo įtaisas (stabdis) turi būti įjungtas
 - Visada užfiksuokite stabdį, kai pastatote vežimėlį (parkavimo įtaisas)
 - Maksimali ant vežimėlio kreiptuvo pakabinto krepšio apkrova yra 1,5 kg.
 - Maksimali krepšelio apkrova tai 3 kg.
 - Didžiausia stogelio kišenių / lopšelio apkrova yra 0,3 kg
 - Didžiausia puodelio laikiklio apkrova yra 0,5 kg
 - Bet koks prie rankenos ir (arba) atlošo galo ir (arba) vežimėlio šonų pritvirtintas krovinytis turės įtakos vežimėlio stabilumui.
 - Nekabinkite ant vežimėlio kreiptuvo maišų, kurie nėra skirti šiam tikslui arba kurių nerekomenduoja gamintojas – tai pavojinga ir gali pažeisti vežimėlį.
 - Šis vežimėlis skirtas naudoti vienam vaikui.
 - Negalima naudoti priedų, kurių nepatvirtino gamintojas. Naudokite tik gamintojo tiekiamas atsargines dalis ir įrangą.
 - Nenaudokite prie vežimėlio pritvirtintų papildomų platformų.
- ĮSPĖJIMAS**
- Jei aptinkama kokių nors defektų, nenaudokite gaminio ir kreipkitės į BDG PRODUKCIJA SP. Z O.O. techninės priežiūros centrą arba pardavėją.

- Niekada nevažiuokite vežimėliu ant laiptų (įskaitant takelius) ar nuo jų, ypač kai jame yra vaikas – tai gali sukelti rimtus vaiko sužalojimus ir sugadinti vežimėlį.
 - Supdami vežimėlį galite susilpninti jo konstrukciją ir jį pažeisti.
 - Niekada nekelkite ir neneškite gaminio, jei jame yra vaikas.
 - Prieš naudodami vežimėlį, visada įsitikinkite, kad sulankstymo mechanizmai yra užfiksuoti (jis yra tinkamai išskleistas ir užfiksuotas).
 - Visada sumontuokite visus vežimėlio apsauginius ir saugos elementus pagal instrukcijas.
 - Reguliariai tikrinkite, ar visos vežimėlio dalys veikia ir yra saugios, ypač ar sėdynė, lopšys ir automobilinė kėdutė tinkamai pritvirtintos prie važiuoklės.
 - Sulankstydami ir išlankstydami vežimėlį, taip pat reguliuodami atlošą, rankeną ar kitas vežimėlio dalis, atkreipkite dėmesį į savo ir vaiko kūno dalių saugumą. – Vežimėlis skirtas judėti į priekį.
 - BDG PRODUKČJA SP Z O.O. neatsako už jokią žalą turtui ar asmenims, atsiradusią dėl atitinkamo gaminio įrengimo ir naudojimo nesilaikant gamintojo nurodymų ir rekomendacijų, pateiktų naudotojo instrukcijose.
 - Naudokite tik gamintojo / platintojo tiekiamus arba rekomenduojamus elementus. – Prie vežimėlio rėmo galima pritvirtinti lopšį, sėdynę arba automobilinę kėdutę.
- Taikoma lopšiui: - Negalima dėti jokio papildomo čiužinio, išskyrus tuos, kuriuos rekomenduoja gamintojas.
- Šis gaminytis tinka vaikui, kuris negali savarankiškai sėdėti, apsiversti ir judėti ant rankų ir kelių.
- Didžiausias vaiko svoris – 9 kg.
- Naudojimo metu nešimo rankenos turi būti išorėje, ne lopšio viduje.
- Automobilinė kėdutė: - automobilinė kėdutė nepakeičia lopšio ar lovos.
- Jei jūsų vaikui reikia miegoti, paguldykite jį į tinkamą lopšį, lovelę ar kėdutę.
- Apmušalo valymo instrukcijos: - Valykite šluoste ir švelniu plovikliu, nemirkykite, negręžkite, džiovinkite horizontaliai.
- Atkreipkite dėmesį į gaminio laikymo šalia atviros liepsnos ir kitų aukštos temperatūros šaltinių keliamus pavojus.

- Ratai: pripūskite iki 28 psi. (2.0 bar). – Vežimėlio konstrukcija turi įrengtą reguliuojamą kojų atramą. Kai vaikas pats lipa į vežimėlį ir iš jo, kojų atrama turi būti nustatyta į žemiausią padėtį.
- Vežimėlio sėdynė skirta vaikui vežti sėdimoje padėtyje – neleiskite vaikui ant jos stovėti – tai gali kelti pavojų vaikui.
- Nešdami vežimėlį, laikykite jį už rėmo. Nešdami sėdynę, laikykite ją už šoninių rankenų. Nešdami lopšį, laikykite ją už lopšio rankenos viršaus (rankena turi būti užfiksuota vertikalioje padėtyje žemės atžvilgiu). Niekada neneškite vežimėlio / rėmo / lopšio / sėdynės / automobilinės kėdutės / nekeiskite sėdynės tvirtinimo krypties / nepūskite ratų ir neatlikite kitų veiksmų, pvz., nenuimkite ar nemontuokite ratų, kai viduje yra vaikas. Nešant arba keliant vežimėlį laiptais aukštyn arba žemyn, į autobusą ir pan.
- Šią operaciją visada turėtų atlikti du žmonės.
- Visada artėkite prie bordiūrų, slenksčių ir kitų kliūčių dviem tos pačios ašies ratais, vienu metu spausdami vežimėlio kreipiklį. Jei artėjate priekiniais ratais, paspauskite vežimėlio kreipiklį žemyn, kad priekiniai ratai pakeltų virš kliūtis.
- Artėjant galiniais ratais, vežimėlio kreipiklis turėtų būti pakeltas, taip pakeldami galinius ratus. Nesilaikant šių taisyklių, vežimėlis gali būti pažeistas arba kilti pavojus jame keliaujančiam vaikui, dėl ko vežimėlis ir su vaiku gali apvirsti.
- Už vaiko saugumą atsakingas vaiko globėjas (asmuo, stumiantis vežimėlį).
- Keisdami sėdynės atlošo ar lopšio padėtį, atkreipkite dėmesį į vaiko rankas ir galvą.
- Jei keičiate sėdynės padėtį arba diržų aukštį, visada pritaikykite jų ilgį prie vaiko kūno ir patikrinkite, ar sagtis veikia tinkamai.
- Gamintojas neatsako už automobilių kėdučių montavimą ant rėmo, kurie nėra patvirtinti gamintojo.
- Prieš sodindami vaiką į vežimėlį, visada patikrinkite, ar viduje nėra smulkių palaidų daiktų, kuriuos prarijus galėtų jis užspringti.
- Niekada nenaudokite vežimėlio be apsauginio buomelio.
- Niekada neišskeiskite ir nesulankstykite vežimėlio, kai šalia yra vaikas.
- Įkeldami vaiką į vežimėlį ir iškeldami jį iš jo, visada naudokite stovėjimo stabdį.

– Niekada nekeiskite sėdynės judėjimo krypties, jei joje yra vaikas. Taikoma vežimėliams su sėdynėmis, kuriose galima keisti važiavimo kryptį.

– Prie gaminio pridėtos poveržlės skirtos kompensuoti laisvumą tarp priekinio rato ašies ir stebulės. Laikykite poveržles vaikams nepasiekiamoje vietoje – kyla prarajimo pavojus.

APSAUGA NUO LIETAUS

DĖMESIO: Gaminys nėra žaislas – neleiskite savo vaikui su juo žaisti.

Laikyti atokiau nuo ugnies.

Laikyti atokiau nuo vaikų. Padėjus šalia nosies ar burnos, kyla uždusimo pavojus.

Produktas turėtų būti naudojamas tik prižiūrint suaugusiesiems.

Kai apsauga nenaudojama, laikykite ją vaikams nepasiekiamoje vietoje.

Apsauga turėtų būti naudojama tik apsaugai nuo lietaus ar sniego.

Apsaugos negalima naudoti karštomis ar saulėtomis dienomis.

Užsidėjus apsaugą, patikrinkite, ar ji nesukelia vaikui diskomforto.

Naudodami apsaugą, palaipsniui atidarykite užtrauktuką arba ventiliacijos langelį, kad į vežimėlio / lopšio vidų patektų grynas oras.

TOREBKI ZE ŚRODKIEM OSUSZAJĄCYM

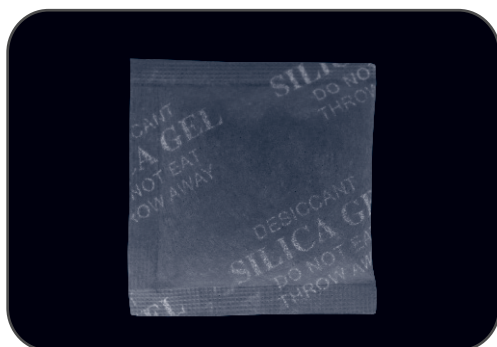

- PL** Torebki ze środkiem osuszającym wewnątrz. Nie jeść. Wyrzucić po rozpakowaniu produktu.
- GB** Silica gel packets inside. Do not swallow. Discard after unwrapping the product.
- DE** Taschen mit Trockenmittel im Inneren. Nicht essen. Entsorgen nach dem Auspacken des Produkts.
- CZ** Sáčky s vysoušecím prostředkem uvnitř. Nejezte. Vyhod'te po rozbalení výrobku.
- SK** Sáčky s vysušacím vreckom vo vnútri . Nejeďte. Zlikvidujte po vybalení výrobku.
- RU** Сумки с осушителем внутри. Не употребляйте в пищу. Выбросить после распаковки продукта.
- UA** Сумки з осушувачем всередині. Не вживати в їжу. Викинути після розпакування продукту.
- RO** Pungi cu desicant. A nu se consuma. Aruncați pungile după despachetarea produsului.
- HU** Zacsók víztaszító belső béléssel. Nem ehető. A termék kicsomagolása után kidobandó.
- BG** Чанти с изсушител вътре. Да не се яде. След разопаковане на продукта – да се изхвърли.
- ES** Bolsas absorbentes de humedad. No ingerir. Desechar después de envolver el producto.
- FR** Ces sachets contiennent un produit déshydratant. Ne pas ingérer. Jeter après déballage du produit.
- IT** Bustine disidratanti con silica gel. Non ingerire. Gettare dopo il disimballo del prodotto.
- SE** Påsar med torkmedel inuti. Ät ej. Släng efter uppäckning av produkten.
- RS** Kесе sa sa sredstvom za sušenje unutrašnjosti. Nemojte jesti! Bacite kesicu nakon raspakivanja proizvoda.
- SI** V embalaži so paketki s sredstvom proti vlagi (silica gel). Ne zaužijte jih. Ko razpakirate izdelek, paketke odvrzite.
- HR** Vrećice sa sredstvom za sušenje. Ne jesti! Baciti nakon što se proizvod raspakira.

BDG PRODUKCJA SP. Z.O.O.

Ul. Warszawska 8
42 – 262 Poczesna
POLAND

Tel. +48 (34) 360 46 64, +48 (34) 360 46 53

Tel. serwis +48 (34) 364 36 41

E- mail: biuro@espiro.eu

E- mail serwis: serwis@espiro.eu

www.espiro.pl