





carrello



Pulse

 INSTRUCTION MANUAL
 ИНСТРУКЦИЯ ПО ЭКСПЛУАТАЦИИ
 ІНСТРУКЦІЯ З ВИКОРИСТАННЯ

CRL-5507



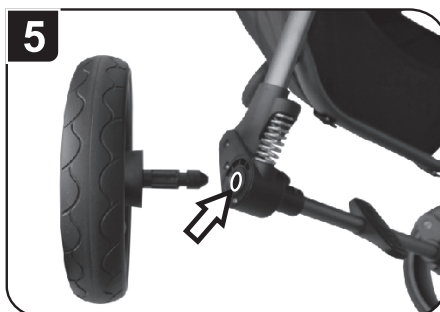
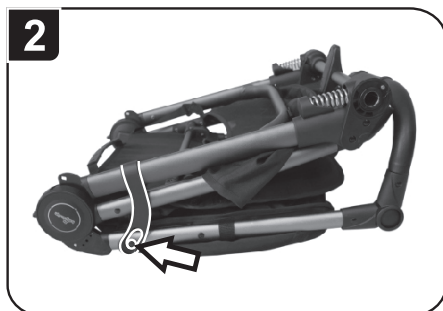

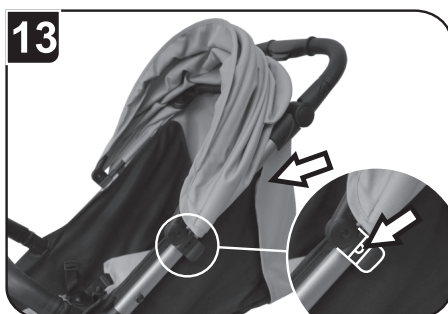
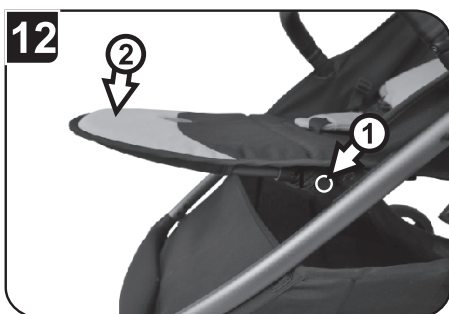
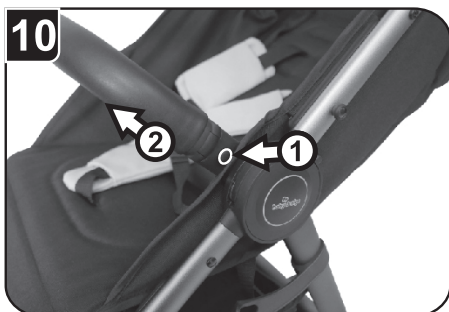
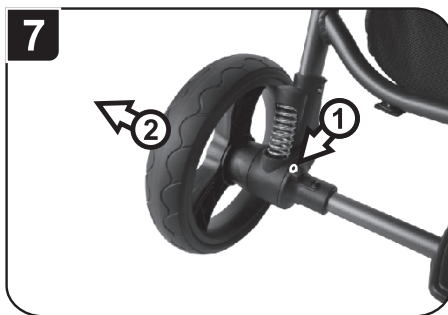
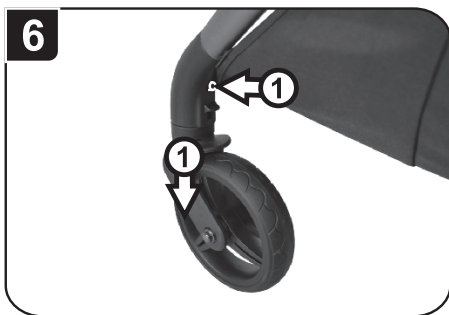

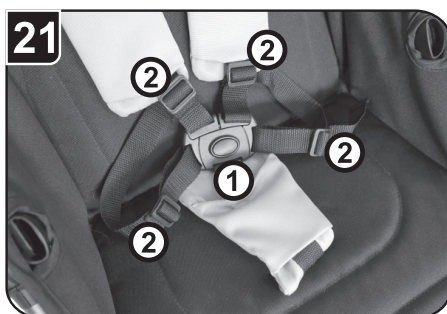
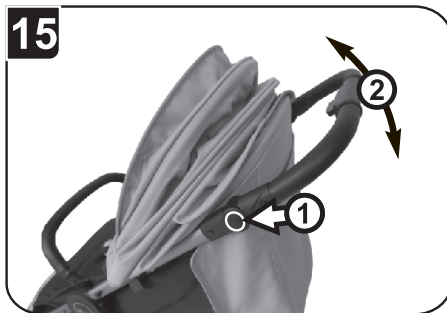

Carrello Pulse

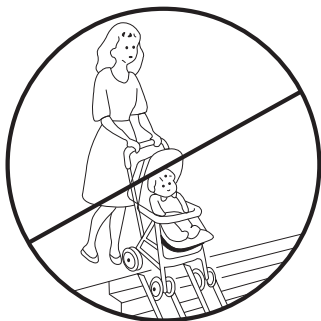
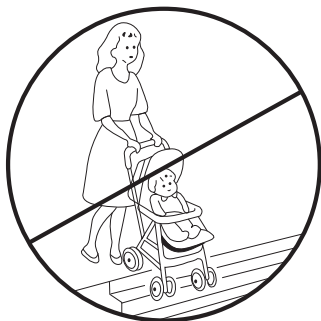

ELEMENTS OF THE STROLLER

1. Stroller frame - 1 pcs
2. Canopy - 1 pcs
3. Bumper bar - 1 pcs
4. Basket - 1 pcs
5. Rear wheel - 2 pcs
6. Front wheel - 2 pcs
7. Footcover - 1 pcs

UNFOLDING THE STROLLER

1. Unlock the snap fastener of the locking mechanism. (as shown on pic. 2)
2. Unfold the stroller pulling the handle up until locks on both sides of the stroller are locked in place. (as shown on pic. 3)

NOTE: Make sure the stroller is properly unfolded.

ASSEMBLY OF FRONT AND REAR WHEELS

1. ASSEMBLY OF FRONT WHEELS

Insert vertical shaft of the front wheel into the hub until it is locked in place. Make sure the wheel is properly secured. Repeat on the other side. (as shown on pic. 4)

2. ASSEMBLY OF THE REAR WHEELS

Insert the rear wheel into the rear hub until it is locked in place. Make sure the wheel is properly secured. Repeat on the other side. (as shown on pic. 5)

DISASSEMBLY OF THE WHEELS

1. DISASSEMBLY OF THE FRONT WHEELS

Press the button of the locking mechanism (1) and simultaneously take the wheel off the hub (2). (as shown on pic. 6)

2. DISASSEMBLY OF THE REAR WHEELS

Press the button of the locking mechanism (1) and simultaneously take the wheel off the hub (2). (as shown on pic. 7)

FRONT SWIVELING WHEELS

Move the locking mechanism down to lock front swiveling wheels. Move the locking mechanism up to unlock the front wheel. (as shown on pic. 8)

NOTE: Swiveling wheels must be unlocked prior to moving the stroller backwards! Failure to observe instructions for the swiveling wheels may result in mechanical damage to the steering elements, which are not subject to complaint.

FRONT BUMPER

1. To assemble the bumper, insert it on plastic openings on both sides of the stroller frame. Make sure the bumper is properly secured against sliding out. (as shown on pic. 9)
2. To detach the bumper bar, press the buttons located on the outside of the bumper bar at the same time (1) and take it off the openings in the frame of the stroller (2). (as shown on pic. 10)

FOOTREST ADJUSTMENT

11. To lift the footrest, lift the lower part. (as shown on pic. 11)

12. To lower the footrest, simultaneously press the buttons on both sides (1) and lower the footrest (2). (as shown on pic. 12)

CANOPY

13. Assemble the endings of the canopy on the plastic elements of the guide bar and attach the canopy to the upholstery with snap fasteners. (as shown on pic. 13)

14. To change the position of the canopy, hold its top part and adjust it to the required position. (as shown on pic. 14)

HANDLE ADJUSTMENT

Simultaneously press both buttons on both sides of the handle and adjust it to the required position. (as shown on pic. 15)

BACKREST ADJUSTMENT

15. To lift the backrest, hold the belt of the adjusting mechanism (1) and push the backrest to the required position (2) (as shown on pic. 16)

16. To lower the backrest, press the button of the adjusting mechanism (1) and simultaneously lower the backrest to the required position (2). (as shown on pic. 17)

PARKING BRAKE

Press the brake pedal down to lock the rear wheels. Lift the brake pedal to unlock the rear wheels. (as shown on pic. 18)

FOLDING THE STROLLER

1. Unlock the front wheels, lower the backrest and fold the canopy.

Move the locking mechanism of the folding button to the right (1) and press the folding mechanism of the stroller (2). Push the handle forward at the same time (3). (as shown on pic. 19)

2. Make sure that the locking mechanism is secured to prevent accidental unfolding. (as shown on pic. 20)

SAFETY BELTS

Lock the belts with the buckle (1). Adjust the length of the straps with buckles (2). (as shown on pic. 21)

ASSEMBLY / ADJUSTMENT OF THE SAFETY BELTS HEIGHT

To assemble / To adjust the height of the seat belts, take them out of the openings in the backrest/seat unit and the upholstery and insert through openings in the upholstery and the seat unit/backrest at the desired height. (as shown on pic. 22)

NOTE! Before locking the child with the seat belts, make sure that the seat belts are properly assembled.

FOOTCOVER

Insert the footcover on the footrest and fix it with snap fasteners placing its upper part over the bumper bar. (as shown on pic. 23)

CLEANING

Plastic parts of the stroller and stripes may be cleaned with soft, damp cloth. Do not use aggressive cleaning agents.

Clean metal parts with dry cloth removing dust and water. If the stroller gets muddy, maintain it with the use of lubricating products.

Upholstery cleaning manual: - Clean using a cloth with mild cleaning agent, do not wet it, dry unfolded.

WARNING

WARNING Never leave the child unattended

WARNING Ensure that all the locking devices are engaged before use

WARNING To avoid injury ensure that your child is kept away when unfolding and folding this product

WARNING Do not let the child play with this product

WARNING Always use the restraint system

WARNING Check that the pram body or seat unit or car seat attachment devices are correctly engaged before use

WARNING This product is not suitable for running or skating

WARNING Maximum weight and age of the child for which the product is suitable: 22 kg or 4 years whichever comes first.

WARNING For new born babies it is recommended to use the most reclined position of the backrest.

WARNING Parking device (brake) should be activated when putting the child in or taking the child out of the stroller

WARNING When parking the stroller, always activate the brake (parking device)

WARNING Maximum load of the basket is 3 kg.

WARNING Maximum load of the canopy/carrycot is 0.3 kg.

WARNING Any load on the handle and/or posterior part of the backrest and/or sides of the stroller will influence stability of the stroller.

WARNING The stroller is intended for use by one child.

WARNING Do not use any accessories which are not approved by the manufacturer

WARNING In the event any defects are detected, do not use the product and contact the seller.

WARNING Never go down or up the stairs with the stroller (also on slides), especially with a child inside - it may lead to serious injury to the child and damage to the stroller.

WARNING Never lift or move the product with the child inside it.

WARNING Rocking the stroller may deteriorate its structure and lead to damage

WARNING Always assemble all protective and securing elements of the stroller in compliance with instructions.

WARNING Always attach the crotch belt on the bumper bar.

СПИСОК КОМПЛЕКТУЮЩИХ

1. Рама – 1 шт
2. Капюшон – 1 шт
3. Бампер – 1 шт
4. Корзина – 1 шт
5. Заднее колесо - 2 шт
6. Переднее колесо - 2 шт
7. Чехол на ноги – 1 шт

КАК РАЗЛОЖИТЬ КОЛЯСКУ

1. Отстегните защелку блокировки на внешней стороне коляски. (как показано на рис. 2)
2. Потяните вверх за ручку, пока не защелкнутся замки с обеих сторон коляски. (как показано на рис. 3)

ВНИМАНИЕ: Удостоверьтесь в том, что коляска правильно разложена.

МОНТАЖ ПЕРЕДНИХ И ЗАДНИХ КОЛЕС

1. МОНТАЖ ПЕРЕДНИХ КОЛЕС

Чтобы закрепить передние колеса, вставьте вертикальный вал в пластиковое отверстие на основе коляски, пока не защелкнется блокировка. Убедитесь, что колесо правильно зафиксировано. Те же действия повторите с другой стороны. (как показано на рис. 4)

2. МОНТАЖ ЗАДНИХ КОЛЕС

Возьмите заднее колесо. Вставьте вал от колеса в отверстие горизонтальной рамы, пока не защелкнется блокировка. Убедитесь, что колесо правильно зафиксировано. Те же действия повторите с другой стороны. (как показано на рис. 5)

СНЯТИЕ КОЛЕС

1. СНЯТИЕ ПЕРЕДНИХ КОЛЕС

Нажмите кнопку блокировки (1) и одновременно снимите переднее колесо со ступицы (2). (как показано на рис. 6)

2. СНЯТИЕ ЗАДНИХ КОЛЕС

Нажмите кнопку блокировки (1) и одновременно снимите заднее колесо со ступицы (2). (как показано на рис. 7)

ПЕРЕДНИЕ ВРАЩАЮЩИЕСЯ КОЛЕСА

Опустите блокировку вниз, чтобы заблокировать переднее вращающееся колесо. Поднимите блокировку, чтобы разблокировать переднее колесо. (как показано на рис. 8)

ВНИМАНИЕ: передние вращающиеся колеса должны быть разблокированы перед движением назад! Несоблюдение данного правила может привести к механическим повреждениям элементов ходовой части, которые не будут подлежать рекламации.

БАМПЕР

1. Чтобы установить бампер, вставьте его в пластиковые отверстия, находящиеся с обеих сторон рамы коляски. Убедитесь, что бампер был правильно зафиксирован. (как показано на рис. 9)
2. Чтобы снять бампер, одновременно нажмите кнопки, находящиеся с наружной стороны бампера (1), и далее выньте его из отверстий в раме коляски (2). (как показано на рис. 10)

ИНСТРУКЦИЯ ПО ЭКСПЛУАТАЦИИ

РЕГУЛИРОВКА ПОДНОЖКИ

1. Для поднятия подножки поднимите ее нижнюю часть. (как показано на рис. 11)
2. Чтобы опустить подножку, нажмите одновременно обе кнопки, находящиеся с обеих ее сторон (1), и затем опустите подножку (2). (как показано на рис. 12)

КАПЮШОН

1. Закрепите наконечники капюшона на пластиковых креплениях, расположенных на направляющих коляски, и пристегните капюшон с помощью липучек. (как показано на рис. 13)
2. Чтобы изменить положение капюшона, потяните за его переднюю дугу и установите в нужное положение. (как показано на рис. 14)

РЕГУЛИРОВКА РУЧКИ

Одновременно нажмите две кнопки, находящиеся с обеих сторон ручки, и установите ее на выбранной высоте. (как показано на рис. 15)

РЕГУЛИРОВКА СПИНКИ

1. Чтобы поднять спинку, придержите ремень регулятора (1), а затем поднимайте спинку в выбранное положение (2). (как показано на рис. 16)
2. Чтобы опустить спинку, нажмите кнопку регулятора спинки (1) и одновременно опустите спинку в выбранное положение (2). (как показано на рис. 17)

ПАРКОВОЧНЫЙ ТОРМОЗ

Нажмите ногой кнопку парковочного тормоза, чтобы заблокировать задние колеса. Поднимите ногой кнопку парковочного тормоза, чтобы разблокировать задние колеса. (как показано на рис. 18)

СКЛАДЫВАНИЕ КОЛЯСКИ

Разблокируйте передние колеса, опустите спинку, сложите капюшон. Передвиньте направо кнопку блокировки складывания (1) и затем нажмите кнопку для складывания коляски (2). Одновременно толкайте ручку вперед (3). (как показано на рис. 19)
Удостоверитесь в том, что блокировка зафиксировала коляску от раскладывания. (как показано на рис. 20)

РЕМНИ БЕЗОПАСНОСТИ

Соедините ремни пряжкой (1). Отрегулируйте длину ремней с помощью пряжек (2). (как показано на рис. 21)

МОНТАЖ / ИЗМЕНЕНИЕ ВЫСОТЫ РЕМНЕЙ БЕЗОПАСНОСТИ

Чтобы закрепить / изменить высоту ремней безопасности, извлеките их концы из отверстий в спинке / сиденье и обивке и протяните их через отверстия в обивке и сиденье / спинке на необходимой высоте. (как показано на рис. 22)
ВНИМАНИЕ: Перед тем, как пристегнуть ребенка, необходимо убедиться, что ремни были правильно закреплены.

ЧЕХОЛ НА НОГИ

Поместите чехол на подножку и зафиксируйте его кнопками, протянув его верхнюю часть через бампер. (как показано на рис.23)

ИНСТРУКЦИЯ ПО ЭКСПЛУАТАЦИИ

УХОД

Пластиковые детали коляски и ремни можно протирать мягкой влажной тряпкой. Не используйте агрессивные моющие средства.

Металлические детали протирайте сухой тканью, удаляя пыль и воду. После эксплуатации в зимний период, металлические детали следует обработать с помощью смазочных средств.

Инструкция по очистке обивки: - Протирать тряпкой с мягким моющим средством, не мочить, сушить в разложенном виде.

ПРЕДУПРЕЖДЕНИЕ

ВНИМАНИЕ Никогда не оставляйте ребенка без присмотра.

ВНИМАНИЕ Перед использованием убедитесь, что все блокировочные элементы зафиксированы.

ВНИМАНИЕ Во избежание травм следует убедиться, что при складывании или раскладывании данного изделия ребенок находится на безопасном расстоянии от него.

ВНИМАНИЕ Не разрешайте ребенку играть с данным изделием.

ВНИМАНИЕ Всегда пользуйтесь системой ремней безопасности.

ВНИМАНИЕ Перед использованием проверьте, правильно ли зафиксированы крепежные элементы люльки, прогулочного блока или авто кресла.

ВНИМАНИЕ Запрещается использовать коляску во время бега или езды на роликовых коньках.

ВНИМАНИЕ Максимальный вес и возраст ребенка, для которого предназначена коляска: 22 кг или 4 года, в зависимости от того, что наступит раньше.

ВНИМАНИЕ Для новорожденных детей рекомендовано использовать коляску с максимально опущенной спинкой.

ВНИМАНИЕ Парковочный тормоз должен быть включен, когда Вы помещаете или вынимаете ребенка из коляски.

ВНИМАНИЕ Всегда во время парковки коляски блокируйте парковочный тормоз

ВНИМАНИЕ Максимальная нагрузка на корзину составляет 3 кг.

ВНИМАНИЕ Максимальная нагрузка кармана короба / люльки составляет 0,3 кг.

ВНИМАНИЕ Любая нагрузка, на ручку и/или заднюю часть спинки и/или на боковые части коляски будет влиять на устойчивость коляски.

ВНИМАНИЕ Эта коляска предназначена для использования одним ребенком.

ВНИМАНИЕ Аксессуары, не одобренные производителем, не должны использоваться

ВНИМАНИЕ В случае обнаружения каких-либо дефектов не используйте коляску и обратитесь к продавцу

ВНИМАНИЕ Не перемещайте коляску по лестнице, особенно когда в ней находится ребенок - это может привести к серьезным травмам ребенка и повреждению коляски.

ВНИМАНИЕ Никогда не переносите и не поднимайте коляску с ребенком внутри

ВНИМАНИЕ Раскачивание коляски может ослабить ее конструкцию и привести к ее повреждению

ВНИМАНИЕ Устанавливайте все защитные элементы коляски в соответствии с инструкцией

ВНИМАНИЕ Всегда застегивайте паховый ремень на бампере.

СПИСОК КОМПЛЕКТУЮЧИХ

1. Рама – 1 шт
2. Капюшон – 1 шт
3. Бампер – 1 шт
4. Кошик – 1 шт
5. Заднє колесо - 2 шт
6. Переднє колесо - 2 шт
7. Чохол для ніг – 1 шт

ЯК РОЗКЛАСТИ КОЛЯСКУ

1. Відстібніть засувку на зовнішній стороні коляски. (як показано на рис. 2)
2. Тягніть за ручку вгору, поки не зафіксуються замки з обох сторін коляски. (як показано на рис. 3)

УВАГА: Переконайтеся в тому, що коляска правильно розкладена.

МОНТАЖ ПЕРЕДНІХ І ЗАДНІХ КОЛЕС

1. МОНТАЖ ПЕРЕДНІХ КОЛЕС

Щоб закріпити передні колеса, встановіть вертикальний вал в пластиковий отвір на основі коляски, поки воно не заблокується. Переконайтеся, що колесо правильно заблоковано. Повторіть ті самі дії з іншого боку. (як показано на рис. 4)

2. МОНТАЖ ЗАДНІХ КОЛЕС

Візьміть заднє колесо. Встановіть вертикальний вал в горизонтальний отвір коляски, поки воно не заблокується. Переконайтеся, що колесо правильно заблоковано. Повторіть ті самі дії з іншого боку. (як показано на рис. 5)

ЗНЯТТЯ КОЛЕС

1. ЗНЯТТЯ ПЕРЕДНІХ КОЛЕС

Натисніть кнопку блокування (1) і одночасно зніміть переднє колесо з основи коляски (2). (як показано на рис. 6)

2. ЗНЯТТЯ ЗАДНІХ КОЛЕС

Натисніть кнопку блокування (1) і одночасно зніміть заднє колесо з основи коляски (2). (як показано на рис. 7)

ПЕРЕДНІ ПОВОРОТНІ КОЛЕСА

Опустіть блокування вниз, щоб заблокувати переднє поворотне колесо. Підніміть блокування, щоб розблокувати переднє колесо. (як показано на рис. 8)

УВАГА: Передні поворотні колеса повинні бути розблоковані перед рухом назад! Недотримання даного правила може привести до механічних пошкоджень елементів ходової частини, які не підлягатимуть рекламації.

БАМПЕР

1. Щоб встановити бампер, вставте його в пластикові отвори, що знаходяться по обидва боки рами коляски. Переконайтеся, що бампер правильно зафіксований. (як показано на рис. 9)

2. Щоб зняти бампер, натисніть одночасно дві кнопки, що знаходяться на зовнішніх боках бампера (1), після цього витягніть його з отворів коляски (2). (як показано на рис. 10)

ІНСТРУКЦІЯ ПО ЕКСПЛУАТАЦІИ

РЕГУЛЮВАННЯ ПІДНІЖКИ

1. Для підняття підніжки підійміть її нижню частину. (як показано на рис. 11)
2. Щоб опустити підніжку, натисніть одночасно обидві кнопки, що знаходяться з обох її сторін (1) і одночасно опустіть підніжку (2). (як показано на рис. 12)

КАПЮШОН

1. Встановіть кінці капюшона в пластикові елементи, що знаходяться з обох сторін коляски, та прикріпіть капюшон до оббивки липучками. (як показано на рис. 13)
2. Щоб змінити положення капюшона, візьміть його за верх та встановіть у потрібному положенні. (як показано на рис. 14)

РЕГУЛЮВАННЯ РУЧКИ

Одночасно натисніть дві кнопки, що знаходяться з обох сторін ручки, і встановіть її на обраній висоті. (як показано на рис. 15)

РЕГУЛЮВАННЯ СПИНКИ

1. Щоб підняти спинку, тримайте ремінь регулятора (1), а потім підніміть спинку в необхідне положення (2). (як показано на рис. 16)
2. Щоб опустити спинку, натисніть кнопку регулятора спинки (1) і одночасно опустіть спинку на необхідне положення (2). (як показано на рис. 17)

ПАРКУВАЛЬНЕ ГАЛЬМО

Натисніть ногою на педаль гальма, щоб заблокувати задні колеса. Підніміть ногою педаль гальма, щоб розблокувати задні колеса. (як показано на рис. 18)

СКЛАДАННЯ ВІЗКА

1. Розблокуйте передні колеса, опустіть спинку та складіть капюшон. Перемістіть вправо кнопку блокування складання (1) та натисніть кнопку складання візка (2). Одночасно штовхайте ручку вперед (3). (як показано на рис. 19)
2. Переконайтесь, що механізм блокування надійно зафіксував візок від випадкового розкладання. (як показано на рис. 20)

РЕМЕНІ БЕЗПЕКИ

Застебніть ремені пряжкою (1). Відрегулюйте довжину ременів за допомогою пряжок (2). (як показано на рис. 21)

МОНТАЖ / ЗМІНА ВИСОТИ РЕМЕНІВ БЕЗПЕКИ

Для того, щоб закріпити / змінити висоту ременів безпеки, витягніть кінці ременів з отворів у спинці / сидінні та оббивці і встановіть їх через отвори в оббивці та сидінні / спинці на необхідній висоті. (як показано на рис. 22)

УВАГА: Перед тим, як пристебнути дитину, необхідно переконатися, що ремені були правильно закріплені.

ЧОХОЛ ДЛЯ НІГ

Встановіть чохол на підніжку та зафіксуйте кнопками, протягніть його верхню частину через бампер. (як показано на рис. 23)

ІНСТРУКЦІЯ ПО ЕКСПЛУАТАЦІИ

ДОГЛЯД

Частини коляски, виготовлені з пластмаси, і ремені можна чистити м'якою вологою ганчіркою. Заборонено використовувати агресивні миючі засоби.

Металеві деталі протріть сухою ганчіркою, щоб видалити пил і воду. Після експлуатації у зимовий період, їх слід обробити препаратами з мастильними властивостями.

Інструкція з очищення оббивки: - Чистити тканиною з м'яким миючим засобом, не замочувати, сушити в розкладеному вигляді.

ПОПЕРЕДЖЕННЯ

УВАГА Ніколи не залишайте дитину без нагляду.

УВАГА Перед використанням переконайтесь, що всі блокувальні елементи зафіксовані.

УВАГА Щоб уникнути травм слід переконайтесь, що при складанні або розкладанні даного виробу дитина знаходиться на безпечній відстані від нього.

УВАГА Не дозволяйте дитині грати з даним виробом.

УВАГА Завжди користуйтеся системою ременів безпеки.

УВАГА Перед використанням перевірте, чи правильно зафіксовані елементи кріплення люльки, прогулянкового блоку або авто крісла.

УВАГА Забороняється використовувати коляску під час бігу або їзди на роликівих ковзанах.

УВАГА Максимальна вага і вік дитини, для якого призначена коляска: 22 кг або 4 роки, в залежності від того, що настане раніше.

УВАГА Для новонароджених дітей рекомендовано використовувати коляску з максимально опущеною спинкою.

УВАГА Паркувальне гальмо повинно бути включене, коли Ви ставите або виймаєте дитину з коляски.

УВАГА Завжди під час паркування коляски блокуйте паркувальне гальмо

УВАГА Максимальне навантаження на кошик становить 3 кг.

УВАГА Максимальне навантаження кишені короба / люльки становить 0,3 кг.

УВАГА Будь-яке навантаження, на ручку і / або задню частину спинки і / або на бічні частини коляски впливатиме на стійкість коляски.

УВАГА Ця коляска призначена для використання однією дитиною.

УВАГА Аксесуари, не схвалені виробником, не повинні використовуватися

УВАГА У разі виявлення будь-яких дефектів не використовуйте коляску і зверніться до продавця

УВАГА Не рухайте коляску по сходах, особливо коли в ній знаходиться дитина - це може привести до серйозних травм дитини і пошкодження коляски.

УВАГА Ніколи не переміщайте і не піднімайте коляску з дитиною всередині

УВАГА Розгойдування коляски може послабити її конструкцію і привести до її пошкодження

УВАГА Встановлюйте всі захисні елементи коляски відповідно до інструкції

УВАГА Завжди застібайте паховий ремінь на бампері.



place for information sticker with barcode
per each color