

The Carrello logo is a red rounded rectangle containing the word "carrello" in white lowercase letters. The letter 'a' is stylized with two small circles inside it.

Toffee

- GB INSTRUCTION MANUAL
- RU ИНСТРУКЦИЯ ПО ЭКСПЛУАТАЦИИ
- UA ІНСТРУКЦІЯ З ВИКОРИСТАННЯ

CRL-9502/2

Thank you for choosing a “CARRELLO” product.
Please take a little time to read the important safety notes detailed below. This will ensure many years of happy, safe use.

IMPORTANT: RETAIN FOR FUTURE REFERENCE. READ CAREFULLY.

- Only suitable for children who are able to sit up unaided (approximately 6-9 months) up to 36 months.
- Never leave your child unattended.
- Make sure the harness is fitted correctly.
- Do not use the highchair unless all the components are correctly fitted and adjusted.
- Be aware of the risk of open fire and sources of strong heat, such as bar fires, gas fires etc in the vicinity of the highchair.
- Do not use the highchair if any part is broken, torn or missing. Only use spare parts approved by manufacturer.
- Never lift the highchair or adjust the seat height with the child sat in it.
- Do not leave near any products that could present a danger of suffocation or strangulation, e.g. strings, blinds/curtains cords etc.
- The tray is not designed to hold the child into the chair.
- Only use on a flat stable surface.
- Ensure children are clear of all moving parts before making any adjustments.
- Do not allow your child to climb unassisted into, play with or hang onto your highchair. This is not a toy.
- All additional hazards such as electrical flex should be kept out of reach of the child in the highchair.
- Adult assembly required.
- Keep in the dark and dry place.

List of parts:

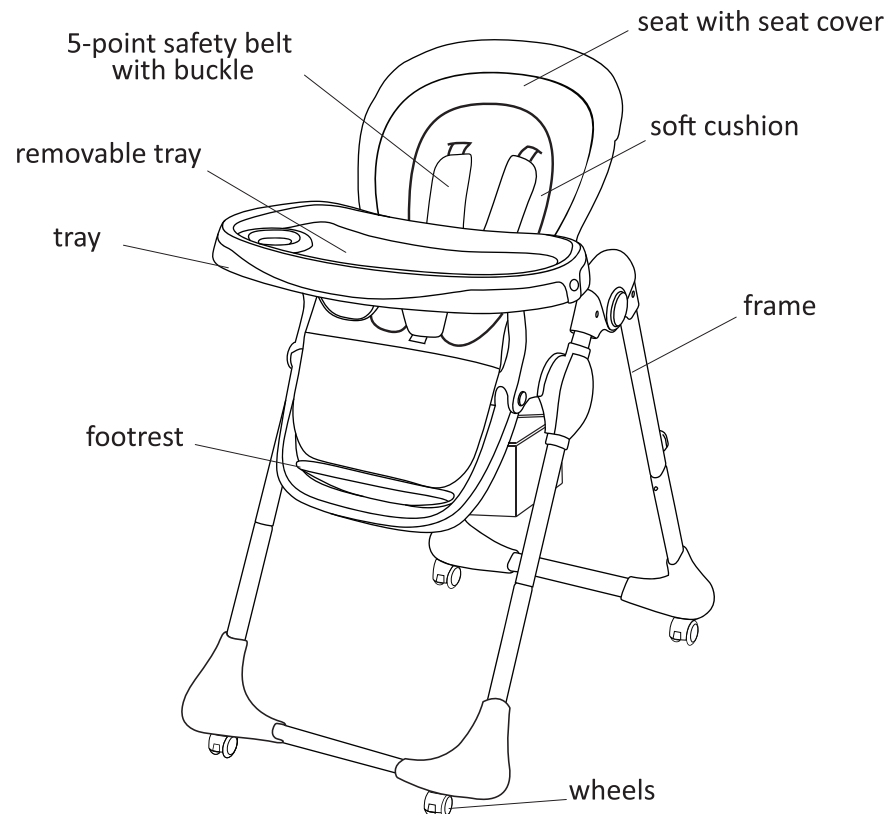

Care & Maintenance:

- Ensure all locking devices work correctly.
- Regularly check the locks, screws & fittings for security.
- DO NOT use spray lubricants, simply wipe clean after use.
- For wash care instruction please refer to the wash care marking on the seat cover.

Assembling the High Chair:

1. Assembling the highchair

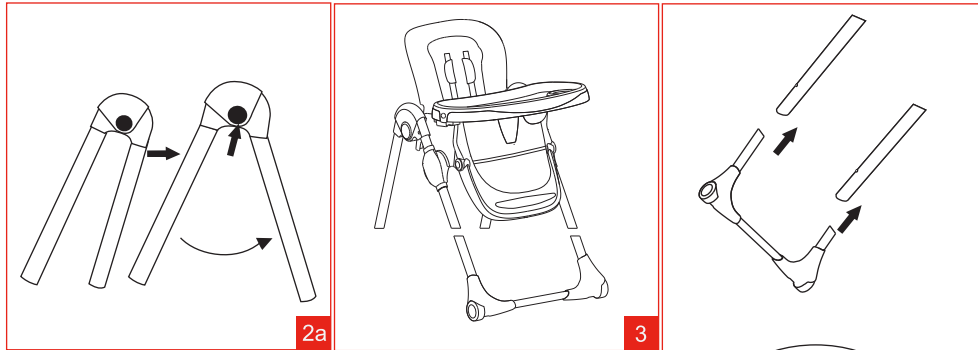
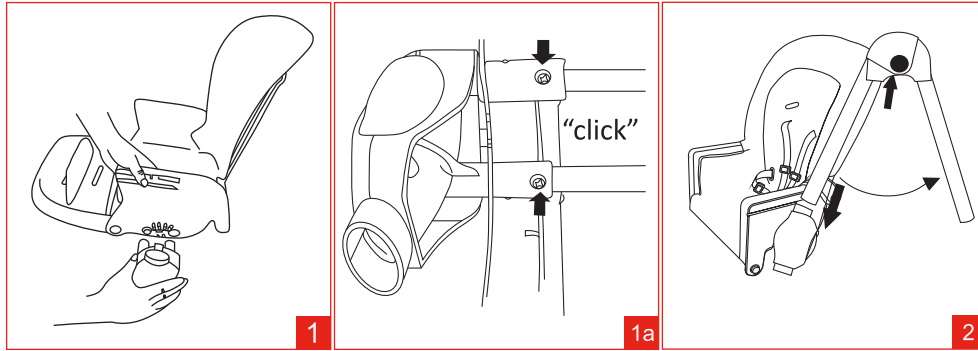

2. The backrest has 3 recline positions

To the position of the backrest, lift the lever at the back of the seat and raise or lower the backrest to the desired position. Release the lever. The backrest should then locate into one of the 3 sets of slots at the rear of the armrests (4).

Look at the picture to assemble the armrest on each side.

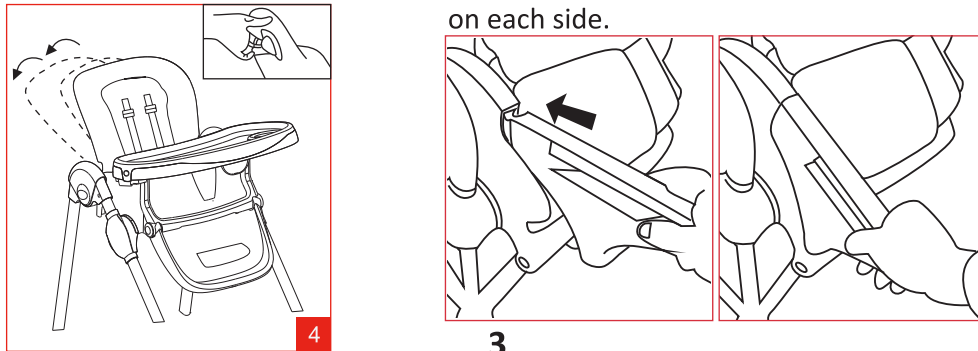

Assembling the High Chair:

3. Adjusting the footrest

The footrest can be set at 2 positions. Press down the levers (5) on both sides simultaneously then raise or lower the footrest to the desired position. Release buttons then move the footrest slightly until it locks in position. The insert footpad can be set at 3 positions. By pushing into the holes to the desired position 5a.

4. Adjusting the height of the seat

Press the button on each seat height adjuster to lower the seat (6). Pull the seat height adjusters upwards to raise the seat. The seat has 7 height positions, position 1 being the highest. The seat height is shown in a window in the seat height adjusters. Ensure the same seat height number as the same on each side of the highchair.

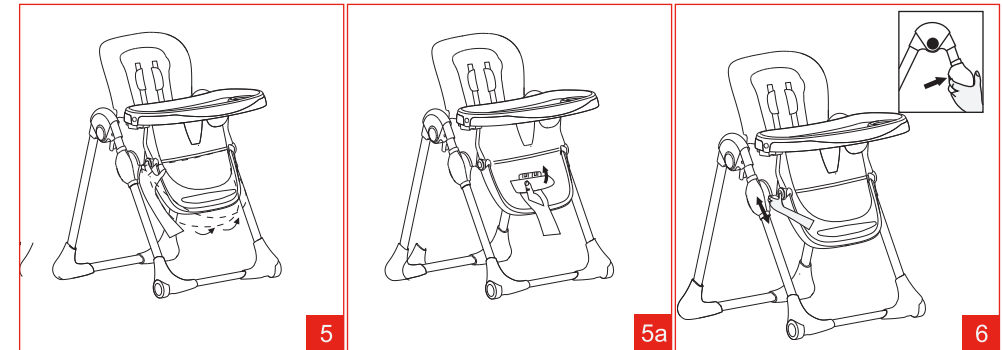

5. Fitting the tray

Pull the lever underneath the tray back (7) then slide the tray into the channels on the sides of the armrests (7a). Release the lever then move the tray slightly until it locks in place.

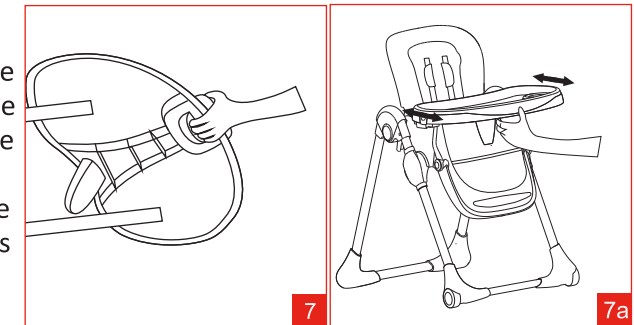

WARNING! Ensure the tray is pushed far enough into the highchair. Numbers on top of the arm rests show the position of the tray. NEVER use the tray if the symbol is visible. Check the security of the tray before use by pulling it outwards slightly.

Assembling the High Chair:

6. Removing the inner tray

To remove the inner tray (8) pull the clips out on inner sides then lift the inner tray off the tray. To refit the inner tray place over the tray and push down on the clips until the inner tray locks in place.

Press down at the front and back to secure the center of the inner tray.

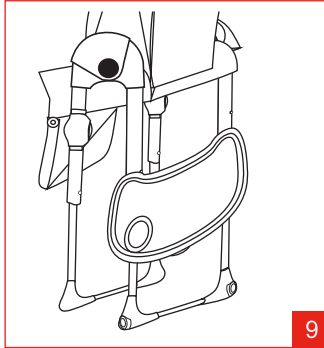
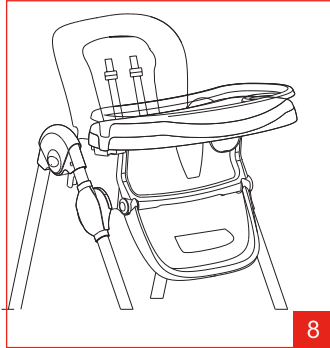

7. Storing the tray to the highchair legs

When not in use, the tray can be clipped to the rear legs of the highchair (9). Place the tray on to the legs as shown. The pins in the tray fit to the holes on the legs. Once fitted, push the tray down to lock the tray in place.

To remove the tray, lift the tray upwards and pull the tray away from the legs.

8. Using the safety belts

A five point harness is provided to restrain your child. To unfasten push the button on the buckle (a) and pull the clips clear.

To fasten the harness push the waist strap clips into the buckle until they lock in place (b).

Sliding adjusters are fitted on the shoulder straps and waist straps (c). The harness should be carefully adjusted so that it fits your child comfortably.

To adjust the shoulder strap height or to remove the harness, flatten the butterfly ends and pass through the slots in the seat (d). To refit the straps, flatten the butterfly ends, pass the ends through the slots in the seat then open the butterfly ends out (e).

Assembling the High Chair:

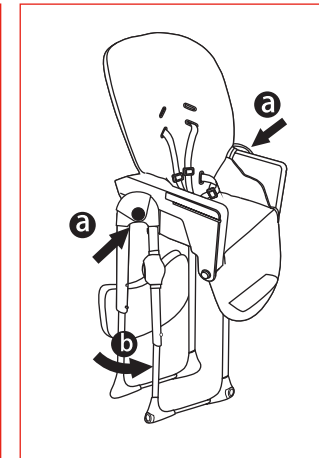
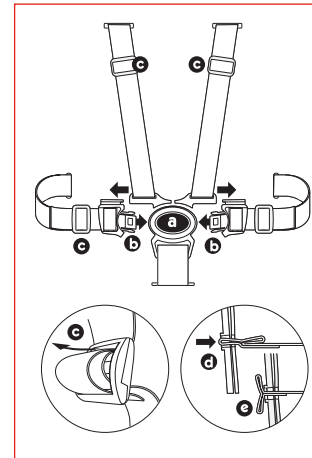

9. Storing the highchair

Lower the seat (See step 6). It is recommended to lower the seat to the lowest height position for storage purposes. Fit the tray to the rear legs (See step 9). Press buttons (a) on each hinge then push the rear legs towards the front legs (b) until they lock in the folded position.

10. Removing the seat cushion for cleaning

Feed the harness straps through the slots in seat and seat cushion on the back and under the seat (a) and remove the harness.

Release the flaps on either side of the arm rests by pulling the clips off the underside off the armrests (b). Lift the cover off the seat (c).

Refitting the seat cushion is a reversal of this procedure. When refitting the harness ensure the butterflies on the ends of the harness straps are opened out correctly (d).

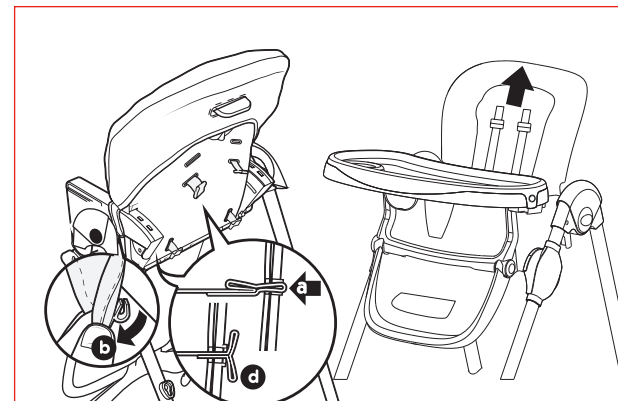

Благодарим Вас за выбор продукции т.м. «CARRELLO».

Данная инструкция содержит важную информацию, касающуюся сборки, правил безопасности и обслуживания стульчика.

Пожалуйста, внимательно прочитайте данную инструкцию перед эксплуатацией и сохраните для дальнейшего использования.

- Стульчик предназначен для детей, умеющих сидеть самостоятельно (с 6 - 9 месяцев), и может использоваться до трехлетнего возраста.
- Никогда не оставляйте ребенка без присмотра!
- Убедитесь, что ремни безопасности располагаются правильно.
- Не используйте стульчик, не убедившись в правильности его сборки и надежности всех деталей.
- Не допускайте воздействия на стульчик высоких температур и открытого огня: не размещайте его вблизи каминов, газовых плит, нагревательных приборов и т. п.
- Не используйте стульчик, если какая-либо его деталь сломана или отсутствует.
- Не поднимайте, не переносите, не регулируйте по высоте стульчик, когда в нем сидит ребенок.
- Не оставляйте в пределах досягаемости ребенка потенциально опасные предметы.
- Столик не предназначен для удержания ребенка на стульчике.
- Используйте стульчик только на ровной, плоской поверхности.
- Прежде чем провести какую-либо манипуляцию со стульчиком (например, установить столик или зафиксировать ремни безопасности), убедитесь в безопасности ребенка.
- Не позволяйте ребенку самостоятельно садиться на стульчик или слезать с него, играть с ним, повисать на нем: стульчик не игрушка!
- Сборка стульчика может осуществляться только взрослыми.
- Храните в темном сухом и недоступном для детей месте.

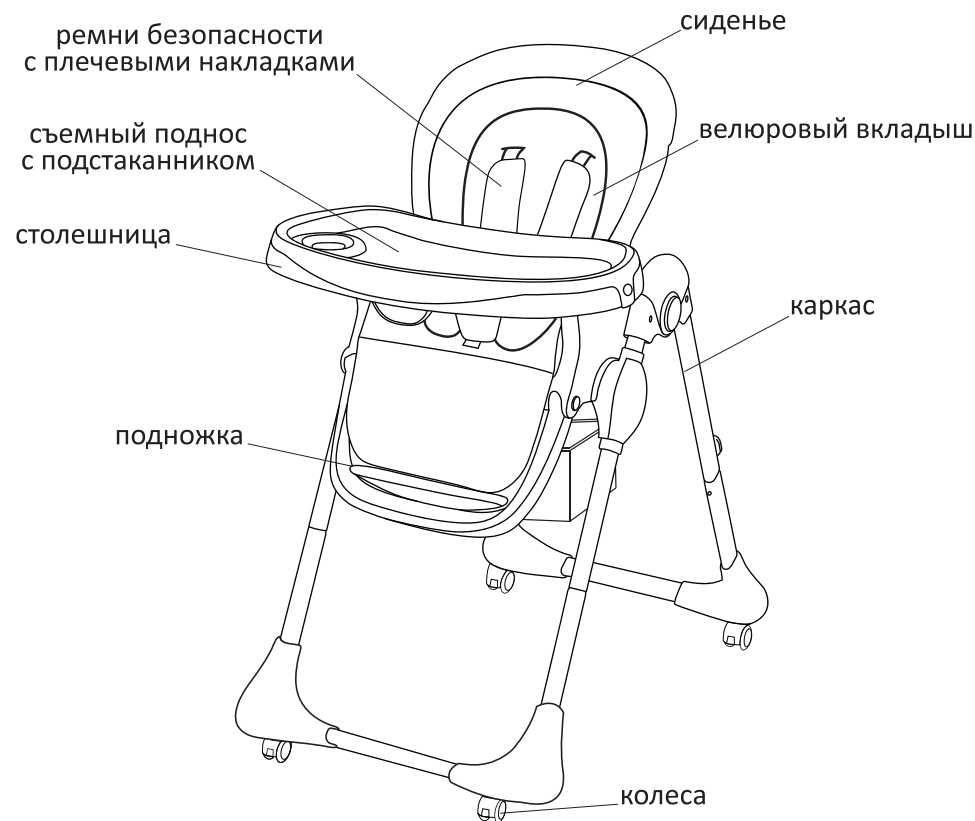

Уход и обслуживание:

- Убедитесь в том, что все запорные устройства работают правильно.
- Регулярно проверяйте замки, винты и фитинги для обеспечения безопасной эксплуатации.
- Не используйте какие-либо спреи или смазки — просто протирайте стульчик после использования.
- При чистке чехла руководствуйтесь размещенной на нем инструкцией по уходу с соответствующими маркировками.

1. Сборка стульчика

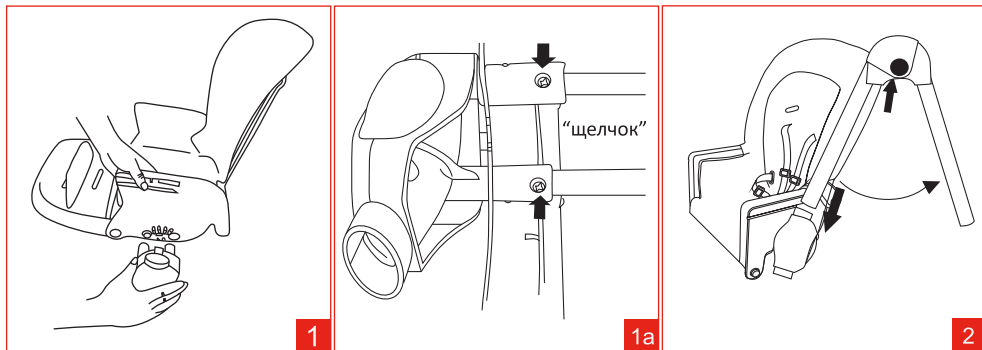

2. Регулировка наклона спинки

Спинка стульчика имеет три степени наклона. Для выбора одной из них приподнимите рычаг, расположенный на задней стороне спинки, и одновременно поднимите или опустите спинку в нужное положение. Отпустите рычаг - спинка сама зафиксируется в выбранном положении (рис. 4).



Посмотрите на картинку, чтобы собрать подлокотник с каждой стороны.

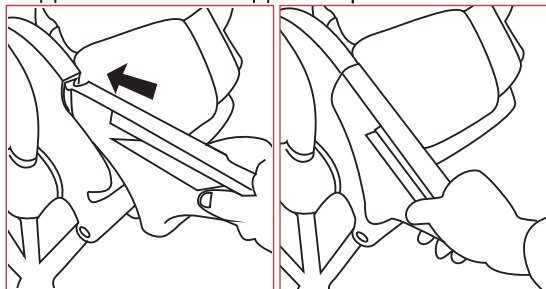

9

3. Регулировка подножки

Подножка имеет два положения (рис. 5). Чтобы изменить их, нажмите на два рычага с обеих сторон подножки и одновременно переведите ее в желаемое положение.

Дополнительная подставка для ног имеет 3 положения (рис. 5а). Для необходимого положения ее необходимо переставить в соответствующий паз.

4. Регулировка высоты сидения

Нажмите на кнопки на каждом из регуляторов высоты, чтобы опустить сидение, или потяните регуляторы высоты вверх, чтобы поднять его (рис. 6). Сидение имеет семь положений по высоте, которые отображаются в окне регуляторов высоты (1 - самое высокое положение). Чтобы сидение располагалось ровно, следите, чтобы номера положений с обеих сторон совпадали.

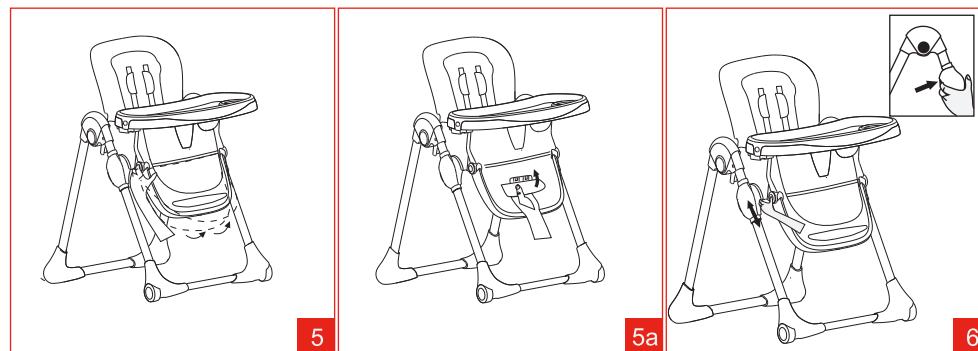

5. Установка столика

Потяните на себя рычаг, расположенный на нижней стороне столика (рис. 7), и вставьте подлокотники в направляющие по бокам столика (рис. 7а).

Отпустите рычаг, чтобы зафиксировать столик в выбранном положении.

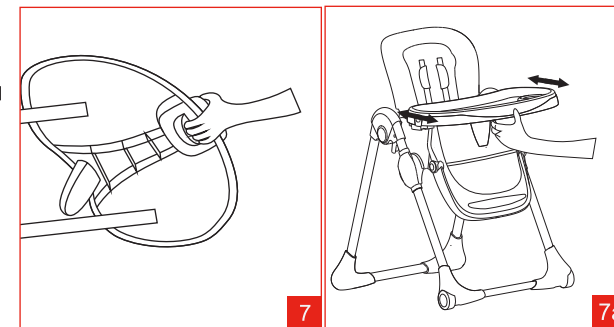

Внимание! Убедитесь, что столик придвинут достаточно близко к стульчику для кормления (его положение обозначено цифрами на подлокотниках). Никогда не используйте столик, если виден специальный предупреждающий знак.

10

6. Съемный поднос с подстаканником

Чтобы снять со столика поднос, нажмите на клипсы, расположенные на внутренней стороне подноса и поднимите его (рис. 8). Чтобы вернуть поднос на место, положите его на столики и нажмите на клипсы, пока положение не зафиксировано.

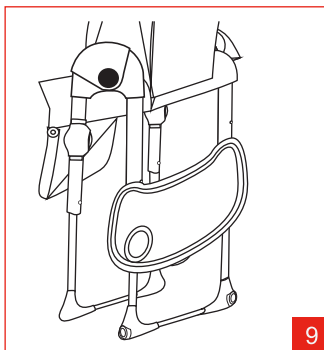

7. Хранение столика

Когда столик не используется, его можно хранить прикрепленным к задним ножкам стульчика. Для этого расположите столик так, как показано на рис. 9, поместите штырьки на столике в отверстия ножки и затем опустите немного вниз для фиксации. Чтобы достать столик, потяните его вверх и на себя.

8. Использование ремней безопасности

Стульчик оборудован пятиточечными ремнями безопасности. Чтобы застегнуть ремни, вставьте пряжки в замок до упора (b). Чтобы отстегнуть ребенка, нажмите кнопку на замке (a) и потяните за пряжки, пока они не высвободятся из замка. Ремни должны соответствовать росту и комплекции ребенка, так чтобы он чувствовал себя на стульчике комфортно. Установить нужную длину ремней можно при помощи скользящих регуляторов на плечевых и поясных лямках (c). Чтобы снять ремни, сложите «бабочки» на концах лямок, при помощи которых лямки крепятся с обратной стороны сидения, и достаньте их через пазы (d). Чтобы установить ремни обратно, пропустите сложенные концы через пазы и расправьте «бабочки» (e).

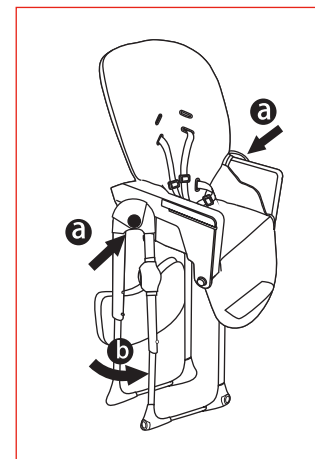
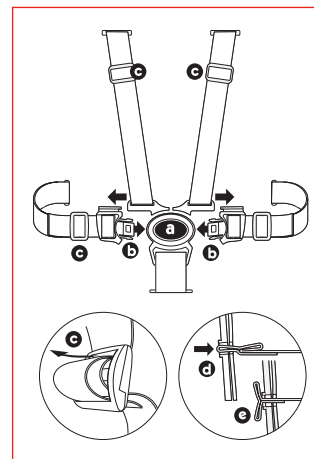

9. Хранение стульчика

Для хранения стульчика установите его сидение в самое низкое положение, снимите столик и закрепите его на ножках. Затем нажмите на кнопки, расположенные на рамном узле (a), и прижмите задние ножки к передним до их фиксации.

10. Снятие чехла для очистки

Через пазы в сидении и спинке стульчика достаньте лямки ремней безопасности (a). Затем отверните закрывки (b), потянув за хомутики под подлокотниками, и снимите чехол (c). Чтобы вернуть чехол на место, повторите процедуру в обратном порядке. Убедитесь, что «бабочки» на концах лямок ремней безопасности установлены правильно (d).

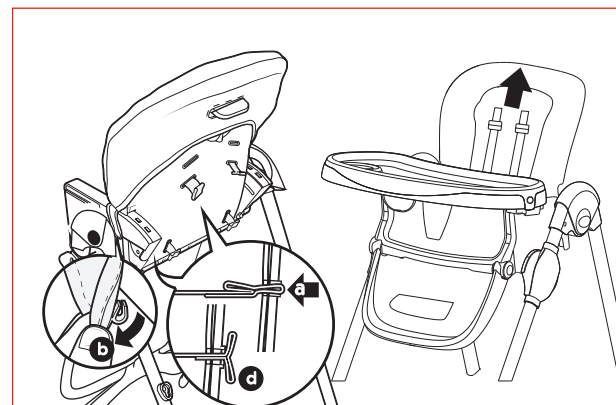

Дякуємо вам за вибір продукції т. м. «CARRELLO».

Дана інструкція містить важливу інформацію, що стосується складання, правил безпеки та обслуговування стільчика.

Будь ласка, уважно прочитайте дану інструкцію перед експлуатацією і збережіть для подальшого використання.

- Стільчик призначений для дітей, які вміють сидіти самостійно (з 6 - 9 місяців), і може використовуватися до трирічного віку.
- Ніколи не залишайте дитину без нагляду!
- Перед використанням перевіряйте, щоб ремені безпеки були правильно прикріплені.
- Не використовуйте стільчик в разі неправильного кріплення та регулювання всіх компонентів.
- Не допускайте впливу на стільчик високих температур і відкритого вогню: не розміщуйте його поблизу камінів, газових плит, нагрівальних приладів, тощо.
- Перед використанням завжди перевіряйте безпечність та стійкість стільчика.
- Забороняється використовувати стільчик з пошкодженими, відірваними або відсутніми частинами.
- Не піднімайте, не переносьте, не регулюйте по висоті стільчик, коли в ньому сидить дитина.
- Не залишайте в межах досяжності дитини потенційно небезпечні предмети.
- Столик не призначений для утримання дитини на стільчику.
- Використовуйте стільчик тільки на рівній, твердій поверхні.
- Перш ніж провести маніпуляцію зі стільчиком (наприклад, встановити столик або зафіксувати ремені безпеки), переконайтеся в безпеці дитини.
- Не дозволяйте дитині самостійно сідати на стільник або злазити з нього, грати з ним: стільчик не іграшка!
- Операції з розкладання, регулювання та складання високого стільчика мають виконуватись лише дорослою особою.
- Зберігайте в темному сухому та недоступному для дітей місці.

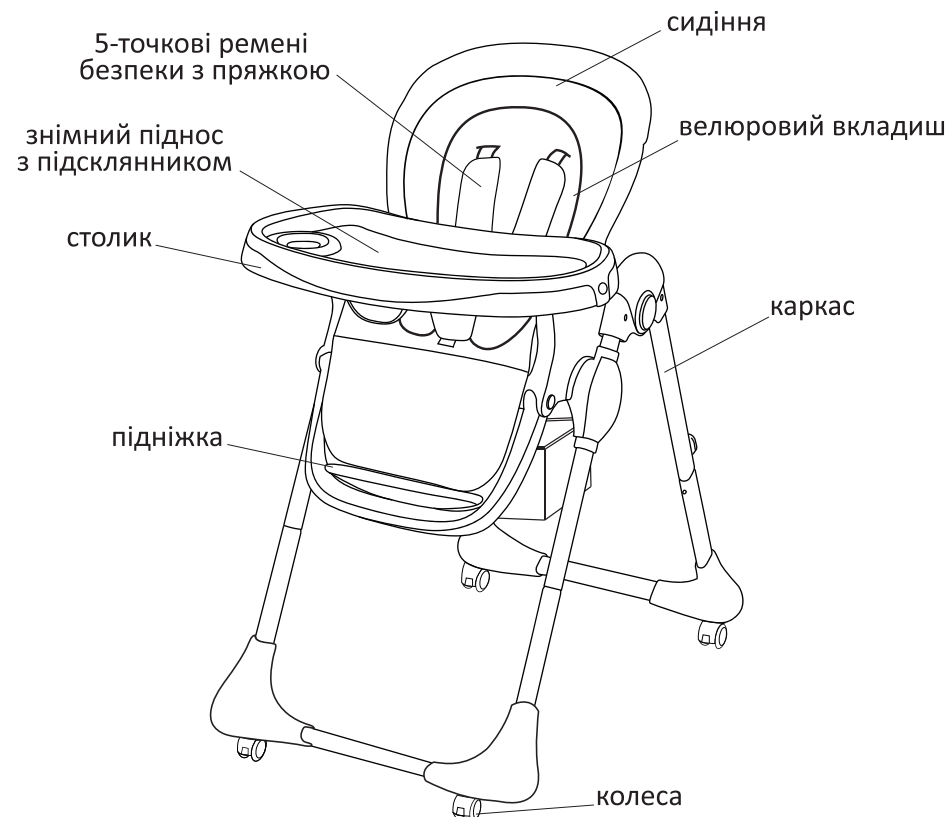

Рекомендації з очищення та догляду:

- Переконайтеся в тому, що всі запірні пристрої працюють правильно.
- Регулярно перевіряйте замки, гвинти і фітинги для забезпечення безпечної експлуатації.
- Не використовуйте спреї або мастила — просто протирайте стільчик після використання.
- При чищенні чохла керуйтеся розміщеною на ньому інструкцією по догляду з відповідними маркуваннями.

Рекомендації щодо складання:

1. Складання стільчика

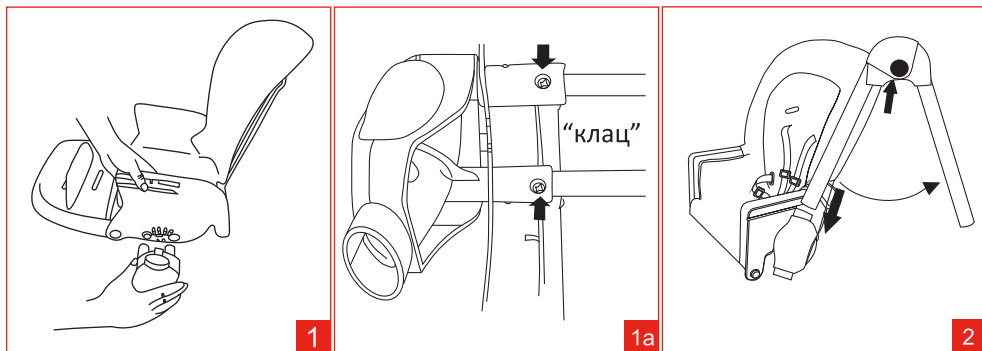

2. Регулювання нахилу спинки

Спинка стільчика має три ступеня нахилу. Для вибору однієї з них підніміть важіль, розташований на задній стороні спинки, і одночасно підніміть або опустіть спинку в потрібне положення. Відпустіть важіль - спинка сама зафіксується в обраному положенні (рис. 4).



Подивіться на картинку, щоб зібрати підлокітник з кожного боку.

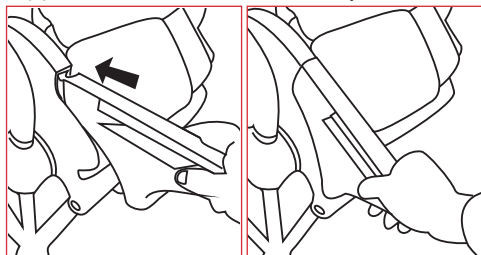

15

Рекомендації щодо складання:

3. Регулювання підніжки

Підніжка має два положення (рис. 5). Щоб змінити їх, натисніть на два важеля з обох сторін підніжки і одночасно переведіть в бажане положення. Додаткова підставка для ніг має 3 положення (рис. 5a). Для необхідного положення її необхідно переставити у відповідний паз.

4. Регулювання висоти сидіння

Натисніть на кнопки на кожному з регуляторів висоти, щоб опустити сидіння, або потягніть регулятори висоти вгору, щоб підняти його (рис. 6). Сидіння має сім положень по висоті, які відображаються у вікні регуляторів висоти (1 - найвище положення). Щоб сидіння розташовувалося рівно, стежте, щоб номери положення з обох сторін збігалися.

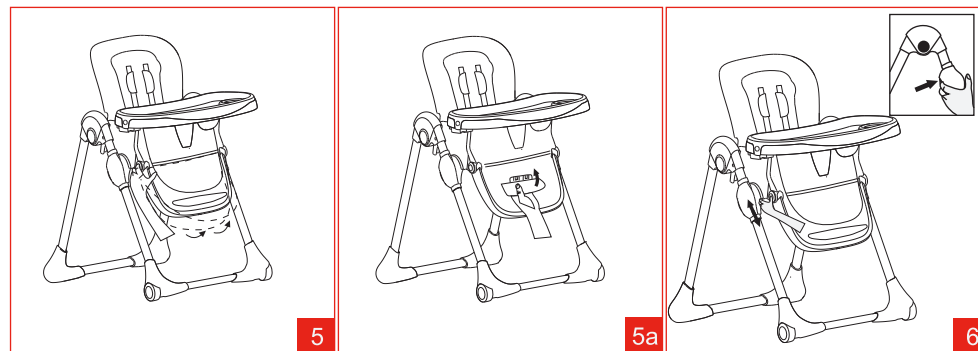

5. Установка столика

Потягніть на себе важіль розташований на нижній стороні столика (рис. 7), та вставте підлокітники в направляючі з боків столика (рис. 7a). Відпустіть важіль, щоб зафіксувати столик в обраному положенні.

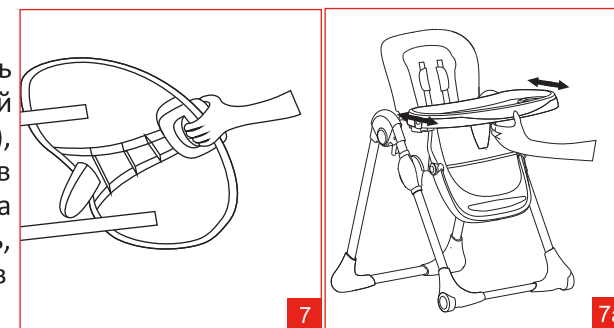

Увага! Переконайтеся, що столик присунуто досить близько до стільчика для годування (його положення позначено цифрами на підлокітниках). Ніколи не використовуйте столик, якщо видно спеціальний попереджувальний знак. Перед використанням перевірте надійність фіксації столика, злегка потягнувши його до себе.

16

Рекомендації щодо складання:

6. Знімний піднос з підсклянником

Щоб зняти зі столика піднос, натисніть на кліпси, розташовані на внутрішній стороні підноса і підніміть його (рис. 8). Щоб повернути піднос на місце, покладіть його на столик і натискайте на кліпси, поки положення не зафіксується.

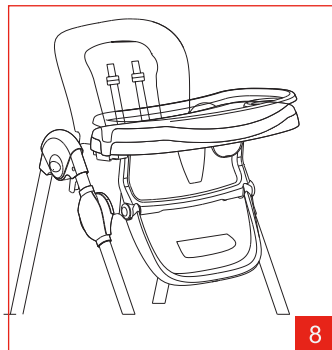

8

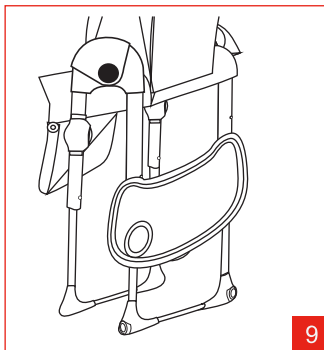

9

7. Зберігання столика

Коли столик не використовується, його можна зберігати прикріпленим до задніх ніжок стільчика. Для цього розташуйте столик так, як показано на рис. 9, помістіть штирі на столику в отвори ніжки і потім опустіть трохи вниз для фіксації. Щоб дістати столик, потягніть його вгору і на себе.

8. Використання ременів безпеки

Стільчик обладнаний п'ятиточковими ременями безпеки. Щоб застебнути ремені, вставте пряжки в замок до упору (b). Щоб відстебнути дитину, натисніть кнопку на замку (a) і потягніть за пряжки, поки вони не вивільняться з замку. Ремені повинні відповідати зросту та комплекції дитини, так щоб він відчував себе на стільчику комфортно. Встановити потрібну довжину ременів можна за допомогою ковзних регуляторів на плечових і поясних лямках (c). Щоб зняти ремені, складіть «метелики» на кінці лямок, за допомогою яких лямки кріпляться із зворотного боку сидіння, і дістаньте їх через пази (d). Щоб встановити ремені назад, пропустіть складені кінці через пази і розправте «метелики» (e).

Рекомендації щодо складання:

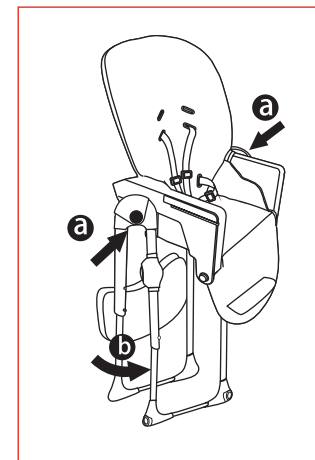
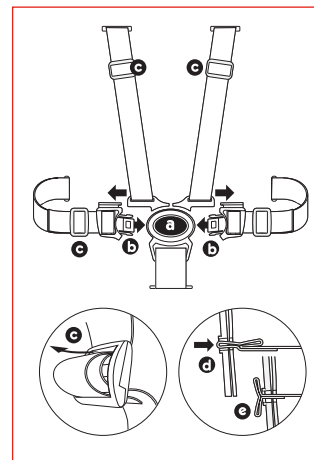

9. Зберігання стільчика

Для зберігання стільчика встановіть його сидіння в найнижче положення, зніміть столик і закріпіть його на ніжках. Потім натисніть на кнопки, розташовані на рамному вузлі (a), і притисніть задні ніжки до передніх до їх фіксації.

10. Зняття чохла для очищення

Через пази у сидінні та спинці стільчика дістаньте лямки ременів безпеки (a). Потім відверніть закрilки (b), потягнувши за хомутики під підлокітниками, і зніміть чохол (з). Щоб повернути чохол на місце, повторіть процедуру у зворотному порядку. Переконайтеся, що «метелики» на кінці лямок ременів безпеки встановлені правильно (d).

