

# PISOLINO

L118

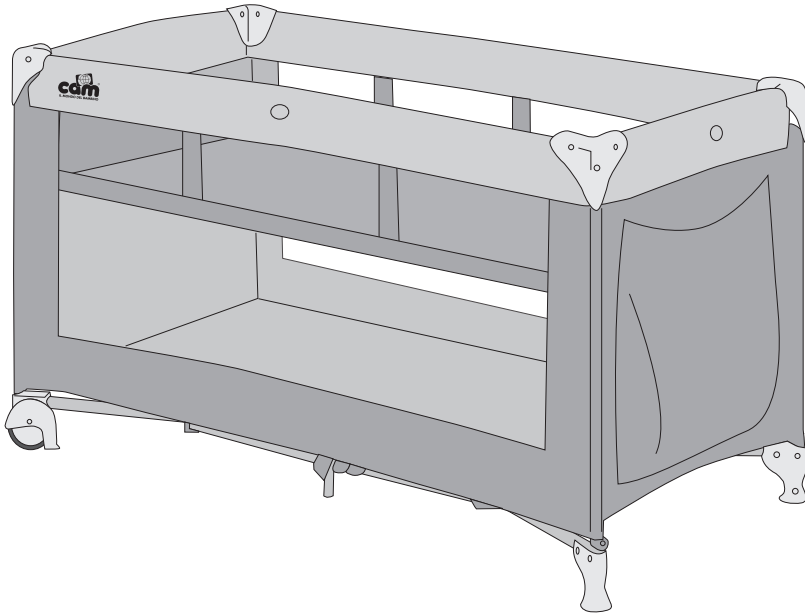

LETTINO PIEGHEVOLE

FOLDING TRAVEL COT

LIT PLIANT

ZUSAMMENKLAPPBARES REISEBETTSCHEN

CUNA PLEGABLE

SKLÁDACÍ LŮŽKO

КАК СЛОЖИТЬ КРОВАТЬ

CAMA DE VIAGEM

ΠΤΥΣΣΟΜΕΝΟ ΚΡΕΒΑΤΙ ΕΞΟΧΗΣ

SKLOPIVI (PUTNI) KREKETIĆ

SKLÁDACIA POSTEĽ

ÖSSZECSUKHATÓ ÁGY

СГЪВАЕМО ЛЕГЛО

  
IL MONDO DEL BAMBINO

MONTAGGIO - ASSEMBLY INSTRUCTIONS - ASSEMBLAGE - MONTAJE - AUFBAU - MONTÁŽ  
MONTÁŽ - AZ ÁGY KINYITÁSA - ΟΔΗΓΙΕΣ ΣΥΝΑΡΜΟΛΟΓΗΣΗΣ - ІНСТРУКЦІЇ ПО ЗБИРАННЮ

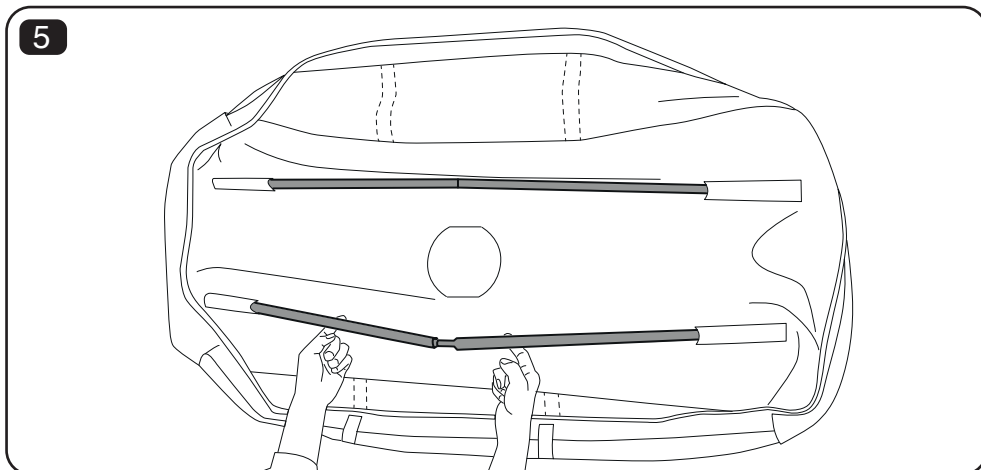
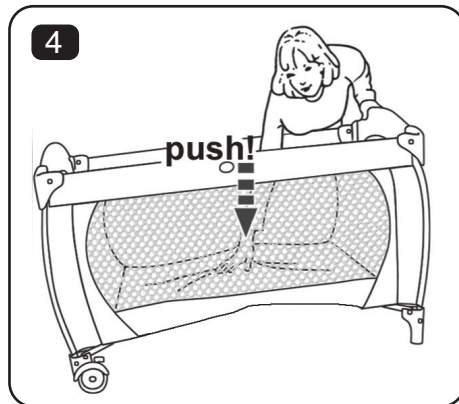
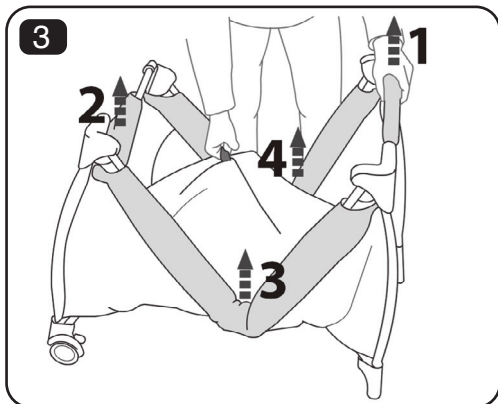
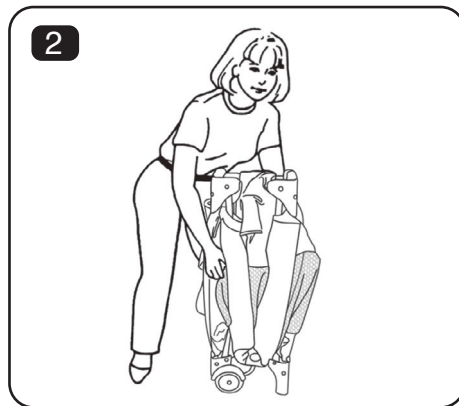
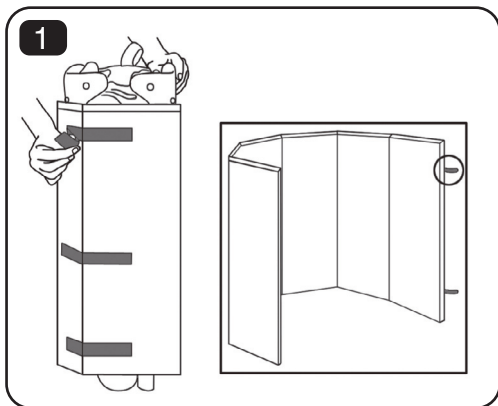

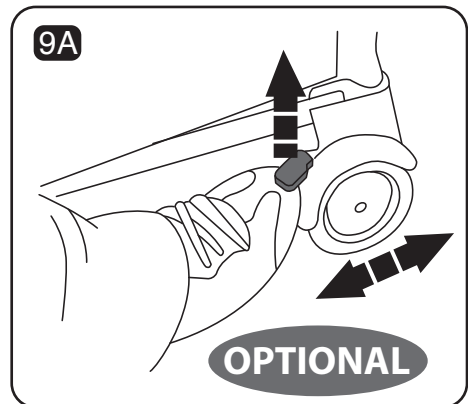
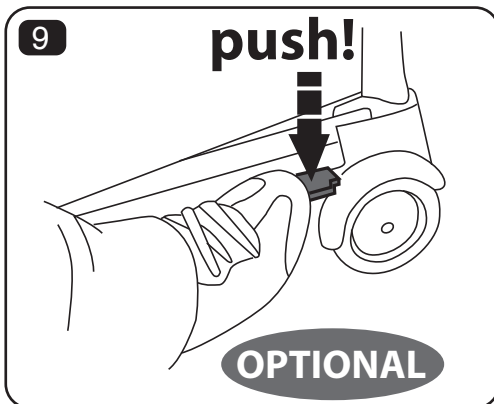
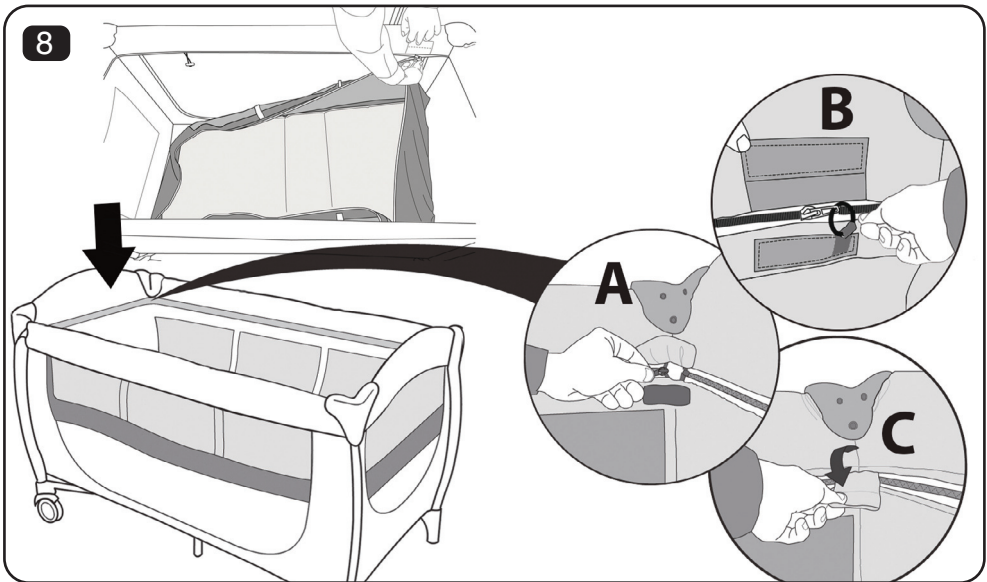
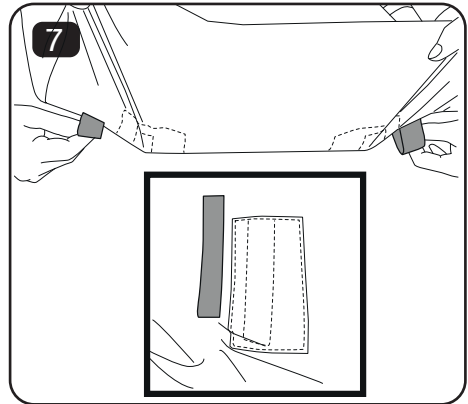
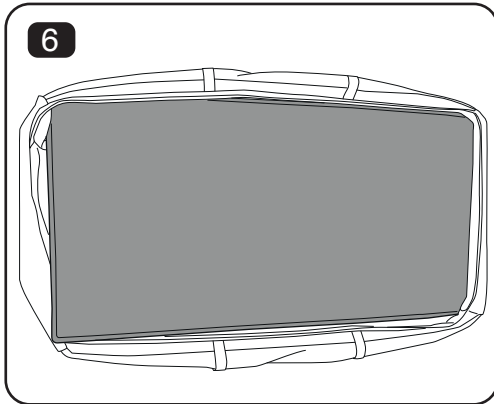

CONFIGURAZIONE SEMPLICE - REGULAR USE - CONFIGURATION LIT SIMPLE - USO NORMAL  
 STANDARDAUSFÜHRUNG - SZABÁLYOS HASZNÁLAT - постійне використання  
 BÉŽNÉ POUŽITÍ

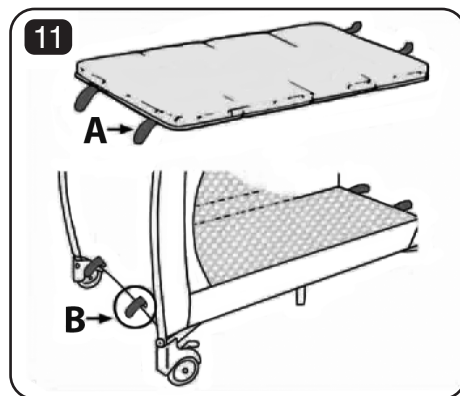
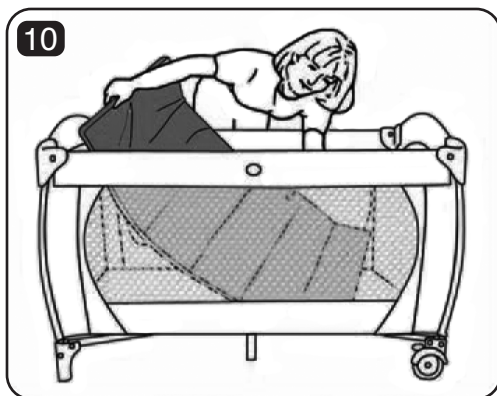

CHIUSURA - FOLDING THE TRAVEL COT - PLIAGE - CIERRE DE LA CUNA - ZUMACHEN - DEMONTÁŽ  
 DEMONTÁŽ - AZ ÁGY ÖSSZESZUKÁSA - ΔΙΠΛΩΜΑ ΤΟΥ ΠΑΡΚΟΚΡΕΒΒΑΤΟΥ - СКЛАДАННЯ ЛІЖКА

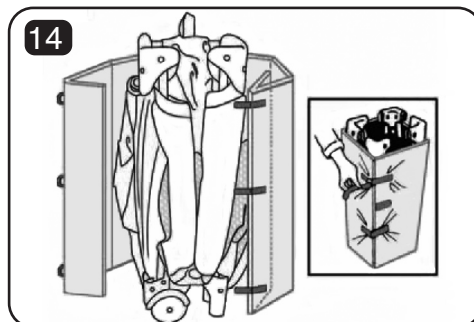
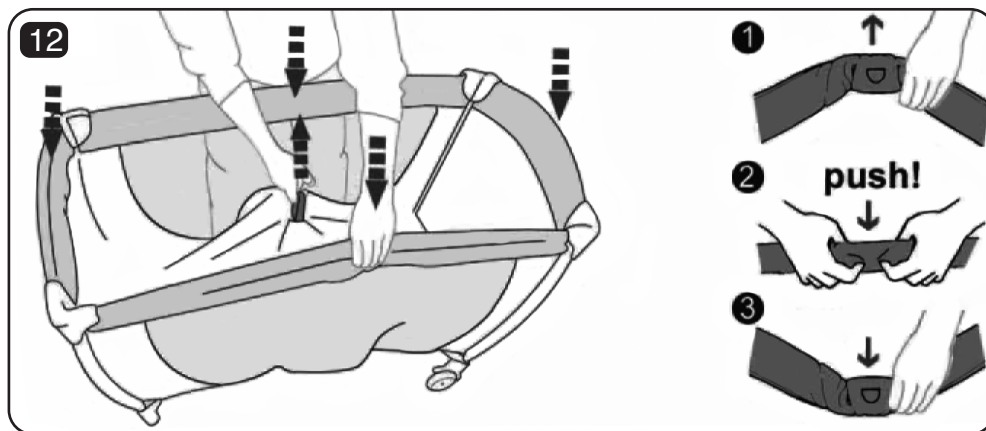



# ATTENZIONE:

Errori nel seguire queste precauzioni ed istruzioni di assemblaggio potrebbe causare seri pericoli di riferimento o rischi di soffocamento.

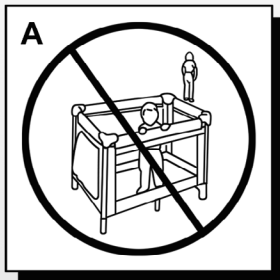

Non lasciare mai il bambino solo nel lettino. Tenere sempre in vista il bambino, anche quando dorme.

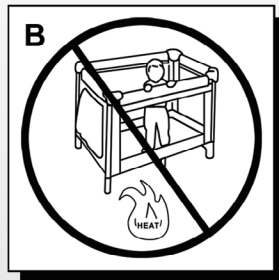

Tenere il lettino lontano da fonti di calore e da altri tipi di pericoli.

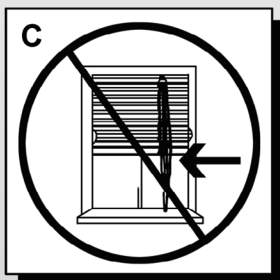

Non mettere mai il lettino vicino a finestre dove le corde delle tende potrebbero strangolare il bambino.

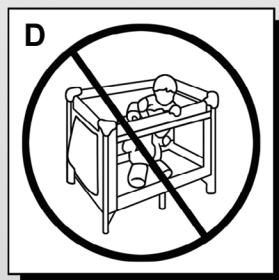

Non mettere nel lettino alcun tipo d'imbottitura o altro tipo d'oggetto che possa permettere al bambino di sporgersi dallo stesso.



Per evitare ferimenti, tenere le dita lontane dagli angoli delle testate del lettino durante l'assemblaggio.

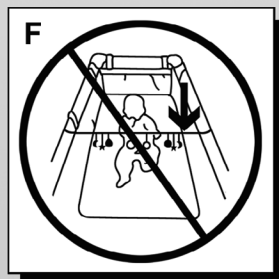

Non mettere corde nel lettino o appendere giochi con dei nastri, in quanto potrebbero provocare lo strangolamento del bambino.

## **I** ISTRUZIONI PER L'USO

# IMPORTANTE, CONSERVARE PER CONSULTAZIONE FUTURA: LEGGERE ATTENTAMENTE.

**ATTENZIONE!** Errori nel seguire queste istruzioni e precauzioni, potrebbero causare seri pericoli di ferimento o morte per soffocamento. La sicurezza del bambino potrebbe essere compromessa se le presenti istruzioni non venissero rispettate. **IMPORTANTE:** Il produttore CAM IL MONDO DEL BAMBINO S.p.A. si riserva di apportare modifiche al prodotto per ragioni di natura tecnica o commerciale. **IMPORTANTE:** Utilizzare sempre il prodotto come è stato fabbricato; in caso contrario l'azienda si astiene da responsabilità. **AVVERTENZA:** Non usare il letto se una sua parte è rotta, strappata o mancante e usare solo ricambi approvati dal fabbricante. **AVVERTENZA:** Per prevenire il rischio di cadute, quando il bambino è in grado di arrampicarsi al di fuori del lettino, tale lettino non va più utilizzato. **AVVERTENZA:** Fiamme aperte e altre sorgenti di forte calore, quali stufette elettriche, stufette a gas, ecc. nelle dirette vicinanze del letto costituiscono una fonte di rischio. **AVVERTENZA:** Non lasciare oggetti nel letto e non collocare il letto vicino ad altri prodotti che potrebbero fornire un punto di appoggio per il piede o costituire un pericolo di soffocamento o strangolamento, per esempio cordicelle, tende, corde, ecc. **AVVERTENZA:** Il letto è pronto per l'uso solo quando tutti gli elementi di fissaggio sono accuratamente bloccati. **AVVERTENZA:** Controllare attentamente che tutti gli elementi siano completamente bloccati prima di usare il letto pieghevole! **AVVERTENZA:** Ricontrollare regolarmente che gli elementi di montaggio siano serrati e se necessario bloccarli nuovamente. **AVVERTENZA:** Sorvegliare sempre il vostro bambino quando si trova nel lettino, soprattutto quando è sveglio. **AVVERTENZA:** Per evitare ferimenti, prestate attenzione a non avvicinare le vostre dita agli angoli del letto durante il montaggio. **AVVERTENZA:** Non usare più di un materasso nel letto. **AVVERTENZA:** Non rimuovere mai il materasso fornito dal costruttore. **AVVERTENZA:** La posizione più bassa della base è la più sicura e la base deve essere sempre utilizzata in quella posizione non appena il bambino è abbastanza grande da stare seduto. **ATTENZIONE!** utilizzare solo il materasso venduto con questo lettino, non aggiungere un secondo materasso su questo, pericolo di soffocamento.

### MONTAGGIO

1. Mettere il lettino in posizione verticale e sfilare le cinghiette autoaggancianti.
2. Prendere le sponde da entrambi i lati corti del lettino facendo in modo di portarle verso l'alto.
3. Aprire il lettino mantenendo sollevato il centro tramite la maniglia posta sul fondo e contemporaneamente sollevare le 4 sponde fino a fissaggio avvenuto.
4. Una volta bloccate le 4 sponde, spingere il centro della base del lettino verso il basso.
5. Connettere i tubi.
6. Mettere il materassino all'interno del secondo ripiano.
7. Mettere il materassino nel secondo ripiano e fissare il velcro nei fori corrispondenti negli angoli inferiori.
8. Agganciare la culla tramite la zip, come mostrato in figura.
9. Per bloccare le ruote schiacciare la leva mostrata in figura. Per sbloccarle alzare la leva.

**ATTENZIONE!** Bloccare sempre le ruote quando il bambino è all'interno del lettino.

### CONFIGURAZIONE SEMPLICE

10. Inserire il materassino sul fondo del lettino.
11. Sfilare poi le cinghiette in autoaggancianti posizionate all'esterno del materassino (A) ed infilarle attraverso le apposite fessure posizionate alla base del lettino (B) dopodiché fissarle. Ripetere la stessa operazione su entrambi i lati.

### CHIUSURA LETTINO

12. Chiudere il lettino mantenendo sollevato il centro sul fondo e abbassando le 4 sponde.
- ATTENZIONE!** Osservare attentamente la sequenza in fig. 1-2-3; sollevare prima la sponda; schiacciare il bottone interno; quindi abbassare.
13. Tirare verso l'alto la maniglia centrale del fondo del lettino per fare in modo che tutto l'articolo sia raccolto verso l'interno.
14. Chiudere in modo compatto il lettino e avvolgere tutto intorno il materassino, bloccando le cinghiette in velcro come mostrato in figura.
15. Mettere la borsa sulla parte alta ed infilare il lettino e gli accessori, dopodiché chiudere con l'apposita cerniera.

#### CURA E MANUTENZIONE DEL PRODOTTO

- Controllare regolarmente che il lettino non abbia parti rotte o consumate.
- Non sedersi sulle sponde del lettino per evitare che si pieghino e che poi non funzionino più correttamente.
- Se usate il lettino in spiaggia,assicuratevi sempre di togliere tutta la sabbia prima di imballarlo di nuovo nella sua borsa.
- Per pulire il lettino usare acqua tiepida ed un detergente neutro.
- Lavare la borsa del lettino in lavatrice a 30° con il ciclo di lavaggio delicato.Non candeggiare.



#### **GB** INSTRUCTIONS FOR SAFE USE

## IMPORTANT: READ THESE INSTRUCTIONS CAREFULLY AND RETAIN THEM FOR FUTURE USE.

**ATTENTION!** Any mistake in following these instructions could cause serious danger or even death by suffocation. The safety of the child could be compromised if the present instructions should not be respected. **WARNING:** the producer CAM IL MONDO DEL BAMBINO S.p.A reserves all the rights to amend the product for technical or commercial reasons. **IMPORTANT:** Always use the product as it has been designed; on the contrary the producer will not be held responsible. **WARNING:** Do not use the cot if any part is broken, torn or missing and use only spare parts approved by the manufacturer. **WARNING:** Do not use the cot when the child is able to climb out to prevent the risk of falling. **WARNING:** Be aware of the risk of open fire and other sources of strong heat, such as electric bar fires, gas fires, etc. in the near vicinity of the cot. **WARNING:** Do not leave anything in the cot or place the cot close to another product, which could provide a foothold or present a danger of suffocation or strangulation ,e.g. strings, blind/curtain cords, etc. **WARNING:** A travel cot can be used only after the user has checked that all the folding/locking mechanisms are correctly working. **WARNING:** Check carefully that all the assembling parts are completely locked before using the cot! **WARNING:** Check regularly that the assembling parts (screws and figs) are well tightened and lock them again if necessary. **WARNING:** Never leave your child unattended in the travel cot ,especially when he is not sleeping. **WARNING:** While assembling the product, do not place the fingers near the plastic corners of the travel cot as you can get hurt. **WARNING:** Do not use more than one mattress in the cot. **WARNING:** Do never remove the mattress supplied by the producer. **WARNING:** The lowest position of the base is the safest and the base have to be always be used in that position as soon as the baby is old enough to sit up. **WARNING:** Only use the mattress sold with this cot, do not add a second mattress on this one, suffocation hazards.

#### ASSEMBLY INSTRUCTIONS

1. Put the travel cot vertically and open the velcro fasteners around it.
2. Take the edges on both the short sides of the travel cot and bring them upwards
3. Open the travel cot while keeping the central part of it lifted up thanks to the handle placed on the bottom and at the same time raise the 4 edges till the travel cot is completely fitted.
4. Once the 4 edges are locked, push the central part of the travel cot's bottom downwards.
5. Connect 4 tubes.
6. Put the mattress on second layer.
7. Place the mattress in the second layer and attach the velcro strips in the corresponding holes in the bottom corners.
8. Fit the crib through zipper, as shown in the figure.
9. To lock the wheels, push the lever shown in the figure. To disengage them, lift the lever.

**ATTENTION!** Engage the wheels at all times when the child is inside the travel cot.

#### REGULAR USE

10. Insert the mattress on the travel cot's bottom.
11. Disengage the hooks placed outside the mattress (A) and make them pass through the relevant holes on the travel cot's bottom (B) and then fix them. Act in the same way on both sides.

#### FOLDING THE CAMPING COT

12. Fold the travel cot keeping the central part of the bottom lifted up and lowering the 4 sides.

**ATTENTION!** Carefully check the sequence in fig. 1-2-3; lift the first sides; push the button inside; then lower the side.

13. Pull up the central handle on the bottom so that the travel cot is well gathered towards the inside.

14. Close the travel cot in a compact way and place the mattress all around it, locking it with the velcro fasteners as shown in the figure.

15. Place the carrying bag on the high part of the travel cot and put the travel cot itself and all the accessories inside, and then close it with the zip.

#### CARE AND MAINTENANCE

• Regularly check that the travel cot does not have missing or broken parts

• Do not seat down on the travel cot's sides to prevent them from working in an incorrect or dangerous way

• If the product is used on the beach, always make sure you remove all sand before putting it back in its carrying bag.

• To clean the travel cot, use warm water and mild detergent.

• Clean the carrying bag at 30° in the washing machine, with a soft clothes program. Do not bleach.

## **F** NOTICE D'EMPLOI

# IMPORTANT – À CONSERVER POUR CONSULTATION ULTÉRIEURE – À LIRE SOIGNEUSEMENT.

**AVERTISSEMENT!** Un montage du lit non conforme a celui indiqué sur la notice pourrait entraîner des risques de blessures graves ou des décès par étouffement. La sécurité de votre enfant peut être compromise si ces instructions ne sont pas respectées **IMPORTANT!** Pour raisons techniques ou commerciales, CAM IL MONDO DEL BAMBINO se réserve la possibilité d'apporter des modifications au produit. **IMPORTANT!** Veuillez utiliser ce produit dans sa fonction uniquement. Dans le cas contraire, le fabricant décline toute responsabilité. **AVERTISSEMENT!** Ne jamais utiliser le lit en cas de parties endommagées, déchirées ou si des pièces sont manquantes. Utiliser seulement les pièces de rechange fournies ou approuvées par le fabricant. **AVERTISSEMENT!** Afin d'éviter tout danger et risque de chute, ne jamais utiliser ce produit si l'enfant peut grimper. **AVERTISSEMENT!** Pour éviter des risques de déclenchement d'incendie, ne laissez jamais votre lit à proximité d'une source de chaleur, comme chauffage électrique, les appareil de chauffage à gaz, cheminée, four, radiateur, etc. **AVERTISSEMENT!** Ne jamais laisser quelque chose dans le lit qui pourrait fournir un appui pour le pied de l'enfant, ou présenter un danger d'étouffement ou d'étranglement. Ne laissez pas votre lit à proximité des rideaux ou fenêtres, votre enfant pourrait se coincer. **AVERTISSEMENT!** Utiliser le lit uniquement après avoir vérifié que les mécanismes de verrouillage sont engagés. **AVERTISSEMENT!** Vérifier régulièrement que les mécanismes de verrouillage sont correctement engagés. **AVERTISSEMENT!** Ne jamais laisser l'enfant seul sans surveillance. Toujours veiller l'enfant même s'il dort dans le lit. **AVERTISSEMENT!** Afin d'éviter des blessures veiller à ne pas rapprocher vos doigts aux angles du lit pendant le montage. **AVERTISSEMENT!** Utiliser un seul matelas à l'intérieur du lit. **AVERTISSEMENT!** Ne jamais ôter le matelas fourni par le fabricant. **AVERTISSEMENT!** La position la plus basse de la base est la plus sûre et la base doit toujours être utilisée dans cette position dès que le bébé est assez grand pour s'asseoir. **ATTENTION:** N'utilisez que le matelas vendu avec ce lit, ne pas ajouter de deuxième matelas sur celui-ci, risques de suffocation.

#### MONTAGE

1. Placer le lit en position verticale et retirer les sangles velcro.

2. Prendre les têtes du lit et les soulever.

3. Tirer jusqu'à ce qu'elles soient bloquées en hauteur. Garder le centre du lit soulevé pendant cette opération.

4. Dès que tous les cotés sont bloqués en hauteur, appuyer sur le centre du lit jusqu'au sol.

5. Connecter 4 tubes.

6. Placez le matelas sur la deuxième couche.
7. Placez le matelas dans la deuxième couche et fixez les bandes velcro dans les trous correspondants dans les coins inférieurs.
8. Installer le kit de double hauteur à l'intérieur du lit par le zip, selon figure.
9. Pour bloquer les roues, appuyer sur le levier selon figure. Pour les débloquer, relever le frein.

**AVERTISSEMENT!** Veiller à ce que les roues soient toujours verrouillées lorsque l'enfant se trouve dans le lit.

#### UTILISATION DU LIT SEUL

10. Placer le matelas au fond du lit.
11. Tirer sur les bandes velcro (A) du matelas et les accrocher à celles du lit, en utilisant les fentes (B) prévues à cet effet. Répéter cette opération des 2 côtés.

#### PLIAGE DU LIT

12. Tirer un grand côté du lit vers le haut, appuyer sur les boutons situés sur l'un des grands côtés du lit, puis pousser vers les bas. Répéter cette opération sur les quatre côtés du lit.
13. Pour plier le lit, remonter la poignée centrale située au fond du lit.
14. Presser le lit afin de l'entourer du matelas et fixer l'ensemble avec les sangles velcro selon figure.
15. Enfiler la housse de transport par le haut.

#### ENTRETIEN ET NETTOYAGE

- Contrôler régulièrement qu'aucune partie du lit ne soit cassée ou abîmée.
- Ne pas appuyer ou s'asseoir sur les côtés afin de ne pas les endommager.
- En cas d'utilisation à la plage veiller à retirer tout le sable avant de le ranger.
- Pour nettoyer le lit utiliser de l'eau chaude ou un détergent neutre.
- Le sac du lit se lave à machine à 30° cycle tissus délicats. Ne pas essorer.

## GEBRAUCHSANWEISUNGEN **D**

# WICHTIG, BEWAHREN SIE FUER WEITERE NACHSCHLAGEN AUF: LESEN SIE SEHR AUFMERKSAM DURCH.

**ACHTUNG:** Wenn Sie diese Anweisungen und Vorsicht nicht aufmerksam folgen, konnte es ernste Gefahren von Verletzungen oder Tod wegen Erstickung verursachen. Die Sicherheit Ihres Kind kann gefährdet werden, wenn Sie diese Anweisungen nicht folgen. **WICHTIG:** Der Hersteller CAM Il mondo del bambino kann jederzeit Änderungen am Produkt aus Technischen- oder Handelsgründen vornehmen. **WICHTIG:** Benutzen Sie bitte das Produkt für den Zweck nur, wozu es hergestellt wurde. Anderenfalls enthält sich der Hersteller jeder Haftung. **ACHTUNG:** Benutzen Sie das Bett nicht, wenn es gebrochene, gefehlte oder beschädigte Teile hat und benutzen Sie nur Ersatzteile, die von dem Hersteller gebilligt werden. **ACHTUNG:** Um Fälle zu vermeiden, benutzen Sie das Bett nicht mehr, wenn das Kind außer klettern kann. **ACHTUNG:** Legen Sie das Betteschen in der Nähe von Heizkörpern nie (Brandgefahr). Gas- und Elektrischkochen oder andere Wärmequelle bedeuten ein ehrliches Brandgefahr. **ACHTUNG:** Lassen Sie NIE im Reisebett Sachen und legen Sie NIE das Reisebett in der Nähe von anderen Produkten, die als Stützpunkt für den Fuß des Kindes benutzt werden oder die Ihr Kind erwürgen oder ersticken können, wie z. B. Seilen, Vorhängen usw. **ACHTUNG:** Dieses Reisebett kann verwendet werden, nur wenn all Sicherheitsmechanismen des Aufmachenssystems geschlossen sind. **ACHTUNG:** Alle Befestigungsmechanismen müssen immer geschlossen oder richtig befestigt sein, bevor das Reisebett zu benutzen! **ACHTUNG:** Überprüfen Sie regelmäßig, das alle Befestigungsmechanismen gut geschlossen sind und wenn notwendig, befestigen Sie sie noch mal. **ACHTUNG:** Beaufsichtigen Sie immer Ihr Kind, wenn es im Reisebett ist, vor allem wenn es wach ist. **ACHTUNG:** Beim Aufbau des Reisebettes passen Sie gut auf, dass Sie Ihre Finger an den Ecken des Reisebettes nicht nähern. **ACHTUNG:** Benutzen Sie nicht mehr als eins Matratze im Reisebett. **ACHTUNG:** Nehmen Sie die Matratze beim Benutzung NIE weg. **ACHTUNG:** Die niedrigste Position der Basis ist die Sicherste. Diese Position muss immer verwendet werden, sobald das Baby alt genug ist, um sich aufzurichten. **ACHTUNG:** Verwenden

Sie nur die mit diesem Kinderbett verkaufte Matratze, legen Sie keine zweite Matratze auf diese, Erstickungsgefahr.

#### AUFBAUANLEITUNG

1. Stellen Sie das Reisebett in senkrechter Position und lösen Sie die Klettverschlüsse.
2. Ziehen Sie die Bettränder nach oben.
3. Machen Sie das Reisebett auf, indem Sie es mit Hilfe des Handgriffes auf seinem Boden gehoben halten. Ziehen Sie gleichzeitig die vier Bettränder nach oben, bis sie blockiert sind.
4. Nachdem Sie die vier Bettränder blockiert haben, drücken Sie den Boden des Reisebetts im Zentrum nach unten.
5. Die vier Rohre verbinden.
6. Die Matratze auf die zweite Lage legen.
7. Die Klettstreifen mit den entsprechenden Löchern in den Ecken zusammen befestigen.
8. Haken Sie die Wiege mit Reißverschluss, wie es in der entsprechenden Abbildung gezeigt wird.
9. Zum Blockieren der Räder drücken Sie den Hebel nach unten, wie es in der Abbildung gezeigt wird. Zum lösen der Räder heben Sie den gleichen Hebel.

**VORSICHT!** Der Hebel muss immer betätigt sein, wenn Ihr Kind im Reisebett liegt.

#### STANDARDAUSFÜHRUNG

10. Legen Sie die Matratze auf den Boden des Reisebetts.
11. Lösen Sie die Klettverschlüsse A und stecken Sie sie in die dazu bestimmten Gehäuse B auf dem Boden des Reisebetts. Handeln Sie auf dieselbe Weise auf den vier Seiten.

#### ZUMACHEN

12. Halten Sie den Boden des Reisebetts gehoben und schieben Sie die vier Bettränder nach unten.
- VORSICHT!** Befolgen Sie aufmerksam die Sequenz 1–2–3: zuerst heben Sie den Bettrand; danach drücken Sie den hinteren Knopf und am Ende drücken Sie den Bettrand nach unten.
13. Ziehen Sie den Handgriff auf dem Boden des Reisebetts nach oben, so dass der Artikel zumacht.
14. Hüllen Sie das Reisebett in die Matratze und haken Sie die Klettverschlüsse zu. Beziehen Sie sich auf die entsprechende Abbildung.
15. Stecken Sie das Reisebett und seine Zubehöre in seine Tragetasche. Machen Sie die Tragetasche durch ihren Reißverschluss zu.

#### REINIGUNG UND WARTUNG

- Überprüfen Sie regelmäßig, dass das Reisebett keine gebrochenen Teile hat.
- Lehnen Sie nicht oder setzen Sie sich nicht an den Bettränder: Sie könnten sie biegen und beschädigen.
- Wenn Sie das Reisebett am Strand benutzen, machen Sie es vom Sand sorgfältig sauber, bevor Sie es in die Tragetasche stecken.
- Um das Reisebett zu reinigen, benutzen Sie etwas lauwarmes Wasser und milder Seife.
- Waschen Sie die Tragetasche in der Waschmaschine (30°). Nicht bleichen.

## **E** INSTRUCCIONES DE USO

# IMPORTANTE. A CONSERVAR PARA FUTURAS CONSULTAS. LÉASE ATENTAMENTE.

**ATENCIÓN:** Errores en seguir las siguientes instrucciones y precauciones podrían ser causa de heridas o muerte por asfixia. La seguridad del niño podría verse comprometida si las siguientes instrucciones no fuesen respetadas. **IMPORTANTE:** El fabricante CAM IL MONDO DEL BAMBINO S.p.A. se reserva el derecho a portar modificaciones al producto por razones técnicas o comerciales. **IMPORTANTE:** Utilizar siempre el producto tal y como ha sido fabricado; en caso contrario la empresa elude cualquier responsabilidad. **ADVERTENCIA:** No usar la cuna se una de sus partes esta rota, rasgada o falta, y usar solo piezas de recambio aprobadas por el fabricante. **ADVERTENCIA:** Para prevenir el riesgo de caída, cuando el niño esta en grado de encaramarse al lateral, esta cuna no debe ser usada. **ADVERTENCIA:** Tener presente el riesgo de situar la cuna cerca del fuego o de otras fuentes de calor, tales como aparatos de calefacción eléctricos, de calefacción a gas, etc. **ADVERTENCIA:** No dejar ningún objeto en la cuna ni situar esta cerca de otro producto, que pudiera proporcionar un punto de apoyo para el pie del niño, o presentar riesgo de asfixia o de estrangulamiento, por ejemplo, cuerdas, cordones de cortinas o persianas, etc.

**ADVERTENCIA:** La cuna solo estará a punto para su uso cuando todos los elementos de fijación estén correctamente bloqueados. Compruebe su funcionamiento antes del uso de la cuna. **ADVERTENCIA:** Los dispositivos de montaje deberían estar siempre convenientemente ajustado, y debería verificarse periódicamente y si fuera necesario, reajustarse. **ADVERTENCIA:** Levantar siempre a vuestro niño cuando se encuentre en la cuna y este despierto. **ADVERTENCIA:** Para evitar herirse, prestar atención a no colocar los dedos cerca de los ángulos de la cuna durante el montaje. **ADVERTENCIA:** No utilizar mas de un colchón en la cuna. **ADVERTENCIA:** No extraer nunca el colchón suministrado por el fabricante. **ADVERTENCIA:** La posición más baja de la base es la más segura y la base debe usarse siempre en esa posición apenas el niño sea capaz de sentarse por sí mismo. **ADVERTENCIA:** Use solo el colchón que se vende con esta cuna, no agregue un segundo colchón en este, peligro de asfixia.

#### MONTAJE

1. Situar la cuna en posición vertical y desabrochar las cintas de velcro.
2. Coger el lateral corto de la cuna por la mitad, tirando de él hacia arriba.
3. Abrir la cuna manteniendo elevado el centro de la misma, mediante el asa colocada en el fondo y simultáneamente elevar los cuatro laterales hasta que queden fijados.
4. Una vez bloqueados los 4 laterales, presionar el centro de la base hacia abajo.
5. Conectar los 4 tubos.
6. Coloque el colchon en la segunda capa.
7. Coloque el colchón en la segunda capa y coloque las tiras de velcro en los agujeros correspondientes en las esquinas inferiores.
8. Anclar la funda del moisés con cremallera, como se muestra en la figura.
9. Para bloquear las ruedas, presionar la palanca como muestra la figura. Para desbloquear, levantar la palanca.

**ATENCIÓN:** Bloquear las ruedas siempre que el niño esté en el interior de la cuna.

#### NORMAS DE UTILIZACION

10. Colocar el colchón en el fondo de la cuna.
11. Insertar las cintas de velcro colocadas en los extremos del colchón (A) e insertarlas a través de las ranuras situadas en la base de la cuna (B) y fijarlas. Repetir la operación en ambos lados.

#### PLEGADO DE LA CUNA

12. Cerrar la cuna manteniendo elevado el centro de la misma y bajando los 4 laterales.
13. Tirar del asa central situada en el fondo de la cuna, para que toda cuna se cierre hacia el centro.
14. Cerrar de forma compacta la cuna, colocando el colchón alrededor de la misma, bloqueando las cintas de velcro como muestra la figura.
15. Colocar la bolsa en la parte superior e introducir la cuna y los accesorios, posteriormente cerrar mediante la cremallera.

#### MANTENIMIENTO DEL PRODUCTO

- Controlar regularmente que la cuna no presente ningún desperfecto.
- No se sienten en los laterales de la cuna para evitar que estos pudieran doblarse y que posteriormente no funcionaran correctamente.
- Si usa la cuna en la playa, asegúrese siempre de limpiar toda la arena antes de guardar la cuna en su bolsa.
- Para limpiar la cuna usar agua templada y un detergente neutro.
- Lavar la bolsa de la cuna en lavadora a 30° con el programa de lavado para prendas delicadas. No blanquear ni usar lejía.

### INSTRUKCE PRO BEZPEČNÉ POUŽITÍ **CZ**

# DŮLEŽITÉ: PŘED POUŽITÍM VÝROBKU SI POZORNĚ PŘEČTĚTE NÁVOD A UCHOVEJTE JEJ PRO POZDĚJŠÍ NAHLÉDNUTÍ.

**UPOZORNĚNÍ!** Jakákoliv chyba při plnění těchto pokynů, nebo jejich nedodržení, může způsobit vážné riziko nebezpečí poranění Vašeho dítěte nebo jeho smrt udušením. Bezpečnost Vašeho dítěte může být ohrožena, pokud nebudete postupovat podle návodu. **VAROVÁNÍ!** Výrobce CAM IL MONDO DEL BAMBINO S.p.A. si vyhrazuje právo měnit specifikaci výrobku za účelem technické a obchodní povahy. **DŮLEŽITÉ:** Vždy používejte výrobek k účelu, pro který byl vyroben. Společnost nezodpovídá za následky způsobené jeho použitím k jemu účelu. **UPOZORNĚNÍ:** Nikdy nepoužívejte

postýlku, je-li některá z částí poškozena nebo chybí a použijte vždy originální náhradní díly dodané výrobcem nebo dovozcem. **UPOZORNĚNÍ:** Jakmile je dítě schopno přelézt hrazení postýlky, postýlku přestaňte používat, abyste se vyhnuli riziku pádu a vážnému zranění dítěte. **UPOZORNĚNÍ:** Postýlku neumísťte do blízkosti otevřeného ohně nebo k jiným zdrojům tepla, jako jsou elektrická topná tělesa, plynová topení atd. **UPOZORNĚNÍ:** Neponechávejte v postýlce žádné předměty, které by dítě mohlo použít jako oporu při přelézání hrazení postýlky, stejně tak neumísťte postýlku do blízkosti předmětů, které by dítě mohlo tímto způsobem použít. V postýlce ani v její blízkosti neponchávejte nic, co by mohlo představovat riziko udušení nebo přiškrcení, např. provázky, šňůrky záclon/závěsů, atd. **UPOZORNĚNÍ:** Postýlka může být používána pouze po kontrole všech skládacích a uzamykacích mechanismů. **UPOZORNĚNÍ:** Před použitím postýlky pečlivě zkontrolujte, zda jsou všechny montované části náležitě utaženy! **UPOZORNĚNÍ:** Pravidelně kontrolujte, zda jsou všechny součásti a šrouby správně utaženy a v případě potřeby je dotáhněte. **UPOZORNĚNÍ:** Nikdy nenechávejte Vaše dítě v postýlce bez dozoru, zejména v době, kdy nespí. **UPOZORNĚNÍ:** Při zkládání postýlky nedávejte prsty do blízkosti plastových rohů, mohli byste se zranit. **UPOZORNĚNÍ:** Do postýlky nevkládejte více než jednu matraci. **UPOZORNĚNÍ!** Nikdy neodstraňujte matraci dodanou výrobcem. **UPOZORNĚNÍ!** Nejlepší poloha základny je nejbezpečnější a základna musí být vždy používána v této poloze, jakmile je dítě dostatečně staré, aby mohlo samostatně sedět. **UPOZORNĚNÍ!** Používejte pouze matraci prodávanou s touto postýlkou, nepřidávejte na ni druhou matraci, hrozí nebezpečí udušení.

#### MONTÁŽ

1. Postavte cestovní postýlku kolmo a odstraňte matraci pomocí suchých zipů.
2. Postavte postýlku kolmo viz obrázek.
3. Uchopte kratší okraje na obou stranách postýlky a lehce zatáhněte nahoru, poté totéž opakujte s dlouhými stranami.
4. Jakmile jsou 4 okraje postýlky zacvaknuty, tlačte na střední část postýlky směrem dolů viz obrázek
5. Connect 4 tubes/spojte 4 trubky/spojte 4 rúrky.
6. Put the mattress on second layer/položte matraci na druhou vrstvu/ položte matrac na druhú vrstvu.
7. Place the mattress in the second layer and attach the velcro strips in the corresponding holes in the bottom corners/ po umístění matrace zapněte suché zipy do patřičných otvorů ve spodních rozích/ po umístění matrace upevníte suché zipy do příslušných otvorů v spodních rohoch.
8. Připevňte menší dětskou postýlku pomocí na zip, tak jak je na obrázku.
9. K uzamčení koleček stiskněte páčku směrem dolů, viz obrázek. Pro uvolnění páčku nadzvedněte.

**UPOZORNĚNÍ!** Zabrzděte kolečka vždy, když je dítě uvnitř cestovní postýlky.

#### POUŽITÍ

10. Vložte matraci na dno cestovní postýlky.
11. Uvolněte suché zipy umístěné vně matrace (A), protáhněte je skrz otvory umístěné na dně cestovní postýlky (B) a zajistěte je. Postupujte stejně na obou stranách.

#### DEMONTÁŽ

12. Odstraňte matraci. Cestovní postýlku složíte tak, že zvednete střední část dna postýlky cca 40–60 cm a poté budete snižovat 4 strany.  
**UPOZORNĚNÍ!** Opatrně kontrolujte části podle obrázků 1–2–3. Lehce potáhněte nahoru dlouhé strany postýlky, zmáčkněte tlačítko uvnitř a lehce stlačte stranu postýlky dolů viz. Obr. 25/3. Poté opakujte postup u kratších stran.
13. Složte postýlku dle obrázků.
14. Kolem složené cestovní postýlky umístěte matraci a zajistěte ji pomocí suchých zipů dle obrázků.
15. Složenou postýlku s jejími doplňky umístěte do přenosné tašky.

#### PEČE A ÚDRŽBA

- Pečlivě zkontrolujte jestli u cestovní postýlky nechybí nebo nejsou zlomené nějaké části
- Neopírejte se ani si nesedejte na boční strany postýlky, aby nedošlo k ohnutí a následně nefunkčnosti
- Jestliže používáte postýlku na pláži, vždy se ujistěte, že jste odstranili všechny písek než ji uložíte zpět do přenosné tašky
- K čištění cestovní postýlky používejte teplou vodu a mírný saponát
- Přenosnou tašku můžete prát v pračce na 30° v cyklu na jemné praní. Nebělte!

## **RUS** ИНСТРУКЦИЯ ПО СБОРКЕ

# ВАЖНО: ВНИМАТЕЛЬНО ПРОЧИТИТЕ ЭТИ ИНСТРУКЦИИ И СОХРАНИТЕ ИХ ДЛЯ БУДУЩЕГО ИСПОЛЬЗОВАНИЯ.

**ВНИМАНИЕ!** Любая ошибка в выполнении данных инструкций может привести к серьезной опасности или даже смерти от удушья. Безопасность ребенка может подвергнуться риску, в случае несоблюдения данной инструкции. **ПРЕДУПРЕЖДЕНИЕ:**

Производитель CAM IL MONDO DEL BAMBINO S.p.A сохраняет за собой все права по улучшению продукции по техническим или промышленным причинам. **ВАЖНО:** Всегда используйте продукцию как она разработана; за несоответствие производитель не будет нести ответственность. **ПРЕДУПРЕЖДЕНИЕ:** Не используйте детскую кроватку, если какие-либо ее части повреждены, оборваны или утеряны и используйте только запасные части, одобренные производителем. **ПРЕДУПРЕЖДЕНИЕ:** Не используйте кровать, когда ребенок может выбраться из нее, чтобы предотвратить риск падения. **ПРЕДУПРЕЖДЕНИЕ:** Избегайте риска открытого огня и других источников сильной жары, таких как огонь от электрических проводов, от газа, и т.д. поблизости от кровати. **ПРЕДУПРЕЖДЕНИЕ:** Не оставляйте какие-либо предметы в кровати или вблизи кровати, которые могут послужить опорой для ноги или привести к опасности удушья или заземления, например веревки, занавески шнуры, и т.д. **ПРЕДУПРЕЖДЕНИЕ:** Переносную детскую кроватку можно использовать только после того как потребитель проверил, что все складные/соединяющие механизмы работают корректно. **ПРЕДУПРЕЖДЕНИЕ:** Внимательно проверьте, чтобы все составные детали были крепко соединены перед использованием кровати! **ПРЕДУПРЕЖДЕНИЕ:** Регулярно проверяйте, чтобы составные части (болты и гайки) были хорошо затянуты и заблокируйте их снова если необходимо. **ПРЕДУПРЕЖДЕНИЕ:** Никогда не оставляйте Вашего ребенка без надзора на переносной кроватке, особенно если он не спит. **ПРЕДУПРЕЖДЕНИЕ:** Во время сборки кроватки, не ставьте пальцы вблизи пластиковых углов переносной кроватки, иначе Вы можете пораниться. **ПРЕДУПРЕЖДЕНИЕ:** Не используйте более одного матраса в кроватке. **ПРЕДУПРЕЖДЕНИЕ:** Никогда не меняйте матрас, поставляемый производителем. **ПРЕДУПРЕЖДЕНИЕ:** Самое низкое положение основания является самым безопасным, и основание всегда должно использоваться в этом положении, как только ребенок станет достаточно взрослым, чтобы сидеть. **ПРЕДУПРЕЖДЕНИЕ:** Используйте только матрас, который продается с этой детской кроваткой, не добавляйте второй матрас на эту, опасность удушья.

#### **СБОРКА**

1. Поставьте кроватку в вертикальное положение, откройте ремни вокруг неё.
2. Схватите края на обеих коротких сторонах кроватки и потяните их вверх.
3. Откройте кроватку, пока Вы держите её центральную часть поднятой при помощи ручки, находящуюся на дне и одновременно поднимите 4 края до тех пор, пока кроватка будет полностью установлена.
4. После того как 4 края прочно зафиксированы, нажмите вниз на центральную часть дна кроватки.
5. Соедините 4 трубки.
6. Поместите матрас на второй уровень.
7. Расположите матрас на втором уровне и закрепите его липучками, просунув их через соответствующие отверстия в нижних углах.
8. Установить кроватку через молнию, как показано на рисунке.
9. Для блокировки колес нажмите на рычаг. См. рисунок. Для снятия блокировки колес поднимите рычаг.

**ВНИМАНИЕ:** затормозите кроватку, каждый раз когда малыш в неё сидит.

#### **ПРАВИЛЬНОЕ ИСПОЛЬЗОВАНИЕ**

10. Расположите матрасик на дно кроватки.
11. Освободите крюки, находящиеся на внешней части матрасика «А», вставьте их в отверстия на дне кроватки «В» и закрепите их. Сделайте то же самое на обеих сторонах.

#### **ЗАКРЫТИЕ КРОВАТКИ**

12. Закройте кроватку, пока Вы держите центральную часть поднятой на дне и опустите 4 края.
- ВНИМАНИЕ:** обратите внимание на порядок (см. рис. 1–2–3); вначале поднимите край, нажмите на внутреннюю кнопку, затем опустите край.
13. Потяните вверх центральную ручку на дне кроватки. См. рисунок.
  14. Закройте кроватку в компактном виде, поставьте матрасик вокруг неё, отстегните ремни / см. рисунок.
  15. Поставьте сумку для переноски на верхнюю часть кроватки и вставьте в сумку самую кроватку и все принадлежности, затем закройте сумку застежкой.

#### **УХОД И СТИРКА**

- Часто проверьте, что у кроватки все части присутствуют.
- Не садитесь на края кроватки, чтобы избежать не правильной или опасной работы изделия.
- После использования кроватки на пляже тщательно очистите её от песка и соли.
- Для мытья кроватки используйте теплую воду, моющие средства.
- Постирайте сумку для переноски в стиральной машине при температуре 30 C. Не используйте отбеливатель.



## **H** BIZTONSÁGI ELŐÍRÁSOK

# FONTOS: KÉREM OLVASSA EL FIGYELMESEN A HASZNÁLATI ÚTMUTATÓT ÉS TARTSA MEG A TERMÉK ÉLETTARTAMÁIG.

**FIGYELEM!** A használati útmutató be nem tartása komoly sérüléseket okozhat akár a fulladás veszélye is fenáll. A gyermek biztonsága attól függ, hogy mennyire veszik komolyan az összeszerelési útmutatót. **FIGYELEM:** A gyártó CAM IL MONDO DEL BAMBINO S.p.A a termékhez alkatrészeket biztosít illetve a jogszabályban rögzített jótálást vállal. **FONTOS:** A terméket mindig arra használja amire tervezve lett ellenkező esetben a gyártó nem vállal felelősséget a termékre. **FIGYELEM:** Ne használja az ágyt, ha bármely része törött, hiányos vagy szakadt és csak olyan alkatrészeket használjon amit a gyártó előír. **FIGYELEM:** Hogy elkerülje a kiesés veszélyét, ha a gyermek ki tud mászni az ágyból, kerülje a további használatot. **FIGYELEM:** Az ágyat tartsa távol nyílt lángtól, sugárzó hőtől, fűtőtestől, tűzhelytől stb. a komoly sérülések érdekében. **FIGYELEM:** Ne hagyjunk az ágyban vagy az ágyhoz közel olyan dolgokat, amelyek elcsúszást, fulladást okozhatnak pl. szallagok, függönyzsínorok stb. **FIGYELEM:** Az ágy csak azután használható, ha meggyőződünk és ellenőriztük, hogy minden összecsukó/nyitó mechanika működik. **FIGYELEM:** Ellenőrizze figyelmesen, hogy minden alkatrész teljesen zárva van mielőtt használja az ágyat! **FIGYELEM:** Gyakran ellenőrizze, hogy a rögzítő elemek (szegecs és csavar) elég szorosan amennyiben szükséges húzza meg újra. **FIGYELEM:** Soha ne hadja gyermekét felügyelet nélkül az ágyban, még akkor sem ha alszik. **FIGYELEM:** Az ágy összeszerelésénél figyeljünk arra, hogy az újunkat ne tegyük a műanyag sarkok közelébe a baleset elkerülése érdekében. **FIGYELEM:** Egyszerre csak egy matracot használjon az ágyban. **FIGYELEM:** Csak a gyártó által készített matracot használjon és soha ne távolítsa el az ágyból. **FIGYELEM:** A fekvőfelület legalacsonyabb pozíciója a legbiztonságosabb és a fekvőfelületet mindig abban a pozícióban kell használni, amint a baba elég időssé válik ahhoz, hogy felüljön. **FIGYELEM:** Csak a kiságyhoz tartozó matracot használja, erre ne helyezzen második matracot, fulladásveszély.

### SZERELÉSI ÚTMUTATÓ

1. Allítsa függőlegesen az utazóágyat, és nyissa ki a tékózárát.
2. Fogja meg az utazóágyat a két rövidebb oldalnál és húzza felfelé azt.
3. Nyissa ki az utazóágyat, miközben a középső részt folyamatosan felfelé húzza egyenesítse ki az oldalsó csuklókat.
4. Amikor mind a 4 oldal kinyílt nyomja lefelé a középső részt.
5. Csatlakoztassa a 4 csövet.
6. Helyezze a matracot a magasságemelőre.
7. Nyomja bele a matracot a magasságemelő aljára és az annak alján lévő lyukakon át húzza ki a tépőzárak szalagját, majd rögzítse őket.
8. Helyezze a bölcső keresztül a cipzár, ahogy az ábra mutatja.
9. A kerekek rögzítéséhez, tolja a kart az ábrának megfelelő módon. A felengedéshez emelje fel a kart.

**FIGYELEM!** Minden esetben rögzítse a kerekeket, ha gyermeke az utazóágyban van.

### SZABÁLYOS HASZNÁLAT

10. Helyezze a matracot az utazóágy aljára.
11. Vezesse át a matrac oldalán található tépőzárakat (A) az ágy alján kialakított nyílásokon (B) és alul rögzítse azt. Járjon el minden oldalon ugyanígy.

### AZ UTAZÓÁGY ÖSSZEZÁRÁSA

12. A összeszeráshoz a középső részt először húzza fel, majd utána hajtsa össze az oldalakat.
13. **FIGYELEM!** Tartssa be az 1–2–3 as ábra utasításait; először húzza fel az oldalt; nyomja be az oldalsó gombot; majd hajtsa össze az oldalsó merevítést.
14. Húzza felfelé az utazóágy közepét és közben ügyeljen arra hogy a huzat a külső részre kerüljön.
15. Teljesen zárja össze az ágyat, majd tekerje körbe a matracot és rögzítse azt a tépőzárral az ábra szerint.
16. Helyezze a hordozótáskába az összeszárt ágyat a kiegészítőkkel együtt, ügyelve arra hogy minden rész belülré kerüljön, és zárja be a zippzár segítségével.

### ÁPOLÁS ÉS KARBANTARTÁS

- Rendszeresen ellenőrizze, hogy a terméken vannak-e hibás vagy törött alkatrészek.
- Soha ne üljön az utazóágy széleire, mert a váz deformálódhat ennek következtében.
- Amennyiben a terméket vízparton vagy egyéb kinti körülmények között használja, mindig távolítsa el a homokot és egyéb szennyeződésekét róla mielőtt összeszerja.

- Tisztításhoz használjon meleg vizet és semleges kémhatású mosószert.
- A hordozótáska 30°-on mosógépben kímélő programon mosható. Ne használjon fehérítőt.

## **P** INSTRUÇÕES PARA USO SEGURO

# IMPORTANTE: LEIA ESTAS INSTRUÇÕES CUIDADOSAMENTE E GUARDE-AS PARA CONSULTA FUTURA.

**ATENÇÃO!** Qualquer erro pelo não cumprimento destas instruções pode causar perigo grave ou mesmo morte por asfixia. A segurança da criança pode ser comprometida se estas instruções não forem cumpridas. **AVISO:** O fabricante CAM IL MONDO DEL BAMBINO S.p.A reserva-se o direito de corrigir o produto por razões técnicas ou comerciais. **IMPORTANTE:** Use sempre o produto tal como foi concebido; se o não fizer o fabricante não assume qualquer tipo de responsabilidade. **AVISO:** Não use a cama de viagem se esta tiver qualquer peça partida, rasgada ou em falta. Use só peças sobresselentes aprovadas pelo fabricante. **AVISO:** Não use a cama de viagem, quando a criança for capaz de trepar para fora, para prevenir o risco de queda. **AVISO:** É perigoso ter a cama perto de lareiras ou fogueiras ou qualquer outra fonte de calor forte, tais como aquecedores eléctricos, a gás, etc. **AVISO:** Não coloque nada dentro da cama, nem coloque a cama perto de qualquer produto que possa servir de degrau ou que se torne perigoso podendo provocar asfixia ou estrangulamento, tal como fios, cordões de cortinas ou estores, etc. **AVISO:** Só pode usar a cama de viagem depois de verificar que todos os mecanismos de fecho e travão estão a funcionar correctamente. **AVISO:** Verifique cuidadosamente se todas as peças de montagem estão bem travadas e presas antes de usar a cama! **AVISO:** Verifique regularmente se as peças de montagem estão bem apertadas (parafusos e porcas) e aperte novamente se necessário. **AVISO:** Nunca deixe a criança sem vigilância na cama de viagem, principalmente se ela não estiver a dormir. **AVISO:** Quando estiver a montar o produto, não coloque os dedos perto dos cantos de plástico da cama de viagem pois pode magoar-se. **AVISO:** Não use mais do que um colchão na cama de viagem. **AVISO:** Nunca retire o coçhão fornecido pelo fabricante. **AVISO:** A posição mais baixa da base é a mais segura e a base deve ser sempre usada nessa posição assim que o bebé tiver idade suficiente para se sentar. **ATENÇÃO!** Use apenas o colchão vendido com este berço, não coloque um segundo colchão neste, há risco de asfixia.

### MONTAGEM

1. Situar a cama na posição vertical e desaperte as cintas de velcro.
2. Pegar o lateral curto da cama pelo meio, puxando-a para cima.
3. Abrir a cama mantendo elevado o centro da mesma, mediante a asa colocada no fundo e simultaneamente elevar os quatro laterais até que fiquem fixos.
4. Uma vez bloqueados os 4 laterais, pressionar o centro da base para baixo.
5. Encaixe os 4 tubos.
6. Coloque o colchão no segundo nível.
7. Coloque o colchão no segundo nível e prenda as tiras de velcro nos orifícios correspondentes nos cantos inferiores.
8. Colocar a cobertura da cama através de zíper, como se mostra na figura.
9. Para bloquear as rodas, pressionar a alavanca como mostra a figura. Para desbloquear, levantar a alavanca.

### NORMAS DE UTILIZAÇÃO

10. Colocar o colchão no fundo da cama.
11. Inserir as cintas de velcro colocadas nos extremos do colchão (A) e inseri-las através das ranhuras situadas na base da cama (B) e fixá-las. Repetir a operação em ambos lados.

### PARA FECHAR A CAMA

12. Fechar a cama mantendo elevado o centro da mesma e baixando os 4 laterais.
- ATENÇÃO:** Observar atentamente a sequência das fig. 1-2-3; levantar primeiro o lateral; pressionar botão interior; seguidamente baixar.
13. Tirar da asa central situada no fundo da cama, para que toda ela se feche para o centro.
14. Fechar de forma compacta a cama, colocando o colchão ao redor da mesma, bloqueando as cintas de velcro como mostra a figura.

15. Colocar a bolsa na parte superior e introduzir a cama e os acessórios, posteriormente feche-la mediante o fecho.

#### MANUTENÇÃO DO PRODUTO

- Controlar regularmente para que a cama não apresente nenhum defeito.
- Não se sente nos laterais da cama para evitar que estes possam dobrar-se e que posteriormente no funcionem correctamente.
- Se utilizar a cama na praia, assegure-se sempre de limpar toda a areia antes de guardá-la na sua bolsa.
- Para limpar a cama usar água tédida e um detergente neutro.
- Lavar a bolsa da cama na máquina a 30° com o programa de lavagem para peças delicadas. Não branquear nem usa lixívia.

## GR ΟΔΗΓΙΕΣ ΓΙΑ ΑΣΦΑΛΗ ΧΡΗΣΗ

# ΣΗΜΑΝΤΙΚΟ: ΔΙΑΒΑΣΤΕ ΤΙΣ ΟΔΗΓΙΕΣ ΑΥΤΕΣ ΠΡΟΣΕΚΤΙΚΑ ΚΑΙ ΔΙΑΤΗΡΗΣΤΕ ΤΙΣ ΓΙΑ ΜΕΛΛΟΝΤΙΚΗ ΑΝΑΦΟΡΑ.

**ΠΡΟΣΟΧΗ!** Οποιοδήποτε λάθος στην ακολουθία των οδηγιών μπορεί να προκαλέσει σοβαρό τραυματισμό ή ακόμη και θάνατο από ασφυξία. Η ασφάλεια του παιδιού σας μπορεί να τεθεί σε κίνδυνο εάν δεν σεβαστείτε τις παρούσες οδηγίες. **ΠΡΟΕΙΔΟΠΟΙΗΣΗ:** η παραγωγός εταιρεία CAM IL MONDO DEL BAMBINO S.p.A διατηρεί το δικαίωμα τροποποίησης του προϊόντος για τεχνικούς ή εμπορικούς λόγους. **ΣΗΜΑΝΤΙΚΟ!** Χρησιμοποιείτε πάντοτε το προϊόν για τον σκοπό για τον οποίο έχει χρησιμοποιηθεί. Σε αντίθετη περίπτωση ο κατασκευαστής δεν θα θεωρηθεί υπεύθυνος για οποιαδήποτε λάθος χρήση. **ΠΡΟΕΙΔΟΠΟΙΗΣΗ:** Μην χρησιμοποιείτε το παρκοκρέβατο σε περίπτωση που τμήματα του είναι σπασμένα, σχισμένα ή ελλείποντα και χρησιμοποιείτε μονάχα ανταλλακτικά μέρη τα οποία είναι εγκεκριμένα από τον κατασκευαστή. **ΠΡΟΕΙΔΟΠΟΙΗΣΗ:** Μην χρησιμοποιείτε το παρκοκρέβατο όταν το παιδί είναι σε θέση να σακραλώσει, για να αποφεύγετε τον κίνδυνο πτώσης. **ΠΡΟΕΙΔΟΠΟΙΗΣΗ:** Προσέξτε ιδιαίτερα τον κίνδυνο φωτιάς και άλλων πηγών δυνατής θέρμανσης, όπως ηλεκτρικό, υγραέριο κτλ όταν αυτές βρίσκονται σε κοντινή απόσταση από το παρκοκρέβατο. **ΠΡΟΕΙΔΟΠΟΙΗΣΗ:** Μην αφήνετε τίποτα στο παρκοκρέβατο ή μην τοποθετείτε το παρκοκρέβατο κοντά σε άλλα προϊόντα τα οποία θα μπορούσαν να λειτουργήσουν ως στήριγμα για να βγει έξω ή να προκαλέσουν κίνδυνο ασφυξίας, στραγγαλισμού κτλ όπως λουριά, κουρτίνες, σχοινιά κτλ. **ΠΡΟΕΙΔΟΠΟΙΗΣΗ:** Το παρκοκρέβατο μπορεί να χρησιμοποιηθεί μονάχα εφόσον ο χρήστης έχει λεπτομερώς ελέγξει όλους τους μηχανισμούς κλεισίματος/κλειδώματος και έχει βεβαιωθεί ότι λειτουργούν σωστά. **ΠΡΟΕΙΔΟΠΟΙΗΣΗ:** Ελέγξτε προσεκτικά όλα τα τμήματα συναρμολόγησης και βεβαιωθείτε ότι είναι πλήρως και ασφαλώς κλειδωμένα πριν την χρήση του παρκοκρέβατου! **ΠΡΟΕΙΔΟΠΟΙΗΣΗ:** Ελέγξτε προσεκτικά τα συναρμολογούμενα μέρη (βίδες και πιρτσίνια) και βεβαιωθείτε ότι είναι καλά σφιγμένα και σφίξτε τα ξανά αν είναι απαραίτητο. **ΠΡΟΕΙΔΟΠΟΙΗΣΗ:** Ποτέ μην αφήνετε το παιδί σας δίχως επιτήρηση μέσα στο παρκοκρέβατο, ειδικά όταν κοιμάται. **ΠΡΟΕΙΔΟΠΟΙΗΣΗ:** Ενώ συναρμολογείτε το προϊόν, μην τοποθετείτε τα δάκτυλά σας κοντά στις πλαστικές γωνίες του παρκοκρέβατου, καθώς μπορεί να τραυματιστείτε. **ΠΡΟΕΙΔΟΠΟΙΗΣΗ:** Μην χρησιμοποιείτε περισσότερο από ένα στρώμα μέσα στο παρκοκρέβατο. **ΠΡΟΕΙΔΟΠΟΙΗΣΗ:** Μην αφαιρείτε ποτέ το στρώμα το οποίο παρέχεται από το παραγωγό. **ΠΡΟΕΙΔΟΠΟΙΗΣΗ:** Η κατώτατη θέση της βάσης είναι η πιο ασφαλής και η βάση θα πρέπει να χρησιμοποιείται σε αυτή τη θέση όταν το μωρό είναι αρκετά μεγάλο ώστε να μπορεί να σηκωθεί. **ΠΡΟΕΙΔΟΠΟΙΗΣΗ:** Χρησιμοποιείτε μόνο το στρώμα που πωλείται με αυτήν την κούνια, μην προσθέσετε δεύτερο στρώμα σε αυτό, κίνδυνος ασφυξίας.

#### ΟΔΗΓΙΕΣ ΣΥΝΑΡΜΟΛΟΓΗΣΗΣ

1. Τοποθετήστε το παρκοκρέβατο κάθετα και ανοίξτε τα κρατς τα οποία βρίσκονται περιμετρικά του.
2. Πάρτε τις άκρες και από τις 2 μικρές πλευρές του παρκοκρέβατου και τραβήξτε τις προς τα πάνω.
3. Ανοίξτε το παρκοκρέβατο ενώ κρατάτε το κεντρικό σημείο αυτού υπερυψωμένο χάριν στην λαβή η οποία υπάρχει

- στον πάτο. Ταυτόχρονα ανασηκώστε τις 4 πτερές έως ότου το παρκοκρέβατο είναι εντελώς ανοικτό.
- Όταν έχουν κλειδωθεί και οι 4 πτερές, πιέστε το κεντρικό σημείο του παρκοκρέβατου, το οποίο βρίσκεται στον πάτο αυτού, προς τα κάτω.
  - Συνδέστε τους 4 σωλήνες.
  - Τοποθετήστε το στρώμα πάνω στο δεύτερο επίπεδο.
  - Τοποθετήστε το στρώμα στο δεύτερο επίπεδο και προσαρμόστε τις λωρίδες Velcro στις αντίστοιχες τρύπες στις κάτω γωνίες.
  - Τοποθετήστε την κούνια από φερμουάρ, όπως φαίνεται στην εικόνα.
  - Για να κλειδώσετε τους τροχούς, πιέστε τον μοχλό όπως φαίνεται στο σχέδιο. Για να τους απελευθερώσετε, ανασηκώστε τον μοχλό.

**ΠΡΟΣΟΧΗ!** Ενεργοποιείτε τα φρένα των τροχών πάντα όταν το παιδί σας βρίσκεται μέσα στο παρκοκρέβατο.

#### **ΚΑΝΟΝΙΚΗ ΧΡΗΣΗ**

- Εισχωρήστε το στρώμα στον πάτο του παρκοκρέβατου.
  - Απενεργοποιείτε τους γάντζους οι οποίοι βρίσκονται εξωτερικά τους στρώματος (Α) και περάστε τους μέσω των αντίστοιχων υποδοχών στον πάτο του παρκοκρέβατου (Β). Κατόπιν στερεώστε τους. Λειτουργήστε κατά τον ίδιο τρόπο και στις 2 πτερές.
- #### **ΚΛΕΙΣΙΜΟ ΤΟΥ ΠΑΡΚΟΚΡΕΒΑΤΟΥ**
- Διπλώστε το παρκοκρέβατο κρατώντας το κεντρικό σημείο του πάτου ανασηκωμένο ενώ χαμηλώνετε τις 4 πτερές.
- ΠΡΟΣΟΧΗ!** Ελέγξτε προσεκτικά την ακολουθία των σχεδίων 1–2–3. Ανασηκώστε τις πρώτες πτερές, πιέστε το μπουτόν εσωτερικά, κατόπιν χαμηλώστε τις πτερές αυτές.
- Τραβήξτε την κεντρική λαβή στο κέντρο του πάτου έτσι ώστε το παρκοκρέβατο είναι σφιχτά μαζεμένο.
  - Κλείστε το παρκοκρέβατο και τοποθετήστε περιμετρικά του το στρώμα. Ασφαλίστε το με τα σκρατς όπως φαίνεται στο σχέδιο.
  - Τοποθετήστε την τσάντα μεταφοράς στο πάνω μέρος του παρκοκρέβατου και τοποθετήστε μέσα σε αυτήν το παρκοκρέβατο και όλα τα εξαρτήματά του. Κλείστε την με το φερμουάρ.

#### **ΦΡΟΝΤΙΔΑ & ΣΥΝΤΗΡΗΣΗ**

- Ελέγξτε τακτικά ότι το παρκοκρέβατο σας δεν έχει στασιμένα σημεία ή ότι δεν λείπουν μέρη του.
- Μην σπνρίζετε στις πτερές του παρκοκρέβατου ώστε να αποκρύγετε τυχόν λανθασμένη ή επικίνδυνη λειτουργία τους.
- Εάν το προϊόν χρησιμοποιηθεί στην παραλία, βεβαιωθείτε ότι έχετε αφαιρέσει όλη την άμμο από αυτό πριν το τοποθετήσετε μέσα στην τσάντα μεταφοράς.
- Για να καθαρίσετε το παρκοκρέβατο χρησιμοποιείτε ζεστό νερό και ήπιο καθαριστικό.
- Καθαρίστε την τσάντα μεταφοράς στο πλυντήριο στους 30°, σε πρόγραμμα για ευαίσθητα ρούχα. Μην χρησιμοποιείτε χλωρίνη.

## **UPUTE ZA MONTIRANJE I UPORABU HR**

# **VAŽNO, SAČUVATI ZA BUDUĆU POTREBU: PAŽLJIVO PROČITATI.**

**PAŽNJA:** Greške kod poštivanja ovih uputa i mjera predostrožnosti mogle bi uzrokovati opasnosti ili čak smrt kao posljedica ozljede ili gušenja. U slučaju nepoštivanja ovih uputa, sigurnost vašeg djeteta bi mogla biti dovedena u pitanje. **VAŽNO:** Proizvođač CAM IL MONDO DEL BAMBINO S.p.A. zadržava pravo izmjene ovog proizvoda zbog tehničkih ili komercijalnih razloga. **VAŽNO:** Uvijek koristite ovaj proizvod u originalnom izdanja; u protivnom, proizvođač se ne smatra odgovornim za moguće posljedice. **UPOZORENJE:** Ne koristiti krevetić ako je bilo koji njegov dio slomljen, iščupan ili nedostaje; koristiti samo originalne zamjenske dijelove. **UPOZORENJE:** Kako biste otklonili rizik padova, kad je dijete sposobno sam izaći iz krevetića, krevetić se više ne bi trebao koristiti. **UPOZORENJE:** Izvor rizika je također i otvoren plamen i drugi izvori topline kao što su električne ili plinske peći. **UPOZORENJE:** Ne ostavljati predmetu u krevetu i ne ostavljati krevet u blizini predmeta koji bi mogli poslužiti djetetu kao oslonac za stopalo i na taj način dovesti dijete u opasnost od gušenja, kao na primjer, vezice, zavjese, užad itd. **UPOZORENJE:** Krevet je spreman za uporabu tek kad su svi njegovi dijelovi za fiksiranje pravilno učvršćeni i osigurani. **UPOZORENJE:** Pažljivo provjeriti da su svi sastavni dijelovi putnog krevetića pravilno učvršćeni i osigurani prije uporabe! **UPOZORENJE:** Ponovno provjeriti da su svi dijelovi za sklapanje učvršćeni i po potrebi opet ih učvrstiti.

**UPOZORENJE:** Stalno nadgledajte dijete dok je u krevetiću, posebno dok je ono budno. **UPOZORENJE:** Kako biste izbjegli ozljede, pripazite da ne približite prste uglovima kreveta za vrijeme montiranja. **UPOZORENJE:** Ne koristiti više od jednog madraca u krevetiću. **UPOZORENJE:** Nikada nemojte ukloniti madrac koji je originalno stigao s krevetom od proizvođača. **UPOZORENJE:** Najniži položaj postolja je najsigurniji i postolje se uvijek mora koristiti u tom položaju čim beba dovoljno odrasla da može sjediti. **UPOZORENJE:** Koristite samo madrac koji se prodaje uz ovaj krevetić, nemojte dodavati drugi madrac na ovaj, opasnost od gušenja.

#### UPUTE ZA MONTIRANJE

1. Položite putni krevetić vertikalno i otvorite velcro pričvršćivače oko njega.
2. Uхватите krajeve obiju kratkih strana krevetića za kampiranje i povucite ih prema gore
3. Otvorite putni krevetić istovremeno zadržavajući njegov središnji dio podignut pomoću ručke koja se nalazi na dnu i istovremeno podignite 4 kraja dok putni krevetić nije u potpunosti podešen.
4. Kada su 4 kraja zaključana, gurnite središnji dio dna putnog krevetića prema dolje.
5. Spojite 4 cijevi.
6. Stavite madrac na drugi sloj.
7. Postavite madrac u drugi sloj i pričvrstite čičak trake u odgovarajuće rupe u donjim kutovima.
8. Prilagodite krevet s patentnim zatvaračem, kao što je prikazano na slici.
9. Kako biste zaključali kotače, gurnite polugu prikazanu na slici. Kako biste ih oslobodili podignite polugu.

**POZOR!** Koristite kotače uvijek kada se dijete nalazi u putnom krevetiću.

#### REDOVITO KORISTENJE

10. Umetnite madrac na dno putnog krevetića.
  11. Oslobodite kuke koje se nalaze s vanjske strane madraca(A) i provucite ih kroz relevantne rupe na dnu putnog krevetića (B) i onda ih namjestite. Ponovite postupak na obje strane.
- #### SKLAPANJE KREVEĆICA ZA KAMPIRANJE
12. Sklopите krevetić za kampiranje zadržavajući središnji dio dna podignutim i spuštajući 4 strane.
- POZOR!** Pažljivo provjerite slijed na sl. 1–2–3; podignite prve strane; gurnite gumb prema unutra; zatim spuštajte stranu.
13. Povucite središnju ručku na dnu tako da je putni krevetić pravilno skupljen prema unutra.
  14. Zatvorite putni krevetić na složeni način i postavite madrac oko njega, zaključavajući ga sa velcro učvršćivačima kao što je prikazano na slici.
  15. Postavite torbu za nošenje na viši dio putnog krevetića i stavite sam krevetić i sve dodatne dijelove unutra, i zatim zatvorite pomoću zatvarača.

#### BRIGA I ODRŽAVANJE

- Redovito provjeravajte nema li putni krevetić dijelove koji nedostaju ili su potrgani.
- Ne sjedajte na strane putnog krevetića kako ne biste doveli do toga da krevetić funkcionira na neispravan i opasan način.
- Ako se proizvod koristi na plaži uvijek provjerite jeste li odstranili sav pijesak prije spremanja krevetića u torbu za nošenje.
- Kako biste očistili putni krevetić koristite toplu vodu i blagi deterdžent.
- Očistite torbu za nošenje na 30° u stroju za pranje rublja, u programu za osjetljive i meke tkanine. Ne izbjeljajte.

## **SK** INŠTRUKCIE PRE BEZPEČNE POUŽITIE

# DOLEŽITÉ: PRED POUŽITÍM VÝROBKU SI POZORE PREČÍTAJTE NÁVOD A UCHOVAJTE ICH K ĎALŠIEMU NAHLIADNUTIU.

**UPOZORNENIE:** Akákoľvek chyba pri plnení týchto pokynov alebo ich nedodržanie môže spôsobiť vážne riziko nebezpečia poranenia Vášho dieťaťa alebo jeho smrť udusením. Bezpečnosť Vášho dieťaťa môže byť ohrozená v prípade nepostupovania podľa návodu. **VAROVANIE:** Výrobca CAM IL MONDO DEL BAMBINO S.p.A. Si vyhradzuje právo zmeny špecifikácie výrobku z technických alebo obchodných dôvodov. **DOLEŽITÉ:** Vždy používajte výrobok k účelu ku ktorému bol vyrobený. Spoločnosť nezodpovedá za následky spôsobené jeho použitím k inému účelu. **UPOZORNENIE:** Nikdy nepoužívajte

postiel'ku ak je niektorá časť poškodená alebo chýba a používajte vždy originálne náhradné dieoly dodané výrobcom alebo dovozcom. **UPOZORNENIE:** Akonáhle je dieťa schopné preliezť ohradu postiel'ky, postiel'ku prestaňte používať, aby ste sa vyhli riziku pádu a vážnemu zraneniu dieťaťa. **UPOZORNENIE:** Postiel'ku neumiestňujte do blízkosti otvoreného ohňa alebo k iným zdrojom tepla, ako je elektrická vykurovacie telesá, plynové kúrenie atď. **UPOZORNENIE:** Nenechávajte v postiel'ke žiadne predmety, ktoré by dieťa mohlo použiť ako oporu pri preliezani ohrady postiel'kay, rovnako neumiestňujte postiel'ku do blízkosti predmetov, ktoré by mohli predstavovať riziko udusenía alebo uškrtenia, napr. Snorky záclon, závesov atď. **UPOZORNENIE:** Postiel'ka môže byť používaná len po kontrole všetkých skladacích a uzamykacích mechanizmov. **UPOZORNENIE:** Pred použitím postiel'ky starostlivo skontrolujte, či sú všetky montované časti náležite utiahnuté. **UPOZORNENIE:** Pravidelne kontrolujte, či sú všetky súčasti a skrutky správne utiahnuté a v prípade potreby ich dotiahnite. **UPOZORNENIE:** Nikdy nenechávajte Vaše dieťa v postiel'ke bez dozoru, hlavne v čase spania. **UPOZORNENIE:** Pri skladaní postiel'ky nedávajte prsty do blízkosti plastových rohov, mohli by ste sa zraníť. **UPOZORNENIE:** Do postiel'ky nekladajte viac ako jeden matrac. **UPOZORNENIE:** Nikdy neodstraňujte matrac dodaný výrobcom. **UPOZORNENIE:** Najnižšia poloha základne je najbezpečnejšia a základňa sa musí vždy používať v tejto polohe, keď je dieťa dostatočne staré na to, aby mohlo samostatne sedieť. **UPOZORNENIE:** používajte iba matrac predávaný s touto postiel'kou, nepridávajte na ňu druhý matrac, hrozí nebezpečenstvo udusenía.

#### MONTÁŽ - ZOZNAM INŠTRUKCIÍ

1. Cestovnú postiel'ku dajte do vertikálnej polohy a uvoľnite spevňovacie suché zipsy okolo.
2. Chyťte rohy postiel'ky na oboch kratších stranách a zdvihnite ich nahor.
3. Otvorte cestovnú postiel'ku, zatiaľ čo držíte stredovú časť zdvihnutú pomocou rúčky umiestnenej na spodku a tiež podvihnite všetky 4 strany až kým bude lôžko kompletne upevnené.
4. Ak už sú všetky 4 strany zamknuté, stlačte stredovú časť spodku cestovného postiel'ky smerom nadol.
5. Povežite 4 cevi.
6. Vzmietnico položite v zgorňnej ležišče.
7. Vzmietnico položite v zgorňnej ležišče in pritrďte velcro trakove v ustrezne luknje v spodnjih vogalih.
8. Vnútorne lôžko upevnite pomocou 8 hákov, ako vidíte na obrázku.
9. Pre zablokovanie koliesok stlačte páčku vyobrazenú na obrázku. Pre uvoľnenie brzdy, podvihnite páčku smerom nahor.

**POZOR!** Kolieska zaistíte vždy ak sa dieťa nachádza vo vnútri cestovnej postiel'ky.

#### BEŽNÉ POUŽÍVANIE

10. Vložte matrac na spodok cestovnej postiel'ky.
11. Uvoľnite suché zipsy umiestnené na vonkajšej strane matraca (A) a prevlečte ich cez zodpovedajúce diery na spodku cestovnej postiel'ky a upevnite ich. To isté vykonajte na druhej strane postiel'ky.

#### DEMONTÁŽ - ZOZNAM INŠTRUKCIÍ

12. Vyberte matrac. Postiel'ku zložíte nadvihnutím a podržaním strenej časti spodku postiel'ky smerom nahor a zároveň znížením 4 strany.
- POZOR!** Dôkladne si skontrolujte postup na obrázku 1-2-3, najprv zdvihnite stanu, potom stlačte gombík, ktorý je vo vnútri a potom znižujte strany.
13. Potiahnite smerom nahor stredovú rúčku na spodku tak, aby sa postiel'ky zložila čo najviac dohromady.
14. Zložte postiel'ku do základnej spevnenej polohy, matrac umiestnite dookola postiel'ky a uzavrite ho pomocou suchých zipsov, ako je uvedené na obrázku.
15. Umiestnite tašku na prenášanie na najvyššiu časť postiel'ky a vložte samotnú cestovnú postiel'ku a aj všetko príslušenstvo dovnútra a zatvorte ju zipsom.

#### STAROSTLIVOSŤ A ÚDRŽBA

- Pravidelne kontrolujte, či postiel'ka nemá chýbajúce alebo poškodené časti.
- Neopierajte a nesadajte na bočné strany postiel'ky aby nedošlo k poškodeniu a následnej nefunkčnosti.
- Ak používate postiel'ku na piesku, vždy sa uistite, že ste odstránili všetok piesok predtým, než ju vložíte späť do prenosnej tašky.
- Na čistenie postiel'ky používajte teplú vodu a mierny saponát.
- Prenosnú tašku je možné prať na 30° práčke na cykle jemného prania. Nepoužívajte bieliadlo!

# ВАЖНО! ПРОЧЕТЕТЕ ТЕЗИ ИНСТРУКЦИИ ВНИМАТЕЛНО И ГИ ЗАПАЗЕТЕ ЗА БЪДЕЩИ СПРАВКИ.

**ВНИМАНИЕ!** Всяка грешка при следване тези инструкции може да доведе до сериозна опасност или дори смърт от задушаване. Безопасността на Вашето дете може да е изложена на риск, ако не следвате тези инструкции. **ПРЕДУПРЕЖДЕНИЕ:** CAM IL MONDO DEL BAMBINO S.P.A. си запазва правото да извършва необходими промени на продукта по всяко време поради търговски или технически причини. **ПРЕДУПРЕЖДЕНИЕ:** Да се използва по предназначение. Ако продуктът не се използва по предназначение, производителят не поема никаква отговорност. **ПРЕДУПРЕЖДЕНИЕ:** Не използвайте кошарата, ако някоя част е счупена, скъсана или липсва; използвайте само резервни части, одобрени от производителя. **ПРЕДУПРЕЖДЕНИЕ:** Не използвайте кошарата, когато детето може да се изкачи навън, за да предотвратите риска от падане. **ПРЕДУПРЕЖДЕНИЕ:** Не използвайте кошарата в близост до огън или друг източник на топлина. **ПРЕДУПРЕЖДЕНИЕ:** Не оставяйте нищо в кошарата и не поставяйте кошарата близо до друг продукт, който може да осигури опора или да представлява опасност от задушаване или удушаване, например шнулове за щори/завеси и др. **ПРЕДУПРЕЖДЕНИЕ:** Кошарата може да се използва само след като потребителят е проверил дали всички механизми за сгъване/заклучване работят правилно. **ПРЕДУПРЕЖДЕНИЕ:** Проверете внимателно дали всички части за сглобяване са напълно заключени, преди да използвате кошарата! **ПРЕДУПРЕЖДЕНИЕ:** Проверявайте редовно сглобяващите части дали са добре затегнати и ги заключете отново, ако е необходимо. **ПРЕДУПРЕЖДЕНИЕ:** Никога не оставяйте детето без надзор в кошарата, дори за кратки периоди от време, особено когато детето спи. **ПРЕДУПРЕЖДЕНИЕ:** Пазете пръстите си от прищипване по време на разгъване или сгъване на кошарата. **ПРЕДУПРЕЖДЕНИЕ:** не използвайте повече от едно матраче в кошарата. **ПРЕДУПРЕЖДЕНИЕ:** Никога не махайте матрака, предоставен от производителя. **ПРЕДУПРЕЖДЕНИЕ:** Най-ниското положение на люлката е най-безопасното и люлката трябва винаги да се използва в това положение, веднага щом детето стане достатъчно голямо, за да седи изправено. **ПРЕДУПРЕЖДЕНИЕ:** Предупреждение: използвайте само матрак, продаван с това легло, не добавяйте втори матрак върху него, опасност от задушаване.

## ИНСТРУКЦИИ ЗА СГЛОБЯВАНЕ

1. Поставете кошарата вертикално и разкопчайте велкро лентите около нея.
2. Хванете краищата на кошарата и ги изправете нагоре.
3. Разтворете кошарата, като държите централната част на дъното повдигната с помощта на дръжката, като в същото време разгънете нагоре четирите края, докато кошарата се разгъне напълно.
4. След като четирите краища са фиксирани, натиснете надолу централната част на дъното на кошарата.
5. Свържете 4-те тръби.
6. Поставете матрачето на второто ниво.
7. Поставете матрачето на второто ниво и прокарайте велкро лентите през съответните отвори.
8. Затворете ципа, както е показано на фигурата.
9. За да задействате спирачките на колелата, натиснете лостчето ,както е показано на фигурата. За да освободите спирачките, повдигнете.

**ВНИМАНИЕ!** Винаги когато детето е в кошарата, спирачките трябва да са задействани.

## РЕДОВНА УПОТРЕБА

10. Поставете матрачето на дъното на кошарата.

11. Изкарайте лентите на матрачето (А) и ги прекарайте през съответните отвори на дъното на кошарата (В) и ги фиксирайте.

## СГЪВАНЕ НА КОШАРАТА

12. Повдигнете централната част на дъното на кошарата и натиснете надолу четирите страници.

**ВНИМАНИЕ!** Внимателно проверете последователността на фиг. 1–2–3; повдигнете първите страни; натиснете бутона навътре; след това спуснете страницата.

13. Издърпайте дръжката в част на дъното, така че страните да се приберат плътно една към друга.

14. Сгънете плътно кошарата и я увийте с матрачето, закопчайте велкро лентите, както е показано на фигурата.

15. Поставете кошарата и нейните аксесоари в чантата, закопчайте с ципа.

## ПОЧИСТВАНЕ И ПОДДРЪЖКА

- Редовно проверявайте кошарата за счупени, износени или липсващи части.
- Не сядайте на страниците – това ще повреди кошарата.
- Ако продуктът е бил използван на плажа, внимателно почистете пясъка преди да поставите продукта в чантата за носене.
- Почиствайте кошарата с топла вода и мек препарат.
- Почиствайте чантата за носене на 30 градуса в пералната машина на програма за деликатно пране. Не избелвайте.





# PISOLINO

## L118

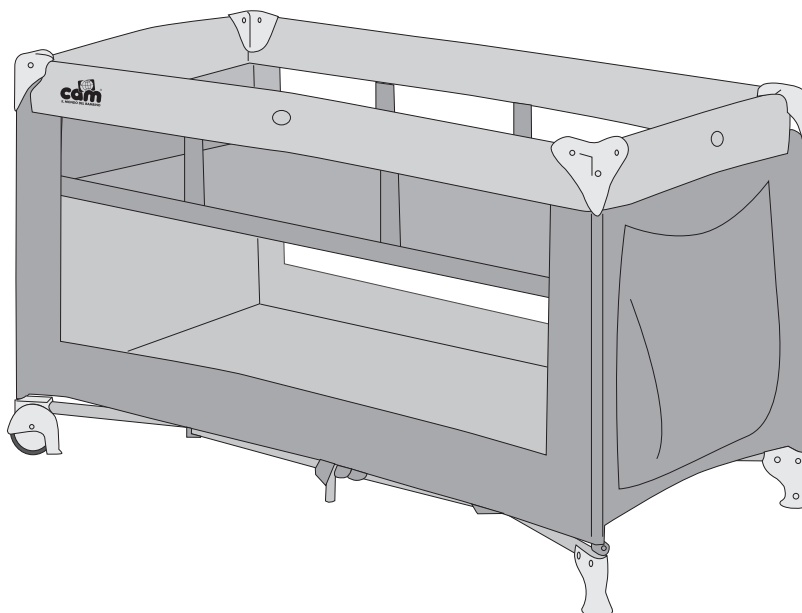

IMPORTED BY / IMPORTATO DA  
CAM il mondo del bambino S.p.A.  
Via A. Noli Marenzi, 10 - 24060 Telgate (BG) - Italia  
Tel. +39 035 4424611 - Fax +39 035 4424612/613  
[www.camspa.it](http://www.camspa.it) - [info@camspa.it](mailto:info@camspa.it)  
MADE IN CHINA / FABRICADO NA CHINA

  
IL MONDO DEL BAMBINO