

Nuovita

Con l'amore e la cura

ACCANTO CIELO

детская колыбель

ИНСТРУКЦИЯ ПО СБОРКЕ И ЭКСПЛУАТАЦИИ



ЕАС

ВАЖНО! ПОЖАЛУЙСТА, ВНИМАТЕЛЬНО ПРОЧИТАЙТЕ ЭТУ ИНСТРУКЦИЮ ПЕРЕД ЭКСПЛУАТАЦИЕЙ И СОХРАНИТЕ ЕЕ ДЛЯ ПОСЛЕДУЮЩЕГО ИСПОЛЬЗОВАНИЯ.

НЕОБХОДИМЫЕ ПРАВИЛА ЭКСПЛУАТАЦИИ И УХОДА ЗА ИЗДЕЛИЕМ:

Необходимо правильно эксплуатировать и ухаживать за изделием.

Представленные в этой инструкции рисунки предназначены только для наглядной информации. Изделие может отличаться от изображенного на рисунках. Производитель имеет право менять спецификацию или комплектацию без предварительного уведомления.

ВНИМАНИЕ! Не соблюдение условий данной инструкции может повлиять на безопасность вашего ребенка.

Представительство

Телефон в Москве: 8 (495) 981-86-36
Бесплатный телефон по РФ: 8 800 777-85-33
Электронная почта: info@nuovita.ru

Сервисный центр

Телефон: 8 (495) 981-86-36
Электронная почта: service@nuovita.ru

СОДЕРЖАНИЕ

I. Вниманию покупателей!	3
II. Детали	6
III. Сборка	7
IV. Регулировка высоты колыбели	11
V. Музыкальный блок.....	12
VI. Использование батареек.....	13
VII. Пульт дистанционного управления.....	14
VIII. Чистка и уход.....	16

ВНИМАНИЮ ПОКУПАТЕЛЕЙ!

ВНИМАНИЕ: Не пользуйтесь этим изделием, не прочитав предварительно инструкцию по эксплуатации.

ВНИМАНИЕ: Прекратите пользоваться этим изделием, как только ребенок научится сидеть без поддержки, вставать на четвереньки или вставать, держась за опору.

ВНИМАНИЕ: Не кладите в колыбель посторонние предметы, это может стать причиной асфиксии.

ВНИМАНИЕ: Не ставьте изделие рядом с предметами, которые могут представлять угрозу асфиксии или удушья, такими как провода, шнуры жалюзи и т. п.

ВНИМАНИЕ: Помните об опасности открытого огня и других источников сильного жара, таких как электрообогреватели, газовые обогреватели и т. п., если они находятся в непосредственной близости от изделия.

ВНИМАНИЕ: Не пользуйтесь изделием, если какая-либо деталь сломана, порвана или утеряна; используйте только одобренные производителем запасные части.

ВНИМАНИЕ: Не кладите в колыбель больше одного матрасика.

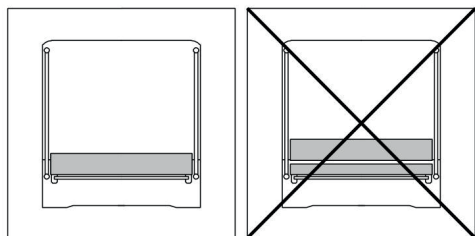

ВНИМАНИЕ: Используйте только матрасик, поставляемый производителем или одобренный им для этого изделия.

Колыбель всегда должна стоять на горизонтальном полу. Никогда не ставьте колыбель на наклонную поверхность, если в ней находится ребенок.

Дети не должны играть рядом с колыбелью без присмотра.

Эту колыбель можно использовать, только когда все крепления правильно зафиксированы. Перед эксплуатацией внимательно проверьте, чтобы все детали были закреплены, и не было разболтавшихся или сломанных деталей.

Перед использованием колыбели убедитесь, что все детали правильно закреплены, и проверьте, что винты надежно затянуты; в противном случае часть тела или одежда (например, завязки капюшона, лента соски и т. п.) ребенка могут попасть в зазор, что грозит удушением.

ВНИМАНИЕ: Периодически проверяйте колыбель на предмет разболтавшихся винтов, поврежденных или утерянных деталей.

Не оставляйте в колыбели мелкие предметы, так как ребенок может их проглотить.

Не ставьте колыбель у стен и других предметов, чтобы ребенок не оттолкнулся от них и не перевернул колыбель.

Если колыбель не используется, храните ее вдали от детей.

ВНИМАНИЕ: Если изделие используется как колыбель, съемный борт колыбели всегда должен быть поднят. Можно опускать борт колыбели только в том случае, если она используется как прикроватный вариант.

ВНИМАНИЮ ПОКУПАТЕЛЕЙ!

ВНИМАНИЕ!

Если вы не будете следовать предупреждениям и инструкциям, это может привести к тяжелой травме или смерти ребенка.

УГРОЗА АСФИКСИИ

Младенец может задохнуться:

- На подушках, одеялах и дополнительном матрасике
- В зазорах между матрасиком неподходящего размера или дополнительным матрасиком и сторонами колыбели.
- **НИКОГДА** не кладите в колыбель мягкую подстилку или матрасик.
- Используйте **ТОЛЬКО** матрасик, поставляемый или одобренный производителем.
- **НИКОГДА** не подкладывайте под ребенка подушку, одеяло или дополнительный матрасик.
- Во избежании асфиксии и СВДС всегда кладите ребенка спать на спину.
- Если вы используете простыню, используйте только поставляемую или одобренную производителем и подходящую по размеру для входящего в комплектацию изделия матрасика.

УГРОЗА ПАДЕНИЯ

Чтобы избежать падения:

- Не пользуйтесь этим изделием, если ребенок научился вставать на четвереньки или переворачиваться или достиг веса 9 кг.
- Шнуры и бечевки могут привести к удушению! Завязки капюшона, лента соски и подобные предметы не должны быть расположены вокруг шеи ребенка. Над колыбелью не должны висеть веревки и шнуры, не привязывайте к игрушкам бечевки.
- Не пользуйтесь колыбелью, если какая-либо деталь сломана или утеряна.

ВНИМАНИЕ

НЕ пользуйтесь колыбелью, если какие-либо детали утеряны, повреждены или сломаны.

Свяжитесь с производителем, если вам требуются запасные части и дополнительные инструкции. НЕ используйте нештатные детали.

ВНИМАНИЕ

Всегда используйте ВСЕ входящие в комплектацию детали. Сверьтесь с инструкцией, чтобы проверить, что должно входить в комплектацию.

Периодически проверяйте изделие на предмет разболтавшихся креплений, поврежденных или утерянных деталей.

ВНИМАНИЕ

Перед сборкой и эксплуатацией изделия прочитайте все инструкции.

ВНИМАНИЮ ПОКУПАТЕЛЕЙ!

ВНИМАНИЕ

Сохраните инструкцию для последующего обращения.

ВНИМАНИЕ

Собирайте изделие в соответствии с инструкциями, предоставленными производителем.

ВНИМАНИЕ

Изделие не предназначено для переноски ребенка. **НИКОГДА** не пользуйтесь изделием, если ребенок может сидеть без поддержки.

Никогда не оставляйте ребенка без присмотра.

НИКОГДА не кладите в колыбель ребенка весом менее 3 кг или более 9 кг.

НИКОГДА не передвигайте колыбель, если в ней находится ребенок.

Никогда не ставьте колыбель на стол или другую высокую поверхность, рядом с лестницей.

ВСЕГДА ставьте колыбель на ровный пол.

ВНИМАНИЕ: Сохраните упаковку изделия в течении 14 дней со дня покупки.
Обязательным условием возврата является сохранность товарного вида изделия
(упаковочные материалы, инструкции, товарные этикетки, бирки и т.д.)

ДЕТАЛИ

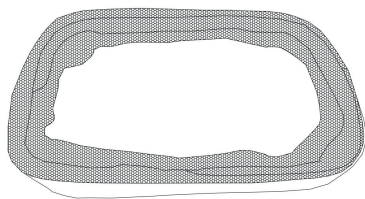

1 Верхняя трубчатая рама и мягкий корпус колыбели

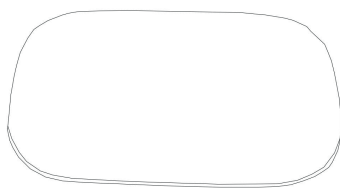

2 Матрасик

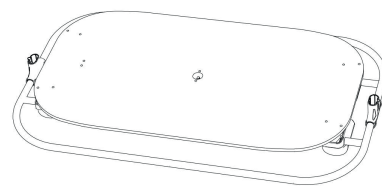

3 Опорная рама корпуса колыбели

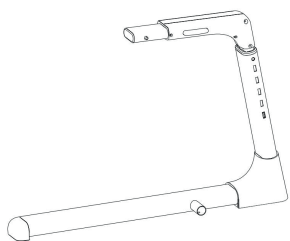

4 Левая ножка

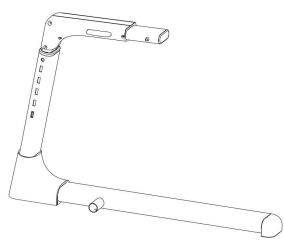

5 Правая ножка



6 Соединительная трубка ножек

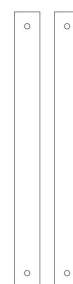

7 Соединительные трубки корпуса колыбели

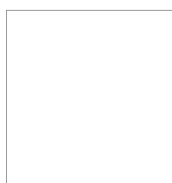

8 Инструкция по эксплуатации



9 Пульт дистанционного управления

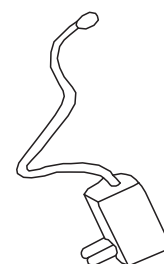

10 USB-кабель

СБОРКА

1. Нажмите пружинные кнопки, расположенные на концах соединительной трубки ножек. Затем вставьте соединительную трубку в левую и правую ножки, как показано стрелками.

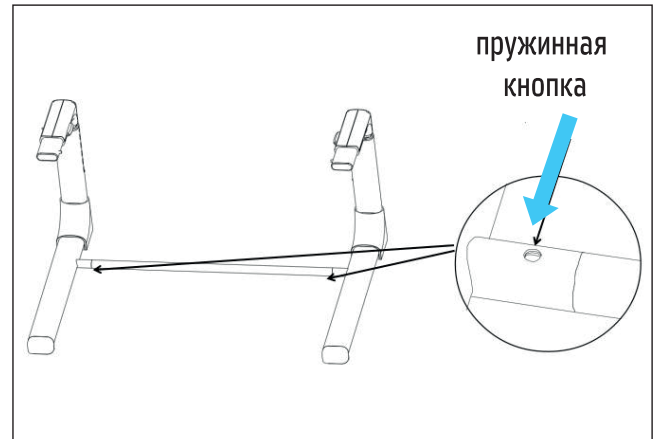
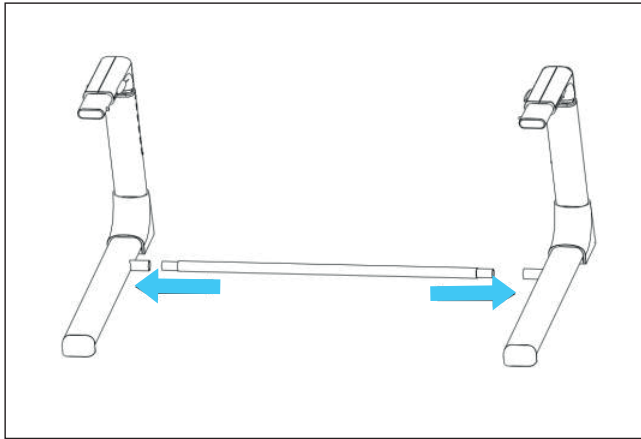

2. Вставьте концы соединенных ножек в крепления, расположенные с обратной стороны опорной рамы корпуса колыбели. Убедитесь, что пружинные кнопки показались из отверстий, это означает, что рама надежно зафиксирована.

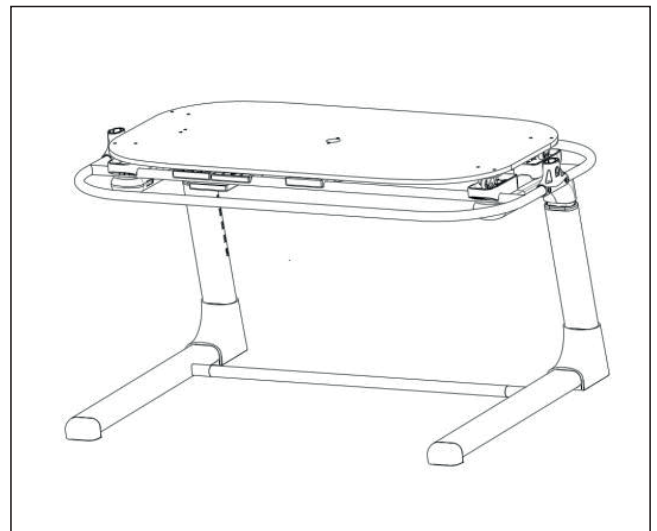
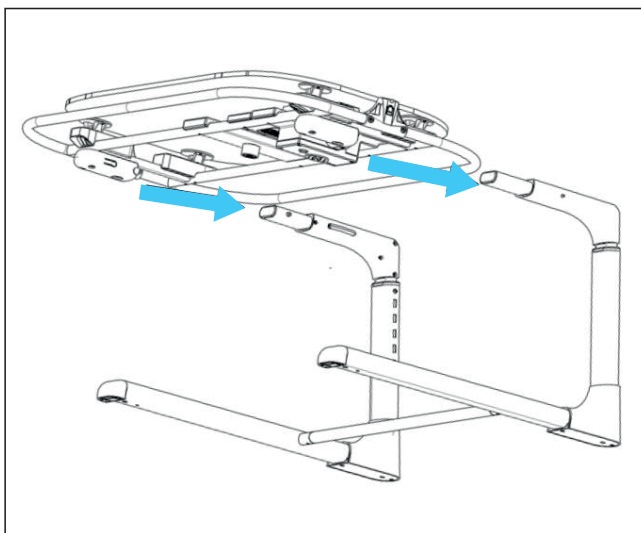

СБОРКА

3. Вставьте две соединительные трубки корпуса колыбели в пластиковые крепления, расположенные по обеим сторонам опорной рамы.

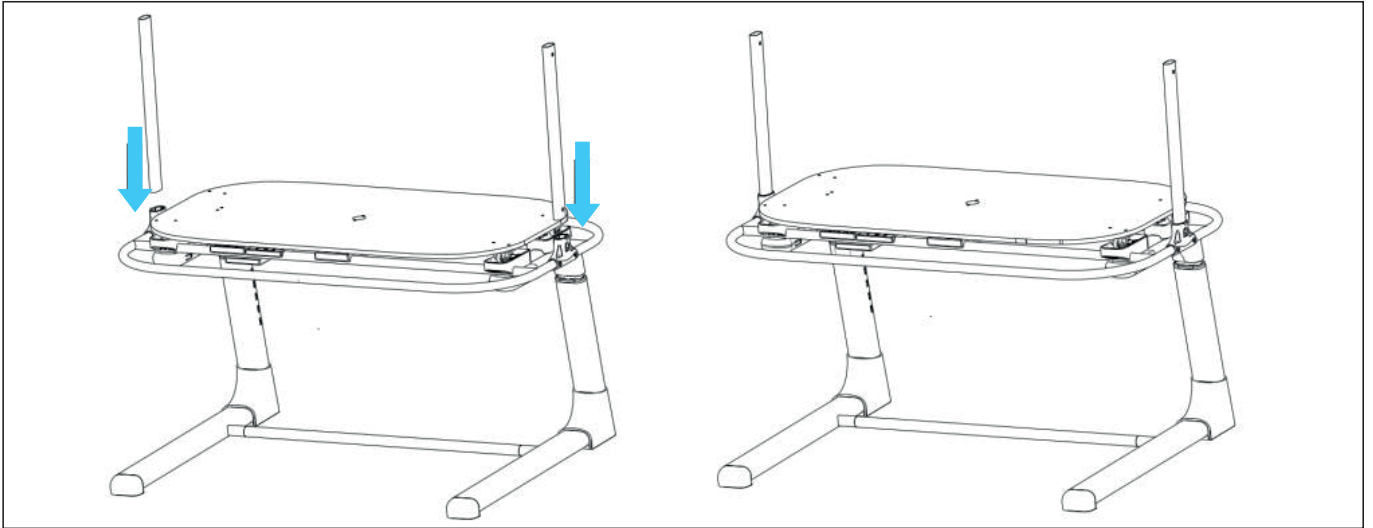

4. Закрепите верхнюю трубчатую раму на левой и правой соединительных трубках. Убедитесь, что пружинные кнопки показались из отверстий.

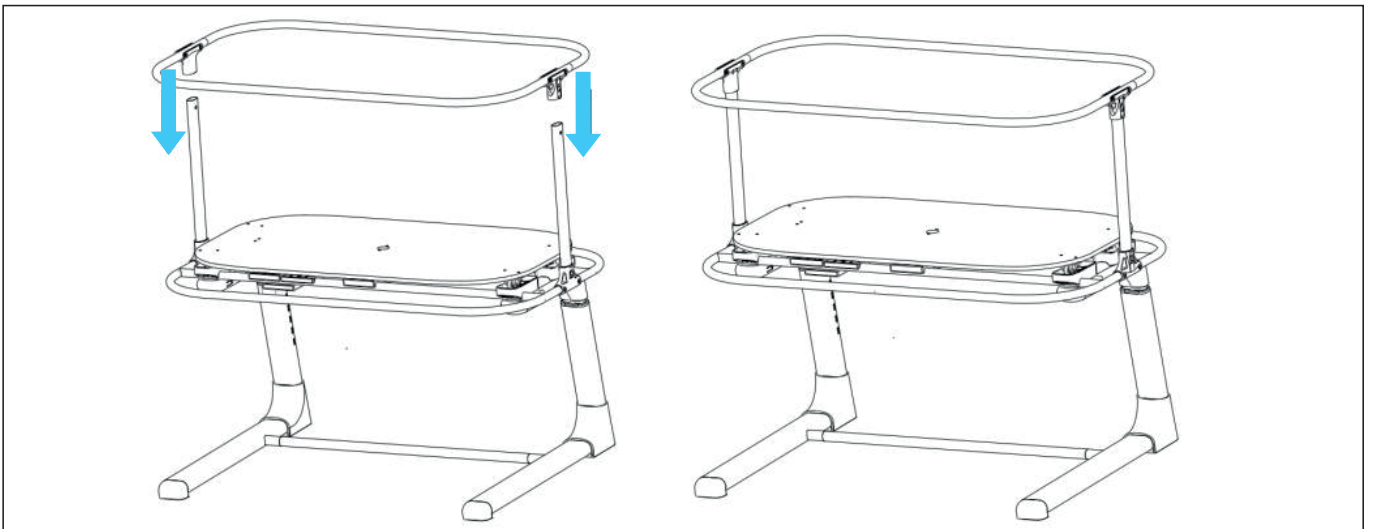

СБОРКА

5. Закрепите тканевый корпус колыбели по четырем углам верхней трубчатой рамы. Затем расправьте его по всей длине верхней рамы и вниз, до конца, пока он не коснется нижней опорной рамы.

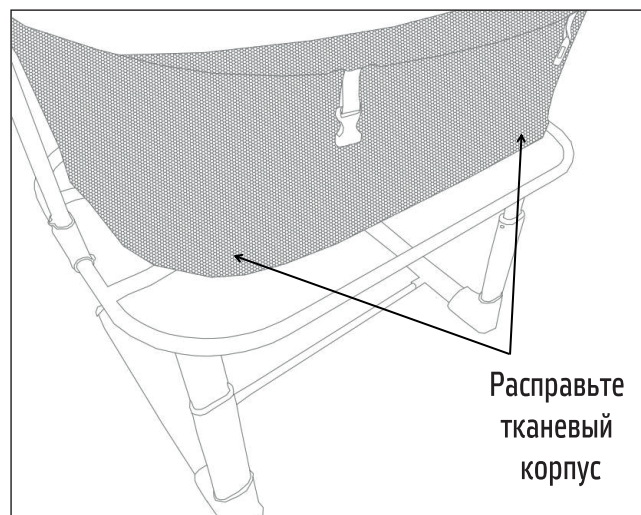
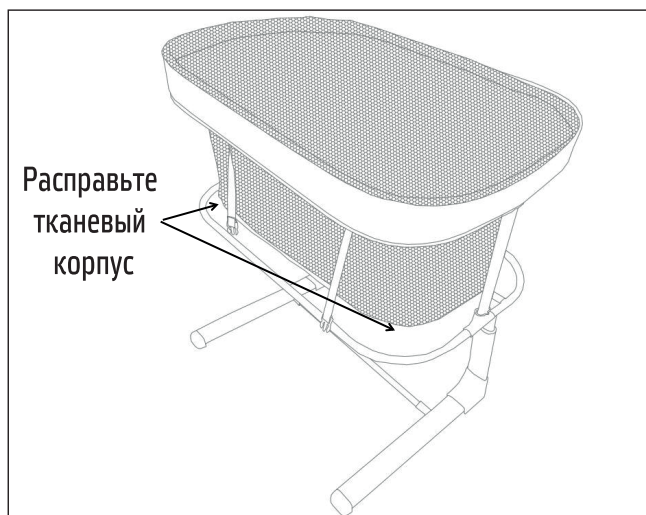

6. Закрепите тканевый корпус колыбели по четырем углам верхней трубчатой рамы. Затем расправьте его по всей длине верхней рамы и вниз, до конца, пока он не коснется нижней опорной рамы.

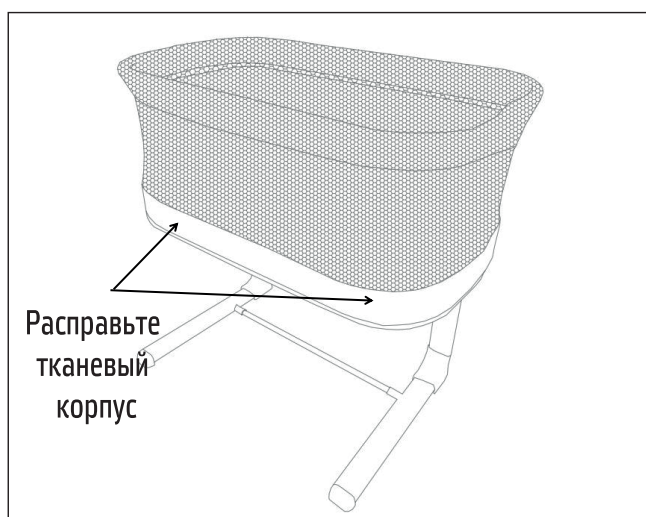

СБОРКА

7. Вставьте пряжки четырех ремней, закрепленных на корпусе колыбели, в соответствующие крепления, расположенные с обратной стороны нижней опорной рамы.

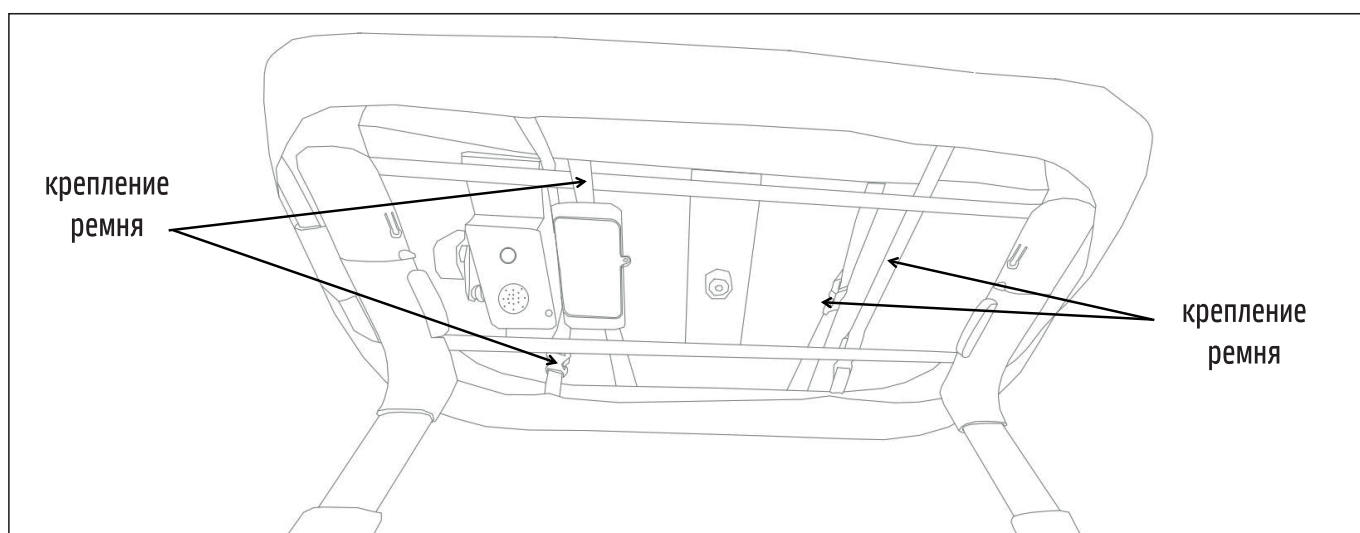

Внимание!

Обратите внимание на то, чтобы матрасик был правильно расположен: зазор между матрасиком и сторонами и углами корпуса колыбели не должен превышать 30 мм.

Не пользуйтесь изделием, если какая-либо деталь сломана, порвана или утеряна. Используйте только одобренные производителем запасные части.

ВНИМАНИЕ: Не кладите в колыбель больше одного матрасика.

Регулярно проверяйте изделие на предмет износа деталей и разрывов тканевых деталей. Если вы обнаружите повреждение, не пользуйтесь изделием и уберите его в недоступное для детей место.

При стирке тканевых деталей внимательно следуйте инструкции.

При чистке изделия не используйте растворители, абразивные или агрессивные чистящие средства.

После каждой стирки проверяйте тканевые детали и швы.

ВНИМАНИЕ: Во время сборки и разборки колыбели, натягивания и стягивания тканевого корпуса аккуратно обращайтесь с тканевыми деталями, чтобы не порвать их.

ВНИМАНИЕ: Собирать и разбирать колыбель, натягивать и снимать тканевый корпус должен только взрослый.

РЕГУЛИРОВКА ВЫСОТЫ КОЛЫБЕЛИ

Чтобы отрегулировать высоту колыбели, нажмите вторую кнопку блокировки, а затем – кнопку регулировки высоты. На боковой стороне ножки обозначены цифры от 1 до 5, показывающие высоту (как показано на рисунке внизу).

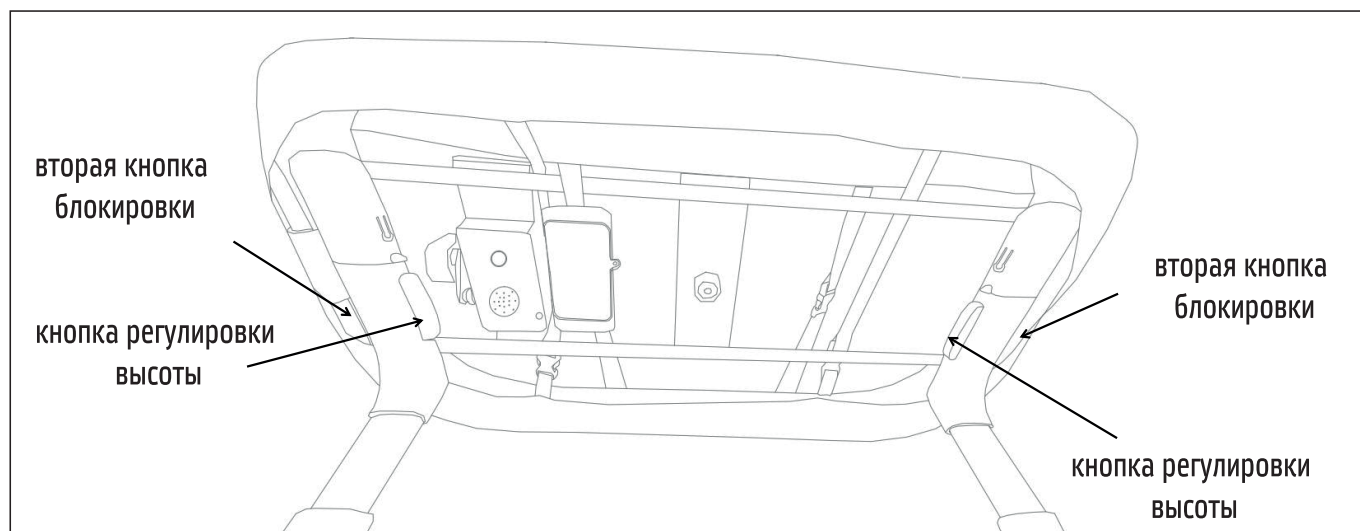

Внимание!

Цифры на левой и правой ножках обозначают высоту. Перед использованием колыбели ее высота должна быть отрегулирована на одинаковом уровне с обеих сторон. НИКОГДА НЕ ПОЛЬЗУЙТЕСЬ колыбелью, если высота установлена на разных уровнях слева и справа и корпус колыбели наклонен.

Всегда проверяйте, на одинаковом ли уровне установлена высота слева и справа, и стоит ли колыбель на ровной поверхности. В противном случае использование колыбели может привести к серьезной травме или смерти ребенка.

МУЗЫКАЛЬНЫЙ БЛОК

Музыкальный блок расположен с обратной стороны нижней опорной рамы корпуса колыбели.

Сначала подсоедините USB-кабель к корпусу адаптера, а затем вставьте штекер в разъем постоянного тока, расположенный в музыкальном блоке, чтобы подключить изделие к электросети.

Функции изделия включаются через 3 секунды после включения питания. Как только изделие определяет вибрацию, оно автоматически включает детектор движения. Колыбель автоматически начинает раскачиваться на 1-й скорости, таймер включается на 5 минут, музыка не воспроизводится. Через пять минут колыбель перестанет раскачиваться, и снова включится детектор движения.

На музыкальном блоке есть только одна кнопка – включения/выключения питания. Нажмите кнопку, питание включится, и колыбель начнет раскачиваться на 1-й скорости, музыка будет воспроизводиться. Нажмите на кнопку еще раз, питание выключится, колыбель перестанет раскачиваться, воспроизведение музыки остановится.

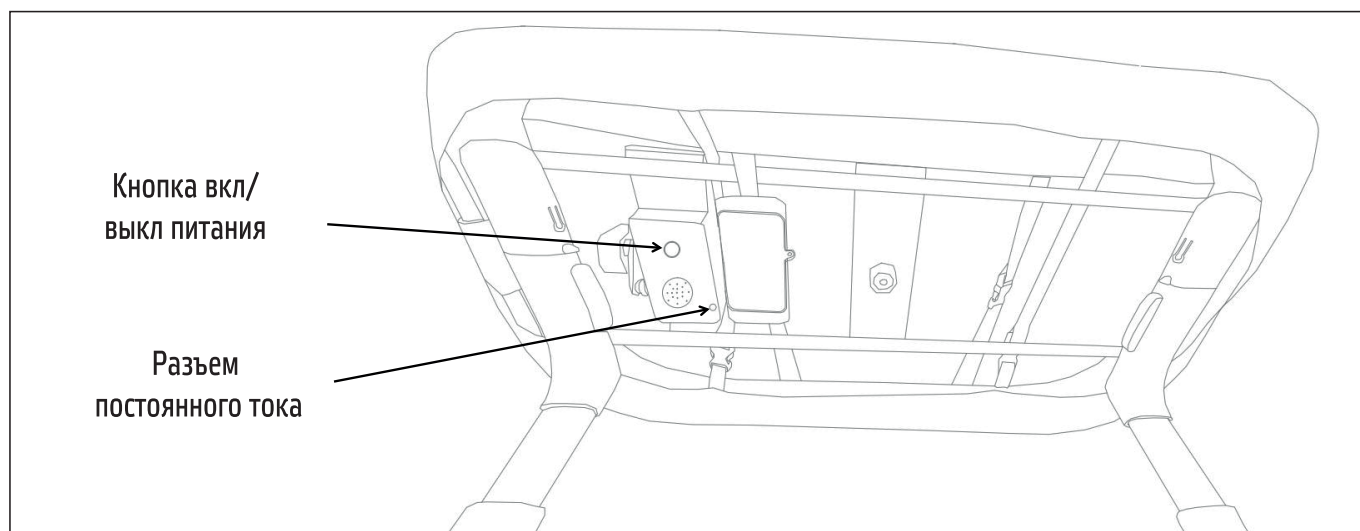

ВНИМАНИЕ!

Адаптеры, используемые для этого изделия, необходимо регулярно проверять на предмет повреждения шнура, вилки, корпуса и других деталей. В случае обнаружения повреждения адаптер нельзя использовать.

Изделие можно использовать только с адаптером, рекомендуемым производителем.

ИСПОЛЬЗОВАНИЕ БАТАРЕЕК

Расположение отсека для батареек показано на рисунке. Возьмите крестовую отвертку, открутите винт крышки отсека для батареек и откройте отсек, расположенный с обратной стороны нижней опорной рамы корпуса. Вставьте в отсек четыре батарейки LR14 в соответствии с полярностью. Закройте крышку отсека и закрутите винт.

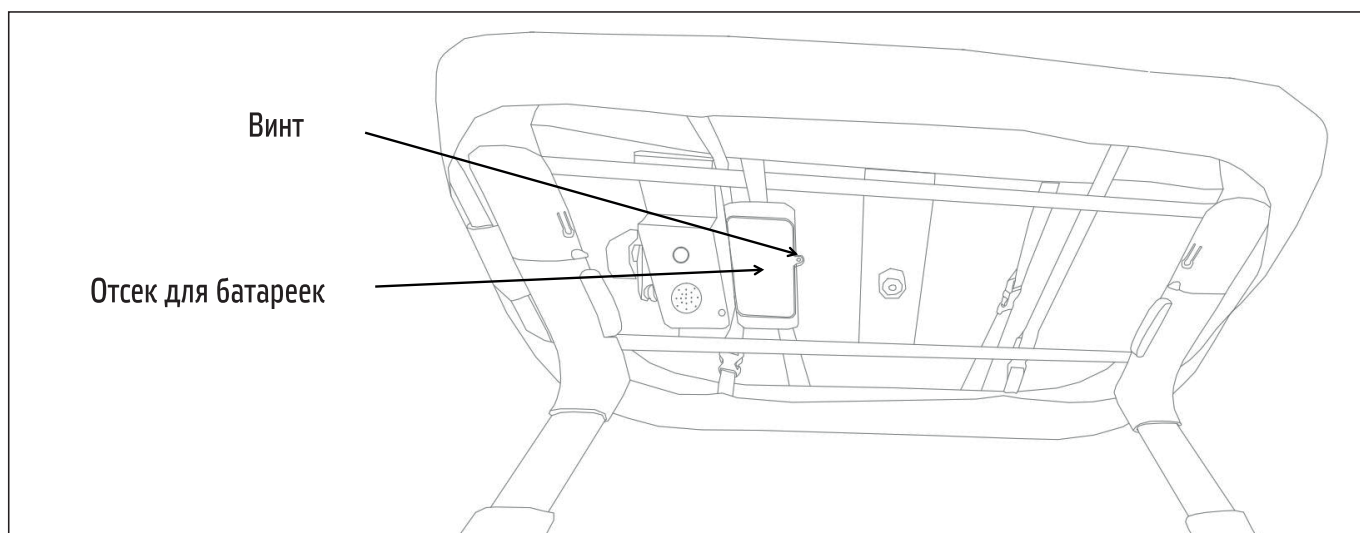

Внимание!

- Не смешивайте старые и новые батарейки.
- Не смешивайте щелочные, солевые и аккумуляторные батарейки.
- Вынимайте батарейки, прежде чем убрать колыбель на длительное хранение.
- Разряженные батарейки необходимо вынимать из изделия.
- Нельзя заряжать не аккумуляторные батарейки.
- Батарейки необходимо вставлять в соответствии с полярностью.
- Не замыкайте накоротко терминалы питания.

ПУЛЬТ ДИСТАНЦИОННОГО УПРАВЛЕНИЯ

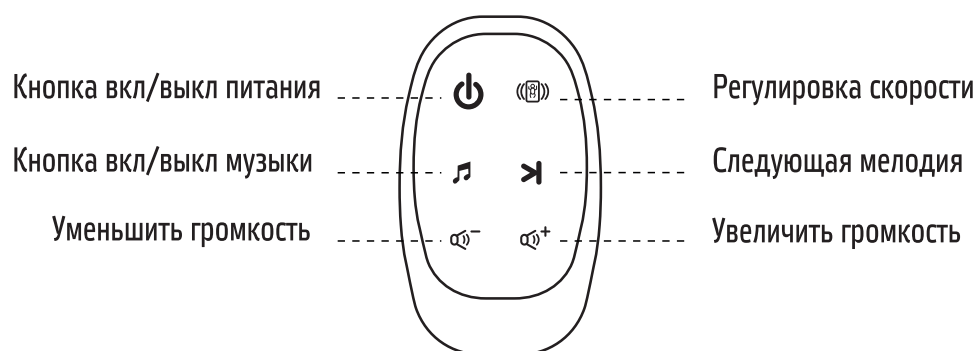

Кнопка включения/выключения питания: Нажмите кнопку, загорится световой индикатор, показывающий, что электропитание включено. Чтобы выключить питание, нажмите на кнопку еще раз.



Кнопка регулировки скорости: Нажмите кнопку, включится 1-я скорость, колыбель будет раскачиваться в течение 20 минут. Нажмите еще раз, чтобы включить 2-ю скорость на 33 минуты. Нажмите третий раз, чтобы включить 3-ю скорость на 43 минуты. После следующего нажатия колыбель перестанет раскачиваться, затем можно снова включить 1-ю скорость. Скорости переключаются последовательно.



Кнопка включения/выключения музыки: Нажмите кнопку, музыка включится. Предустановленные мелодии будут воспроизводиться по очереди. Невозможно установить воспроизведение одной и той же мелодии несколько раз. Снова нажмите кнопку, чтобы выключить музыку. Есть функция памяти. Если выключить музыку, а затем снова включить, воспроизведение начнется с той мелодии, на которой музыка была выключена.



Кнопка переключения на следующую мелодию: Нажмите кнопку, чтобы включить следующую мелодию. Мелодии переключаются поочередно.



Кнопка увеличения громкости: Нажмите кнопку, чтобы увеличить громкость воспроизведения музыки.



Кнопка уменьшения громкости: Нажмите кнопку, чтобы уменьшить громкость воспроизведения музыки.

ЧИСТКА И УХОД

При чистке тканевых деталей внимательно следуйте инструкциям по чистке на бирке и не используйте растворители и абразивные чистящие средства.

Не сушите в машине, не подвергайте химчистке.

После каждой стирки проверяйте, не повреждена ли ткань.
Не используйте колыбель, если заметите повреждения.

Уход: очищайте пластиковые и металлические поверхности изделия мягкой влажной тканью.

Предварительная чистка/стирка изделия обязательна.



ручная стирка



не отжимать



не гладить



не отбеливать



машинная
сушка запрещена



химчистка
запрещена

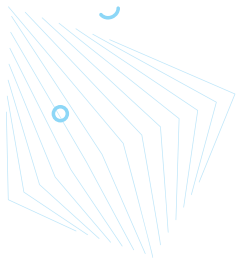

Nuovita

Con l'amore e la cura

Гарантийный талон

Важно! Требуется полное заполнения гарантийного талона продавцом!

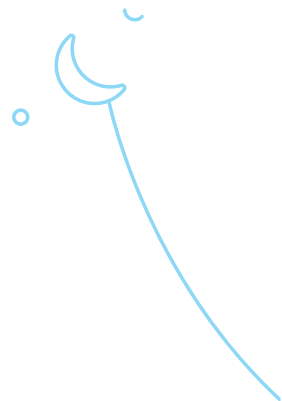

Наименование товара **Детская колыбель**

Модель **ACCANTO CIELO** Артикул **NUO_BC112**

Дата продажи « _____ » _____ 20 ____ г.

Продавец _____ / _____

Юридический адрес продающей организации _____

М.П.

Внимание! Настоящая гарантия действительна только при заполнении продавцом всех полей таблицы: наименование товара, название модели, артикул товара, дата продажи, название и юридический адрес продающей организации и заверении печатью продающей организации и подписью продавца и покупателя. При несоответствии изделия перечню, указанному в гарантийном талоне, гарантийный талон считается не действительным. Гарантия распространяется только на изделия, приобретенные и используемые исключительно для личных, семейных, домашних и иных нужд, не связанных с осуществлением предпринимательской деятельности.

Запрещается самостоятельно вносить изменения, стирать или переписывать данные, указанные в гарантийном талоне. При внесении изменений в гарантийный талон изделие снимается с гарантийного обслуживания. Во избежание возможных недоразумений сохраняйте в течение всего срока службы документы, прилагаемые к изделию при его продаже (данный гарантийный талон, товарный и кассовый чеки, накладные, инструкцию пользователя и иные документы). Изделие принимается на гарантийный ремонт только при наличии кассового, товарного чека и правильно оформленного гарантийного талона. Кассовый и товарный чеки о покупке должны быть прикреплены к настоящему гарантийному талону.

Изделие получил(а) в исправном состоянии, в полной комплектности и с инструкцией по эксплуатации на русском языке. Со всеми техническими характеристиками, функциональными возможностями и правилами эксплуатации ознакомлен(а). Изделие осмотрено и проверено в моем присутствии, претензий к качеству и внешнему виду не имею. Наименование товара, название модели и артикул товара приобретенного изделия идентичны записи в гарантийном талоне. Все изложенное в инструкции по эксплуатации и гарантийном талоне обязуюсь выполнять и гарантирую соблюдение всего изложенного в инструкции всеми пользователями изделия. С условиями гарантийного обслуживания ознакомлен(а) и согласен (согласна).

☎ 8 800 777-85-33

✉ info@nuovita.ru

🌐 www.nuovita.ru

Подпись покупателя





Условия гарантийного обслуживания



Покупатель при предъявлении настоящего гарантийного талона имеет право на ремонт приобретенного у продавца изделия в течение срока гарантии, если недостатки изделия не вызваны нарушением покупателем правил использования, хранения или транспортировки изделия, действиями третьих лиц или непреодолимой силой.

Гарантийный срок изделия составляет 12 (двенадцать) месяцев с даты продажи изделия покупателю.

Гарантия действует в случае, если изделие будет признано неисправным в связи с выявленным заводским браком при соблюдении следующих условий:

Гарантия распространяется на товар, предназначенный для использования на территории Евразийского Экономического Союза. Товар должен быть собран и использован в строгом соответствии с инструкцией по эксплуатации, техническими стандартами и/или требованиями безопасности.

Настоящая гарантия не действительна в случаях, когда повреждение или неисправность вызваны пожаром, молнией или другими природными явлениями; попаданием жидкости внутрь изделия; механическим повреждением; наличием повреждений, возникших в процессе сборки и эксплуатации, отличной от упомянутых в инструкции по эксплуатации; износом; халатным отношением, включая попадание в изделие посторонних предметов и насекомых; ремонтом или наладкой, если они произведены лицом, которое не имеет сертификата на оказание таких услуг, а также инсталляцией, адаптацией, модификацией или эксплуатацией с нарушением технических условий и/или требований безопасности, указанных в инструкции по эксплуатации изделия и лиц, не уполномоченных производить ремонт (неофициальные сервисные центры).

В том случае, если в течение гарантийного срока часть или части товара были заменены частью или частями, которые не были поставлены или санкционированы изготовителем, а также были неудовлетворительного качества и не подходили для товара, то покупатель теряет все и любые права настоящей гарантии, включая право на возмещение.

Действие настоящей гарантии не распространяется на тканые части товара, молнии, заклепки, выцветание материала и иные формы естественного износа изделия, а также после воздействия на изделие непреодолимой силы, химически активной среды и красителей, и различных загрязнений, полученных при нарушении эксплуатации изделия.

С условиями гарантийного обслуживания ознакомлен(а) и согласен (согласна).

Подпись покупателя _____
(Фамилия И.О.)

Подпись

Важно! Данная таблица заполняется представителем Сервисного центра, проводящего гарантийный ремонт изделия. После проведения гарантийного ремонта данный талон должен быть возвращен покупателю.

№	Дата сдачи в ремонт	Дата выдачи изделия	Описание ремонта	Печать сервисного центра	ФИО мастера, выполнившего ремонт
1					
2					
3					



Nuovita

Con l'amore e la cura

Представительство

Телефон в Москве: 8 (495) 981-86-36
Бесплатный телефон по РФ: 8 800 777-85-33
Электронная почта: info@nuovita.ru

Сервисный центр

Телефон: 8 (495) 981-86-36
Электронная почта: service@nuovita.ru

Адрес: г. Москва, 1-й институтский проезд, д. 3, стр. 10
www.nuovita.ru