

espiro

JUST

Stroller

- PL | Wózek spacerowy
- DE | Buggy
- RU | Прогулочная коляска
- SK | Športový kočík
- CZ | Sportovní kočárek
- UA | Дитяча прогулянькова
- BG | Лятна коликча
- HU | Sport babakocsi

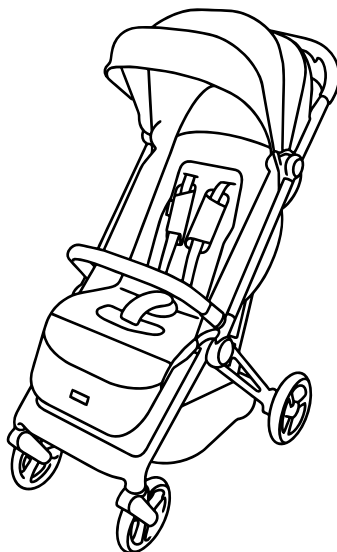

User manual

- PL | Instrukcja obsługi
- DE | Bedienungsanleitung
- RU | Инструкция по эксплуатации
- SK | Návod na obsluhu
- CZ | Návod k použití
- UA | Інструкція з експлуатації
- BG | Инструкция за експлоатация
- HU | Nasznaláti útmutató

www.espiro.pl

A

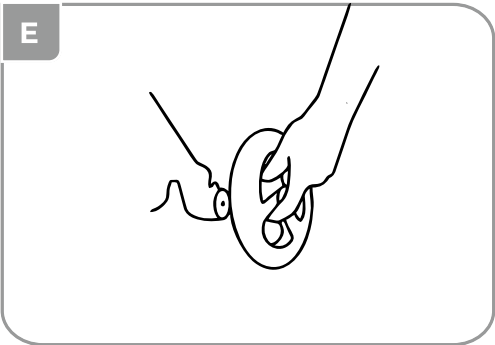
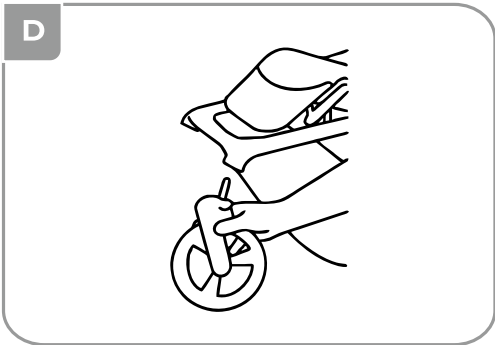
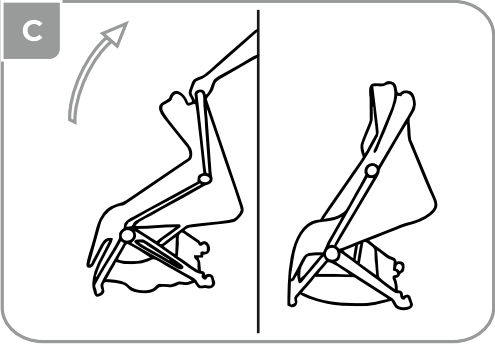
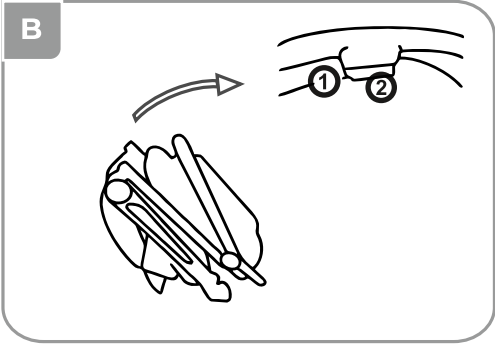
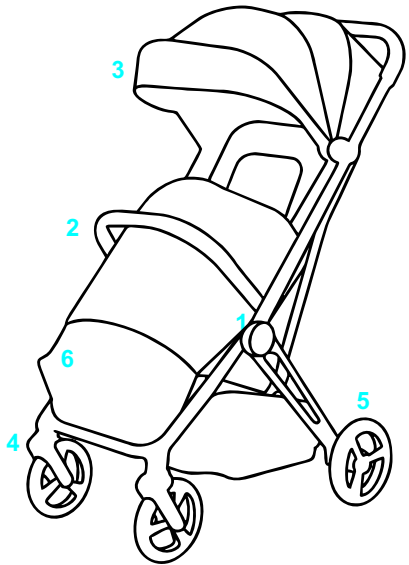

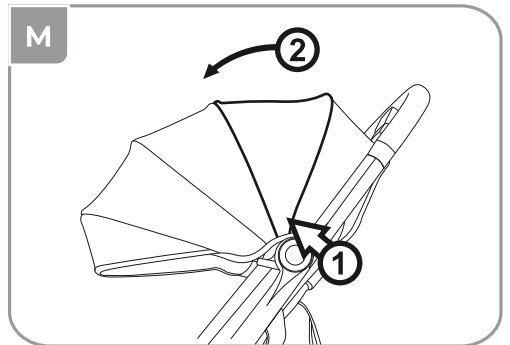
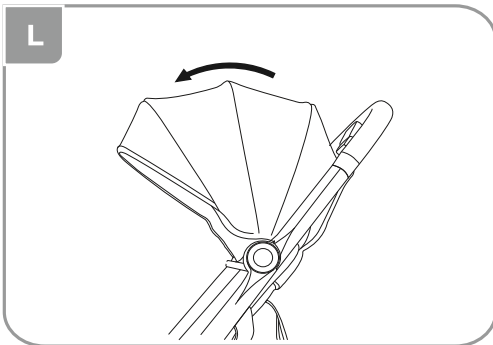
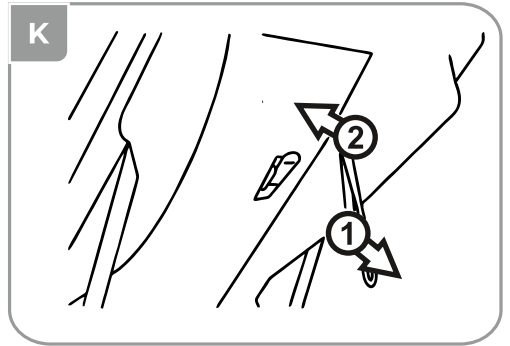
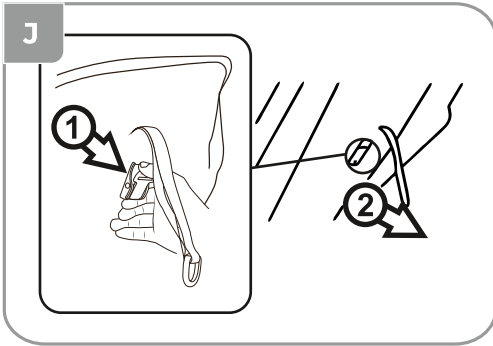
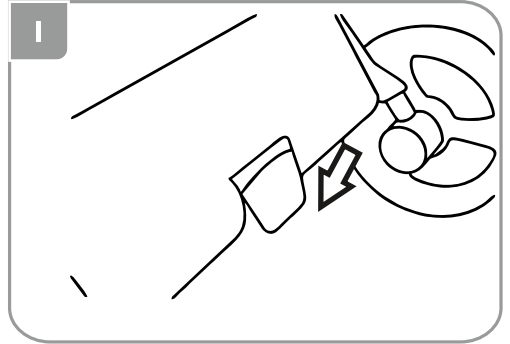
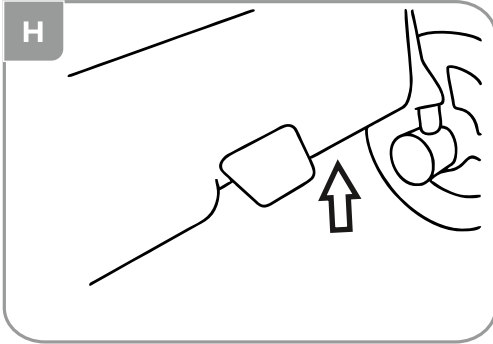
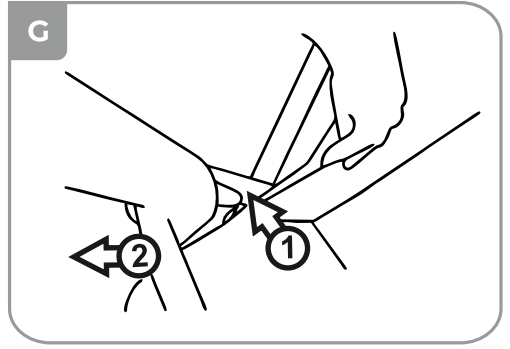
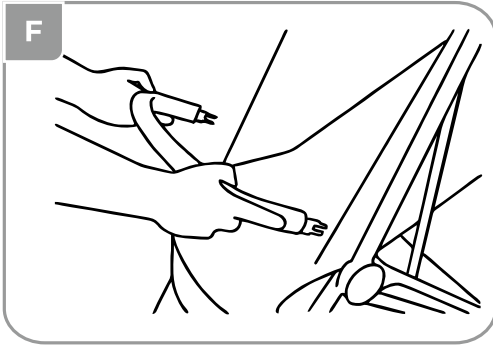

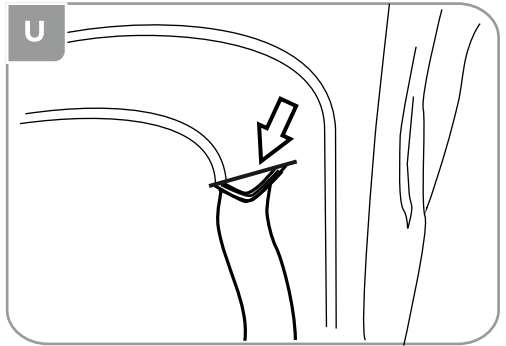
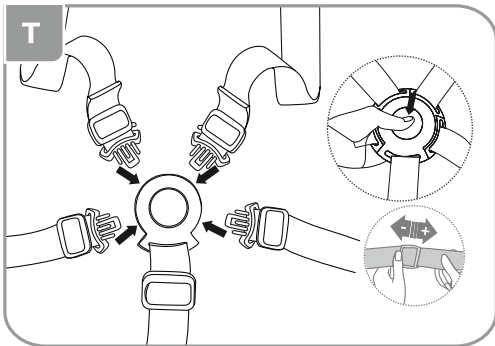
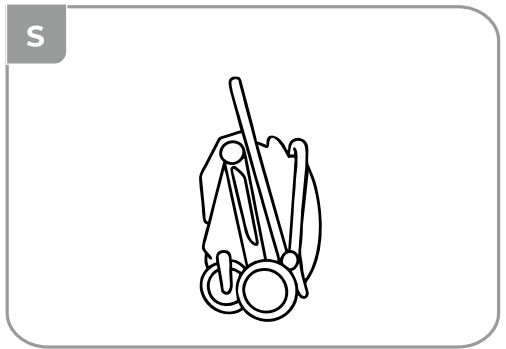
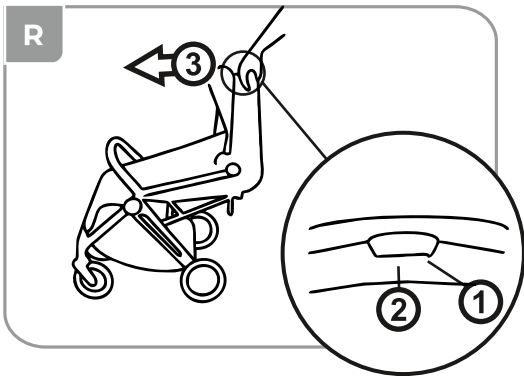
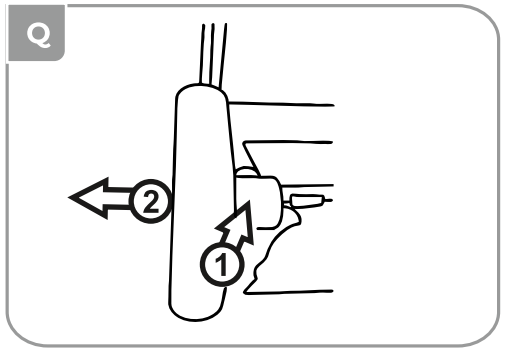
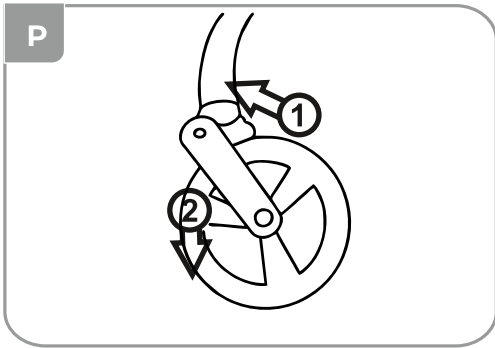
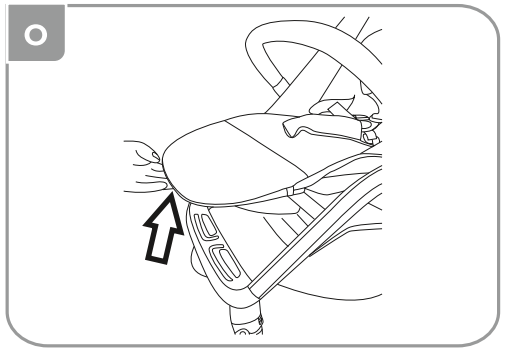
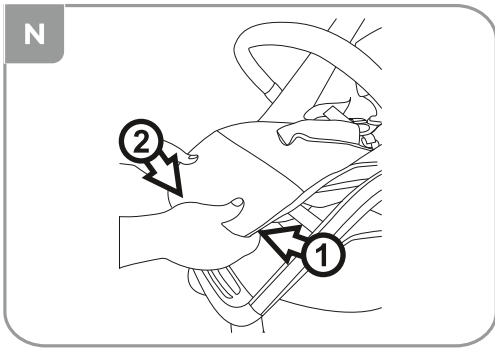

V

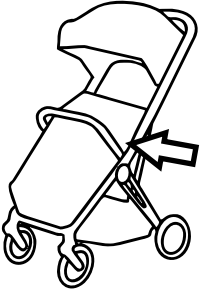

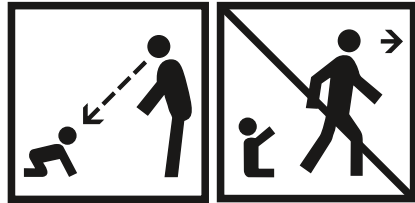
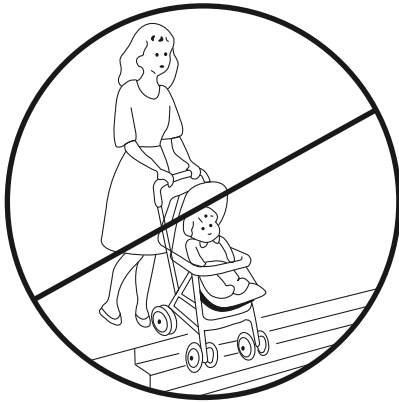

TOREBKI ZE ŚRODKIEM OSUSZAJĄCYM



- PL** Torebki ze środkiem osuszającym wewnątrz. Nie jeść. Wyrzucić po rozpakowaniu produktu.
- GB** Silica gel packets inside. Do not swallow. Discard after unwrapping the product.
- DE** Taschen mit Trockenmittel im Inneren. Nicht essen. Entsorgen nach dem Auspacken des Produkts.
- CZ** Sáčky s vysoušecím prostředkem uvnitř. Nejezte. Vyhodte po rozbalení výrobku.
- SK** Sáčky s vysušacím vreckom vo vnútri . Nejedzte. Zlikvidujte po vybalení výrobku.
- RU** Сумки с осушителем внутри. Не употреблять в пищу. Выбросить после распаковки продукта.
- UA** Сумки з осушувачем всередині. Не вживати в їжу. Викинути після розпакування продукту.
- RO** Pungi cu desicant. A nu se consuma. Aruncați pungile după despachetarea produsului.
- HU** Zacsó víztaszító belső béléssel. Nem ehető. A termék kicsomagolása után kidobandó.
- BG** Чанти с изсушител вътре. Да не се яде. След разопаковане на продукта – да се изхвърли.
- ES** Bolsas absorbentes de humedad. No ingerir. Desechar después de envolver el producto.
- FR** Ces sachets contiennent un produit déshydratant. Ne pas ingérer. Jeter après déballage du produit.
- IT** Bustine disidratanti con silica gel. Non ingerire. Gettare dopo il disimballo del prodotto.
- SE** Påsar med torkmedel inuti. Ät ej. Släng efter uppackning av produkten.
- RS** Kесе sa sa sredstvom za sušenje unutrašnjosti. Nemojte jesti! Bacite kesicu nakon raspakivanja proizvoda.

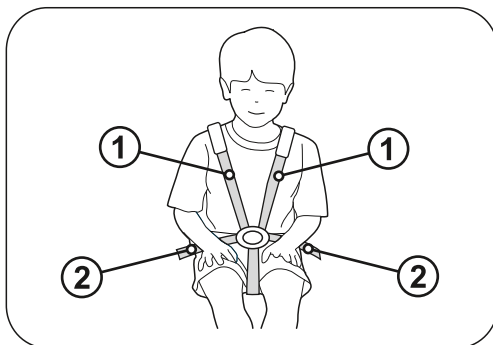

- PL** UWAGA! Prawidłowo przeprowadzone pasy naramienne (1) powinny przechodzić nieco powyżej ramion dziecka, a pasy biodrowe (2) powinny mocno przytrzymywać miednicę dziecka. Pasy nie mogą być poskręcane.
- EN** ATTENTION! Correctly mounted shoulder straps (1) should be located slightly above the child's shoulders, and the hip straps (2) should tightly hold the child's pelvis. Straps cannot be twisted
- DE** WICHTIGER HINWEIS! Korrekt geführte Schultergurte (1) sollten etwas über den Schultern des Kindes verlaufen und Hüftgurte (2) sollten das Becken des Kindes fest halten. Die Gurte dürfen nicht verdreht werden.
- CZ** Upozornění! Správně vedené ramenní pásy (1) musí probíhat nad rameny dítěte a bederní pásy (2) musí pevně přiléhat k pánvi dítěte. Pásy nesmí být překroucené.
- SK** UPOZORNENIE! Správne vedené ramenné pásy (1) musia prechádzať mierne nad ramenami dieťaťa, a bedrové pásy (2) musia pevne zachytávať panvu dieťaťa. Pásy nesmú byť skrútené.
- RU** ВНИМАНИЕ! Правильно установленные плечевые ремни (1) должны проходить чуть выше плеч ребенка, а поясные ремни (2) должны надежно удерживать таз ребенка. Ремни не могут быть перекрученными.
- UA** УВАГА! Правильно встановлені плечові ремені (1) повинні проходити трохи вище плечей дитини, а поясні ремені (2) повинні надійно утримувати таз дитини. Ремені не можуть бути перекрученими.
- RO** ATENȚIE! Centurile pentru brațe, corect introduse, (1) ar trebui să fie poziționate ușor mai sus de brațele copilului, iar centurile pentru șolduri (2) ar trebui să fixeze bine bazinul copilului. Centurile nu pot fi răsucite.
- HU** FIGYELEM! A megfelelően vezetett vállpántnak (1) némileg a gyermek válla felett kell elmennie, míg a derékpántnak (2) erőteljesen kell fognia a gyermek medencéjét. Az övek nem lehetnek összecsavarodva.
- BG** ВНИМАНИЕ! Правильно монтираните раменни колани (1) трябва да преминават малко над раменете на детето, а бедрените колани (2) трябва здраво да придържат таза на детето. Коланите не трябва да бъдат усукани.
- ES** ¡ATENCIÓN! Los tirantes correctamente colocados (1) deberán pasar un poco por encima de los hombros del niño y los cinturones de la cadera (2) deberán sujetar con fuerza la pelvis del niño. Los cinturones no pueden estar enrollados.
- EE** ETTEVAATUST! Õigesti kinnitatud õlarihmad (1) peavad paiknema lapse õlgadest veidi ülevalpool; puusarihmad (2) peavad tugevalt lapse vaagnat hoidma. Rihmad ei tohi olla keerdus.
- LT** DĖMESIO! Teisingai prisegti pečių saugos diržai (1) turi eiti virš vaiko pečių, o juosmens diržai (2) turi stipriai laikyti vaiko juosmenį. Diržai negali būti susukti.
- LV** UZMANĪBU! Pareizi piestiprinātām plecu siksnām (1) vajadzētu būt nedaudz virs bērna pleciem, un gurnu siksnām (2) stingri turēt bērna gurnus. Siksnām nav jābūt sagrieztām.
- SI** POZOR! Pravilno nameščeni naramni pasovi (1) naj segajo nekoliko nad otrokova ramena, spodnji pasovi (2) pa morajo trdno držati otrokovo medenico. Pasovi ne smejo biti zviti.

SZANOWNI RODZICE

Gratulujemy Państwu zakupu wózka spacerowego JUST firmy **BDG PRODUKCJA SP. Z.O.O**
Podróż Państwa dziecka będzie w nim z pewnością bezpieczna, komfortowa
i przyjemna.

WAŻNE: PRZECZYTAJ UWAŻNIE I ZACHOWAJ NA PRZYSZŁOŚĆ JAKO ODNIESIENIE

A. ELEMENTY SKŁADOWE WÓZKA

1. Stelaż wózka z tapicerką
2. Barierka
3. Budka
4. Koło przednie - 2 sztuki
5. Koło tylne - 2 sztuki
6. Pokrowiec na nogi

ROZKŁADANIE WÓZKA

B. Wciśnij zabezpieczenie blokady (1) i następnie przycisk blokady (2) znajdujące się na uchwycie wózka. Unieś uchwyt.

C. Rozłóż wózek pociągając za uchwyt do góry, aż do zablokowania zamków z dwóch stron.

UWAGA! Upewnij się, że wózek jest prawidłowo rozłożony.

MONTAŻ KÓŁ PRZEDNICH I TYLNYCH

D. MONTAŻ KÓŁ PRZEDNICH

Wsuń przedni zestaw koła w piastę, aż do zablokowania (usłyszysz wyraźne kliknięcie).

Upewnij się, że koło jest prawidłowo zablokowane. Powtórz czynność z drugiej strony.

E. MONTAŻ KÓŁ TYLNYCH

Wsuń wystającą oś koła tylnego w otwór tylnej osi wózka, aż do zablokowania.

Upewnij się, że koło jest prawidłowo zablokowane. Powtórz czynność z drugiej strony.

MONTAŻ BARIERKI

F. W celu zamontowania barierki wsuń element mocujący barierki w otwór mocowania barierki znajdujący się w stelażu wózka. Powtórz czynność z drugiej strony.

G. W celu zdemontowania barierki wciśnij przycisk blokady (1) i następnie wysuń ją z otworu mocowania barierki (2). Powtórz czynność z drugiej strony.

OBSŁUGA HAMULCA (URZĄDZENIE DO PARKOWANIA)

H. Unieś dźwignię, aby odblokować tylne koła.

I. Opuść dźwignię, aby zblokować tylne koła.

REGULACJA OPARCIA

J. W celu opuszczenia oparcia, opuść przycisk blokady oparcia (1) i jednocześnie opuść oparcie (2), aż do uzyskania żądanej pozycji.

K. W celu podniesienia oparcia chwyć zakończenie paska regulatora (1) i jednocześnie pchnij oparcie w wybrane położenie (2).

OBSŁUGA BUDKI

L. W celu zmiany położenia budki chwycić za jej szczyt i ustawić w wybranej pozycji.

M. W celu powiększenia budki, rozepnij suwak znajdujący się w jej środkowej części (1) i następnie pociągnij budkę do przodu (2).

REGULACJA PODNÓŻKA

N. W celu opuszczenia podnóżka wciśnij oba przyciski blokady znajdujące się pod podnóżkiem (1) i następnie opuść podnóżek (2).

O. W celu podniesienia podnóżka, unieś jego koniec. **DEMONTAŻ KÓŁ**

P. DEMONTAŻ KÓŁ PRZEDNICH

Wciśnij przycisk blokady (1) i jednocześnie wysuń przednie koło z piasty (2).

Q. DEMONTAŻ KÓŁ TYLNYCH

Wciśnij przycisk blokady (1) i jednocześnie wysuń tylne koło z piasty (2).

SKŁADANIE WÓZKA

R. Wciśnij zabezpieczenie blokady (1) i następnie przycisk blokady (2) znajdujące się na uchwycie wózka. Pchnij uchwyt do przodu.

S. Upewnij się, że wózek został prawidłowo zablokowany przed przypadkowym rozłożeniem.

OBSŁUGA PASÓW BEZPIECZEŃSTWA

T. Wsuń każdy z pasów w sprzączkę i następnie wyreguluj ich długość, dopasowując do budowy dziecka. W celu rozpięcia sprzączki wciśnij przycisk znajdujący się w jej środkowej części.

U. MONTAŻ / ZMIANA WYSOKOŚCI PASÓW BEZPIECZEŃSTWA

W celu zamocowania / zmiany wysokości pasów bezpieczeństwa, wysuń ich zakończenia z tworów w oparciu / siedzisku i tapicerce i następnie wsuń przez otwory w tapicerce oraz siedzisku / oparciu na wybranej wysokości.

UWAGA! Przed zapięciem dziecka zawsze upewnij się, że pasy zostały prawidłowo zamocowane na wózku.

POKROWIEC NA NOGI

V. W celu zamocowania pokrowca na stelażu wózka, nasuń jego dolną część na podnóżek i następnie zepnij napy pokrowca do pasków z napami znajdującymi się po bokach tapicerki.



CZYSZCZENIE I OBSŁUGA

Części wózka wykonane z tworzywa sztucznego oraz pasy można czyścić za pomocą miękkiej, wilgotnej ściereczki. Nie należy stosować agresywnych środków piorących.

Części metalowe wcieraj suchą szmatką, usuwając kurz i wodę. W przypadku zabłocenia lub po jeździe w okresie zimowym konserwuj je używając preparatów o właściwościach smarnych.

Instrukcja czyszczenia tapicerki: czyścić przy użyciu ściereczki z delikatnym detergentem, nie namaczać, nie wirować, suszyć rozłożone.

Okresowo sprawdzaj luzy śrub i wymieniaj uszkodzone części. Smaruj elementy jezdne tj. piasty kół, osie najlepiej używając popularnych preparatów np. smar silikonowy, szczególnie po jeździe w terenie piaszczystym lub w okresie zimowym. Agresywne środki mogą spowodować korozję. Pamiętaj również o konserwacji wszystkich elementów metalowych.



OSTRZEŻENIE

WAŻNE! PRZECZYTAJ UWAŻNIE I ZACHOWAJ NA PRZYSZŁOŚĆ JAKO ODNIESIENIE

- OSTRZEŻENIE Nigdy nie zostawiaj dziecka bez opieki
- OSTRZEŻENIE Upewnij się przed użyciem, czy wszystkie urządzenia blokujące są włączone
- OSTRZEŻENIE Aby uniknąć obrażeń, upewnij się, czy dziecko jest odsunięte kiedy rozkłada się lub składa niniejszy wyrób
- OSTRZEŻENIE Nie pozwalaj dziecku bawić się tym wyrobem
- OSTRZEŻENIE Zawsze używaj systemu zapieczętowania
- OSTRZEŻENIE Sprawdź, czy urządzenia mocujące gondolę lub siedzisko lub fotelik samochodowy są prawidłowo załączone przed użyciem
- OSTRZEŻENIE Niniejszy wyrób nie jest odpowiedni do biegania ani jazdy na rolkach.
- Maksymalna masa i wiek dziecka, dla którego przeznaczony jest wózek: 22 kg lub 4 lata, cokolwiek nastąpi pierwsze.
- Urządzenie do parkowania (hamulec) powinien być włączony, gdy wkłada się lub wyjmuje dziecko. - Zawsze, gdy parkujesz wózek zablokuj hamulec (urządzenie do parkowania). - Maksymalne obciążenie koszyka wynosi 3kg.

-
- Maksymalne obciążenie kieszeni budki/gondoli wynosi 0,3kg.
 - Jakikolwiek obciążenie dołączone do uchwytu i/lub tylnej strony oparcia i/lub boków wózka będzie wpływać na stateczność wózka. - Nie wieszaj toreb do tego nieprzystosowanych oraz innych niż zalecane przez producenta na prowadnicach wózka – jest to niebezpieczne oraz może prowadzić do uszkodzenia wózka. - Ten wózek został zaprojektowany do użytkowania go przez jedno dziecko. - Akcesoria, które nie są zaakceptowane przez producenta nie powinny być użytkowane. Używaj tylko części zamiennych dostarczonych lub zalecanych przez producenta. - Nie używać dodatkowych platform dołączanych do wózka. - W przypadku wykrycia jakichkolwiek usterek nie używaj produktu oraz skontaktuj się z serwisem BDG PRODUKCJA SP.Z.O.O lub sprzedawcą. - Nigdy nie wjeżdżaj ani nie zjeżdżaj wózkiem po schodach (również po płozach), szczególnie gdy znajduje się w nim dziecko – może to spowodować poważne obrażenia dziecka i uszkodzenia wózka. - Bujanie wózka może osłabić jego konstrukcję i prowadzić do uszkodzenia. - Nigdy nie podnoś lub przenoś produktu z dzieckiem w środku. - Przed użycie wózka zawsze upewnij się, że mechanizmy składania zostały zablokowane (jest on prawidłowo rozłożony i zablokowany).
 - Zawsze montuj wszystkie elementy ochronne i zabezpieczające wózka zgodnie z instrukcją - Zawsze zapinaj pas krokowy na barierce. - Okresowo sprawdzaj, czy wszystkie elementy wózka są sprawne i bezpieczne, w szczególności prawidłowość mocowania siedziska i gondoli i fotelika samochodowego do podwozia. - Przy składaniu i rozkładaniu wózka, a także podczas regulacji oparcia, rączki lub innych elementów wózka uważaj na bezpieczeństwo części ciała Twojego oraz dziecka. - Wózek przeznaczony jest do jazdy do przodu. - BDG PRODUKCJA SP. Z.O.O nie ponosi odpowiedzialności z szkody wyrządzone w mieniu lub na osobach na skutek montażu oraz używania przedmiotowego produktu niezgodnie ze wskazaniami i zaleceniami producenta zawartymi w instrukcji obsługi.
 - Należy używać wyłącznie elementów dostarczonych lub rekomendowanych przez producenta / dystrybutora. Instrukcja czyszczenia tapicerki: - Czyścić przy użyciu ściereczki z delikatnym detergentem, nie namaczać, nie wirować, suszyć rozłożone. - Miej świadomość ryzyka, jakie niesie ze sobą umieszczenie produktu w pobliżu otwartych źródeł ognia i innych źródeł wysokich temperatur.
 - Konstrukcja wózka wyposażona jest w regulowany podnóżek. Podczas samodzielnego wsiadania i wysiadania dziecka z wózka podnóżek należy ustawić w najniższym położeniu. - Siedzisko wózka służy do przewożenia dziecka w pozycji siedzącej - nie pozwól dziecku stawać na nim – może to stwarzać zagrożenie dla dziecka. - Podczas przenoszenia wózka trzymaj za jego stelaż. W przypadku przenoszenia siedziska trzymaj za jego boczne uchwyty. W przypadku przenoszenia gondoli, trzymaj za szczyt uchwytu gondoli (uchwyt powinien być zablokowany w pozycji pionowej do podłoża).

Nigdy nie przenoś wózka/stelaża/gondoli/siedziska/fotelika/nie zmieniaj kierunku zamocowania siedziska/nie pompuj kół oraz nie wykonuj innych typu czynności, jak np. zdejmowanie czy zakładanie kół, z dzieckiem w środku. W przypadku znoszenia lub wnoszenia wózka po schodach, do autobusu, itp. zawsze czynność tą powinny wykonywać dwie osoby. - Zawsze podjeżdżaj pod krawężniki, progi i inne przeszkody dwoma kołami tej samej osi jednocześnie działając siłą na prowadnicę wózka. Jeżeli podjeżdżasz przednimi kołami – prowadnicę wózka należy nacisnąć w dół co spowoduje uniesienie kół przednich ponad przeszkodę. W przypadku podjeżdżania tylnymi kołami – prowadnicę wózka należy unieść co spowoduje uniesienie kół tylnych. Niestosowanie się do tych zasad może prowadzić do uszkodzenia wózka lub stwarzać niebezpieczeństwo dla podróżującego w nim dziecka, co w konsekwencji może prowadzić do wywrócenia wózka z dzieckiem.

- Za bezpieczeństwo dziecka odpowiedzialny jest jego opiekun (osoba prowadząca wózek).
- Podczas zmiany położenia oparcia siedziska lub gondoli, zwróć uwagę na rączki i głowę dziecka.
- W przypadku zmiany położenia siedziska lub wysokości pasów - zawsze dopasuj ich długość do ciała dziecka, a także sprawdź poprawność działania sprzączki.
- Producent nie ponosi odpowiedzialności za montowanie na stelażu fotelików przez niego nie zaakceptowanych.
- Przed umieszczeniem dziecka w wózku zawsze sprawdzaj czy wewnątrz nie znajdują się luźne małe przedmioty, które na skutek poślizgnięcia mogą spowodować zadławienie lub uduszenie się dziecka.
- Nigdy nie używaj wózka bez zamocowanej barierki.
- Nigdy nie rozkładaj ani składaj wózka, jeżeli w pobliżu znajduje się dziecko.
- Zawsze używaj hamulca parkingowego gdy dziecko jest wkładane i wyjmowane z wózka.
- Nigdy nie zmieniaj kierunku jazdy siedziska jeżeli znajduje się w nim dziecko. Dotyczy wózków wyposażonych w siedziska z możliwością zmiany kierunku jazdy.
- Na stelażu wózka można zamocować gondolę lub siedzisko lub fotelik samochodowy.

Dotyczy gondoli: - Żaden dodatkowy materac nie powinien być dodawany inny, niż zalecany przez producenta. - Niniejszy wyrób jest odpowiedni dla Dziecka, które nie może siedzieć samodzielnie, przewracać się i poruszać na swoich rękach i kolanach. Maksymalna masa dziecka: 9kg.

- Uchwyty do przenoszenia powinny znajdować się poza wnętrzem gondoli, podczas jej użytkowania. Dotyczy fotelika samochodowego: - Fotelik samochodowy nie zastępuje kołyski ani łóżeczka. W przypadku, gdy Twoje dziecko potrzebuje snu, należy umieścić je w odpowiedniej gondoli, kołysce lub łóżeczku.

DEAR PARENTS

Congratulations on your purchase of the children stroller JUST of the company **BDG PRODUKCJA SP. Z.O.O** Travelling in it will most certainly be safe, comfortable and enjoyable.

IMPORTANT: READ CAREFULLY AND KEEP IT FOR FUTURE REFERENCE

A. ELEMENTS OF THE STROLLER

1. Stroller frame with cover
2. Bumper bar
3. Canopy
4. Front wheel – 2 pcs.
5. Rear wheel – 2 pcs.
6. Footmuff

UNFOLDING THE STROLLER

B. Press the locking mechanism blockade (1), then press the locking mechanism (2) located on the stroller handle. Lift the handle.

C. Unfold the stroller pulling the handle up until locks on both sides of the stroller are locked in place.

NOTE! Make sure that the stroller is properly unfolded.

ASSEMBLY OF FRONT AND REAR WHEELS

D. ASSEMBLY OF THE FRONT WHEELS

Insert front set of the wheel onto the hub until it is locked in place (you will hear a clear click sound). Make sure the wheel is properly secured. Repeat on the other side.

E. ASSEMBLY OF THE REAR WHEELS

Insert the protruding axle of the rear wheel onto the rear hub of the stroller. Make sure the wheel is properly secured. Repeat on the other side.

ASSEMBLY OF THE BUMPER BAR

F. To assemble the bumper bar, insert the bumper bar assembly element into the opening of the bumper bar assembly mechanism located in the frame of the stroller. Repeat on the other side.

K. To detach the bumper bar, press the button of locking mechanism (1) and detach it from the opening of the bumper bar assembly mechanism (2). Repeat on the other side.

BRAKE OPERATION (PARKING DEVICE)

H. Lift the lever to unlock the rear wheels.

I. Lower the lever to lock the rear wheels.

BACKREST ADJUSTMENT

J. To lower the backrest, lower the buttons of the backrest locking mechanism (1) and simultaneously lower the backrest (2) to the desired position.

K. To lift the backrest, hold the end of the belt of the adjusting mechanism (1) and simultaneously push the backrest to the required position (2).

CANOPY MANUAL

L. To change the position of the canopy, hold its top part and adjust it to the required position.

M. To additionally enlarge the canopy, unzip the zipper in its middle part (1) and pull the canopy to the front (2).

FOOTREST ADJUSTMENT

N. To lower the footrest, press both buttons of the locking mechanism located under the footrest (1) and lower it (2).

O. To lift the footrest, lift its end part.

DISASSEMBLY OF THE WHEELS

P. DISASSEMBLY OF THE FRONT WHEELS

Press the button of the locking mechanism (1) and simultaneously take the front wheel off the hub (2).

Q. DISASSEMBLY OF THE REAR WHEELS

Press the button of the locking mechanism (1) and simultaneously take the front wheel off the hub (2).

FOLDING THE STROLLER

R. Press the locking mechanism blockade (1), then press the button of the locking mechanism (2) located on the stroller handle. Push the handle forward.

S. Make sure that the stroller is properly secured against accidental unfolding.

SEAT BELTS MANUAL

T. Insert each belt into the buckle and then adjust its length adjusting it to the body of the child. To unbuckle the buckle, press the button located in its middle part.

U. ASSEMBLY / ADJUSTMENT OF THE SAFETY BELTS HEIGHT

To assemble / adjust the height of the seat belts, take them out of the openings in the backrest/seat unit and the upholstery and then insert through openings in the upholstery and the seat unit/backrest at the desired height.

NOTE! Before locking the child with the seat belts, make sure that the seat belts are properly assembled in the stroller.

FOOTMUFF

V. To assemble the cover on the frame of the stroller, insert its lower part onto the footrest and then fix the snap fasteners of the belts with the snap fasteners located on the sides of the upholstery.



CLEANING AND OPERATING

Plastic parts of the stroller and stripes may be cleaned with soft, damp cloth. Do not use aggressive cleaning agents.

Clean metal parts with dry cloth removing dust and water. If the stroller gets muddy or after its use during winter, maintain it with use of lubricating products.

Stroller upholstery may only be hand washed in temperature of 30°C with use of soft cleaning agents and laundry liquid. Do not whirl or dry in a drier.

Check periodically if screws did not get loose and replace damage parts. Lubricate riding elements, i.e. wheels hubs and axes using common products. It should be done especially after using the stroller on sandy ground or during winter. Aggressive agents may cause corrosion. Remember to maintain all metal elements.



WARNING

IMPORTANT – READ CAREFULLY AND KEEP FOR FUTURE REFERENCE

- WARNING Never leave your child unattended
- WARNING Ensure that all the locking devices are engaged before use
- WARNING To avoid injury ensure that your child is kept away when unfolding and folding this product.
- WARNING Do not let the child play with this product
- WARNING Always use the restraint system
- WARNING Check that the pram body or seat unit or car seat attachment devices are correctly engaged before use
- WARNING This product is not suitable for running or skating
- Maximum weight and age of the child for which the vehicle is suitable: 22 kg or 4 years whichever comes first.
- Parking device (brake) should be activated when putting the child in or taking the child out of the stroller - When parking the stroller, always activate the brake (parking device), - Maxim load of the basket is 3 kg. - Maximum load of pocket of the canopy/carrycot is 0.3 kg. - Any load on the handle and/or posterior part of the backrest and/or sides of the stroller will influence stability of the stroller - Do not hang bags which are not appropriate for hanging or bags different than recommended by the manufacturer on the stroller's guides - it is dangerous and may lead to damage to the stroller. - This stroller is intended for use by one child.

- Do not use accessories which are not approved by the manufacturer. Use only spare parts which are approved or recommended by the manufacturer.
- Do not use additional platforms attached to the stroller.
- In the event any defects are detected, do not use the product and contact the service of BDG PRODUKCJA SP. Z.O.O of the seller.
- Never go down or up the stairs with the stroller (also on slides), especially with a child inside - it may lead to serious injury to the child and damage to the stroller.
- Rocking the stroller may deteriorate its structure and lead to damage.
- Never lift or move the product with the child inside it.
- Make sure folding elements are locked prior to using the stroller (that is is properly unfolded and locked in place).
- Always assemble all protective and securing elements of the stroller in compliance with instructions.
- Always attach the crotch belt on the bumper bar.
- Check periodically if all elements of the stroller are operational and safe, in particular check if the seat unit, carrycot and the car seat are properly assembled to the chassis.
- When folding and unfolding the stroller, as well as when adjusting the backrest, handle or other elements of the stroller, keep your and your child's body parts safe.
- The stroller is intended for moving forward.
- BDG PRODUKCJA SP. Z.O.O is not liable for any damage to property or injuries arising from the assembly and use of the product which is not compliant with instructions and recommendations of the manufacturer covered by this user manual.
- Use only elements supplied or recommended by the manufacturer/distributor.
- Upholstery cleaning manual:**
 - Clean using a cloth with mild cleaning agent, do not wet it, do not whirl, dry unfolded.
 - Be aware of the risk of open fire and other sourced of strong heat in the vicinity of the product.
 - You may assemble the carrycot, seat unit, or the car seat on the stroller's frame.
- Carrycot:**
 - Do not use any additional mattress than the one recommended by the manufacturer.
 - This product is suitable for children who cannot sit up unaided, roll over and cannot push itself up on hands and knees. Maximum weight of the child: 9kg.
 - Handles for carrying should be placed outside the carrycot when using it.
- Car seat:**
 - Car seat does not substitute cradle or baby cot. If your child wants to sleep, put it inside and appropriate carrycot, cradle or baby cot.

SEHR GEEHRTE ELTERN

Herzlichen Glückwunsch zum Kauf des Kinderwagens JUST der Firma
BDG PRODUKCJA SP. Z.O.O

Das Reisen Ihres Kindes wird ganz bestimmt sicher, komfortabel und angenehm sein.

LESEN SIE DIE ANWEISUNGEN SORGFÄLTIG DURCH UND BEWAHREN SIE ES FÜR SPÄTERE BEZUGNAHME AUF.

A. BESTANDTEILE DES KINDERWAGENS

1. Gestell des Kinderwagens mit Polsterung 2. Schutzbügel 3. Verdeck 4. Vorderrad - 2 St.
5. Hinterrad - 2 St. 6. Beinschutzbezug

AUFKLAPPEN DES KINDERWAGENS

B. Drücken Sie die Verriegelung (1) und dann den Verriegelungsknopf (2) am Kinderwagengriff. Heben Sie den Griff an.

C. Klappen Sie den Kinderwagen auf, indem Sie den Griff nach oben ziehen, bis die Verschlüsse auf beiden Seiten einrasten.

WICHTIGER HINWEIS! Stellen Sie sicher, dass der Kinderwagen richtig ausgeklappt ist.

MONTAGE DER VORDER- UND HINTERRÄDER

D. MONTAGE DER VORDERRÄDER

Schieben Sie das Vorderrad in die Nabe, bis es einrastet (Sie werden ein deutliches Klicken hören). Stellen Sie sicher, dass das Rad richtig blockiert ist. Wiederholen Sie diese Tätigkeit auf der anderen Seite.

E. MONTAGE DER HINTERRÄDER

Schieben Sie den Überstand des Hinterrades in die Hinterachsöffnung des Kinderwagens, bis er einrastet. Stellen Sie sicher, dass das Rad richtig blockiert ist. Wiederholen Sie diese Tätigkeit auf der anderen Seite.

MONTAGE DES SCHUTZBÜGELS

F. Um den Schutzbügel zu montieren, schieben Sie die Schutzbügelhalterung in die Schutzbügelmontageöffnung am Gestell des Kinderwagens. Wiederholen Sie diese Tätigkeit auf der anderen Seite.

G. Um den Schutzbügel zu entfernen, drücken Sie den Verriegelungsknopf (1) und ziehen Sie es dann aus der Schutzbügelmontageöffnung (2) heraus. Wiederholen Sie diese Tätigkeit auf der anderen Seite.

BEDIENUNG DER BREMSE (PARKVORRICHTUNG)

H. Heben Sie den Hebel an, um die Hinterräder zu entriegeln.

I. Senken Sie den Hebel, um die Hinterräder zu blockieren.

VERSTELLUNG DER RÜCKENLEHNE

J. Um die Rückenlehne abzusenken, senken Sie den Arretierknopf der Rückenlehne (1) und senken Sie gleichzeitig die Rückenlehne (2), bis die gewünschte Position erreicht ist.

K. Um die Rückenlehne anzuheben, fassen Sie das Ende des Verstellriemens (1) und schieben gleichzeitig die Rückenlehne in die gewünschte Position (2).

BEDIENUNG DES VERDECKS

L. Um die Position des Verdecks zu ändern, fassen Sie die Oberseite des Verdecks an und platzieren Sie ihn an der gewünschten Stelle.

M. Um das Verdeck zu vergrößern, knöpfen Sie den Schieber im mittleren Teil (1) auf und ziehen Sie das Verdeck nach vorne (2).

VERSTELLUNG DER FUSSTÜTZE

N. Zum Absenken der Fußstütze drücken Sie beide Verriegelungstasten unter der Fußstütze (1) und senken dann die Fußstütze (2) ab.

O. Um die Fußstütze anzuheben, heben Sie das Ende der Fußstütze an.

DEMONTAGE DER RÄDER

P. DEMONTAGE DER VORDERRÄDER

Drücken Sie den Verriegelungsknopf (1) und ziehen Sie gleichzeitig das Vorderrad aus der Nabe (2).

Q. DEMONTAGE DER HINTERRÄDER

Drücken Sie den Verriegelungsknopf (1) und ziehen Sie gleichzeitig das Hinterrad aus der Nabe (2).

ZUSAMMENKLAPPEN DES KINDERWAGENS

R. Drücken Sie die Verriegelung (1) und dann den Verriegelungsknopf (2) am Kinderwagengriff. Schieben Sie den Griff nach vorne.

S. Stellen Sie sicher, dass der Kinderwagen ordnungsgemäß gegen unbeabsichtigtes Ausklappen verriegelt ist.

BEDIENUNG DER SICHERHEITSGURTE

T. Schieben Sie jeden Gurt in die Schnalle und stellen Sie dann die Länge auf den Körperbau Ihres Kindes ein. Um die Schnalle zu lösen, drücken Sie den Knopf in der Mitte der Schnalle.

U. MONTAGE / HÖHENVERÄNDERUNG DER SICHERHEITSGURTE

Um die Höhe der Gurtbänder zu montieren / zu verändern, schieben Sie die Gurtenden in der gewünschten Höhe aus den Löchern in der Rückenlehne / dem Sitz und dem Polster und durch die Löcher im Polster und dem Sitz / der Rückenlehne.

WICHTIGER HINWEIS! Vergewissern Sie sich immer, dass die Gurte richtig am Kinderwagen befestigt sind, bevor Sie Ihr Kind anschnallen.

BEINSCHUTZBEZUG

V. Um den Bezug am Rahmen des Kinderwagens zu befestigen, schieben Sie den unteren Teil des Bezugs über die Fußstütze und klipsen Sie den Bezug dann mit den Verschlüssen an den Seiten der Polsterung in die Gurte ein.



PFLEGE UND GEBRAUCHSHINWEISE

Plastikteile des Kinderwagens und Gurte können mit einem weichen, nassen Lappen gereinigt werden. Es sind aggressive Reinigungsmittel nicht zugelassen.

Staub und Wasser aus den Metallteilen werden mit einem trockenen Lappen abgewischt. Bei der Schlammbeschmutzung oder nach der Fahrt in den Wintermonaten empfehlen wir, die Metallteile mit Schmiermitteln zu konservieren. Der Stoffbezug ist nur per Hand bei Temperatur von 30 Grad mit Feinwaschmitteln, am besten in einer Waschflüssigkeit, zu waschen. Keinen Schleuder und Trockner verwenden.

Regelmäßig sollten eventuell gelockere Teile festgezogen und beschädigte Teile ersetzt werden.

Bewegliche Teile, das heißt Radnaben, Steckachsen, sind mit allgemein zugänglichen Schmiermitteln, zu konservieren, insbesondere nach der Fahrt im Sandgebiet oder in den Wintermonaten. Aggressive Mitteln können Korrosion verursachen.

Vergessen Sie bitte auch nicht, alle Metallteile zu konservieren.



WARNUNG

- Wichtig – Bitte sorgfältig lesen und für späteres Nachlesen unbedingt aufbewahren
- **WARNUNG** Lassen Sie Ihr Kind nie unbeaufsichtigt
- **WARNUNG** Vergewissern Sie sich vor Gebrauch, dass alle Verriegelungen eingerastet sind.
- **WARNUNG** Vergewissern Sie sich, dass das Kind beim Aufklappen und Zusammenklappen des Wegens außer Reichweite ist, um Verletzungen zu vermeiden
- **WARNUNG** Lassen Sie Ihr Kind nicht mit dem Produkt spielen.
- **WARNUNG** Verwenden Sie immer das Rückhaltesystem
- **WARNUNG** Vergewissern Sie sich vor der Verwendung, dass der Kinderwagenaufsatz oder der Sitzeinheit oder die Befestigungselemente des Autositzes korrekt eingerastet sind.
- **WARNUNG** Dieses Produkt ist nicht zum Joggen oder Skaten geeignet.
- Maximales Gewicht und Alter des Kindes, für das der Kinderwagen bestimmt ist: 22 kg oder 4 Jahre, je nachdem, was zuerst eintritt.
- Die Feststellvorrichtung (Bremse) sollte aktiviert sein, wenn das Kind eingesetzt oder entfernt wird. - Beim Parken des Kinderwagens arretieren Sie immer die Bremse (Feststellvorrichtung). - Die maximale Belastung des Einkaufskorbes beträgt 3 kg. - Die maximale Belastung der Tasche des Verdeck bzw. der Babywanne beträgt 0,3 kg. - Sämtliche am Griff und/oder am hinteren Teil der Lehne und/oder an den Seitenteilen des Kinderwagens angehängte Lasten wirken sich auf die Stabilität

.....

des Kinderwagens aus. - Hängen Sie keine nicht angepassten oder andere als die vom Hersteller empfohlenen Taschen an die Kinderwagenführungen - dies ist gefährlich und kann zu Schäden am Kinderwagen führen.

- Dieser Kinderwagen ist so konzipiert, dass er von einem Kind benutzt werden kann. - Es dürfen keine Zubehörteile verwendet werden, die vom Hersteller nicht freigegeben wurden. Verwenden Sie nur Ersatzteile, die vom Hersteller geliefert oder empfohlen werden. - Verwenden Sie keine zusätzlichen Plattformen, die mit dem Kinderwagen mitgeliefert werden.

- Wenn Mängel festgestellt werden, verwenden Sie das Produkt nicht und wenden Sie sich an den Service der BDG PRODUKCJA SP. Z.O.O oder den Händler. - Fahren oder schieben Sie den Kinderwagen niemals die Treppe hinauf (einschließlich der Kufen), besonders wenn sich ein Kind im Kinderwagen befindet - dies kann schwere Verletzungen des Kindes und Schäden am Kinderwagen verursachen. - Das Schaukeln des Kinderwagens kann seine Konstruktion schwächen und zu Schäden führen. - Heben oder transportieren Sie das Produkt niemals mit dem Kind im Inneren. - Vergewissern Sie sich vor dem Gebrauch des Kinderwagens, dass alle klappbaren Mechanismen verriegelt sind (d. h. dass der Kinderwagen ordnungsgemäß aufgeklappt und verriegelt ist). - Montieren Sie immer alle Sicherheits- und Schutzelemente des Kinderwagens gemäß den Anweisungen. - Schnallen Sie immer den Schrittgurt am Schutzbügel an. - Überprüfen Sie regelmäßig, ob alle Teile des Kinderwagens in einwandfreiem und sicherem Zustand sind, insbesondere, ob Sitz und Babywanne sowie der Kindersitz korrekt am Gestell befestigt sind. - Achten Sie beim Ein- und Ausklappen des Kinderwagens sowie beim Einstellen der Rückenlehne, der Griffe oder anderer Teile des Kinderwagens auf die Sicherheit Ihres Körpers und Ihres Kindes. - Der Kinderwagen ist für die Vorwärtsbewegung konzipiert.

- BDG PRODUKCJA SP. Z.O.O haftet nicht für Sach- oder Personenschäden, die durch die Installation und den Gebrauch des Produkts entstehen, die nicht in Übereinstimmung mit den Anweisungen und Empfehlungen des Herstellers in der Betriebsanleitung erfolgen. - Verwenden Sie nur Komponenten, die vom Hersteller/Lieferanten geliefert oder empfohlen werden. Anleitung zur Reinigung der Polsterung: - Mit einem Tuch mit mildem Reinigungsmittel reinigen, nicht einweichen, nicht schleudern, aufgeklappt trocknen. - Daruf achten, dass das Produkt nicht in der Nähe von offenem Feuer und anderen Hitzequellen aufgestellt wird. - Am Gestell des Kinderwagens kann eine Babywanne oder Sitz oder Kindersitz befestigt werden. Babywanne: - Es sollte keine zusätzliche Matratze hinzugefügt werden, die nicht vom Hersteller empfohlen wird. - Dieses Produkt ist für ein Kind geeignet, welches nicht eigenständig sitzen, umfallen und sich auf eigenen Armen und Knien bewegen kann. Maximales Kindesgewicht: 9 kg. - Die Tragegriffe sollten sich während des Gebrauchs außerhalb der Innenseite der Babywanne befinden. Kindersitz: - Der Kindersitz ersetzt nicht eine Kinderwiege oder ein Kinderbett. Wenn Ihr Kind schlafen muss, legen Sie es in eine geeignete Babywanne, Wiege oder in ein Kinderbett.

УВАЖАЕМЫЕ РОДИТЕЛИ

Поздравляем Вас с приобретением прогулочной коляски JUST от производителя BDG PRODUKCJA Прогулки Вашего ребенка в этой коляске, несомненно, будут безопасными, комфортными и приятными.

ВАЖНО: ВНИМАТЕЛЬНО ПРОЧИТАЙТЕ И СОХРАНИТЕ ДЛЯ БУДУЩЕГО ИСПОЛЬЗОВАНИЯ

A. СОСТАВЛЯЮЩИЕ ЭЛЕМЕНТЫ КОЛЯСКИ

1. Рама коляски с обивкой
2. Защитный бампер
3. Капор
4. Переднее колесо - 2 штуки
5. Заднее колесо - 2 штуки
6. Чехол для ножек

РАСКЛАДЫВАНИЕ КОЛЯСКИ

B. Нажмите на предохранитель блокировки (1), а затем на кнопку блокировки (2), расположенную на ручке коляски. Поднимите ручку.

C. Разложите коляску, потянув за ручку вверх, до момента блокировки замков с обеих сторон.

ВНИМАНИЕ! Убедитесь в том, что коляска разложена правильно.

УСТАНОВКА ПЕРЕДНИХ И ЗАДНИХ КОЛЕС

D. УСТАНОВКА ПЕРЕДНИХ КОЛЕС

Вставьте узел переднего колеса в ступицу до фиксации (послышится отчетливый щелчок). Убедитесь, что колесо зафиксировано правильно. Повторите действие с другой стороны.

E. УСТАНОВКА ЗАДНИХ КОЛЕС

Вставьте выступающую ось заднего колеса в отверстие в задней оси коляски до фиксации. Убедитесь, что колесо зафиксировано правильно. Повторите действие с другой стороны.

УСТАНОВКА ЗАЩИТНОГО БАМПЕРА

F. Для установки бампера вставьте элемент крепления бампера в монтажное отверстие бампера на раме коляски. Повторите действие с другой стороны.

G. Чтобы отстегнуть бампер, нажмите кнопку фиксатора (1), а затем выдвиньте бампер из монтажного отверстия (2). Повторите действие с другой стороны.

ПОЛЬЗОВАНИЕ СТОЯНОЧНЫМ ТОРМОЗОМ

H. Поднимите рычаг, чтобы разблокировать задние колеса.

I. Опустите рычаг для блокировки задних колес.

ЧЕХОЛ ДЛЯ НОЖЕК

V. Чтобы прикрепить чехол к раме коляски, наденьте его нижнюю часть на подножку, а затем пристегните защелки чехла к защелкам по бокам обивки.

РЕГУЛИРОВКА НАКЛОНА СПИНКИ

J. Чтобы опустить спинку, опустите кнопку фиксации спинки (1) и одновременно опустите спинку (2) до нужного положения.

K. Чтобы поднять спинку, потяните за регулировочный ремень (1) и одновременно толкните спинку до желаемого положения (2).

РЕГУЛИРОВКА ПОЛОЖЕНИЯ КАПОРА

L. Чтобы изменить положение капора, возьмитесь за его верх и установите в нужное положение.

M. Чтобы увеличить капор, расстегните молнию в его центральной части (1), а затем потяните капор вперед (2).

РЕГУЛИРОВКА ПОДНОЖКИ

N. Чтобы опустить подножку, нажмите обе кнопки фиксации под подножкой (1), а затем опустите подножку (2).

O. Чтобы поднять подножку, приподнимите ее конец.

СНЯТИЕ КОЛЕС

P. СНЯТИЕ ПЕРЕДНИХ КОЛЕС

Нажмите кнопку блокировки (1) и одновременно снимите переднее колесо со ступицы (2).

Q. СНЯТИЕ ЗАДНИХ КОЛЕС

Нажмите кнопку блокировки (1) и одновременно снимите заднее колесо со ступицы (2).

СКЛАДЫВАНИЕ КОЛЯСКИ

R. Нажмите на предохранитель блокировки (1), а затем на кнопку блокировки (2), расположенную на ручке коляски. Толкните ручку вперед.

S. Убедитесь, что коляска надежно заблокирована от случайного раскладывания.

РЕМНИ БЕЗОПАСНОСТИ

T. Проденьте каждый ремень через пряжку, а затем отрегулируйте их длину в соответствии с телосложением вашего ребенка. Чтобы расстегнуть пряжку, нажмите на кнопку посередине пряжки.

U. УСТАНОВКА / ИЗМЕНЕНИЕ ВЫСОТЫ РЕМНЕЙ БЕЗОПАСНОСТИ

Чтобы установить / изменить высоту ремней безопасности, выдвиньте их концы из отверстий в спинке / сиденье и обивке, а затем вставьте их через отверстия в обивке и сиденье / спинке на нужной высоте.

ВНИМАНИЕ! Прежде чем пристегивать ребенка, всегда проверяйте правильность установки ремней на коляске.



ЧИСТКА И ЭКСПЛУАТАЦИЯ КОЛЯСКИ

Части коляски, изготовленные из пластмассы, и ремни можно чистить мягкой влажной тряпкой. Запрещено использовать агрессивные моющие средства. Металлические детали протереть сухой тряпкой, чтобы удалить пыль и воду. Если они испачканы грязью, или после езды в зимний период, их следует обработать препаратами со смазочными свойствами.

Обивку можно стирать только вручную при температуре 30 градусов с использованием мягких моющих средств, лучше всего с жидкостью для стирки. Не выкручивать, не сушить в стиральной машине.

Следует периодически проверять послабление болтов и заменять поврежденные части.

Необходимо смазывать ходовые элементы, такие как ступицы колес, оси, желательно с использованием популярных препаратов, особенно после езды по песке либо в зимнее время. Агрессивные средства могут вызвать коррозию. Также следует помнить о консервации всех металлических деталей.



ПРЕДУПРЕЖДЕНИЕ

- **ВАЖНО: ВНИМАТЕЛЬНО ПРОЧИТИТЕ И СОХРАНИТЕ ИНСТРУКЦИЮ ДЛЯ ДАЛЬНЕЙШЕГО ИСПОЛЬЗОВАНИЯ.**

- **ПРЕДУПРЕЖДЕНИЕ** Никогда не оставляйте ребенка без присмотра.

- **ПРЕДУПРЕЖДЕНИЕ** Перед использованием убедитесь, что все блокировочные элементы зафиксированы.

- **ПРЕДУПРЕЖДЕНИЕ** Во избежание травм следует убедиться, что при складывании или раскладывании данного изделия ребенок находится на нужном расстоянии от него.

- **ПРЕДУПРЕЖДЕНИЕ** Не разрешайте ребенку играть с данным изделием.

- **ПРЕДУПРЕЖДЕНИЕ** Всегда пользуйтесь системой удерживания ребенка.

- **ПРЕДУПРЕЖДЕНИЕ** Перед использованием проверьте, правильно ли зафиксированы крепежные элементы люльки, прогулочного блока или автокресла.

- **ПРЕДУПРЕЖДЕНИЕ** Запрещается использовать коляску во время бега или езды на роликовых коньках.

- Максимальный вес и возраст ребенка, для которого предназначена коляска: 22 кг или 4 года, в зависимости от того, что наступит раньше.

- Парковочное устройство (тормоз) должно быть включено, когда Вы кладете или вынимаете ребенка из коляски. - Всегда во время парковки коляски блокируйте тормоз (парковочное устройство). - Максимальная

.....

коляски блокируйте тормоз (парковочное устройство). - Максимальная нагрузка на корзину составляет 3 кг. - Максимальная нагрузка кармана короба / люльки составляет 0,3 кг. - Любая нагрузка, прикрепленная к держателю и/или задней стороне спинки и/или к боковинам коляски будет влиять на устойчивость коляски. - Не вешайте сумки, не приспособленные для этого и отличные от рекомендованных производителем на направляющие коляски - это опасно и может привести к повреждению коляски. - Эта коляска предназначена для использования одним ребенком. - Аксессуары, не одобренные производителем, не должны использоваться. Следует использовать только запчасти, поставляемые или рекомендуемые производителем. - Не используйте дополнительные платформы, прикрепленные к коляске. - В случае обнаружения каких-либо дефектов не используйте продукт и обратитесь в сервисную службу предприятия BDG PRODUKCJA SP. Z.O.O или продавца. - Никогда не поднимайтесь и не спускайтесь коляской по лестнице (также по полозьям), особенно когда в ней находится ребенок - это может привести к серьезным травмам ребенка и повреждению коляски. - Раскачивание коляски может ослабить ее конструкцию и привести к ее повреждению. - Никогда не переносите и не поднимайте продукт с ребенком внутри. - Перед использованием коляски всегда убедитесь, что механизмы складывания заблокированы (она правильно разложена и заблокирована). - Всегда устанавливайте все защитные элементы коляски в соответствии с инструкцией - Всегда застегивайте паховый ремень на барьере. - Периодически проверяйте функциональность и безопасность всех компонентов коляски, в частности, правильное крепление сиденья и люльки и автокресла к шасси. - При складывании и раскладывании коляски, а также при регулировке спинки, ручки или других компонентов коляски соблюдайте безопасность частей Вашего тела и Вашего ребенка. - Коляска предназначена для движения вперед. - BDG PRODUKCJA SP. Z.O.O не несет ответственности за ущерб, причиненный имуществу или лицам в результате сборки и использования продукта в нарушение инструкций и рекомендаций производителя, включенных в руководство по эксплуатации. - Используйте только компоненты, поставляемые или рекомендованные производителем / дистрибьютором. Инструкция по очистке обивки: - Чистить ткань с мягким моющим средством, не замачивать, не отжимать, сушить в разложенном виде. - Помните об опасности открытого огня и других источников сильного тепла в непосредственной близости от продукта. - К раме коляски можно прикрепить люльку или сиденье или автокресло. Люлька: Не следует добавлять никаких дополнительных матрасов, кроме рекомендуемого производителем. - Настоящее изделие предназначено для ребенка, не умеющего самостоятельно сидеть, переворачиваться и передвигаться с помощью своих рук и коленей. Максимальный вес ребенка: 9 кг. - Ручки для переноски должны быть расположены снаружи люльки во время ее использования. Автокресло: - Автокресло не заменяет колыбель или кроватку. Если Вашему ребенку нужен сон, положите его в подходящую люльку, колыбель или детскую кроватку.

VÁŽENÍ RODIČE,

blahopřejeme vám k zakoupení sportovního kočárku JUST firmy **BDG PRODUKCJA SP. Z.O.O SP. Z.O.O** Vození vašeho dítěte v něm bude určitě bezpečné, pohodlné a příjemné.

DŮLEŽITÉ: POZORNĚ SI PŘEČTĚTE A USCHOVEJTE PRO BUDOUCÍ POUŽITÍ

A. SOUČÁSTI KOČÁRKU

1. Konstrukce kočárku s čalouněním 2. Madlo 3. Boudička 4. Přední kola – 2 kusy
5. Zadní kola - 2 kusy 6. Potah na nohy

ROZLOŽENÍ KOČÁRKU

- B.** Stiskněte pojistku blokování (1) a pak blokovací tlačítko (2) umístěné na rukojeti kočárku. Zvedněte rukojeť.
- C.** Rozložte kočárek zatažením za rukojeť nahoru, dokud se zámky na obou stranách nezajistí.
- POZOR! Ujistěte se, že je kočárek správně rozložený.**

MONTÁŽ PŘEDNÍCH A ZADNÍCH KOL

D. MONTÁŽ PŘEDNÍCH KOL

Zasuňte sestavu předního kola do náboje, dokud nezapadne na místo (uslyšíte výrazné kliknutí). Ujistěte se, že je kolo správně zajištěno. Zopakujte na druhé straně.

E. MONTÁŽ ZADNÍCH KOL

Zasuňte vyčnívající nápravu zadního kola do otvoru zadní nápravy kočárku, dokud nezapadne. Ujistěte se, že je kolo správně zajištěno. Zopakujte na druhé straně.

MONTÁŽ MADLA

- F.** Chcete-li namontovat madlo, zasuňte upevňovací prvek madla do upevňovacího otvoru madla v konstrukci kočárku. Zopakujte na druhé straně.
- G.** Chcete-li odebrat madlo, stiskněte blokovací tlačítko (1) a pak jej vysuňte z upevňovacího otvoru madla (2). Zopakujte na druhé straně.

OVLÁDÁNÍ BRZDY (PARKOVACÍ ZAŘÍZENÍ)

- H.** Zvednutím páčky odbrzdíte zadní kola.
- I.** Sklopením páčky zabrzdíte zadní kola.

NASTAVENÍ OPĚRADLA

- J.** Chcete-li sklopit opěradlo, sklopte blokovací tlačítko opěradla (1) a zároveň sklopte opěradlo (2), dokud nedosáhnete požadované polohy.
- K.** Chcete-li zvednout opěradlo, uchopte konec nastavovacího pásku (1) a zároveň zatlačte opěradlo do požadované polohy (2).

NASTAVENÍ BOUDIČKY

L. Chcete-li změnit polohu boudičky, uchopte její horní část a nastavte ji do požadované polohy.

M. Chcete-li rozšířit boudičku, rozepněte zip umístěný ve střední části (1) a pak zatáhněte boudičku dopředu (2).

NASTAVENÍ OPĚRKY NOHOU

N. Chcete-li sklopit opěrku nohou, stiskněte obě blokovací tlačítka umístěná pod opěrkou nohou (1) a pak sklopte opěrku nohou (2).

O. Chcete-li zvednout opěrku nohou, zvedněte konec opěrky nohou.

DEMONTÁŽ KOL

P. DEMONTÁŽ PŘEDNÍCH KOL

Stiskněte blokovací tlačítko (1) a zároveň vysuňte přední kolo z náboje (2).

Q. DEMONTÁŽ ZADNÍCH KOL

Stiskněte blokovací tlačítko (1) a zároveň vysuňte zadní kolo z náboje (2).

SLOŽENÍ KOČÁRKU

R. Stiskněte pojistku blokování (1) a pak blokovací tlačítko (2) umístěné na rukojeti kočárku. Zatlačte rukojeť dopředu.

S. Ujistěte se, že je kočárek správně zajištěn proti náhodnému rozložení.

NASTAVENÍ BEZPEČNOSTNÍCH PÁSŮ

T. Zasuňte každý pás do spony a pak upravte jejich délku, aby vyhovovaly výšce dítěte. Chcete-li rozepnout sponu, stiskněte tlačítko v její střední části.

U. MONTÁŽ / ZMĚNA VÝŠKY BEZPEČNOSTNÍCH PÁSŮ

Chcete-li připevnit / změnit výšku bezpečnostních pásů, vysuňte jejich konce z otvorů v opěradle/sedadle a čalounění a poté je zasuňte do otvorů v čalounění a sedadle/opěradle v požadované výšce.

POZOR! Před zapnutím dítěte se vždy ujistěte, že pásy jsou na kočárku správně připevněny.

POTAH NA NOHY

V. Chcete-li připevnit potah ke konstrukci kočárku, natáhněte jeho spodní část na opěrku nohou a pak zapněte patentky potahu do patentek pásků po stranách čalounění.

bočních stranách kočárku bude ovlivňovat stabilitu kočárku. - Na rukojeti kočárku nezavěšujte k tomu nepřizpůsobené tašky nebo jiné, než které doporučuje výrobce – je to nebezpečné a může to způsobit poškození kočárku.

- Tento kočárek byl navržen pro jedno dítě. - Nepoužívejte příslušenství, které není schváleno výrobcem. Používejte pouze náhradní díly, které dodal nebo doporučil výrobce. - Nepoužívejte další plošiny připojované ke kočárku.

- Pokud zjistíte jakoukoli závadu, nepoužívejte výrobek a kontaktujte servis BDG PRODUKCJA nebo prodejce. - Nikdy nejezděte s kočárkem po schodech (také na ližinách), zejména když se v něm nachází dítě – může to způsobit vážný úraz dítěte a poškození kočárku. - Houpání kočárku může oslabit jeho konstrukci a způsobit jeho poškození. - Kočárek s dítětem nikdy nezvedejte nebo nepřenášejte. - Před použitím kočárku se vždy ujistěte, že skládací mechanismus je zablokován (je správně rozložen a zablokován). - Na kočárek vždy namontujte všechny ochranné a zabezpečovací prvky v souladu s návodem. - Zapínejte vždy mezinožní popruh k madlu. - Pravidelně kontrolujte, zda jsou všechny součásti kočárku funkční a bezpečné, zejména správné připevnění sedátka a korby a autosedačky k podvozku. - Při skládání a rozkládání kočárku a také při nastavení opěradla, rukojeti nebo jiných součástí kočárku dávejte pozor, aby části vašeho těla a těla dítěte byly bezpečné. - Kočárek je určen pro jízdu dopředu.

- BDG PRODUKCJA SP. Z.O.O. nenese odpovědnost za škody na majetku nebo osobách v následku montáže a používání předmětného výrobku v rozporu s pokyny a doporučeními výrobce uvedenými v návodu k obsluze. - Používejte pouze části, které dodal nebo doporučil výrobce/distributor. Návod k čištění čalounění: - Čistěte hadříkem a jemným čisticím přípravkem, nenamáčejte, neždímejte, sušte v rozložené poloze.

- Pozor na nebezpečí otevřeného ohně nebo dalších zdrojů tepla v blízkosti výrobku. - Na konstrukci kočárku můžete připevnit korbu, sedátko nebo autosedačku. Korba: - Nepřidávejte žádnou další matraci než doporučenou výrobcem. - Tento výrobek je vhodný pro dítě, které neumí sedět samo, přetáčet se a pohybovat na svých rukou a kolenou. Maximální hmotnost dítěte: 9 kg.

- Úchyty pro přenášení musí být z vnější strany korby při jejím používání. Autosedačka: - Autosedačka nenahrazuje kolébku ani postýlku. Pokud se vašemu dítěti chce spát, vložte jej do příslušné korby, kolébky nebo postýlky.

- BDG PRODUKCJA SP. Z.O.O. nenese odpovědnost za škody na majetku nebo osobách v následku montáže a používání předmětného výrobku v rozporu s pokyny a doporučeními výrobce uvedenými v návodu k obsluze. - Používejte pouze části, které dodal nebo doporučil výrobce/distributor. Návod k čištění čalounění: - Čistěte hadříkem a jemným čisticím přípravkem, nenamáčejte, neždímejte, sušte v rozložené poloze.

- Pozor na nebezpečí otevřeného ohně nebo dalších zdrojů tepla v blízkosti výrobku. - Na konstrukci kočárku můžete připevnit korbu, sedátko nebo autosedačku. Korba: - Nepřidávejte žádnou další matraci než doporučenou výrobcem. - Tento výrobek je vhodný pro dítě, které neumí sedět samo, přetáčet se a pohybovat na svých rukou a kolenou. Maximální hmotnost dítěte: 9 kg.

- Úchyty pro přenášení musí být z vnější strany korby při jejím používání. Autosedačka: - Autosedačka nenahrazuje kolébku ani postýlku. Pokud se vašemu dítěti chce spát, vložte jej do příslušné korby, kolébky nebo postýlky.

- BDG PRODUKCJA SP. Z.O.O. nenese odpovědnost za škody na majetku nebo osobách v následku montáže a používání předmětného výrobku v rozporu s pokyny a doporučeními výrobce uvedenými v návodu k obsluze. - Používejte pouze části, které dodal nebo doporučil výrobce/distributor. Návod k čištění čalounění: - Čistěte hadříkem a jemným čisticím přípravkem, nenamáčejte, neždímejte, sušte v rozložené poloze.

- Pozor na nebezpečí otevřeného ohně nebo dalších zdrojů tepla v blízkosti výrobku. - Na konstrukci kočárku můžete připevnit korbu, sedátko nebo autosedačku. Korba: - Nepřidávejte žádnou další matraci než doporučenou výrobcem. - Tento výrobek je vhodný pro dítě, které neumí sedět samo, přetáčet se a pohybovat na svých rukou a kolenou. Maximální hmotnost dítěte: 9 kg.

- Úchyty pro přenášení musí být z vnější strany korby při jejím používání. Autosedačka: - Autosedačka nenahrazuje kolébku ani postýlku. Pokud se vašemu dítěti chce spát, vložte jej do příslušné korby, kolébky nebo postýlky.

! ČIŠTĚNÍ A POUŽÍVÁNÍ

Části kočárku vyrobené z umělého materiálu a popruhy je možné čistit za pomoci měkkého, navlhčeného hadříku. Je zakázáno používání agresivních pracích prostředků.

Kovové části otírejte suchým hadříkem, abyste očistili prach a vodu. V případě silného znečištění blátem nebo v zimním období chraňte tyto části používáním preparátů s mazacími vlastnostmi.

Čalounění kočárku je možné prát pouze ručně v teplotě 30 stupňů za pomoci jemných pracích prostředků, nejlépe pak v tekutých pracích prostředcích. Nepoužívat odšťěňování ani sušení v sušičce.

V pravidelných obdobích kontrolujte povolení šroubů a vyměňujte poškozené části. Je nutné promazávat pojízdné části, tj. hlavy kol, osu, nejlepší je používání známých preparátů, zejména po jízdě v písčitém terénu nebo v zimním období. Agresivní prostředky by mohly způsobovat korozi. Pamatujte také na konzervaci všech kovových částí.

! UPOZORNĚNÍ

DŮLEŽITÉ ! POKYNY SI POZORNĚ PŘEČTĚTE A USCHOVEJTE PRO POZDĚJŠÍ POUŽITÍ

- UPOZORNĚNÍ Nikdy nenechávejte dítě bez dozoru
- UPOZORNĚNÍ Před použitím si ověřte, že jsou všechny zajišťovací prvky správně zapnuté.
- UPOZORNĚNÍ Aby nedošlo ke zranění dítěte, ujistěte se, že dítě není přítomné při skládání či rozkládání tohoto produktu.
- UPOZORNĚNÍ Tento výrobek není hračka. Nedovolte dítěti, aby si s tímto výrobkem hrálo.
- UPOZORNĚNÍ Vždy používejte zádržný systém.
- UPOZORNĚNÍ Před použitím zkontrolujte, zda jsou připevňovací zařízení lůžka, sedačky nebo autosedačky správně zaklesnuta
- UPOZORNĚNÍ Tento výrobek není vhodný pro běhání nebo jízdu na bruslích.
- Maximální hmotnost a věk dítěte, pro kterého je určen kočárek: 22 kg nebo 4 roky, podle toho, co nastane dříve. - Parkovací zařízení (brzda) mějte zabrzděné, když vkládáte nebo vyjímáte dítě. - Když parkujete kočárek, vždy zabrzděte brzdu (parkovací zařízení). - Maximální zatížení košíku činí 3 kg.
- Maximální zatížení kapsy boudičky/korby činí 0,3 kg. - Jakákoli zátěž zavěšená na rukojeti a/nebo zadní straně opěradla a/nebo bočních stranách kočárku bude ovlivňovat stabilitu kočárku. - Na rukojeti

VÁŽENÍ RODIČIA

Blahoželáme Vám k zakúpeniu športového kočíka JUST od spoločnosti BDG PRODUKCJA SP. Z.O.O. Vaše dieťa v ňom bude určite cestovať bezpečne, pohodlne a príjemne.

DÔLEŽITÉ: POZORNE SI PREČÍTAJTE A ODLOŽTE NA NAHLIADNUTIE V BUDÚCNOSTI

A. KOMPONENTY KOČÍKA

1. Rám kočíka s čalúnením
2. Hrazdička
3. Strieška
4. Predné koleso - 2 kusy
5. Zadné koleso - 2 kusy
6. Náozník

ROZKLADANIE KOČÍKA

B. Stlačte poistku zaistovacieho mechanizmu (1) a následne tlačidlo zaistovacieho mechanizmu (2), ktoré sa nachádza na rukoväti kočíka. Zdvihnite rukoväť.

C. Rozložte kočík potiahnutím rukoväte nahor až do okamihu zaistenia zaistovacích mechanizmov, ktoré sa nachádzajú na oboch stranách.

UPOZORNENIE! Uistite sa, či je kočík správne rozložený.

MONTÁŽ PREDNÝCH A ZADNÝCH KOLIES

D. MONTÁŽ PREDNÝCH KOLIES

Zasuňte zostavu predného kolesa do náboja do okamihu zaistenia (ozve sa zreteľné cvaknutie). Uistite sa, či je koleso správne zaistené. Postup zopakujte na druhej strane.

E. MONTÁŽ ZADNÝCH KOLIES

Zasuňte vyčnívajúcu osku zadného kolesa do otvoru v zadnej náprave kočíka do okamihu zaistenia. Uistite sa, či je koleso správne zaistené. Postup zopakujte na druhej strane.

PRIPEVNIENIE HRAZDIČKY

F. Pre pripevnenie hrazdičky zasuňte upevňovací prvok hrazdičky do otvoru na pripevnenie hrazdičky, ktorý sa nachádza v ráme kočíka. Postup zopakujte na druhej strane.

G. Pre odobratie hrazdičky stlačte tlačidlo zaistovacieho mechanizmu (1) a následne ju vysuňte z otvoru na pripevnenie hrazdičky (2). Postup zopakujte na druhej strane.

POUŽÍVANIE BRZDY (PARKOVACIE ZARIADENIE)

H. Zadné kolesá odistite nadvihnutím páčky.

I. Sklopením páčky zaistíte zadné kolesá.

NASTAVENIE OPERADLA

J. Pre zníženie operadla sklopte tlačidlo zaistovacieho mechanizmu operadla (1) a súčasne znížte operadlo (2) do požadovanej polohy.

K. Pre nadvihnutie operadla uchopte koniec nastavovacieho pásika (1) a súčasne zatlačte operadlo do požadovanej polohy (2).

POUŽÍVANIE STRIEŠKY

L. Pre zmenu polohy striešky uchopte jej vrchnú časť a nastavte ju do požadovanej polohy.

M. Pre zväčšenie striešky rozopnite zips, ktorý sa nachádza v jej strednej časti (1) a následne potiahnite striešku dopredu (2).

NASTAVENIE OPIERKY NA NOHY

N. Pre zníženie opierky na nohy stlačte obidve tlačidlá zaistovacieho mechanizmu, ktoré sa nachádzajú pod opierkou na nohy (1) a následne znížte opierku na nohy (2).

O. Pre zdvihnutie opierky na nohy dvíhajte jej koniec.

DEMONTÁŽ KOLIES

P. DEMONTÁŽ PREDNÝCH KOLIES

Stlačte tlačidlo zaistovacieho mechanizmu (1) a súčasne vysuňte predné koleso z náboja (2).

Q. DEMONTÁŽ ZADNÝCH KOLIES

Stlačte tlačidlo zaistovacieho mechanizmu (1) a súčasne vysuňte zadné koleso z náboja (2).

SKLADANIE KOČÍKA

R. Stlačte poistku zaistovacieho mechanizmu (1) a následne tlačidlo zaistovacieho mechanizmu (2), ktoré sa nachádza na rukoväti kočíka. Zatlačte rukoväť dopredu.

S. Uistite sa, či je kočík správne zaistený proti náhodnému rozloženiu.

POUŽÍVANIE BEZPEČNOSTNÝCH PÁSOV

T. Zasuňte každý pás do spony a následne nastavte ich dĺžku, aby dobre priliehali k telu dieťaťa. Pre rozopnutie spony stlačte tlačidlo, ktoré sa nachádza uprostred.

U. MONTÁŽ / ZMENA VÝŠKY BEZPEČNOSTNÝCH PÁSOV

Pre pripevnenie / zmenu výšky bezpečnostných pásov vysuňte ich konce z otvorov v operadle / sedadle a čalúnení a následne ich zasuňte do otvorov v čalúnení a sedadle / opierke v požadovanej výške.

UPOZORNENIE! Pred pripútaním dieťaťa sa vždy uistite, či sú pásy správne pripevnené ku kočíku.

NÁNOŽNÍK

V. Pre pripevnenie nánožníka k rámu kočíka nasuňte jeho spodnú časť na opierku na nohy a následne zopnite patentné gombíky nánožníka s patentnými gombíkmi na pásoch, ktoré sa nachádzajú na bočných stranách čalúnenia.

! ČISTENIE A OBSLUHA KOČÍKA

Časti kočíka a bezpečnostné pásy je potrebné čistiť pomocou mäkkej a vlhkej handričky. Nesmiete používať agresívne čistiace prostriedky.

Kovové časti utierajte suchou handričkou. V prípade zablatenia alebo pri jazde v zimnom období je nutné tieto časti ošetrovať konzervačnými prostriedkami.

Poťah kočíka je možné prať iba ručne jemnými pracími prostriedkami pri teplote 30°C. Nesmie sa žmýkať ani sušiť v sušičke.

Príležitostne prekontrolujte technický stav kočíka šrúby a podobne. Poškodené časti ihneď vymeňte. Po prechádzke v prašnom prostredí alebo v zimnom období občas namastite jazdné časti s použitím bežných prostriedkov v spreji. Agresívne prostriedky môžu spôsobiť koróziu! Nezabúdajte na ošetrovanie všetkých kovových častí.

! UPOZORNENIE

Dôležité – Pred použitím prečítajte pozorne tento návod a uschovajte ho pre budúcu potrebu.

- UPOZORNENIE Nikdy nenechávajte dieťa bez dozoru
- UPOZORNENIE Pred používaním sa uistite, že všetky zaistovacie zariadenia sú zaistené.
- UPOZORNENIE Pri rozopínaní a zapínaní sa uistite, že dieťa nie je v kočiariku, aby ste predišli prípadnému úrazu.
- UPOZORNENIE Tento výrobok nie je hračka. Nenechajte dieťa hrať sa s týmto výrobkom.
- UPOZORNENIE Používajte vždy upevňovací systém.
- UPOZORNENIE Pred použitím skontrolujte, či sú správne pripevnené upevňovacie zariadenia kočiarika, sedačky alebo autosedačky
- UPOZORNENIE Tento výrobok nie je vhodný na behanie, korčuľovanie.
- Maximálna hmotnosť a vek dieťaťa, pre ktoré je kočík určený: 22 kg alebo 4 roky, podľa toho, ktorá z týchto skutočností nastane skôr. - Parkovacie zariadenie (brzda) musí byť zaistené, vyberáte alebo vkladáte dieťa alebo do kočíka. - Vždy, keď parkujete kočík, zaistíte brzdu (parkovacie zariadenie). - Maximálna záťaž košíka je 3kg. - Maximálna záťaž vrečka budičky/vaničky je 0,3kg. - Akákoľvek záťaž pripojená k rúčke a/alebo k zadnej strane operadla a/alebo k bokom kočíka ovplyvní stabilitu kočíka. - Nevešajte na rukoväť kočíka iné tašky ako tie, ktoré odporúča výrobca, ani tašky, ktoré nie sú prispôsobené na tento účel – je to nebezpečné a môže to viesť k poškodeniu kočíka. - Tento kočík bol navrhnutý na používanie pre jedno dieťa.

.....

poškodeniu kočíka. - Tento kočík bol navrhnutý na používanie pre jedno dieťa.

- Nepoužívajte príslušenstvo, ktoré nie je schválené výrobcom. Používajte výhradne náhradné diely, ktoré dodáva alebo odporúča výrobca.
- Nepoužívajte dodatočné plošiny na pripojenie ku kočíku. - V prípade, ak zistíte akúkoľvek poruchu, nepoužívajte kočík a kontaktujte servis BDG PRODUKCJA alebo predajcu. - Nikdy nevychádzajte ani neschádzajte s kočíkom po schodoch (ani po lyžinách), najmä ak sa v kočíku nachádza dieťa – môže to viesť k vážnemu úrazu dieťaťa a poškodeniu kočíka.
- Hojdanie kočíka môže oslabiť jeho konštrukciu a viesť k poškodeniu.
- Nikdy nezdvíhajte ani neprenášajte výrobok, keď sa v ňom nachádza dieťa. - Pred použitím kočíka sa vždy uistite, že sú skladacie mechanizmy zaistené (že je správne rozložený a zaistený). - Vždy namontujte všetky bezpečnostné a ochranné prvky kočíka podľa pokynov uvedených v návode
- Vždy zapínajte medzinožný popruh k hrazdičke. - Pravidelne kontrolujte, či sú všetky prvky kočíka funkčné a bezpečné, skontrolujte najmä správne upevnenie sedadla a vaničky a autosedačky k podvozku. - Pri skladaní a rozkladaní kočíka, a taktiež pri nastavovaní operadla, rúčky alebo iných prvkov kočíka, dbajte na bezpečnosť častí Vášho tela aj častí tela dieťaťa.
- Kočík je určený na jazdu dopredu. - BDG PRODUKCJA SP. Z.O.O. nenesie zodpovednosť za škody spôsobené na zdraví alebo majetku v dôsledku montáže alebo používania tohto produktu, ktoré nie sú v súlade s pokynmi a odporúčaniami výrobcu uvedenými v návode na použitie.
- Používajte výhradne komponenty, ktoré dodáva alebo odporúča výrobca / distribútor. - Návod na čistenie čalúnenia: - Čistite pomocou handričky s jemným čistiacim prostriedkom, nenamáčajte, nežmýkajte, sušte v rozloženom stave. - Pozor na nebezpečenstvo otvoreného ohňa a iných zdrojov silného tepla v blízkosti výrobku. - Namontujte vaničku alebo sedadlo, alebo autosedačku k rámu kočíka. Vanička: - Nesmie sa pridávať žiadny iný dodatočný matrac ako ten, ktorý odporúča výrobca. - Tento výrobok je vhodný pre dieťa, ktoré nie je schopné samostatne sedieť, prevracať sa alebo liezť po štyroch. Maximálna hmotnosť dieťaťa: 9kg. - Rukoväte na prenášanie sa počas používania vaničky nesmú nachádzať mimo vnútra vaničky. Autosedačka: - Autosedačka nenahradzuje kolísku ani postieľku. V prípade, ak Vaše dieťa potrebuje spánok, uložte ho do vhodnej vaničky, kolísky alebo postieľky.

ШАНОВНІ БАТЬКИ

Вітаємо Вас з придбанням дитячого прогулянкового візочка JUST від виробника BDG PRODUKČJA Прогулянки Вашої дитини у цьому візочку будуть, без сумніву, безпечними, комфортними та приємними.

ВАЖЛИВО: УВАЖНО ПРОЧИТАЙТЕ ТА ЗБЕРЕЖІТЬ ДЛЯ МАЙБУТНЬОГО КОРИСТУВАННЯ

А. СКЛАДОВІ ЕЛЕМЕНТИ ВІЗОЧКА

1. Рама візочка з оббивкою
2. Захисний бампер
3. Капюшон
4. Переднє колесо - 2 штуки
5. Заднє колесо - 2 штуки
6. Чохол для ніжок

РОЗКЛАДАННЯ ВІЗОЧКА

В. Натисніть на запобіжник блокування (1), а потім на кнопку блокування (2), що знаходиться на ручці візочка. Підніміть ручку.

С. Розкладіть візочок, потягнувши за ручку вгору, до моменту блокування замків з обох сторін.

УВАГА! Переконайтесь у тому, що візочок розкладений правильно.

ВСТАНОВЛЕННЯ ПЕРЕДНІХ І ЗАДНІХ КОЛІС

D. ВСТАНОВЛЕННЯ ПЕРЕДНІХ КОЛІС

Вставте вузол переднього колеса в маточину до фіксації (при цьому почується чіткий звук клацання). Переконайтесь, що колесо зафіксоване правильно.

Повторіть дію з іншого боку.

E. ВСТАНОВЛЕННЯ ЗАДНІХ КОЛІС

Вставте виступаючу вісь заднього колеса в отвір в задній осі візочка до фіксації.

Переконайтесь, що колесо зафіксоване правильно. Повторіть дію з іншого боку.

ВСТАНОВЛЕННЯ ЗАХИСНОГО БАМПЕРА

F. Для встановлення бампера вставте елемент кріплення бампера у монтажний отвір бампера на рамі візочка. Повторіть дію з іншого боку.

G. Щоб відстебнути бампер, натисніть кнопку фіксатора (1), а потім висуньте бампер з монтажного отвору (2). Повторіть дію з іншого боку.

КОРИСТУВАННЯ СТОЯНКОВИМ ГАЛЬМОМ

H. Підніміть важіль, щоб розблокувати задні колеса.

I. Опустіть важіль, щоб заблокувати задні колеса.

РЕГУЛЮВАННЯ НАХИЛУ СПИНКИ

J. Щоб опустити спинку, опустіть кнопку фіксації спинки (1) і одночасно опустіть спинку (2) до потрібного положення.

K. Щоб підняти спинку, потягніть за регульовальний ремінь (1) і одночасно штовхніть спинку до потрібного положення (2).

РЕГУЛЮВАННЯ ПОЛОЖЕННЯ КАПЮШОНА

L. Щоб змінити положення капюшона, візьміться за його верх і встановіть капюшон у потрібне положення.

M. Щоб розширити капюшон, розстебніть замок-блискавку в його центральній частині (1), після чого потягніть капюшон уперед (2).

РЕГУЛЮВАННЯ ПІДНІЖКИ

N. Щоб опустити підніжку, натисніть обидві кнопки фіксації під підніжкою (1), а потім опустіть підніжку (2).

O. Щоб підняти підніжку, підніміть її кінець.

ЗНЯТТЯ КОЛІС

P. ЗНЯТТЯ ПЕРЕДНІХ КОЛІС

Натисніть кнопку блокування (1) та одночасно зніміть переднє колесо з маточини (2).

Q. ЗНЯТТЯ ЗАДНІХ КОЛІС

Натисніть кнопку блокування (1) та одночасно зніміть заднє колесо з маточини (2).

СКЛАДАННЯ ВІЗОЧКА

R. Натисніть на запобіжник блокування (1), а потім на кнопку блокування (2), що знаходиться на ручці візочка. Штовхніть ручку вперед.

S. Переконайтеся, що візочок надійно заблокований від випадкового розкладання.

РЕМЕНІ БЕЗПЕКИ

T. Протягніть кожен ремінь через пряжку, а потім відрегулюйте їх довжину відповідно до тілобудови Вашої дитини. Щоб розстебнути пряжку, натисніть на кнопку посередині пряжки.

U. ВСТАНОВЛЕННЯ / ЗМІНА ВИСОТИ РЕМЕНІВ БЕЗПЕКИ

Щоб встановити / змінити висоту ременів безпеки, висуньте їхні кінці з отворів у спинці / сидінні та оббивці, після чого вставте їх через отвори в оббивці і сидінні / спинці на потрібній висоті.

УВАГА! Перш ніж пристібати дитину, завжди перевіряйте, чи ремені безпеки встановлені на візочку правильно.

ЧОХОЛ ДЛЯ НІЖОК

V. Щоб пристебнути чохол до рами візочка, надіньте його нижню частину на підніжку, а потім пристебніть застібки-кнопки чохла до застібок з боків оббивки.

❗ ЧИЩЕННЯ І ЕКСПЛУАТАЦІЯ КОЛЯСКИ

Частини коляски, виготовлені з пластмаси, і ремені можна чистити м'якою вологою ганчіркою. Заборонено використовувати агресивні миючі засоби. Металеві деталі протерти сухою ганчіркою, щоб видалити пил і воду. Якщо вони забруднені, або після їзди у зимовий період, їх слід обробити препаратами з мастильними властивостями.

Оббивку можна прати тільки вручну при температурі 30 градусів з використанням м'яких миючих засобів, найкраще з рідиною для прання. Не викручувати, не сушити в пральній машині.

Слід періодично перевіряти послаблення болтів і замінювати ушкоджені частини.

Необхідно змащувати ходові елементи, такі як втулки коліс, осі, бажано з використанням популярних препаратів, особливо після їзди по піску або в зимовий час. Агресивні засоби можуть викликати корозію.

Також слід пам'ятати про консервацію всіх металевих деталей.

❗ ПОПЕРЕДЖЕННЯ

- **ВАЖНО: ВНИМАТЕЛЬНО ПРОЧТИТЕ И СОХРАНИТЕ ИНСТРУКЦИЮ ДЛЯ ДАЛЬНЕЙШЕГО ИСПОЛЬЗОВАНИЯ.**

- **ПРЕДУПРЕЖДЕНИЕ** Никогда не оставляйте ребенка без присмотра.

- **ПРЕДУПРЕЖДЕНИЕ** Перед использованием убедитесь, что все блокировочные элементы зафиксированы.

- **ПРЕДУПРЕЖДЕНИЕ** Во избежание травм следует убедиться, что при складывании или раскладывании данного изделия ребенок находится на нужном расстоянии от него.

- **ПРЕДУПРЕЖДЕНИЕ** Не разрешайте ребенку играть с данным изделием.

- **ПРЕДУПРЕЖДЕНИЕ** Всегда пользуйтесь системой удерживания ребенка.

- **ПРЕДУПРЕЖДЕНИЕ** Перед использованием проверьте, правильно ли зафиксированы крепежные элементы люльки, прогулочного блока или автокресла.

- **ПРЕДУПРЕЖДЕНИЕ** Запрещается использовать коляску во время бега или езды на роликовых коньках.

- Максимальна вага і вік дитини, для якої призначений цей візок: 22 кг або 4 роки, в залежності від того, що настане раніше.

- Парковочное устройство (тормоз) должно быть включено, когда Вы кладете или вынимаете ребенка из коляски. - Всегда во время парковки коляски блокируйте тормоз (парковочное устройство). - Максимальная

нагрузка на корзину составляет 3 кг. - Максимальная нагрузка кармана короба / люльки составляет 0,3 кг. - Любая нагрузка, прикрепленная к держателю и/или задней стороне спинки и/или к боковинам коляски будет влиять на устойчивость коляски. - Не вешайте сумки, не приспособленные для этого и отличные от рекомендованных производителем на направляющие коляски - это опасно и может привести к повреждению коляски. - Эта коляска предназначена для использования одним ребенком. - Аксессуары, не одобренные производителем, не должны использоваться. Следует использовать только запчасти, поставляемые или рекомендуемые производителем. - Не используйте дополнительные платформы, прикрепленные к коляске. - В случае обнаружения каких-либо дефектов не используйте продукт и обратитесь в сервисную службу предприятия BDG PRODUKCJA или продавца. - Никогда не поднимайтесь и не спускайтесь коляской по лестнице (также по полозьям), особенно когда в ней находится ребенок - это может привести к серьезным травмам ребенка и повреждению коляски. - Раскачивание коляски может ослабить ее конструкцию и привести к ее повреждению. - Никогда не переносите и не поднимайте продукт с ребенком внутри. - Перед использованием коляски всегда убедитесь, что механизмы складывания заблокированы (она правильно разложена и заблокирована). - Всегда устанавливайте все защитные элементы коляски в соответствии с инструкцией

- Всегда застегивайте паховый ремень на барьере. - Периодически проверяйте функциональность и безопасность всех компонентов коляски, в частности, правильное крепление сиденья и люльки и автокресла к шасси.

- При складывании и раскладывании коляски, а также при регулировке спинки, ручки или других компонентов коляски соблюдайте безопасность частей Вашего тела и Вашего ребенка. - Коляска предназначена для движения вперед. - BDG PRODUKCJA SP. Z.O.O. не несет ответственности за ущерб, причиненный имуществу или лицам в результате сборки и использования продукта в нарушение инструкций и рекомендаций производителя, включенных в руководство по эксплуатации.

- Используйте только компоненты, поставляемые или рекомендованные производителем / дистрибьютором. Инструкция по очистке обивки: - Чистить ткань с мягким моющим средством, не замачивать, не отжимать, сушить в разложенном виде. - Будьте в курсе небезопаски відкритого вогню та інших джерел сильного тепла поблизу виробу. - До рами візка можна прикріпити люльку або сидіння або автокрісло. Люлька: Не слід додавати ніяких додаткових матраців, крім рекомендованого виробником. - Цей виріб призначений для дитини, що не вміє самостійно сидіти, перевертатися і пересуватися за допомогою своїх рук і колін. Максимальна вага дитини: 9 кг. - Ручки для перенесення повинні бути розташовані зовні люльки під час її використання. Автокрісло: - автокрісло не замінює колиску або ліжечко. Якщо Вашій дитині потрібен сон, покладіть її в відповідну люльку, колиску або дитяче ліжечко.

УВАЖАЕМИ РОДИТЕЛИ!

Поздравления за покупката на детска количка JUST от BDG PRODUKCJA SP. Z.O.O. Детето Ви със сигурност ще се чувства в нея безопасно, удобно и приятно.

ВАЖНО: ПРОЧЕТЕТЕ ВНИМАТЕЛНО И ПАЗЕТЕ ЗА БЪДЕЩИ СПРАВКИ

A. СЪСТАВНИ ЕЛЕМЕНТИ НА КОЛИЧКАТА

1 Стелаж на количката с тапицерия 2. Борд 3. Сенник 4. Предни колела - 2 броя
5. Задни колела - 2 броя 6. Калъф за крачетата на детето

РАЗГЪВАНЕ НА КОЛИЧКАТА

B. Натиснете защитата на блокадата (1) и след това бутона на блокадата (2), която се намира на дръжката на количката. Повдигнете дръжката.

C. Разгънете количката, като дръпнете дръжката нагоре, докато ключалките от двете страни се заключат.

ВНИМАНИЕ! Уверете се, че количката е правилно разгъната.

МОНТАЖ НА ПРЕДНИТЕ И ЗАДНИ КОЛЕЛА.

D. МОНТАЖ НА ПРЕДНИТЕ КОЛЕЛА

Вкарайте предните колела в главините, докато щракнат (ще чуете ясно щракване).

Уверете се, че колелото е правилно заключено. Повторете същото от другата страна.

E. МОНТАЖ НА ЗАДНИТЕ КОЛЕЛА

Пъхнете издадената ос на задното колело в отвора на задната ос на количката, докато се заключи. Уверете се, че колелото е правилно заключено. Повторете същото от другата страна.

МОНТАЖ НА БОРДА

F. За да монтирате борда, пъхнете закрепващия борда елемент в отвора за фиксиране на борда, разположен на стелажа на количката. Повторете същото от другата страна.

G. За да демонтирате борда, натиснете бутона на блокадата (1) и извадете борда от отвора за фиксиране на борда (2). Повторете същото от другата страна.

ОБСЛУЖВАНЕ НА СПИРАЧКИТЕ (УСТРОЙСТВО ЗА ПАРКИРАНЕ)

H. Повдигнете лоста, за да отключите задните колела.

I. Повдигнете лоста, за да отключите задните колела.

РЕГУЛИРАНЕ НА ОБЛЕГАЛКАТА

J. За да свалите облегалката, спуснете бутона на блокадата на облегалката (1) едновременно спускайки облегалката (2) до желаната позиция.

K. За да повдигнете облегалката, хванете края на ремъка на регулатора (1) и едновременно бутнете облегалката в желаната позиция (2).

ИЗПОЛЗВАНЕ НА СЕДАЛКАТА

L. За да промените позицията на седалката, хванете я за горния край и настройте в желаната позиция.

M. За да разширите седалката, отворете ципа, намиращ се в средната ѝ част (1) и издърпайте седалката напред (2).

РЕГУЛИРАНЕ НА СЪПЕНКАТА

N. За да свалите стъпенката, натиснете двата бутона на ключалките, намиращи под стъпенката (1) и след това я спуснете надолу (2).

O. За да повдигнете стъпенката, повдигнете края ѝ.

ДЕМОНТАЖ НА КОЛЕЛАТА

P. ДЕМОНТАЖ НА ПРЕДНИТЕ КОЛЕЛА

Натиснете бутона за заключване (1) и едновременно извадете предното колело от главината (2)

Q. ДЕМОНТАЖ НА ЗАДНИТЕ КОЛЕЛА.

Натиснете бутона за заключване (1) и едновременно извадете задното колело от главината (2)

СГЪВАНЕ НА КОЛИЧКАТА

R. Натиснете защитата на блокадата (1) и след това бутона на блокадата (2), която се намира на дръжката на количката. Натиснете дръжката напред.

S. Уверете се, че ключалката е обезопасила количката от случайно разгъване.

ИЗПОЛЗВАНЕ НА ЗАЩИТНИТЕ КОЛАНИ

T. Вкарайте всеки колан в катарамата и след това регулирайте дължината им, така че да отговаря на телосложението на детето Ви. За да разкопчаете катарамата, натиснете бутона в средната ѝ част.

U. МОНТАЖ/ПРОМЯНА НА ВИСОЧИНАТА НА КОЛАНИТЕ

За да монтирате / промените височината на коланите, извадете краищата им от отворите в облегалката / седалката и тапицерията на столчето и след това ги прекарайте през отворите в тапицерията и седалката / облегалката на желаната височина.

ВНИМАНИЕ! Преди да закопчаете детето, винаги проверявайте, дали коланът е правилно фиксиран.

КАЛЪФ ЗА КРАЧЕТАТА НА ДЕТЕТО

V. За да закрепите калъфа към стелажата на количката, плъзнете долната му част на стъпенката и след това закопчайте велкрото на калъфа към коланите с велкрото, които се намират от страни на тапицерията.



ПОЧИСТВАНЕ И ОБСЛУЖВАНЕ НА КОЛИЧКАТА

Пластмасовите части и коланите на количката можете да почиствате с помощта на меки и влажни кърпи. Не използвайте агресивни перилни препарати.

Металните части почиствайте със суха кърпа, премахвайки прахта и водата. През зимата или при изцапване с кал, почиствайте, използвайки препарати със смазващи свойства.

Тапицерията на количката можете да перете единствено ръчно, при температура 30 градуса, с помощта на перилни препарати – най-добре течни. Не използвайте центрофуга и не сушете в сушилна машина.

Периодично проверявайте болтовете и подменяйте повредените части. Смазвайте задвижващите елементи – центрове на колелата, осите – най-добре използвайте известни препарати, особено след бутане върху пясъчни терени или през зимния период. Агресивните препарати могат да доведат до корозия. Освен това не забравяйте и поддръжката на всички метални елементи.

**ПРЕДУПРЕЖДЕНИЕ**

- **ВАЖНО! ПРОЧЕТЕ ВНИМАТЕЛНО И ЗАПАЗЕТЕ ЗА БЪДЕЩИ СПРАВКИ**
- **ПРЕДУПРЕЖДЕНИЕ** Никога не оставяйте детето без надзор
- **ПРЕДУПРЕЖДЕНИЕ** Уверете се, че всички устройства за залючване са активирани преди използване
- **ПРЕДУПРЕЖДЕНИЕ** За да избегнете нараняване, уверете се, че детето е на безопасно разстояние, преди да разгънете или сгънете този продукт
- **ПРЕДУПРЕЖДЕНИЕ** Не оставяйте детето да играе с този продукт
- **ПРЕДУПРЕЖДЕНИЕ** Винаги използвайте системата за задържане
- **ПРЕДУПРЕЖДЕНИЕ** Преди употреба да се провери дали са правилно задействани приспособленията за закрепване на кошчето за бебешката количка, на седалката или на автомобилното детско столче
- **ПРЕДУПРЕЖДЕНИЕ** Този продукт не е подходящ за тичане или пързаяне
- Максималното тегло и възраст на детето, за което е предназначена детската количката са 22 кг или 4 години, независимо, кое от двете ограничения настъпи първо. - Устройството за паркиране (спирачката) трябва да бъде включено, когато поставяте или изваждате детето. - Винаги при паркиране блокирайте спирачката (устройството за паркиране).
- Максималното натоварване на кошницата е 3 kg. - Максималното натоварване на джобовете на сенника / кошчето е 0,3 kg.
- Всяко натоварване, приложено към дръжката и / или задната страна на облегалката и / или страничните части на детската количка влияе върху стабилността на детската количка. - Не окачвайте чанти, непригодени и различни от препоръчаните от производителя на водача на количката
- това е опасно и може да доведе до повреда на количката. - Тази количка е проектирана да се използва от едно дете. - Не трябва да се използват аксесоари, които не са одобрени от производителя. Използвайте само резервни части, доставени или препоръчани от производителя. - Не използвайте допълнителни платформи за прикрепване към количката. - В случай на откриване на каквито и да било дефекти, не използвайте продукта, а се свържете със сервиза на фирма **VDG ПРОДУКЦА** или търговеца. - Никога не слизайте и не се качвайте по стълби (дори когато има релси), особено когато детето е в него - това може да причини сериозно нараняване на детето и повреда на количката. - Люлеенето на количката може да отслаби конструкцията ѝ и да доведе до повреда. - Никога не повдигайте или пренасяйте

.....

количката, когато детето е седнало в нея. - Преди да използвате детската количка, уверете се, че механизмите за сгъване са заключени (количката е правилно разгъната и заключена). - Винаги монтирайте на количката всички защитни и предпазни елементи в съответствие с инструкциите

- Винаги затягайте тазовия колан на борда. - Периодично проверявайте, дали всички компоненти на количката са изправни и безопасни, по-специално правилното закрепване на седалката, кошчето и автомобилното столче към рамката. - При сгъване и разгъване на детската количка и при регулиране на облегалката, дръжката или други компоненти на количката, внимавайте за Вашата безопасност и тази на Вашето дете. - Детската количка е предназначено за движение напред.

- BDG PRODUKCJA SP. Z.O.O. не носи отговорност за щети, причинени на имущество или хора в резултат на сглобяване и използване на продукта в нарушение на указанията и препоръките на производителя, включени в инструкцията за експлоатация. - Използвайте само компоненти, доставени или препоръчани от производителя / дистрибутора.

Инструкция за почистване на тапицерията: - Почиствайте с кърпа с мек почистващ препарат, не накисвайте, не центруфужете, сушете на плоска повърхност. Имайте предвид, че е опасно продуктът да се поставя в близост до открит огън и други източници на силна топлина.

TISZTELT SZÜLŐK

Gratulálunk a BDG PRODUKCJA cég JUST babakocsijának megvásárlásához. Gyermeke utazása minden bizonnyal biztonságos, kényelmes és élvezetes lesz.

FONTOS: FIGYELMESEN OLVASSA EL, ÉS ŐRIZZE MEG A KÉSŐBBI HASZNÁLATRA

A. A BABAKOCSI RÉSZEI

1. Babakocsi váz kárpitozással 2. Babakocsi korlát 3 Napfényvédő 4. Első kerék - 2 db
5. Hátsó kerék - 2 db 6. Lábzsák

A BABAKOCSI KINYITÁSA

B. Nyomja meg a biztonsági reteszt (1), majd a reteszelőgombot (2) a babakocsi fogantyúján. Emelje fel a fogantyút.

C. Nyissa ki a babakocsit a fogantyút felfelé húzva, amíg a záruk mindkét oldalon be nem reteszelődnék.

MEGJEGYZÉS: Győződjön meg róla, hogy a babakocsi megfelelően ki van nyitva.

AZ ELSŐ ÉS HÁTSÓ KEREKEK FELSZERELÉSE

D. AZ ELSŐ KEREKEK FELSZERELÉSE

Csúsztassa be az első kerékegységet a kerékagyba, amíg be nem záródik (határozott kattantást fog hallani). Győződjön meg róla, hogy a kerék megfelelően rögzítve van. Ismétlje meg a műveletet a másik oldalon.

E. A HÁTSÓ KEREKEK FELSZERELÉSE

Csúsztassa a hátsó kerék kiálló tengelyét a babakocsi hátsó tengelyének nyílásába, amíg be nem reteszelődik. Győződjön meg róla, hogy a kerék megfelelően rögzítve van. Ismétlje meg a műveletet a másik oldalon.

A KORLÁT FELSZERELÉSE

F. A babakocsi korlátjának felszereléséhez csúsztassa a babakocsi korlátjának rögzítőelemét a babakocsi korlátjának a babakocsi vázán lévő rögzítőfuratába. Ismétlje meg a műveletet a másik oldalon.

G. A korlát eltávolításához nyomja meg a reteszelőgombot (1), majd húzza ki a korlátot a korlát rögzítőfuratából (2). Ismétlje meg a műveletet a másik oldalon.

A FÉK MŰKÖDTETÉSE (PARKOLÓ BERENDEZÉS)

H. Emelje fel a kart a hátsó kerekek kioldásához.

I. A hátsó kerekek rögzítéséhez engedje le a kart.

A HÁTTÁMLA BEÁLLÍTÁSA

J. A háttámla leengedéséhez engedje le a háttámla rögzítő gombját (1), és ezzel egyidejűleg engedje le a háttámlát (2) a kívánt pozíció eléréséig.

K. A háttámla felemeléséhez húzza meg az állítóheveder végét (1), és ezzel egyidejűleg tolja a háttámlát a kívánt helyzetbe (2).

A NAPFÉNYVÉDŐ HASZNÁLATA

L. A napfényvédő helyzetének változtatásához fogja meg a napfényvédő tetejét, és mozdítsa a kívánt pozícióba.

M. A napfényvédő kibővítéséhez húzza el a napfényvédő közepén lévő cipzárat (1), majd húzza előre a napfényvédőt (2).

A LÁBTARTÓ BEÁLLÍTÁSA

N. A lábtartó leengedéséhez nyomja meg a lábtartó alatt levő mindkét reteszelőgombot (1), majd engedje le a lábtartót (2).

O. A lábtartó felemeléséhez emelje fel a lábtartó végét.

A KEREKEK ELTÁVOLÍTÁSA

P. AZ ELSŐ KEREKEK LESZERELÉSE

Nyomja meg a reteszelőgombot (1), és ezzel egyidejűleg húzza ki az első kereket a kerékagyból (2).

Q. HÁTSÓ KERÉK ELTÁVOLÍTÁSA

Nyomja meg a reteszelőgombot (1), és ezzel egyidejűleg húzza ki a hátsó kereket a kerékagyból (2).

A BABAKOCSI ÖSSZECSUKÁSA

R. Nyomja meg a reteszelőgombot (1), majd a babakocsi fogantyúján lévő reteszelőgombot (2). Tolja előre a fogantyút.

S. Győződjön meg róla, hogy a babakocsi megfelelően rögzítésre került, megakadályozva a véletlen kinyitást.

A BIZTONSÁGI ÖV HASZNÁLATA

T. Csúsztassa be az egyes pántokat a csatba, majd állítsa be a hosszukat a gyermekének testalkatának megfelelő hosszúságúra. A csat kioldásához nyomja meg a csat közepén lévő gombot.

U. A BIZTONSÁGI ÖVEK BESZERELÉSE / MAGASSÁGUK ÁLLÍTÁSA

A hevederpántok felszereléséhez/beállításához húzza ki a heveder végeit a háttámlán/ülésen és a kárpiton lévő lyukakból, és a kívánt magasságban illessze be őket a kárpiton és az ülésen/támlán lévő lyukakon keresztül.

FIGYELEM! A gyermek becsatolása előtt mindig győződjön meg arról, hogy a hevederek megfelelően kerültek rögzítésre a babakocsihoz.

LÁBZSÁK

V. A lábzsák babakocsi vázához való rögzítéséhez húzza rá a lábzsák alsó részét a lábtartóra, majd rögzítse a lábzsák patentjeit a kárpit oldalán lévő pántok patentjeihez.



A BABAKOCSI TISZTÍTÁSA ÉS KARBANTARTÁSA

A babakocsi műanyagból készült részei és a biztonsági övek puha, nedves ronggyal tisztíthatók. Ne használjon maró hatású mosószert.

A fémből készült részokről száraz ronggyal törölje le a port és a vizet. A sáros szennyeződéssel járó, illetve téli igénybevétel után az alkatrészeket a megfelelő kenőanyaggal kezelje.

A huzat csak kézi mosással tisztítható 30 fokon, kímélő tisztítószerrel, legcélszerűbben mosószerral. Ne centrifugázza és ne szárítsa szárítógépben.

Rendszeres időközönként ellenőrizze a csavarok szorítását, és cserélje ki a megrongálódott alkatrészeket. Kenje a futómű elemeit, azaz a kerékagyakat és tengelyeket, amihez legjobb, különösen a homokos terepen vagy téli időszakban történt igénybevétel után. A maró hatású szerek rozsdásodást okozhatnak. Ne felejtkezzék meg az összes fémalkatrész tisztításáról sem.



FIGYELMEZTETÉS

- Fontos – Figyelmesen olvassa el és őrizze meg későbbi felhasználás esetére
- FIGYELMEZTETES Soha ne hagyja gyermekét felügyelet nélkül
- FIGYELMEZTETES Ellenőrizze, hogy használat előtt minden rögzítő szerkezet be legyen kapcsolva.
- FIGYELMEZTETES A sérülések elkerülése végett, tartsa távol gyermekét a babakocsi összecusukásakor és széthajtásakor.
- FIGYELMEZTETES Ne engedje gyermekét játszani a termékkel.
- FIGYELMEZTETES Mindig használja a biztonsági felszerelést
- FIGYELMEZTETES Használat előtt ellenőrizze, hogy a babakocsi váza vagy az ülőegység vagy az autósülés-csatlakozó megfelelően csatlakoztatva van.
- FIGYELMEZTETES Ez a termék nem alkalmas futáshoz.
- A babakocsiban szállítható gyermek maximális kora és súlya: 4 év vagy 22 kg (amelyiket hamarabb eléri).
- A parkoló berendezést (féket) be kell kapcsolni, amikor a gyermeket kiveszi, vagy beteszi. - Mindenkor, amikor leparkolja a babakocsit, reteszelje a féket (a parkoló berendezést). - A kosár megengedett terhelése: max 3kg.
- A kupola/gondola zsebének megengedett terhelése: max 0,3kg. - A tolókarhoz és/vagy a háttámla hátsó részéhez és/vagy részeihez rögzített terhek kihatnak a babakocsi stabilitására. - Ne akasszon a babakocsi tolókarjára arra nem alkalmas, valamint a gyártó által ajánlottól eltérő táskát - mert az veszélyes és a babakocsi megrongálódásához vezethet. - A babakocsi egy gyermek általi használatra került megtervezésre. - Nem szabad a gyártó által nem elfogadott tartozékokat alkalmazni. Kizárólagosan a gyártó által leszállított vagy ajánlott alkatrészeket használjon. - Ne használjon a babakocsira szerelt további fellépőt. - Bármilyen meghibásodás észlelése esetén a terméket ne használja és forduljon a BDG PRODUKCJA szervizéhez, vagy az eladóhoz. - Ne hajtson a babakocsival lépcsőre (szintén a rámpára), különösen ha a gyermek a babakocsiban van – az a gyermek komoly sérüléshez és a babakocsi megrongálódásához vezethet. - A babakocsi ringatása a szerkezet meggyengüléséhez és megsérüléséhez vezethet. - Ne emelje és ne hordozza a terméket, ha a gyermek benne van. - A babakocsi használata előtt mindenkor ellenőrizze, hogy a kinyitó szerkezetek reteszelésre kerültek (a babakocsi megfelelően kinyitásra és reteszelésre került). - Mindenkor szerelje fel a babakocsi védő és biztonsági elemeit az útmutató szerint. - Mindenkor csatolja rá az ágyékövet a karfára. - Rendszeresen ellenőrizze, hogy a babakocsi valamennyi alkatrésze működőképes és biztonságos, különösen ellenőrizze a gyermekülés, a gondola és az autósülés rögzítését az alvázon.
- A babakocsi kinyitásakor és összecusukásakor, valamint a háttámla,

a fogantyú és egyéb alkatrészek szabályozásakor ügyeljen a saját, valamint a gyermeke testrészeinek biztonságára. - A babakocsi előre irányban használható. - A BDG PRODUKCJA SP. Z.O.O. nem vállal felelősséget a nem a használati utasítás előírásainak megfelelő termékhasználatból és összeszerelésből adódó vagyoni és testi sérülésekért. - Kizárólagosan a gyártó / forgalmazó által leszállított vagy ajánlott alkatrészeket használjon. Kárpit tisztítási útmutató: - Kímélő tisztítószeres ruhával tisztítsa, ne áztassa, ne centrifugázza, kitergetve szárítsa. - Óvakodjon a termék közelében a nyílt láng és egyéb forrásokból származó erős hőhatású termékek használatától!

BDG PRODUKCJA Sp. Z.O.O.

Ul. Warszawska 8
42 – 262 Poczesna
POLAND

Tel. +48 (34) 360 46 64, +48 (34) 360 46 53

Tel. serwis +48 (34) 364 36 41

E- mail: biuro@babydesign.eu

E- mail serwis: serwis@babydesign.eu

www.espiro.pl