

# SEMPRECONTE AIR

Art. 920

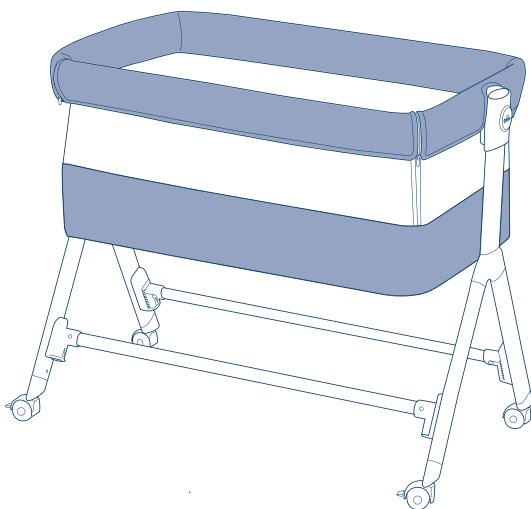

# SEMPRECONTE JOY

Art. 921

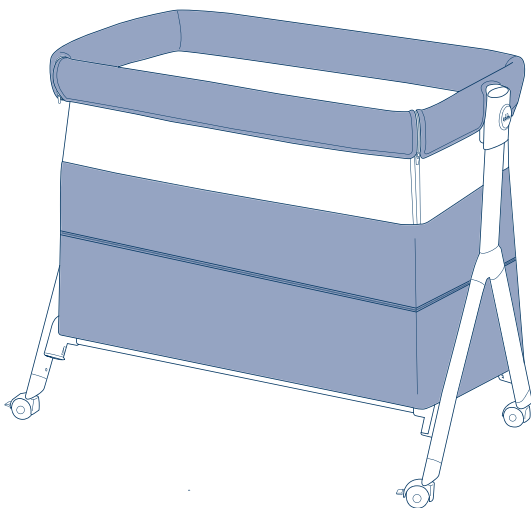

## ISTRUZIONI D'USO

- EN: INSTRUCTIONS FOR USE • FR: NOTICE D'EMPLOI
- DE: GEBRAUCHSANWEISUNGEN • ES: INSTRUCCIONES DE USO
- CZ: NÁVOD K POUŽITÍ • RU: ИНСТРУКЦИЯ К ИСПОЛЬЗОВАНИЮ
- HU: HASZNÁLATI UTASÍTÁS • PT: INSTRUÇÕES DE UTILIZAÇÃO
- EL: ΟΔΗΓΙΕΣ ΧΡΗΣΕΩΣ • HR: UPUTE ZA KORIŠTENJE • SK: NÁVOD NA POUŽITIE
- NL: GEBRUIKSAANWIJZING • SL: NAVODILA ZA UPORABO • BG: ИНСТРУКЦИЯ ЗА УПОТРЕБА
- RO: INSTRUCȚIUNI DE UTILIZARE • ZH: 使用说明 • SRB: UPUTSTVA ZA UPOTREBU

  
IL MONDO DEL BAMBINO

01

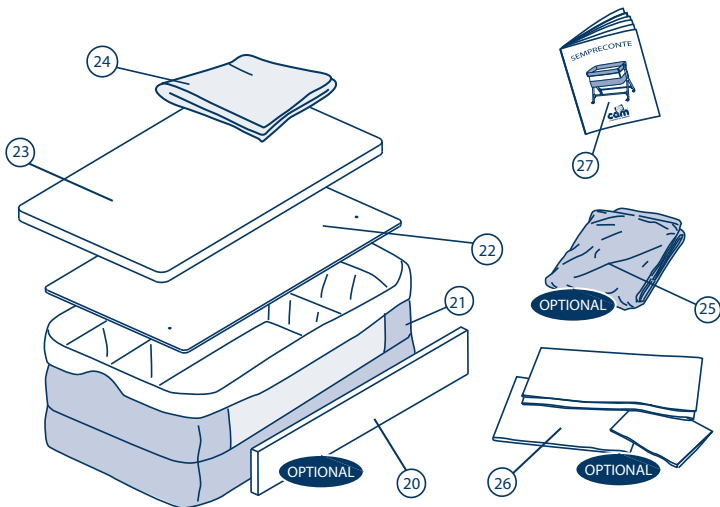
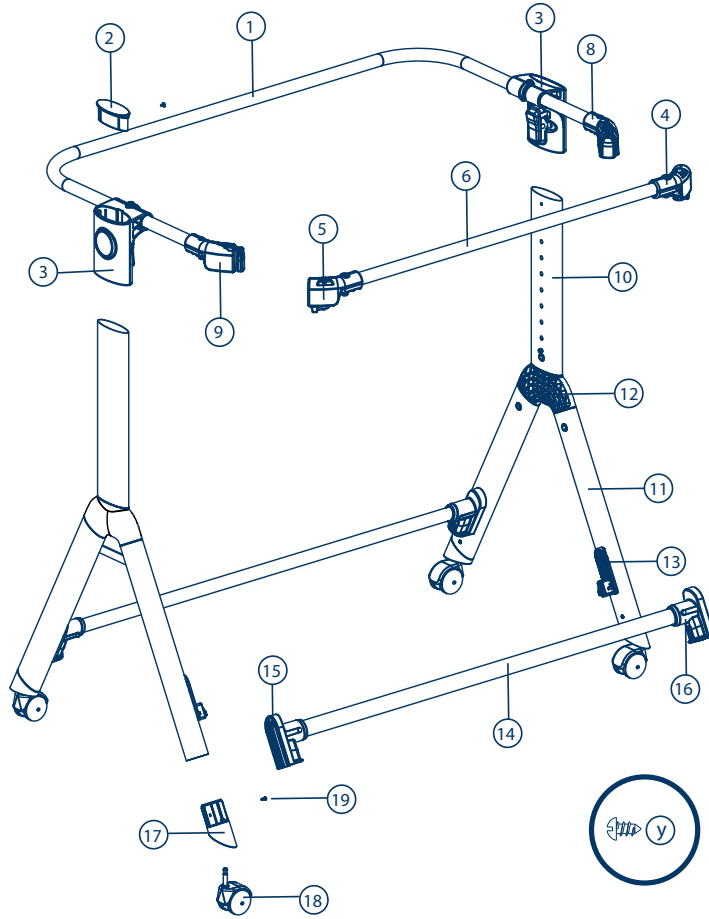

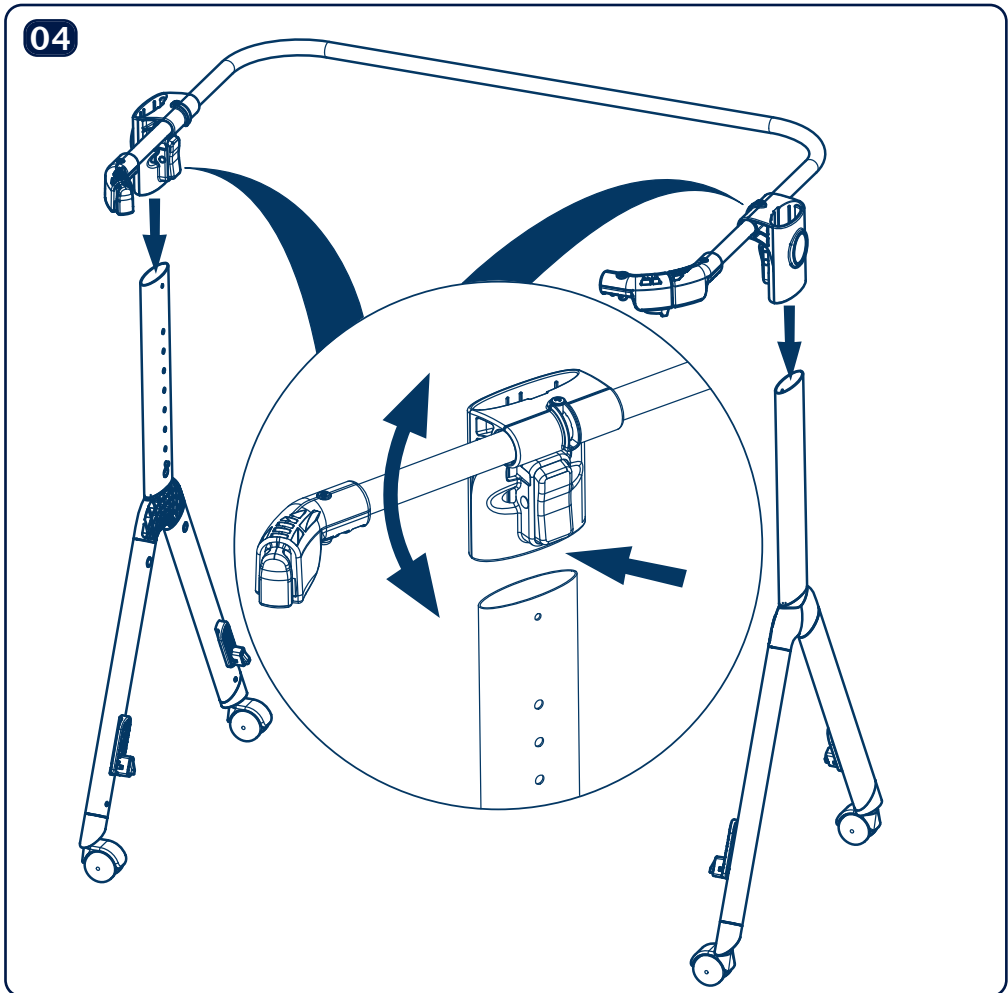
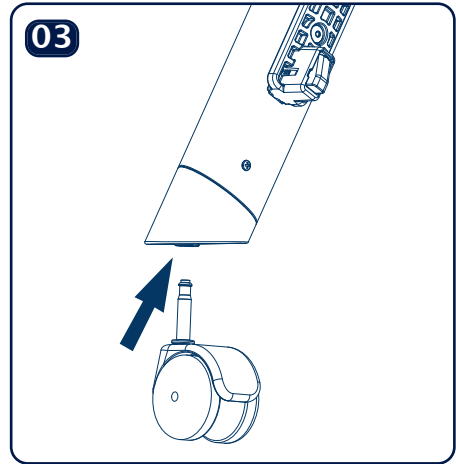
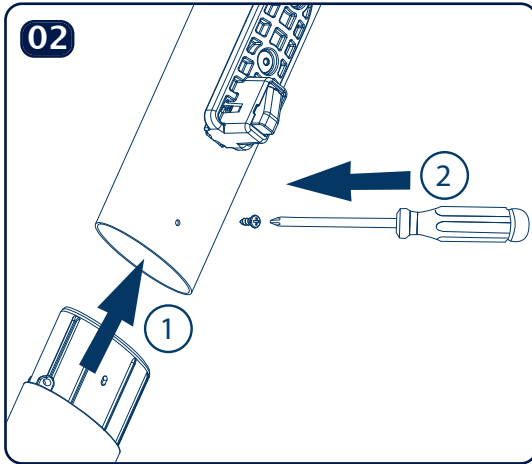

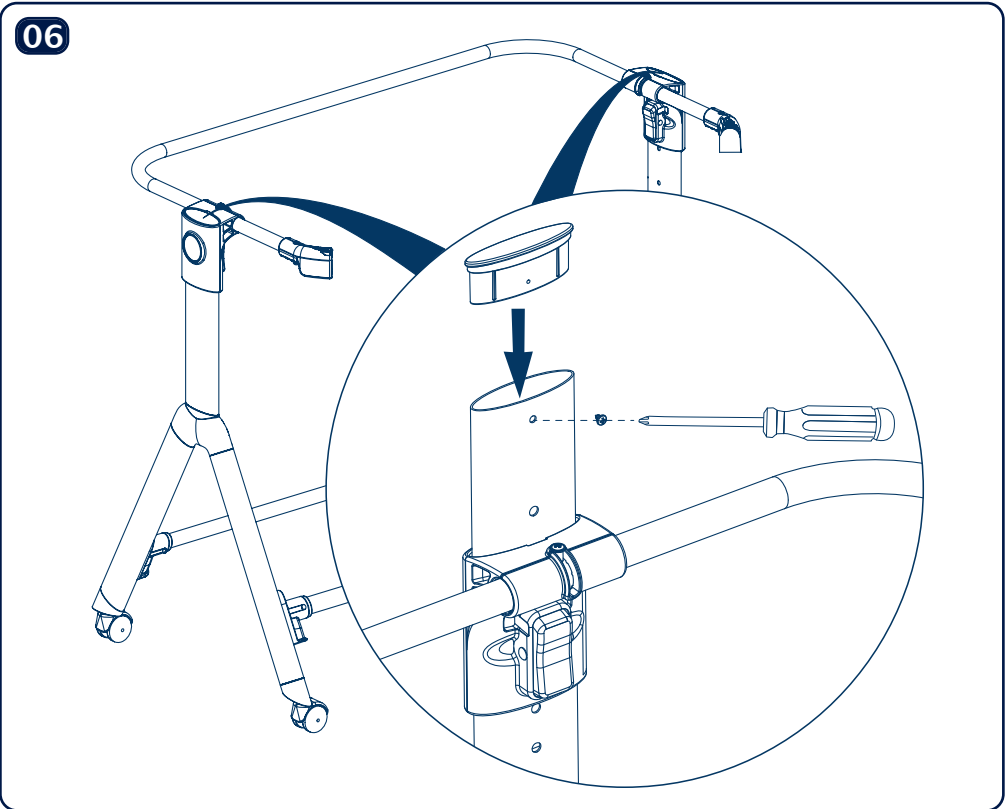
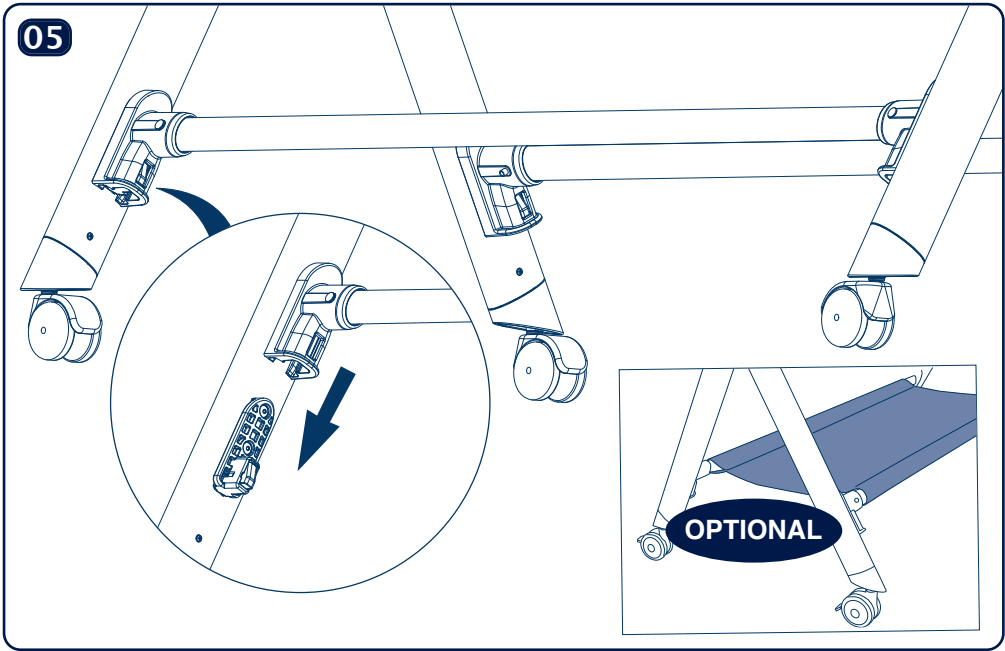

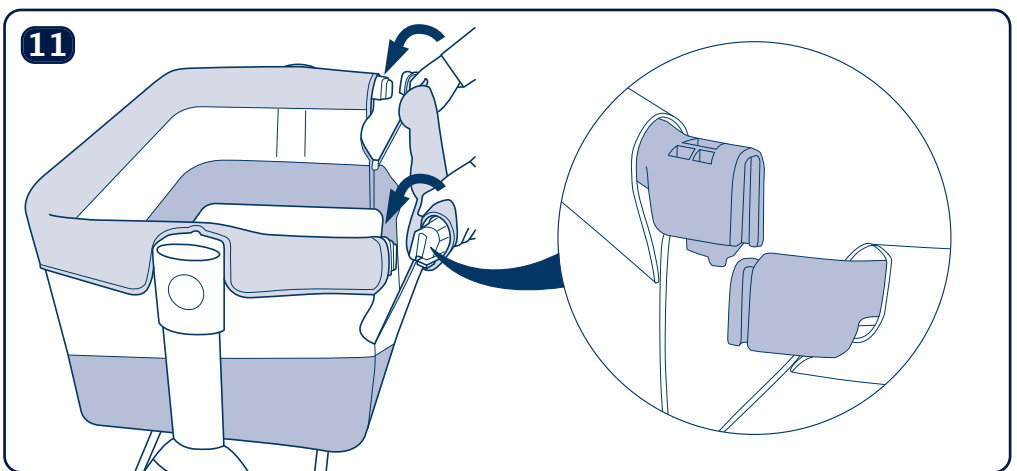
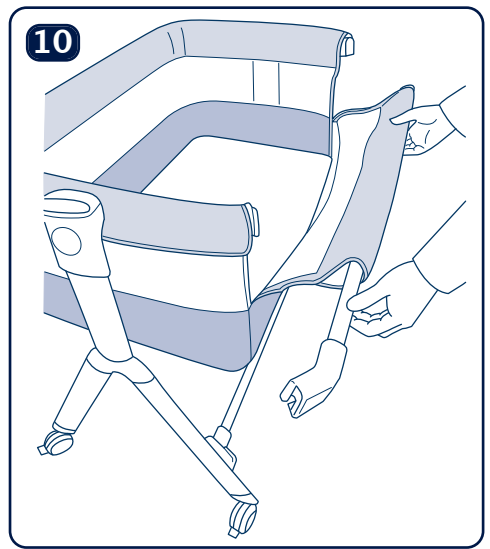
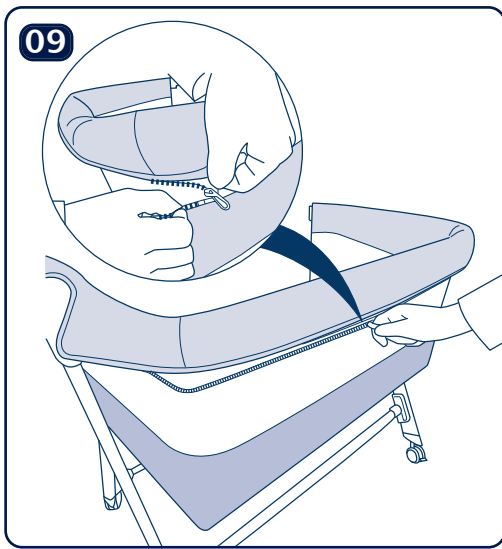
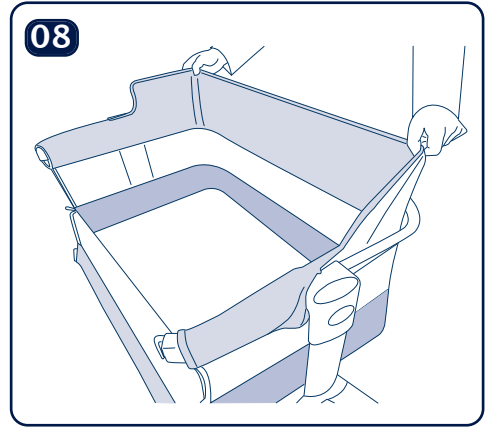
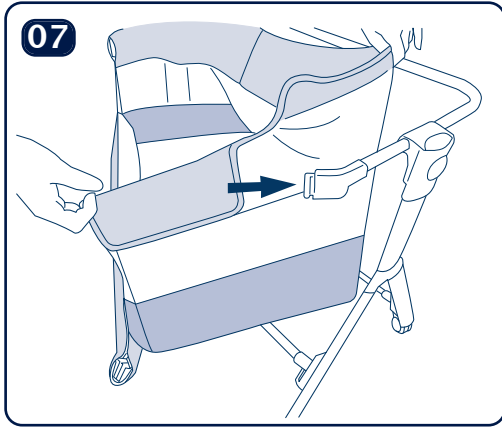

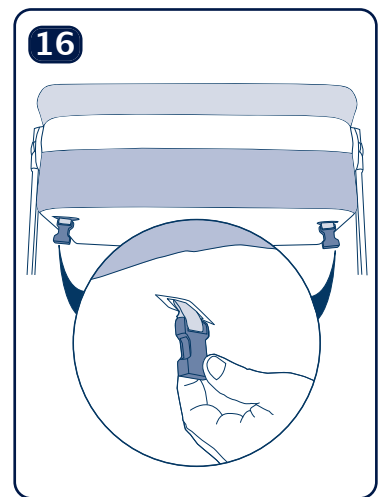
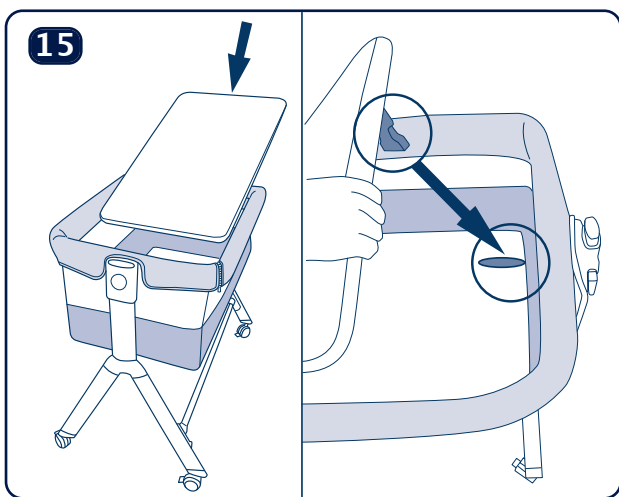
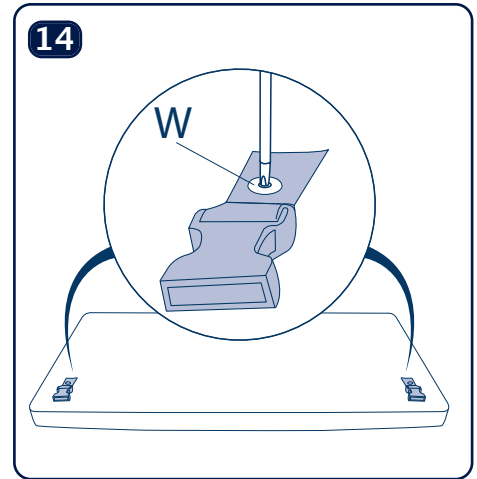
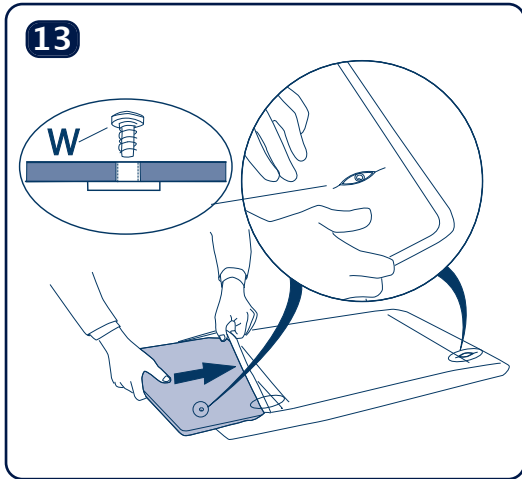
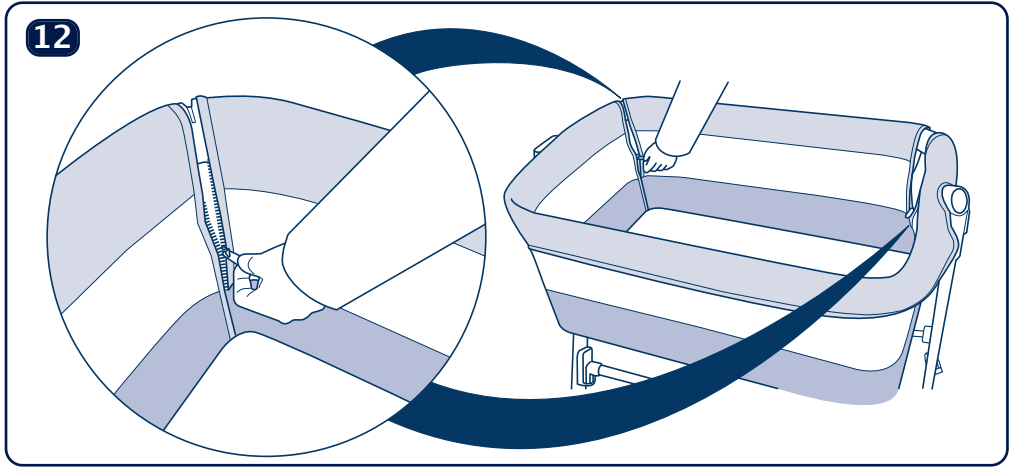

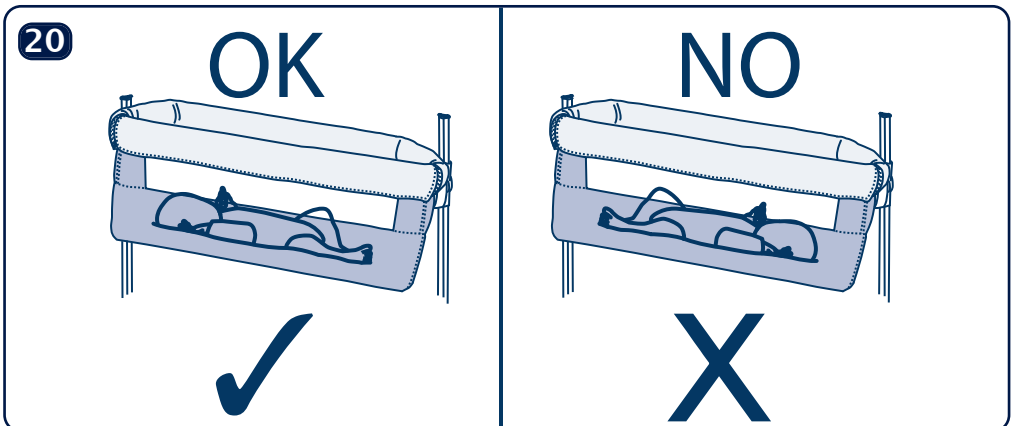
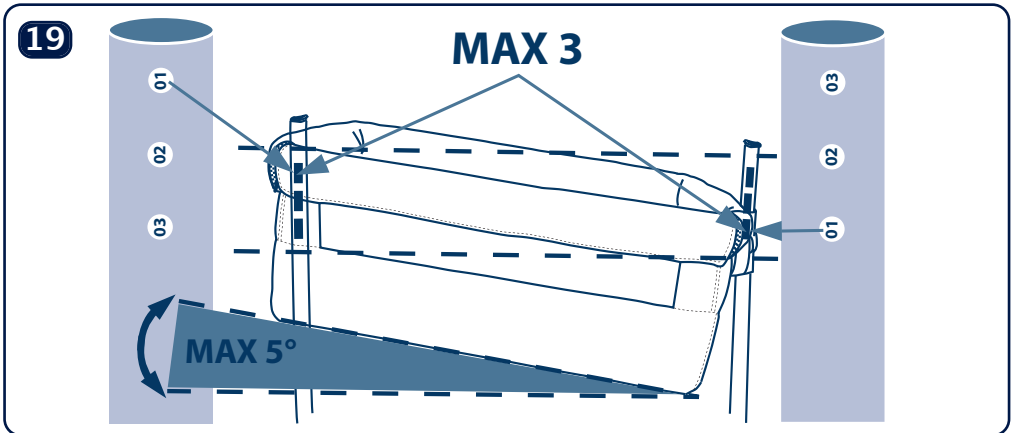
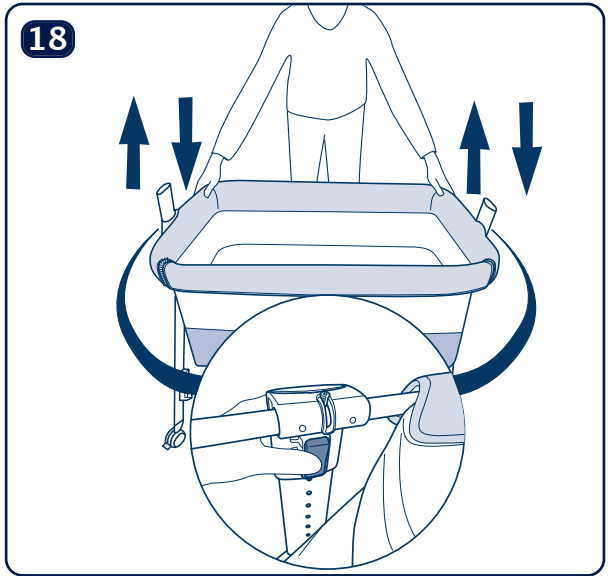
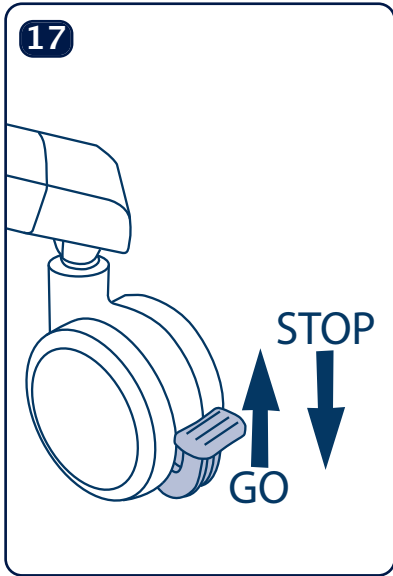

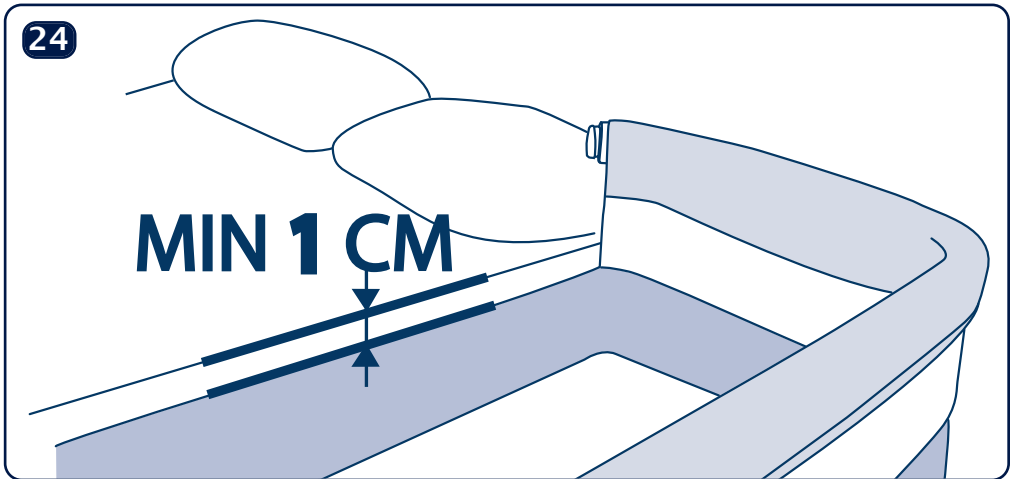
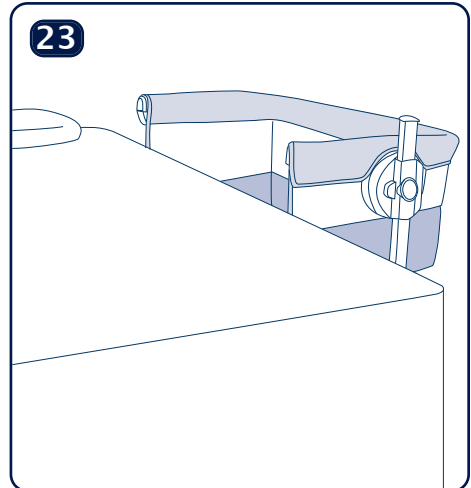
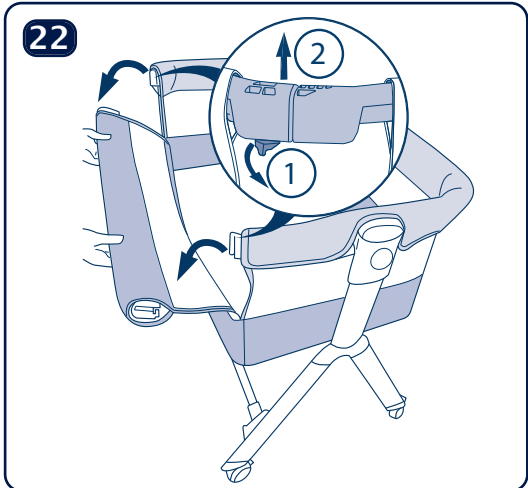
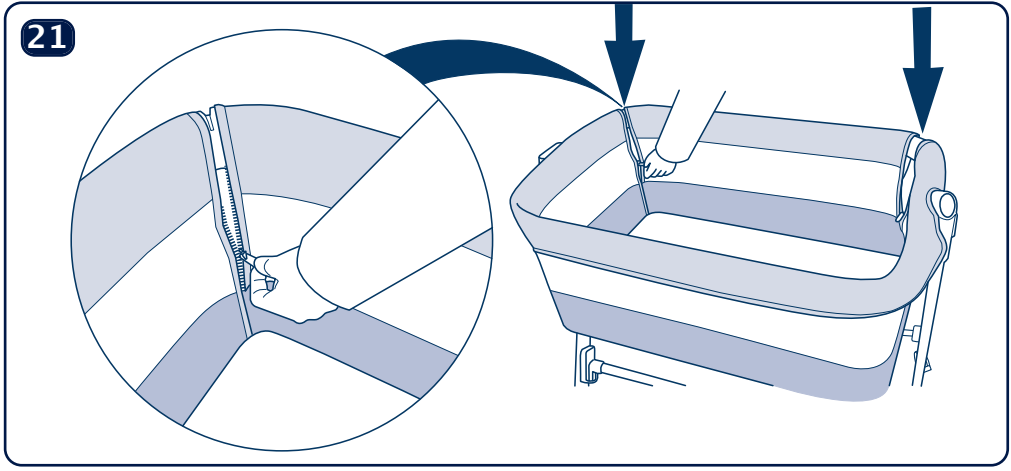

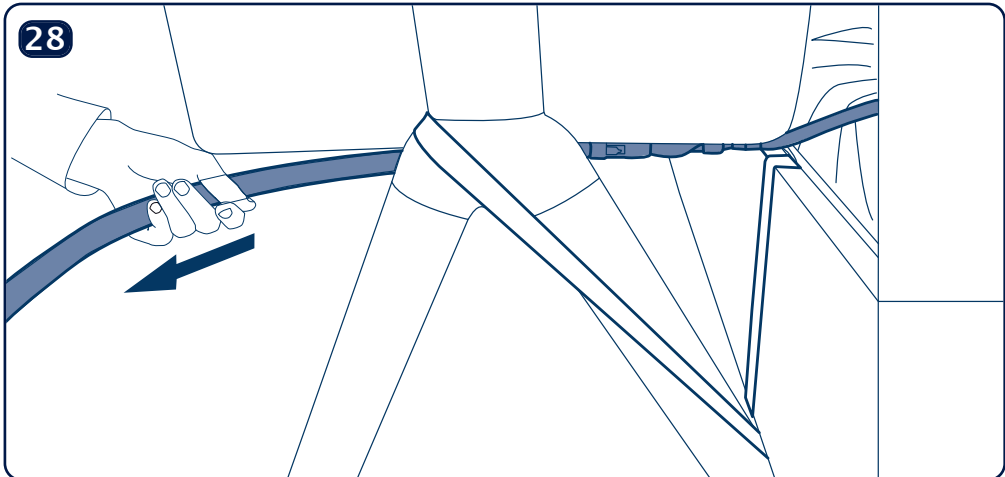
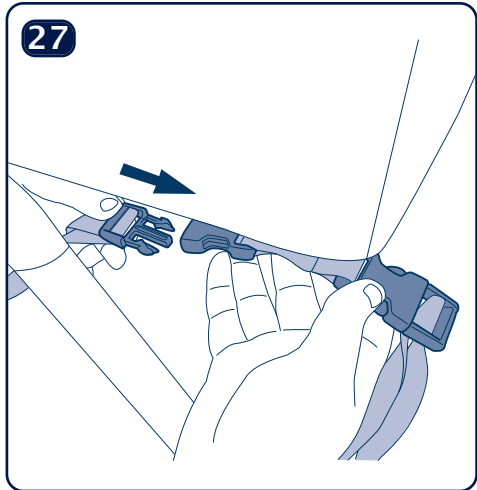
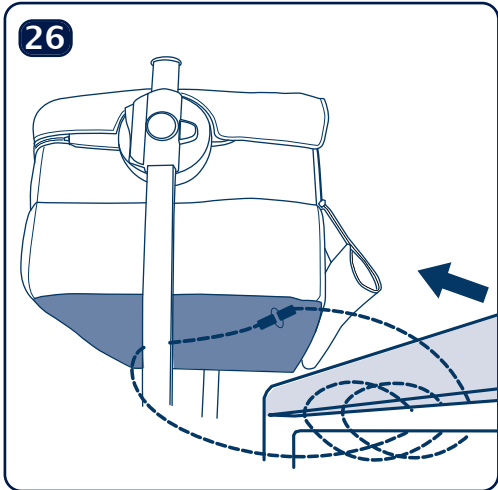
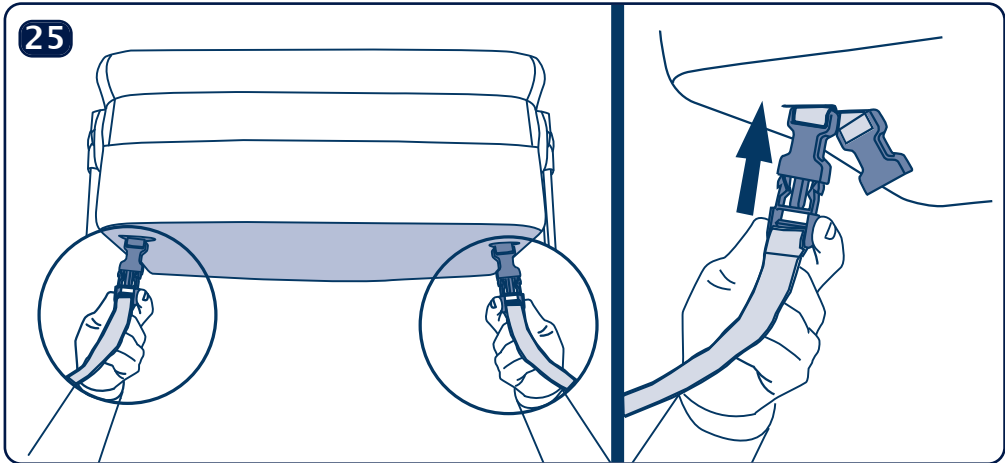

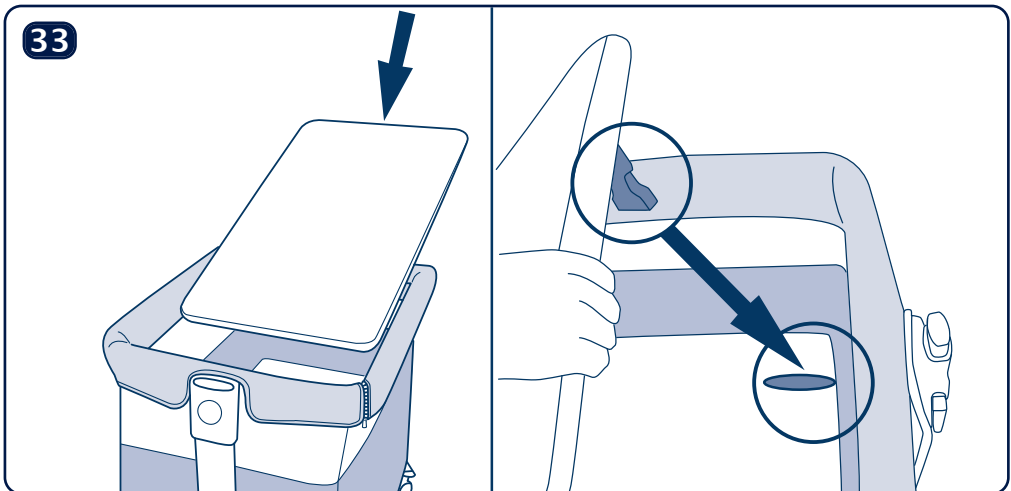
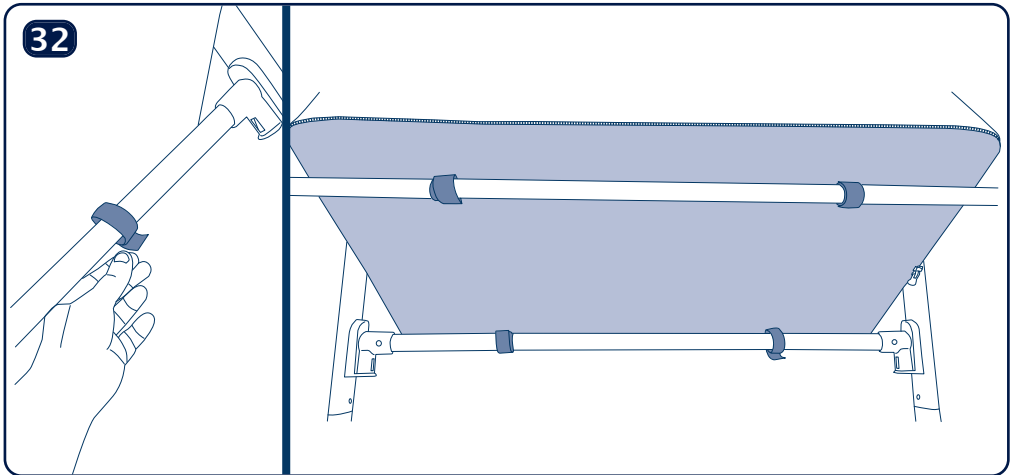
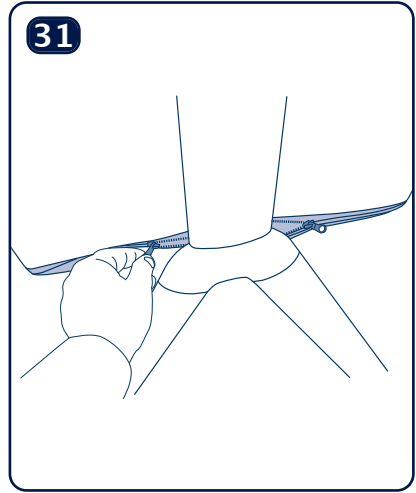
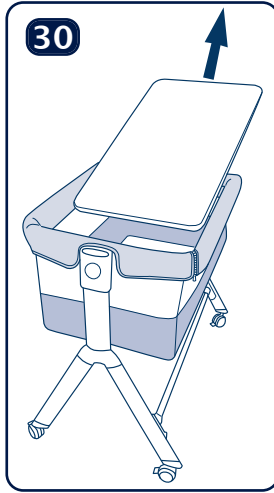
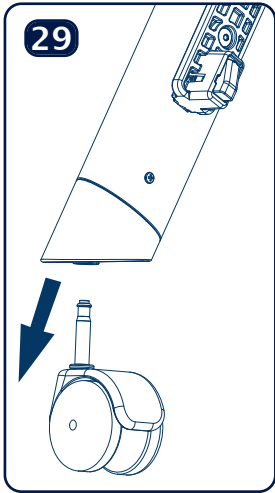

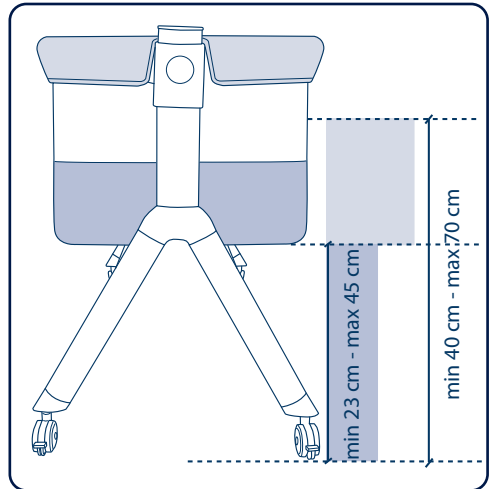
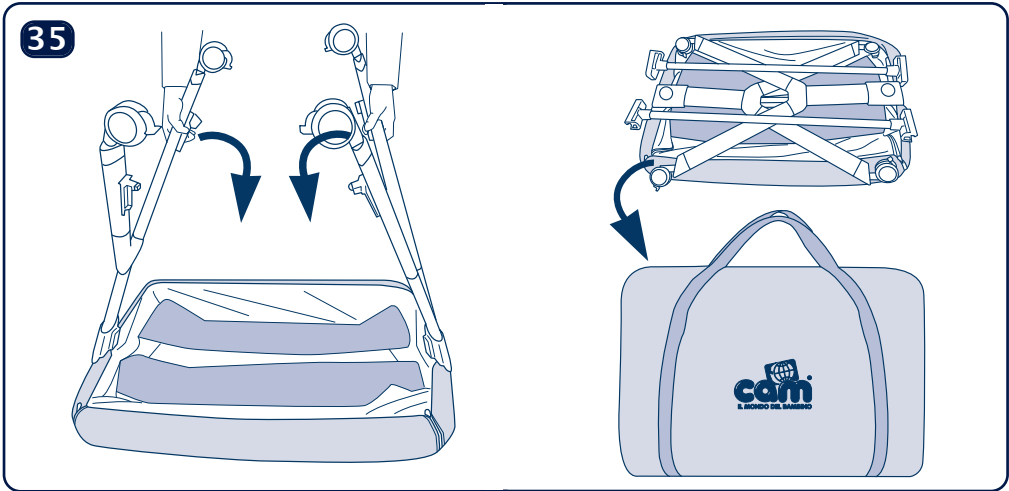
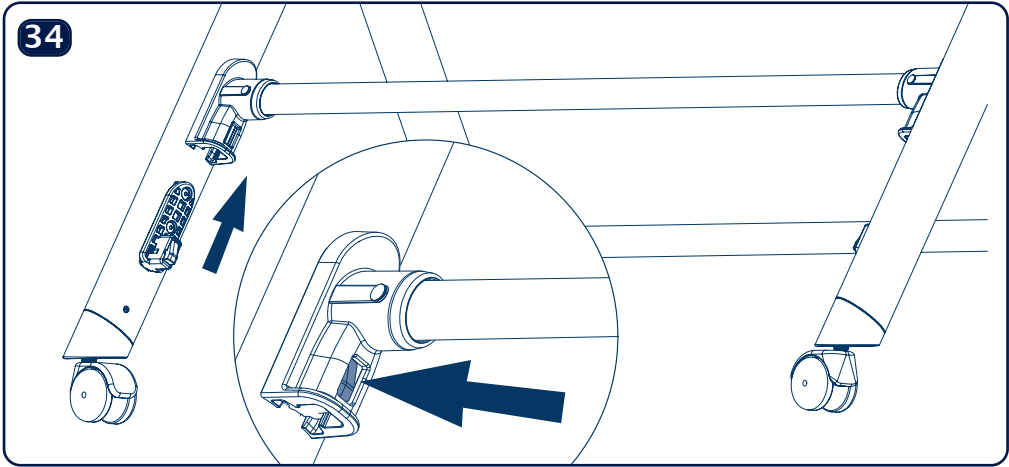

# IMPORTANTE! LEGGERE CON ATTENZIONE. CONSERVARE PER LA CONSULTAZIONE FUTURA.

**AVVERTENZA** – Non utilizzare questo prodotto senza aver prima letto le istruzioni per l'uso. Seguire scrupolosamente le istruzioni d'uso. Il montaggio scorretto o l'uso improprio della culla possono mettere a grave rischio la sicurezza del bambino.

Il prodotto può essere usato come una culla tradizionale (modalità culla) o fissato ad un letto per adulti con una spondina aperta (modalità bed side). **AVVERTENZA** – Interrompere l'uso del prodotto non appena il bambino può sedersi, inginocchiarsi o sollevarsi da solo. Porre sempre la culla su un pavimento orizzontale. Non lasciare che i bambini giochino non sorvegliati nei pressi di una culla. Frenare la culla ad ogni utilizzo. **ATTENZIONE** – Verificare sempre che la testa del bambino sia più alta dei piedi. Non utilizzare la culla se qualsiasi sua parte è rotta, strappata o mancante. Contattare il produttore Cam Il Mondo del Bambino per procurarsi eventuali pezzi di ricambio per la culla o per richiedere il manuale di istruzioni. Non sostituire alcuna parte. **ATTENZIONE** – Tutti i dispositivi di assemblaggio devono essere sempre serrati adeguatamente. Verificare che nessuna vite sia allentata, perché potrebbero restare imprigionate parti del corpo del bambino o indumenti (per esempio, stringhe, collane, nastri per scuchiotti, ecc.) e questo potrebbe comportare un rischio di strangolamento. Non utilizzare il corpo di una culla senza il telaio. **ATTENZIONE** – Prestare attenzione al rischio di fuochi vivi ed altri sorgenti di calore forte, come stufette elettriche o a gas, in vicinanza della culla. **AVVERTENZA** – Utilizzare solo il materasso venduto con questa culla, non aggiungere un secondo materasso sopra questo, rischi di soffocamento. **AVVERTENZA** – Non utilizzare più di un materasso sul prodotto. Spessore massimo 24 mm. Lo spessore del materasso scelto deve essere tale per cui l'altezza verticale interna (distanza dalla superficie superiore del materasso fino al bordo superiore dei lati della culla) sia almeno 220 mm. **AVVERTENZA** – Non posizionare il prodotto vicino ad un altro prodotto, che potrebbe presentare un pericolo di soffocamento o strangolamento, ad es. corde, cavi ciechi / per tende, ecc. Le culle appese possono costituire un pericolo per gli altri bambini. Gli altri bambini possono costituire un rischio per il bambino all'interno della culla (ad esempio, facendo dondolare la culla in modo eccessivo). Posizionare la culla in modo che non ci sia rischio che sbatta contro qualcosa durante il dondoli (es. non deve esserci rischio che il bambino sbatta contro il telaio della culla o che la culla urti altri oggetti come mobili o muri). **ATTENZIONE** – Non utilizzare la culla con più di un bambino alla volta. Le operazioni di apertura, regolazione, fissaggio e posizionamento del prodotto devono essere effettuate da un adulto. Non effettuare le operazioni di apertura, regolazione, fissaggio e posizionamento del prodotto con un bambino nella culla. Non utilizzare ricambi non originali. Non usare accessori non originali. **ATTENZIONE** – Non lasciare all'interno della culla oggetti che ne riducano la profondità. Non lasciare all'interno della culla oggetti muniti di corde che potrebbero costituire un rischio di soffocamento o strangolamento. **AVVERTENZA** – L'inserimento di ulteriori articoli nel prodotto può provocare soffocamento. **ATTENZIONE** – Bloccare sempre le ruote con i freni quando si pone un bambino all'interno della culla. **AVVERTENZA** – La culla deve essere bloccata in posizione fissa quando il bambino viene lasciato incustodito. **ATTENZIONE** – La culla deve essere usata in modalità bedside solo dopo essere stata fissata saldamente ad un letto per adulti. **ATTENZIONE** – In versione bedside tenere sempre la sponda della culla aderente al materasso. **AVVERTENZA** – Non utilizzare un sistema di aggancio del letto diverso da quello fornito con il prodotto. **AVVERTENZA** – Utilizzare solo il sistema di aggancio della culla fornito dal produttore. **ATTENZIONE** – Verificare la tensione del sistema di fissaggio prima di ogni uso provando a tirare la culla per allontanarla dal letto per adulti. **ATTENZIONE** – Verificare che non ci sia mai spazio fra il lato inferiore della culla ed il materasso del letto per adulti. **AVVERTENZA** – Per evitare il rischio che il collo del bambino rimanga impigliato nella sponda sul lato accanto al letto per adulti, la sponda non deve essere più alta del materasso per adulti. **AVVERTENZA** – Per evitare il rischio che il bambino venga strangolato, il sistema di aggancio al letto dell'adulto deve essere sempre tenuto lontano da e fuori dalle culle. **ATTENZIONE** – Usare la culla in modalità bed side solo con letti per adulti e/o materassi con lati retti. Non usare con letti e/o materassi rotondi. Non usare con materassi ad acqua. Lunghezza minima del letto per adulti: 90 cm. **ATTENZIONE** – Usare la culla in modalità bed side solo in posizione orizzontale. Non usare la culla in posizione inclinata. **ATTENZIONE** – Non usare cuscini, coperte e simili per colmare eventuali spazi fra la culla ed il materasso del letto per adulti. **ATTENZIONE** – Durante l'utilizzo, assicurarsi che le lenzuola e le coperte del letto per adulti non invadano lo spazio della culla. **ATTENZIONE** – Accostare la culla al fianco del letto per adulti. Non accostare la culla ai piedi o alla testa del letto per adulti. L'altezza dal pavimento al letto dell'adulto per il quale la bed side è adatta è minimo 40 cm – massimo 70 cm. **PERICOLO!** Sollevare sempre completamente il lato della sponda quando non è attaccata al letto dell'adulto. Adatto per ogni dimensione standard del letto.

## ISTRUZIONI D'USO.

1. Componenti.

**Nota** – Alcuni componenti potrebbero non essere presenti perché opzionali o potrebbero essere già montati.

2. Inserire i piedini nel supporto gambe. Fissarli con una vite. Ripetere l'operazione su tutti e quattro i piedini.
3. Inserire le ruote nei piedini. Un clack segnalerà il corretto aggancio. Ripetere l'operazione per tutte e quattro le ruote.
4. Ruotare gli snodi della culla; portarli in posizione verticale. Ripetere l'operazione su entrambi i lati. Premere sul pulsante posto sullo snodo principale e contemporaneamente spingere gli snodi verso il centro dell'arco superiore fino a raggiungere il fine corsa. Un clack segnalerà l'aggancio nella posizione desiderata. Ripetere l'operazione su entrambi i lati. Inserire gli snodi nel telaio. Spingere il tasto posto sul fianco dello snodo per abbassare l'arco superiore. Un clack segnalerà l'aggancio nella posizione desiderata. Ripetere l'operazione su entrambi i lati.
5. Fissare la traversa.
6. Inserire il tappo sulla sommità del telaio. Fissarlo con una vite.
7. Inserire il tessuto nella parte frontale della culla. Ripetere l'operazione su entrambi i lati.
8. Calzare il tessuto nella parte posteriore della culla, intorno al tubo dell'arco posteriore.
9. Chiudere la zip per fissare il tessuto nella parte posteriore della culla, intorno al tubo dell'arco posteriore.
10. Infilare il tubo della spondina laterale mobile all'interno della tasca ricavata nella parte apribile del tessuto.
11. Chiudere la spondina laterale mobile fissandola al telaio come indicato in figura. Un clack segnalerà il corretto aggancio.
12. Chiudere la zip. Ripetere l'operazione su entrambi i lati.
13. Infilare la base di legno della tasca del materassino. La posizione dei fori sulla tavola di legno deve combaciare con quella dell'asola ricavata nel tessuto che riveste il materassino.
14. Avvitare le fibbie alla base di legno. Ripetere l'operazione su entrambi i lati.
15. Inserire il materassino nella culla. La posizione delle fibbie deve combaciare con quella dell'asola ricavata nel tessuto del fondo della culla.
16. Estrarre le fibbie dalle asole nel tessuto del fondo della culla. Ripetere l'operazione su entrambi i lati.
17. Premere sul freno per bloccare le ruote. Sollevare il freno per sbloccarle.
18. Per alzare la culla, tirarla verso l'altro da entrambi i lati. Un clack segnalerà l'aggancio nella posizione desiderata. Per abbassare la culla, spingere il tasto posto sul fianco dello snodo e portare la culla alla posizione desiderata. Un clack segnalerà l'aggancio nella posizione desiderata. Ripetere l'operazione su entrambi i lati.
19. E' possibile inclinare la culla regolando l'altezza in due posizioni differenti. **Attenzione** - è consentito inclinare la culla con uno scarto massimo di 3 posizioni.
20. Posizionare la testa del bambino sul lato più alto. Non posizionare la testa del bambino sul lato più basso.
- Modalità bed side (fissaggio ad un letto per adulti).**
21. Aprire le zip ai lati della spondina laterale mobile.
22. Premere il pulsante di sgancio della spondina laterale mobile e sollevarla per sganciarla. Ripetere l'operazione su entrambi i lati.
23. In modalità bed-side, la culla deve essere posizionata in modo che non ci sia mai spazio fra il lato inferiore della culla ed il materasso del letto per adulti.
- Allineare la culla al letto per adulti.
24. Regolare l'altezza della culla rispetto al letto per adulti. La sommità della spondina deve essere come minimo 1 cm al di sotto del piano del materasso del letto per adulti.
25. Agganciare le cinghie alla fibbia posta sotto la culla. Ripetere l'operazione su entrambi i lati.
26. Far passare la cinghia attorno alla struttura del letto per adulti dal basso verso l'alto. Ripetere l'operazione su entrambi i lati.
27. Agganciare la fibbia in modo da formare un cappio. Ripetere l'operazione su entrambi i lati.
28. Accostare il più possibile la culla al letto per adulti e tirare le cinghie energicamente. Ripetere l'operazione su entrambi i lati.
- Modalità fodera allungata.**
- Attenzione:** Quando utilizzata come box da 9 a 15 kg, va sempre utilizzata con l'altezza nella posizione più alta.
29. Togliere le ruote.
30. Togliere il materassino.
31. Aprire le zip.
32. Fissare la fodera sul fondo.
33. Mettere il materassino.
- Ripiegare la culla.**
34. Smontare le traverse.
35. Ripiegare le gambe.
- Accessori.**
36. Zanzariera.
- Manutenzione.**
- Per pulire l'articolo usare acqua tiepida e sapone. Non usare solventi e derivati. Asciugare le parti in metallo per prevenire la ruggine. Lavare la fodera a mano in acqua tiepida (max 30° C) con detersivo per capi delicati. Non candeggiare. Non utilizzare asciugatrici, non lavare a secco, non stirare. Stendere all'ombra.
- Parti di ricambio.**
- 1 - 920/1 - Tubo anello posteriore.
- 2 - 920/2 - Tappo cieco.
- 3 - 920/3 - Snodo completo.
- 4 - 920/4 - Sistema aggancio femmina spondina mobile dx.
- 5 - 920/5 - Sistema aggancio femmina spondina mobile sx.
- 6 - 920/6 - Tubo anteriore.
- 7 - 920/7 - Tubo principale con giunti piedini.
- 8 - 920/8 - Sistema aggancio maschio spondina mobile dx.
- 9 - 920/9 - Sistema aggancio maschio spondina mobile sx.
- 10 - 920/10 - Tubo principale.
- 11 - 920/11 - Gamba inferiore.
- 12 - 920/12 - Snodo gamba.
- 13 - 920/13 - Aggancio traversa.
- 14 - 920/14 - Tubo traversa.
- 15 - 920/15 - Supporto traversa sx.
- 16 - 920/16 - Supporto traversa dx.
- 17 - 920/17 - Piedino.
- 18 - 920/18 - Ruota con freno.
- 19 - 920/19 - Vite.
- 20 - 920/20 - Paratia rigida.
- 21 - 920-921/21 - Tessile esterno culla.
- 22 - 920/22 - Base materasso in legno.
- 23 - 920/23 - Materassino.
- 24 - 920/24 - Fodera copertura materasso.
- 25 - 920/25 - Zanzariera (opzionale).
- 26 - 920/26 - Kit tessile interno federe e lenzuola (opzionale).
- 27 - 920/27 - Manuale istruzioni.



# IMPORTANT! READ CAREFULLY. KEEP FOR FUTURE REFERENCE.

**WARNING** – Do not use this product without reading the instruction for use first. Follow the instructions for use very carefully. Incorrect assembly of the parts or improper use of the cradle may put your baby's safety at serious risk.

The product can be used as a traditional cradle (cradle mode) or secured to an adult bed with the side open (bedside mode). **WARNING**– Stop using the product as soon as the child can sit or kneel or pull itself up. Always place the cradle on a flat, horizontal floor. Never leave children to play unattended near a cradle. Apply the brakes on the cradle whenever it is in use. **WARNING** – Always check that baby's head is higher than his feet. Do not use the cradle if any part is broken, ripped or missing. Contact the manufacturer Cam Il Mondo del Bambino to obtain spare parts for the cradle or to ask for an instruction manual. Do not replace any parts. **WARNING** – All the assembly parts must always be tightened properly. Make sure that none of the screws is loose as part of the baby's body or clothing (for example laces, necklaces, ribbons for dummies, etc.) could get caught on it and this could lead to the risk of strangulation. Never use the body of the cradle without the frame. **WARNING** – Be careful of naked flames and other sources of heat such as electric or gas fires near the cradle. **WARNING** – Only use the mattress sold with this crib, do not add a second mattress on this one, suffocation hazards. **WARNING** – Do not use more than one mattress on the product. Maximum thickness 24 mm. The thickness of the mattress used must be such that the inside vertical height (the distance from the top of the mattress to the top of cradle sides) is at least 220 mm. **WARNING** – Do not place the product close to another product, which could present a danger of suffocation or strangulation, e.g. strings, blind/curtain cords, etc. Hanging cradles can be hazardous for other children. Other children may be placed inside the cradle at risk (for example they may rock the cradle excessively). Position the cradle so that there is no risk of it knocking against something when it is rocking (e.g. there must be no risk of baby knocking against the frame of the cradle or of the cradle knocking against other objects such as furniture or walls). **WARNING** – Never use the cradle for more than one baby at a time. The cradle opening, adjustment, securing and positioning operations must be performed by an adult. Do not perform the cradle opening, adjustment securing and positioning operations with baby inside the cradle. Only use original spare parts. Only use original accessories. **WARNING** – Do not leave any objects in the cradle that reduce its depth. Do not leave any objects with cords inside the cradle as they could lead to a risk of suffocation or strangulation. **WARNING** – Placing additional items in the product may cause suffocation. **WARNING** – Always lock the castors with the brakes when baby is inside the cradle. **WARNING** – The crib should be locked in the fixed position when the child is left unattended. **WARNING** – The cradle must be used in the bedside mode only after it has been firmly secured to an adult bed. **WARNING** – In the bedside mode, the side of the cradle must always adhere to the mattress. **WARNING** – Do not use the bed attachment system other than that supplied with the product. **WARNING** – Use only the cradle attachment system provided by the manufacturer. **WARNING** – Check the tightness of the securing system before each use by trying to pull the cradle away from the adult bed. **WARNING** – Always check that there is never any space between the lower side of the cradle and the mattress of the adult bed. **WARNING** – To avoid hazard from the child's neck being caught on the top rail on the side that is next to the adult bed, the top rail must not be higher than the adult bed mattress. **WARNING** – To avoid the risk of your child being strangled the attached system to the adult's bed shall always be kept away from and out the cribs. **WARNING** – Only use the cradle in the bedside mode with adult beds and/or mattresses with straight sides. Do not use with round beds or mattresses. Do not use with water mattresses. Minimum length of the adult bed: 90 cm. **WARNING** – Only use the cradle in the bedside mode in the horizontal position. Do not use the cradle in an inclined position. **WARNING** – Do not use pillows, covers or other similar items to fill any spaces that there may be between the cradle and the mattress of the adult bed. **WARNING** – During use make sure that the sheets and covers of the adult bed do not invade the space of the cradle. **WARNING** – Position the cradle at the side of the adult bed. Do not position the cradle at the foot or at the head of the adult bed. Height from the floor of the adult's bed for which the bed side sleeper in suitable is minimum 40 cm – maximum 70 cm. **DANGER !** Always completely raise the drop side when not attached to the adult's bed.

Suitable for each standard size of bed.

### INSTRUCTIONS FOR USE.

#### 1. Components.

**Note** – some components may not be present as they are either optional or they may already have been fitted.

2. Insert the feet into the leg support. secure them with a screw. repeat the operation on all four feet.
3. Insert the castors in the feet. A "clack" sound will show that they have been fitted correctly. Repeat the

operation on all four castors.

4. Rotate the joints of the cradle; move them into a vertical position. Repeat the operation on both sides. Press the button located on the main joint and at the same time push the joint towards the centre of the upper arch until the limit stop is reached. A "clack" sound will show that it has been fastened in the required position. Repeat the operation on both sides. Insert the joints in the frame.

Push the button located on the side of the joint to lower the upper arch. A "clack" sound will show that it has been fastened in the required position. Repeat the operation on both sides.

5. Fix the crossbar.

6. Insert the cap on the top of the frame and fix it with a screw and the screwdriver.

7. Insert the fabric on the front of the cradle. Repeat the operation on both sides.

8. Fit the fabric on the back of the cradle, around the tube of the rear arch.

9. Close the zip to secure the fabric in the rear part of the cradle, around the tube of the rear arch.

10. Insert the tube of the dropside inside the pocket created in the part of the fabric that can be opened.

11. Close the dropside, securing it to the frame as shown in the diagram. A "clack" sound will show that it has been fastened correctly.

12. Close the zip. Repeat the operation on both sides.

13. Insert the wooden base in the pocket of the mattress. The position of the holes on the wooden board must match that of the buttonhole made in the fabric covering the mattress.

14. Screw the buckles to the wooden base. Repeat the operation on both sides.

15. Insert the mattress in the cradle. The position of the buckles must match that of the buttonhole made in the fabric of the cradle base.

16. Pull the buckles through the buttonhole in the fabric of cradle base. Repeat the operation on both sides.

17. Press the brake to lock the castors. Lift the brake to release the castors.

18. To raise the cradle, pull it upwards on both sides. A "clack" sound will show that it has been fastened in the required position.

To lower the cradle, press the button located on the side of the joint and lower the cradle to the required position. A "clack" sound will show that it has been fastened in the required position. Repeat the operation on both sides.

19. The cradle can be inclined by adjusting the height to two different positions. **Warning** – the cradle can be inclined, but with a maximum difference in the angle of 3 positions.

20. Position the baby's head on the highest side. Do not position baby's head on the lowest side.

### **Bedside mode (securing to an adult bed).**

21. Open the zip at the sides of the dropside of the cradle.

22. Press the button to release the dropside and lift to release. Repeat the operation on both sides.

23. In the bedside mode, the cradle must be positioned so that there is never any space between the lower side of the cradle and the mattress of the adult bed.

Line the cradle up with the adult bed.

24. Adjust the height of the cradle compared with the adult bed. The top of the side must be at least 1 cm. lower than the height of the mattress of the adult bed.

25. Fasten the belts to the buckle located under the cradle. Repeat the operation on both sides.

26. Pass the belts around the frame of the adult bed from the bottom upwards. Repeat the operation on both sides.

27. Fasten the buckle so that a loop is formed. Repeat the operation on both sides.

28. Move the cradle as close as possible to the adult

bed and pull the belts hard. Repeat the operation on both sides.

### **How to stretch the lining.**

**Warning:** When used as a 9 to 15 kg playpen, it must always be used with the height in the highest position.

29. Remove the wheels

30. Remove the mattress

31. Open the zips

32. Fix the lining on the bottom

33. Place the mattress

### **Fold the cradle.**

34. Disassembly the crossing bar.

35. Fold the frame.

### **Accessories.**

36. Mosquito.

### **Maintenance.**

To clean the cradle use warm water and soap. Do not use solvents or derivatives. Dry the metal parts to prevent the formation of rust. Wash the cover by hand in warm water (max. 30° C) using low-duty detergents for delicate fabrics. Do not bleach. Do not use driers, do not dry clean, do not iron. Dry flat in the shade.

### **Spare parts.**

1 - 920/1 - Rear ring tube.

2 - 920/2 - Blind stopper.

3 - 920/3 - Complete joint.

4 - 920/4 - Dropside fastening system with female connector right.

5 - 920/5 - Dropside fastening system with female connector left.

6 - 920/6 - Front tube.

7 - 920/7 - Main tube with feet couplings.

8 - 920/8 - Dropside fastening system with male connector right.

9 - 920/9 - Dropside fastening system with male connector left.

10 - 920/10 - Main tube.

11 - 920/11 - Lower Leg.

12 - 920/12 - Leg's joint.

13 - 920/13 - Joint crossing bar.

14 - 920/14 - Crossing bar.

15 - 920/15 - Support Crossing bar left.

16 - 920/16 - Support Crossing bar right.

17 - 920/17 - Foot.

18 - 920/18 - Wheel.

19 - 920/19 - Screw.

20 - 920/20 - Hard partition.

21 - 920-921/21 - External cradle fabric.

22 - 920/22 - Wooden mattress base.

23 - 920/23 - Mattress.

24 - 920/24 - Mattress cover.

25 - 920/25 - Mosquito net (optional).

26 - 920/26 - Bedding set pillowcases and sheets (optional).

27 - 920 /27 - Instruction manual.

# IMPORTANT! A LIRE ATTENTIVEMENT. À CONSERVER POUR CONSULTATION ULTÉRIEURE.

**Avertissement** – Merci de lire attentivement les instructions avant d'utiliser ce produit. Suivez scrupuleusement les instructions de la notice d'emploi. Le montage incorrect ou l'usage impropre du berceau peuvent mettre en péril la sécurité du bébé.

Le produit peut être utilisé comme un berceau traditionnel (mode berceau) ou fixé à un lit d'adultes avec un côté ouvert (mode co-sleeping). **Avertissement** – Ne plus utiliser le produit dès lors que l'enfant peut s'asseoir, se mettre à genoux, ou se lever tout seul. Placez toujours le berceau sur un plan horizontal. Ne laissez jamais des enfants jouer sans surveillance à proximité d'un berceau. Freinez toujours le berceau à chaque utilisation. **Attention** – Vérifiez toujours que la tête du bébé soit toujours plus haute que les pieds. N'utilisez pas le berceau si des pièces sont endommagées, déchirées ou manquantes. Contactez le producteur Cam Il Mondo del Bambino pour vous procurer d'éventuelles pièces de rechange pour le berceau ou pour demander la notice d'emploi. Ne remplacez jamais aucune pièce. **Attention** – Il est indispensable de serrer de manière appropriée tous les dispositifs d'assemblage. Vérifiez qu'aucune vis ne soit desserrée, parce que certaines parties du corps de l'enfant ou des vêtements pourraient s'y coincer (par exemple : cordons, colliers, attaches de tétines, etc...) ce qui pourrait représenter un risque d'étranglement. N'utilisez pas le corps d'un berceau sans le cadre. **Attention** – Faites attention au risque de feux vifs et autres sources de forte chaleur, comme des radiateurs électriques ou à gaz, à proximité du berceau. **Avertissement** – Utilisez uniquement le matelas vendu avec ce berceau, ne pas rajouter un second matelas sur celui-ci, pour éviter un risque d'étouffement. **Avertissement** – Ne pas utiliser plus d'un matelas sur ce produit. L'épaisseur maximum est de 24 mm. L'épaisseur du matelas choisi doit être telle que la hauteur verticale interne (distance de la surface supérieure du matelas jusqu'au bord supérieur des côtés du berceau) soit d'au moins 220 mm. **Avertissement** – Ne pas positionner ce produit à côté d'un autre produit qui pourrait présenter un risque d'étranglement ou d'étouffement comme par exemple corde, câble, anneaux de tenture, etc... Les berceaux suspendus peuvent représenter un risque pour les autres enfants. Les autres enfants peuvent présenter un risque pour l'enfant à l'intérieur du berceau (par exemple en faisant osciller le berceau de manière excessive). Placez le berceau de manière à ce qu'il ne risque pas de taper contre quelque chose pendant le balancement (par ex. il faut éviter le risque que le bébé tape contre le cadre du berceau ou que le berceau heurte d'autres objets comme des meubles ou des murs). **Attention** – N'utilisez pas le berceau avec plus d'un enfant à la fois. Les opérations d'ouverture, réglage, fixation et positionnement du produit doivent être effectuées par un adulte. N'effectuez jamais les opérations d'ouverture, réglage, fixation et positionnement du produit avec le bébé dans le berceau. Utilisez uniquement des pièces de rechange originales. Utilisez uniquement des accessoires originaux. **Attention** – Ne laissez aucun objet pouvant diminuer la profondeur du berceau à l'intérieur de celui-ci. Ne laissez à l'intérieur du berceau aucun objet muni de cordon car cela pourrait constituer un risque de suffocation ou d'étranglement. **Avertissement** – L'insertion ultérieure d'articles dans le produit peut provoquer l'étouffement. **Attention** – Bloquez toujours les roues avec les freins lorsque le bébé est dans le berceau. **Avertissement** – Le berceau doit être positionner en position fixe quand le bébé est laissé sans surveillance. **Attention** – Le berceau ne peut être utilisé en mode co-sleeping qu'après avoir été solidement fixé à un lit d'adultes. **Attention** – Dans la version co-sleeping gardez toujours le côté du berceau collé au matelas. **Avertissement** – N'utilisez pas de système de fixation de lit autre que celui fourni avec le produit. **Avertissement** – Utilisez uniquement le système de fixation de lit bébé fourni par le fabricant. **Attention** – Contrôlez la tension du système de fixation avant chaque utilisation en essayant de tirer sur le berceau pour tenter de l'écarter du lit d'adultes. **Attention** – Contrôlez qu'il n'y ait pas d'espace entre le côté inférieur du berceau et le matelas du lit d'adultes. **Avertissement** – Pour éviter que le cou de l'enfant ne se coince dans le rail du côté voisin du lit adulte, le rail ne doit pas être plus haut que le matelas adulte. **Avertissement** – Pour éviter tout risque d'étranglement de l'enfant, le système de fixation au lit adulte doit toujours être éloigné et à l'extérieur des lits d'enfant. **Attention** – Utilisez le berceau en mode co-sleeping seulement avec des lits d'adultes et/ou des matelas avec des bords droits. Ne l'utilisez pas avec des lits et/ou des matelas ronds. Ne l'utilisez pas avec des matelas à eau. Longueur minimum du lit d'adultes : 90 cm. **Attention** – N'utilisez le berceau en mode co-sleeping qu'en position horizontale. N'utilisez pas le berceau en position inclinée. **Attention** – Ne comblez jamais l'espace entre le berceau et le matelas du lit d'adultes avec des coussins, des couvertures ou tout autre. **Attention** – Pendant l'utilisation veillez à ce que les draps et les couvertures du lit d'adultes n'envahissent pas l'espace du berceau. **Attention** – Rapprochez le berceau au côté du lit d'adultes. Ne rapprochez jamais le berceau à la tête ou au pied du lit d'adultes. La hauteur du sol au lit de l'adulte pour qui le cododo est adapté, est de 40 cm minimum – 70 cm maximum. **Danger!** Soulevez toujours complètement le côté du rail lorsqu'il n'est pas fixé au lit adulte. Convient à toutes les tailles de lit standard.

## NOTICE D'EMPLOI.

## 1. Composants.

**Remarque** – certains composants pourraient ne pas être présents car ils sont en option ou bien il se peut qu'ils soient déjà montés.

2. Insérez les pieds dans le support pour pieds.

Fixez-les avec une vis. Répétez cette opération pour les quatre pieds.

3. Insérez les roues dans les pieds. L'accrochage correct sera confirmé par un clic.

Répétez cette opération pour les quatre roues.

4. Tournez les raccords du berceau ; portez-les en position verticale. Répétez l'opération de chaque côté.FR

Appuyez sur le bouton qui se trouve sur le raccord principal et poussez en même temps les raccords vers le centre de l'arc supérieur jusqu'à la butée. Un clic signalera l'accrochage dans la position désirée.

Répétez l'opération de chaque côté.

Insérez les raccords dans le cadre.

Poussez la touche qui se trouve sur le côté du raccord pour baisser l'arc supérieur. Un clic signalera l'accrochage dans la position désirée. Répétez l'opération de chaque côté.

5. Fixez la traverse.

6. Mettez le bouchon en haut du cadre. Fixez-le avec une vis.

7. Insérez le tissu dans la partie frontale du berceau.

Répétez l'opération de chaque côté.

8. Enfillez le tissu à l'arrière du berceau, autour du tube de l'arc arrière.

9. Fermez la fermeture éclair pour fixer le tissu à l'arrière du berceau, autour du tube de l'arc arrière.

10. Enfillez le tube du bord latéral mobile à l'intérieur de la poche qui se trouve dans la partie du tissu qui peut s'ouvrir.

11. Fermez le côté abaissable en le fixant au cadre comme indiqué sur la figure. L'accrochage correct sera confirmé par un clic.

12. Fermez la fermeture éclair. Répétez l'opération de chaque côté.

13. Enfillez la base en bois dans la poche du matelas.

La position des trous sur la table en bois doit correspondre à la boutonnière qui se trouve dans le tissu qui couvre le matelas.

14. Visser les boucles à la base en bois. Répétez l'opération de chaque côté.

15. Mettez le matelas dans le berceau. La position des boucles doit correspondre avec celle de la boutonnière qui se trouve dans le tissu du fond du berceau.

16. Faites sortir les boucles par les boutonnières dans le tissu du fond du berceau. Répétez l'opération de chaque côté.

17. Appuyez sur le frein pour bloquer les roulettes. Soulevez le frein jusqu'à les débloquent.

18. Pour hausser le berceau, tirez-le vers le haut de chaque côté. Un clic signalera l'accrochage dans la position désirée. Pour baisser le berceau, pousser la touche qui se trouve sur le côté du raccord et portez le berceau dans la position désirée. Un clic signalera l'accrochage dans la position désirée. Répétez l'opération de chaque côté.

19. Il est possible d'incliner le berceau en réglant la hauteur dans deux positions différentes. **Attention** – le berceau ne peut être incliné qu'avec un écart maximal de 3 positions.

20. Placez la tête du bébé sur le côté le plus haut. **Ne jamais positionner la tête du bébé sur le côté le plus bas.**

**Mode co-sleeping (fixation à un lit d'adultes).**

21. Ouvrez les fermetures éclair des côtés du côté abaissable du berceau.

22. Appuyez sur le bouton de décrochage du côté abaissable et le soulever pour le décrocher. Répétez l'opération de chaque côté.

23. Dans le mode co-sleeping, le berceau doit être positionné de manière à ce qu'il n'y ait jamais aucun espace entre le côté inférieur du berceau et le matelas du lit d'adultes.

Alignez le berceau au lit d'adultes.

24. Réglez la hauteur du berceau par rapport au lit d'adultes. Le haut du côté doit être au minimum 1 cm en-dessous du plan du matelas du lit d'adultes.

25. Accrochez les sangles à la boucle qui se trouve sous le berceau.

Répétez l'opération de chaque côté.

26. Faites passer la sangle autour du cadre du lit d'adultes du bas vers le haut. Répétez l'opération de chaque côté.

27. Accrochez la boucle de manière à former un nœud coulant.

Répétez l'opération de chaque côté.

28. Rapprochez le berceau le plus possible au lit d'adultes et tirez les sangles avec force. Répétez l'opération de chaque côté.

**Comment étirer la doublure.**

**Attention:** Lorsqu'il est utilisé comme parc pour bébé de 9 à 15 kg, il doit toujours être utilisé avec la hauteur en position la plus haute.

29. Retirer les roues.

30. Retirer le matelas.

31. Ouvrir les fermetures éclair.

32. Fixer la housse au bas.

33. Placer le matelas.

**Replier le berceau.**

34. Démontez les traverses.

35. Repliez les pieds.

**Accessoires.**

36. Moustiquaire.

**Entretien.**

Pour nettoyer l'article utilisez de l'eau tiède et du savon. N'utilisez aucun solvant ou dérivés. Séchez les parties métalliques pour éviter la rouille. Lavez la housse à la main à l'eau tiède (max 30° C) avec un détergent pour tissu délicat. Ne pas employer d'eau de javel. Ne pas sécher en machine, ne pas nettoyer à sec, ne pas repasser. Faites sécher à l'abri du soleil.

**Pièces de rechange.**

1 - 920/1 - Tube circulaire arrière.

2 - 920/2 - Bouchon obturateur.

3 - 920/3 - Raccord complet.

4 - 920/4 - Système d'accrochage femelle côté abaissable d.

5 - 920/5 - Système d'accrochage femelle côté abaissable g.

6 - 920/6 - Tube avant.

7 - 920/7 - Tube principal avec joints pieds.

8 - 920/8 - Système d'accrochage mâle côté abaissable d.

9 - 920/9 - Système d'accrochage mâle côté abaissable g.

10 - 920/10 - Tube principal.

11 - 920/11 - Pied inférieur.

12 - 920/12 - Raccord pied.

13 - 920/13 - Accrochage traverse.

13 - 920/14 - Tube traverse.

15 - 920/15 - Support traverse g.

16 - 920/16 - Support traverse d.

17 - 920/17 - Pied.

18 - 920/18 - Roue avec frein.

19 - 920/19 - Vis.

20 - 920/20 - Paroi rigide.

21 - 920-921/21 - Tissu extérieur berceau.

22 - 920/22 - Base matelas en bois.

23 - 920/23 - Matelas.

24 - 920/24 - Housse couverture matelas.

25 - 920/25 - Moustiquaire (en option).

26 - 920/26 - Kit textile literie taies d'oreiller et draps (en option).

27 - 920/27 - Manuel d'instructions.

# WICHTIG! FÜR ZUKÜNFTIGE KONSULTATION AUFBEWAHREN. AUFMERKSAM LESEN.

**ACHTUNG** – Verwenden Sie das Produkt nicht, ohne vorher die Anweisungen gelesen zu haben. Die Gebrauchsanleitung sehr genau befolgen. Die nicht korrekte Montage oder die unsachgemäße Verwendung der Wiege können die Sicherheit des Kindes gefährden.

Das Produkt kann wie eine traditionelle Wiege (Wiege-Modus) oder am Bett eines Erwachsenen mit einer offenen Seite (Bettseiten-Modus) eingesetzt werden. Hören Sie auf, das Produkt zu verwenden, sobald das Kind von selbst sitzen, knien oder aufstehen kann. Die Wiege immer auf einen ebenen Boden stellen. Kinder nicht unbeobachtet in der Nähe der Wiege spielen lassen. Die Bremsen der Wiege bei jedem Einsatz anziehen. **ACHTUNG** – Stellen Sie sicher, dass der Kopf des Kindes höher liegt als die Füße. Die Wiege nicht verwenden, wenn eines seiner Teile defekt oder abgerissen ist oder fehlt. Kontaktieren Sie den Hersteller CAM II Mondo del Bambino, um eventuelle Ersatzteile für die Wiege zu bestellen oder um die Gebrauchsanweisung anzufordern. Keine Teile eigenmächtig austauschen. **ACHTUNG** – Alle Zusammenbauvorrichtungen müssen immer in geeigneter Weise festgezogen werden. Überprüfen Sie, dass keine Schraube gelockert ist, weil Teile des Kinderkörpers oder Kleidungsstücke (zum Beispiel Bänder, Schmuck, Schnullerketten, usw.) eingeklemmt werden könnten. Sie laufen sonst Gefahr, dass sich das Kind erdrosseln könnte. Den Wiegenkörper nicht ohne den Rahmen verwenden. **ACHTUNG** – Auf offenes Feuer oder anderen starke Wärmequellen wie Elektro- oder Gasöfen in der Nähe der Wiege achten. **ACHTUNG** – Verwenden Sie nur die mit dieser Wiege mitgelieferte Matratze, fügen Sie keine Weitere Matratze hinzu: Erstickungsgefahr. Maximale Höhe: 24 mm. Die Dicke der verwendeten Matratze muss so eingesetzt werden, dass die vertikale Höhe (der Abstand zwischen der Matratzenoberfläche und dem oberen Rand der Wiege) mindestens 220 mm beträgt. **ACHTUNG** – Die Wiege nicht in die Nähe eines anderen Gegenstandes stellen, der eine Erstickungs- oder Erdrosselungsgefahr darstellen kann, zum Beispiel von Stromkabeln und Schnüren. Die Wiege nicht in der Nähe von Fenstern positionieren, wo Schnüre, Vorhänge oder ähnliches eine Erstickungs- oder Erdrosselungsgefahr darstellen könnten. Aufgehängte Wiegen können eine Gefahr für andere Kinder darstellen. Andere Kinder können eine Gefahr für das Kind in der Wiege darstellen (zum Beispiel, indem sie die Wiege zu stark Schaukeln lassen). Die Wiege so aufstellen, dass keine Gefahr besteht, dass sie während des Schaukelns gegen etwas stößt (z. B. darf keine Gefahr bestehen, dass das Kind gegen den Wiegenrahmen stößt oder dass die Wiege gegen andere Gegenstände wie Möbel oder Wände schlägt). **ACHTUNG** – Die Wiege nicht mit mehr als einem Kind auf einmal verwenden. Die Öffnungs-, Einstellungs-, Befestigungs- und Positionierungsarbeiten des Produkts müssen durch einen Erwachsenen erfolgen. Die Öffnungs-, Einstellungs-, Befestigungs- und Positionierungsarbeiten des Produkts nicht mit einem Kind in der Wiege ausführen. Keine Nicht-Original-Ersatzteile verwenden. Kein Nicht-Original-Zubehör verwenden. **ACHTUNG** – Im Inneren der Wiege keine Gegenstände hinterlassen, die deren Tiefe verringern. Im Inneren der Wiege keine Gegenstände mit Bändern hinterlassen, die eine Erstickungs- oder Erdrosselungsgefahr darstellen könnten. Zusätzliche Gegenstände in der Wiege zu platzieren, kann zu Erstickung führen. Die Wiege immer fixieren. **ACHTUNG** – Die Räder immer mit den Bremsen blockieren, wenn man ein Kind in die Wiege legt oder es bereits darin liegt. Die Wiege sollte immer fixiert werden, wenn ein Kind unbeaufsichtigt darin liegt. **ACHTUNG** – Die Wiege darf erst im Bettseiten-Modus verwendet werden, nachdem sie fest am Bett eines Erwachsenen befestigt wurde. **ACHTUNG** – Im Bettseiten-Modus immer die Wiegenseite an der Matratze anliegen lassen. **ACHTUNG** – Verwenden Sie nur das Bettbefestigungssystem, welches diesem Produkt beiliegt. **ACHTUNG** – Verwenden Sie nur das Wiegenbefestigungssystem, das vom Hersteller zur Verfügung gestellt wurde. **ACHTUNG** – Die Spannung des Befestigungssystems vor jeder Verwendung überprüfen. Um dies zu tun, können sie versuchen, die Wiege zu ziehen, um sie vom Erwachsenenbett wegzubewegen. **ACHTUNG** – Überprüfen, dass nie ein Abstand zwischen der Unterseite der Wiege und der Matratze des Erwachsenenbettes besteht. **ACHTUNG** – Um die Gefahr zu vermeiden, dass sich der Hals Ihres Kindes zwischen der höchsten Sprosse der Wiege und dem Erwachsenenbett eingeklemmt wird, darf die höchste Sprosse nicht höher sein, als die Matratze des Erwachsenenbettes. **ACHTUNG** – Um zu das Risiko einer Erstickung des Kindes zu vermeiden, sollte sich das Befestigungssystem immer außerhalb der Wiege befinden. **ACHTUNG** – Die Wiege nur mit Erwachsenenbetten und/oder Matratzen mit geraden Seiten im Bettseiten-Modus einsetzen. Nicht mit runden Betten und/oder Matratzen verwenden. Nicht mit Matratzen von Wasserbetten einsetzen. Mindestlänge des Erwachsenenbettes: 90 cm. **ACHTUNG** – Die Wiege im Bettseiten-Modus nur in horizontaler Position einsetzen. Die Wiege nicht in geneigter Position verwenden. **ACHTUNG** – Die Wiege im Bettseiten-Modus nur mit blockierter Schaukelfunktion einsetzen. **ACHTUNG** – Keine Kissen, Decken und ähnliches verwenden, um eventuelle Räume zwischen Wiege und Matratze des Erwachsenenbettes auszufüllen. **ACHTUNG** – Während der Verwendung sicherstellen, dass Bettlaken und -decken des Erwachsenenbettes nicht in die Wiege geraten. **ACHTUNG** – Die Wiege an die Seite des Erwachsenenbettes anbringen. Die Wiege nicht an Fuß- oder Kopfseite des Erwachsenenbettes anbringen. Die Höhe des Erwachsenenbettes, an welches das Seitenschläferbett angebracht wird, darf vom Boden aus mindestens 40 cm und höchstens 70 cm betragen. **ACHTUNG!** Ziehen Sie die Seitentür immer ganz nach oben, wenn die Wiege nicht am Erwachsenenbett angebracht ist. Passend für jede Standardgröße von Betten.

## ANWENDUNGSHINWEISE.

### 1. Komponenten.

**Hinweis:** Einige Komponenten könnten nicht vorhanden sein, weil sie optional oder bereits montiert sind.

2. Die Füßchen in die Beinhalterung einführen und mit einer Schraube befestigen. Den Arbeitsschritt für alle vier Füßchen wiederholen.

3. Die Räder in die Füßchen einführen. Ein Klick zeigt die korrekte Befestigung an. Den Arbeitsschritt für alle vier Räder wiederholen.

4. Die Gelenke der Wiege drehen und in eine vertikale Position bringen. Den Arbeitsschritt auf beiden Seiten wiederholen. Auf den Knopf auf dem Hauptgelenk drücken und die Gelenke gleichzeitig in Richtung der Mitte des oberen Bogens drücken, bis der Endschalter erreicht ist. Ein Klick zeigt das Einrasten in der gewünschten Position an. Den Arbeitsschritt auf beiden Seiten wiederholen.

5. Die Querstrebe fest montieren.

6. Den Deckel oben am Rahmen von der Fußseite des Kindes einführen und ihn mit einer Schraube und einem Schraubendreher befestigen.

7. Den Bezug in den vorderen Teil der Wiege einführen. Den Arbeitsschritt auf beiden Seiten wiederholen.

8. Den Bezug im hinteren Teil der Wiege um das Rohr des hinteren Bogens ziehen.

9. Den Reißverschluss schließen, um das Gewebe im hinteren Teil der Wiege um das Rohr des hinteren Bogens zu befestigen.

10. Das Rohr der seitlichen, beweglichen Sprossenwand im Inneren der Tasche einführen, die sich in dem Teil des Gewebes befindet, der geöffnet werden kann.

11. Die seitliche, bewegliche Sprossenwand schließen, indem sie, wie in der Abbildung dargestellt, am Rahmen befestigt wird. Ein Klick wird Ihnen die korrekte Befestigung anzeigen.

12. Den Reißverschluss schließen. Den Arbeitsschritt auf beiden Seiten wiederholen.

13. Die Holzbasis der Tasche der kleinen Matratze einführen. Die Position der Löcher auf dem Holzbrett muss mit der der Öse übereinstimmen, die sich im Gewebe befindet, das die Matratze verkleidet.

14. Die Schnallen an der Holzbasis anschrauben. Den Arbeitsschritt auf beiden Seiten wiederholen.

15. Die kleine Matratze in die Wiege einführen. Die Position der Schnallen muss mit der Öse übereinstimmen, die sich im Gewebe des Wiegenbodens befindet.

16. Die Schnallen aus den Ösen im Gewebe des Wiegenbodens herausziehen. Den Arbeitsschritt auf beiden Seiten wiederholen.

17. Auf die Bremse drücken, um die Räder zu blockieren. Die Bremse anheben, um sie zu lösen.

18. Zum Anheben der Wiege, diese von beiden Seiten nach oben ziehen. Ein Klick zeigt das Einrasten in der gewünschten Position an.

Zum Absenken der Wiege den Knopf drücken, der sich auf der Seite des Gelenks befindet und die Wiege in die gewünschte Position bringen. Ein Klick zeigt das Einrasten in die gewünschte Position an. Den Arbeitsschritt auf beiden Seiten wiederholen.

19. Es besteht die Möglichkeit, die Wiege zu neigen, indem man die Höhe auf zwei verschiedene Positionen einstellt.

**Achtung** – Es ist nur zulässig, die Wiege um maximal 3 Positionen zu neigen.

20. Den Kopf des Kindes auf der angehobenen Seite positionieren. Den Kopf des Kindes nicht auf der abgesenkten Seite positionieren.

### **Bettseiten-Modus (Befestigung am Erwachsenenbett).**

21. Die Reißverschlüsse an den Seiten der seitlichen, beweglichen Sprossenwand öffnen.

22. Den Freigabeknopf der seitlichen, beweglichen Sprossenwand drücken und diese anheben, um sie auszuhaken. Den Arbeitsschritt auf beiden Seiten wiederholen.

23. Im Bettseiten-Modus muss die Wiege so positioniert werden, dass nie Platz zwischen der Unterseite der Wiege und der Matratze des Erwachsenenbettes bleibt.

Die Wiege an das Erwachsenenbett anpassen.

24. Die Höhe der Wiege an das Erwachsenenbett anpassen. Die Höhe der Sprossenwand muss mindestens 1 cm unter der Matratzenoberfläche des Erwachsenenbettes liegen.

25. Die Gurte in die Schnalle einhaken, die sich unter der Wiege befindet. Den Arbeitsschritt auf beiden Seiten wiederholen.

26. Den Gurt von unten nach oben ziehen, um das Beistellbett an die Struktur des Erwachsenenbettes anzupassen. Den Arbeitsschritt auf beiden Seiten wiederholen.

27. Die Schnalle so anhaken, dass sie eine Schlinge bildet. Den Arbeitsschritt auf beiden Seiten wiederholen.

28. Die Wiege so nahe wie möglich an das Erwachsenenbett heranbringen und die Gurte fest anziehen. Den Arbeitsschritt auf beiden Seiten wiederholen.

### **So dehnen Sie das Futter.**

**Achtung:** Bei Verwendung als 9 bis 15 kg schweres Laufgitter muss die Höhe immer in der höchsten Position stehen.

29. Entfernen Sie die Räder.

30. Entfernen Sie die Matratze.

31. Öffnen Sie die Reißverschlüsse.

32. Befestigen Sie den Bezug an der Unterseite.

33. Legen Sie die Matratze ein.

### **Die Wiege Zusammenfallen.**

34. Demontieren Sie die Querstrebe.

35. Den Rahmen zusammenfallen.

### **Zubehör.**

36. Insektenschutz: Den Insektenschutz in die Stützstange des Mobiles einführen, wie in der Abbildung dargestellt.

### **Wartung.**

Zur Reinigung des Artikels lauwarmes Wasser und Seife verwenden. Keine Lösungsmittel oder ähnliches benutzen. Die Metallteile trocknen, um Rost vorzubeugen. Den Bezug per Hand in lauwarmem Wasser (max. 30 °C) mit Feinwaschmittel waschen. Nicht bleichen. Keine Wäschetrockner verwenden. Nicht reinigen. Nicht bügeln. Im Schatten aufhängen.

### **Ersatzteile.**

1 - 920/1 - hinteres Rohr.

2 - 920/2 - Blindkappe.

3 - 920/3 - Vollständige Gelenkstange vorne

4 - 920/4 - Feder des Andocksystems der beweglichen Sprossenwand rechts.

5 - 920/5 - Nut des Andocksystems der beweglichen Sprossenwand links.

6 - 920/6 - Vorderes Rohr.

7 - 920/7 - Hauptrohr mit Verbindungsstücken für Füßchen.

8 - 920/8 - Andocksysteem für „4“rechts.

9 - 920/9 - Andocksysteem für „5“ links.

10 - 920/10 - Seitliche Haltestange.

11 - 920/11 - Unterer Fußrahmen.

12 - 920/12 - Gelenk Fußrahmen.

13 - 920/13 - Gelenk Querstrebe.

14 - 920/14 - Querstrebe Boden.

15 - 920/15 - Halterung Querstrebe links.

16 - 920/16 - Halterung Querstrebe rechts.

17 - 920/17 - Fuß.

18 - 920/18 - Rolle.

19 - 920/19 - Schraube.

20 - 920/20 - Stabile Seitenwand.

21 - 920-921/21 - Außenbezug Wiege.

22 - 920/22 - Hölzerne Matratzenunterlage.

23 - 920/23 - Matratze.

24 - 920/24 - Bezug Matratze.

25 - 920/25 - Insektenschutz (optional).

26 - 920/26 - Innenbezugsset mit Bezügen und Laken (optional).

27 - 920/26 - Bedienungsanleitung.

# IMPORTANTE! LEER CON ATENCIÓN. GUARDAR PARA CONSULTAR EN EL FUTURO.

**ADVERTENCIA** – No utilice este producto sin haber antes leído las instrucciones de uso. Siga cuidadosamente las instrucciones de uso. El montaje o un uso incorrecto de la mini cuna pueden contribuir un serio riesgo para la seguridad del bebé.

El producto se puede usar como una minicuna tradicional (mod. mini cuna) o sujetarla a una cama con un lado abierto (mod. colecho). **ADVERTENCIA** – Interrumpir el uso del producto en cuanto el niño puede sentarse, arrodillarse o levantarse solo. Coloque siempre la mini cuna en posición horizontal. No permita que los niños jueguen sin supervisión cerca de la mini cuna. Utilice siempre los frenos de la mini cuna. **¡ATENCIÓN** – Siempre verifique que la cabeza del bebé esté en una posición más alta respecto a la posición de los pies durante la utilización de la mini cuna. No use la mini cuna si falta alguna parte o está rota. Contactar con el fabricante Cam il Mondo del Bambino para obtener piezas de repuesto o para solicitar el manual de instrucciones. No reemplace ninguna pieza. **¡ATENCIÓN** – Todos los dispositivos de ensamblaje deben estar cerrados correctamente. Verifique que no haya tornillos sueltos, ya que partes del cuerpo o la ropa del bebé (por ejemplo, cuerdas, collares, cintas de chupetes, etc.) pueden quedar atrapados y esto podría provocar el estrangulamiento. No use la vestidura de la mini cuna sin la estructura. **¡ATENCIÓN** – Preste atención al riesgo de incendios vivos y otras fuentes de calor intenso, como calentadores eléctricos o de gas, cerca de la mini cuna. **¡ATENCIÓN** – No use más de un colchón con el producto. **ADVERTENCIA** – Utilizar solo el colcho vendido con esta cuna, no añadir un segundo colchón encima de este, riesgo de asfixia. **ADVERTENCIA** – No utilizar más de un colchón en el producto. Grosor máximo 24 mm. El grosor del colchón elegido debe ser tal que la altura vertical interna (distancia desde la superficie superior del colchón hasta el borde superior de los lados de la mini cuna) sea de al menos 220 mm. **ADVERTENCIA** – No colocar el producto cerca de otro producto que podría presentar un peligro de asfixia o estrangulamiento, por ejemplo cuerdas, cables ciegos/ para cortinas, etc. Las mini cunas colgantes pueden ser un peligro para otros niños. Otros niños pueden representar un riesgo para el bebé dentro de la mini cuna (por ejemplo, balancear la mini cuna en exceso). Coloque la mini cuna de modo que no golpee contra algo durante el balanceo (por ejemplo, asegúrate que el bebé no choque contra la estructura de la mini cuna o que la mini cuna no golpee contra otros objetos, como muebles y paredes). **¡ATENCIÓN** – No use la mini cuna con más de un niño a la vez. Las operaciones de apertura, ajuste, fijación y colocación del producto deben ser hechas por un adulto. No abra, ajuste, sujete y coloque el producto con un niño dentro de la mini cuna. No use piezas de repuesto no originales. No use accesorios no originales. **¡ATENCIÓN** – No deje objetos dentro de la cuna que reduzcan su profundidad. No deje objetos con cables dentro de la mini cuna que puedan asfixiar o estrangular el bebé. **ADVERTENCIA** – Poner otros artículos en el producto puede provocar asfixia. **¡ATENCIÓN** – Cuando coloque un niño dentro de la mini cuna, bloquee siempre las ruedas con los frenos. **ADVERTENCIA** – La cuna debe estar en posición de bloqueo fijo cuando el niño se deje solo. **¡ATENCIÓN** – Use la mini cuna en modo colecho sólo después sujetarla a una cama para adultos. **¡ATENCIÓN** – En la versión de colecho, siempre mantenga el borde de la mini cuna adherido al colchón. **ADVERTENCIA** – No utilizar un sistema de anclaje a la cama diferente de lo entregado con el producto. **ADVERTENCIA** – Utilizar solo el sistema de de anclaje de la Cuna entregado por el proveedor. **¡ATENCIÓN** – Verifique la tensión del sistema de fijación antes de cada uso tirando la mini cuna lejos de la cama de un adulto, para comprobar su fijación. **¡ATENCIÓN** – Asegúrese de que nunca haya espacio entre la parte inferior de la mini cuna y el colchón de la cama para adultos. **ADVERTENCIA** – Para evitar el riesgo de que el cuello del niño quede enganchado en en el lateral del lado pegado a la cama para adultos, el lateral no debe ser más alto del colchón para adultos. **ADVERTENCIA** – Para evitar el riesgo que el niño venga estrangulado, el sistema de anclaje a la cama de los adultos tiene que ser siempre mantenido lejos de y fuera de las cunas. **¡ATENCIÓN** – Utilice la mini cuna en modo de colecho sólo con camas para adultos y/o con colchones con laterales rectos. No utilice la mini cuna con camas redondas y/o colchones redondos. No la use con colchones de agua. Longitud mínima de cama para adultos: 90 cm. **¡ATENCIÓN** – Use la mini cuna en versión colecho sólo en posición horizontal. No utilice la mini cuna en una posición reclinada. **¡ATENCIÓN** – No use cojines, mantas y similares para llenar los espacios entre la cuna y el colchón de la cama para adultos. **¡ATENCIÓN** – Durante el uso, asegúrese de que las sábanas y mantas de la cama para adultos no invadan el espacio de la mini cuna. **¡ATENCIÓN** – Coloque la mini cuna en el lateral de la cama para adultos. No coloque la mini cuna cerca de la cabecera o a la parte final de la cama para adultos. La altura desde el suelo a la cama de los adultos por la cual la cuna de colecho es adapta es mínimo 40 cm – máximo 70 cm. **PELIGRO!** Levantar siempre por completo el lado del lateral cuando no esta enganchado a la cama de los adultos. Adapta para cualquiera dimensión de cama estándar.

## INSTRUCCIONES DE USO.

1. Componentes.

**Nota** – Algunos componentes pueden no estar presentes porque son opcionales o pueden ser ya ensamblados.

2. Inserte los pies en el soporte para las patas. Fíjalos con un tornillo. Repita la misma operación en los cuatro pies.

3. Inserta las ruedas en los pies. Un "Clack" indicará la fijación correcta. Repita la misma operación para las cuatro ruedas.

4. Posicionar los bloques plásticos de la mini cuna hasta que queden en posición vertical. Repita la misma operación en ambos lados.

Presione el botón en el bloque plástico de regulación y al mismo tiempo empuje los bloques plásticos hacia el centro del arco superior hasta llegar al final. Un "clack" indicará el anclaje en la posición deseada. Repita la misma operación en ambos lados.

Insertar los bloques plásticos en la estructura.

Presione el botón colocado en el lado del bloque plástico para bajar el arco superior. Un "clack" indicará el anclaje en la posición deseada. Repita la misma operación en ambos lados.

5. Coloque las 2 barras metálicas inferiores.

6. Insertar el tapón plástico en la parte superior de la estructura. Bloquearlo con un tornillo.

7. Insertar la vestidura en la parte delantera de la mini cuna. Repita la misma operación en ambos lados.

8. Coloque la vestidura en la parte posterior de la cuna, alrededor del tubo del arco trasero.

9. Cierre la cremallera para asegurar la vestidura en la parte posterior de la mini cuna, alrededor del tubo del arco trasero.

10. Inserte el tubo de la parte lateral abatible en el ojal de la vestidura.

11. Bloquear la parte abatible lateral y sujetarla a la estructura como se indica en la figura. Un "clack" indicará el bloqueo correcto.

12. Cerrar la cremallera. Repita la misma operación en ambos lados.

13. Insertar la base de madera en la funda del colchón. La posición de los agujeros en la base de madera debe coincidir con el ojal de la funda del colchón de la mini cuna.

14. Atornillar las hebillas en la base de madera. Repetir la misma operación en ambos lados.

15. Insertar el colchón en la mini cuna. La posición de las hebillas debe coincidir con los agujeros de la vestidura de la mini cuna.

16. Extraer las hebillas de la vestidura de la minicuna. Repetir la misma operación en ambos lados.

17. Presione el freno para bloquear las ruedas. Levante el freno para desbloquearlas.

18. Para subir las posiciones de la mini cuna, tire de ambos lados hacia arriba. Un "clack" indicará la sujeción en la posición deseada.

Para bajar la mini cuna, presione el botón en el bloque plástico para posicionar la cuna en la posición deseada. Un "Clack" indicará la sujeción en la posición deseada. Repetir la misma operación en ambos lados.

19. La mini cuna se puede inclinar ajustando la altura en dos posiciones diferentes. **Atención** – Se puede reclinar la mini cuna con una diferencia de alto máximo de 3 posiciones.

20. Coloque la cabeza del bebé en la posición más alta. No coloque nunca la cabeza del niño en la posición más baja.

**Modo de Colecho (fijación en una cama para adultos).**

21. Abrir las cremalleras en parte abatible de la mini cuna.

22. Presione el botón de desbloqueo de la parte abatible y subirla para desbloquearla. Repetir la misma operación en ambos lados.

23. En modo de Colecho, la mini cuna debe colocarse entre la parte inferior de la mini cuna y el colchón de la cama para adultos de modo que no quede ningún espacio.

Colocar la mini cuna cerca de la cama para adultos.

24. Ajustar la altura del colchón de la mini cuna para que quede a la misma altura del colchón de la cama para adultos. El colchón de la cama para adultos tiene que estar como máximo 1 cm más alto del colchón de la mini cuna.

25. Enganchar las correas en las hebillas posicionadas por debajo de la mini cuna. Repetir la misma operación en

ambos lados.

26. Fijar las correas a la estructura del soporte del colchón de la cama para adultos, por debajo hacia arriba. Repetir la misma operación para las 2 correas.

27. Enganchar la hebilla para formar un lazo. Repetir la misma operación en las 2 correas.

28. Coloque la mini cuna lo más cerca posible de la cama para adultos y tire de las correas los más fuerte posible. Repetir la operación en ambas las correas.

**Cómo estirar el forro.**

**Atención:** Cuando se utilice como parque de 9 a 15 kg, se debe utilizar siempre con la altura en la posición más alta.

29. Quitar las ruedas.

30. Quitar el colchón.

31. Abrir las cremalleras.

32. Fijar la funda en la base.

33. Poner el colchón.

**Plegar la mini cuna.**

34. Quitar los tubos inferiores.

35. Plegar las patas de la estructura de la mini cuna.

**Accesorios.**

36. Mosquitera.

**Mantenimiento.**

Para limpiar el artículo use agua tibia y jabón. No use disolventes y derivados. Seque las piezas de metal para evitar la oxidación. Lave la vestidura a mano en agua tibia (máx. 30 ° C) con detergente para ropa delicada. No blanquear. No use secadoras, no lave en seco, no planche. No exponer el tejido al sol.

**Partes de recambio.**

1 - 920/1 - Tubo aro posterior.

2 - 920/2 - Tapón ciego.

3 - 920/3 - Tubo parte abatible.

4 - 920/4 - Sistema de enganche "hembra" del tubo abatible lado derecho.

5 - 920/5 - Sistema de enganche "hembra" del tubo abatible lado izquierdo.

6 - 920/6 - Pulsador.

7 - 920/7 - Bloque plástico para estructura principal

8 - 920/8 - Sistema de enganche "macho" del tubo abatible lado derecho.

9 - 920/9 - Sistema de enganche "macho" del tubo abatible lado izquierdo.

10 - 920/10 - Tubo principal.

11 - 920/11 - Pata inferior.

12 - 920/12 - Bloque plástico pata.

13 - 920/13 - Bloque plástico enganche pata para tubo inferior.

14 - 920/14 - Tubo inferior.

15 - 920/15 - Soporte plástico tubo inferior lado izquierdo.

16 - 920/16 - Soporte plástico tubo inferior lado derecho.

17 - 920/17 - Pié plástico.

18 - 920/18 - Rueda con freno.

19 - 920/19 - Tornillo.

20 - 920/20 - Refuerzo rígido lateral vestidura.

21 - 920-921/21 - Vestidura minicuna.

22 - 920/22 - Base de madera.

23 - 920/23 - Colchón.

24 - 920/24 - Funda de colchón.

25 - 920/25 - Mosquitera (opcional).

26 - 920/26 - Kit textil funda de almohada y nórdico desenfundables (opcional).

27 - 920/27 - Manual de instrucciones.

# VAŽNO! SAČUVAJTE ZA BUDUĆU UPOTREBU. PAŽLJIVO PROČITAJTE.

**Upozorenje** – Ne upotrebljavajte ovaj proizvod prije nego što pročitate upute za korištenje proizvoda. Pažljivo slijedite upute za upotrebu. Neispravno sastavljanje proizvoda ili nepravilna upotreba kolijevke može ozbiljno ugroziti sigurnost vašeg djeteta.

Proizvod se može koristiti kao tradicionalna kolijevka (funkcija kolijevke) ili pričvršćena na krevet za odrasle sa spuštrenom bočnom stranicom ("bedside" funkcija). Prestanite sa korištenjem ovog proizvoda čim dijete može samostalno sjediti, kleknuti ili se može samostalno ustati. Uvijek koristite kolijevku na ravnoj, vodoravnoj površini. Nikada ne ostavljajte dijete bez nadzora kada se igra u blizini kolijevke. Uvijek koristite kočnice kada je kolijevka u upotrebi. **Upozorenje** – Uvijek provjerite da li je djetetova glavica u povišenom položaju u odnosu na položaj djetetovih nogica. Ne koristite kolijevku ako je bilo koji njezin dio slomljen, pokidan ili nedostaje. Obratite se proizvođaču, Cam Il Mondo del Bambino ukoliko imate potrebu za rezervnim dijelom proizvoda ili ukoliko Vam trebaju upute za korištenje. Ne mijenjajte originalne dijelove proizvoda. **Upozorenje** – Svi sastavni dijelovi moraju biti ispravno učvršćeni. Provjerite da niti jedan vijak nije labav kako se bilo koji dio tijela djeteta ili odjeće djeteta (na primjer čipka, ogrlice, trake za dudu varalice i slično) ne bi zahvatile za labave dijelove i na taj način dovele do opasnosti od gušenja. Nikada ne koristite kolijevku bez njezinog okvira. **Upozorenje** – Ne postavljajte kolijevku blizu otvorenog plamena i drugih izvora topline kao što su električne ili plinske grijalice. **Upozorenje** – Koristite samo jedan madrac koji dolazi sa kolijevkom, nemojte dodavati drugi madrac zbog opasnosti od gušenja. **Upozorenje** – Ne upotrebljavajte više od jednog madraca u tom proizvodu. Debljina madraca kojeg koristite mora biti takva da unutrašnja vertikalna visina (udaljenost od vrha madraca do vrha stranica kolijevke) bude najmanje 220 mm. **Upozorenje** – Nemojte postavljati ovaj proizvod blizu drugih predmeta koji mogu predstavljati opasnost od gušenja ili davljenja, npr. žice, zavjese, rolete, itd. Višecije kolijevke mogu biti opasne za drugu djecu. Djeca mogu dovesti u opasnost dijete u kolijevci (mogu pretjerano ljuljati kolijevku, na primjer). Postavite kolijevku tako da nema opasnosti od udaranja u drugi objekt prilikom njihanja (na primjer: ne smije biti rizika od udaranja djeteta u okvir kolijevke ili udaranja kolijevke u druge objekte kao što su namještaj ili zidovi). **Upozorenje** – Nikada ne upotrebljavajte kolijevku istovremeno za više od jednog djeteta. Otvaranje kolijevke, prilagodbu, osiguravanje i namještanje položaja kolijevke mora izvoditi odrasla osoba. Ne otvarajte kolijevku, ne namještajte položaje niti vršite bilo kakva podešavanja kolijevke kada se dijete nalazi u kolijevci. Koristite isključivo originalne rezervne dijelove. Koristite samo originalne dodatke za kolijevku. **Upozorenje** – Ne ostavljajte nikakve predmete u kolijevci koji bi mogli smanjiti njezinu dubinu. Ne ostavljajte bilo kakve predmete sa vrpcama u kolijevci budući da mogu dovesti do opasnosti od gušenja i davljenja. Stavljanjem dodatnih predmeta u proizvod može izazvati gušenje. **Upozorenje** – Uvijek zakočite kotačiće sa kočnicama kada je dijete u kolijevci. **Upozorenje** – Kolijevka bi trebala biti zakočena u fiksnom položaju kada je dijete u njoj bez nadzora. **Upozorenje** – Kolijevka se može koristiti sa bočne strane kreveta za odrasle nakon što je za njega sigurno pričvršćena. **Upozorenje** – Kada se koristi uz bočnu stranu kreveta za odrasle, strana kolijevke uvijek mora čvrsto prijanjati za madrac. **Upozorenje** – Nemojte koristiti drugu opremu za pričvršćivanje kolijevke za krevet od one koju ste dobili sa proizvodom. Koristite jedino sistem pričvršćivanja kolijevke koji ste dobili od proizvođača. Provjerite zategnutost sigurnosnog sistema prije svake upotrebe tako da pokušate odmaknuti kolijevku od kreveta za odrasle. **Upozorenje** – Uvijek provjerite da nema prostora između niže, spuštene strane kolijevke i madraca kreveta za odrasle. **Upozorenje** – Kako biste izbjegli opasnost da se djetetov vrat zaglavi u spuštenu stranu kolijevke, visina spuštene strane ne smije prelaziti visinu madraca kreveta za odrasle. **Upozorenje** – Držite pojaseve za učvršćivanje dalje od dohvata djece i izvan kolijevke budući da bi oni mogli dovesti do rizika od gušenja ili davljenja. **Upozorenje** – Kolijevku koristite pričvršćenu za bočnu stranu kreveta za odrasle samo sa krevetima za odrasle i/ili madracima koji imaju ravne stranice. Ne koristite sa okruglim krevetima ili madracima. Ne koristite sa vodenim madracima. Minimalna dužina kreveta za odrasle: 90 cm. **Upozorenje** – Kolijevku koristite pričvršćenu za krevet za odrasle samo u vodoravnom položaju. Ne koristite kolijevku u nagnutom položaju. **Upozorenje** – Ne koristite jastuke, pokrivače ili slične predmete kako biste ispunili prostor koji bi mogao biti između kolijevke i madraca kreveta za odrasle. **Upozorenje** – Pobrinite se da za vrijeme korištenja kolijevke pričvršćene uz krevet za odrasle, plahte i pokrivači ne prelaze na prostor kolijevke. **Upozorenje** – Postavite kolijevku na bočnu stranu kreveta za odrasle. Ne postavljajte kolijevku na čeonu stranu kreveta za odrasle. Visina od poda kreveta za odraslu osobu za koju je prikladan ležaj na bočnoj strani kreveta je najmanje 40 cm – najviše 70 cm. **Opasnost!** Uvijek potpuno podignite bočnu stranu kada nije pričvršćena za krevet odrasle osobe. Prikladno za svaku standardnu veličinu kreveta.

## UPUTE ZA UPOTREBU.

1. Sastavni dijelovi.

**Napomena** – Neki sastavni dijelovi možda neće biti priloženi budući da su ili opcija ili su već pričvršćeni.

2. Umetnite noge u potporu za noge. Učvrstite ih sa vijcima. Ponovite radnju na sve četiri noge.

3. Umetnite kotačiće na noge okvira. Kada kotačiće

umetnete čut ćete zvuk "klik" kao znak potvrde da su ispravno namješteni. Ponovite radnju sa sva četiri kotačića.

4. Zarotirajte zglobove kolijevke; postavite ih u okomiti položaj. Ponovite radnju na obje strane. Pritisnite gumb koji se nalazi na glavnom zglobu te istovremeno gurnite zglob prema sredini gornjeg luka dok ne dostignete krajnju točku.

Zvuk "klik" potvrdit će da je učvršćen u odgovarajućem položaju. Ponovite radnju na obje strane. Umetnite zglobove u okvir. Pritisnite gumb koji se nalazi sa strane zgloba kako biste spustili gornji luk. Zvuk "klik" potvrdit će da je luk učvršćen u željenu poziciju. Ponovite radnju sa obje strane.

5. Učvrstite poprečnu prečku.  
6. Umetnite zaštitni čep na vrh okvira i učvrstite ga vijkom.

7. Umetnite platno na prednji dio kolijevke. Ponovite radnju na obje strane.

8. Namjestite platno na stražnjoj strani kolijevke, oko cijevi na stražnjem dijelu luka.

9. Zatvorite zatvarač kako biste učvrstili platno na stražnjem dijelu kolijevke, oko cijevi stražnjeg luka.

10. Umetnite bočnu pomičnu cijev kolijevke u džep na platnu napravljen na strani platna kolijevke koji se može otvoriti.

11. Zatvorite pomičnu cijev, osiguravajući je kako je prikazano na dijagramu. Zvuk "klik" potvrdit će da je ispravno učvršćena.

12. Zatvorite zatvarač. Ponovite radnju sa obje strane.

13. Umetnite drvenu bazu u džep madraca. Pozicije rupica na drvenoj ploči moraju se podudarati sa otvorima na platnenoj navlaci madraca.

14. Učvrstite vijcima kopče na drvenu ploču. Ponovite radnju na obje strane.

15. Umetnite madrac u kolijevku. Položaji kopči moraju se podudarati sa otvorima na platnenoj navlaci drvene podloge.

16. Provcute kopče kroz otvore na platnenoj navlaci podloge kolijevke. Ponovite radnju na obje strane.

17. Pritisnite kočnicu da zaključate kotačiće. Podignite kočnicu kako biste ih otkočili.

18. Kako biste podigli kolijevku, povucite ju prema gore sa obje strane. "Klik" zvuk potvrdit će da je namještena u željenom položaju.

Kako biste spustili kolijevku, pritisnite gumb koji se nalazi sa strane zgloba kolijevke i spustite kolijevku na željenu poziciju. "Klik" zvuk potvrdit će da je kolijevka namještena u željeni položaj. Ponovite radnju sa obje strane.

19. Kolijevka se može postaviti u nakošeni položaj tako da namjestite visinu na dvije različite pozicije. **Upozorenje** - Kolijevka može biti u nagnutom položaju ali sa najvećim razmakom kuta od 3 položaja.

20. Namjestite glavicu djeteta na povišenom položaju kada koristite kolijevku u nagnutom položaju. Ne stavljajte glavu djeteta na nižu stranu kolijevke kada je kolijevka u nagnutom položaju.

**"Bed-side" funkcija ( pričvršćivanje na krevet za odrasle).**

21. Otvorite zatvarač na strani kolijevke koja se može spustiti.

22. Pritisnite gumb za otpuštanje kako biste oslobodili pomičnu prečku i podignite ju kako bi se otpustila. Ponovite radnju sa obje strane.

23. U postraničnom načinu korištenja, kolijevka mora biti postavljena tako da nikada nema prostora između niže strane kolijevke i madraca kreveta za odrasle.

Poravnajte kolijevku sa krevetom za odrasle.

24. Prilagodite visinu kolijevke visini kreveta za odrasle. Vrh strane kolijevke mora biti najmanje 1 cm niži od visine madraca kreveta za odrasle.

25. Pričvrstite pojaseve na kopču koja se nalazi ispod kolijevke. Ponovite radnju sa obje strane.

26. Povucite pojas oko okvira kreveta za odrasle od dna prema gore. Ponovite radnju sa obje strane.

27. Zatvorite kopču tako da je formirate petlju. Ponovite radnju na obje strane.

28. Pomaknite kolijevku što bliže krevetu za odrasle i čvrsto povucite pojaseve. Ponovite radnju sa obje strane.

**Kako rastegnuti podstavu.**

**Upozorenje:** Kada se koristi kao igralište od 9 do 15 kg, uvijek se mora koristiti s visinom u najvišem položaju.

29. Uklonite kotače.

30. Uklonite madrac.

31. Otvorite patentne zatvarače.

32. Poravnajte podstavu na dnu.

33. Postavite madrac.

**Sklopanje kolijevke.**

34. Uklonite poprečnu prečku.

35. Sklopite okvir.

**Dodatci.**

36. Mrežica protiv komaraca.

**Održavanje.**

Za čišćenje kolijevke koristite toplu vodu i sapun. Ne koristite otapala ili derivate.

Osušite metalne dijelove kako biste spriječili nastanak hrđe. Navlaku perite ručno u toploj vodi ( max. temperatura 30 stupnjeva Celzijusa) sa blagim deterđentima za osjetljive tkanine. Ne koristite izbjeljivače. Ne sušite u sušilici, ne nosite na kemijsko čišćenje i ne glačajte. Sušite na ravnoj površini u sjeni.

**Rezervni dijelovi.**  
1 - 920/1 - Stražnja prstenasta cijev.  
2 - 920/2 - Zaštitni čep.  
3 - 920/3 - Spojna prečka.  
4 - 920/4 - Sistem za učvršćivanje spojne prečke sa ženskim desnim spojem.

5 - 920/5 - Sistem za učvršćivanje spojne prečke sa ženskim lijevim spojem.  
6 - 920/6 - Prednja cijev.

7 - 920/7 - Glavna cijev sa spojnicama za noge.  
8 - 920/8 - Sistem za učvršćivanje spojne prečke sa muškim desnim spojem.

9 - 920/9 - Sistem za učvršćivanje spojne prečke sa muškim lijevim spojem.

10 - 920/10 - Glavna cijev.  
11 - 920/11 - Donja noga.

12 - 920/12 - Spoj nogu.  
13 - 920/13 - Spoj poprečne prečke.

14 - 920/14 - Poprečna prečka.  
15 - 920/15 - Lijeva potpora poprečne prečke.

16 - 920/16 - Desna potpora poprečne prečke.  
17 - 920/17 - Noga.

18 - 920/18 - Kotač.  
19 - 920/19 - Vijak.

20 - 920/20 - Tvrdi dio - opcija.  
21 - 920-921/21 - Vanjsko platno kolijevke.

22 - 920/22 - Drvena baza za madrac.  
23 - 920/23 - Madrac.

24 - 920/24 - Navlaka za madrac.  
25 - 920/25 - Mrežica za komarac (opcija).

26 - 920/26 - Set posteljine, jastučnice i plahte (opcija).  
27 - 920 /27 - Upute za upotrebu.

# IMPORTANTE! LEIA ATENTAMENTE & MANTER PARA REFERÊNCIA FUTURA.

**Aviso** – Não utilize este artigo, pela primeira vez antes de ler as instruções. Siga as instruções para uso com muito cuidado. O conjunto incorreto das peças ou o uso impróprio do berço podem pôr a segurança do seu bebê em risco.

O produto pode ser usado como um berço tradicional (modo do berço) ou fixado a uma cama adulta com o lado aberto (modalidade da cabeceira). Pare de usar o produto assim que a criança conseguir sentar, ajoelhar ou se levantar. Coloque sempre o berço num piso plano e horizontal. Nunca deixe as crianças brincarem sozinhas perto de um berço. Aplique os travoes no berço sempre que estiver em uso. **Aviso** – Verifique sempre que a cabeça do bebê está mais alta que os pés. Não use o berço se alguma peça estiver partida, rasgada ou em falta. Entre em contato com o fabricante Cam Il Mondo del Bambino para obter peças de reposição para o berço ou para pedir um manual de instruções. Não substitua nenhuma parte. **Aviso** – Todas as partes de montagem devem ser sempre apertadas adequadamente. Certifique-se de que nenhum dos parafusos está solto assim como partes da roupa (por exemplo, atacadores, colares, fitas, etc) pois pode levar a risco de estrangulamento. Nunca use o corpo do berço sem o quadro. **Aviso** – Tenha cuidado com chamas e outras fontes de calor ou gás perto do berço. **Aviso** – Use apenas o colchão vendido com este berço, não coloque um segundo colchão neste, há risco de asfixia. **Aviso** – Não use mais de um colchão no produto. Espessura máxima 24 mm. A espessura do colchão usado deve ser tal forma que a altura vertical interna (a distância da parte superior do colchão à parte superior dos lados do berço) é pelo menos 220 milímetros. **Aviso** – Não coloque o produto perto de outro produto, que pode representar perigo de asfixia ou estrangulamento, por ex. cordas, cordas de cortinas / cortinas, etc. Por exemplo, mantenha o berço longe dos cabos e dos fios elétricos; não posicione o berço perto das janelas onde os cabos, as cortinas ou outros artigos similares possam causar estrangulamento. Os berços de suspensão podem ser perigosos para outras crianças. Outras crianças podem colocar o bebê que está dentro do berço em risco (por exemplo podem baloiçar o berço excessivamente). Posicione o berço de modo a que não haja nenhum risco dele bater de encontro a algo quando está baloiçando (por exemplo não deve haver nenhum risco do bebê bater de encontro ao quadro ou de encontro a outros objetos tais como a mobília ou as paredes). **Aviso** – Nunca use o berço para mais de um bebê de cada vez. As operações de abertura, ajuste, garantia e posicionamento do berço devem ser realizadas por um adulto. Não execute a abertura do berço, ajuste de fixação e posicionamento de operações com o bebê dentro do berço. Use apenas peças de reposição originais. Use apenas acessórios originais. **Aviso** – Não deixe nenhum objeto no berço que diminua sua profundidade. Não deixe nenhum objeto com cordas dentro do berço, pois eles podem levar a um risco de sufocamento ou estrangulamento. **Aviso** – Colocar itens adicionais no produto pode causar asfixia. **Aviso** – Trave sempre as rodas quando o bebê está dentro do berço. **Aviso** – O berço deve ser travado na posição fixa quando a criança for deixada sem vigilância. **Aviso** – O berço deve ser usado na modalidade da cabeceira somente depois de ter sido fixo firmemente a uma cama adulta. **Aviso** – No modo de cabeceira, o lado do berço deve sempre aderir ao colchão. **Aviso** – Não use o sistema de fixação da cama diferente do fornecido com o produto. **Aviso** – Use apenas o sistema de fixação do berço fornecido pelo fabricante. **Aviso** – Verifique o aperto do sistema de fixação antes de cada uso, tentando puxar o berço longe da cama adulta. **Aviso** – Verifique sempre que não há qualquer espaço entre o lado inferior do berço e o colchão da cama adulta. **Aviso** – Para evitar o risco de o pescoço da criança ficar preso na grade superior do lado que está próximo à cama de adulto, a grade superior não deve ser mais alta do que o colchão ruim para adultos. **Aviso** – Para evitar o risco de seu filho ser estrangulado, o sistema acoplado à cama do adulto deve ser sempre mantido longe e fora dos berços. **Aviso** – Use somente o berço na modalidade da cabeceira com camas e/ou colchões adultos com lados retos. Não use com camas redondas ou colchões. Não use com colchões de água. Comprimento mínimo da cama adulta: 90 cm. **Aviso** – Use somente o berço na modalidade da cabeceira na posição horizontal. Não use o berço numa posição inclinada. **Aviso** – Não use roupa de cama ou outros artigos similares para preencher espaços que possa haver entre o berço e o colchão da cama adulta. **Aviso** – Durante o uso certifique-se de que as roupas da cama adulta não invadem o espaço do berço. **Aviso** – Posicione o berço ao lado da cama adulta. Não posicione o berço ao fundo ou topo da cama adulta. A altura do chão da cama de adulto, para a qual o leito adequado é adequado, é de no mínimo 40 cm – máximo de 70 cm. **Perigo!** Sempre levante completamente o lado rebatido quando não estiver preso à cama de um adulto. Adequado para cada tamanho padrão de cama.

## INSTRUÇÕES PARA USO.

1. Componentes.

**Nota** – Alguns componentes podem não estar presentes, pois são opcionais ou já podem ter sido instalados.

2. Insira os pés no suporte da perna. Penda-os com um parafuso. Repita a operação em todos os quatro pés.

3. Insira as rodas nos pés. Um som "clack" mostrará que eles foram ajustados corretamente. Repita a operação nos quatro pés.

4. Rode as junções do berço; movendo-as para uma posição vertical. Repita a operação de ambos os lados. Pressione o botão localizado na junção principal e, ao mesmo tempo, empurre a junção em direção ao centro do arco superior até que o limite seja atingido. Um som "clack" mostrará que foi preso na posição

exigida. Repita a operação de ambos os lados. Insira as junções no quadro. Aperte o botão localizado na lateral da junção para baixar o arco superior.

Um som "clack" mostrará que foi preso na posição exigida.

Repita a operação de ambos os lados.

5. Ajuste a trave.

6. Insira a tampa na parte superior do quadro e ajuste-a com um parafuso e a chave de fenda.

7. Insira o tecido na frente do berço. Repita a operação de ambos os lados.

8. Ajuste a tela na parte traseira do berço, em torno do tubo do arco traseiro.

9. Feche o fecho para fixar o tecido na parte traseira do berço, em torno do tubo do arco traseiro.

10. Insira o tubo dentro do bolso criado na parte do tecido que pode ser aberto.

11. Feche o bolso, fixando-o ao quadro como mostra o diagrama. Um som "clack" mostrará que foi preso corretamente.

12. Feche o fecho. Repita a operação de ambos os lados.

13. Insira a base de madeira no bolso do colchão. A posição dos furos na placa de madeira deve corresponder à do desenho feito na tela que cobre o colchão.

14. Aparafuse as fivelas na base de madeira. Repita a operação de ambos os lados.

15. Insira o colchão no berço. A posição das fivelas deve coincidir com a dos orifícios feitos no tecido da base do berço.

16. Puxe as fivelas através dos orifícios no tecido da base do berço. Repita a operação de ambos os lados.

17. Pressione o travão para bloquear as rodas. Levante o travão para soltar as rodas.

18. Para levantar o berço, puxe-o para cima em ambos os lados. Um som "clack" mostrará que foi preso na posição exigida.

Para abaixar o berço, pressione a tecla situada no lado da junção e baixe o berço à posição exigida. Um som "clack" mostrará que foi preso na posição exigida. Repita a operação de ambos os lados.

19. O berço pode ser inclinado ajustando a altura a duas posições diferentes. **Aviso** – o berço pode ser inclinado, mas com uma diferença máxima no ângulo de 3 posições.

20. Posicione a cabeça do bebê no lado mais alto. Não posicione a cabeça do bebê no lado mais baixo.

**Modo de cabeceira (fixação de uma cama adulta).**

21. Abra o fecho nas laterais do berço.

22. Pressione o botão para soltar o bolso. Repita a operação de ambos os lados.

23. Na modalidade da cabeceira, o berço deve ser posicionado de modo que nunca exista espaço entre o lado mais baixo do berço e o colchão da cama adulta. Alinhe o berço com a cama adulta.

24. Ajuste a altura do berço em comparação com a cama adulta. A parte superior do lado deve ser pelo menos 1 cm. mais baixo do que a altura do colchão da cama adulta.

25. Aperte os cintos para a fivela localizada no berço. Repita a operação de ambos os lados.

26. Passe os cintos ao redor do quadro da cama adulta a partir do fundo para cima. Repita a operação de ambos os lados.

27. Aperte a fivela para que um loop seja formado. Repita a operação de ambos os lados.

28. Mova o berço o mais próximo possível da cama adulta e puxe os cintos com força. Repita a operação de ambos os lados.

**Como esticar o forro.**

**Aviso:** Quando utilizado como cercadinho de 9 a 15 kg, deve ser utilizado sempre com a altura na posição mais alta.

29. Retire as rodas.

30. Retire o colchão.

31. Abra os fechos.

32. Fixe o forro na parte inferior.

33. Coloque o colchão.

**Dobre o berço.**

34. Desmonte a barra de cruzamento.

35. Dobre o quadro.

**Acessórios.**

36. Mosquito.

**Manutenção.**

Para limpar o berço use água morna e sabão. Não use solventes ou derivados. Seque as peças de metal para evitar a formação de ferrugem. Lave a forra à mão em água morna (máximo. 30° C) usando detergentes para tecidos delicados. Não branquear. Não use secadores, não engomar. Seco na sombra.

**Peças de substituição.**

1 - 920/1 - Tubo de anel traseiro.

2 - 920/2 - Rolha cega.

3 - 920/3 - Articulação completa.

4 - 920/4 - Dropside sistema de fixação com conector feminino direito.

5 - 920/5 - Dropside sistema de fixação com conector feminino esquerdo.

6 - 920/6 - Tubo frontal.

7 - 920/7 - Tubo principal com acoplamentos dos pés.

8 - 920/8 - Dropside sistema de fixação com conector masculino direito.

9 - 920/9 - Dropside sistema de fixação com conector masculino esquerdo.

10 - 920/10 - Tubo principal.

11 - 920/11 - Perna baixa.

12 - 920/12 - Articulação da perna.

13 - 920/13 - Barra de cruzamento conjunto.

14 - 920/14 - Crossing barra.

15 - 920/15 - Barra de cruzamento de apoio à esquerda.

16 - 920/16 - Apoio Crossing barra direito.

17 - 920/17 - Pé.

18 - 920/18 - Roda.

19 - 920/19 - Parafuso.

20 - 920/20 - Divisória rígida.

21 - 920-921/21 - Tecido berço externo.

22 - 920/22 - Base de colchões Wooden.

23 - 920/23 - Colchão.

24 - 920/24 - Capa do colchão.

25 - 920/25 - Rede mosquiteira (opcional).

26 - 920/26 - Fronhas e lençóis (opcional).

27 - 920/27 - Manual de Instruções.

# DÔLEŽITÉ! UCHOVAJTE NAVOD PRE NESKORŠIE POUŽITIE.

**Varovanie** – Pred používaním produktu si pozorne prečítajte tieto pokyny! Dodržujte týchto pokynov starostlivo. Nesprávna montáž súčastí alebo nesprávne použitie postieľky môže ohroziť bezpečnosť vášho dieťaťa.

Produkt možno používať ako tradičnú kolísku (kolískový režim) alebo pripevnený k posteli pre dospelých s otvorenou bočnou stranou (nočný režim). **Varovanie** – Prestaňte postieľku užívať akonáhle je dieťa schopné sa samo posadiť, kľačať alebo postaviť. Vždy umiestnite postieľku na vodorovnú podlahu. Nikdy nenechávajte dieťa, aby sa hrali v blízkosti postieľky bez dozoru. Vždy počas užívania používajte brzdy na postieľke. **Varovanie** – Vždy sa uistite, že hlavička dieťaťa je vyššie než jeho nožičky. Nepoužívajte postieľku, ak je nejaká časť rozbitá, roztrhaná alebo chýba. Kontaktujte výrobcu Cam Il Mondo del Bambino pre získanie náhradných dielov alebo pre vyžiadanie užívateľského manuálu. Nevymieňajte žiadne časti. **Varovanie** – Všetky diely pri montáži musia byť vždy riadne dotiahnuté. Uistite sa, že žiadny zo skrutiek nie je uvoľnený, a že žiadna časť detského tela či odevov (napr. Šnúrky, náhrdelníky, stuhy.) sa nemôžu zachytiť a viesť k riziku uškrtienia. Nikdy nepoužívajte telo postieľky bez rámu. **Varovanie** – Udržujte produkt v bezpečnej vzdialenosti od otvoreného ohňa a iných zdrojov tepla, ako sú elektrické alebo plynové kúrenie. **Varovanie** – Používajte v postieľke iba matrac, ktorá je súčasťou balenia postieľky, nedávajte na nej žiadnu ďalšiu matraci, hrozí udušenie. **Varovani** – Nepoužívajte viac ako jednu matrac v postieľke. Maximálna hrúbka matraca je 24mm. Hrúbka použité matrace musí byť taká, aby zvislá výška (vzdialenosť od hornej časti matraca k hornej časti postieľky) bola najmenej 220mm. **Varovanie** – Neumiestňujte postieľku do blízkosti iného predmetu, ktorý by mohol predstavovať riziko udusenía alebo uškrtení.napr povrazy, záclony, káble atď. **Varovanie** – Pri režime hojdania udržiujte postieľku v strede rámu, a dávajte pozor na mieru hojdania. Nadmerné hojdanie môže spôsobiť zranenie dieťaťa (dieťa by sa mohlo tresnúť o rám postieľky, postieľka by mohla naraziť na iný nábytok). Tento produkt môže byť nebezpečný pre ostatné deti / používanie inými deťmi. Ostatné deti môžu ohroziť dieťa umiestnené v postieľke (napríklad môžu nadmerne kolísať). Umiestnite postieľku tak, aby nebolo žiadne riziko, že dôjde pri hojdania k narážaniu do iných predmetov (dieťa by sa mohlo tresnúť o rám postieľky, postieľka by mohla naraziť na iný nábytok alebo steny). **Varovanie** – Postieľku používajte iba s jedným dieťaťom. Otvorenie, nastavenie, zabezpečenie a umiestnenie postieľky musí vykonávať dospelá osoba. Nemanipulujte s postieľkou, keď je dieťa vnútri. Používajte len originálne náhradné diely. Používajte len originálne príslušenstvo. **Varovanie** – Nenechávajte v postieľke žiadne predmety, ktoré by mohli znižovať jej hĺbku. Nenechávajte v postieľke žiadne predmety so šnúrkami, káble, povrázky atď. Pretože by mohli viesť k nebezpečenstvu udusenía alebo uškrtienia. **Varovanie** – Umiestnenie ďalších predmetov do postieľky môže viesť k uduseniu. **Varovanie** – Nenechávajte dieťa bez dozoru, ak je postieľka v hojdacom režime. Vždy postieľku zablokujte. **Varovanie** – Vždy, keď je dieťa v postieľke, zaistite kolieska brzdou. **Varovanie** – Postieľka by mala byť uzavretá v zafixovanej polohe a zabrzdenej, ak nechávate dieťa bez dozoru. **Varovanie** – Postieľku možno užívať v nočnom režime len ak bola pevne uchytená na posteli pre dospelých. **Varovanie** – V nočnom režime musí byť strana postieľky vždy pripevnená k matracu. **Varovanie** – Nepoužívajte žiadny iný systém pripevnenia kolísky, než ten ktorý dostanete ako súčasť produktu. **Varovanie** – Skontrolujte pevnosť zabezpečovacieho systému pred každým použitím pomocou pokuse vytiahnuť postieľku z postele pre dospelých. **Varovanie** – Vždy skontrolujte, že medzi spodnou stranou postieľky a matracom pri posteli pre dospelých, nie je žiadny priestor. **Varovanie** – Aby sa zabránilo riziku uviaznutia krku dieťaťa v sklopenej časti sťahovacieho boku postieľky, keď je postieľka pri posteli pre dospelých, nesmie byť sťahovací bok nastavený vyššie než matrace postele pre dospelých. **Varovanie** – Aby ste zabránili nebezpečenstvu udusenía alebo uškrtienia zaistováciami pásy určenými na pripevnenie k posteli, udržiujte zaistovacie pásy vždy mimo dosahu dieťaťa a mimo postieľku. **Varovanie** – Používajte postieľku v posteľovom móde len s posteľami pre dospelých a / alebo s matracmi s rovnými stranami. Nepoužívajte s zagulatenými lôžkami alebo matracmi. Nepoužívajte s vodnými matracmi. Minimálna dĺžka dospelého lôžka: 90cm. **Varovanie** – Používajte postieľku v posteľovom móde iba vo vodorovnej polohe. Nepoužívajte v šikmej polohe. **Varovanie** – Keď je postieľka používaná v posteľovom módu, musí byť zablokovaná funkcia hojdania. **Varovanie** – Nepoužívajte vankúše, poťahy alebo iné podobné predmety, aby vyplnili medzeru medzi postieľkou a posteľou pre dospelých. **Varovanie** – Počas užívania sa uistite že presieradlo a obliečky lôžka pre dospelých nezasahujú do detskej postieľky. **Varovanie** – Postieľku umiestnite k boku postele pre dospelých, nie k jej čelu alebo nohám. Doporočená vhodná výška postele pre dospelých ku ktorej sa dáva kolíska je minimálne 40 cm, maximálne potom 70 cm od zeme. **Varovanie!** Vždy zdvihnite sťahovací bok postieľky úplne na horu keď nie je pripevnená k posteľou pre dospelých. Vhodné pre všetky štandardné veľkosti postelí.

## NÁVOD NA POUŽITIE.

1) Prehľad dielov.

**Poznámka** – Niektoré diely nemusia byť súčasťou, je

možné že sú buď voliteľné a alebo už mohli byť namontované.

2) Nasadte opierku nôh k rámu. Upevnite je skrutkou. Rovnaký proces opakujte aj na druhej strane.

- 3) Vložte kolieska do nožičiek, po cvaknutí budú správne nasadené. Rovnaký proces opakujte so všetkými kolieskami.
  - 4) Vytlačte kĺby kolísky do vertikálnej polohy. Rovnaký proces opakujte aj na druhej strane. Stlačte tlačidlo na hlavnom kľbu a súčasne tlačte kĺb smerom k hornému časti oblúka. Ako budete počuť klapnutie, tak potom je kĺb v správnej polohe. Rovnaký proces opakujte aj na druhej strane. Zasuňte spoje do rámu. Stlačte tlačidlo umiestnené na boku kľbu k posunutiu nadol. Ako budete počuť klapnutie, tak potom je kĺb v správnej polohe. Rovnaký proces opakujte aj na druhej strane.
  - 5) Upevnite nosnú tyč.
  - 6) Nasadte zátku do hornej časti rámu a upevnite pomocou skrutky
  - 7) Nasuňte látku na prednú stranu postieľky. Rovnaký proces opakujte aj na druhej strane.
  - 8) Upevnite látku na zadnej strane postieľky okolo rúrky zadného oblúka.
  - 9) Zapnite zips a zaistite látku v zadnej časti postieľky okolo rúrky zadného oblúka.
  - 10) Vložte rúrku sklápacie strany do vrečka, ktorá je v časti textilie, ktorú možno otvoriť.
  - 11) Zatvorte sklápaciu stranu, upevnite ju k rámu ako je vyobrazené na obrázku. Ako budete počuť cvaknutie, tak potom je strana správne pripavená.
  - 12) Zapnite zips. Rovnaký proces opakujte aj na druhej strane.
  - 13) Vložte drevenú základňu do vrečka matrace. Poloha otvorov na drevenej doske musí zodpovedať dierkam, ktoré sú v potahu matrace.
  - 14) Priskrutkujte spony k drevenej základni. Rovnaký proces opakujte aj na druhej strane.
  - 15) Vložte matrac do postieľky. Poloha spony sa musí zhodovať s otvormi v látke na základni postieľky.
  - 16) Vyberte spony z otvorov v látke základne. Rovnaký proces opakujte aj na druhej strane.
  - 17) Zatlčením na brzdzu zabrzdíte kolieska. Zdvihnutím brzdy odbrzdíte kolieska.
  - 18) Pokiaľ chcete postieľku zdvihnúť, vytiahnite ju na oboch stranách. Ako budete počuť cvaknutie, tak bola postieľka zdvihnutá do požadovanej pozície. Pokiaľ chcete postieľku umiestniť nižšie, stlačte tlačidlo na boku kľbu, a znížte postieľku na požadovanú pozíciu. Zcvaknutie značí, že bola postieľka znížená do požadovanej polohy. Rovnaký proces opakujte aj na druhej strane.
  - 19) Postieľku možno nakloniť nastavením výšky do dvoch rôznych pozícií. **Upozornenie** – postieľka môže byť naklonená, ale s maximálnym rozdielom 3 pozícií.
  - 20) Umiestnite hlavu dieťaťa najvyššej stranu. Neumiestňujte hlavu dieťaťa na nižšiu stranu. **Nočný režim (upevnení na dospelé lôžko).**
  - 21) Otvorte zips po stranách výklopné časti postieľky
  - 22) Stlačte tlačidlo na uvoľnenie nastavca a zdvihnite. Rovnaký proces opakujte aj na druhej strane.
  - 23) V nočnom režime musí byť postieľka umiestnená tak, aby nebol medzi dolnou hranou postieľky a matracov posteľe pre dospelých žiadny otvor. Umiestnite postieľku k posteli pre dospelých.
  - 24) Nastavte výšku postieľky, aby bola na úrovni posteľe pre dospelých. Horná časť boku postieľky musí byť aspoň 1cm pod úrovňou matrace posteľe pre dospelých.
  - 25) Upevnite pásy do spôn, ktoré sú umiestnené pod postieľkou. Rovnaký proces opakujte aj na druhej strane.
  - 26) Upevnite pásy okolo rámu posteľe pre dospelých smerom odspodu nahor. Rovnaký proces opakujte aj na druhej strane.
  - 27) Upevnite sponu tak, aby vznikla slučka. Rovnaký proces opakujte aj na druhej strane.
  - 28) Prisuňte postieľku čo najbližšie k posteli pre dospelých, a pevne vyťahnite pásy. Rovnaký proces opakujte aj na druhej strane.
- Ako natiahnuť podšívku.**
- Varovanie:** Pri použití ako ohrádka s hmotnosťou 9 až 15 kg sa musí vždy používať s výškou v najvyššej polohe.
- 29) Odstráňte kolesá.
  - 30) Odstráňte matrac.
  - 31) Otvorte zipsy.
  - 32) Pripevnite vložku na dno.
  - 33) Umiestnite matrac.
- Skládanie postieľky.**
- 34) Odoberte nosnú tyč.
  - 35) Zložte rám.
- Príslušenstvo.**
- 36) Moskytiéra.
- Údržba.**
- Na čistenie postieľky používajte teplú vodu a mydlo. Nepoužívajte rozpúšťadlá alebo deriváty. Kovové časti vysušte, aby sa zabránilo korózii. Poťah perte v ruke vo vlažnej vode (max. 30 ° C) pomocou šetrných čistiacich prostriedkov. Nebel. Nesušte v sušičke. Nečistite chemicky. Nežehlite. Sušte v tieni.
- Náhradní diely.**
- 1 – 920/1 – Trubka zadného kruhu.
  - 2 – 920/2 – Krytka.
  - 3 – 920/3 – Kompletný kĺb.
  - 4 – 920/4 – Upevňovací systém sklápacie časti (samica) – pravý konektor.
  - 5 – 920/5 – Upevňovací systém sklápacie časti (samica) – levý konektor.
  - 6 – 920/6 – Predná tyčka.
  - 7 – 920/7 – Hlavná rúrka s nohami.
  - 8 – 920/8 – Upevňovací systém sklápacie časti (samica) – pravý konektor.
  - 9 – 920/9 – Upevňovací systém sklápacie časti (samica) – levý konektor.
  - 10 – 920/10 – Hlavná trubka.
  - 11 – 920/11 – Spodná noha.
  - 12 – 920/12 – Spoj noh.
  - 13 – 920/13 – Spoj nosné tyče.
  - 14 – 920/14 – Kompletná nosná tyč.
  - 15 – 920/15 – Lavá opora nosnej tyče.
  - 16 – 920/16 – Pravá opora nosnej tyče.
  - 17 – 920/17 – Noha.
  - 18 – 920/18 – Koliesko.
  - 19 – 920/19 – Skrutky.
  - 20 – 920/20 – Pevná doska.
  - 21 – 920-921/21 – Vonkajšie potah.
  - 22 – 920 / 22- Drevená základňa matrace.
  - 23 – 920/23 – Matrace.
  - 24 – 920/24 – Potah matrace.
  - 25 – 920/25 – Moskytiéra (voliteľná).
  - 26 – 920/26 – Lôžkoviny a povlak na vankúš (voliteľné).
  - 27 – 920/27 – Návod na použitie.



hornímu části oblouku. Jak uslyšíte klapnutí, tak pak je kloub ve správné poloze.

Stejný proces opakujte i na druhé straně.

Zasuňte spoje do rámu.

Stiskněte tlačítko umístěné na boku kloubu k posunutí dolů. Jak uslyšíte klapnutí, tak pak je kloub ve správné poloze. Stejný proces opakujte i na druhé straně.

5) Upevněte nosnou tyč.

6) Nasadte zátku do horní části rámu a upevněte pomocí šroubů.

7) Nasuňte látku na přední stranu postýlky. Stejný proces opakujte i na druhé straně.

8) Upevněte látku na zadní straně postýlky kolem trubky zadního oblouku.

9) Zapněte zip a zajistěte látku v zadní části postýlky kolem trubky zadního oblouku.

10) Vložte trubku sklápěcí strany do kapsy, která je v části textilie, kterou lze otevřít.

11) Zavřete sklápěcí stranu, upevněte ji k rámu jak je vyobrazeno na obrázku. Jak uslyšíte cvaknutí, tak pak je strana správně připravena.

12) Zapněte zip. Stejný proces opakujte i na druhé straně.

13) Vložte dřevěnou základnu do kapsy matrace. Poloha otvorů na dřevěné desce musí odpovídat dírkám, které jsou v potahu matrace.

14) Přišroubujte spony k dřevěné základně. Stejný proces opakujte i na druhé straně.

15) Vložte matraci do postýlky. Poloha spony se musí shodovat s otvory v látce na základně postýlky.

16) Vyjměte spony z otvorů v látce základny. Stejný proces opakujte i na druhé straně.

17) Zatlačím na brzdu zabrzdíte kolečka. Zvednutím brzdy odbrzdíte kolečka.

18) Pokud chcete postýlku zvednout, vytáhněte ji na obou stranách. Jak uslyšíte cvaknutí, tak byla postýlka zvednuta do požadované pozice.

Pokud chcete postýlku umístit níže, stiskněte tlačítko na boku kloubu, a snižte postýlku na požadovanou pozici. Zcvaknutí značí, že byla postýlka snížena do požadované polohy. Stejný proces opakujte i na druhé straně.

19) Postýlku lze naklonit nastavením výšky do dvou různých pozic. **Upozornění** – postýlka může být nakloněna, ale s maximálním rozdílem 3 pozic.

20) Umístěte hlavu dítěte na nejvyšší stranu. Neumísťujte hlavu dítěte na nižší stranu.

**Noční režim (upevnění na dospělé lůžko).**

21) Otevřete zip po stranách výklopné části postýlky

22) Stiskněte tlačítko k uvolnění nástavce a zvedněte. Stejný proces opakujte i na druhé straně.

23) V nočním režimu musí být postýlka umístěna tak, aby nebyl mezi dolní hranou postýlky a matrací postele pro dospělé žádný otvor.

Umístěte postýlku k posteli pro dospělé.

24) Nastavte výšku postýlky, aby byla na úrovni postele pro dospělé. Horní část boku postýlky musí být alespoň 1cm pod úroveň matrace postele pro dospělé.

25) Upevněte pásy do spon, které jsou umístěny pod postýlkou. Stejný proces opakujte i na druhé straně.

26) Upevněte pásy kolem rámu postele pro dospělé směrem odspodu nahoru. Stejný proces opakujte i na druhé straně.

27) Upevněte sponu tak, aby vznikla smyčka. Stejný proces opakujte i na druhé straně.

28) Přisuňte postýlku co nejbližší k posteli pro dospělé,

a pevně vytáhněte pásy. Stejný proces opakujte i na druhé straně.

**Jak natáhnout podšívku.**

**Varování:** Při použití jako ohrádka 9 až 15 kg musí být vždy používána s výškou v nejvyšší poloze.

29) Odstraňte kola.

30) Vyjměte matraci.

31) Otevřete zipy.

32) Připevněte vložku na dno.

33) Umístěte matraci.

**Skládání postýlky.**

34) Odejměte nosnou tyč.

35) Složte rám.

**Příslušenství.**

36) Moskytiéra.

**Údržba.**

K čištění postýlky používejte teplou vodu a mýdlo. Nepoužívejte rozpouštědla nebo deriváty. Kovové části vysušte, aby se zabránilo korozi. Potah perte v ruce ve vlažné vodě (max. 30°C) pomocí šetrných čistících prostředků. Nebělte. Nesušte v sušičce. Nečistěte chemicky. Nežehlete. Sušte ve stínu.

**Náhradní díly.**

1 – 920/1 – Trubka zadního kruhu.

2 – 920/2 – Krytka.

3 – 920/3 – Kompletní kloub.

4 – 920/4 – Upevňovací systém sklápěcí části (samice) – pravý konektor.

5 – 920/5 – Upevňovací systém sklápěcí části (samice) – levý konektor.

6 – 920/6 – Přední tyčka.

7 – 920/7 – Hlavní trubka s nohama.

8 – 920/8 – Upevňovací systém sklápěcí části (samec) – pravý konektor.

9 – 920/9 – Upevňovací systém sklápěcí části (samec) – levý konektor.

10 – 920/10 – Hlavní trubka.

11 – 920/11 – Spodní noha.

12 – 920/12 – Spoj noh.

13 – 920/13 – Spoj nosné tyče.

14 – 920/14 – Kompletní nosná tyče.

15 – 920/15 – Levá opora nosné tyče.

16 – 920/16 – Pravá opora nosné tyče.

17 – 920/17 – Noha.

18 – 920/18 – Kolečko.

19 – 920/19 – Šrouby.

20 – 920/20 – Pevná deska.

21 – 920-921/21 – Venkovní potah.

22 – 920/22 – Dřevěná základna matrace.

23 – 920/23 – Matrace.

24 – 920/24 – Potah matrace.

25 – 920/25 – Moskytiéra (volitelná).

26 – 920/26 – Lůžkoviny a povlak na polštář (volitelné).

27 – 920/27 – Návod k použití.

# ВАЖНО! ВНИМАТЕЛЬНО ОЗНАКОМЬТЕСЬ С ДАННОЙ ИНСТРУКЦИЕЙ. СОХРАНЯЙТЕ ИНСТРУКЦИЮ ВО ВРЕМЯ ВСЕГО СРОКА ЭКСПЛУАТАЦИИ ТОВАРА.

**Внимание** – Не используйте этот продукт, до прочтения инструкции по применению. Внимательно следуйте инструкции по эксплуатации. Неправильная сборка частей колыбели или несоответствующее использование товара может подвергнуть риску вашего ребенка.

Товар можно использовать в качестве классической колыбели или в качестве закрепленной к взрослой кровати колыбели с опущенной боковиной для совместного сна. Колыбель можно использовать до тех пор, пока ребенок не научится сидеть, стоя на коленях или вставать самостоятельно. Всегда используйте колыбель в помещениях с ровными горизонтальными полами. Никогда не оставляйте ребенка играть около колыбели без присмотра. Используйте тормоза на колесах в то время, когда не перемещаете колыбель. **Внимание** – Всегда проверяйте, чтобы голова ребенка была расположена выше его ног. Не используйте колыбель, если какая-нибудь деталь поломана, порвана или утеряна. Свяжитесь с производителем *Sam il Mondo del Bambino*, если вам нужны запчасти или инструкция по эксплуатации. Не пробуйте заменить оригинальные запчасти неоригинальными. **Внимание** – Все запчасти, необходимые для сборки, должны быть правильно и надежно закреплены. Убедитесь, что ни один из винтов не раскрутился, так как ребенок может зацепиться за него частью тела/одеждой/держателем для соски итд, что может послужить причиной удушья. Никогда не используйте колыбель отдельно от подставки. **Внимание** – Остерегайтесь открытого огня и других источников тепла, таких как газ- и электронагревательные приборы и др., находящихся рядом с колыбелью. **Внимание** – Используйте только матрас, который идет в комплекте, не добавляйте второй матрас, опасность удушья. **Внимание** – Не используйте более одного матраса на изделии. Максимальная толщина 24 мм Толщина используемого матраса должна быть такой, чтобы внутренняя высота колыбели (расстояние от верхней стороны матраса до верха боковины колыбели) была хотя бы 220 мм. **Внимание** – Не размещайте колыбель рядом с предметами, которые могут представлять опасность удушья или зажимания. Например веревки, шнуры жалюзи/занавесок и т.д., **Внимание** – Качание колыбели может представлять опасность для других детей. Также другие дети могут подвергнуть ребенка в колыбели опасности (например, раскачивая колыбель слишком интенсивно). Используйте функцию качания только тогда, когда колыбель расположена по центру подставки. Расположите колыбель таким образом, чтобы не было риска, что она ударится обо что-то, когда она раскачивается (например, не должно быть риска, что ребенок ударится о раму колыбели или колыбель ударится о другие предметы, такие как мебель или стены). Используя функцию качания, регулируйте рукой интенсивность покачивания и траекторию движения. Покачивание с излишней силой может навредить ребенку. **Внимание** – Никогда не используйте одну колыбель больше, чем для одного ребенка одновременно. Действия по сборке, установке, фиксации, изменению положения и т.д. должны выполняться только взрослыми – Не совершайте действия по сборке, установке, фиксации, изменению положения и т.д. с находящимся внутри ребенком. Используйте только оригинальные запчасти. Используйте только оригинальные аксессуары. **Внимание** – Не кладите в колыбель предметы, уменьшающие ее глубину. Не оставляйте в колыбели предметы с проводами/шнурами/веревками/и др., так как они могут стать причиной удушья или зажимания. Размещение дополнительных предметов в изделии может привести к удушью. **Внимание** – Не оставляйте колыбель в режиме качания, когда ребенок находится внутри без присмотра. Всегда блокируйте подвижные механизмы. **Внимание** – Всегда пользуйтесь тормозами на колесах, когда ребенок находится внутри колыбели. **Внимание** – При использовании отдельно стоящей колыбели, сама колыбель должна быть расположена по центру подставки. Не двигайте колыбель по горизонтали, если не собираетесь фиксировать ее к взрослой кровати. **Внимание** – Колыбель можно использовать для совместного сна рядом с взрослой кроватью, только если они надежно скреплены между собой. **Внимание** – В позиции для совместного сна рядом с взрослой кроватью, ближняя сторона колыбели должна плотно прилегать к матрасу взрослой кровати.

**Внимание** – Не используйте систему крепления кровати, отличную от той, что поставляется вместе с изделием. **Внимание** – Используйте только систему крепления люльки, предусмотренную производителем. **Внимание** – Проверяйте каждый раз перед использованием, плотно ли колыбель зафиксирована к взрослой кровати, потянув колыбель в противоположную от взрослой кровати сторону. **Внимание** – Всегда проверяйте, плотно ли нижняя часть колыбели прилегает к матрасу взрослой кровати. **Внимание** – Во избежание защемления шеи ребенка откидной боковиной, всегда проверяйте, чтобы высота откидной боковины никогда не превышала высоту матраса взрослой кровати. **Внимание** – Используйте функцию передвижения колыбели по горизонтали на подставке, только чтобы подвинуть колыбель ближе к взрослой кровати. Колыбель можно передвигать по горизонтали на подставке только в одном направлении с обеих сторон. **Внимание** – Храните ремни для фиксации колыбели вне зоны доступа детей, так как они могут привести к удушью и др. Не храните ремни для фиксации колыбели внутри колыбели. **Внимание** – Используйте колыбель для совместного сна рядом с взрослой кроватью, только если кровать/матрас имеют прямые стороны. Не используйте колыбель совместно с круглыми кроватями и/или матрасами. Не используйте ее с водяными матрасами. Минимальная длина взрослой кровати 90 см. **Внимание** – Используйте колыбель для совместного сна рядом с взрослой кроватью только в горизонтальном положении. Не используйте колыбель, зафиксированную с взрослой кроватью, под наклоном. Также, функция качания должна быть заблокирована. **Внимание** – Не используйте подушки, покрывала и другие предметы, чтобы заполнить пространство, которое может быть между колыбелью и взрослой кроватью. **Внимание** – Во время использования колыбели, убедитесь, что одеяло или простынь взрослой кровати не попадает в детскую колыбель. **Внимание** – Располагайте колыбель сбоку взрослой кровати. Не устанавливайте колыбель в изголовье или изножье взрослой кровати. **Внимание** – Высота взрослой кровати, для которой подходит прикроватная колыбель, составляет минимум 40 см – максимум 70 см. **Внимание!** Всегда полностью поднимайте откидную сторону, если она не прикреплена к кровати взрослого. Подходит для любого стандартного размера кровати.

## ИНСТРУКЦИЯ ПО ЭКСПЛУАТАЦИИ.

### 1. Детали.

**Примечание** – Некоторые детали могут отсутствовать в комплекте поставки, так как они являются опциональными либо они уже установлены.

2. Привинтите подставки для ножек к раме. Вставьте ножки в подставку для ножек. Закрепите их винтами. Совершите это действие для всех 4 ножек.

3. Вставьте колеса в ножки. При правильной установке будет слышен щелчок. Совершите это действие для всех 4 колес.

4. Поверните механизмы колыбели; установите их в вертикальную позицию. Совершите данное действие для обоих механизмов. Нажмите кнопку, расположенную на основном механизме, и одновременно двигайте механизм к центру верхней дуги до ограничителя. При правильной установке будет слышен щелчок. Совершите данное действие с обеих сторон.

5. Зафиксируйте перекладину.

6. Вставьте колпачок в верхнюю часть рамы и закрепите его с помощью винта и отвертки.

7. Наденьте на каркас ткань с передней стороны колыбели, натяните её.

8. Закрепите ткань на задней части колыбели, вокруг задней дугообразной трубы.

9. Закройте молнию, чтобы закрепить ткань, на задней части колыбели, вокруг задней

дугообразной трубы.

10. Вставьте трубку опускающейся спинки в специальный карман в ткани опускающейся боковой части изделия.

11. Закройте опускающуюся сторону, зафиксируйте ее на раме, как показано на рисунок. Щелчок будет свидетельствовать о правильной фиксации.

12. Застегните молнию с обеих сторон.

13. Вставьте деревянное основание в карман матраса. Расположенные в деревянном основании отверстия должны совпасть с прорезями на ткани матраса.

14. Закрепите пряжки на деревянном основании. Повторите операцию с обеих сторон.

15. Вставьте матрас в колыбель. Пряжки должны совпасть с отверстиями в ткани основания колыбели.

16. Протяните пряжку через отверстия в основании колыбели. Повторите операцию с обеих сторон.

17. Нажмите на рычаг тормоза, чтобы зафиксировать колесики. Поднимите рычаг, чтобы снять колесики с тормоза.

18. Чтобы поднять колыбель, потяните ее вверх с обеих сторон. Наличие щелчка свидетельствует о том, что она была закреплена правильно в необходимом положении.

Чтобы опустить колыбель, нажмите на кнопку, расположенную на стороне сустава и опустите

колыбель до необходимого положения.

19. Подставку можно наклонять, регулируя высоту в двух разных положениях.

**Внимание** – люльку можно наклонять с максимальным смещением в 3 положения.

20. Положите голову ребенка на более высокую сторону. Не кладите голову ребенка на нижнюю сторону.

**Прикроватный режим. Крепление колыбели к взрослой кровати.**

21. Расстегните молнии с обеих сторон опускающейся спинки.

22. Нажмите кнопку и потяните вверх опускающуюся спинку, чтобы освободить ее. Повторите действие с обеих сторон.

23. Установите колыбель возле взрослой кровати. В прикроватном режиме колыбель должна быть расположена так, чтобы между ее нижней стороной и матрасом взрослой кровати никогда не оставалось свободного пространства. 24. Подберите нужную высоту размещения колыбели в зависимости от высоты взрослой кровати. Высота бортика колыбели должна быть не менее 1см ниже, чем матрас взрослой кровати.

25. Пристегните ремень к пряжке, располагающейся под колыбелью. Повторите операцию с обеих сторон.

26. Пропустите ремни вокруг рамы взрослой кровати снизу-вверх. Повторите операцию с обеих сторон.

27. Застегните пряжку таким образом, чтобы образовалась петля. Повторите операцию с обеих сторон.

28. Пододвиньте колыбель насколько возможно ближе к взрослой кровати и затяните туго ремни. Повторите операцию с обеих сторон.

**Как растянуть подкладку.**

**Внимание:** При использовании в качестве манежа весом от 9 до 15 кг его всегда следует использовать с максимальной высотой.

29. Снимите колесики.

30. Уберите матрас.

31. Расстегните молнию.

32. Зафиксируйте подкладку снизу.

33. Положите матрас.

**Сложение колыбели.**

34. Удалить крестовины.

35. Сложите ноги.

**Аксессуары.**

36. Москитная сетка.

**Уход за изделием.**

Для очистки колыбели используйте теплую воду с мыльным раствором. Не используйте растворители или агрессивные моющие средства. Просушивайте металлические части, чтобы избежать образования ржавчины. Мойте

изделие вручную в теплой воде (не более 30°C), используя моющие средства для деликатных тканей. Не используйте отбеливатель. Не используйте сушильную камеру, сухую чистку, не гладьте. Сушите изделие в тени.

**Запчасти (Рисунок 01).**

1 – 920/1 – Задняя дугообразная труба.

2 – 920/2 – Заглушка.

3 – 920/3 – Полный сустав.

4 – 920/4 – Система бокового крепления (крепление «мама»).

5 – 920/5 – Система бокового крепления (крепление «мама»).

6 – 920/6 – Передняя труба.

7 – 920/7 – Труба основного каркаса с креплениями для ножек.

8 – 920/8 – Система бокового крепления (крепление «папа»).

9 – 920/9 – Система бокового крепления (крепление «папа»).

10 – 920/10 – Главная труба.

11 – 920/11 – Металлическая ножка.

12 – 920/12 – Нижний соединительный сустав

13 – 920/13 – Крепление для соединительной

перекладины.

14 – 920/14 – Соединительная перекладина

15 – 920/15 – Система крепления соединительной перекладины (левая).

16 – 920/16 – Система крепления соединительной перекладины (правая).

17 – 920/17 – Ножка.

18 – 920/18 – Колесо.

19 – 920/19 – Винт.

20 – 920/20 – Жесткая вставка.

21 – 920–921/21 – Внешняя тканевая обивка колыбели.

22 – 920/22 – Деревянная основа под матрас.

23 – 920/23 – Матрас.

24 – 920/24 – Наматрасник.

25 – 920/25 – Москитная сетка (дополнительная опция).

26 – 920/26 – Набор белья (наволочки, простыни) (дополнительная опция).

27 – 920/27 – Инструкция.



# ΣΗΜΑΝΤΙΚΟ! ΔΙΑΒΑΣΕ ΠΡΟΣΕΚΤΙΚΑ. ΔΙΑΤΗΡΗΣΤΕ ΤΙΣ ΟΔΗΓΙΕΣ ΓΙΑ ΜΕΛΛΟΝΤΙΚΗ ΑΝΑΦΟΡΑ. ΔΙΑΒΑΣΤΕ ΤΙΣ ΠΡΟΣΕΚΤΙΚΑ.

**Προειδοποίηση** - Μην χρησιμοποιήσετε το προϊόν αυτό εάν πρώτα δεν έχετε διαβάσει προσεκτικά τις οδηγίες. Ακολουθήστε τις οδηγίες χρήσεως πολύ προσεκτικά. Η λανθασμένη συναρμολόγηση ή η ακατάλληλη χρήση του λίκνου μπορεί να θέσει την ασφάλεια του παιδιού σας σε μεγάλο κίνδυνο.

Το προϊόν αυτό μπορεί να χρησιμοποιηθεί ως κλασικό λίκνο ή να τοποθετηθεί και να συνδεθεί σε ένα κρεβάτι ενήλικα, με την μία πλευρά ανοικτή. **Προειδοποίηση** - Σταματήστε τη χρήση του προϊόντος όταν το παιδί μπορεί να καθίσει μόνο του, να γονατίσει ή να σηκωθεί όρθιο χωρίς βοήθεια. Τοποθετείται το λίκνο πάντοτε σε επίπεδο, οριζόντιο πάτωμα. Μην αφήνετε ποτέ τα παιδιά να παίζουν κοντά σε λίκνο δίχως την επιτήρηση ενήλικα. Κάθε φορά που χρησιμοποιείτε το λίκνο, να ενεργοποιείτε πάντοτε τα φρένα. **Προειδοποίηση** - Να ελέγχετε πάντα ότι το κεφάλι του μωρού είναι πιο ψηλά από τα πόδια του. Μην χρησιμοποιείτε το λίκνο εάν οποιοδήποτε τμήμα του είναι σπασμένο, σχισμένο ή λείπει. Επικοινωνήστε με τον κατασκευαστή Cam Il Mondo del Bambino για να αποκτήσετε το απαιτούμενο ανταλλακτικό για το λίκνο ή για να ζητήσετε το εγχειρίδιο οδηγιών. Μην αντικαταστήτε κανένα τμήμα του. **Προειδοποίηση** - Όταν το μωρό είναι πλέον σε θέση να στηρίζει την πλάτη και να κάθεται μόνο του, να γονατίζει ή να σηκώνεται μόνο του όρθιο, τότε το λίκνο δεν θα πρέπει πλέον να χρησιμοποιείται. **Προειδοποίηση** - Όλα τα τμήματα συναρμολόγησης πρέπει να είναι πάντοτε σωστά τοποθετημένα. Βεβαιωθείτε ότι καμία από τις βίδες του λίκνου δεν είναι χαλαρή, καθώς τμήμα του σώματος του μωρού ή ρουχισμός του (για παράδειγμα δαντέλες, αλυσίδες, κορδέλες, αλυσίδες για πιπίλες κτλ) θα μπορούσαν να πιαστούν σε αυτές και αυτό να οδηγήσει σε κίνδυνο στραγγαλισμού. Μην χρησιμοποιείται ποτέ το λίκνο χωρίς την βάση του. **Προειδοποίηση** - Μην τοποθετείτε το λίκνο κοντά σε εστίες φωτιάς ή σε άλλες πηγές θέρμανσης όπως ηλεκτρική κουζίνα, κουζίνα υγραερίου ή σόμπα. **Προειδοποίηση** - Χρησιμοποιείται μονάχα το στρώμα το οποίο πωλείται με αυτό το λίκνο, μην προσθέτετε δεύτερο στρώμα πάνω σε αυτό, κίνδυνο ασφυξίας. **Προειδοποίηση** - Μην χρησιμοποιείται περισσότερο από ένα στρώμα πάνω στο προϊόν. Μέγιστο πάχος 24mm. Το πάχος του στρώματος που χρησιμοποιείτε πρέπει να είναι τέτοιο ώστε το εσωτερικό οριζόντιο ύψος (η απόσταση από την κορυφή του στρώματος έως την κορυφή των πλευρών του λίκνου) να είναι τουλάχιστον 220 mm. **Προειδοποίηση** - Μην τοποθετείται το προϊόν κοντά σε άλλο προϊόν, το οποίο μπορεί να ενέχει κίνδυνο ασφυξίας ή στραγγαλισμού όπως κορδέλες, στόρια, κουρτίνες κτ. Αιωρούμενες κούνιες μπορεί να είναι επικίνδυνες για τα άλλα παιδιά. Άλλα παιδιά μπορεί να θέσουν το μωρό εντός του λίκνου σε κίνδυνο (για παράδειγμα μπορεί να κουνήσουν το λίκνο πολύ έντονα). Τοποθετήστε το λίκνο σε σημείο τέτοιο που αποκλείει την πρόσκρουση του κατά την ταλάντωση (π.χ θα πρέπει να αποκλειστεί ο κίνδυνο πρόσκρουσης του μωρού στο σκελετό του λίκνου κατά την ταλάντωση ή η πρόσκρουση του λίκνου σε άλλα αντικείμενα κατά την ταλάντωσή του, όπως έπιπλα ή τοίχοι). **Προειδοποίηση** - Μην χρησιμοποιείτε ποτέ το λίκνο για περισσότερα μωρά από ένα κάθε φορά. **Προειδοποίηση** - Οι λειτουργίες ανοίγματος, ασφάλισης ρυθμίσεων και τοποθέτησης θα πρέπει να διενεργούνται από ενήλικα. Μην λειτουργείτε τους μηχανισμούς ανοίγματος, ασφάλισης ρυθμίσεων και τοποθέτησης όταν το μωρό βρίσκεται μέσα στο λίκνο. Χρησιμοποιείτε μόνο γνήσια ανταλλακτικά μέρη. Χρησιμοποιείτε μόνο γνήσια αξεσουάρ. **Προειδοποίηση** - Μην χρησιμοποιείτε αντικείμενα εντός του λίκνου τα οποία μειώνουν το βάθος του. Μην αφήνετε μέσα στο λίκνο αντικείμενα με κλωστές ή λουριά καθώς αυτά θα μπορούν να προκαλέσουν ασφυξία ή στραγγαλισμό. **Προειδοποίηση** - Η τοποθέτηση επιπλέον αντικειμένων μέσα στο προϊόν μπορεί να προκαλέσει ασφυξία. **Προειδοποίηση** - Όταν το μωρό βρίσκεται μέσα το λίκνο, να έχετε πάντα τα φρένα των τροχών ενεργοποιημένα. **Προειδοποίηση** - Το λίκνο θα πρέπει να είναι ασφαλισμένο στη σταθερή θέση όταν το παιδί βρίσκεται χωρίς επιτήρηση. **Προειδοποίηση** - Μην χρησιμοποιείτε σύστημα προσάρτησης στο κρεβάτι άλλο από εκείνο που παρέχεται μαζί με το προϊόν. **Προειδοποίηση** - Χρησιμοποιείτε μονάχα το σύστημα

προσάρτησης του λίκνου που παρέχετε από τον κατασκευαστή. **Προειδοποίηση** – Το λίκνο θα πρέπει να χρησιμοποιείται σε λειτουργία ύπνου μαζί με το γονέα μονάχα εφόσον έχει πρώτα ασφαλίσει στο κρεβάτι κρεβάτι ενηλίκων. **Προειδοποίηση** – Στην λειτουργία ύπνου μαζί με το γονέα, η μία πλευρά του λίκνου θα πρέπει πάντοτε να είναι προσκολλημένη στο στρώμα. **Προειδοποίηση** – Πριν από κάθε χρήση, ελέγξτε το σφίξιμο του συστήματος ασφάλισης προσπαθώντας να τραβήξετε το λίκνο μακριά από το κρεβάτι ενηλίκων. **Προειδοποίηση** – Βεβαιωθείτε ότι δεν υπάρχει κανένα κενό ανάμεσα στην κάτω πλευρά του λίκνου και στο στρώμα του κρεβατιού ενηλίκων. **Προειδοποίηση** – Για να αποτρέψετε τον εγκλωβισμό του αυχένα του μωρού στο πάνω τμήμα της πλευράς που ανοίγει, το ύψος της ανοιγόμενης πλευράς δεν θα πρέπει σε καμία περίπτωση να υπερβαίνει το ύψος του στρώματος του κρεβατιού των ενηλίκων. **Προειδοποίηση** – Για να αποφύγετε τον κίνδυνο στραγγαλισμού του μωρού σας, το σύστημα προσάρτησης στο κρεβάτι ενηλίκων θα πρέπει πάντοτε να βρίσκεται μακριά και έξω από το λίκνο. **Προειδοποίηση** – Χρησιμοποιείτε το λίκνο σε λειτουργία ύπνου με το γονέα μονάχα σε οριζόντια θέση. Μην χρησιμοποιήσετε το λίκνο σε επικλινή θέση. **Προειδοποίηση** – Μην χρησιμοποιείτε μαξιλάρια, καλύμματα ή παρόμοιους είδους αντικείμενα για να καλύψετε διαστήματα ανάμεσα στο λίκνο και στο στρώμα του κρεβατιού του ενήλικα. **Προειδοποίηση** – Κατά την διάρκεια χρήσης του λίκνου βεβαιωθείτε ότι τα καλύμματα του κρεβατιού δεν εισβάλλουν στον χώρο του λίκνου. **Προειδοποίηση** – Τοποθετήστε το λίκνο στην πλαϊνή πλευρά του κρεβατιού. Μην τοποθετείτε το λίκνο στο κεφαλάρι ή στο κάτω μέρος του κρεβατιού. Η απόσταση ύψους του κρεβατιού ενηλίκων από το δάπεδο, για την πλευρά ύπνου μαζί με τους γονείς θα πρέπει να είναι 40 εκ. ελάχιστη – 70 εκ. μέγιστη. **Κίνδυνος!** Να ανυψώνετε πάντοτε πλήρως την ανοιγόμενη πλευρά, όταν δεν είναι προσαρτημένη στο κρεβάτι ενηλίκων.

Κατάλληλο για κάθε κρεβάτι τυπικών διαστάσεων.

#### ΟΔΗΓΙΕΣ ΧΡΗΣΗΣ.

##### 1. Τμήματα.

**Σημείωση** – Μερικά τμήματα μπορεί να μην υπάρχουν καθώς είτε είναι προαιρετικά είτε είναι ήδη τοποθετημένα.

2. Εισχωρήστε τα πόδια μέσα στο πόδι στήριξης. Ασφαλίστε τα με μία βίδα. Επαναλάβετε την ίδια διαδικασία και για τα τέσσερα πόδια.

3. Εισχωρήστε τους τροχούς με το φρένο μέσα στα πόδια. Ο ήχος “κλακ” που θα ακουστεί θα δηλώσει ότι έχουν τοποθετηθεί σωστά. Επαναλάβετε την ίδια διαδικασία και στους τέσσερις τροχούς με φρένο.

4. Περιστρέψτε τις ενώσεις του λίκνου. Γυρίστε τις σε κάθετη θέση. Επαναλάβετε τη διαδικασία και για τις δύο πλευρές. Πατήστε το κουμπί το οποίο βρίσκεται στον κύριο σύνδεσμο και ταυτόχρονα σπρώξτε τον σύνδεσμο προς το κέντρο της άνω αφίδας έως ότου φτάσει στο ανώτατο σημείο. Ο ήχος “κλακ” θα δηλώσει ότι έχει ασφαλίσει στην επιθυμητή θέση. Επαναλάβετε την διαδικασία και για τις δύο πλευρές. Εισχωρήστε τους συνδέσμους στον σκελετό. Πιέστε το κουμπί το οποίο βρίσκεται στο πλάι του συνδέσμου για να χαμηλώσετε την άνω αφίδα. Ο ήχος “κλακ” θα δηλώσει ότι έχει ασφαλίσει στην σωστή θέση. Επαναλάβετε την διαδικασία και για τις δύο πλευρές.

5. Τοποθετήστε την εγκάρσια ράβδο.

6. Εισχωρήστε το πώμα στο πάνω μέρος του

σκελετού βιδώστε τη βίδα σταθεροποίησης με ένα κατσαβίδι.

7. Εισχωρήστε το ύφασμα στο μπροστά μέρος του λίκνου. Επαναλάβετε την λειτουργία και για τις δύο πλευρές.

8. Τοποθετήστε το ύφασμα στο πίσω μέρος του λίκνου, γύρω από το σωλήνα της πίσω αφίδας.

9. Κλείστε το φερμουάρ και ασφαλίστε το ύφασμα στο πίσω μέρος του λίκνου, γύρω από το σωλήνα του πίσω τόξου.

10. Εισχωρήστε τον σωλήνα της ανοιγόμενης πλευράς μέσα στην τσέπη που δημιουργείτε μέσα στο τμήμα του υφάσματος το οποίο μπορεί να ανοίξει.

11. Κλείστε την ανοιγόμενη πλευρά, ασφαλιζοντας την στον σκελετό, όπως φαίνεται στο σχεδιάγραμμα. Ο ήχος “κλακ” που θα ακουστεί δηλώνει ότι έχει ασφαλίσει σωστά.

12. Κλείστε το φερμουάρ. Επαναλάβετε την λειτουργία και στις δύο πλευρές.

13. Εισχωρήστε την ξύλινη βάση στην τσέπη του στρώματος. Η θέση των τρυπών πάνω στην ξύλινη σανίδα πρέπει να ταιριάζουν με τις τρύπες του υφάσματος που καλύπτει το στρώμα.

14. Βιδώστε τις πόρπες στην ξύλινη βάση. Επαναλάβετε την λειτουργία και στις δύο πλευρές.

15. Εισχωρήστε το στρώμα μέσα στο λίκνο. Η θέση που βρίσκονται οι πόρπες πρέπει να ταιριάζει με αυτή των τρυπών που υπάρχουν στο ύφασμα της

βάσης της κούνιας.

16. Τραβήξτε τις πόρτες μέσα από τις τρύπες του υφάσματος που βρίσκονται στη βάση του λίκνου. Επαναλάβετε την λειτουργία και για τις δύο πλευρές.

17. Πατήστε το φρένο για να ασφαλίσετε τους τροχούς. Ανασηκώστε το φρένο για να ελευθερώσετε τους τροχούς.

18. Για να ανυψώσετε το λίκνο, τραβήξτε το προς τα πάνω και από τις δύο πλευρές. Ο ήχος "κλακ" που θα ακουστεί δηλώνει ότι έχει

ασφαλίσει στην επιθυμητή θέση. Για να χαμηλώσετε το λίκνο, πατήστε το κουμπί το οποίο βρίσκεται στο πλάι του συνδέσμου και χαμηλώστε το λίκνο στην επιθυμητή θέση. Ο ήχος "κλακ" που θα ακουστεί δηλώνει ότι έχει ασφαλίσει στην επιθυμητή θέση. Επαναλάβετε την λειτουργία και στις δύο πλευρές.

19. Το λίκνο μπορεί να γίνει επικλινές ρυθμίζοντας το ύψος σε δύο διαφορετικές θέσεις. **Προειδοποίηση** - Το λίκνο μπορεί να έχει κλίση, αλλά με μέγιστη διαφορά γωνίας 3 θέσεων.

20. Τοποθετήστε το κεφάλι του μωρού στην πιο ψηλή πλευρά. Μην τοποθετείτε το κεφάλι του μωρού στην πιο χαμηλή πλευρά.

**Λειτουργία δίπλα σε κρεβάτι ενήλικα (ασφάλιση σε κρεβάτι ενήλικα).**

21. Ανοίξτε τα πλαϊνά φερμουάρ στην ανοιγόμενη πλευρά του λίκνου.

22. Πατήστε το κουμπί για να ελευθερώσετε την πλαϊνή πλευρά και ανασηκώστε για να ελευθερώσετε. Επαναλάβετε την διαδικασία και για τις δύο πλευρές.

23. Στην λειτουργία δίπλα στο κρεβάτι, το λίκνο πρέπει να είναι τοποθετημένο έτσι ώστε να μην υπάρχει ποτέ κανένα κενό διάστημα ανάμεσα στο κάτω μέρος του λίκνου και στο στρώμα του κρεβατιού του ενήλικα.

Ευθυγραμμίστε το λίκνο με το κρεβάτι του ενήλικα.

24. Ρυθμίστε το ύψος του λίκνου σε σχέση με το κρεβάτι του ενήλικα. Η κορυφή της πλευράς πρέπει να είναι τουλάχιστον 1 εκατοστό χαμηλότερη από το ύψος του στρώματος του κρεβατιού του ενήλικα.

25. Δέστε τις ζώνες στην πόρπη που βρίσκεται κάτω από το λίκνο. Επαναλάβετε την λειτουργία και στις δύο πλευρές.

26. Περάστε τις ζώνες γύρω από το σκελετό του κρεβατιού του ενήλικα από κάτω προς πάνω. Επαναλάβετε την ίδια λειτουργία και για τις δύο πλευρές.

27. Δέστε την πόρπη ώστε να σχηματιστεί μία θηλιά. Επαναλάβετε την λειτουργία και στις δύο πλευρές.

28. Μετακινήστε την κούνια όσο το δυνατόν πιο κοντά στο κρεβάτι του ενήλικα κα τραβήξτε τις ζώνες δυνατά. Επαναλάβετε την διαδικασία και για τις δύο πλευρές.

**Πώς να τεντώσετε την επένδυση.**

**Προειδοποίηση:** Όταν χρησιμοποιείται ως παρκοκρέβατο 9 έως 15 κιλών, πρέπει πάντα να χρησιμοποιείται με το ύψος στην υψηλότερη θέση.

29. Αφαιρέστε τους τροχούς.

30. Αφαιρέστε το στρώμα.

31. Ανοίξτε τα φερμουάρ.

32. Στερεώστε την επένδυση στο κάτω μέρος.

33. Τοποθετήστε το στρώμα.

**Κλείσιμο του λίκνου.**

34. Αποσυναρμολογήστε την εγκάρσια ράβδο.

35. Κλείστε το σκελετό.

**Αξεσουάρ.**

36. Κουνουπιέρα: Εισχωρήστε την κουνουπιέρα στη ράβδο στήριξης του κρεμαστού μουσικού, όπως φαίνεται στο σχεδιάγραμμα.

**Συντήρηση.**

Για να καθαρίσετε το λίκνο χρησιμοποιείτε ζεστό νερό και σαπούνι. Μην χρησιμοποιείτε διαλύτες ή παράγωγα. Στεγνώστε τα μεταλλικά μέρη για να αποφύγετε τον σχηματισμό σκουριάς. Πλύνετε το κάλυμμα στο χέρι με ζεστό νερό (max. 30° C) χρησιμοποιώντας καθαριστικά χαμηλής δραστηριότητας, για ευαίσθητα υφάσματα. Μην χρησιμοποιείτε χλωρίνη. Μην χρησιμοποιείτε στεγνωτήριο, στεγνό καθάρισμα, σιδέρωμα. Στεγνώστε το σε επίπεδη επιφάνεια σε σκιερό μέρος.

**Ανταλλακτικά μέρη.**

1 - 920/1 - Σωλήνας πίσω δακτυλίου.

2 - 920/2 - Πώμα.

3 - 920/3 - Ολόκληρος σύνδεσμος.

4 - 920/4 - Πλευρικό σύστημα πρόσδεσης με θηλυκό δεξιό σύνδεσμο.

5 - 920/5 - Πλευρικό σύστημα πρόσδεσης με θηλυκό αριστερό σύνδεσμο.

6 - 920/6 - Μηροστινός σωλήνας.

7 - 920/7 - Κεντρικός σωλήνας με ζεύγη ποδιών.

8 - 920/8 - Πλευρικό σύστημα πρόσδεσης με αρσενικό δεξιό σύνδεσμο.

9 - 920/9 - Πλευρικό σύστημα πρόσδεσης με αρσενικό αριστερό σύνδεσμο.

10 - 920/10 - Κεντρικός σωλήνας.

11 - 920/11 - Κάτω πόδι.

12 - 920/12 - Σύνδεσμος ποδιού.

13 - 920/13 - Σύνδεσμος εγκάρσιας ράβδου.

14 - 920/14 - Εγκάρσια ράβδος.

15 - 920/15 - Στήριξη εγκάρσιας μπάρας δεξιά.

16 - 920/16 - Στήριξη εγκάρσιας μπάρας αριστερά.

17 - 920/17 - Πόδι.

18 - 920/18 - Τροχός.

19 - 920/19 - Βίδα.

20 - 920/20 - Τραβέρσα.

21 - 920-921/21 - Εξωτερικό ύφασμα λίκνου.

22 - 920/22 - Ξύλινη βάση στρώματος.

23 - 920/23 - Στρώμα.

24 - 920/24 - Κράβωμα στρώματος.

25 - 920/25 - Κουνουπιέρα (προαιρετικό).

26 - 920/26 - Σετ σεντόνια και μαξιλαροθήκες (προαιρετικό).

27 - 920/27 - Εγχειρίδιο Οδηγιών.

# FONTOS! FIGYELMESEN OLVASSA ÁT! ŐRIZZE MEG A HASZNÁLATI ÚTMUTATÓT A KÉSŐBBIEKRE! FONTOS INFORMÁCIÓKAT TARTALMAZ.

**Figyelmeztetés** – Ne használja a bölcsőt, ha még nem olvasta el az útmutatót az első használat előtt! Figyelmesen olvassa el az egész útmutatót, és minden utasítást pontosan tartson be! Az alkatrészek helytelen összeszerelése vagy a termék helytelen használata miatt gyermeke biztonságára kerülhet veszélybe.

A termék használható hagyományos bölcsőként (bölcső mód) vagy az oldalfalát lenyitva rögzíthető egy felnőtt ágyhoz (együttalvó mód). **Figyelmeztetés** – Ne használja tovább a terméket, ha a gyermek megtanult önállóan felülni és/vagy térdelni és/vagy kezén és térdén támaszkodni, és/ vagy felállni (ezek mindegyike külön-külön is kizárja a használat lehetőségét!). A bölcsőt mindig lapos, vízszintes felületre állítsa! Soha ne hagyja, hogy a gyermek felügyelet nélkül játsszon a bölcső közelében! Mindig fekézze le a bölcsőt, amikor használatban van. **Figyelmeztetés** – Mindig ellenőrizze, hogy a baba feje magasabban fekdüdjön, mint a lábai! Ne használja a terméket, ha bármely része törött, repedt, szakadt, vagy hiányzik. Vegye fel a kapcsolatot a Cam Il Mondo del Bambino-val (a gyártóval) vagy a hazai forgalmazóval alkatrészigény ügyében, vagy ha a használati útmutatóra van szüksége. Ne helyettesítse egyik alkatrészt sem. A termék alkatrészeit csak a gyártó által jóváhagyott alkatrészekre szabad lecserélni. Ne cserélje a termék alkatrészeit másra, csak arra, amit a gyártó javasol. **Figyelmeztetés** – Minden alkatrészt mindig megfelelően feszesre kell húzni/szorítani. Rendszeresen ellenőrizze, hogy nincs-e meglazult csavar a termékben, mert a gyermek teste vagy ruházata (pl. csipke, nyaklánc, zsinór stb.) beleakadhat, ami fulladásveszélyt okozhat. Soha ne használja a termék bölcső részét a váz nélkül! **Figyelmeztetés** – Ne használja a terméket nyílt láng (gáztűzhely, tábortűz, stb.) vagy bármely más hőforrás, mint például elektromos tűzhely, elektromos sütő, vagy egyéb elektromos feszültség, stb. közelében. **Figyelmeztetés** – Csak azt a matracot használja, amit a gyártó a bölcső csomagolásában adott, ne tegyen második matracot bele, fulladásveszély. **Figyelmeztetés** – Ne használjon egynél több matracot a termékben. A maximum vastagság: 24 mm. Olyan vastag matrac használható a termékben, hogy a belső függőleges magasságnak (mely a távolság a matrac tetejétől a bölcső oldalának felső pontjáig mérve) legalább 220 mm-nek kell lennie. **Figyelmeztetés** – Ne helyezze a terméket közel semmi olyan dologhoz, mely a fulladás-, fuldoklásveszélyt jelent. Például zsinórok, függőzsinór, függöny elkötó, roló/redőny zsinórja. A lengő bölcső veszélyes lehet más gyermekekre. Más gyermekek veszélyt hozhatnak a bölcsőben fekvő gyermekekre, például túl erősen lökhetik meg azt. Úgy helyezze el a bölcsőt, hogy ne jelentsen veszélyt hogy hozzáütődik valamihez a ringatásakor (pl. nem szabad kitenni a babát a vázhoz ütődésnek, vagy a bölcsőt annak, hogy hozzáütődjön más tárgyknak, mint például a bútorok, vagy a fal.) **Figyelmeztetés** – A terméket egynél több baba nem használhatja egyszerre. A terméket csak felnőtt kezelheti, tehát a termék összeszerelését, nyitását, beállítását, biztosítását és áthelyezését stb. csak felnőtt végezheti. Az összeszerelés, nyitás, beállítás, biztosítás és áthelyezés alatt gyermek nem tartózkodhat a termékben. Csak eredeti alkatrészeket és kiegészítőket használjon a termékhez. **Figyelmeztetés** – Ne tegyen olyan tárgyat a termékbe, mely a mélységét csökkenti (pl. vastag párna, nagy plüssfigura, stb.) Ne hagyjon a termékben olyan tárgyakat sem, melyek zsinórral (vagy szalaggal, dróttal, stb.) vannak felszerelve, mert félrenyelést vagy fulladást okozhatnak. **Figyelmeztetés** – Ha további tárgyakat helyez a bölcsőbe, az fulladásveszélyt okozhat. **Figyelmeztetés** – Mindig rögzítse a kerekeket a fékekkel, amikor gyermek van a bölcsőben. **Figyelmeztetés** – A bölcsőt zárolni kell a rögzített pozícióban, ha a gyermeket felügyelet nélkül hagyjuk benne. **Figyelmeztetés** – A bölcső csak akkor használható együttalvó módban, ha azt már szorosan rögzítettük a felnőtt ágyhoz. **Figyelmeztetés** – Az együttalvó módban a bölcső oldalát mindig teljesen rá kell nyomni a felnőtt matrac oldalára. **Figyelmeztetés** – Ne használjon más rögzítő eszközöket a felnőtt ágyhoz rögzítéshez, mint amit a termék csomagolásában kapott. **Figyelmeztetés** – Csak azt a bölcső rögzítő rendszert használja, amit a gyártó ad. **Figyelmeztetés** – Minden használat előtt próbálja elhúzni a felnőtt ágytól a bölcsőt, ezzel ellenőrizve, hogy helyesen és megfelelően feszesen van-e rögzítve a bölcső az ágyhoz. **Figyelmeztetés** – Mindig ellenőrizze, hogy semmilyen rés ne legyen a bölcső alacsonyabb oldala és a felnőtt ágy matraca közt! **Figyelmeztetés** – Hogy elkerülje a veszélyét annak, hogy a baba nyaka felakadjon annak az oldalfalnak a tetején, ami a legközelebb van a felnőtt ágyhoz, a leeresztett oldalfal magassága soha nem haladhatja meg a felnőtt ágy matracának magasságát. **Figyelmeztetés** – Tartsa a biztonsági hevedereket távol a csecsemőtől távol és a kiságyon kívül, hogy megakadályozza hogy gyermeke belegabalyodjon. **Figyelmeztetés** – Csak olyan felnőtt ágyakkal vagy matracokkal használja a bölcsőt az együttalvó módban, melynek oldala egyenes. Ne használja így kerek ágyak vagy matracok mellett. Ne használja vízágy mellett. A felnőtt ágy minimális hossza: 90 cm. **Figyelmeztetés** – A bölcsőt csak akkor használja együttalvó módban, ha az vízszintes pozícióba van állítva. Ne használja a bölcsőt a felnőtt ágy mellé rögzítve döntött pozícióban. **Figyelmeztetés** – Ne használjon párnákat, takarókat és hasonlókát a kiságy és a felnőtt ágy matraca közötti hézagok kitöltésére. **Figyelmeztetés** – Használat közben ellenőrizze, hogy a felnőtt ágy nemű és takaró nem hatol-e be a kiságyba. **Figyelmeztetés** – A bölcsőt együttalvó módban mindig a felnőtt ágy oldalához állítsa. Soha ne állítsa a felnőtt ágy fejéhez, vagy lábrészéhez a bölcsőt. Akkor használható együttalvó módban a felnőtt ágy ezzel a bölcsővel, ha a felnőtt ágy padlótól mért magassága legalább 40 cm, és legfeljebb 70 cm. **Veszély!** Mindig teljesen húzza fel és rögzítse a helyén a leengedhető oldalfalat, ha a bölcső nincsen csatlakoztatva felnőtt ágyhoz. Minden egyes sztenderd méretű ágyhoz használható.

## HASZNÁLATI ÚTMUTATÓ.

### 1. Alkatrészek.

**Megjegyzés** – Néhány alkatrészt lehet, hogy nem lát az Ön csomagjában, vagy mert külön vásárolhatóak meg, vagy mert már fel vannak szerelve a termékre.

2. Helyezze a támasztólábak végébe a lábvégeket. Rögzítse őket egy csavarral! Mind a négy lábra szerelje fel a lábvéget.

3. Csatlakoztassa mind a négy görgőt a lábvégekbe. Egy kattantást fog hallani, mely jelzi, hogy helyükre kerültek.

4. A bölcső fő csatlakozóit forgassa el; állítsa őket függőleges pozícióba mindkét oldalon. Húzza rá a két fő csatlakozót a fő tartócsövekre, ezzel felszerelve a bölcső keretét a vázra. Nyomja meg a fő csatlakozók oldalán található nagy gombot ahhoz, hogy lejjebb tudja csúsztatni a keretet a vázon. Ha a megfelelő pozícióban rögzül a keret a vázon, kattantást fog hallani. Mindkét oldalon ugyanabba a magasságba állítsa be a keretet.

5. Rögzítse a keresztrudakat.

6. Helyezze a vakdugót a váz tetejére és rögzítse egy csavarral.

7. Helyezze fel a bölcső anyagát a bölcső vázának elejére, mindkét oldalon.

8. Húzza rá az anyagot a bölcső hátoldalára is, a keret hátoldala köré igazítva azt.

9. Húzza be a cipzárat a bölcső anyagának hátoldalán végig a hátsó keret mentén, így rögzítve azt.

10. Tolja bele a leengedhető oldal merevítőcsövét a bölcső huzatának szélén kialakított nyílásba, míg a másik oldalon kibukkan.

11. Zárja be a leengedhető oldalfalat, a kép szerint rögzítve azt a bölcső keretén! Ha megfelelően rögzült az oldalfal, kattantó hangot hall.

12. Húzza be a zipzárat a leengedhető oldalfal mindkét oldalán.

13. Helyezze be a matrac zsebébe a fa alapot. A fa lapon lévő lyukaknak oda kell esniük, ahol az anyagon a gomblyukak vannak.

14. Csavarozza rá a csatokat a fa alapra mindkét oldalon.

15. Tegye bele a matracot a bölcsőbe a csattal felszerelt oldalával lefelé. A csatoknak a bölcső alján lévő nyílásokhoz kell esniük.

16. A bölcső alján húzza ki az anyag nyílását át a két csatot.

17. A görgők lefékezéséhez minden görgőn nyomja meg a fékpedált. A görgők feloldásához a fékpedálokat felfelé kell húzni.

18. A bölcső felemeléséhez mindkét keskenyebb oldalán fogja meg a keretét és húzza a bölcsőt felfelé. A kívánt pozíció elérésekor kattantó hangot hall majd, mely jelzi, hogy a bölcső rögzült abban a magasságban. A bölcső magasságának csökkentéséhez a bölcső keretén lévő fő csatlakozókon nyomja be a gombot, majd eressze lejjebb a bölcsőt a kívánt pozícióba. Kattantást fog hallani, ha a bölcső megfelelően rögzült abban a magasságban.

19. A bölcső megdönthető azáltal, hogy a magasságát a váz két oldalán két különböző pozícióba állítjuk be.

**Figyelmeztetés** – A bölcső megdönthető, de maximum 3 pozíció lehet a két oldal beállítás között.

20. Ha a bölcsőt megdöntötte, a gyermeket mindig úgy helyezze bele, hogy a feje a magasabban elhelyezkedő oldalra essen. Ne helyezze a gyermek fejét a lejjebb fekvő részre.

### **Együttalvó mód (rögzítés felnőtt ágyhoz).**

21. Nyissa ki a cipzárt a bölcső lenyitható oldalának két sarkánál.

22. Nyomja meg a gombot a leengedhető oldalfal csatlakozói alatt, majd emelje fel, hogy leszerelje a keretből az oldalfalat. Mindkét oldalon végezze ezt el.

23. Az együttalvó módban a bölcsőt úgy kell elhelyezni, hogy ne legyen semmilyen rés a bölcső nyitott oldala és a felnőtt ágy matraca között.

24. Állítsa a bölcsőt a felnőtt ágy mellé. Állítsa be a bölcső magasságát a felnőtt ágyhoz. A bölcső nyitott oldalán az

oldalfal teteje legyen legalább 1 cm-rel lejjebb, mint a felnőtt ágy matracának felülete.

25. Hurkot képezze rögzítse a hevedert a végén lévő csattal. Mindkét hevedert rögzítse így.

26. Vezesse át a hevedert a felnőtt ágykerete körül alulról felfelé. Ismétlje meg a műveletet mindkét oldalon.

27. Akassza fel a csatot, hogy hurkot képezzen. Ismétlje meg a műveletet mindkét oldalon.

28. Helyezze a bölcsőt a lehető legközelebb a felnőtt ágyhoz, és erősen húzza meg a hevedereket. Ismétlje meg a műveletet mindkét oldalon.

### **Hogyan nyújtuk a bélést.**

**Figyelmeztetés:** 9–15 kg-os járókaként használva mindig a legmagasabb pozícióban kell használni.

29. Távolítsa el a kerekeket

30. Távolítsa el a matracot

31. Nyissa ki a cipzárokat

32. Rögzítse a bélést az alján

33. Helyezze el a matracot

### **Bölcső összezsukása.**

34. Távolítsa el a keresztrudakat.

35. Csukja össze a vázat.

### **Kiegészítők.**

36. Szűnyogháló.

### **Tisztítás és karbantartás.**

A bölcső tisztításához melegvizet és szappant használjon! Ne használjon oldószereket és származékaikat! A fém részeket alaposan szárítsa meg, hogy a rozsdaképződést megelőzze! A huzatot kézzel mossa ki langyos vízben (max. 30° C) kényes szövetekhez való alacsony teljesítményű mosószerrel! Ne használjon a tisztításához fehérítőt! Vegyileg nem tisztítható, ne szárítsa szárítógéppben, ne vasalja! Szárítsa kiterítve, árnyékban! Ne centrifugálja a huzatot és ne csavarja ki, hagyja kiterítve lecsepegve megszáradni! Ne szárítsa közvetlen napfényen!

### **Alkatrészek.**

1 – 920/1 – Keret hátsó csöve.

2 – 920/2 – Vakdugó.

3 – 920/3 – A keret elülső csöve, mely a leengedhető oldalt merevíti.

4 – 920/4 – A leengedhető oldal rögzítő rendszerének azon fele amin a vágat van (jobb).

5 – 920/5 – A leengedhető oldal rögzítő rendszerének azon fele amin a vágat van (bal).

6 – 920/6 – Teljes fő csatlakozó.

7 – 920/7 – Teljes fő csatlakozó.

8 – 920/8 – A leengedhető oldal rögzítő rendszerének azon fele amin a csap van (jobb).

9 – 920/9 – A leengedhető oldal rögzítő rendszerének azon fele amin a csap van (bal).

10 – 920/10 – Fő tartócső.

11 – 920/11 – Támasztóláb.

12 – 920/12 – Láb csatlakozó.

13 – 920/13 – Keresztrúd csatlakozó.

14 – 920/14 – Keresztrúd.

15 – 920/15 – Keresztrúd rögzítő (bal).

16 – 920/16 – Keresztrúd rögzítő (jobb).

17 – 920/17 – Lábvége.

18 – 920/18 – Kerék.

19 – 920/19 – Csavar.

20 – 920/20 – Leengedhető oldal alatti merevítő (külön megvásárolható kiegészítő).

21 – 920–921/21 – Bölcső huzat.

22 – 920/22 – Fa matrac alap.

23 – 920/23 – Matrac.

24 – 920/24 – Matrac huzat.

25 – 920/25 – Szűnyogháló (külön megvásárolható kiegészítő).

26 – 920/26 – Ágynemű: paplan, paplanhuzat és párna (külön megvásárolható kiegészítő).

27 – 920/27 – Használati útmutató.

# POMEMBNO! PREBERITE PAZLJIVO! NAVODILO OBDRŽITE ZA KASNEJŠO UPORABO.

**Opozorilo** – Ne uporabljajte tega izdelka, če niste najprej prebrali navodil. Zelo skrbno upoštevajte ta navodila za uporabo. Nepravilno sestavljanje delov ali nepravilna uporaba zibelke lahko ogrozijo varnost vašega otroka.

Izdelek se lahko uporablja kot tradicionalna zibelka (način zibelka) ali pritrjen na odraslo posteljo z odprto stranico (obposteljni način). **Opozorilo** – Prenehajte uporabljati izdelek takoj, ko otrok lahko sedi, kleči ali se dvigne. Zibelko vedno postavite na vodoravna in ravna tla. Ostalim otrokom se ne pustite igrati brez nadzora v bližini zibelke. Ko je v izdelek v uporabi vedno uporabite zavoro na zibelki. **Opozorilo** – Vedno preverite, da je glava otroka višja od nog. Ne uporabite zibelko, če je kateri koli del zlomljen, poškodovan ali manjka. Obrnite se na proizvajalca Cam Il Mondo del Bambino ali zastopnika, da dobite originalne rezervne dele za zibelko ali da pridobite navodila za uporabo. Ne zamenjajte nobenih delov. **Opozorilo** – Vsi sestavni deli morajo biti vedno zategnjeni. Poskrbite, da noben vijak ne bo ohlapen, saj se lahko kakšen del otroških oblačil (na primer čipke, ogrlice, trakovi itd.) zatakne za njega in bi to lahko povzročilo tveganje zadavljenja. Nikoli ne uporabljajte zibelke brez ogrodja. **Opozorilo** – Pazite, da okoli zibelke ni odprtega plamena in drugih virov toplote, kot so električni ali plinski gorilci. **Opozorilo** – Uporabljajte samo vzmetnico ki ste jo dobili s to posteljico, ne nameščajte druge vzmetnice nad to vzmetnico, nevarnost zadušitve. **Opozorilo** – Ne nameščajte več kot eno vzmetnico na izdelek. Maksimalna debelina 24mm. Debelina uporabljene žimnice mora biti takšna, da je notranja navpična višina (razdalja od vrha žimnice do vrha strani zibelke) najmanj 220 mm. **Opozorilo** – Ne postavljajte tega izdelka v bližino drugih izdelkov kateri lahko predstavljajo nevarnost zadušitve npr. vrvice, vrvice za zavese / zavese itd. **Opozorilo** – Uporabite funkcijo zibanja samo takrat, ko zibelka leži v sredini ogrodja. Ko uporabljate funkcijo zibanja omejite širino nihajnega delovanja. Zibanje s prekomernim zamahom lahko poškoduje otroka (na primer otrok bi se lahko udaril v rob zibelke ali pa bi zibelka lahko udarila drug kos pohištva). Viseča zibelka je lahko nevarna če se uporablja ob drugih otrocih. Ostali otroci lahko ogrozijo otroka v zibelki (npr. da ga pretirano zibajo). Postavite zibelko tako, da ni nevarnosti, da bi udarila ob nekaj, ko se ziblje (npr. ne sme biti nevarnosti, da bi se otrok udaril ob ogrodje zibelke ali da bi zibelke udarila v drug predmet, kot je pohištvo ali stena). **Opozorilo** – Nikoli ne uporabljajte zibelke za več kot enega otroka hkrati. Odprtje, nastavljanje, zavarovanje in pozicioniranje zibelke mora izvesti odrasla oseba. Ne odpirajte, nastavlajte ali prestavljajte zibelke medtem, ko je otrok v zibelki. Uporabljajte le originalne nadomestne dele. Uporabljajte samo originalne dodatke. **Opozorilo** – V zibelki ne puščajte nobenih predmetov, ki zmanjšajo njeno globino. Ne puščajte predmetov s kablji v notranjosti zibelke saj bi lahko privedli do nevarnosti zadušitve ali zadavljenja. **Opozorilo** – Vstavljanje dodatnih predmetov v izdelek lahko povzroči zadušitev. **Opozorilo** – Zibelka mora biti blokirana v fiksnem položaju medtem, ko je otrok brez nadzora v notranjosti zibelke. V tem primeru vedno blokirajte zibanje. **Opozorilo** – Ko je otrok v notranjosti zibelke le to vedno zavarujte s blokiranjem zavor na kolesih zibelke. **Opozorilo** – V načinu zibanja mora biti ogrodje vedno postavljeno v osrednji položaj. Ne uporabljajte bočne regulacije v načinu zibelke. **Opozorilo** – Zibelka se lahko uporablja v načinu nočne posteljice (ob-posteljni način) šele potem, ko je trdno pritrjena na odraslo posteljo. **Opozorilo** – V načinu ob-posteljnega ležišča se mora ležišče zibelke vedno držati vzmetnice na postelji. **Opozorilo** – Ne uporabljajte drugega sistema za pritrnitev na posteljo razen tistega, ki je priložen izdelku. **Opozorilo** – Uporabljajte samo sistem za pritrnitev izdelka, katerega je priskrbel proizvajalec. **Opozorilo** – Pred vsako uporabo preverite tesnost sistema za pritrnitev posteljice tako, da poskušate potegniti posteljico stran od klasične postelje. **Opozorilo** – Vedno preverite, da ni prostora med spodnjim delom zibelke in žimnico odrasle postelje. **Opozorilo** – Da bi se izognili tveganju, da bi se otrokov vrat zataknil za ograjo na strani, ki je ob postelji za odrasle, ograja ne sme biti višja od vzmetnice za odrasle. **Opozorilo** – Uporabite stransko nastavitvev samo v nočnem načinu, da bi posteljico približali žimnici odrasle postelje. Zibelka se mora na obeh straneh premikati bočno na enak način. **Opozorilo** – V izogib tveganju, da bi se vaš otrok zadavil mora biti pritrtilni sistem za na odraslo posteljo vedno izven in oddaljen od posteljice. **Opozorilo** – Ob-posteljni način zibelke uporabljajte le z odraslimi ležišči in / ali žimnicami z ravnimi stranicami. Izdelek ne uporabljajte z okroglimi ležišči ali zaobljenimi žimnicami. Ne uporabljajte ob vodnih posteljah. Najmanjša dovoljena dolžina odraslega ležišča je 90 cm. **Opozorilo** – Zibelko v ob-posteljnem načinu uporabite samo v vodoravnem položaju. Ne uporabljajte zibelke v nagnjenem položaju. **Opozorilo** – Ko se zibelka uporablja v načinu nočnega ležišča (ob-posteljni način) je treba zibanje blokirati. **Opozorilo** – Ne uporabljajte blazin, odej ali drugih podobnih predmetov, da bi zapolnili morebitne prostore, ki bi lahko bili med ležiščem in žimnico odraslega ležišča. **Opozorilo** – Med uporabo se prepričajte, da odeje in rjuhe z odraslega ležišča ne morejo pasti v prostor zibelke. **Opozorilo** – Namestite posteljico (ob-posteljni način) ob strani odrasle postelje. Ne namestite zibelke na nožni strani ali nad glavo postelje za odrasle osebe. Višina od tal do odrasle postelje, za katero je primerno otroško ležišče ob postelji je najmanj 40 cm in največ 70 cm. **Nevarnost!** Vedno popolnoma dvignite spustno stran (stranico), če posteljica ni pritrjena na posteljo odraslega. Primerno za vsako standardno velikost postelje.

## NAVODILA ZA UPORABO.

1. Sestavni deli.

**Opomba** – Nekateri sestavni deli morda niso prisotni in so neobvezni ali pa so že nameščeni.

2. Noge vstavite v nosilec za noge. Zavarujte jih z vijakom. Ponovite operacijo na vseh štirih nogah.

3. Potisnite kolesa v noge. Zvok "klik" bo signaliziral, da so bila pravilno nameščena. Ponovite postopek na vseh štirih nogah.

4. Zavrtite zglob zibelke; premaknite ga v navpični položaj. Postopek ponovite na obeh straneh. Pritisnite gumb, ki se nahaja na glavnem spoju in hkrati potisnite sklep proti sredini zgornjega loka dokler ne dosežete mejne omejitve. Zvok "klik" bo signaliziral, da je bil pritrjen v predvidenem položaju. Postopek ponovite na obeh straneh.

Zgloba vstavite na ogrodje.

Pritisnite gumb, ki se nahaja na sprednji strani zgloba, da spustite zgornji lok. Zvok "klik" bo signaliziral, da je bil pritrjen v zelenem položaju. Postopek ponovite na obeh straneh

5. Pritrdite prečko.

6. Na vrh ogrodja vstavite pokrovček in ga pritrдите z vijakom.

7. Vstavite tkanino na sprednji del zibelke. Postopek ponovite na obeh straneh.

8. Namestite tkanino na hrbtno stran ležišča okoli zadnje cevi.

9. Zaprite zadrgo, da pritrдите tkanino na zadnji del okvirja (okoli cevi zadnjega loka).

10. Vstavite cev v »žep« ustvarjen v delu tkanine stranice, ki se ga odpira.

11. Zaprite stranico, pritrдите jo na okvir, kot je prikazano na diagramu. Zvok "klik" bo signaliziral, da je bila pravilno pritrjena.

12. Zapri zadrgo. Postopek ponovite na obeh straneh.

13. V žep žimnice vstavite leseno podlago. Položaj lukenj na leseni plošči mora ustrezati položaju luknjice, izdelane v tkanini, ki pokriva vzmetnico.

14. Privijte sponke na leseno podlago. Postopek ponovite na obeh straneh.

15. Vstavite žimnico v zibelko. Položaj sponk se mora ujemati z luknjo, ki je izdelana v tkanini podstavka zibelke.

16. Spustite sponko skozi luknjico v tkanini zibelke. Ponovite postopek na obeh straneh.

17. Pritisnite zavoro, da zablokirate kolesa. Dvignite zavoro, da sprostite kolesa.

18. Če želite dvigniti posteljico jo potegnite navzgor na obeh straneh. Zvok "klik" bo signaliziral, da je pritrjena v zelenem položaju. Če želite spustiti posteljico pritisnite gumb, ki se nahaja ob strani zgloba in spustite ležišče v zeleni položaj. Zvok "klik" bo signaliziral, da je pritrjena v zelenem položaju. Postopek ponovite na obeh straneh.

19. Zibelka je lahko nagnjena tako, da se višina nastavi na dve različni poziciji. **Opozorilo** – Zibelka je lahko nagnjena vendar z največjo razliko v kotu 3 položajev.

20. Glavo otroka položite na najvišjo stran. Ne postavljajte otroške glave na nižjo stran.

**Nočni način (ob-posteljni način).**

21. Odprite zadrge ob straneh stranice zibelke.

22. Pritisnite gumb, da sprostite cev stranice in jo dvignite za sprostitev. Postopek ponovite na obeh straneh.

23. V načinu nočnega ležišča mora biti posteljica postavljena tako, da nikoli ni prostora med vzmetnico posteljice in žimnico odraslega ležišča.

24. Poravnajte zibelko s posteljo za odrasle. Nastavite višino ležišča posteljice glede na odraslo posteljo. Zgornji

del strani posteljice mora biti najmanj 1 cm nižji od višine ležišča odraslega ležišča.

25. Pritrdite pasove na sponko, ki se nahaja pod ležiščem. Postopek ponovite na obeh straneh.

26. Speljite pasove okoli okvirja odrasle postelje od spodaj navzgor. Postopek ponovite na obeh straneh.

27. Pritrdite spono tako, da oblikujete zanko. Postopek ponovite na obeh straneh.

28. Pritisnite posteljico čim bližje ležišču za odrasle in trdno zategnite pas. Postopek ponovite na obeh straneh.

**Kako raztegniti podlogo.**

**Opozorilo:** Ko se uporablja kot stajica od 9 do 15 kg, mora biti vedno uporabljena tako, da je višina v najvišjem položaju.

29. Odstranite kolesa.

30. Odstranite vzmetnico.

31. Odprite zadrge.

32. Pritrdite podlogo na dnu.

33. Postavite žimnico.

**Zlaganje zibelke.**

34. Sprostite prečki in ju zložite navznoter.

35. Zložite ogrodje.

**Dodatki.**

36. Mreža za komarje.

**Vzdrževanje.**

Za čiščenje zibelke uporabite toplo vodo in nežno milnico. Ne uporabljajte topil ali derivatov. Kovinske dele dobro posušite tako, da preprečite nastanek rje. Prevekle operite ročno v topli vodi (največ 30°C) z majhno količino detergentov za občutljive tkanine. Ne uporabljajte belila. Ne uporabljajte sušilca, ne čistite na suho, ne likajte. Sušite v senci, pazite, da ni izpostavljen soncu.

**Rezervni deli.**

1 – 920/1 – Cev zadnjega loka.

2 – 920/2 – Slepí zamašek.

3 – 920/3 – Celotni zglob.

4 – 920/4 – Nastavek zgloba stranice z ženskim konektorjem desno.

5 – 920/5 – Nastavek zgloba stranice z ženskim konektorjem levo.

6 – 920/6 – Cev stranice spredaj.

7 – 920/7 – Cev ogrodja z nastavkom za noge.

8 – 920/8 – Nastavek zgloba stranice z moškim konektorjem desno.

9 – 920/9 – Nastavek zgloba stranice z moškim konektorjem desno.

10 – 920/10 – Glavna Cev.

11 – 920/11 – Spodnja noga.

12 – 920/12 – Zglob noge.

13 – 920/13 – Sklep prečke.

14 – 920/14 – Prečka.

15 – 920/15 – Podpora prečke levo.

16 – 920/16 – Podpora prečke desno.

17 – 920/17 – Noga.

18 – 920/18 – Kolo.

19 – 920/19 – Vijak.

20 – 920/20 – Trdi del.

21 – 920-921/21 – Prevleka vzmetnice.

22 – 920/22 – Leseno dno vzmetnice.

23 – 920/23 – Žimnica.

24 – 920/24 – Prevleka žimnice.

25 – 920/25 – Mreža za komarje (opcijsko).

26 – 920/26 – Set posteljine za zibelko (opcijsko).

27 – 920/27 – Navodila.

# ВАЖНО! ПРОЧЕТЕТЕ ВНИМАТЕЛНО. ЗАПАЗЕТЕ ЗА БЪДЕЩА УПОТРЕБА.

**Предупреждение** – Прочетете първо инструкциите преди употреба. Следвайте инструкциите много внимателно. Неправилното сглобяване на частите или неправилната употреба на продукта могат да повлияят на безопасността на вашето дете.

Продуктът може да се използва като традиционно бебешко легло или да бъде закрепено към леглото на родителите с падаща страница. **Предупреждение** – Прекратете употребата на продукта от момента, в който бебето започне да се изправя, да седи на колене или стои изправено. Винаги поставяйте леглото на равна, хоризонтална повърхност. Никога не оставяйте деца да си играят без надзор близо до леглото. Задействайте спирачките, когато използвате леглото. **Предупреждение** – Винаги трябва да сте сигурни, че главата на бебето е в по-високо положение спрямо краката. Не използвайте леглото, ако някоя част е счупена, скъсана или липсваща. Свържете се с производителя Cam Il Mondo del Bambino, за да получите резервни части или попитайте за инструкция за употреба. Не подменяйте части. **Предупреждение** – Всички части при сглобяването трябва да бъдат правилно затегнати. Уверете се дали някой от винтовете не е хлабав, понеже част от тялото или дрехите на бебето (например шнурове, връзки, панделки и др.), биха могли да се захванат за него и така да изложат детето на риск от задушаване. Рамата на леглото е неразделна част от бебешкото легло, никога не използвайте леглото без нея. **Предупреждение** – ПАЗЕТЕ ОТ ОГЪН. **Предупреждение** – Използвайте единствено матрака, продаван с това легло, не поставяйте допълнително матраче, опасност от задушаване. **Предупреждение** – Не използвайте повече от един матрак в продукта. Максимална дебелина 24 мм. Дебелината на използвания матрак трябва да бъде такава, че вътрешната вертикална височина (разстоянието от горната част на матрака до горната част на страните на леглото) да е най-малко 220 mm. **Предупреждение** – Не поставяйте леглото в близост до друг предмети, които могат да създадат риск от задушаване като шнурове, завеси и др. Други деца могат да представляват риск за бебето в креватчето (например чрез прекалено люлеене на люлката). Поставете люлката така, че да няма риск тя да се удари в нещо по време на люлеенето (напр. Не трябва да има риск бебето да удари рамката на люлката или люлката да удари други предмети като мебели или стени). **Предупреждение** – Използвайте леглото само за едно дете. Всички действия по регулиране, обезопасяване и позициониране трябва да се извършват от възрастен и само когато няма бебе вътре в леглото. Използвайте само оригинални резервни части и аксесоари. **Предупреждение** – Не поставяйте предмети в леглото, които намаляват неговата дълбочина. Не поставяйте в леглото предмети с шнурове, те могат да доведат до риск от задушаване. **Предупреждение** – Поставянето на допълнителни предмети в продукта могат да причинят задушаване. **Предупреждение** – Винаги блокирайте колелата със спирачките, когато поставяте дете в кошарата. **Предупреждение** – Леглото трябва да бъде заключено в фиксираната позиция, когато детето е оставено без надзор. **Предупреждение** – Леглото трябва да се използва само след като е добре закрепено към леглото за възрастни. **Предупреждение** – Страницата на леглото трябва винаги да е прилепено към матрака. **Предупреждение** – Не използвайте други елементи за фиксиране на леглото, освен тези, осигурени от производителя. **Предупреждение** – Използвайте само системата за закрепване на люлката, предоставена от производителя. **Предупреждение** – Проверете фиксирането на системата за обезопасяване преди всяка употреба, като се опитате да издърпате бебешкото легло от леглото за възрастни. **Предупреждение** – Винаги проверявайте да няма пространство между долната страна на леглото и матрака на леглото за възрастни. **Предупреждение** – За да предпазите бебето да не се удари в горната релса от страната на леглото за възрастни, височината на падащата страница не трябва никога да надвишава височината на матрака на леглото за възрастни. **Предупреждение** – За да предпазите вашето дете от задавяне или удашаване, дръжте коланите за прикрепване на леглото далеч от бебето и извън детското креватче. **Предупреждение** – Използвайте леглото с падаща страница към легла и матраци за възрастни, които имат прави страни. Не използвайте към кръгли легла или матраци. Не използвайте водни матраци. Минимална дължина на леглото за възрастни е 90 см. **Предупреждение** – Използвайте функцията на падащата страница на леглото само в хоризонтално положение на леглото. Не използвайте, когато леглото е наклонено. **Предупреждение** – Не използвайте възглавници, одеяла и други подобни, за да запълните пространствата между креватчето и матрака на леглото за възрастни. **Предупреждение** – По време на употреба се уверете, че чаршафите и одеялата на леглото за възрастни не навлизат в пространството на кошарата. **Предупреждение** – Поставете леглото от страни на леглото за възрастни. Не позиционирайте бебешкото легло към долната част на леглото за възрастни /където са краката/ или горната част. Височината от пода на леглото за възрастни, за който детското легло е подходящо, е минимум 40 см – максимум 70 см. **Опасност!** Винаги повдигайте напълно падащата страна, когато леглото не е прикрепена към леглото за възрастни. Подходящо за всички легла със стандартни размери.

## ИНСТРУКЦИЯ ЗА УПОТРЕБА.

1. Компоненти.

**Забележка:** Някои части могат да не бъдат налични, понеже са опция или са вече монтирани.

2. Поставете крачето. Фиксирайте с винт. Повторете

операцията на четирите крака.

3. Монтирайте колелцата в крачетата. Ще чуете характерно щракане при правилно монтиране. Повторете операцията на четирите колелца.

4. Завъртете механизмите за регулиране на леглото; преместете ги във вертикално положение.

Повторете действието от двете страни. Натиснете бутона, който се намира на основния механизъм и едновременно натиснете механизма към центъра на горната арка, докато достигнете ограничителя. При достигане на желаното положение, ще чуете характерно щракане. Повторете действието от двете страни. Вмъкнете механизмите в рамата.

Натиснете бутона, който се намира отстрани на механизма, за да свалите горната арка. При достигане на желаното положение, ще чуете характерно щракане. Повторете действието от двете страни.

5. Монтирайте напречната тръба.

6. Поставете стопера отгоре на рамата и фиксирайте с винт и отверка.

7. Поставете дамската от предната страна на леглото. Повторете действието от двете страни.

8. Поставете дамската в задната част на леглото, около тръбата на задната арка.

9. Затворете ципа.

10. Вкарайте тръбата на падащата страница в джоба на дамската.

11. Затворете падащата страница, като фиксирате към рамата, както е показано на фигурата. При правилно монтиране ще чуете характерно щракане.

12. Затворете ципа. Повторете действието от двете страни.

13. Поставете дървената основа в джоба на матрачето. Положението на отворите трябва да отговаря на тези в дамската, която покрива матрачето.

14. Фиксирайте с винт токите на дървената основа. Повторете от двете страни.

15. Поставете матрачето в леглото. Положението на токите трябва да съответства на отворите на дамската в основата на леглото.

16. Издърпайте токите през отворите на дамската в основата на леглото. Повторете от двете страни.

17. Натиснете спирачката за заключване на колелцата. Повдигнете спирачката, за освобождаване на колелцата.

18. За повдигане на леглото, издърпайте нагоре от двете страни. Ще чуете характерно щракане при достигане на желаното положение.

За регулиране височината на леглото в по-ниско положение, натиснете бутона, отстрани на механизма и регулирайте до желаното положение. Ще чуете характерно щракане при достигане на желаното положение. Повторете действието и от другата страна.

19. Леглото може да се наклони чрез регулиране на височината в две различни положения.

**Предупреждение** – леглото може да се наклони, но с максимална разлика в ъгъла от 3 позиции.

20. Сложете главата на бебето да легне в най-високата част на леглото. Не поставяйте главата на бебето в най-ниската част.

**Падаща страница ( монтиране на леглото към леглото за възрастни).**

21. Разкопчайте ципа отстрани на падащата страница на леглото.

22. Натиснете бутона за освобождаване на падащата страница и повдигнете, за да освободите. Повторете от другата страна.

23. Когато използвате леглото с падащата страница, то трябва да позиционирано така, че да няма място между по-ниската страна на леглото и матрака на леглото за възрастни.

Подравнете леглото с леглото за възрастни.

24. Регулирайте височината на леглото спрямо височината на леглото за възрастни. Горната част на

страницата трябва да е поне 1 см. по-ниска от височината на матрака на леглото за възрастни.

25. Закопчайте коланите към токите, които се намират под леглото. Повторете действието от двете страни.

26. Прекарайте коланите около рамката на леглото за възрастни отдолу нагоре. Повторете действието от двете страни.

27. Закопчайте коланите.

28. Преместете леглото възможно най-близо до леглото за възрастни и издърпайте здраво коланите. Повторете действието от двете страни.

**Как да разтегнете подплатата.**

**Предупреждение:** Когато се използва като кошара от 9 до 15 кг, тя винаги трябва да се използва с височина на най-високо положение.

29. Свалете колелата.

30. Отстранете матрака.

31. отворете циповете.

32. Прикрепете подплатата към дъното.

33. Поставете матрака.

**Сгъване на леглото.**

34. Демонтирайте напречната тръба.

35. Сгънете рамата.

**Акcesoари.**

36. Мрежа за комари.

**Поддръжка.**

За почистване на леглото използвайте топла вода и сапун. Не използвайте разтворители. Подсушете металните части, за да предотвратите появата на ръжда.

Перете дамската на ръка в хладка вода (макс. 30° C) като използвате перилен препарат за деликатни тъкани.

Не използвайте белина. Не използвайте сушилни, не гладете. Оставете да изсъхне на сянка.

**Резервни части.**

1 - 920/1 - Задна тръба.

2 - 920/2 - Стопер.

3 - 920/3 - Механизъм за регулиране.

4 - 920/4 - система за закрепване на падащата страница с конектор – десен.

5 - 920/5 - система за закрепване на падащата страница с конектор – лъв.

6 - 920/6 - Предна тръба.

7 - 920/7 - Основна тръба.

8 - 920/8 - система за закрепване на падащата страница с конектор – десен.

9 - 920/9 - система за закрепване на падащата страница с конектор – лъв.

10 - 920/10 - Основна тръба.

11 - 920/11 - Долен крак.

12 - 920/12 - Механизъм на крака.

13 - 920/13 - Механизъм на напречната тръба.

14 - 920/14 - Напречна тръба.

15 - 920/15 - Опора на напречната тръба лява.

16 - 920/16 - Опора на напречната тръба дясна.

17 - 920/17 - Крак.

18 - 920/18 - Колелце.

19 - 920/19 - Винт.

20 - 920/20 - Твърда преграда.

21 - 920-921/21 - Въшна дамска.

22 - 920/22 - Дървена основа на матрачето.

24 - 920/24 - Матраче.

25 - 920/25 - Покривало на матрачето.

26 - 920/26 - Спално бельо и чаршафи (опция).

27 - 920/27 - Инструкция за употреба.

# IMPORTANT! CITIȚI CU ATENȚIE. A SE PĂSTRA PENTRU CONSULTĂRE ULTERIOARĂ.

**Atenție** – Nu folosiți acest produs înainte de a citi instrucțiunile. Urmați instrucțiunile de utilizare cu mare atenție. Asamblarea incorectă a părților sau utilizarea necorespunzătoare a pătuțului poate supune siguranța copilului dumneavoastră unor riscuri grave.

Produsul poate fi folosit ca un pătuț tradițional (în poziția pătuț) sau fixat lângă patul unui adult cu o latură a acestuia deschisă (în poziția de noapte). **Atenție** – Încetați folosirea produsului atunci când copilul poate să stea în șezut, în genunchi sau să stea singur în picioare. Plasați pătuțul întotdeauna pe o suprafață plată, orizontală. Nu lăsați niciodată copiii să se joace nesupravegheați lângă pătuț. Acționați frânelor ori de câte ori pătuțul este folosit. **Atenție** – Asigurați-vă întotdeauna că așezați capul copilului mai sus decât picioarele sale. Nu folosiți pătuțul dacă oricare parte a acestuia este ruptă, sfâșiată sau dacă lipsește. Contactați producătorul Cam Il Mondo del Bambino pentru a obține piese de schimb pentru pătuț sau pentru a solicita un manual de instrucțiuni. Nu înlocuiți nicio parte. **Atenție** – Toate piesele de asamblare trebuie să fie întotdeauna strânse în mod corespunzător. Asigurați-vă că toate șuruburile sunt bine strânse întrucât o parte a corpului copilului sau din îmbrăcămintea/accesoriile sale (de exemplu, șireturi, lanțușoare, șnururi pentru suzete, etc.) ar putea fi prinsă în acestea și ar putea duce la risc de ștrangulare. Nu folosiți niciodată corpul pătuțului fără cadru. **Atenție** – Fiți atenți la focul deschis și la alte surse de încălzire precum focul de la sursă electrică sau de la sursă de gaz aflate lângă pătuț. **Atenție** – Folosiți doar salteaua care însoțește acest pătuț, nu adăugați o altă saltea peste aceasta – pericol de sufocare. Grosimea saltelei folosite trebuie să fie în așa fel încât înălțimea verticală interioară (distanța de la partea superioară a saltelei până la partea superioară a corpului pătuțului) să fie de cel puțin 220 mm. **Atenție** – Nu plasați pătuțul în apropierea unui alt obiect care ar putea prezenta risc de sufocare sau ștrangulare, de exemplu șnururi, perdele, draperii etc. Alți copii pot prezenta un risc pentru bebeluș în interiorul pătuțului (de exemplu, prin legănarea excesivă a leagănului). Poziționați leagănul astfel încât să nu existe riscul să se lovească de ceva în timpul legănării (de exemplu, nu trebuie să existe riscul ca bebelușul să lovească rama leagănului sau ca leagănul să lovească alte obiecte, cum ar fi mobilierul sau pereții). **Atenție** – Nu folosiți niciodată pătuțul pentru mai mulți copii în același timp. Operațiunile de deschidere, reglare, asigurare și poziționare ale pătuțului trebuie să fie îndeplinite de un adult. Nu efectuați operațiunile de deschidere, reglare, asigurare și poziționare ale pătuțului cu bebelușul în pătuț. Folosiți doar piese de schimb originale. Folosiți numai accesorii originale. **Atenție** – Nu lăsați în pătuț obiecte care îi reduc adâncimea. Nu lăsați în pătuț obiecte cu cordoane întrucât ar putea conduce la risc de sufocare sau ștrangulare. **Atenție** – Lăsarea altor obiecte în pătuț poate cauza sufocarea copilului. **Atenție** – Blocați întotdeauna roțile cu ajutorul frânelor atunci când copilul este în pătuț. **Atenție** – Pătuțul trebuie să fie întotdeauna blocat în poziție fixă atunci când copilul este lăsat nesupravegheat. **Atenție** – În poziția de noapte, partea laterală a pătuțului trebuie să fie lipită de salteaua patului pentru adulți lângă care este așezat. **Atenție** – Nu folosiți alt sistem de atașare de pat decât cel care însoțește acest produs. **Atenție** – Folosiți doar sistemul de atașare a pătuțului oferit de producător. **Atenție** – Verificați ca sistemul de siguranță să fie bine strâns înainte de fiecare utilizare încercând să îndepărtați pătuțul de patul adultului. **Atenție** – Verificați întotdeauna să nu rămână spațiu între partea inferioară a pătuțului și salteaua de pe patul adultului. **Atenție** – Pentru a evita pericolul ca gâtul copilului să fie prins de șina laterală coborâtă, înălțimea șinei laterale nu trebuie să depășească niciodată înălțimea saltelei patului pentru adulți. **Atenție** – Pentru a evita riscul sugrumării, sistemul de atașare de patul adultului trebuie să fie ținut departe de bebeluș și în afara pătuțului. **Atenție** – Folosiți pătuțul în poziția de noapte doar lângă paturile și/sau saltelele adulților care au margini drepte. Nu îl așezați lângă pătuți sau saltele rotunde. Nu îl așezați lângă saltele cu apă. Lungimea minimă a patului adultului: 90 cm. **Atenție** – Folosiți pătuțul în poziția de noapte doar în poziție orizontală. Nu folosiți pătuțul într-o poziție înclinată. **Atenție** – Nu folosiți perne, păături și altele asemenea pentru a umple spațiile dintre pătuț și salteaua patului pentru adulți. **Atenție** – În timpul utilizării asigurați-vă că cearșafurile și paturile de pe patul adultului nu invadează spațiul pătuțului. **Atenție** – Poziționați pătuțul de-a lungul patului adultului. Nu poziționați pătuțul la picioarele sau la capul patului adultului. Înălțimea totală a patului pentru adulți lângă care se poate poziționa pătuțul trebuie să fie cuprinsă între 40 cm – 70 cm. **Pericol!** Întotdeauna ridicați complet laterala mobilă a pătuțului atunci când acesta nu este atașat de patul pentru adulți. Potrivit pentru orice pat de dimensiune standard.

## INSTRUCȚIUNI DE UTILIZARE.

1. Componente.

**Notă** – Unele componente ar putea să lipsească din pachet, fie pentru că sunt opționale, fie pentru că au fost deja montate.

2. Introduceți picioarele în suportul pentru picioare. Fixați-le cu șuruburi. Repetați operațiunea la toate cele

patru picioare.

3. Introduceți roțile în picioare. Un click va indica fixarea acestora în mod corect. Repetați operațiunea la toate cele patru roți.

4. Rotiți suporturile laterale ale pătuțului; așezați-le în poziție verticală. Repetați operațiunea pe ambele părți. Apăsăți butonul amplasat pe suportul lateral principal și în același timp împingeți suportul lateral către

centrul arcului superior până când este atinsă limita stop. Un click va indica faptul că acesta a fost asamblat în poziția corectă. Repetați operațiunea pe ambele părți. Introduceți suporturile laterale în cadru.

Apăsăți butonul amplasat pe laterala încheieturii pentru a coborî arcul superior. Un click va indica faptul că acesta a fost asamblat în poziția corectă. Repetați operațiunea pe ambele părți.

5. Fixați barele din partea inferioară a picioarelor.

6. Inserați pe barele laterale dopurile de protecție și fixați-le cu șuruburi.

7. Introduceți pânza prin partea frontală a pătuțului. Repetați operațiunea pe ambele părți.

8. Potrițiți pânza în spatele pătuțului, în jurul barei arcuite.

9. Închideți fermoarul pentru a fixa pânza în partea din spate a pătuțului, în jurul barei arcuite.

10. Introduceți tubul lateralei rabatabile în interiorul buzunarului creat în partea pânzei care poate fi desfăcută.

11. Închideți laterala rabatabilă și fixați-o de cadru așa cum este indicat în desen.

Un click va indica faptul că aceasta a fost asamblat în mod corect.

12. Închideți fermoarul. Repetați operațiunea în ambele părți.

13. Introduceți baza de lemn în buzunarul saltei. Poziția găurilor din placa de lemn trebuie să se potrivească cu cea cu butoniere făcute în pânza care acoperă saltea.

14. Înșurubați cataramele în baza de lemn. Repetați operațiunea în ambele părți.

15. Introduceți saltea în pătuț. Poziția cataramelor trebuie să se potrivească cu cea a butonierelor făcute în materialul de la baza pătuțului.

16. Trageți cataramele prin butonierele din materialul de la baza pătuțului. Repetați operațiunea în ambele părți.

17. Apăsăți frâna pentru a bloca roțile. Ridicați frâna pentru a debloca roțile.

18. Pentru a ridica pătuțul, trageți în sus de ambele părți. Un click va indica faptul că acesta a fost fixat în poziția dorită.

Pentru a coborî pătuțul, apăsați butonul localizat pe laterala suportului și coborâți pătuțul în poziția dorită. Un click va indica faptul că acesta a fost fixat în poziția dorită. Repetați operațiunea în ambele părți.

19. Pătuțul poate fi înclinat prin ajustarea înălțimii în două poziții diferite. **Atenție** – Pătuțul poate fi înclinat, dar cu o diferență maximă de unghi de 3 poziții.

20. Poziționați capul copilului pe partea cea mai înaltă. Nu poziționați capul copilului pe partea cea mai joasă.

**Poziția de noapte (fixarea lângă patul unui adult).**  
21. Deschideți fermoarul de pe părțile lateralelor rabatabile ale pătuțului.

22. Apăsăți butonul pentru a debloca lateralele rabatabile și ridicați pentru a debloca. Repetați operațiunea în ambele părți.

23. În poziția de noapte, pătuțul trebuie să fie poziționat astfel încât să nu existe niciodată spațiu între partea inferioară a pătuțului și saltea de pe patul adultului.

Așezați pătuțul în linie cu patul adultului.

24. Ajustați înălțimea pătuțului în funcție de cea a patul adultului. Partea superioară a lateralei trebuie să fie cu cel puțin 1 cm. mai jos decât înălțimea saltei de pe patul adultului.

25. Cuplați centurile la cataramele localizate sub pătuț. Repetați operațiunea în ambele părți.

26. Treceți centurile în jurul cadrului patului adultului

de jos în sus. Repetați operațiunea în ambele părți.

27. Cuplați cataramele astfel încât să se formeze o buclă. Repetați operațiunea în ambele părți.

28. Mutați pătuțul cât mai aproape posibil de patul adultului și întindeți bine centurile. Repetați operațiunea în ambele părți.

**Cum să întindeți căptușeala.**

**Atenție:** Atunci când este folosit ca tarc de joacă de 9 pana la 15 kg, acesta trebuie folosit intotdeauna cu inaltimea in pozitia cea mai inalta.

29. Scoateți roțile.

30. Scoateți saltea.

31. Deschideți fermoarul.

32. Fixați căptușeala pe fundul pătuțului.

33. Puneți saltea.

**Plierea pătuțului.**

34. Scoateți barele orizontale dintre picioarele pătuțului.

35. Pliati cadrul.

**Accesorii.**

36. Plasa contra țânțarilor.

**Mentenanță.**

Pentru a curăța pătuțul folosiți apă caldă și săpun. Nu folosiți solvenți sau derivate. Uscati părțile metalice pentru a preveni formarea de rugină. Spălați partea textilă de mână în apă caldă (max. 30° C) folosind detergenți blânzi, pentru materiale delicate. Nu folosiți înălbitor. Nu folosiți uscătoare, nu curățați chimic, nu călcați. Întindeți bine la uscat departe de razele soarelui.

**Piese de schimb.**

1 – 920/1 – Tub inelar din spate.

2 – 920/2 – Opritor.

3 – 920/3 – Suport lateral complet.

4 – 920/4 – Sistem de prindere laterale rabatabile cu conector–mamă, dreapta.

5 – 920/5 – Sistem de prindere laterale rabatabile cu conector–mamă, stânga.

6 – 920/6 – Tubul din față.

7 – 920/7 – Tub principal cu cuplare la picioare.

8 – 920/8 – Sistem de prindere laterale rabatabile cu conector–tată, dreapta.

9 – 920/9 – Sistem de prindere laterale rabatabile cu conector–tată, stânga.

10 – 920/10 – Tub principal.

11 – 920/11 – Picioar inferior.

12 – 920/12 – Racordul piciorului.

13 – 920/13 – Racordul barei transversale.

14 – 920/14 – Bară transversală.

15 – 920/15 – Suport bară transversală, stânga.

16 – 920/16 – Suport bară transversală, dreapta

17 – 920/17 – Picioar.

18 – 920/18 – Roată.

19 – 920/19 – Șurub.

20 – 920/20 – Întăritură laterală.

21 – 920-921/21 – Material textil pătuț.

22 – 920/22 – Bază lemn saltea.

23 – 920/23 – Saltea.

24 – 920/24 – Husa saltei.

25 – 920/25 – Plasă de țânțari (opțional).

26 – 920/26 – Set de pat cu pernă și cearșaf (opțional).

27 – 920/27 – Manual de instrucțiuni.

## 重要提示： 请仔细阅读并保留供参考。

警告！在未阅读指示之前，请不要使用该产品。非常仔细按照说明使用。错误的部件组装或摇篮使用不当可能会使宝宝的安全受到严重威胁。

该产品可以用作传统的摇篮（摇篮模式）或侧面打开固定在成人床边（床边模式）。

警告！一旦婴儿能够独自坐起来，或跪起或拉自己站起来即不能使用该产品。始终将摇篮放置在平坦的水平地面上。永远不要在无人看管时让孩子在摇篮旁边。使用摇篮时踩住刹车。警告！经常检查宝宝的头部是否高于他的脚。如果任何部件损坏，撕裂或丢失，请勿使用摇篮。联系制造商

索取摇篮备件或要求提供说明手册。不要更换任何部件。

警告！所有组装部件必须始终正确拧紧。确保没有任何螺丝松动，因为宝宝的身体或衣服的一部分（例如鞋带，项链，假发带等）可能会被卡住，这可能会导致窒息危险。切勿在没有框架的情况下使用摇篮。

警告！小心明火和其他热源，如摇篮附近的电器或燃气。

警告-只使用与此婴儿床一起销售的床垫，不要在此床上添加第二个床垫，会有窒息危险5警告-不要在产品上使用多个床垫，最大厚度24厘米。床垫的厚度必须使内部垂直高度（从床垫顶部到摇篮边的顶部的距离）至少为220毫米。

警告-不要将产品靠近另一种可能会造成窒息或有窒息的危险的产品附近，例如细绳、百叶窗/窗帘绳等。

警告！摇篮只能同时给一个婴儿使用。摇篮打开，调整，固定和定位操作必须由成人进行。不要在婴儿在摇篮里时对摇篮进行打开，调节固定和定位操作。只能使用原装备件。仅使用原装配件。

警告！请勿在摇篮中留下任何物品以减少其深度。不要将任何带有绳子的物体留在摇篮内，否则可能会导致窒息或有窒息风险。警告-在产品中放置额外的物品可能会导致窒息。

警告！当婴儿在摇篮里时，一定要用刹车锁定脚轮。8警告-当婴儿床无人看管时，婴儿床应锁定在固定位置

警告！将摇篮放在成人床的侧面。请勿将摇篮放置在成人床的床头或床尾。

警告！支架必须在牢固固定在成人床上后才能在床边模式下使用。警告！在床边模式下，支架的一侧必须始终附着在床垫上。6警告-不要使用产品床附件系统以外的辅助产品设施。7警告-只使用制造商提供的摇篮附件系统

警告！每次使用前，请先将支架从成人床上拉开，以检查固定系统的松紧度。

警告！始终检查摇篮的下侧和成人床的床垫之间是否没有任何空间。

警告- 为避免儿童的脖子被卡在成人床旁边的顶横档上的危险，婴儿床顶横档不得高于成人床的床垫。

警告- 为避免您的孩子被勒或窒息的风险，成人床上的附属系统应始终远离婴儿床。

警告- 仅在成人床边模式下使用摇篮和/或直边型床垫。请勿与圆形床或床垫一起使用。不要与水床垫一起使用。成人床的最小长度：90厘米。

警告- 仅在水平位置使用床边模式下的支架。不要在倾斜的位置使用支架。

警告- 请勿使用枕头、床罩或其他类似物品来填充成人床架和床垫之间的任何空间。

警告- 在使用过程中，确保成人床的床单和被套不会侵入摇篮的空间。

警告- 将摇篮放在成人床的侧面。不要将摇篮放在成人床脚或床头。距适合床侧卧铺的成人床地板的高度13至少为40厘米-最大70厘米。

危险！当不连接到成人床上时，一定要完全抬起婴儿床两边的落差面。

本产品适用于每种标准尺寸的床。

## 使用说明

### 1. 部件

注意 - 某些组件可能不存在，因为它们是可选的，或者它们可能已经安装在产品上。

2. 将床座插入床腿支撑件内，用螺丝固定它们，重复四次操作。

3. 将脚轮插入床座中，“咔嗒”的声音表示已经正确安装，重复所有四个脚轮的操作。

4. 旋转摇篮的组件：将它们移动到垂直位置。两侧重复操作。按下主接头上的按钮，同时将接头推向拱中心，直至达到限位挡块。“咔哒”的声音会表明它已经被固定在要求的位置。

两侧重复操作。

将组件插入框架中。

推动位于关节侧面的按钮，降低上部拱门。“咔哒”的声音会表明它已经被固定在要求的位置。两侧重复操作。

5. 固定横梁

6. 将插动支架盖插入框架顶部并用螺钉和螺丝刀将其固定

7. 将摇篮套插入摇篮的前部。两侧重复操作。

8. 将织物摇篮套绕到摇篮背面，环住后拱的管子。

9. 合上拉链，将后部的摇篮套固定在后拱门的管子

10. 将边框的框架插入在可打开的织物的部分中创建的口袋内。

11. 关闭摇篮边框，将其固定在框架上，如操作手册上图片所示。“咔嗒”一声表示它已被正确地固定。

12. 关上拉链。在两边重复操作。

13. 将木制床底座插入床垫的口袋中。木板上的孔的位置必须与覆盖床垫的织物上的纽扣孔匹配。

14. 将扣环拧到木质底座上。两侧重复操作

15. 把床垫放入摇篮内。扣环的位置必须与摇篮底座摇篮套上的扣眼的位置相匹配。

16. 将扣环穿过支架基座摇篮套上的扣眼。两侧重复操作。

17. 踩下制动锁定脚轮。抬起制动释放脚轮。

18. 要抬起摇篮，将其两侧向上拉。“咔哒”的声音会表明它已经被固定在要求的位置。

要降低摇篮，请按下接头侧面的按钮，然后将摇篮降低到所需的位置。“咔哒”的声音会表明它已被固定在要求的位置，两侧重复操作。

19. 摇篮可以通过调整高度到两个不同的倾斜位置。警告 - 摇篮可以倾斜，但第3个位置的角度差异最大。

20. 把婴儿的头放在最高处。不要把婴儿的头放在最低的位置。床边模式（固定到成人床上）。

床边模式（固定到成人床）

21. 摇篮下拉侧面打开拉链。

22. 按下按钮松开下侧，然后提起释放。重复操作两侧。

23. 在床边模式下，摇篮必须定位，使得摇篮比较低的一侧和成人床垫之间不会有空间。

把摇篮和成人床排成一排。

24. 与成人床相比，调整摇篮的高度。摇篮侧面的顶部必须至

少比成人床垫的高度低1厘米。

25. 将安全带固定在摇篮下方的扣环上。两侧重复操作。

26. 将安全带从底部向上穿过成人床的框架。两侧重复操作。

27. 将安全带扣上扣环，形成一个圈。两侧重复操作。

28. 将摇篮尽可能靠近成人床并用力拉安全带。两侧重复操作。

### 如何拉伸衬里

注意：当用作9至15公斤的婴儿围栏时，必须始终将其最高位置置于最高位置。

29. 拆下轮子

30. 移开床垫

31. 打开拉链

32. 把内衬固定在底部

33. 放置床垫

折叠摇篮（请按照图中所示的步骤进行操作）

34. 拆卸交叉杆

35. 折叠框架。

### 附件

36. 蚊帐

### 保养

清洁摇篮使用温水和肥皂。不要使用洗衣液或衍生物。将金属零件擦干以防止生锈。用温水（最高30°C）手动清洗床罩，使用低效清洁剂清洁精致摇篮套。不要漂白。不要使用干燥剂，不要干洗，不要熨烫。在阴凉处平放干燥。

### 备件

1 - 920/1 - 后环管

2 - 920/2 - 止卡塞

3 - 920/3 - 完整接头

4 - 920/4 - 右侧有凸连接件的底面固定系统

5 - 920/5 - 左侧带有凹连接器的底面固定系统

6 - 920/6 - 前管

7 - 920/7 - 主管带脚联接器

8 - 920/8 - 右旋式连接件侧扣件系统

9 - 920/9 - 左旋轴向紧固系统

10 - 920/10 - 主管

11 - 920/11 - 低床腿

12 - 920/12 - 床腿关节组件

13 - 920/13 - 接合交叉杆

14 - 920/14 - 交叉杆

15 - 920/15 - 左支撑交叉杆

16 - 920/16 - 支座横梁右侧

17 - 920/17 - 底座

18 - 920/18 - 轮子

19 - 920/19 - 螺丝钉

20 - 920/20 - 硬质隔板

21 - 920-921/21 - 外摇篮织物

22 - 920/22 - 木床垫座

23 - 920/23 - 席梦思

24 - 920/24 - 床垫盖

25 - 920/25 - 蚊帐(可选)

26 - 920/26 - 床上用品套、枕套和床单(可选)

27 - 920/27 - 安装手册，工艺规范，操作工序说明书

# BELANGRIJK! BEWAAR DEZE INSTRUCTIES VOOR TOEKOMSTIGE REFERENTIE EN LEES ZORGVULDIG.

**Waarschuwing** – Gebruik de wieg niet voordat u de instructies gelezen heeft. Volg de gebruiksaanwijzing zorgvuldig op. Onjuiste montage van de onderdelen of onjuist gebruik van de wieg kan de veiligheid van uw baby in gevaar brengen. Het product kan worden gebruikt als een gewone wieg (wiegmodus) of worden vastgezet aan een bed voor volwassenen met de zijkant open(co-sleeper).

**Waarschuwing** – Stop met het gebruik van het product zodra het kind kan zitten of knielen of zichzelf kan optrekken. **Waarschuwing** – Gebruik dit product alleen op een horizontaal oppervlak. **Waarschuwing** – Laat kinderen niet zonder toezicht in de buurt van dit product spelen. Vergrendel de wieg wanneer deze in gebruik is. **Waarschuwing** – Controleer altijd of het hoofdje van de baby hoger is dan zijn voeten. **Waarschuwing** – Gebruik de wieg niet als een onderdeel gebroken of gescheurd is of ontbreekt. **Waarschuwing** – Neem u in geval van vragen of beschadigde/ontbrekende onderdelen contact op met uw verkooppunt. Om reserveonderdelen voor de wieg te verkrijgen of om een advies te vragen. Vervang zelf geen onderdelen. **Waarschuwing** – Stop met het gebruik van de wieg wanneer het kind zelfstandig kan zitten, zichzelf kan optrekken of kan opdrukken. **Waarschuwing** – Bevestigingen en schroeven moeten regelmatig worden gecontroleerd, en indien nodig, worden aangedraaid. Loszittende schroeven of onderdelen kunnen ertoe leiden dat lichaamsdelen of kledingstukken van de baby vast komen te zitten (bijv. snoeren, halsbandjes, linten van fopspenen, enz.) en er gevaar voor verstikking ontstaat. **Waarschuwing** – Gebruik de wieg niet zonder het frame. **Waarschuwing** – Wees bewust van het risico van open vuur of andere sterke hittebronnen, zoals een straalkachel, gaskachel etc. in de buurt van de wieg. **Waarschuwing** – Gebruik alleen het matras dat bij deze wieg wordt geleverd, voeg geen tweede matras toe aan deze wieg, om verstikking te voorkomen. **Waarschuwing** – Gebruik niet meer dan één matras in de wieg. Maximale dikte 24 mm. De dikte van het gebruikte matras moet zo zijn dat de binnenhoogte (oppervlak van matras tot bovenrand wieg) minimaal 220 mm is. **Waarschuwing** – Koorden kunnen verstikking veroorzaken, hang geen objecten met bandjes om de nek van uw baby, want dat kan tot verstikking of beklemming leiden. Bevestig geen voorwerpen, zoals haken, handgrepen of koorden aan de wieg. Ze kunnen verstikkingsgevaar opleveren, waardoor uw kind letsel kan oplopen. **Waarschuwing** – Plaats de wieg niet in de buurt van ramen waar koorden, gordijnen of andere soortgelijke voorwerpen verstikking of wurging kunnen veroorzaken. Andere kinderen kunnen de baby in de wieg in gevaar brengen (zij kunnen bijvoorbeeld de wieg overmatig laten schommelen). Plaats het wiegje zo dat er geen risico is dat het tegen iets stoot als het wiegje schommelt (er mag bijvoorbeeld geen risico zijn dat de baby tegen het frame van het wiegje stoot of dat het wiegje tegen andere voorwerpen stoot, zoals meubels of muren). **Waarschuwing** – Gebruik de wieg nooit voor meer dan één baby tegelijk. Het openen, instellen, vastzetten en plaatsen van de wieg moet door een volwassene worden uitgevoerd. Voer geen handelingen uit om de wieg te ontgrendelen, te verstellen, vast te zetten en te positioneren terwijl de baby in de wieg ligt. Gebruik alleen originele reserveonderdelen. Gebruik alleen originele accessoires. **Waarschuwing** – Laat geen voorwerpen in de wieg zitten die de diepte van de wieg kunnen beïnvloeden. Laat geen voorwerpen met koorden in de wieg achter, want die kunnen leiden tot verstikkingsgevaar of wurging. Laat geen kleine voorwerpen in de houder achter die kunnen worden ingeslikt en die kunnen leiden tot verstikkingsgevaar. **Waarschuwing** – Het plaatsen van extra voorwerpen in het product kan verstikkingsgevaar opleveren. **Waarschuwing** – Vergrendel de wielen altijd als de baby in het wiegje ligt. **Waarschuwing** – De wieg moet in de vaste positie worden vergrendeld wanneer het kind zonder toezicht wordt achtergelaten. **Waarschuwing** – De wieg mag pas als co-sleeper worden gebruikt nadat deze stevig is vastgezet aan een bed voor volwassenen. **Waarschuwing** – In de co-sleeper modus moet de zijkant van de wieg altijd aan de matras vastzitten. **Waarschuwing** – Controleer voor elk gebruik de stevigheid van het bevestigingssysteem door te proberen de wieg bij het bed voor volwassenen weg te trekken. **Waarschuwing** – Gebruik geen ander bevestigingssysteem voor het bed dan het systeem dat met het product wordt meegeleverd. **Waarschuwing** – Gebruik alleen het door de fabrikant geleverde bevestigingssysteem voor de wieg. **Waarschuwing** – Controleer altijd of er geen ruimte is tussen de bodem van de wieg en de matras van het bed voor volwassenen. **Waarschuwing** – Om te voorkomen dat de nek van het kind vast komt te zitten bij de bovenrail aan de kant die naast het bed voor volwassenen zit, mag de bovenrail niet hoger zijn dan de matras van het bed voor volwassenen. **Waarschuwing** – Om te voorkomen dat uw kind wordt gewurgd, moet het systeem dat aan het bed voor volwassenen is bevestigd, altijd uit de buurt van de wieg worden gehouden. **Waarschuwing** – Gebruik de wieg alleen bij bedden voor volwassenen en/of matrassen met rechte zijkanten. Niet gebruiken bij ronde bedden of matrassen. Niet gebruiken bij watermatrassen. Minimale lengte van het bed voor volwassenen: 90 cm. **Waarschuwing** – Gebruik de wieg alleen in de horizontale stand van het bed. Gebruik de wieg niet in een schuine positie. **Gevaar!** De valzijde moet altijd volledig omhoog worden gebracht als deze niet aan het bed van de volwassene is bevestigd. **Waarschuwing** – Gebruik geen kussens, dekens of andere soortgelijke voorwerpen om de ruimte tussen de wieg en de matras van het bed voor volwassenen op te vullen. **Waarschuwing** – Let er tijdens het gebruik op dat de lakens en dekens van het bed voor volwassenen niet in de ruimte van de wieg binnendringen. **Waarschuwing** – Plaats de wieg aan de rand van het bed voor volwassenen. Plaats de wieg niet aan het voeteneind of aan het eind van het bed voor volwassenen. Hoogte vanaf de vloer van het bed voor volwassenen waarvoor de co-sleeper geschikt is, is minimaal 40 cm en maximaal 70 cm. Geschikt voor bedden in elke standaardgrootte.

## INSTRUCTIES VOOR GEBRUIK.

1 – Onderdelen.

**Opmerking** – Het is mogelijk dat sommige onderdelen niet aanwezig zijn, omdat ze optioneel zijn of omdat ze al gemonteerd zijn.

2 – Plaats de poten in de voetsteun. Zet ze vast met een schroef. Herhaal de handeling op alle vier de voeten.

3 – Plaats de wielen in de voeten. Een "klik" geeft aan dat ze correct zijn gemonteerd, herhaal deze handeling op alle vier de wielen.

4 – Draai de verbindingen van de wieg. Plaats ze in een verticale positie. Herhaal de handeling aan beide zijden. Druk op de knop die zich op het hoofdframe bevindt en druk tegelijkertijd het verbindingstuk in de richting naar het midden van de bovenste boog totdat de eindstand is bereikt. Een "klik" geluid zal aangeven dat het in de gewenste positie is vastgezet. Herhaal de handeling aan beide zijden. Steek de verbindingen in het frame. Druk op de knop aan de zijkant van de verbinding om de bovenste boog te laten zakken. Een "klik"-geluid zal aangeven aan dat het in de gewenste positie is vastgezet. Herhaal de handeling bij beide zijden.

5 – Bevestig de dwarsbalk.

6 – Plaats de dop op de bovenkant van het frame en maak deze vast met een schroef.

7 – Plaats de stof aan de voorkant van de wieg. Herhaal de handeling bij beide zijden.

8 – Plaats de stof op de achterkant van de wieg, rond de buis van de achterste beugel.

9 – Sluit de rits om de stof aan het achterste gedeelte van de wieg vast te maken, rond de achterste buis.

10 – Steek de buis in de opening van de stof die geopend kan worden.

11 – Sluit de zijkant en bevestig deze aan het frame zoals aangegeven in de tekening. Een "klik" geluid zal aangeven dat het correct is vastgezet.

12 – Sluit de rits. Herhaal de handeling aan beide zijden.

13 – Steek de houten bodem in de zak van de matras. De positie van de gaten op de houten plank moet overeenkomen met die van het knoopsgat die in de stof van de matras is gemaakt.

14 – Schroef de gespen op de houten bodem. Herhaal dezelfde handeling aan beide zijden.

15 – Plaats de matras in de wieg. De positie van de gespen moet overeenkomen met die van het knoopsgat in de stof van de wiegbodem.

16 – Trek de gespen door het knoopsgat in de stof van de wiegbodem. Herhaal de handeling aan beide zijden.

17 – Door het indrukken van de hendel kunnen de wielen worden vergrendeld. Til de hendel op om de wielen te ontgrendelen.

18 – Om de wieg op te stellen trekt u hem aan beide zijden omhoog. Een "klik" geeft aan dat hij in een stand is vastgezet.

Om de wieg te laten zakken, drukt u op de knop die zich aan de rand van het verbindingstuk bevindt en laat u de wieg in de gewenste positie zakken. Een "Klik"-geluid geeft aan dat de houder in de gewenste positie is bevestigd. Herhaal de handeling aan beide zijden.

19 – De wieg kan worden gekanteld door de hoogte in twee verschillende standen te verstellen.

**Waarschuwing** – De wieg kan worden gekanteld, Maar het verschil mag niet meer dan 3 posities zijn.

20 – Plaats het hoofdje van de baby aan de hoogste kant. Plaats het hoofdje van de baby niet op de laagste zijde.

**Co-sleeper (vastzetten op een bed voor volwassenen).**

21 – Open de ritssluiting aan de zijkant van de wieg.

22 – Til de knop op om de valzijde te ontgrendelen. Herhaal de handeling aan beide zijden.

23 – De wieg in Co-sleeper modus moet zo worden geplaatst dat er geen ruimte is tussen de onderkant van de

wieg en de matras van het bed voor volwassenen. Plaats de co-sleeper in de juiste positie ten opzichte van het bed voor volwassenen.

24 – Stel de hoogte van de wieg in ten opzichte van het bed voor volwassenen. De bovenkant van de wiegmatras moet minstens 1 cm lager zijn dan de hoogte van de matras van het volwassen bed.

25 – Bevestig de riemen aan de gesp die er onder de wieg zitten. Herhaal de handeling aan beide zijden.

26 – Breng de riemen rond het kader van het bed voor volwassenen van onder naar boven. Herhaal de handeling aan beide zijden.

27 – Maak de gesp vast zodat er een ring wordt gemaakt. Herhaal de handeling aan beide zijden.

28 – Plaats de wieg zo dicht mogelijk bij het bed voor volwassenen en trek de gordels stevig aan. Herhaal de handeling aan beide zijden.

**Hoe de voering uit te rekken.**

**Waarschuwing:** Bij gebruik als box van 9 tot 15 kg moet deze altijd met de hoogte in de hoogste stand worden gebruikt.

29 – Verwijder de wielen.

30 – Verwijder de matras.

31 – Open de ritssluitingen.

32 – Bevestig de voering aan de onderkant.

33 – Plaats de matras.

**Opvouwen van de wieg.**

34 – Demonteer de verbindingstang.

35 – Vouw het frame op.

**Toebehoren.**

36 – Muggen net.

**Onderhoud.**

Gebruik voor het schoonmaken van de wieg warm water en zeep. Gebruik geen reinigingsmiddelen of derivaten. Om roestvorming te voorkomen, moeten de metalen onderdelen worden gedroogd. Was de bekleding met de hand in warm water (max. 30° C) met wasmiddelen voor fijne was. Niet bleken. Gebruik geen drogers, niet stomen, niet strijken. In de schaduw laten drogen.

**Onderdelen.**

1 – 920/1 – Achterste buis.

2 – 920/2 – Afdekcap.

3 – 920/3 – Verbindingstuk.

4 – 920/4 – Koppelingstuk rechts.

5 – 920/5 – Koppelingstuk Links.

6 – 920/6 – Voor buis.

7 – 920/7 – Hoofdframe met voetensteun.

8 – 920/8 – Zijdellingsse koppeling met aansluiting rechts.

9 – 920/9 – Zijdellingsse koppeling met aansluiting Links.

10 – 920/10 – Hoofdframe.

11 – 920/11 – Ondervoet.

12 – 920/12 – Onderstel verbinder.

13 – 920/13 – Stang houder.

14 – 920/14 – Verbindingstang.

15 – 920/15 – Steunkruisingsbalk links.

16 – 920/16 – Steunkruisingsbalk links.

17 – 920/17 – Voet.

18 – 920/18 – Wiel.

19 – 920/19 – Schroef.

20 – 920/20 – Zijde versteviging stuk.

21 – 920-921/21 – Externe wieg bekleding.

22 – 920/22 – Houten matrasbodem.

23 – 920/23 – Mattress – Matras.

24 – 920/24 – Matrasoes.

25 – 920/25 – Muggen net (optioneel).

26 – 920/26 – Lakenset kussenslopen en onderlakens (optioneel).

27 – 920 /27 – Gebruiksaanwijzing.

# VAŽNO: PAŽLJIVO PROČITAJTE UPUTSTVA I OSTAVITE IH ZA BUDUĆA KORIŠĆENJA.

**Upozorenje!** Pročitajte ova uputstva pre korišćenja kolevke. Pažljivo sledite i pridržavajte se uputstava za upotrebu. Nepravilno sastavljen proizvod ili nepravilno korišćenje mogu ozbiljno ugroziti sigurnost Vašeg deteta.

Proizvod se može koristiti kao tradicionalna kolevka (funkcija kolevke) ili pričvršćen na krevet za odrasle s otvorenom bočnom stranicom (funkcija „bed side“). Kolevka se može koristiti dok beba još ne može sedeti, kleknuti ili samostalno ustati. Uvek stavljajte kolevku na ravan, vodoravan pod. Nikad ne ostavljajte decu da se igraju bez nadzora u blizini kolevke. Kod svake upotrebe zakačite kolevku. **Upozorenje!** Uvek proverite da li je glava deteta na višem položaju od nogu. Nemojte koristiti kolevku ako joj je bilo koji deo slomljen, potrgan ili nedostaje. Kontaktirajte proizvođača Cam Il Mondo del Bambino ukoliko trebate rezervni deo ili uputstva za upotrebu. Ne menjajte originalne delove proizvoda. **Upozorenje!** Kada beba može sedeti, kleknuti ili samostalno ustati, kolevka se više ne sme koristiti. **Upozorenje!** Svi sastavni delovi kod sastavljanja moraju uvek biti pravilno zategnuti. Proverite da li su vijci do kraja zategnuti da biste izbegli da pojedini delovi detetovog tela, odeća ili predmeti (na primer čipke, ogrlice, lančići za varalice, itd.) budu zakačeni na njih što bi moglo dovesti do rizika od gušenja. Nikada nemojte koristiti kolevku bez njenog rama. **Upozorenje!** Nemojte koristiti više od jednog dušeka u kolevci. Debljina dušeka mora biti takva da unutrašnja uspravna visina (udaljenost od vrha dušeka do vrha ležišta) mora biti najmanje 220 mm. **Upozorenje!** Ne ostavljajte kolevku blizu predmeta koji mogu predstavljati rizik od gušenja ili davljenja. Na primer, držite kolevku dalje od električnih kabela i žica, nemojte ostavljati kolevku u blizini prozora gde su užad, zavese ili druge slične stvari koje mogu uzrokovati gušenja ili davljenja. **Upozorenje!** Koristite funkciju ljuljaške isključivo dok je ležaj u sredini konstrukcije. Kada koristite funkciju ljuljaške, ograničite domet delovanja ljuljaške. Delovanje ljuljaške s prekomernim nagibom moglo bi ozlediti dete (na primer, beba bi mogla udariti u konstrukciju kolevke ili bi kolevka mogla udariti u drugi komad nameštaja). Viseće kolevke mogu biti opasne po drugu decu. Druga deca mogu dovesti u opasnost dete koje se nalazi unutar kolevke (na primer, mogu preterano ljuljati kolevku). Postavite kolevku tako da za vreme ljuljanja otklonite rizik njenog sudaranja s nečim (kao npr. s vlastitom konstrukcijom ili s drugim predmetima, nameštajem ili zidom). **Upozorenje!** Nikada nemojte koristiti kolevku za više od jedne bebe odjednom. Otvaranje, podešavanje, pričvršćivanje i pozicioniranje kolevke su operacije koje mora obavljati isključivo odrasla osoba. Nemojte nikada izvoditi operacije otvaranja, podešavanja, pričvršćivanja i pozicioniranja kolevke dok je beba u njoj. Koristite samo originalne rezervne delove. Koristite samo originalne dodatke za kolevku. **Upozorenje!** Nemojte ostavljati nikakve predmete u kolevci koji smanjuju njenu dubinu. Nemojte ostavljati nikakve predmete u kolevci koji imaju vrpce, lančiće ili užad jer bi mogli dovesti do rizika od gušenja ili davljenja. Nemojte ostavljati nikakve male predmete unutar kolevke koje bi beba mogla progutati i ugušiti se. **Upozorenje!** Nemoj nikad ostavljati kolevku u položaju ljuljaške dok je beba u kolevci bez nadzora. Uvek zakačite točkove kolevke. **Upozorenje!** Uvek zakačite točkove s kočnicama kada je beba u kolevci. **Upozorenje!** Kolevka se može koristiti kao krevet tek nakon što je čvrsto pričvršćena za krevet odrasle osobe. **Upozorenje!** U „bed side“ verziji, bočna strana kolevke uvek mora prijanjati uz dušek. **Upozorenje!** Proverite zategnutost sigurnosnog sistema pre svake upotrebe pokušavajući povući kolevku i odvojiti je od kreveta odrasle osobe. **Upozorenje!** Uvek proverite ima li slobodnog prostora između donje strane kolevke i dušeka kreveta odrasle osobe. **Upozorenje!** Da biste sprečili da beba ostane zarobljena u spuštenoj stranici, visina bočne stranice ne sme nikada prelaziti visinu dušeka kreveta odrasle osobe. **Upozorenje!** Bočno podešavanje koristite isključivo samo u verziji „bed side“ kako biste približili kolevku dušku kreveta odrasle osobe. Kolevka mora biti bočno pomaknuta na istu dužinu sa obe strane. **Upozorenje!** Pojaseve za pričvršćivanje držite van dohvata deteta i izvan kolevke jer bi mogli dovesti do rizika od gušenja ili davljenja. **Upozorenje!** Kolevku u „bed side“ verziji koristite isključivo u kombinaciji s krevetima odrasle osobe ili/i s dušecima s ravnim stranama. Nemojte je koristiti u kombinaciji s okruglim krevetima ili dušecima. Ne koristite je s vodenim dušecima. Minimalna dozvoljena dužina kreveta za odrasle: 90 cm. **Upozorenje!** Koristite kolevku u „bed side“ verziji isključivo u vodoravnom položaju. Nemojte koristiti kolevku u nagnutom položaju. **Upozorenje!** Kada se kolevka koristi uz krevet, funkcija ljuljaške mora biti zaključana. **Upozorenje!** Nemojte koristiti jastuke, pokrivače ili druge slične predmete da biste ispunili sve prostore između kolevke i dušeka kreveta odrasle osobe. **Upozorenje!** Tokom upotrebe proverite jesu li čaršavi i pokrivači kreveta odrasle osobe upali u prostor kolevke. **Upozorenje!** Postavite kolevku na bočnu stranu kreveta za odrasle. Nemojte postavljati kolevku na čone stranice kreveta odrasle osobe.

## UPUTSTVA ZA UPOTREBU.

1. Sastavni delovi.

**Napomena:** Moguće je da neki sastavni delovi nisu uključeni jer dolaze kao izbor ili su već montirani.  
2. Umetnite nogare u nosač konstrukcije.

Učvrstite ih šraфом. Ponovite postupak na sva četiri nogara.

3. Umetnite točkove u nogare. Zvuk „klik“ pokazuje da su ispravno postavljeni. Ponovite isto na sva četiri točka.

4. Zaokrenite zglobove kolevke, postavite ih u uspravni položaj. Ponovite postupak s obe strane. Pritisnite dugme koje se nalazi na glavnom zglobu i istovremeno gurajte zglobove prema sredini gornjeg luka sve dok ne dođete do kraja. Zvuk „klik“ pokazuje da je postupak pravilno izveden. Ponovite postupak s obe strane.

5. Učvrstite poprečnu prečku.

6. Postavite čep na vrh okvira i učvrstite ga pomoću šrafa.

7. Umetnite tkaninu na prednju stranu kolevke. Ponovite postupak s obe strane.

8. Namestite tkaninu na zadnji deo kolevke, oko cevi zadnjeg luka.

9. Zatvorite zatvarač kako biste pričvrstili tkaninu na zadnji deo kolevke, oko cevi zadnjeg dela luka.

10. Umetnite bočnu pomičnu cev kolevke na platnu napravljen na strani platna kolevke koji se može otvoriti.

11. Zatvorite pomičnu cev, osiguravajući je kako je prikazano na dijagramu. Zvuk „klik“ znači da je postupak pravilno izveden.

12. Zatvorite zatvarač. Ponovite postupak na obe strane.

13. Umetnite drveni pod u džep dušeka. Položaji rupica na drvenoj ploči moraju se podudarati sa otvorima na platnenoj navlaci dušeka.

14. Zašrafite kopče na drvenu podlogu. Ponoviti postupak na obe strane.

15. Umetnite dušek u kolevku. Položaj kopči mora se podudarati sa otvorima na platnenoj navlaci drvene podloge.

16. Provućite kopče kroz otvore na platnenoj navlaci podloge kolevke. Ponovite postupak s obe strane.

17. Pritisnite kočnice da biste ih otkočili.

18. Da biste podigli kolevku povucite je prema gore sa obe strane. Zvuk „klik“ potvrdit će da je nameštena u željeni položaj. Da biste spustili kolevku, pritisnite dugme koje se nalazi sa strane zgloba kolevke i spustite kolevku na željenu poziciju. Zvuk klik“ potvrdit će da je nameštena u željeni položaj. Ponovite radnju sa obe strane.

19. Moguće je nagnuti kolevku podešavanjem visine na dva različita mesta. **Pažnja:** dopušteno je naginjanje kolevke s maksimalnim razmakom ugla od 3 položaja.

20. Postavite detetovu glavu na uzdignutu stranu kada koristite kolevku u nagnutom položaju. Nemojte stavljati detetovu glavu na nižu stranu kolevke kada je kolevka u nagnutom položaju.

**Funkcija „bed side“ (pričvršćivanje za krevet odrasle osobe).**

21. Otvorite zatvarač na strani kolevke koja se može spustiti.

22. Pritisnite dugme za otpuštanje kako biste oslobodili pomičnu prečku i podignite je da bi se spustila. Postupak ponovite s obe strane.

23. U „bed side“ verziji kolevka mora biti pozicionirana tako da nema nimalo prostora između niže strane kolevke i dušeka kreveta odrasle osobe. Poravnajte kolevku sa krevetom za odrasle.

24. Prilagodite visinu kolevke visini kreveta za odrasle osobe. Vrh pomične stranice treba biti minimalno 1 cm ispod površine dušeka kreveta odrasle osobe.

25. Spojite pojas s kopčom na za to određenom mestu

ispod kolevke. Ponovite postupak s obe strane.

26. Pričvrstite pojas oko okvira kreveta za odrasle od dna prema vrhu. Ponovite postupak na obe strane.

27. Zatvorite kopču da biste napravili petlju. Ponovite postupak s obe strane.

28. Približite kolevku što bliže krevetu za odrasle i energično povucite pojaseve. Ponovite postupak s obe strane.

**Како растегнути облогу.**

**Upozorenje:** Када се користи као ограда за игру од 9 до 15 кг, увек се мора користити са висином у највишем положају.

29. Уклоните тоčkove.

30. Уклоните дуšek.

31. Отворите патентне затвараče.

32. Причврстите поставу на дно.

33. Поставите дуšek.

**Skapanje kolevke.**

34. Уклоните попреčну преčku.

35. Sklopite окvir.

**Dodaci.**

36. Mreža protiv komaraca.

**Održavanje.**

Za čišćenje kolevke koristite toplu vodu i sapun. Nemojte koristiti otapala ili derivate. Osušite metalne delove da biste sprečili stvaranje rđe. Navlaku perite ručno u toploj vodi (maksimalna temperatura 300C) pomoću deterdženta za osetljivo rublje. Ne koristite izbeljivače. Nemojte koristiti mašine za sušenje veša, ne nosite na hemijsko čišćenje i nemojte peglati. Sušite u seni na ravnoj površini.

**Rezervni delovi.**

1 – 920/1 – Zadnja prstenasta cev.

2 – 920/2 – Zaštitni čep.

3 – 920/3 – Spojna prečka.

4 – 920/4 – Sistem za učvršćivanje spojne prečke sa ženskim desnim spojem.

5 – 920/5 – Sistem za učvršćivanje spojne prečke sa ženskim levim spojem.

6 – 920/6 – Prednja cev.

7 – 920/7 – Glavna cev sa spojnicama za noge.

8 – 920/8 – Sistem za učvršćivanje spojne prečke sa muškim desnim spojem.

9 – 920/9 – Sistem za učvršćivanje spojne prečke sa muškim levim spojem.

10 – 920/10 – Glavna cev.

11 – 920/11 – Donja noga.

12 – 920/12 – Spoj nogu.

13 – 920/13 – Spoj poprečne prečke.

14 – 920/14 – Poprečna prečka.

15 – 920/15 – Levi podupirač poprečne prečke.

16 – 920/16 – Desni podupirač poprečne prečke.

17 – 920/17 – Noga.

18 – 920/18 – Točak.

19 – 920/19 – Šraf.

20 – 920/20 – Tvrdi deo – opcija.

21 – 920-921/21 – Spoljna platno kolevke.

22 – 920/22 – Drveni pod dušeka.

23 – 920/23 – Dušek.

24 – 920/24 – Navlaka za dušek.

25 – 920/25 – Mrežica protiv komaraca (opcija).

26 – 925/26 – Set posteljine, jastučnica i čaršav (opcija).

27 – 920/27 – Uputstvo za upotrebu.







**CAM IL MONDO DEL BAMBINO SPA**

Via G. Micca, 5 - 24064 Grumello del Monte (BG)  
Tel. +39 035.4424611 - Fax +39 035.4424612/613



[www.camspa.it](http://www.camspa.it)



[cam.officialpage](https://www.facebook.com/cam.officialpage)



[camspamovie](https://www.youtube.com/c/camspamovie)



[camspa\\_official](https://www.instagram.com/camspa_official)



[@camilmondodelbambino](https://www.tiktok.com/@camilmondodelbambino)