

Nuovita

Con l'amore e la cura

ЭЛЕКТРОКАЧЕЛИ AGIO AG1

ИНСТРУКЦИЯ ПО СБОРКЕ И ЭКСПЛУАТАЦИИ

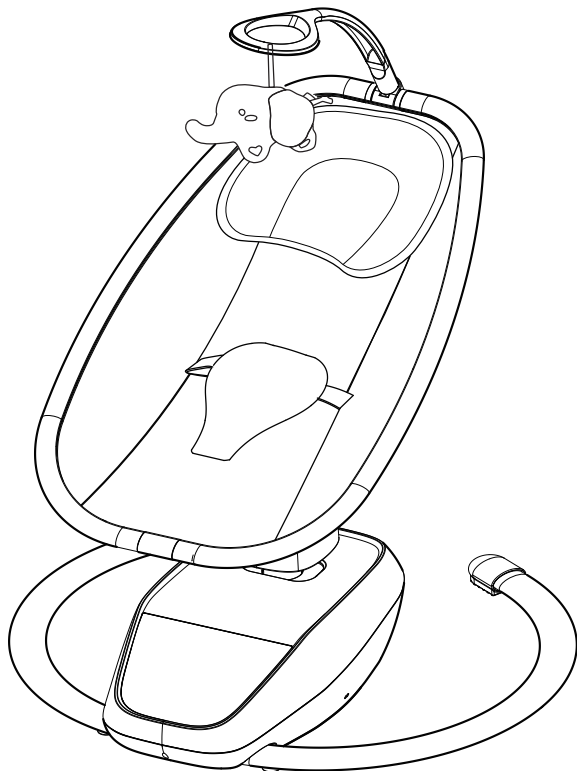

ЕАС

ВАЖНО! ПОЖАЛУЙСТА, ВНИМАТЕЛЬНО ПРОЧИТАЙТЕ ЭТУ ИНСТРУКЦИЮ ПЕРЕД ЭКСПЛУАТАЦИЕЙ И СОХРАНИТЕ ЕЕ ДЛЯ ПОСЛЕДУЮЩЕГО ИСПОЛЬЗОВАНИЯ.

Представленные в этой инструкции рисунки предназначены только для наглядной информации.

Изделие может отличаться от изображенного на рисунках.

Производитель имеет право менять спецификацию или комплектацию без предварительного уведомления.

Если вы не будете следовать данной инструкции, это может оказать негативное влияние на безопасность вашего ребенка.

Представительство

Телефон в Москве: 8 (495) 981-86-36

Бесплатный телефон по РФ: 8 800 777-85-33

Электронная почта: info@nuovita.ru

Сервисный центр

Телефон: 8 (495) 981-86-36

Электронная почта: service@nuovita.ru

СОДЕРЖАНИЕ

| | |
|---|----|
| Техника безопасности | 3 |
| Комплектация | 5 |
| Сборка изделия | 6 |
| Выбор источника питания | 9 |
| Функция кнопок сенсорной панели | 9 |
| Кнопка включения/выключения питания | 10 |
| Кнопка включения таймера | 10 |
| Кнопка включения/выключения музыки | 10 |
| Кнопка переключения мелодий и регулировки громкости | 11 |
| Кнопка включения/выключения раскачивания | 11 |
| Кнопка регулировки скорости раскачивания | 12 |
| Функция защиты мотора | 12 |
| Сообщения об ошибках | 12 |
| Пульт дистанционного управления | 13 |
| Характеристика режимов | 16 |
| Использование ремня безопасности | 16 |
| Регулировка положения сиденья | 17 |
| Поворот сиденья | 17 |
| Разборка | 18 |
| Чистка и уход | 18 |

ВНИМАНИЕ

Производитель оставляет за собой право без предварительного уведомления покупателя вносить изменения в конструкцию, комплектацию или технологию изготовления изделия с целью улучшения его свойств.

ВНИМАНИЕ! Несоблюдение техники безопасности, правил ухода и эксплуатации изделия приведут к повышенному износу или поломке и отказу в дальнейшем гарантийном обслуживании.

Сохраните упаковку изделия в течении 14 дней со дня покупки.

Обязательным условием возврата товара является сохранность товарного вида изделия (упаковочные материалы, инструкции, товарные этикетки, бирки и тд).

Внимание:

1. При условии нормальной эксплуатации покупателю предоставляется гарантийное обслуживание
2. Гарантийное обслуживание действует только при предъявлении заполненного продавцом гарантийного талона и чека.

Гарантия не действует в случае:

1. Неправильной эксплуатации.
2. Утери или повреждения гарантийного талона.
3. Повреждений, вызванных природными бедствиями или другими форсмажорными обстоятельствами.

Пожалуйста, храните гарантийный талон в надежном месте.

ВНИМАНИЕ! Безопасность ребенка полностью Ваша ответственность.

Несоблюдение данных предупреждений и инструкций может привести к серьезной травме или смерти. Прочитайте все инструкции перед сборкой и эксплуатацией изделия.

ВНИМАНИЕ!

- 1) Запрещено использовать адаптер, не входящий в комплектацию изделия. Входное напряжение 100-240V ~ 50/60 Гц 0,35А Max, выходное напряжение 5V  2000 mA.

- 2) При использовании адаптера держите адаптер вдали от детей.
- 3) Используемые для изделия адаптеры, провода, аксессуары и другие детали необходимо регулярно проверять и при наличии любых повреждений прекратить их использование.

ВНИМАНИЕ:

- Всегда используйте ремни безопасности.
- Никогда не оставляйте ребенка без присмотра.
- Предназначен для возраста: 0-6 месяцев.
- Прекратите эксплуатацию этого изделия, как только ребенок научится сидеть без поддержки.
- Вес ребенка, пользующегося этим изделием, не должен превышать 9 кг!
- Не поднимайте и не двигайте шезлонг, когда в нем находится ребенок!
- Строго запрещается ставить изделие на высокие поверхности (такие как столешницы, столы, ступени и любые другие поверхности, расположенные выше уровня пола), чтобы предотвратить риск падения.
- Опасно ставить изделие на наклонную поверхность!
- Не используйте дугу с игрушкой для того, чтобы поднимать шезлонг!
- Не разрешайте детям играть с этим изделием!
- Не собирайте и не разбирайте изделие, когда в нем находится ребенок!
- Не используйте изделие, если какая-либо деталь сломана или утеряна. Не используйте запасные части, кроме одобренных производителем.
- Держите вдали от огня!
- Необходимо регулярно проверять провода, штепсели, аксессуары и другие детали шезлонга. Если вышеупомянутые детали повреждены, не пользуйтесь шезлонгом.
- Используйте для шезлонга только штатный адаптер.
- Это изделие не предназначено для того, чтобы ребенок в нем спал.
- Это изделие не может заменить кроватку, если ребенок засыпает, его необходимо переложить в кровать!
- Прекратите пользоваться изделием, когда ребенок научится вставать на ножки.

КОМПЛЕКТАЦИЯ

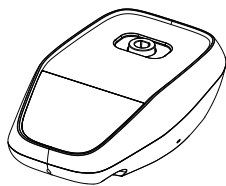

1

Основная рама x1

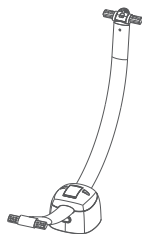

2

Опорная рама сиденья x1

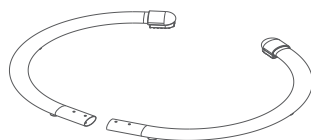

3

Нижняя трубчатая рама x2



4

Винт x4

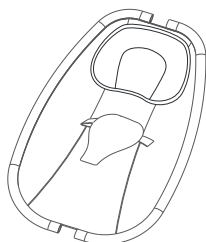

5

Сиденье с рамой x1



7

Опора x1

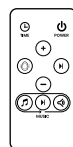

6

Пульт дистанционного управления x1

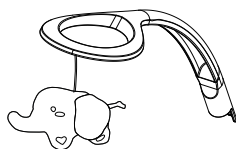

8

Дуга с игрушкой x1



9

Адаптер питания



10

Инструкция по эксплуатации x1

Все рисунки предназначены только для ознакомления, купленное вами изделие может отличаться.

СБОРКА ИЗДЕЛИЯ

Сборка нижних трубчатых рам

рис. 1-1

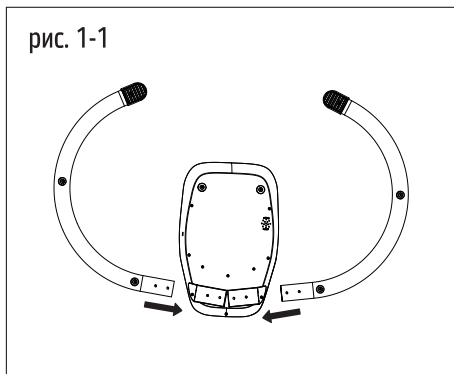

1. Вставьте две нижние трубчатые рамы в основную раму, как показано стрелками (рис. 1-1).

рис. 1-2

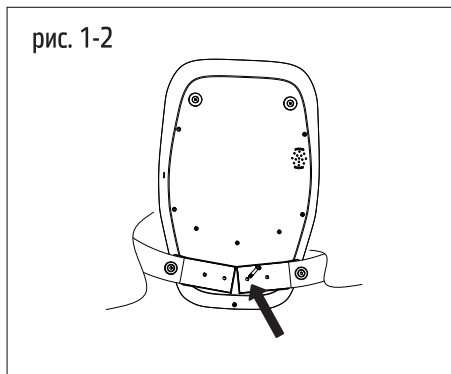

2. Вкрутите четыре винта, чтобы закрепить их (рис. 1-2).

рис. 1-3

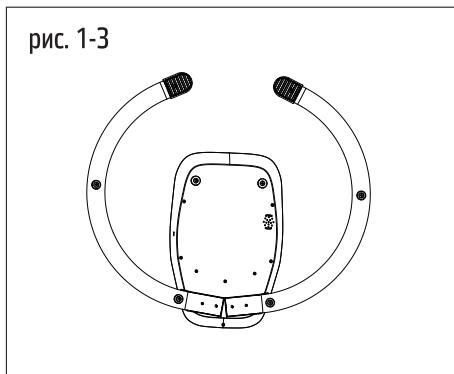

3. Обратите внимание: нижняя трубчатая рама не должна болтаться после того, как будут вкручены винты (рис. 1-3).

СБОРКА ИЗДЕЛИЯ

Сборка опоры

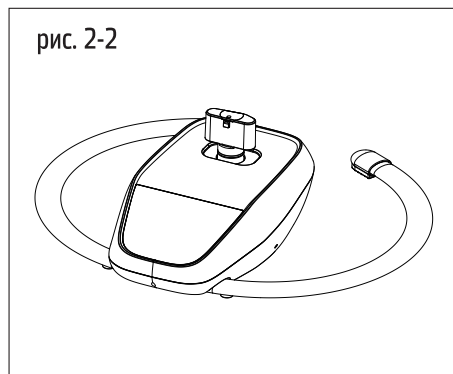
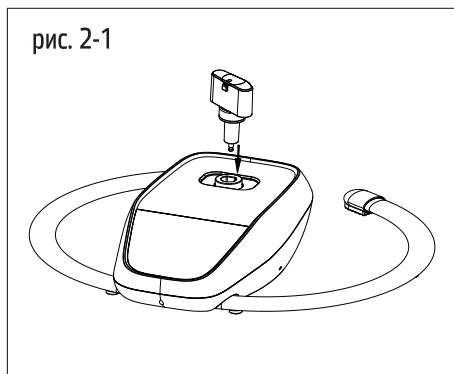

1. Вставьте опору в крепление в основной раме (рис. 2-1). Вставляйте, пока не услышите щелчок, означающий, что она зафиксирована.

2. Если вы не слышите щелчок, нажмите на опору немного сильнее, пока пружинная кнопка не покажется в отверстии, и вы не услышите щелчок (рис. 2-2).

Сборка опорной рамы сиденья

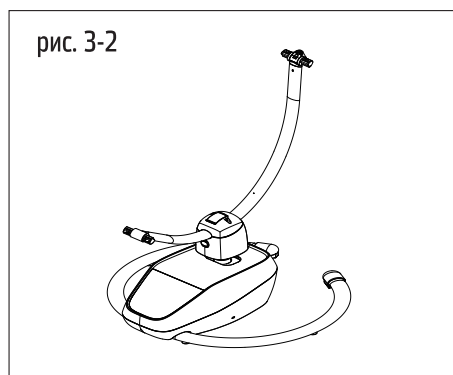
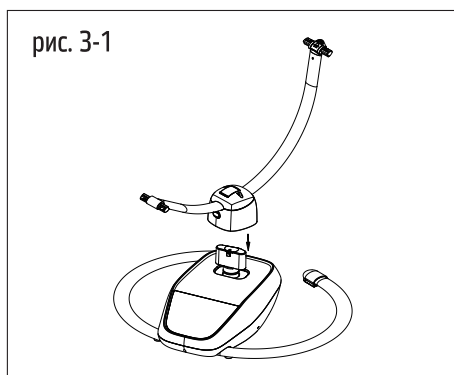

1. Закрепите опорную раму сиденья на опоре, вставленной в основную раму (рис. 3-1). Нажимайте на опорную раму, пока не услышите щелчок, означающий, что она зафиксирована.

2. Если вы не слышите щелчок, нажмите на опорную раму немного сильнее, пока пружинная кнопка не покажется в отверстии, и вы не услышите щелчок (рис. 3-2).

СБОРКА ИЗДЕЛИЯ

Сборка сиденья с рамой / Сборка дуги с игрушкой

рис. 4-1

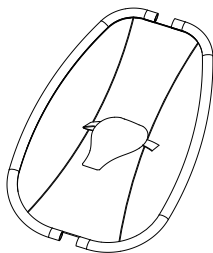

1. Поставьте на пол собранную основную раму и аккуратно наденьте концы металлической трубчатой рамы сиденья на крепления опорной рамы (рис. 4-1).

рис. 4-2

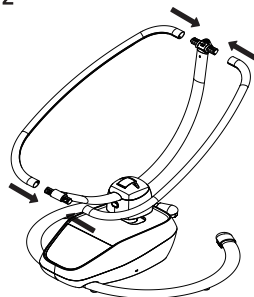

2. Двигайте концы рамы сиденья до тех пор, пока пружинные кнопки не появятся из отверстий, что означает, что рама зафиксирована (рис. 4-2).

рис. 4-3

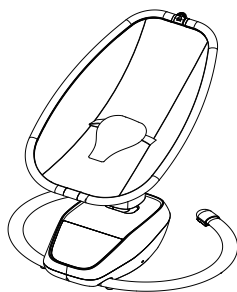

3. Перед сборкой сиденья убедитесь, что оно смотрит в правильном направлении (рис. 4-3).

рис. 5-1

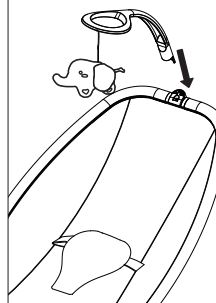

4. Вставьте нижний конец дуги с игрушкой в углубление в верхней части рамы сиденья (рис. 5-1).

рис. 5-2

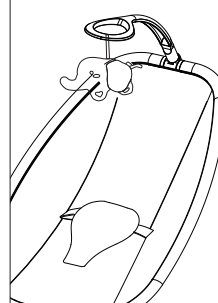

Пожалуйста, обратите внимание, что если держатель для игрушки правильно зафиксирован, его нельзя с легкостью снять (рис. 5-2).

ВЫБОР ИСТОЧНИКА ПИТАНИЯ

Рекомендуется использовать адаптер питания (входное напряжение 100-240V ~ 50/60 Гц 0,35A Max, выходное напряжение 5V --- 2000 mA), который является стандартным для этого изделия. Вставьте вилку адаптера, входящего в комплектацию изделия, в электророзетку 220В.

Затем вставьте штекер адаптера в разъем Type-C, расположенный на правой стороне основной рамы (рис. 5). Рекомендуется пользоваться изделием в помещении, вдали от сырых мест.

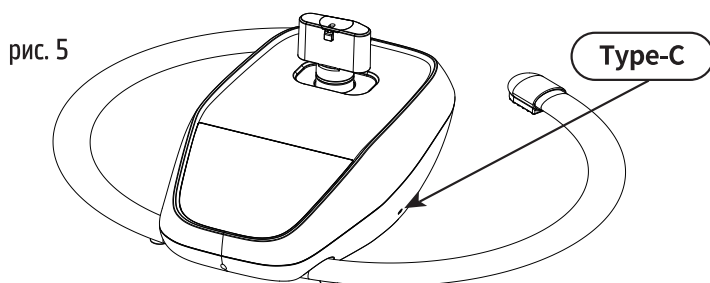

ФУНКЦИЯ КНОПОК СЕНСОРНОЙ ПАНЕЛИ

Условные обозначения траекторий укачивания

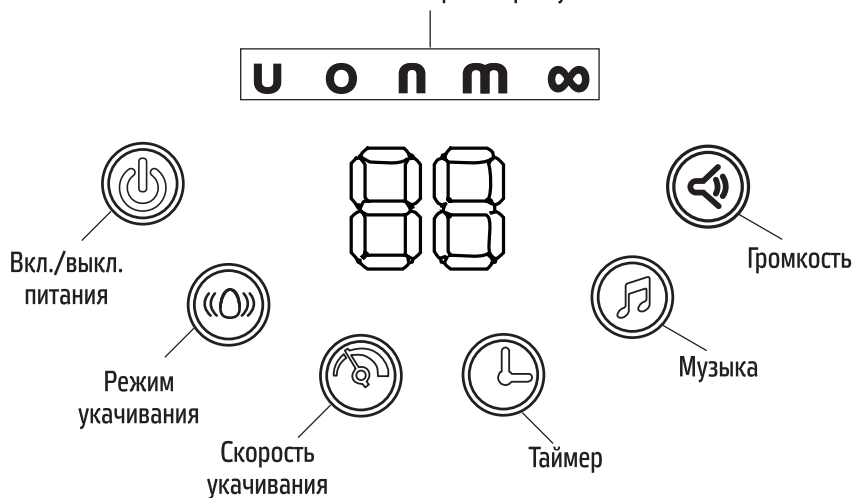

КНОПКА ВКЛЮЧЕНИЯ/ВЫКЛЮЧЕНИЯ ПИТАНИЯ

1. Нажмите кнопку, чтобы включить или выключить электропитание изделия.
2. Если нажать эту кнопку, когда включено раскачивание, все функции отключатся, в том числе музыка и таймер.
3. Если шезлонг раскачивается, нажмите эту кнопку, чтобы остановить раскачивание, после того, как сиденье вернется в обычное положение.



КНОПКА ВКЛЮЧЕНИЯ ТАЙМЕРА

1. Нажмите на кнопку, индикатор таймера и циферблат начнут мигать, это означает, что вы можете установить таймер.
2. Нажмите кнопку таймера для установки временного периода раскачивания. Максимальное время – 45 минут; таймер можно установить (последовательно) на 5, 10, 20, 30 и 45 минут. Загорится соответствующий индикатор.
3. Когда временной период заканчивается, нажмите кнопку еще раз, чтобы снова запустить установленный период.



КНОПКА ВКЛЮЧЕНИЯ/ВЫКЛЮЧЕНИЯ МУЗЫКИ

1. Нажмите эту кнопку, чтобы включить или выключить музыку.
2. Предусмотрено 10 мелодий + 3 звука природы, они последовательно воспроизводятся, пока не прозвучит последняя. Возможно изменение количества мелодий и звуков природы.



КНОПКА ВКЛЮЧЕНИЯ/ВЫКЛЮЧЕНИЯ МУЗЫКИ

3. Функция музыки обладает памятью. Если выключить электропитание шезлонга, а затем снова включить, начнет воспроизводиться та же мелодия, что до выключения.
4. При включении музыки громкость по умолчанию средняя.
5. Громкость воспроизведения последовательно регулируется от максимальной до минимальной долгим нажатием на кнопку.
6. Нажмите кнопку дважды, чтобы выключить музыку.

ВНИМАНИЕ

Включив электропитание шезлонга, вы можете нажать только кнопку включения музыки, чтобы началось воспроизведение мелодий, не включая функцию раскачивания.

КНОПКА ПЕРЕКЛЮЧЕНИЯ МЕЛОДИЙ И РЕГУЛИРОВКИ ГРОМКСТИ

Для переключения мелодий коротко нажимайте кнопку.
Для регулировки громкости нажмите кнопку и удерживайте ее.



КНОПКА ВКЛЮЧЕНИЯ/ВЫКЛЮЧЕНИЯ РАСКАЧИВАНИЯ

1. Предусмотрено пять режимов раскачивания, представляющих собой различные комбинации из движений.
2. При переключении на другой режим загорается соответствующий световой индикатор. Нажимайте на кнопку, чтобы выбрать нужный режим раскачивания.



КНОПКА РЕГУЛИРОВКИ СКОРОСТИ РАСКАЧИВАНИЯ

Включите электропитание, нажмите кнопку включения раскачивания, световой индикатор покажет 1-ю скорость. Нажмите кнопку регулировки скорости раскачивания, скорость последовательно переключается от самой быстрой до самой медленной.



ФУНКЦИЯ ЗАЩИТЫ МОТОРА

Когда изделие, находящееся в режиме раскачивания, блокирует какая-то внешняя сила, программа определяет, что раскачивание заблокировано, и включает защитную функцию. чтобы уберечь основные детали от повреждения. Все функции отключаются. Чтобы снова их включить, выключите, а затем включите электропитание, чтобы перезапустить изделие.

ВНИМАНИЕ!

ЕСЛИ ВЫ ХОТИТЕ УПРАВЛЯТЬ ФУНКЦИЯМИ ШЕЗЛОНГА ПРИ ПОМОЩИ ПУЛЬТА ДИСТАНЦИОННОГО УПРАВЛЕНИЯ, ВЫ ДОЛЖНЫ НАПРАВИТЬ ПУЛЬТ В СТОРОНУ ПАНЕЛИ УПРАВЛЕНИЯ!

ВНИМАНИЕ! ПОЛЬЗОВАТЬСЯ ПУЛЬТОМ МОЖЕТ ТОЛЬКО ВЗРОСЛЫЙ!

ВНИМАНИЕ! ПУЛЬТ ДИСТАНЦИОННОГО УПРАВЛЕНИЯ – НЕ ИГРУШКА!

ВАЖНО: Перед использованием пульта дистанционного управления вытяните блокирующую батарейку пластину.

Радиус действия пульта дистанционного управления – в пределах 4-х метров от расположенной на основной раме шезлонга контрольной панели.

При первом использовании пульта дистанционного управления изделием, пожалуйста, вытяните блокирующую батарейку пластину из отсека для батареек и сохраните ее. Когда пульт не используется вы можете снова вставить пластину на место, чтобы батарейки не разряжались, и пульт дистанционного управления прослужил дольше.



Кнопка включения/выключения питания

Нажмите на кнопку один раз, электропитание включится.

Нажмите на кнопку второй раз, электропитание выключится.



Кнопка включения/выключения раскачивания

После включения электропитания нажмите эту кнопку, чтобы запустить раскачивание. По умолчанию включится первая скорость первого режима раскачивания. Первый световой индикатор загорится синим.

 Кнопка переключения режимов раскачивания

Когда функция раскачивания включена, нажмите эту кнопку. Загорится световой индикатор, и будут поочередно включаться следующие режимы раскачивания. Всего 5 режимов раскачивания, которые можно включать по очереди. При включении каждого режима загорится соответствующий световой индикатор.

 Кнопка увеличения скорости раскачивания

Нажмите эту кнопку, чтобы увеличить скорость раскачивания на один шаг. Всего 4 скорости, когда скорость раскачивания достигнет 4-го уровня, нажимать на эту кнопку будет бесполезно.

 Кнопка уменьшения скорости раскачивания

Нажмите эту кнопку, чтобы уменьшить скорость раскачивания на один шаг. Когда скорость раскачивания достигнет 0-го уровня, нажимать на эту кнопку будет бесполезно.

 Кнопка включения/выключения музыки

Нажмите эту кнопку, начнется воспроизведение музыки. Нажмите еще раз, чтобы выключить музыку. По умолчанию мелодии воспроизводятся одна за другой, после последней снова начинает воспроизводиться первая.

 Кнопка переключения мелодий

Во время воспроизведения музыки эту кнопку можно использовать только для того, чтобы включить следующую мелодию. Нажмите ее один раз, и включится следующая мелодия. Таким образом, можно последовательно переключать мелодии.

Кнопка регулировки громкости музыки

Когда музыка включена, по умолчанию громкость воспроизведения средняя. Нажмите эту кнопку, громкость автоматически начнет увеличиваться на один шаг, пока не достигнет максимального уровня. Затем нажмите на кнопку, чтобы громкость начала уменьшаться на один шаг. После того как громкость достигнет минимального уровня, можно нажать на кнопку, чтобы снова увеличить громкость, и так далее.

Кнопка включения таймера

Нажмите эту кнопку, чтобы включить таймер. Загорится световой индикатор. Установите временной интервал при помощи быстрого нажатия кнопки.

Кнопка включения таймера

Кнопка увеличения скорости раскачивания

Кнопка включения раскачивания

Кнопка уменьшения скорости раскачивания

Кнопка включения музыки

Кнопка переключения мелодий

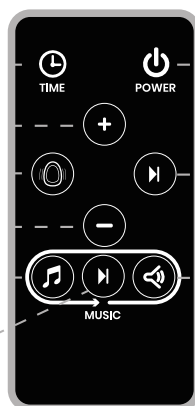

Кнопка включения питания

Кнопка переключения режимов раскачивания

Кнопка регулировки громкости музыки

Источник питания пульта – батарейки-«таблетки».

ВНИМАНИЕ! В комплектацию этого изделия входят батарейки-«таблетки», тип CR2025 3V. При проглатывании батарейки-«таблетки» могут вызвать тяжелые внутренние химические ожоги.

ВНИМАНИЕ! Немедленно утилизируйте использованные батарейки.

Храните новые и использованные батарейки вдали от детей. Если вы думаете, что ребенок мог проглотить батарейку или засунуть ее в какую-либо часть своего тела, немедленно обратитесь за медицинской помощью.

ХАРАКТЕРИСТИКА РЕЖИМОВ

u o n m ∞

Режимы «Дуга внешняя», «Круг» и «Дуга внутренняя» – автоматические, они работают только с определенной скоростью раскачивания; вы не можете регулировать скорость раскачивания.

При использовании режимов «Дуга внешняя» и «Круг» поверните сиденье на 90 градусов.

ИСПОЛЬЗОВАНИЕ РЕМНЯ БЕЗОПАСНОСТИ

Сначала расстегните ремень безопасности и отрегулируйте его положение. Затем поместите ребенка в шезлонг. Застегните поясной ремень безопасности. Ремень безопасности должен быть расположен правильно: так, чтобы он гарантировал безопасность ребенка.

РЕГУЛИРОВКА ПОЛОЖЕНИЯ СИДЕНЬЯ

Потяните вверх расположенный на основной раме рычажок (рис. 6). После этого вы можете регулировать положение сиденья. Установив сиденье в желаемом положении, потяните рычажок вниз, чтобы зафиксировать сиденье. Регулировка положения сиденья завершена (регулировка угла наклона лежа от 103° (спинка 120°) до 113° (спинка 130°)).

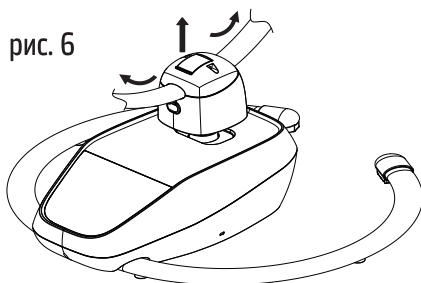

Помните, что положение сиденья нельзя регулировать, если ребенок находится в шезлонге, чтобы случайно не травмировать ребенка.

ПОВОРОТ СИДЕНЬЯ

Чтобы повернуть сиденье, держите его обеими руками и поворачивайте, как показано стрелками (рис. 7-1). Сиденье можно повернуть только на 90 градусов влево или вправо (рис. 7-2). Не пытайтесь повернуть сиденье на 360 градусов, иначе вы можете сломать изделие.

рис. 7-1



рис. 7-2



РАЗБОРКА

Как снять сиденье:

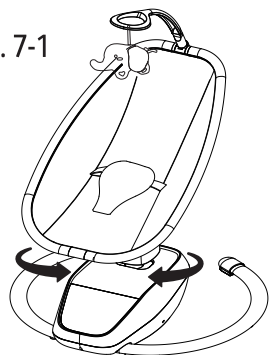
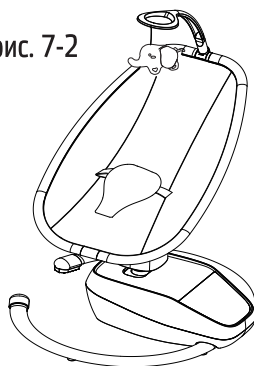
Нажмите пружинную кнопку, как показано стрелкой (рис. 8), затем потяните вверх левую и правую стороны сиденья. Сиденье можно снять.

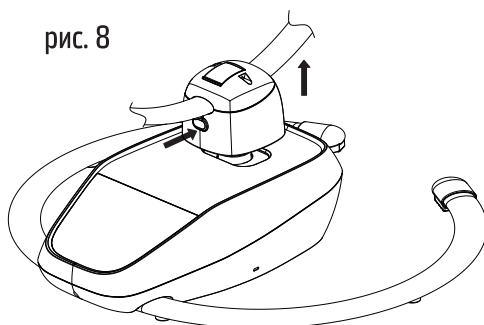

ЧИСТКА И УХОД

1. Чехол и подушка:

Чехол не является съемным, и чиститься вручную мягкой влажной тканью.

Не мойте его водой;

Подушку можно стирать вручную или в стиральной машине в режиме «ручная/деликатная стирка».



2. Игрушку можно снять и постирать. Прежде чем снова закрепить ее, проверьте, что она как следует высохла.

3. Рама и пластиковые элементы: протрите чистой влажной тканью.

Nuovita

Con l'amore e la cura

Представительство

Телефон в Москве: 8 (495) 981-86-36
Бесплатный телефон по РФ: 8 800 777-85-33
Электронная почта: info@nuovita.ru

Сервисный центр

Телефон: 8 (495) 981-86-36
Электронная почта: service@nuovita.ru

Адрес: г. Москва, 1-й институтский проезд, д. 3, стр. 10
www.nuovita.ru