

Nuovita

NOTE

прогулочная коляска

ИНСТРУКЦИЯ ПО ЭКСПЛУАТАЦИИ

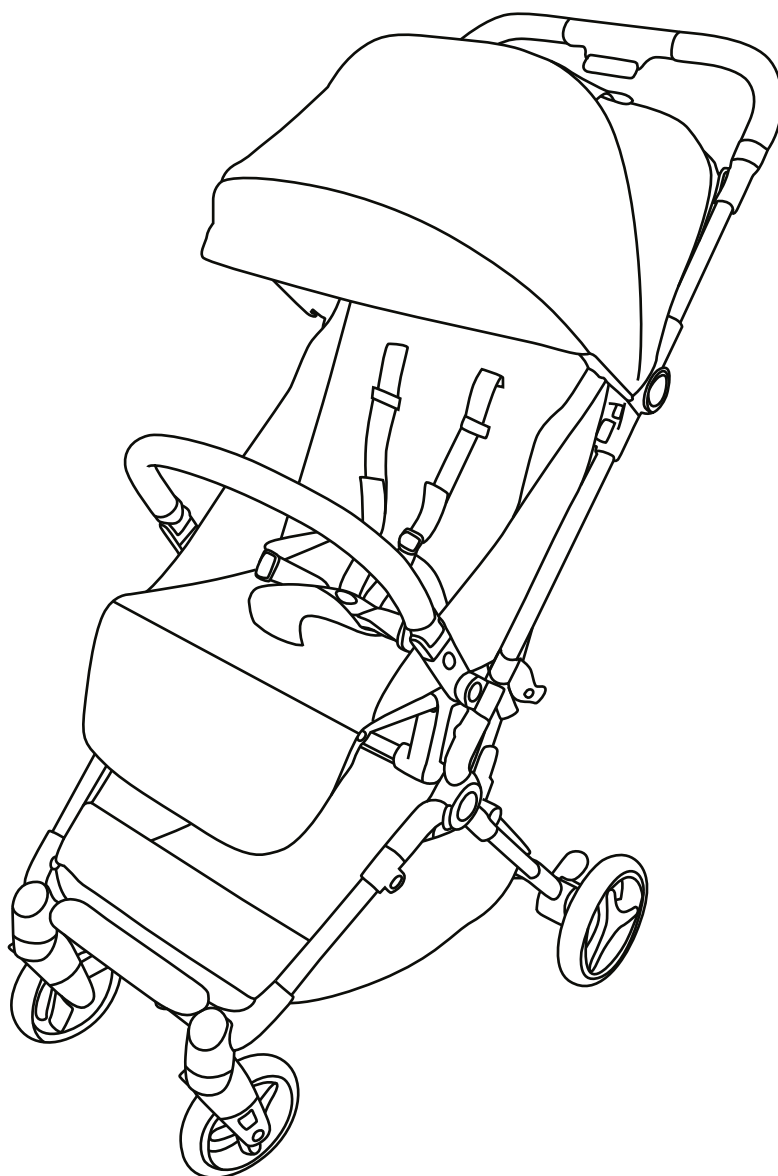

Представительство

Телефон в Москве: 8 (495) 981-86-36
Бесплатный телефон по РФ: 8 800 777-85-33
Электронная почта: info@nuovita.ru

Сервисный центр

Телефон: 8 (495) 981-86-36
Электронная почта: service@nuovita.ru
Официальный сайт NUOVITA: www.nuovita.ru

ИНФОРМАЦИЯ ДЛЯ ПОТРЕБИТЕЛЯ

Производитель оставляет за собой право без предварительного уведомления покупателя вносить изменения в конструкцию, комплектацию или технологию изготовления изделия с целью улучшения его свойств.

ВНИМАНИЕ! Несоблюдение техники безопасности, правил ухода и эксплуатации изделия приведут к повышенному износу или поломке и отказу в дальнейшем гарантийном обслуживании.

Сохраните упаковку изделия в течении 14 дней со дня покупки.

Обязательным условием возврата товара является сохранность товарного вида изделия (упаковочные материалы, инструкции, товарные этикетки, бирки и тд).

Внимание:

1. При условии нормальной эксплуатации покупателю предоставляется гарантийное обслуживание
2. Гарантийное обслуживание действует только при предъявлении заполненного продавцом гарантийного талона и чека.

Гарантия не действует в случае:

1. Неправильной эксплуатации.
 2. Утери или повреждения гарантийного талона.
 3. Повреждений, вызванных природными бедствиями или другими форсмажорными обстоятельствами.
- Пожалуйста, храните гарантийный талон в надежном месте.

ВНИМАНИЕ! Безопасность ребенка полностью Ваша ответственность.

Несоблюдение данных предупреждений и инструкций может привести к серьезной травме или смерти. Прочитайте все инструкции перед сборкой и эксплуатацией изделия.

- ВСЕГДА СЛЕДУЙТЕ ИНСТРУКЦИЯМ ПРОИЗВОДИТЕЛЯ.
- ВСЕГДА СТАВЬТЕ КОЛЯСКУ НА ТОРМОЗ, КОГДА ОНА НАХОДИТСЯ В СТАЦИОНАРНОМ ПОЛОЖЕНИИ.
- ВСЕГДА ФИКСИРУЙТЕ РЕБЕНКА РЕМНЯМИ БЕЗОПАСНОСТИ.
- ВСЕГДА ЗАДЕЙСТВУЙТЕ ТОРМОЗ, КОГДА ПАРКУЕТЕ КОЛЯСКУ.
- НЕ ПАРКУЙТЕ КОЛЯСКУ НА УКЛОНАХ.
- НЕ ОСТАВЛЯЙТЕ ДЕТЕЙ БЕЗ ПРИСМОТРА.
- НЕ ПЕРЕВОЗИТЕ В КОЛЯСКЕ БОЛЕЕ ЧЕМ ОДНОГО РЕБЕНКА ИЛИ СУМКИ.
- УБЕДИТЕСЬ, ЧТО РЕБЕНОК НЕ КАСАЕТСЯ ПОДВИЖНЫХ ДЕТАЛЕЙ, КОГДА ВЫ РЕГУЛИРУЕТЕ КОЛЯСКУ, ИНАЧЕ ОН МОЖЕТ ПОЛУЧИТЬ ТРАВМУ.
- СЛЕДУЕТ АККУРАТНО СКЛАДЫВАТЬ, РАСКЛАДЫВАТЬ И РЕГУЛИРОВАТЬ КОЛЯСКУ, ЧТОБЫ НЕ ПРИЩЕМИТЬ ИЛИ НЕ ЗАЖАТЬ ПАЛЬЦЫ/ДРУГИЕ ЧАСТИ ТЕЛА.
- СКЛАДЫВАЙТЕ И РАСКЛАДЫВАЙТЕ КОЛЯСКУ ВДАЛИ ОТ ДЕТЕЙ.
- НЕ СКЛАДЫВАЙТЕ КОЛЯСКУ, КОГДА В КОРЗИНЕ НАХОДИТСЯ ЧТО-ЛИБО.
- НЕ ПЕРЕНОСИТЕ КОЛЯСКУ ЗА ПЕРЕДНИЙ БАМПЕР.
- НЕ ПОДНИМАЙТЕ СПИНКУ СИДЕНЬЯ, КОГДА В НЕМ НАХОДИТСЯ РЕБЕНОК.
- ЗАПРЕЩЕНО ПОЛЬЗОВАТЬСЯ ДОПОЛНИТЕЛЬНОЙ ПОДУШКОЙ СИДЕНЬЯ ТОЛЩИНОЙ БОЛЕЕ 20 СМ.
- ВАЖНО! ЛЮБОЙ ГРУЗ (СУМКА, ПАКЕТ, РЮКЗАК И ТОМУ ПОДОБНОЕ) ПРИКРЕПЛЕННЫЙ К КОЛЯСКЕ ВЛИЯЮТ НА ЕЕ УСТОЙЧИВОСТЬ.

КОМПЛЕКТАЦИЯ: коляска, накидка на ноги, москитная сетка, дождевик

ИНФОРМАЦИЯ ДЛЯ ПОТРЕБИТЕЛЯ

- Пожалуйста, убедитесь, что ремни безопасности отрегулированы; всегда используйте ремни безопасности.
- Ремни безопасности могут образовывать петли, что ведет к риску удушья. Никогда не оставляйте ремни безопасности застегнутыми, когда они не фиксируют ребенка в коляске.
- Проверьте, чтобы коляска была полностью разложена и все фиксаторы были заблокированы, прежде чем помещать ребенка в коляску, иначе ребенок может получить травму.
- Не переносите коляску с находящимся в ней ребенком.
- Вес ребенка не должен превышать 22 кг.
- Эта коляска не предназначена для использования во время занятий бегом или катания на роликах.
- Перед тем как поднимать и переносить коляску, проверьте, чтобы защелка для хранения была зафиксирована.
- Не разрешайте ребенку вставать в коляске.
- Не пользуйтесь коляской рядом с открытым огнем, мангалом или костром.
- Используйте только аксессуары, поставляемые производителем, одобренные для использования для этой коляски.
- Вес багажа, перевозимого в корзине, не должен превышать 2 кг.
- Не ставьте коляску на паркет, линолеум или ковровое покрытие, так как колеса могут оставить следы.
- Коляска предназначена для использования на ровных поверхностях с небольшим уклоном и может быть неустойчива на неровных или крутых поверхностях. Во избежание переворачивания следует с особой осторожностью использовать коляску на крутых уклонах.
- С осторожностью используйте коляску на лестницах или эскалаторах.
- Не оставляйте ребенка под прямыми солнечными лучами. Козырек и капюшон этого изделия не могут полностью защитить ребенка от вредного солнечного излучения.
- Это изделие не является детской игрушкой.
- Не разбирайте и не собирайте изделие, когда в нем находится ребенок.
- Не эксплуатируйте изделие, если какие-либо детали утеряны или повреждены. Никогда не заменяйте штатные детали.
- При нехватке или повреждении деталей пользоваться изделием запрещено.
- Не используйте любые другие аксессуары или запчасти, кроме одобренных производителем.
- Перед использованием изделия, убедитесь, что коляска правильно разложена и зафиксирована от складывания.
- Длительное воздействие прямых солнечных лучей, может привести к выцветанию изделия.

Чистка: Только ручная стирка при температуре не более 30°. Пожалуйста, используйте мягкую щетку, чтобы очистить пятно на сиденье. Используйте мыло или нейтральное моющее средство. Пластиковые и металлические части изделия протирайте влажной тканью.



Ручная
стирка



не
отбеливать



не
гладить



химчистка
запрещена



не
выжимать

ВАЖНО! Осенью и весной необходимо проводить техническое обслуживание изделия. Это можно сделать самостоятельно или в специализированном сервисном центре.

ОСНОВНЫЕ ЧАСТИ КОЛЯСКИ

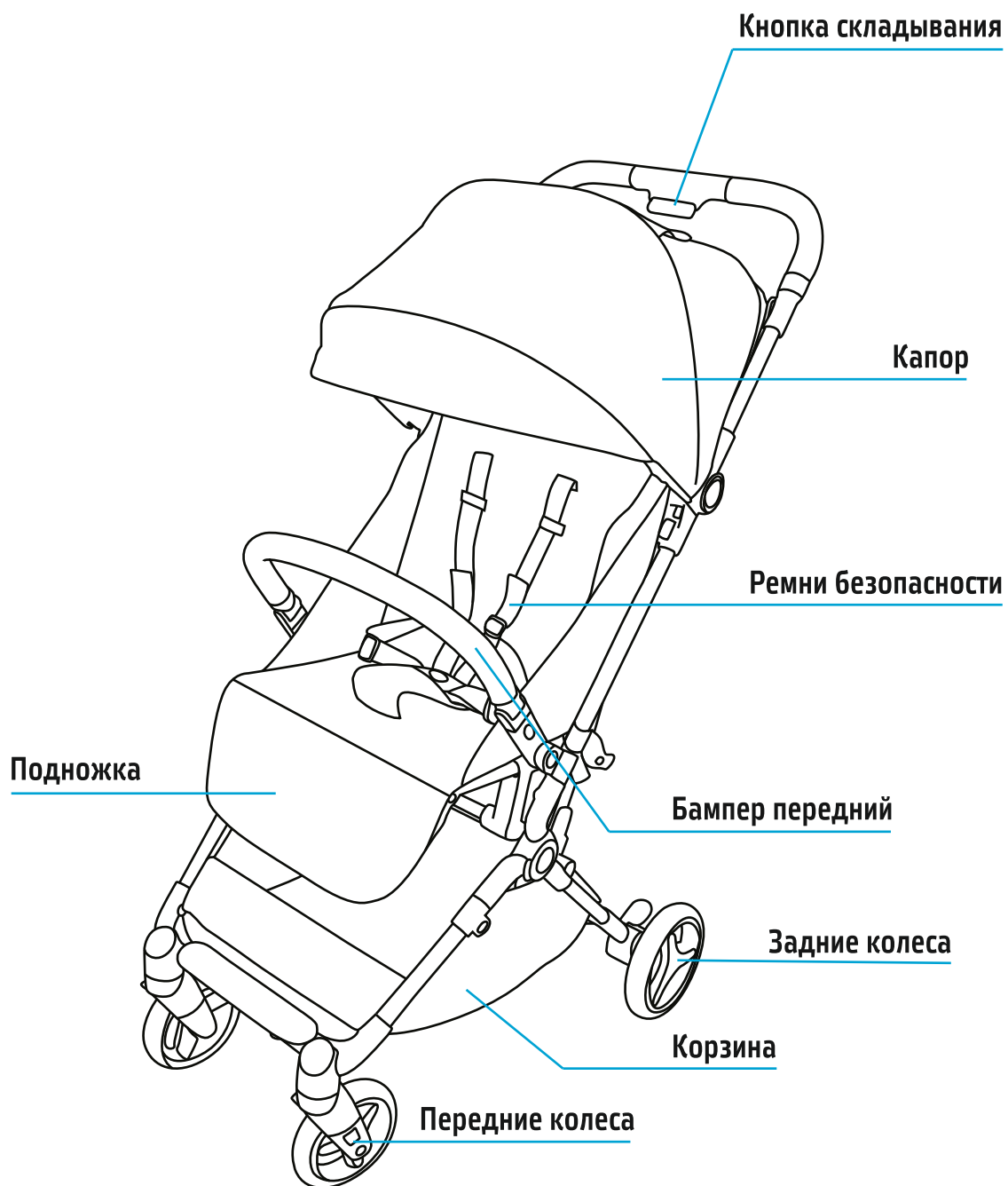

Сборка колес

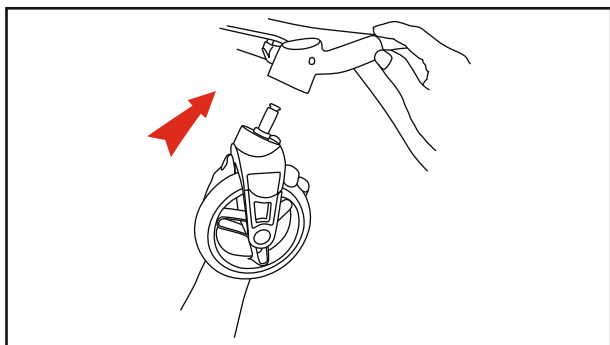

1. Передние колеса: Вставьте ось переднего колеса в соответствующее отверстие. Должен раздаться характерный щелчок.

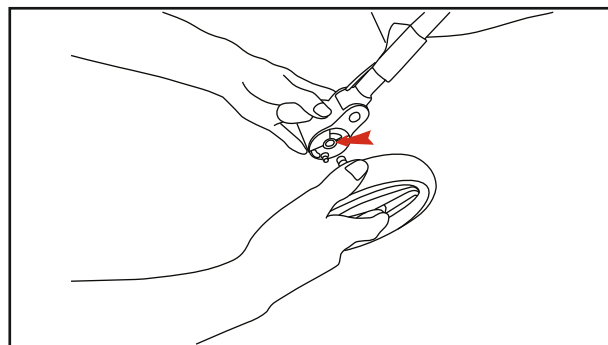

2. Задние колеса: Вставьте ось заднего колеса в соответствующее отверстие. Должен раздаться характерный щелчок.

Раскладывание коляски

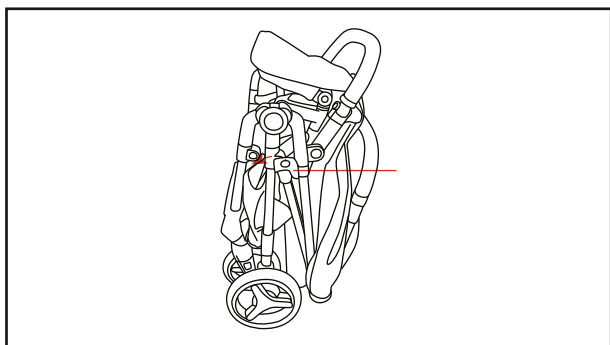

1. Разблокируйте замок.

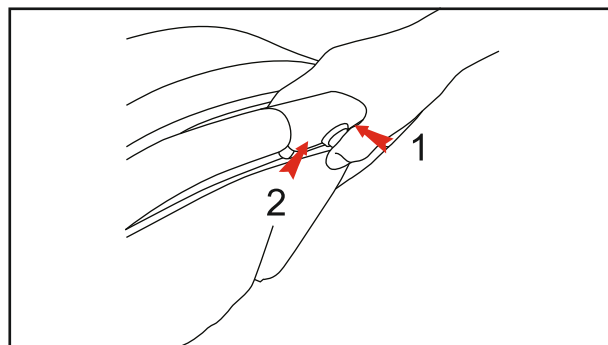

2. Большим пальцем правой руки нажмите на малую кнопку (1), затем удерживая малую кнопку нажмите на большую кнопку (2).

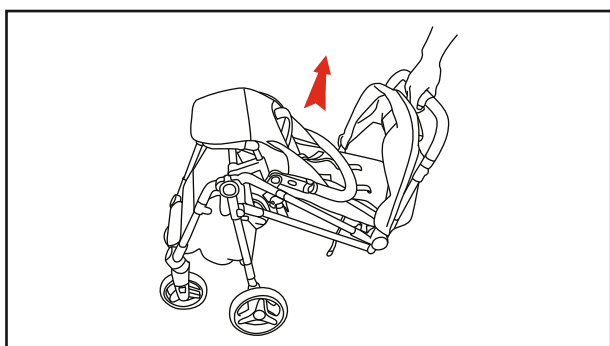

3. Потяните коляску вверх.

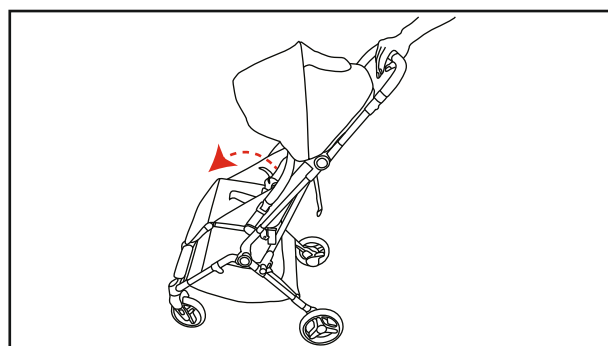

4. Должен раздаться характерный щелчок, это означает, что коляска полностью разложена. Опустите бампер в направлении, указанном стрелкой.

Передний бампер

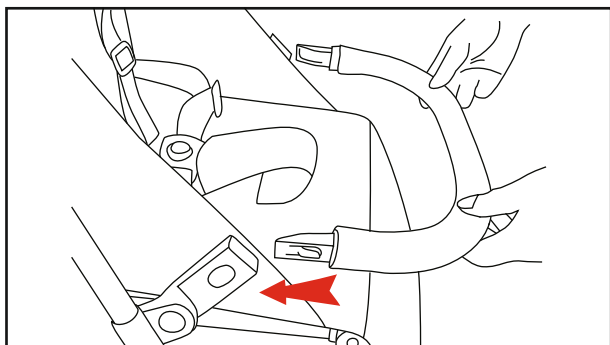

1. Вставьте передний бампер в специальные отверстия как указано стрелками, должен раздаваться характерный щелчок, это означает, что бампер установлен.

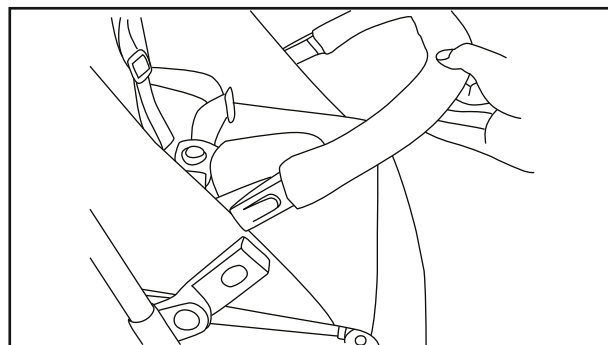

2. Бампер является откидным, одна сторона может свободно открываться в сторону.

Капор

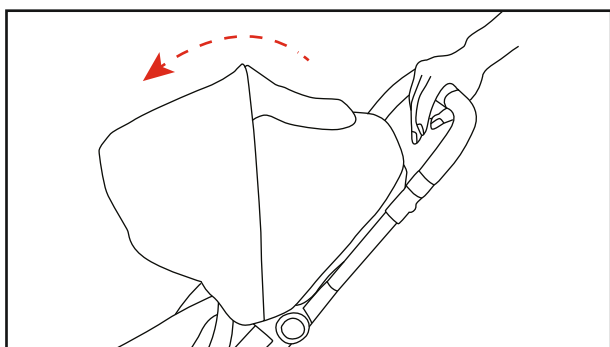

1. Для того, чтобы раскрыть капор, потяните его в направлении, указанном стрелкой.

Складывание коляски

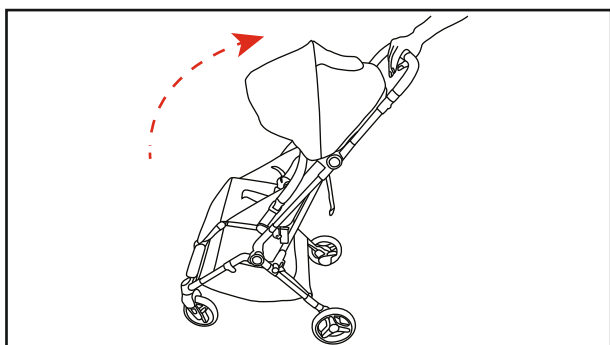

1. Закройте капор. Потяните его в направлении, указанном стрелкой.

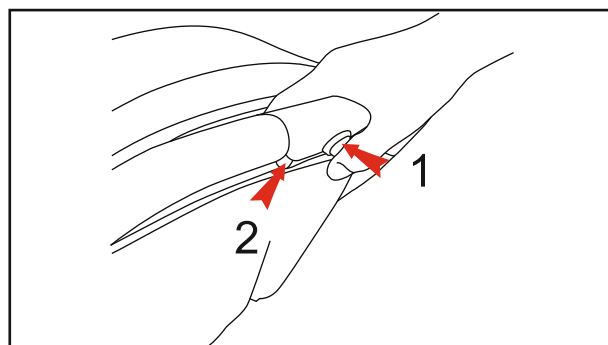

2. Большим пальцем правой руки нажмите на малую кнопку (1), затем удерживая малую кнопку нажмите на большую кнопку (2).

Складывание коляски

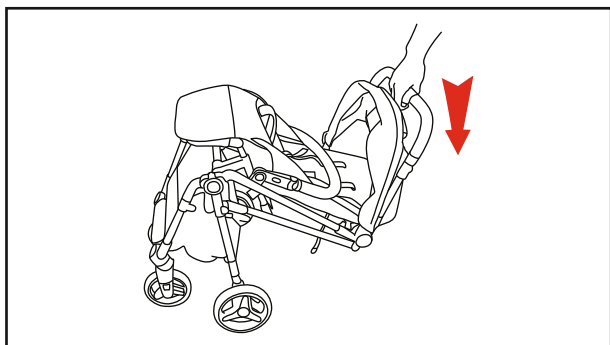

3. Нажмите и плавно складывайте коляску в направлении, указанном стрелкой.

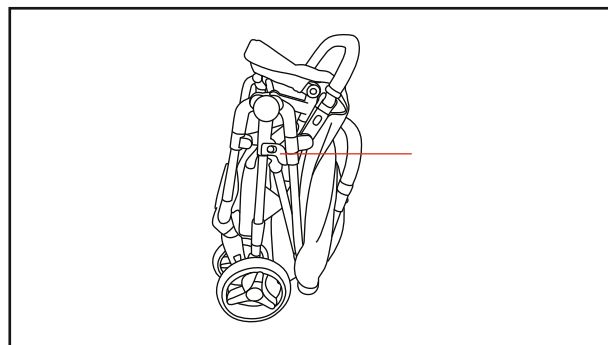

4. Заблокируйте замок.

Регулировка подножки

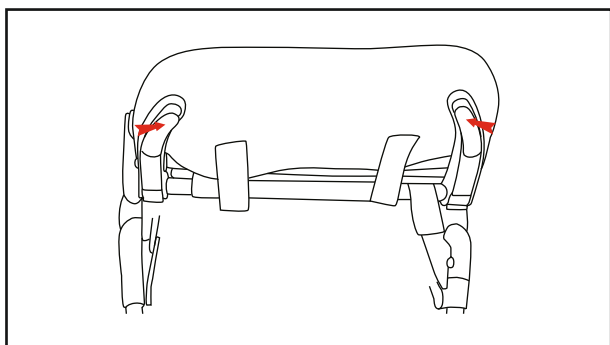

1. Нажмите на кнопки, расположенные на нижней части подножки.

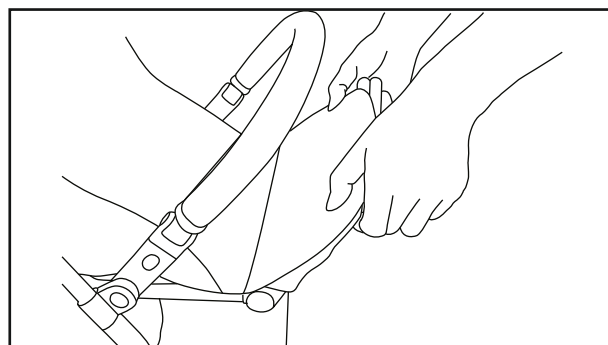

2. Регулируйте подножку.

Регулировка спинки сиденья

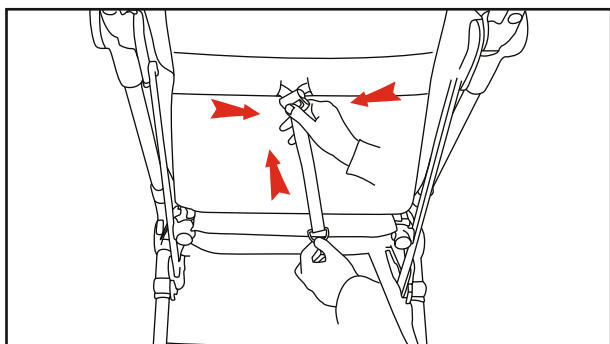

1. Для того что бы поднять спинку сиденья, одной рукой удерживайте пряжку, другой рукой нажимайте на регулируемую кнопку и толкайте спинку вверх.

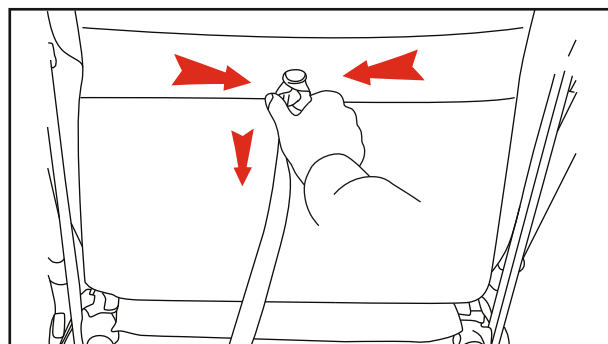

2. Для того что бы опустить спинку сиденья, одной рукой нажимайте на регулируемую кнопку, а другой толкайте спинку вниз.

Использование тормоза

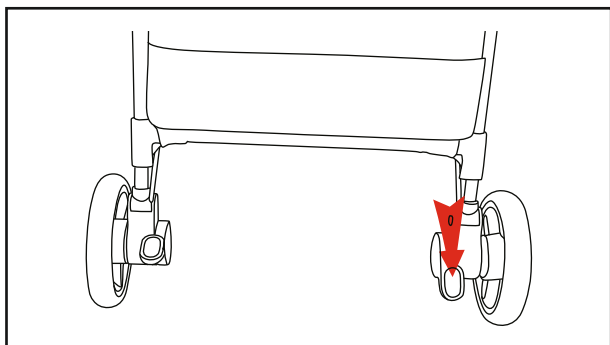

1. Для активации тормоза, нажмите на правую педаль красного цвета.

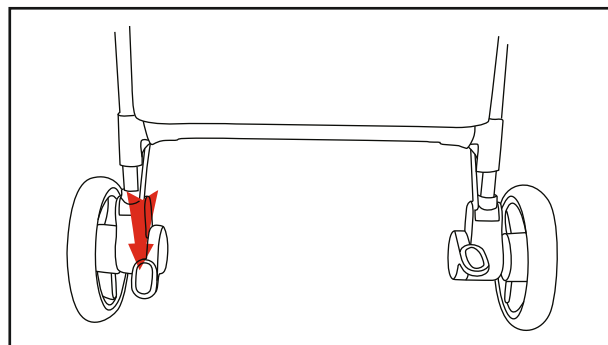

2. Для разблокировки тормозной системы нажмите на левую педаль зеленого цвета.

Снятие колес

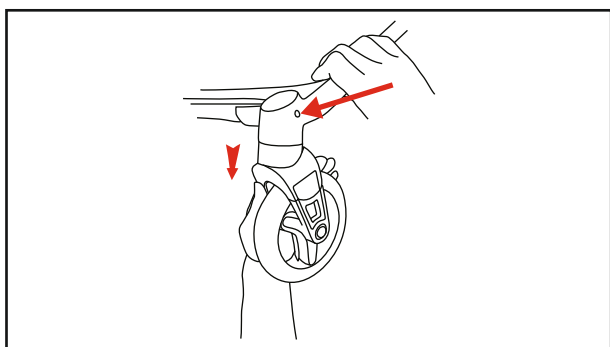

1. Нажмите на кнопку и потяните колеса вниз.

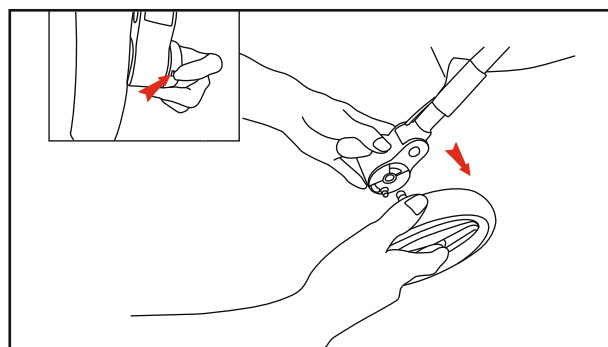

2. Нажмите на кнопку и потяните колеса в стороны.

Использование ремней безопасности

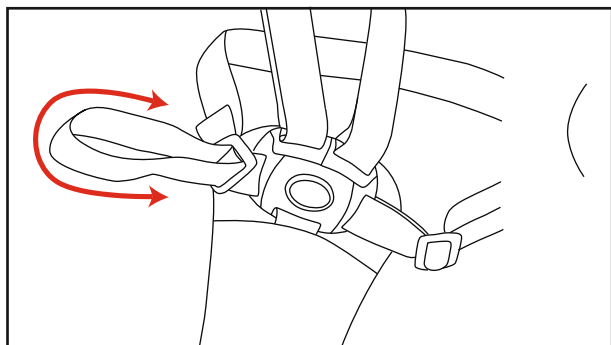

1. Отрегулируйте длину ремней, чтобы они подходили под рост ребенка.

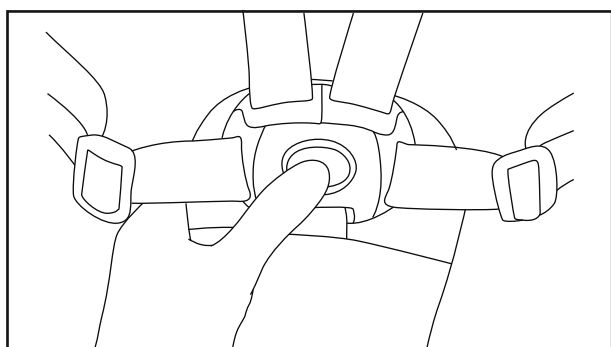
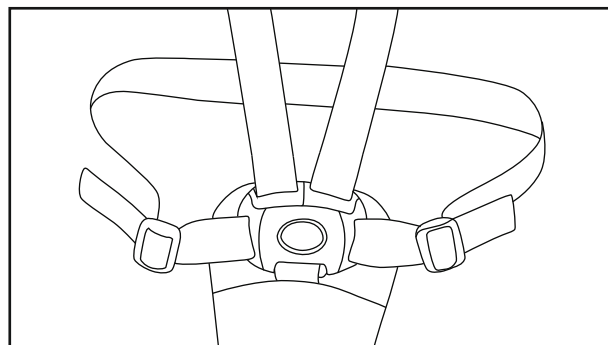

2. Нажмите среднюю кнопку на замке, чтобы отстегнуть ремень безопасности.

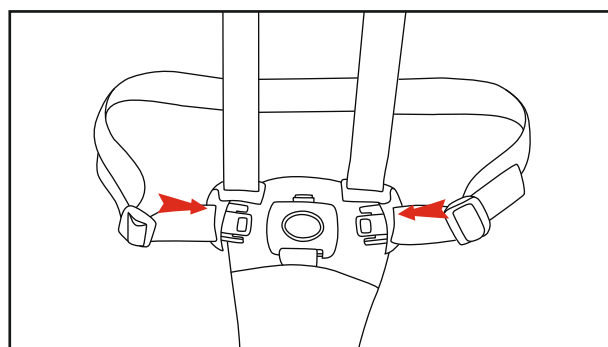

3. Вставьте два разъема пряжек в соответствующие отверстия.

ВНИМАНИЕ: ВСЕГДА ФИКСИРУЙТЕ РЕБЕНКА РЕМНЯМИ БЕЗОПАСНОСТИ!

ВНИМАНИЕ! Данная коляска предназначена для использования в городских условиях.

Коляска предназначена для езды по ровному асфальту, тротуарной плитке или другой ровной поверхности.

Не используйте коляску на песке, газоне, гравии, калке и т.п.

Рекомендуется эксплуатировать коляску только по сухой или слегка влажной поверхности.

Не погружайте колеса в воду и грязь.

Избегайте ударов по колёсам вследствие преодоления небольших препятствий

в виде ям, бордюров, камней или других твердых предметов.

Nuovita

Con l'amore e la cura

Представительство

Телефон в Москве: 8 (495) 981-86-36

Бесплатный телефон по РФ: 8 800 777-85-33

Электронная почта: info@nuovita.ru

Сервисный центр

Телефон: 8 (495) 981-86-36

Электронная почта: service@nuovita.ru

Адрес: г. Москва, 1-й институтский проезд, д. 3, стр. 10
www.nuovita.ru