



Умный выключатель



Загрузите мобильное приложение для Android / IOS

Инструкция по монтажу

Внимание: любые работы с электрооборудованием необходимо выполнять только при отключенной подаче электропитания. Убедитесь, что соответствующий автоматический выключатель выключен и на проводах отсутствует напряжение.

1. Установка выключателя.
Отсоедините переднюю панель с помощью отвертки, как показано на рисунке

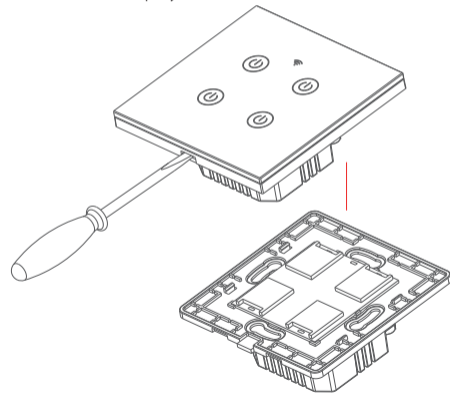

2

2. Внимание: есть 2 способа подключения к сети:
а) L - подключается только фаза, нулевой провод не используется, дополнительно подключается конденсатор (поставляется в комплекте);
б) L+N - подключается фаза и ноль.

- 2.1. Подключение без ноля (см.картинку):
- Подключите фазу к разъему L;
- Подключите потребители к разъемам L1, L2, L3, L4;
- Между нулем и L1 установите конденсатор, согласно схемы:

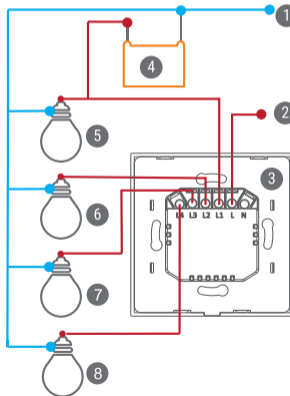

- (1) - ноль (нейтральная линия)
(2) - Фаза
(3) - Выключатель
(4) - Конденсатор
(5),(6),(7),(8) - Потребители

3

- 2.2. Подключение L+N (см.картинку):
- Подключите фазу к разъему L;
- Подключите ноль к разъему N;
- Подключите потребители к разъемам L1, L2, L3, L4;

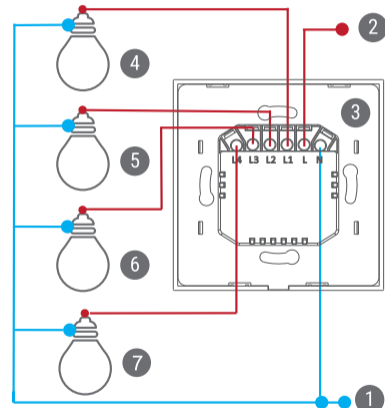

4

3. Зафиксируйте выключатель на стене:

- Вставьте заднюю часть выключателя в подрозетник;
- Закрепите двумя болтами;
- Установите переднюю панель выключателя и защелкните ее
- Включите питание, выполните подключение с использованием приложения.

Статусы LED индикатора сети:

1. Не горит - выключатель успешно подключен к сети.
2. Горит постоянно - выключатель не подключен к сети.
3. Мигает быстро - готов к подключению с помощью приложения
4. Мигает раз в 3 секунды - готов к подключению с помощью приложения в режиме AP (точки доступа)

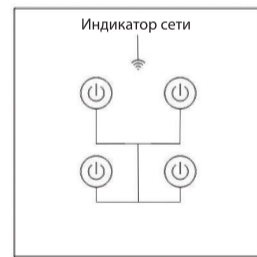

5

Инструкция по подключению

1. Отсканируйте QR-код или найдите поиском в App Store/Play-маркете приложение: Roximo IoT.

2. Зарегистрируйтесь в приложении или войдите с существующей учетной записью. Для регистрации на Ваш e-mail будет отправлено письмо с подтверждающим кодом.

3. Создайте "Дом", нажмите "+" "добавить устройство" и выберите в списке устройств - "Выключатель WiFi".

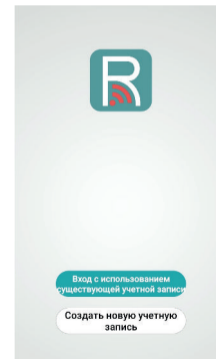

6

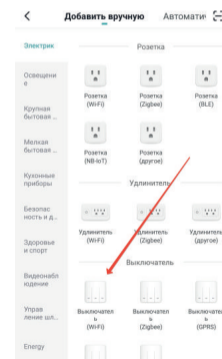

4. Подключение к устройству может выполняться в нескольких режимах:

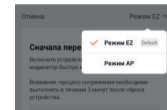

- режим автообнаружения (требуется включить функцию Bluetooth в смартфоне).
- режим EZ - автоматический режим поиска и подключения умных устройств;
- режим AP - режим прямого подключения к точке доступа устройства и последующей настройке.

4.1. Автообнаружение нового устройства с помощью Bluetooth.

Устройство снабжено чипом WiFi+BLE, при переходе в режим настройки и включенном Bluetooth в смартфоне - приложение само обнаружит новое устройство и предложит добавить. Просто нажмите "+" и следуйте инструкциям по подключению к сети на экране.

4.2. Подключение в автоматическом режиме (EZ).

Нажмите и удержите на выключателе кнопку, соответствующую L1 около 10 секунд. Убедитесь, что LED-индикатор сети мигает быстро (2-3 раза в секунду).

- Введите пароль текущей сети WiFi 2,4ГГц и нажмите далее.
- Дождитесь обнаружения и добавления нового устройства.

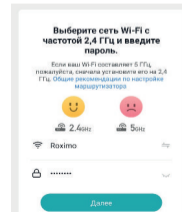

7

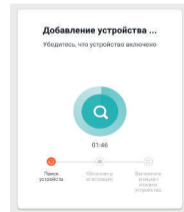

4.3. Подключение в режиме точки доступа AP.

- Если не удалось выполнить подключение в автоматическом режиме EZ - выполните подключение в режиме точки доступа AP, для этого выберите в верхнем правом углу экрана соответствующий режим подключения.

- Нажмите и удержите около 10 секунд на выключателе кнопку, соответствующую L1, а затем еще раз нажмите кнопку L1 и удерживайте около 10 секунд, пока индикатор не начнет мигать медленно и продолжительно - с циклом 1 раз в 3 секунды.

- Введите пароль текущей сети WiFi 2,4ГГц и нажмите далее.

- Приложение предложит Вам перейти на страницу настроек WiFi и выполнить прямое подключение к точке доступа AP подключаемого устройства.

- Выполните подключение к WiFi сети вернитесь в приложении и дождитесь обнаружения и добавления нового устройства.

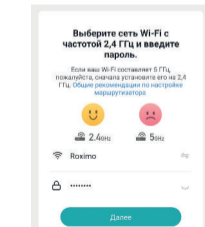

8

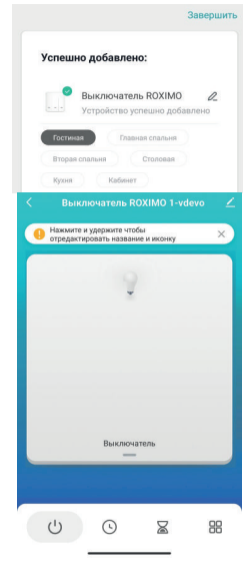
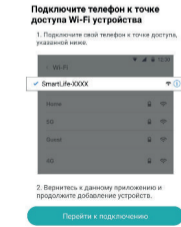

5. Завершение настройки.

В завершении подключения Вы можете изменить имя устройства и выбрать комнату, в котором оно находится.

Имя устройства должно состоять из букв и цифр, не используйте специальные символы.

Перейдите в панель устройства, здесь Вам будут доступны кнопки выключателя и различные функции, такие как:

- Таймеры и расписания;
- Таймер обратного отсчета;
- Включение и выключение всех кнопок выключателя одним нажатием;
- Настройки.

Если Вы хотите изменить имя кнопки выключателя - нажмите на нее и долго удержите, затем введите новое имя.

9

Голосовое управление.

Для подключения к голосовым помощникам - перейдите в соответствующее приложение и свяжите аккаунты с аккаунтом Roximo IoT. Все поддерживаемые устройства появятся в списке Ассистента.

Для Алисы от Yandex: откройте приложение Яндекс, перейдите управление устройствами умного дома, нажмите "добавить устройство" -> "устройство умного дома". Среди производителей найдите Roximo IoT и свяжите аккаунты, следуя инструкции на экране.

Для Ассистента Google:

Способ 1: Откройте настройки ассистента Google, выберите пункт "Автоматизация дома", среди производителей найдите Roximo IoT и свяжите аккаунты, следуя инструкции на экране.

Способ 2: Данный способ является предпочтительным, т.к. позволяет распределить устройства по комнатам и переименовать их. Установите приложение Google Home, нажмите "+" добавить, нажмите "Настроить устройство", "устройство совместимое с сервисами". Среди производителей найдите Roximo IoT и свяжите аккаунты, следуя инструкции на экране.

Для ассистента Маруся от Mail.ru Group: перейдите в настройки в приложении "Маруся", выберите умный дом, найдите в списке провайдеров Roximo IoT и свяжите аккаунты, следуя инструкции на экране.

Для ассистента Салют от Сбер: перейдите в раздел умного дома в приложении "Салют", нажмите "+" добавить - "устройства других производителей, найдите в списке провайдеров Roximo IoT и свяжите аккаунты, следуя инструкции на экране.



10

Устранение неполадок.

1. В случае неправильной работы выключателя после подключения к электросети, его полного отключения при попытке включить свет и других подобных проблем - убедитесь, что подключение выполнено правильно:

- Подающая линия (фаза) подключена к контакту "L" (не к L1, L2....). Т.е. при включении автомата на этой линии должно быть постоянное напряжение. В домах старой постройки на выключатель может приходиться НОЛЬ, а не фаза. В таком случае он может работать не правильно.
- Если в месте установки нет нулевого провода - используйте конденсатор, убедитесь что конденсатор установлен по инструкции - между линией L1 и Нулем, приходящим на потребителя (Лампу), а не у выключателя. Если в цепи несколько ламп - устанавливайте к первой.

2. При использовании некоторых LED ламп (а так же иногда при использовании на той же линии электропередачи мощных импульсных блоков питания (например зарядных устройств) и возникновении мерцаний/морганий и самопроизвольных включений - имеются следующие рекомендации:

Примечание: Мы рекомендуем на линии L1 использовать лампы одного производителя и одинаковой мощности. Рекомендуется использовать лампы с маркировкой: "Без пульсации", "Без электромагнитных помех", "Для сенсорных выключателей" и т.д., а так же лампы с функцией диммирования - на перечисленных лампах проблем с мерцанием нет.

2.1) Мощность осветительных приборов на линии L1 должна быть не менее 10Вт, желательно > 20Вт. Увеличьте мощность при необходимости.

2.2) Для устранения мерцания используйте конденсатор (даже если подключали с нулевой линией). Один конденсатор подавления ЭМП большой емкости поставляется в комплекте. Он предназначен:

- а) Для бесперебойной работы выключателя без нулевой линии;
- б) Для подавления помех и устранения мерцания. Если конденсатора недостаточно - замените его на другой, с большей емкостью или используйте 2шт., подключив параллельно.

11

Срок службы: 3 года.
Гарантийный срок: 1 год

Условия хранения и транспортировки:
- Температура: -30 ~ +60 C°
- Влажность: ≤80%

Условия гарантии.

- Основанием для гарантийного обслуживания является данный гарантийный талон.
- Гарантийный срок исчисляется с даты продажи товара. Подтверждением даты продажи является отметка продавца в гарантийном талоне, чек с датой продажи или иной документ, подтверждающий дату реализации товара. Без отметки, чека или другого документа реализации с датой продажи гарантийный талон считается недействительным.

Для ознакомления с полными условиями гарантийного обслуживания отсканируйте QR-код или перейдите по ссылке:
<https://roximo.ru/iot/warranty.html>



Место для печати

Дата продажи: _____.____.202__г.

Подпись: _____

12