

Geely Atlas (2017-)

Part №: GEAT-003



Защита переднего бампера d57

Инструкция по установке

Geely Atlas (2017-)

Part №: GEAT-003

Основное

- Перед установкой изучите инструкцию. Устанавливайте данный аксессуар строго в соответствии с ней. В противном случае, вы рискуете повредить автомобиль или аксессуар.
- Удостоверьтесь в том, что все ненужные компоненты, а также упаковка аксессуара правильно утилизированы, в соответствии с вашим местным законодательством.
- Данный аксессуар рекомендуется устанавливать только квалифицированным персоналом.

Безопасность

- Убедитесь, что все предстоящие работы отвечают требованиям безопасности.

Время установки



40 минут

Комплектация

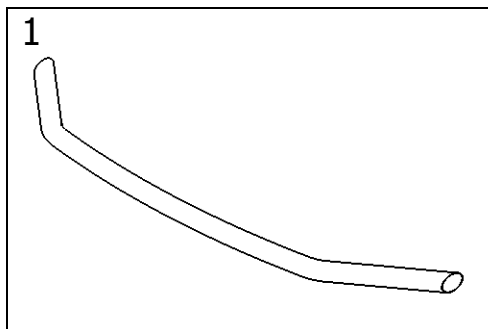

1
Защита переднего бампера –
1 шт.

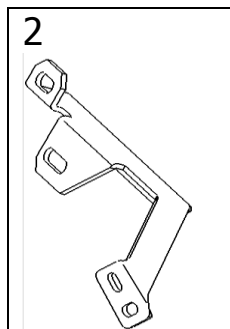

2
Кронштейн
правый – 1 шт.

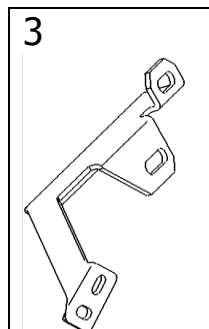

3
Кронштейн
левый – 1 шт.

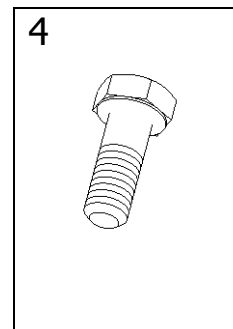

4
Болт М6х20 –
4шт.

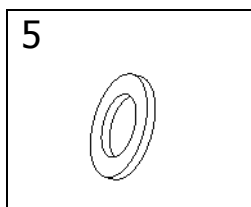

5
Шайба 6 – 4 шт.

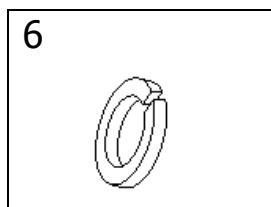

6
Шайба 6Л – 4 шт.

Geely Atlas (2017-)

Part №: GEAT-003

Инструмент

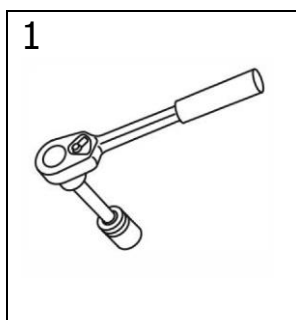

1
Ключ трещеточный

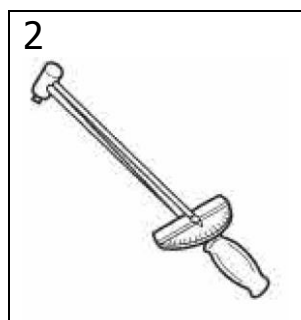

2
Динамометрический
ключ

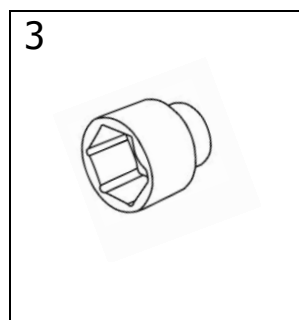

3
Головка торцевая
S-15

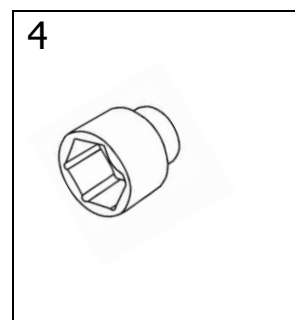

4
Головка торцевая
S-10

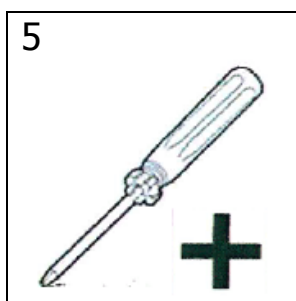

5
Крестообразная
отвертка

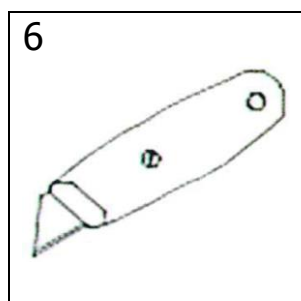

6
Нож-резак

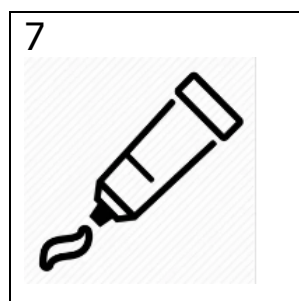

7
Фиксатор резьбы

Установка

Шаг 1

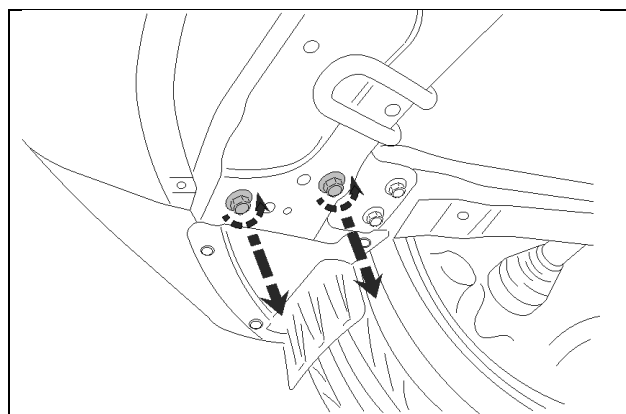

Снять штатный пыльник.
Выкрутить штатные болты крепления
подрамника с одной стороны.

Шаг 2

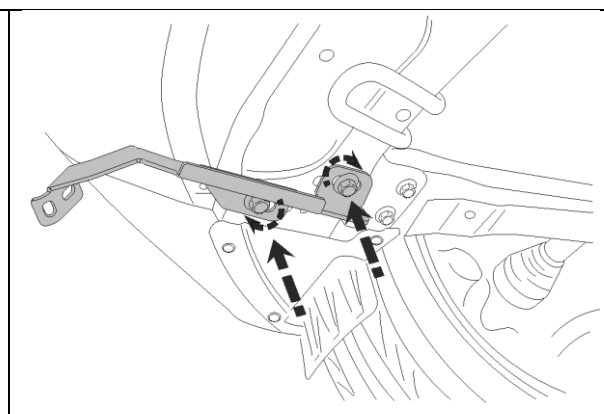

Закрепить кронштейн штатными болтами
крепления подрамника. Момент затяжки
105 Нм. Шаг 1 и 2 повторить для
противоположной стороны автомобиля.

Geely Atlas (2017-)

Part №: GEAT-003

Шаг 3



Шаг 4

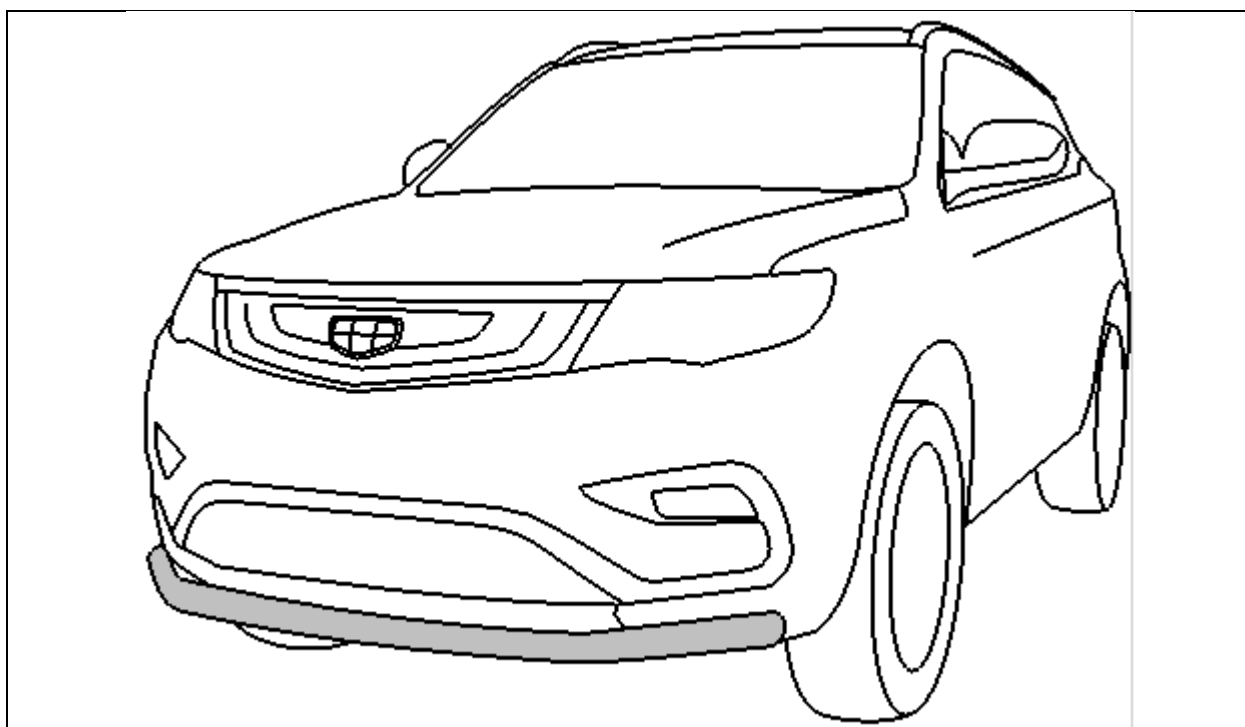

Автомобиль с установленным аксессуаром.

Поздравляем с успешной установкой аксессуара!