



iCook™



Amway

iCook™ Аэрогриль с двумя чашами

Екі тостағаны бар
iCook™ аэрогрилі

РУКОВОДСТВО ПОЛЬЗОВАТЕЛЯ

ICOOK™ АЭРОГРИЛЬ С ДВУМЯ ЧАШАМИ

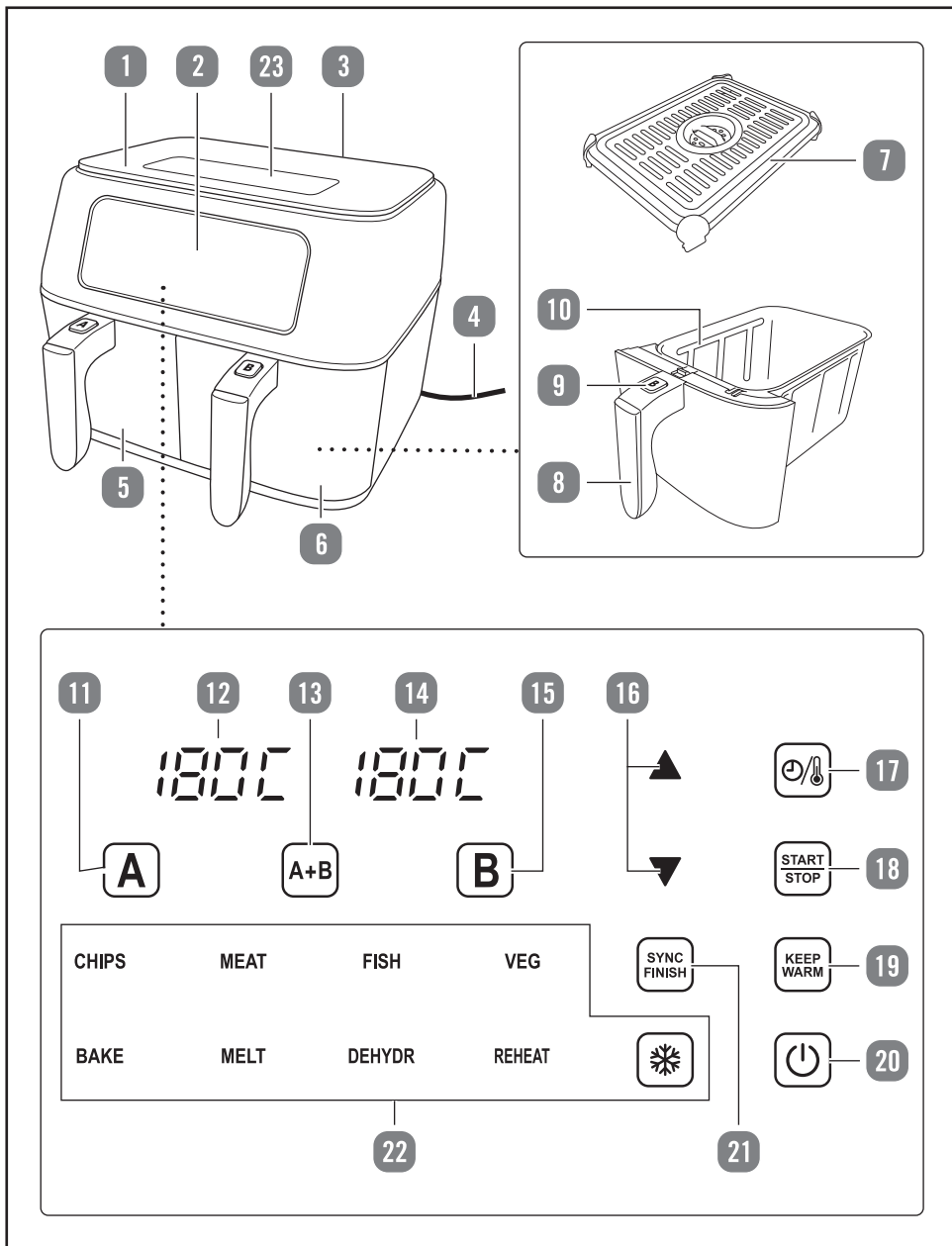

ВНЕШНИЙ ВИД АЭРОГРИЛЯ

- 1 Корпус аэрогриля
- 2 ЖК-дисплей с сенсорным экраном
- 3 Вентиляционные отверстия (задняя панель)
- 4 Сетевой шнур
- 5 Чаша (А)
- 6 Чаша (В)
- 7 Поддон, 2 шт.
- 8 Ненагревающаяся ручка, 2 шт.
- 9 Кнопка открывания, 2 шт.
- 10 Уровень максимального заполнения
- 11 Клавиша чаши А
- 12 Дисплей чаши А
- 13 Клавиша двух чаш А + В
- 14 Дисплей чаши В
- 15 Клавиша чаши В
- 16 Клавиша настроек (▲/▼)
- 17 Клавиша настройки времени/температуры (⌚/🌡)
- 18 Клавиша START/STOP (СТАРТ/СТОП)
- 19 Клавиша KEEP WARM (ПОДДЕРЖАНИЕ ТЕПЛА)
- 20 Клавиша включения (⏻)
- 21 Клавиша SYNC FINISH (СИНХРОННОЕ ЗАВЕРШЕНИЕ ПРИГОТОВЛЕНИЯ)
- 22 Клавиши меню
CHIPS (КАРТОФЕЛЬ ФРИ)
MEAT (МЯСО)
FISH (РЫБА)
VEG (ОВОЦИ)
BAKE (ВЫПЕЧКА)
MELT (ТОПЛЕНИЕ)
DEHYDR (СУШКА)
REHEAT (РАЗОГРЕВ)
❄️ РАЗМОРОЗКА
- 23 Рекомендации по режимам приготовления для ручной настройки

СОДЕРЖАНИЕ

Введение	5
Важная информация	6
Чтение и хранение руководства пользователя	6
Меры предосторожности	6
Определение символов и предупреждающих надписей	7
Общие указания по безопасности	7
Определения символов/сигнальных слов	7
Описание устройства	11
Перед первым использованием	12
Проверка устройства и содержимого упаковки	12
Предварительная очистка устройства	12
Подготовка к использованию	12
Эксплуатация аэрогриля	14
Выбор чаш	15
Важное замечание по правильному выбору чаш	15
Использование режимов приготовления	16
Ручные настройки	20
Функция синхронного завершения работы SYNC FINISH	21
Функция KEEP WARM (ПОДДЕРЖАНИЕ ТЕПЛА)	21
Регулировка времени поддержания тепла	22
Отмена функции поддержания тепла	22
Прерывание процесса приготовления	22
Советы по использованию	23
Неисправности и устранение неполадок	24
Очистка и техническое обслуживание	25
Очистка корпуса	26
Очистка чаш и поддонов	26
Хранение	26
Технические характеристики	27
Утилизация изделия	27
Информация о соответствии продукции/сертификации	27
Информация об изготовителе/импортере	27
Гарантийные обязательства	28

ВВЕДЕНИЕ

ПОЗДРАВЛЯЕМ С ПОКУПКОЙ Amway™ iCook™ АЭРОГРИЛЯ С ДВУМЯ ЧАШАМИ!

Аэрогриль с двумя чашами — многофункциональный кухонный прибор для приготовления вкусных и полезных блюд для всей семьи. Благодаря методу приготовления с быстрой циркуляцией горячего воздуха блюда практически не требуют добавления масла, а это означает, что в них меньше жира, чем при традиционных методах приготовления.

С двумя отдельными зонами приготовления вы можете одновременно готовить в аэрогриле два разных блюда, что идеально подходит для приготовления основного блюда и гарнира. Вам больше не нужно беспокоиться о времени подачи блюд благодаря удобной функции синхронизации, которая позволяет одновременно готовить разные блюда в двух чашах со своими настройками времени и температуры приготовления, но при этом оба блюда будут готовы к подаче в одно и то же время!

Ручной выбор настроек температуры и времени позволяет приготовить каждое блюдо именно так, как вам нравится.

Для безопасного и эффективного использования Amway™ iCook™ Аэрогриля с двумя чашами (далее по тексту — аэрогриль, изделие, прибор, устройство) внимательно ознакомьтесь с настоящим руководством пользователя, следуйте изложенным в нем рекомендациям и требованиям. Несмотря на меры, предпринятые изготовителем, аэрогриль может причинить ущерб вашему здоровью, имуществу при игнорировании и (или) нарушении требований данного руководства.

Если после ознакомления с руководством у вас остались вопросы, свяжитесь с уполномоченным представителем изготовителя в Республике Казахстан.

Техническое обслуживание, установка и подключение должны проводиться лицами, изучившими настоящее руководство. Не допускайте к проведению этих операций детей, лиц, находящихся в состоянии алкогольного, наркотического опьянения, а также лиц, находящихся под воздействием сильнодействующих медицинских препаратов.

Настоящее руководство пользователя разработано ТОО «Эмвэй Казахстан» на основании оригинальной инструкции изготовителя с учетом требований законодательства Республики Казахстан и нормативно-правовых актов Евразийского экономического союза. Настоящее руководство пользователя (далее по тексту — руководство) предназначено для ознакомления пользователя с изделием и способами его безопасной эксплуатации.

ВАЖНАЯ ИНФОРМАЦИЯ

Чтение и хранение руководства пользователя



Данное руководство прилагается к Amway™ iCook™ Аэрогрилю с двумя чашами. В нем содержится важная информация о том, как настроить и использовать аэрогриль.

Перед использованием аэрогриля внимательно прочтите руководство. Это особенно относится к инструкциям по технике безопасности. Несоблюдение данного требования может привести к травмам или повреждению устройства.

Сохраните руководство для дальнейшего использования. При передаче аэрогриля третьим лицам обязательно передайте в комплекте с ним данное руководство.

Меры предосторожности

Аэрогриль предназначен для приготовления продуктов, которые требуют высокой температуры кулинарной обработки и в противном случае потребовали бы обжаривания во фритюре.

При использовании электрического бытового прибора необходимо соблюдать основные требования безопасности, включая следующие.

Изделие предназначено только для домашнего использования и не рассчитано на техническое обслуживание (ремонт) пользователем. В случае коммерческого использования описанная в настоящем руководстве гарантия компании Amway теряет свою силу. Законные права остаются в силе. Компания Amway не несет ответственность за травмы или ущерб, возникшие в случае использования изделия в каких-либо иных целях, помимо тех, для которых предусмотрено изделие.

Используйте изделие только так, как описано в данном руководстве. Любое другое использование считается ненадлежащим и может привести к повреждению имущества или травмам людей. Изделие не является детской игрушкой.

Производитель или продавец не может нести ответственность за ущерб или травмы, возникшие в результате неправильного использования.

ОПРЕДЕЛЕНИЕ СИМВОЛОВ И ПРЕДУПРЕЖДАЮЩИХ НАДПИСЕЙ

Следующие символы безопасности и предупреждающие надписи используются в данном руководстве пользователя, на приборе или на упаковке.



Этот символ указывает на полезную дополнительную информацию по обращению и использованию.



Изделие соответствует требованиям технических регламентов ЕАЭС и прошло процедуру подтверждения соответствия.



ОСТОРОЖНО: горячие поверхности.

ОБЩИЕ УКАЗАНИЯ ПО БЕЗОПАСНОСТИ

Определения символов / сигнальных слов

В данном руководстве пользователя применяются следующие символы и сигнальные слова.



Этот сигнальный символ / слово обозначает опасность с умеренным риском, которая может привести к смерти или серьезным травмам, если ее не избежать.



Этот сигнальный символ / слово обозначает опасность с низким риском, которая может привести к травмам легкой или средней степени тяжести, если ее не избежать.



Это сигнальное слово предупреждает о возможном повреждении имущества.



Опасность получения травмы!

Если вы не используете изделие должным образом, существует повышенный риск получения травм.

- Данное изделие может использоваться детьми в возрасте 14 лет и старше, а также лицами с ограниченными физическими, сенсорными или умственными способностями либо с недостатком опыта и знаний, **только если они находятся под наблюдением, а также были проинструктированы относительно безопасного использования устройства и понимают связанные с этим опасности.**
- Дети не должны играть с прибором. Храните прибор и его сетевой шнур в недоступном для детей месте.
- Не оставляйте изделие без присмотра во время использования.
- Следите за тем, чтобы дети не играли с пластиковой упаковкой. Они могут запутаться в ней во время игры и задохнуться.
- Пища может подгореть. Поэтому не используйте аэрогриль вблизи легковоспламеняемых материалов, таких как занавески.
- Запрещается использовать прибор с поврежденным сетевым шнуром.
- Для данного изделия внешний таймер или система дистанционного управления не предусмотрены.



Опасность поражения электрическим током!

Неисправная электрическая проводка, чрезмерное напряжение в сети или неправильная эксплуатация могут привести к поражению электрическим током.

- Подключайте прибор только в том случае, если напряжение в сети и розетке соответствует данным на заводской табличке.
- Подсоединяйте только к легкодоступной розетке, чтобы в случае возникновения проблем можно было быстро отключить прибор от сети.

- Не используйте прибор, если он поврежден либо если сетевой шнур либо вилка неисправны.
- Не вскрывайте корпус аэрогриля. Претензии по гарантии не принимаются в случае ремонта, выполненного пользователем, неправильного подключения или неправильной эксплуатации.
- Не погружайте прибор или сетевой шнур в воду или другие жидкости.
- Никогда не прикасайтесь к сетевой вилке мокрыми руками.
- Не вынимайте вилку из розетки за шнур; вместо этого всегда вытаскивайте ее за саму вилку.
- Никогда не перемещайте, не тяните и не переносите прибор за сетевой шнур.
- Храните прибор и сетевой шнур вдали от открытого огня и горячих поверхностей.
- Проложите сетевой шнур так, чтобы не споткнуться о него.
- Не перегибайте сетевой шнур и не кладите его на острые края.
- Используйте изделие только в помещении. Не используйте изделие во влажных помещениях или под дождем.
- Не размещайте изделие таким образом, чтобы оно могло упасть в ванну или раковину.
- Никогда не пытайтесь вытащить электрический прибор, если он упал в воду. В таком случае немедленно выньте вилку из розетки.
- Никогда не вставляйте в корпус какие-либо предметы.
- Всегда выключайте изделие и отсоединяйте его от сети, когда вы им не пользуетесь, когда собираетесь его помыть или когда обнаружена неисправность.



Опасность ошпаривания, ожога и пожара!

Чаша и внешняя поверхность аэрогриля нагреваются во время работы.

- Не оставляйте изделие без присмотра, пока оно нагревается или еще остывает.
- Не прикасайтесь к горячим частям изделия голыми руками во время работы.

Всегда используйте термозащитные перчатки для духовки или прихватки для духовки, чтобы поднять и переместить изделие. Имейте в виду, что после выключения устройство еще некоторое время остается горячим. Четко информируйте других пользователей об опасности.

- Не перевозите устройство, пока оно еще горячее.
- Не закрывайте устройство и вентиляционные отверстия во время работы.
- Никогда не переворачивайте чаши после приготовления, так как на дне может скопиться горячее масло или жидкость.
- При установке и извлечении чаш, а также во время жарки может выделяться горячий пар. Защитите себя от него.
- Всегда используйте ручки при установке и извлечении чаш.
- Никогда не заливайте масло в чаши для приготовления пищи. При необходимости перед приготовлением рекомендуется добавить масло в пищу.
- Не переполняйте чаши. Пища или вставленный контейнер (например, форма для выпечки) не должны непосредственно соприкасаться с нагревательными элементами над чашами.
- Всегда дайте устройству полностью остыть перед транспортировкой, очисткой или хранением.

ПРЕДУПРЕЖДЕНИЕ!

Опасность повреждения!

Неправильное обращение с устройством может привести к его повреждению.

- Поместите устройство на легкодоступную плоскую сухую жаростойкую и достаточно устойчивую рабочую поверхность. Не ставьте устройство на край поверхности.
- Избегайте накопления тепла, не размещайте устройство непосредственно у стены, под шкафами или в аналогичных местах. Также убедитесь, что существует достаточное расстояние до легковоспламеняемых материалов, таких как занавески или скатерти.
- Никогда не ставьте устройство на горячие поверхности или вблизи них (плиты и т. д.).

- Не кладите ничего поверх устройства.
- Никогда не ставьте горячие чаши на поверхность, которая не является жаростойкой.
- Следите за тем, чтобы сетевой шнур не соприкасался с горячими деталями.
- Никогда не подвергайте устройство воздействию высоких температур (нагреватели и т. д.) или воздействию погодных условий (дождь и т. д.).
- Никогда не наполняйте устройство водой или подобными жидкостями.
- Никогда не пытайтесь чистить корпус, погружая его в воду, и не используйте для его очистки пароочиститель. В противном случае вы можете повредить устройство.
- Никогда не помещайте устройство в посудомоечную машину. В результате оно может быть повреждено.
- Прекратите использование устройства, если на его пластиковых деталях появились трещины, поломки или они деформированы.
- Инструкции по очистке поверхностей, контактирующих с пищевыми продуктами, см. в главе «Очистка и техническое обслуживание».

ОПИСАНИЕ УСТРОЙСТВА

Это устройство предназначено для тепловой обработки продуктов, которые требуют высокой температуры приготовления и в противном случае потребовали бы обжаривания во фритюре.

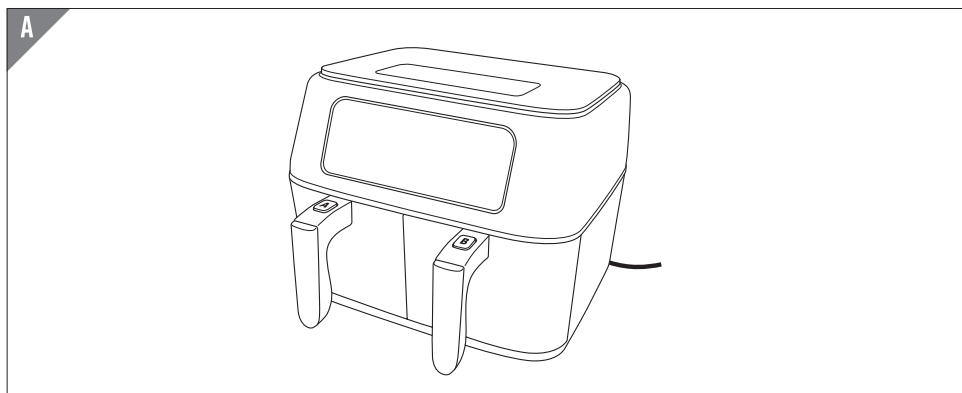

ПЕРЕД ПЕРВЫМ ИСПОЛЬЗОВАНИЕМ

Проверка устройства и содержимого упаковки

ПРЕДУПРЕЖДЕНИЕ!

Опасность повреждения!

Будьте осторожны при вскрытии упаковки острым ножом или другим заостренным предметом, чтобы случайно не повредить устройство. Будьте очень аккуратны при распаковке.

1. Извлеките устройство из упаковки и распакуйте все принадлежности и прилагаемые документы.
2. Проверьте наличие всех принадлежностей в комплекте (см. главу «Содержимое»).
3. Проверьте, не повреждено ли устройство или его отдельные принадлежности. Не используйте поврежденное устройство. Свяжитесь с производителем, продавцом по контактам, указанным в руководстве.

Предварительная очистка устройства

1. Снимите упаковочный материал и все пластиковые обертки.
2. Очистите все части устройства перед первым использованием, как описано в главе «Очистка и техническое обслуживание».

ПОДГОТОВКА К ИСПОЛЬЗОВАНИЮ

1. Полностью размотайте сетевой шнур **4** и поместите аэрогриль **1** на сухую устойчивую плоскую и жаростойкую поверхность рядом с подходящей сетевой розеткой.
2. Нажмите и удерживайте кнопки открытия **9** и потяните за ручки **8**, чтобы вынуть чаши **5/6** из корпуса **1** (см. рис. 1).

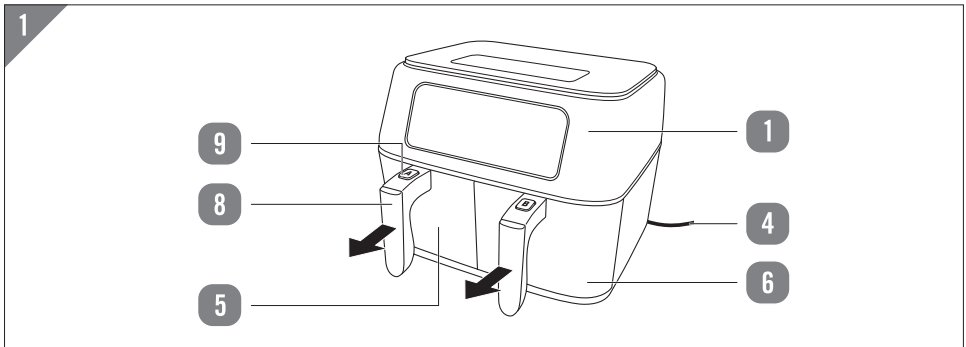

3. Поместите поддоны **7** на дно чаш **5/6** (см. рис. 2).

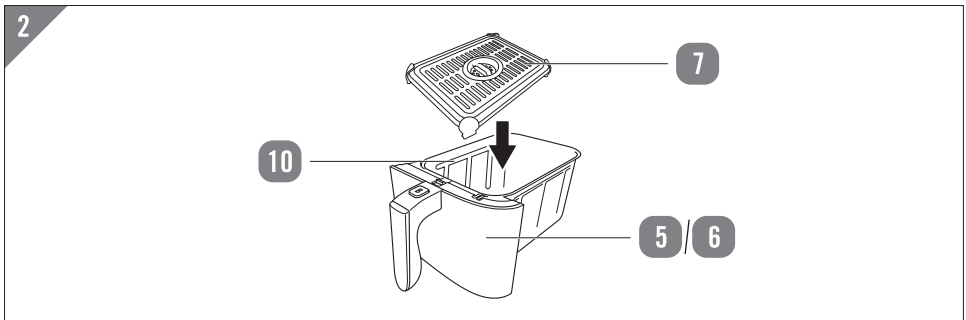

4. Наполните чаши необходимыми для приготовления продуктами.

Не переполняйте чаши. Продукты не должны находиться выше уровня максимального заполнения **10** внутри чаш (см. рис. 2) и касаться нагревательных элементов над чашами внутри корпуса **1**.

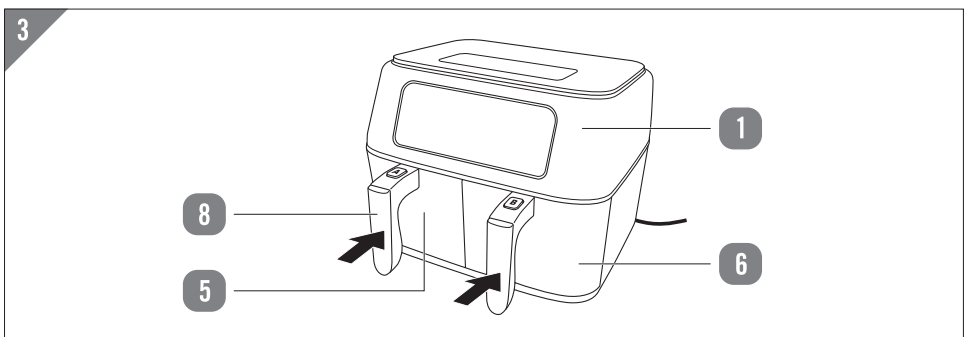

5. Вставьте чаши **5**/**6** в корпус **1** (см. рис. 3).

Всегда пользуйтесь ручками для установки или извлечения чаш. Устройство работает только при правильной установке чаш.

6. Подсоедините вилку сетевого шнура к сетевой розетке. Устройство издаст звуковой сигнал, а клавиша включения будет мигать, указывая на то, что устройство находится в режиме ожидания.

7. Нажмите клавишу включения, чтобы включить устройство.

Когда устройство включено, загорается сенсорный экран, а на дисплеях обеих чаш поочередно отображаются время приготовления и температура по умолчанию (30 минут, 180 °C).

ЭКСПЛУАТАЦИЯ АЭРОГРИЛЯ



- Клавиши сенсорного экрана **2** чувствительны к прикосновению.
- При нажатии клавиши раздается звуковой сигнал.

1. Правильно настройте устройство.

См. главу «Подготовка к использованию».

2. Выберите чаши **5**/**6**, которые вы хотите использовать.

См. главу «Выбор чаш».

3. Выберите нужные программы и запустите процесс приготовления.

Для быстрой настройки см. главу «Использование режимов приготовления».

Для более точной настройки см. главу «Ручные настройки».

4. После начала процесса приготовления оставшееся время и текущая температура поочередно отображаются на дисплее чаши **12**/**14**.

Вы можете выбирать различные режимы или изменять время приготовления и температуру после старта (см. главы «Использование режимов приготовления» и «Ручные настройки»).

5. По завершении процесса устройство прекращает приготовление, издает 5 звуковых сигналов и возвращается в режим ожидания.

Внутренние части устройства могут продолжать работать до тех пор, пока аэрогриль не остынет в достаточной степени.

6. Используйте ручки **8**, чтобы извлечь чаши из аэрогриля **1**.
7. Достаньте продукты из чаш. При необходимости используйте щипцы. Не переворачивайте чаши, так как на их дне может скопиться горячий жир.
8. По окончании приготовления отсоедините сетевой шнур **4** от сетевой розетки.
9. Дайте всем частям устройства остыть в течение не менее 30 минут, пока они не станут безопасными для прикосновения.
10. Очистите все части устройства после использования (см. главу «Очистка и техническое обслуживание»).

ВЫБОР ЧАШ

Чаши **5**/**6** могут использоваться вместе с одной и той же программой приготовления или по отдельности с разными программами.

- **Чтобы использовать только одну чашу**

Нажмите клавишу чаши А **11** или клавишу чаши В **15** для выбора.

- **Для использования обеих чаш с одной и той же программой приготовления**

Нажмите клавишу «А + В» **13**, чтобы использовать обе чаши одновременно.

По умолчанию обе чаши работают с одной и той же программой приготовления, если вы не изменили настройки.

- **Для использования обеих чаш с отдельными программами приготовления**

Нажмите клавишу чаши А **11** и выберите программу приготовления для чаши

А **5**. Затем нажмите клавишу чаши В **15** и выберите программу приготовления для чаши В **6**.

Важное замечание по правильному выбору чаш

Если вы используете обе чаши **5**/**6** с отдельными программами приготовления, не забудьте сначала выбрать правильную чашу, нажав соответствующую клавишу чаши **11**/**15**, прежде чем настраивать программы приготовления или вносить изменения. Мигающая клавиша чаши указывает на то, что в данный момент вы выбрали соответствующую чашу.

ИСПОЛЬЗОВАНИЕ РЕЖИМОВ ПРИГОТОВЛЕНИЯ

1. Нажмите одну из клавиш меню **22**, чтобы выбрать режим приготовления с заранее заданным временем и температурой приготовления (см. таблицу ниже).

Соответствующая клавиша меню мигает, указывая на текущую настройку.

Клавиша меню	Время приготовления	Температура приготовления
CHIPS (ЧИПСЫ)	18 минут*	200 °C
MEAT (МЯСО)	20 минут	200 °C
FISH (РЫБА)	15 минут	170 °C
VEG (ОВОЩИ)	12 минут	160 °C
BAKE (ВЫПЕЧКА)	25 минут	160 °C
MELT (ТОПЛЕНИЕ)	10 минут	180 °C
DEYDR (СУШКА)	20 часов	45 °C
REHEAT (РАЗОГРЕВ)	3 минуты	180 °C
❄ (РАЗМОРОЗКА)	15 минут	45 °C

* Через 10 минут аэрогриль издаст 3 звуковых сигнала, напоминая вам о необходимости вынуть чаши и встряхнуть чипсы для более равномерного приготовления.

При необходимости вы можете изменить время приготовления и температуру после выбора режима (см. главу «Ручные настройки»).

2. Нажмите клавишу START/STOP (СТАРТ/СТОП) **18**, чтобы начать процесс приготовления.

Процесс приготовления также запускается автоматически через 5 секунд без каких-либо нажатий кнопок.

Соответствующая клавиша меню перестает мигать и непрерывно включена во время процесса приготовления.

CHIPS (КАРТОФЕЛЬ ФРИ)

Предустановленное время: 18 минут

Заданная температура: 200 °C

- Отлично подходит для приготовления чипсов из свежего или замороженного картофеля, чипсов ручной нарезки, картофеля фри, картофеля дольками, жареного картофеля, картофеля в мундире.

- При приготовлении блюд из замороженного картофеля (например, чипсов или ломтиков) масло добавлять не нужно.
- При приготовлении чипсов или ломтиков из свежего картофеля, нарезанного вручную, рекомендуется обваливать нарезанный картофель в 1–3 столовых ложках растительного масла, чтобы получить золотисто-коричневую хрустящую корочку.
- Если вы готовите целый картофель в мундире, проколите его вилкой 3 раза.
- Для оптимальных результатов приготовления рекомендуется заполнять чашу наполовину. Полная чаша может потребовать дополнительного времени.
- Встряхивайте или переворачивайте продукты не менее двух раз в течение цикла приготовления для достижения оптимальных результатов.

МЕАТ (МЯСО)

Предустановленное время: 20 минут

Заданная температура: 200 °C

- Отлично подходит для приготовления различных блюд из мяса, таких как стейки, котлеты из говядины, куриное филе, бекон, отбивные.
- В зависимости от размера и типа мяса может потребоваться больше или меньше времени. Проверьте процесс приготовления в середине цикла и при необходимости скорректируйте время приготовления.
- Перемешайте/переверните мясо силиконовой лопаткой в середине цикла приготовления для достижения оптимальных результатов.
- Перед употреблением всегда проверяйте пищу, чтобы убедиться, что она полностью приготовлена и горячая внутри.

FISH (РЫБА)

Предустановленное время: 15 минут

Заданная температура: 170 °C

- Идеальный режим для приготовления вкусного и полезного рыбного филе, чтобы оно было тщательно приготовлено, но не пережарено / не пересушено.
- В аэрогриле можно приготовить такую рыбу, как треска, тилапия, сом, минтай, хек, пикша и лосось.

- При приготовлении свежего филе, например лосося, рекомендуется слегка смазать его растительным маслом для достижения оптимальных результатов приготовления.
- Для достижения оптимальных результатов перемешайте рыбу в середине цикла приготовления.
- Для приготовления креветок в аэрогриле рекомендуется предварительно не очищать их — готовить с панцирем и хвостиками, а также добавить одну столовую ложку растительного масла, тщательно перемешав креветки.
- В аэрогриле можно приготовить замороженные морепродукты, такие как креветки в темпуре или рыбное филе в панировке.
- Перед употреблением всегда проверяйте пищу, чтобы убедиться, что она полностью приготовлена и горячая внутри.

VEG (ОВОЩИ)

Предустановленное время: 12 минут

Заданная температура: 160 °C

- Идеально подходит для приготовления таких овощей, как капуста, грибы, брокколи, морковь, кукуруза в початках, мелкая зеленая фасоль, спаржа.
- Крупные овощи, например брокколи, для оптимального результата следует нарезать на кусочки размером 2,5 см.
- Рекомендуется готовить овощи, предварительно перемешав их с добавлением одной столовой ложки растительного масла.
- Корнеплоды или мягкие овощи, такие как кабачок или перец, возможно, придется готовить дольше и при более высокой температуре.
- Встряхивайте или переворачивайте продукты не менее двух раз в течение цикла приготовления для достижения оптимальных результатов.
- Периодически проверяйте и соответствующим образом корректируйте настройки.

ВАКЕ (ВЫПЕЧКА)

Предустановленное время: 25 минут

Заданная температура: 160 °C

- В аэрогриле вы можете приготовить такие блюда, как пирожки с начинкой, кексы, пирожные и печенье. Аэрогриль также идеально подходит для приготовления блюд из макарон.
- Не забудьте смазать поддоны чаш аэрогриля маслом или кулинарным спреем, чтобы пирожные или печенье не прилипали. Также можно выстелить дно фольгой или бумагой для выпечки.
- Снимите поддоны и поместите в чаши формы для выпечки или формы для запекания, чтобы испечь кексы или пирожные с заварным кремом.
- Не переполняйте чаши и периодически проверяйте готовность.

DEGYDR (СУШКА)

Предустановленное время: 20 часов

Заданная температура: 45 °C

- Готовьте вкусные и полезные закуски из сухофруктов и овощей.
- Отлично подходит для сушки таких продуктов, как яблоки, спаржа, ананасы, бананы, свекла, баклажаны, травы, манго, грибы, клубника, помидоры, вяленая говядина.
- При сушке фруктов (например, яблок, бананов, манго, ананасов и т. д.) рекомендуется их очистить и нарезать ломтиками толщиной 3 мм.
- При сушке свежих трав промойте их, высушите и удалите стебли.
- При обезвоживании вяленой говядины замаринуйте ее на ночь и нарежьте ломтиками толщиной 6 мм.
- Время от времени проверяйте продукты и при необходимости корректируйте время приготовления.

MELT (ТОПЛЕНИЕ)

Предустановленное время: 10 минут

Заданная температура: 180 °C

- Отлично подходит для растапливания твердых продуктов, таких как сыр и шоколад.
- Готовьте вкусные бутерброды с плавленым сыром, укладывая его между двумя ломтиками хлеба и просто помещая бутерброды в чашу.

РЕНЕАТ (РАЗОГРЕВ)

Предустановленное время: 3 минуты

Заданная температура: 180 °C

- Отлично подходит для разогрева остатков пищи с эффектом «только что из духовки».
- Повторный разогрев пищи в микроволновой печи может привести к тому, что некоторые продукты, такие как пицца, станут неэластичными по текстуре.







Аэрогриль с двумя чашами идеально подходит для разогрева таких продуктов, как пицца, блинчики с начинкой, мясо, макаронные изделия, и многого другого.

РУЧНЫЕ НАСТРОЙКИ



При необходимости выполните шаги с 1 по 4, чтобы изменить время и температуру приготовления после выбора необходимого режима (см. главу «Использование режимов приготовления»).

Вы можете вручную установить время и температуру, чтобы начать приготовление без выбора какого-либо режима.

1. Нажмите клавишу  (ВРЕМЯ/ТЕМПЕРАТУРА) **17**, чтобы отобразить текущее время приготовления на дисплее чаши **12/14**.
2. С помощью клавиш настройки (/) **16** установите время приготовления (1–60 минут). Нажмите и удерживайте клавишу, чтобы быстро изменить значение времени.
3. Нажмите клавишу  (ВРЕМЯ/ТЕМПЕРАТУРА) еще раз, чтобы отобразить текущую температуру приготовления на дисплее чаши.
4. С помощью клавиш настройки и (/) установите температуру приготовления (45–200 °C). Нажмите и удерживайте клавишу, чтобы быстро изменить значение температуры.
5. Нажмите кнопку START/STOP (СТАРТ/СТОП) **18**, чтобы начать процесс приготовления.
6. Рекомендации по продолжительности и температуре приготовления **23** расположены на верхней панели аэрогриля.

ФУНКЦИЯ СИНХРОННОГО ЗАВЕРШЕНИЯ РАБОТЫ

Эта функция позволяет одновременно завершить процесс приготовления в двух чашах, даже если для них выставлены разные время и температура.

1. Нажмите клавишу чаши А **11** и установите программу приготовления для чаши А **5**.
2. Нажмите клавишу чаши В **15** и установите программу приготовления для чаши В **6**.
3. Нажмите клавишу SYNC FINISH (СИНХРОННОЕ ЗАВЕРШЕНИЕ РАБОТЫ) **21**, а затем кнопку START/STOP (СТАРТ/СТОП) **18**, чтобы начать процесс приготовления.

Клавиша SYNC FINISH (СИНХРОННОЕ ЗАВЕРШЕНИЕ РАБОТЫ) мигает, когда функция активирована.

Сначала запускается процесс приготовления в чаше с более длительным временем приготовления. Процесс приготовления в чаше с более коротким временем приготовления запускается только тогда, когда оставшееся время приготовления для первой чаши совпадает со временем приготовления для второй чаши, что позволяет завершить приготовление в обеих чашах одновременно.

Вы также можете активировать функцию синхронного завершения работы после того, как первая чаша уже начала процесс приготовления. Однако оставшееся время приготовления первой чаши должно быть больше, чем время приготовления второй чаши, чтобы активировать эту функцию.

ФУНКЦИЯ KEEP WARM (ПОДДЕРЖАНИЕ ТЕПЛА)

Эта функция позволяет сохранять продукты теплыми (по умолчанию: 2 часа при температуре 60 °С) после приготовления. Ее можно активировать одним из нижеприведенных способов:

- Нажмите клавишу KEEP WARM (ПОДДЕРЖАНИЕ ТЕПЛА) **19** после установки программ приготовления (см. главы «Использование режимов приготовления» и «Ручные настройки»).
- Во время приготовления нажмите клавишу KEEP WARM (ПОДДЕРЖАНИЕ ТЕПЛА).

- Непосредственно нажмите клавишу KEEP WARM (ПОДДЕРЖАНИЕ ТЕПЛА), не устанавливая никаких программ приготовления (используйте как автономную функцию).

Клавиша KEEP WARM (ПОДДЕРЖАНИЕ ТЕПЛА) мигает, когда активирована данная функция.

После завершения процесса приготовления устройство издаст 3 звуковых сигнала и запустит функцию поддержания тепла.

Регулировка времени поддержания тепла

- После нажатия клавиши KEEP WARM (ПОДДЕРЖАНИЕ ТЕПЛА) **19** нажмите клавишу (⌚) (ВРЕМЯ/ ТЕМПЕРАТУРА) **17**, а затем с помощью клавиши настройки (▲/▼) **16** выставите время поддержания тепла (1–24 часа).

Отмена функции поддержания тепла

- Нажмите клавишу KEEP WARM (ПОДДЕРЖАНИЕ ТЕПЛА) **19**, чтобы отменить активацию функции. Это можно сделать до запуска функции поддержания тепла или во время процесса.

ПРЕРЫВАНИЕ ПРОЦЕССА ПРИГОТОВЛЕНИЯ

- Некоторые пищевые ингредиенты требуют встряхивания или переворачивания в середине процесса приготовления для достижения наилучших результатов. Извлеките чаши **5/6** из аэрогриля **1**, а затем встряхните или переверните продукты.

Процесс приготовления и обратный отсчет времени приготовления приостанавливаются при извлечении чаш. Процесс приготовления возобновляется, когда чаши снова помещаются в аэрогриль.

Устройство выходит из текущих программ приготовления, если чаши были извлечены более чем на 10 минут.

- Нажмите клавишу START/STOP (СТАРТ/СТОП) **18**, чтобы временно приостановить процесс приготовления. Нажмите клавишу START/STOP (СТАРТ/СТОП) еще раз, чтобы возобновить процесс приготовления.

Чтобы приостановить процесс приготовления, когда используются обе чаши (но не в режиме синхронного завершения работы), выберите чашу А или В, нажав

клавишу соответствующей чашки **11/15**. Затем нажмите клавишу START/STOP (СТАРТ/СТОП), чтобы приостановить процесс приготовления. Чтобы возобновить приготовление, снова нажмите клавишу START/STOP (СТАРТ/СТОП).

Если процесс приготовления был приостановлен более чем на 10 минут, то происходит сброс выполняемых программ приготовления.

- Чтобы приостановить процесс приготовления при использовании обеих чаш (в режиме синхронного завершения работы), нажмите клавишу START/STOP (СТАРТ/СТОП) **18**, чтобы приостановить процесс приготовления. Чтобы возобновить приготовление, повторно нажмите клавишу START/STOP (СТАРТ/СТОП).

Чтобы приостановить приготовление в любой чаше (в режиме синхронного завершения работы), нажмите клавишу SYNC FINISH (СИНХРОННОЕ ЗАВЕРШЕНИЕ ПРИГОТОВЛЕНИЯ) **21**, чтобы отключить функцию синхронного завершения работы. Затем выберите чашу А или В, нажав клавишу соответствующей чашки **11/15**. Затем нажмите клавишу START/STOP (СТАРТ/СТОП), чтобы приостановить процесс приготовления. Чтобы возобновить приготовление, снова нажмите клавишу START/STOP (СТАРТ/СТОП) (после данных операций функция синхронного завершения работы отменяется, время приготовления для двух чаш не синхронизировано).

- Нажмите клавишу включения (⏻) **20**, чтобы остановить запущенные процессы приготовления и отменить все программы приготовления.

Устройство вернется в режим ожидания после нажатия кнопки включения (⏻).

Внутренние части устройства могут продолжать работать до тех пор, пока устройство не остынет в достаточной степени.

СОВЕТЫ ПО ИСПОЛЬЗОВАНИЮ

- Более мелкие ингредиенты обычно требуют немного меньшего времени приготовления, чем более крупные.
- Во время приготовления вынимайте чашки **5/6**, встряхивайте или переворачивайте продукты, чтобы оптимизировать конечный результат и предотвратить неравномерное приготовление пищи.
- Не обжаривайте на аэрогриле очень жирные продукты, такие как сосиски.
- Закуски, которые можно приготовить в духовке, подходят для готовки в аэрогриле.

- Если вы хотите испечь пирог, кекс или киш, снимите поддоны **7** и поместите в чаши противень или форму для выпечки.
- Устройство оснащено защитой от перегрева. Если аэрогриль автоматически выключается, отсоедините сетевой шнур **4** и дайте прибору полностью остыть перед повторным использованием.

НЕИСПРАВНОСТИ И УСТРАНЕНИЕ НЕПОЛАДОК

Проблема	Возможная причина	Решение
Устройство не работает.	Устройство не подключено к розетке.	Подключите сетевой шнур 4 к сетевой розетке.
	Чаша 5 / 6 вставлены неправильно.	Полностью вставьте чашу в корпус аэрогриля 1 .
	Устройство перегревается.	Отсоедините сетевой шнур и дайте аэрогрилю полностью остыть перед повторным использованием.
Программы приготовления не могут быть настроены или изменены.	Вы не выбрали правильную чашу.	Убедитесь, что вы нажали соответствующую клавишу чаши 11 / 15 , прежде чем настраивать программы приготовления или вносить изменения (см. главу «Важное замечание по правильному выбору чаш»).
Результаты приготовления неудовлетворительны.	В чашах слишком много пищи.	Готовьте пищу небольшими порциями.
	Температура приготовления слишком низкая или высокая.	Выберите подходящую температуру приготовления.
	Некоторые виды ингредиентов необходимо встряхивать или переворачивать в середине процесса приготовления.	Периодически вынимайте чаши в процессе приготовления.
Жареные закуски не получаются хрустящими.	Ингредиенты не содержат жир.	Слегка смажьте их маслом, чтобы они получились более хрустящими.
Из аэрогриля идет белый дым.	Вы используете слишком жирные ингредиенты.	Масло, скопившееся на дне чаш, выделяет белый дым, и чаши могут нагреваться сильнее, чем обычно. Это не влияет на работу аэрогриля или результаты приготовления.
	В чашах остался жир от предыдущего использования.	Тщательно очищайте чаши после каждого использования.

Свежие чипсы не становятся хрустящими после обжаривания на аэрогриле.	Хрустящая корочка чипсов зависит от количества масла и воды в чипсах. Вы посолили чипсы перед тем, как приготовить их в аэрогриле.	Перед добавлением масла хорошенько просушите картофельные чипсы.
		Нарежьте картофельные чипсы потоньше, чтобы они получились более хрустящими.
		Добавьте немного больше масла для более хрустящей корочки.
		Солите чипсы только после окончания приготовления в аэрогриле.
		Картофельные чипсы замочите и промойте водой, чтобы удалить из них крахмал.

ОЧИСТКА И ТЕХНИЧЕСКОЕ ОБСЛУЖИВАНИЕ



Опасность ожога!

Во время работы устройство нагревается и может вызвать ожоги.

- Перед каждой очисткой дайте устройству полностью остыть.



Опасность короткого замыкания!

Вода, попавшая в корпус устройства, может привести к короткому замыканию.

- Убедитесь, что вода не проникает в корпус.
- Никогда не погружайте корпус аэрогриля в воду.



Опасность повреждения!

Неправильное обращение с устройством может привести к его повреждению.

- Не используйте агрессивные чистящие средства, щетки с металлической или нейлоновой щетиной, а также острые или металлические чистящие приспособления, такие как ножи, жесткие скребки и т.п. Они могут повредить поверхности аэрогриля.
- Не используйте металлическую посуду для чистки чаш и поддонов, так как это может повредить антипригарное покрытие.
- Не кладите устройство в посудомоечную машину, так как это приведет к его повреждению.

Очистка корпуса

1. Перед очисткой отсоедините основной шнур питания **4** от корпуса и электросети.
2. Дайте аэрогрилю **1** полностью остыть.
3. Протрите корпус влажной тканью. Затем дайте всем частям полностью высохнуть.
4. При необходимости очистите вентиляционные отверстия **3** сухой щеткой, чтобы удалить всю пыль, которая могла в них скопиться.

Очистка чаш и поддонов

1. Извлеките чаши **5/6** из корпуса **1**.
2. Дайте чашам и поддонам **7** полностью остыть.
3. Извлеките поддоны из чаш.
4. Промойте чаши и поддоны в горячей воде с помощью мягкого моющего средства и неабразивной губки.
5. Промойте, а затем тщательно высушите все детали.
6. Поместите поддоны обратно в чаши, а затем верните чаши обратно в корпус.

Хранение

Перед помещением устройства на хранение необходимо, чтобы все его части были полностью сухими.

- Всегда храните устройство в сухом и чистом месте.
- Защищайте устройство от воздействия прямых солнечных лучей.
- Храните устройство в недоступном для детей месте.

ТЕХНИЧЕСКИЕ ХАРАКТЕРИСТИКИ

Модель: ZD2115A

Напряжение питания: 220–240 В переменного тока

Частота: 50–60 Гц

Мощность: 1600–1800 Вт

Емкость каждой чаши: 4 л

Срок службы: 3 года

Условия хранения: при температуре от $-20\text{ }^{\circ}\text{C}$ до $+45\text{ }^{\circ}\text{C}$ и относительной влажности от 5% до 95% без конденсации

Информация о дате изготовления указана на шильде и упаковке изделия.

УТИЛИЗАЦИЯ ИЗДЕЛИЯ



Данный символ на изделии или в документации означает, что по окончании срока службы ваше электрическое и электронное изделие должно быть утилизировано отдельно от бытовых отходов. В ЕС предусмотрена система раздельного сбора отходов в целях переработки. Для получения дополнительной информации о переработке отходов обратитесь в ваш местный орган власти.

ИНФОРМАЦИЯ О СООТВЕТСТВИИ ПРОДУКЦИИ И СЕРТИФИКАЦИИ

Соответствует требованиям технических регламентов Таможенного союза/ЕАЭС:

- «О безопасности низковольтного оборудования» (ТР ТС 004/2011);
- «Электромагнитная совместимость технических средств» (ТР ТС 020/2011);
- «Об ограничении применения опасных веществ в изделиях электротехники и радиоэлектроники» (ТР ЕАЭС 037/2016).

ИНФОРМАЦИЯ ОБ ИЗГОТОВИТЕЛЕ / ИМПОРТЕРЕ

Изготовитель

Dongguan Zhouda Home Appliances Co., Ltd, 6F, Building 8, No. 10 of Qiaoxin West 2nd Road, Qiaotou Town, Dongguan, Guangdong, KHP.

Сделано в Китае.

Импортер / Организация, принимающая претензии на территории Казахстана

ТОО «Эмвэй Казахстан», проспект Абылай хана, 53, оф. 501, Алматы, А05А2К5, Казахстан, тел.: +7 (727) 321-03-00.

ГАРАНТИЙНЫЕ ОБЯЗАТЕЛЬСТВА

ТОО «Эмвэй Казахстан» (здесь и далее — компания «Эмвэй Казахстан» или «Эмвэй») гарантирует, что Amway™ iCook™ Аэрогриль с двумя чашами (далее — аэрогриль) при условии правильного использования (как это определено выше) не имеет производственных дефектов. Гарантийный срок на аэрогриль в Республике Казахстан составляет 24 месяца (с даты покупки). Срок службы аэрогриля составляет 3 года (с даты первого использования). Срок хранения — 24 месяца. Аэрогриль будет считаться неисправным (имеющим дефект), если обнаружен дефект материалов или качества производства и данный дефект подтвержден в результате диагностики компанией «Эмвэй Казахстан» или независимой экспертизой. Условия гарантии распространяются только на территории Республики Казахстан.

За более детальной информацией обращайтесь к непосредственному продавцу аэрогриля или по адресу: ТОО «Эмвэй Казахстан», проспект Абылай хана, 53, оф. 501, Алматы, А05А2К5, Казахстан, тел.: +7 (727) 321-03-00.

Исключения

Эта гарантия не распространяется на:

1. Аэрогриль, который использовался не по назначению или таким образом, который противоречит руководству пользователя.
2. Аэрогриль, который был поврежден в результате плохого ухода, физического повреждения, сознательного неправильного использования, деформации, вмешательства с целью внесения изменений, небрежного обращения или любым случайным образом.
3. Прибор, в отношении которого покупателем и (или) третьими лицами осуществлялся ремонт, или случай, если вышеуказанный ремонт стал причиной дефекта прибора.
4. Случай естественного износа деталей, узлов и агрегатов при нормальном режиме эксплуатации.
5. Случаи отсутствия (механического повреждения) маркировочной таблички (шильда) и невозможности определения серийного номера оборудования. Не удаляйте и не повреждайте шильдик с информацией о приборе и его серийном номере. Он необходим для идентификации прибора в случае возникновения неисправности.
6. Другие случаи дефектов, вызванных причинами, не зависящими от изготовителя.

Права покупателя

Если в течение гарантийного срока обнаружится недостаток, который не относится к исключениям применения гарантии, указанным выше, покупатель по своему усмотрению реализует свои права, предусмотренные законодательством Республики Казахстан, в частности Законом РК «О защите прав потребителей».

Предъявление претензий

Чтобы осуществить рекламацию по этой гарантии, покупатель должен письменно уведомить компанию «Эмвэй Казахстан» о дефекте в течение одного (1) месяца после его обнаружения, но в пределах гарантийного срока.

Покупатель должен подтвердить факт покупки, т. е. предоставить чек, подтверждающий покупку аэрогриля, или иное подтверждение покупки.

Ограничение действия гарантии

Настоящие условия гарантии имеют силу на территории Республики Казахстан.

Настоящая гарантия ограничивается стоимостью аэрогриля за исключением случаев ущерба, причиненного вследствие наличия дефекта. Настоящая гарантия не распространяется на аэрогриль, в отношении которого осуществлялся самостоятельный ремонт.

Если иное не предусмотрено законодательством Республики Казахстан, право предъявления претензий покупателем в отношении аэрогриля устанавливается настоящей гарантией.

Если иное не предусмотрено законодательством Республики Казахстан, **НАСТОЯЩАЯ ГАРАНТИЯ ЗАМЕНЯЕТ СОБОЙ ВСЕ ИНЫЕ ГАРАНТИИ ЗА ИСКЛЮЧЕНИЕМ ОБЯЗАТЕЛЬНЫХ И ПРЕДУСМОТРЕННЫХ ЗАКОНОДАТЕЛЬСТВОМ РЕСПУБЛИКИ КАЗАХСТАН.**

В той мере, в какой это разрешено законодательством Республики Казахстан, «Эмвэй» ограничивает свою ответственность реальным ущербом, который может быть причинен покупателю вследствие дефекта аэрогриля.

Настоящая гарантия не ущемляет права покупателя, установленные законодательством Республики Казахстан о защите прав потребителей. Если иное не предусмотрено действующим законодательством, никто не имеет права вносить изменения или дополнения в данную гарантию, отменять любые условия или ограничения этой гарантии или давать любые отличные или дополнительные гарантии относительно аэрогриля. Настоящие ограничения по гарантии имеют силу на территории Республики Казахстан.

Артикул SKU 316080

ЕКІ ТОСТАҒАНЫ БАР ІСООК™ АЭРОГРИЛІ

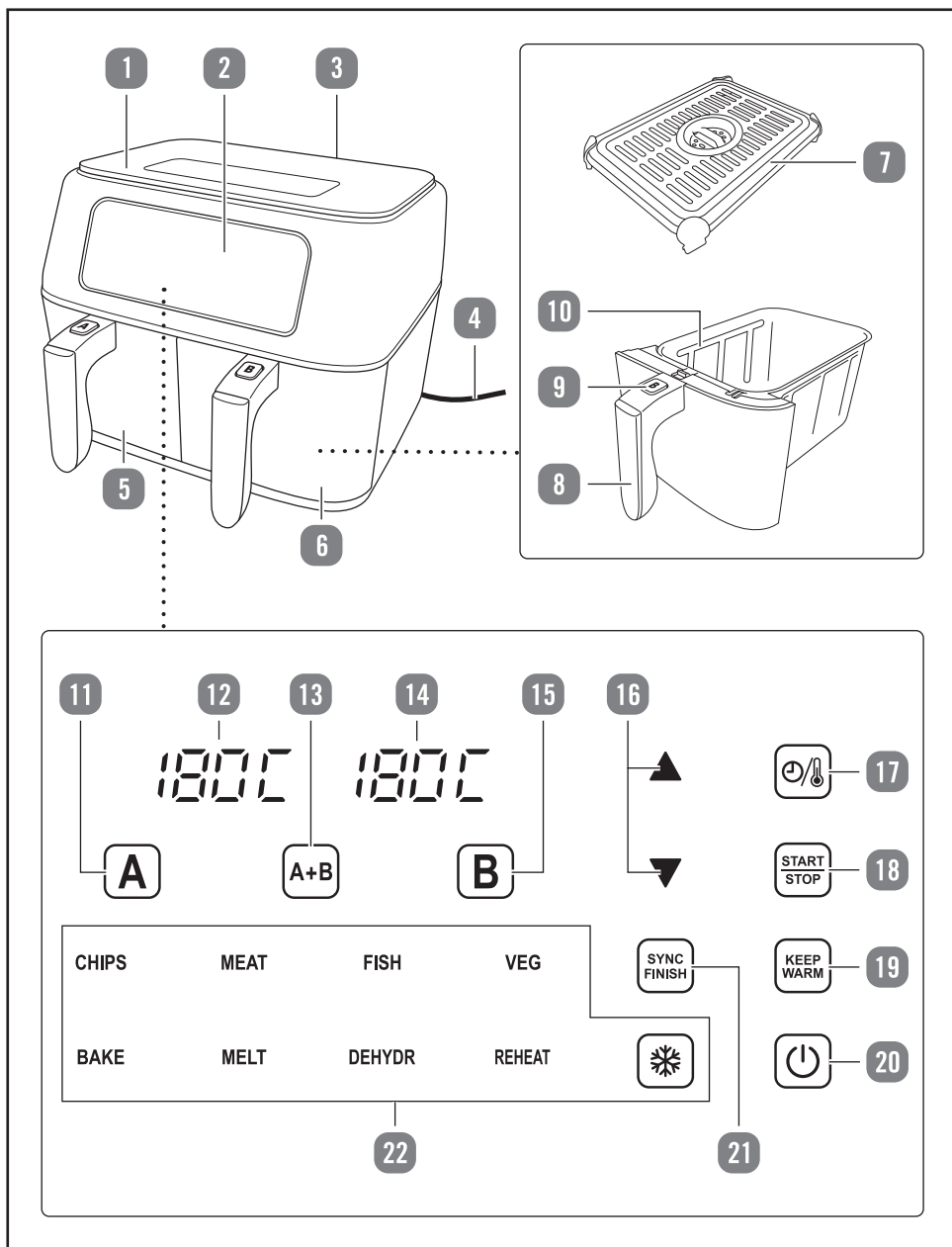

МАЗМҰНЫ

- 1 Аэрогрильдің корпусы
- 2 Сенсорлы экранымен СК-дисплей
- 3 Желдеткіш тесіктер (арт жағы)
- 4 Желілік бау
- 5 Тостаған (А)
- 6 Тостаған (В)
- 7 Табандық, 2 дана
- 8 Қызбайтын тұтқа, 2 дана
- 9 Ашу түймешігі, 2 дана
- 10 Ең жоғары толтыру деңгейі
- 11 А тостағанының пернесі
- 12 А тостағанының дисплейі
- 13 А+В екі тостағанының пернесі
- 14 В тостағанының дисплейі
- 15 В тостағанының пернесі
- 16 Баптау түймешігі (▲/▼)
- 17 Уақытын/температурасын баптау түймешігі (⌚/🔥)
- 18 START/STOP (ІСКЕ ҚОСУ/ТОҚТАТУ) түймешігі
- 19 KEEP WARM (ЖЫЛЫ КҮЙІНДЕ ҰСТАУ) пернесі
- 20 Қосу пернесі (⏻)
- 21 SYNC FINISH (АС ДАЯРЛАУДЫҢ СИНХРОНДЫ АЯҚТАЛУЫ) пернесі
- 22 Мәзірдің пернелері
CHIPS (ФРИ КАРТОБЫ)
MEAT (ЕТ)
FISH (БАЛЫҚ)
VEG (КӨКӨНІСТЕР)
BAKE (ПІСКЕН НАН)
MELT (ЕРІТУ)
DEHYDR (КЕПТІРУ)
REHEAT (ЖЫЛЫТУ)
❄️ МҰЗЫН ЕРІТУ

МАЗМҰНЫ

Кіріспе	33
Маңызды ақпарат	34
Пайдаланушының нұсқаулығын оқу және сақтау	34
Сақтық шаралары	34
Символдарды түсіндіру	35
Қауіпсіздік бойынша нұсқаулар	35
Символдар мен алдын-ала ескерту жазбаларының анықтамасы	35
Қауіпсіздік техникасы бойынша жалпы нұсқаулар	35
Құрылғының сипаттамасы	39
Алғашқы қолданудың алдында	40
Құрылғыны және қаптамасының ішіндегісін тексеру	40
Құрылғыны бастапқы тазалау	40
Пайдалануға дайындау	40
Аэрогрильді пайдалану	42
Тостағандарды таңдау	43
Тостағандарды дұрыс таңдау бойынша маңызды ескерту	43
Ас даярлау режимдерін пайдалану	44
Қолдан баптау	48
SYNC FINISH жұмысты синхронды аяқтау функциясы	49
KEEP WARM (ЖЫЛЫ ҚАЛПЫНДА ҰСТАУ) функциясы	49
Жылы қалпында ұстау уақытын реттеу	50
Жылы қалпында ұстау функциясын өшіру	50
Ас даярлау процесін үзу	50
Пайдалану бойынша кеңестер	51
Ақаулылықтар және оларды жою	52
Тазалау және техникалық күтім жасау	53
Корпусын тазалау	54
Тостағандар мен түпқоймаларын тазалау	54
Сақтау	54
Техникалық сипаттамалары	55
Бұйымды кәдеге жарату	55
Өнімнің сәйкестігі туралы/сертификатталуы туралы ақпарат	55
Кепілдік міндеттемелер	56

КІРІСПЕ

ЕКІ ТОСТАҒАНЫ БАР iCook™ АЭРОГРИЛІН САТЫП АЛУЫҢЫЗБЕН ҚҰТТЫҚТАЙМЫЗ!

Екі тостағаны бар аэрогриль — бүкіл отбасына арнап дәмді әрі пайдалы тағам әзірлеуге арналған көп функционалды ас үй аспабы. Ыстық ауаның жылдам айналуымен ас әзірлеу әдісінің арқасында тағамдар май қосуды қажет етпейді, ал бұл: оларда дәстүрлі әдістермен әзірленген тағамдармен салыстырғанда май азырақ деген сөз.

Екі жеке ас әзірлеу аймағымен сіз аэрогрильде бір мезгілде екі түрлі тағам әзірлеп отыра аласыз, бұл негізгі тағам мен гарнир әзірлеу үшін мінсіз болып табылады. Енді Сізге тағамдарды дастарханға қоюдың уақытын ойлап қам жеудің қажеті жоқ, ыңғайлы синхрондау функциясы екі тостағанда өзінің бөлек уақыты мен температурасын баптаумен бір мезгілде екі түрлі тағам әзірлеп отыруға мүмкіндік береді, алайда бұл жағдайда екі тағамның екеуі де бір уақытта дайын болады!

Температурасы мен уақытын қолмен орнату әр тағамды өзіңізге ұнайтындай етіп даярлап шығуға мүмкіндік береді.

Екі тостағаны бар Amway™ iCook™ аэрогрилін (бұдан әрі мәтін бойынша аэрогриль, бұйым, аспап, құрылғы) қауіпсіз әрі тиімді пайдалану үшін осы пайдаланушының нұсқаулығымен мұқият танысып, онда көрсетілген ұсынымдар мен талаптарға сүйеніп отырыңыз. Өндіруші қабылдаған шараларға қарамастан, аэрогриль осы нұсқаулықтың талаптарын елемеген және (немесе) бұзған жағдайда Сіздің денсаулығыңызға, мүлкіңізге нұқсан келтіруі мүмкін.

Егер нұсқаулықпен танысып шыққаннан кейін сұрақтарыңыз қалса, өндірушінің Қазақстан Республикасындағы уәкілетті өкілімен байланысыңыз.

Техникалық күтім жасау, орнату және қосып жалғау шараларын осы нұсқаулықпен танысқан тұлғалар орындауы тиіс. Мұндай операцияларды балалардың, алкогольдік, есірткілік масайырау күйіндегі тұлғалардың, сондай-ақ әсері күшті медициналық препараттардың әсерінде жүрген тұлғалардың орындауына жол бермеңіз.

Осы пайдаланушының нұсқаулығын «Эмвэй Қазақстан» ЖШС өндірушінің түпнұсқа нұсқаулығының негізінде, Қазақстан Республикасының заңнамасы мен Еуразиялық экономикалық одақтың нормативтік-құқықтық актілерінің талаптарын ескерумен әзірлеген. Осы пайдаланушының нұсқаулығы (бұдан әрі мәтін бойынша «нұсқаулық») пайдаланушыны бұйыммен және оны қауіпсіз пайдалану әдістерімен таныстыруға арналған.

МАҢЫЗДЫ АҚПАРАТ

Пайдаланушының нұсқаулығын оқу және сақтау



Бұл нұсқаулық екі тостағаны бар Amway™ iCook™ аэрогрилімен бірге беріледі. Онда аэрогрильді қалай баптау және пайдалану керектігі туралы маңызды ақпарат берілген.

Аэрогрильді қолданудың алдында нұсқаулықты мұқият оқып шығыңыз. Бұл әсіресе қауіпсіздік техникасы жөніндегі нұсқаулықтарға қатысты. Бұл талапты орындамау жарақаттарға немесе құрылғының бүлінуіне әкеп соқтыруы мүмкін.

Нұсқаулықты одан әрі пайдалану үшін сақтап қойыңыз. Аэрогрильді үшінші тұлғаларға берген кезде онымен бірге осы нұсқаулықты міндетті түрде ұсыныңыз.

Сақтық шаралары

Аэрогриль жоғары температурадағы кулинариялық өндеуді қажет ететін және олай болмағанда өздерін фритюрде қуыру керек болатын өнімдерді даярлауға арналған.

Электрлік тұрмыстық аспапты пайдаланған кезде негізгі қауіпсіздік талаптарын, сонымен бірге төмендегі талаптарды ұстанып отыру қажет.

Бұйым тек үйде пайдалануға арналған және пайдаланушының оған техникалық күтім жасауына (жөндеуіне) келмейді. Құрылғыны коммерциялық мақсатта пайдаланған жағдайда осы нұсқаулықта сипатталған Amway компаниясының кепілдігі күшін жояды. Заңды құқығы күшінде қалады. Amway компаниясы бұйымды ол арналған мақсаттардан өзге мақсатта пайдаланудың салдарынан туындаған жарақаттар немесе нұқсан үшін жауапкершілікті арқаламайды.

Бұйымды осы нұсқаулықта сипатталған түрде пайдаланып отырыңыз. Оны басқа кез келген түрде пайдалану сәйкес емес түрде пайдалану деп саналады және мүліктің бүлінуіне және адамдардың жарақат алуына әкеп соқтыруы мүмкін. Бұйым балалар ойнайтын ойыншық емес.

Өндіруші немесе сатушы бұйымды дұрыс пайдаланбаудың нәтижесінде туындаған нұқсан немесе жарақаттар үшін жауапкершілікті арқаламайды.

СИМВОЛДАР МЕН АЛДЫН-АЛА ЕСКЕРТУ ЖАЗБАЛАРЫНЫҢ АНЫҚТАМАСЫ

Келесі қауіпсіздік символдары мен алдын-ала ескерту жазбалары осы пайдаланушының нұсқаулығында, аспапта немесе оның қаптамасында қолданылады.



Бұл символ бұйымды ұстау мен пайдалану бойынша пайдалы қосымша ақпаратты білдіреді.



Бұйым ЕАЭО техникалық регламенттердің талаптарына сай және сәйкестігін растау рәсімінен өтті.



АБАЙЛАҢЫЗ: ыстық беттер.

ҚАУІПСІЗДІК ТЕХНИКАСЫ БОЙЫНША ЖАЛПЫ НҰСҚАУЛАР

Символдардың / сигналдық сөздердің анықтамасы

Осы пайдаланушының нұсқаулығында келесі түрдегі символдар мен сигналдық сөздер қолданылған.



Бұл сигналдық символ / сөз өзін айналып өтпеген жағдайда өлімге немесе ауыр жарақатқа әкеп соқтыруы мүмкін қалыпты тәуекелге ие қауіп-қатерді білдіреді.



Бұл сигналдық символ / сөз өзін айналып өтпеген жағдайда ауырлық дәрежесі жеңіл немесе орташа жарақатқа әкеп соқтыруы мүмкін төмен тәуекелге ие қауіп-қатерді білдіреді.



Бұл сигналдық сөз мүліктің бүліну ықтималдығы туралы алдын-ала ескертеді.



Жарақат алу қаупі!

Егер сіз бұйымды тиісті түрде пайдаланбай отырсаңыз, жарақат алудың жоғары дәрежедегі тәуекелі орын алады.

- Бұл бұйымды 14 жасқа толған және одан үлкен балаларға, сондай-ақ физикалық, сенсорлық немесе ақыл-ой қабілеті шектелген немесе тәжірибесі мен білімі шектелген тұлғаларға басқа тұлғалардың бақылауымен, сондай-ақ оларға құрылғыны қауіпсіз пайдалану туралы нұсқаулама берілген және олар осымен байланысты қауіп-қатерді түсінеді деген шартпен пайдалануына болады.
- Балалар аспаппен ойнамауы тиіс. Аспапты және оның желілік бауын балалардың қолы жетпейтінде жерде сақтаңыз.
- Аспапты пайдалану кезінде оны қараусыз қалдырмаңыз.
- Балалардың бұйымның пластик қаптамасымен ойнамауын қадағалаңыз. Олар онымен ойнаған кезде онымен оранып тұншығып қалуы мүмкін.
- Бұйымның ішіндегі ас күйіп кетуі мүмкін. Сол себептен аэрогрильді шымылдық сияқты тез тұтанатын материалдардың жанында пайдаланбаңыз.
- Желілік бауы бүлінген аспапты пайдалануға тыйым салынады.
- Бұл бұйымға арнап сыртқы таймер немесе қашықтан басқару жүйесі көзделмеген.



Электр тогына ұрыну қаупі!

Ақауланған электр сымдары, желідегі шамадан тыс мөлшердегі кернеу немесе дұрыс пайдаланбау электр тогына ұрынуға әкеп соқтыруы мүмкін.

- Аспапты желі мен розеткадағы кернеу зауыттық тактайшадағы деректерге сай болған жағдайда ғана қосып жалғаңыз.
- Проблемалар туындаған жағдайда аспапты желіден ажырату жеңіл болу үшін жеңіл қолжетімді розеткаға ғана қосып жалғап отырыңыз.

- Аспап бүлінген жағдайда немесе оның желілік бауы немесе ашасы ақауланған болса, аспапты пайдаланбаңыз.
- Аэрогрильдің корпусын ашпаңыз. Кепілдік бойынша шағымдар егер жөндеу жұмыстарын пайдаланушы орындаған болса, аспап дұрыс жалғанбай немесе дұрыс пайдаланылмаған болса, қабылданбайды.
- Аспапты немесе желілік бауды суға немесе басқа сұйықтарға салмаңыз.
- Желілік ашаны ешқашан су қолыңызбен ұстамаңыз.
- Розеткаға тығылған ашаны бауынан тартып суырмаңыз; оның орнына әрдайым ашаның өзінен ұстап суырып отырыңыз.
- Аспапты оның желілік бауынан тартып орнынан жылжытып, тартып немесе тасымалдамаңыз.
- Аспап пен желілік бауды жанып тұрған от пен ыстық беттерден алыс жерде сақтаңыз.
- Желілік бауды оған шалынбайтындай етіп төсеңіз.
- Желілік бауды шамадан тыс бүктемеңіз және оны өткір жиектерге қоймаңыз.
- Бұйымды тек бөлменің ішінде ғана пайдаланыңыз. Бұйымды ылғал бөлмелердің ішінде немесе жауынның астында пайдаланбаңыз.
- Бұйымды ол ваннаның ішіне немесе шұңғылшаға құлап кетпейтіндей етіп орналастырыңыз.
- Суға құлап кеткен электр аспабын шығаруға ешқашан әрекет жасамаңыз. Бұл жағдайда ашасын розеткадан суырып алыңыз.
- Корпусының ішіне қандай да бір бұйымдарды ешқашан салмаңыз.
- Бұйымды пайдаланбаған кезде, оны жуатын кезде немесе ол ақауланған жағдайда оны әрдайым өшіріп және желіден ажыратып отырыңыз.



Ыстық бұға, бұйымға күйіп қалу және өрт шығу қаупі!

Аэрогрильдің тостағандары мен сыртқы беті жұмыс кезінде қызады.

- Аспап қыза бастаған немесе суына бастаған уақытта оны қараусыз қалдырмаңыз.

- Бұйым жұмыс істеп тұрған кезде оның ыстық бөліктерін жалаңаш қолыңызбен ұстамаңыз. Бұйымды көтеріп және орнынан қозғау үшін әрдайым тұмшапешке арналған термооқшаулағыш биялайларды немесе тұмшапешке арналған тұтқыштарды пайдаланып отырыңыз. Есіңізде болсын, құрылғы өшірілгеннен кейін әлі біршама уақыт ыстық қалпында болып отырады. Басқа пайдаланушыларға қауіп-қатер туралы нақты ақпарат беріп отырыңыз.
- Әлі суымаған құрылғыны көтеріп тасымалдамаңыз.
- Құрылғы жұмыс істеп тұрған кезде оның үстін және желдеткіш саңылауларын жаппаңыз.
- Ас әзірлеп бола салысымен тостағандарды ешқашан аудармаңыз, себебі олардың түбіне ыстық май немесе сұйық жиналуы мүмкін.
- Тостағандарды орнатып және шешіп алған кезде, сондай-ақ қуырған кезде ыстық бу бөлініп отыруы мүмкін. Өзіңізді ыстық будан қорғаңыз.
- Тостағандарды орнатып және шешіп алған кезде әрдайым тұтқаларды пайдаланып отырыңыз.
- Ас әзірлеу үшін майды ешқашан тостағандарға құймаңыз. Қажетіне қарай майды ас әзірлеудің алдында тамаққа қосып отыру ұсынылады.
- Тостағандарды шамадан тыс мөлшерде толтырмаңыз. Ас немесе ішіне қойылған контейнер (мысалы, пісіруге арналған қалып) тостағандардың үстіндегі қыздырғыш элементтерге жанасып тұрмауы тиіс.
- Құрылғыны тасымалдау, тазалау немесе сақтаудың алдында әрдайым толығымен суынуын күтіңіз.

АЛДЫН-АЛА ЕСКЕРТУ!

Бүліну қаупі!

Құрылғыны дұрыс ұстамау оның бүлінуіне әкеп соқтыруы мүмкін.

Құрылғыны жеңіл қолжетімді тегіс құрғақ отқа шыдамды және барынша орнықты жұмыс бетіне қойыңыз. Құрылғыны беттің шетіне қоймаңыз.

- Жылудың жиналуына жол бермеңіз, құрылғыны тура қабырғаның жанына, шкафтардың астына немесе соған ұқсас жерлерге қоймаңыз. Сондай-ақ шымылдық немесе дастархан сияқты тез тұтанатын материалдарға дейін жеткілікті мөлшерде қашық жерде тұрғанына көз жеткізіңіз.

- Құрылғыны ешқашан ыстық беттерге (плиталар және т.б.) немесе солардың жанына қоймаңыз.
- Құрылғының үстіне ешнәрсе қоймаңыз.
- Ыстық тостағандарды ешқашан ыстыққа шыдамайтын беттерге қоймаңыз.
- Желілік баудың ыстық бөліктерге жанаспауын қадағалап отырыңыз.
- Құрылғының жоғары температуралардың (жылытқыштар және т.б.) немесе ауа-райы жағдайларының (жауын-шашын және т.б.) әсеріне түсуіне ешқашан жол бермеңіз.
- Құрылғыға ешқашан су немесе соған ұқсас сұйықтарды ешқашан толтырып қоймаңыз.
- Корпусын ешқашан суға салып тазалауға тырыспаңыз және оны тазалау үшін бұмен тазалағышты қолданбаңыз. Олай болмағанда құрылғы бүлінуі мүмкін.
- Құрылғыны ешқашан ыдыс жуғыш машинаға салмаңыз. Бұл жағдайда ол бүлінуі мүмкін.
- Егер құрылғының пластик бөліктерінде жарықтар, сынулар пайда болса немесе олар деформацияланған жағдайда оны пайдалануды тоқтатыңыз.
- Тамақ өнімдерімен жанасатын беттерді тазалау жөніндегі нұсқаулықтарды “Тазалау және техникалық күтім жасау” тарауынан қараңыз.

ҚҰРЫЛҒЫНЫҢ СИПАТТАМАСЫ

Бұл құрылғы ас әзірлеудің жоғары температурасын қажет ететін және олай болмағанда фритюрде қуырды қажет ететін өнімдерді жылумен өңдеуге арналған.

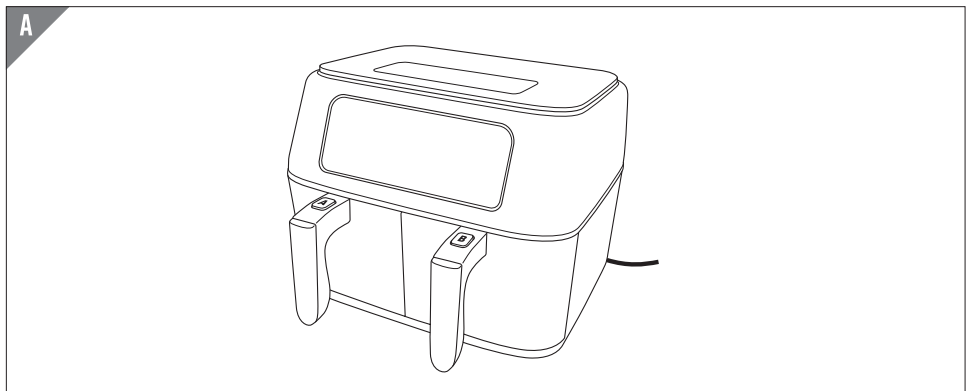

АЛҒАШҚЫ ҚОЛДАНУДЫҢ АЛДЫНДА

Құрылғыны және қаптаманың ішіндегі заттарды тексеру

АЛДЫН-АЛА ЕСКЕРТУ!

Бүліну қаупі!

Құрылғыны бүлдіріп алмау үшін қаптамасының аузын өткір пышақпен немесе басқа өткір затпен ашқан кезде абай болыңыз. Қаптамасынан шығарған кезде абай болыңыз.

1. Құрылғыны қаптамасынан шығарып және барлық керек-жарақтар мен қоса берілген құжаттардың қаптамасын ашыңыз.
2. Жиынтығында барлық керек-жарақтардың болуын тексеріңіз (“Ішіндегі заттар” тарауын қар.).
3. Құрылғының немесе оның жекелеген керек-жарақтарының бүлінбегенін тексеріңіз. Бүлінген құрылғыны пайдаланбаңыз. Нұсқаулықта көрсетілген байланыс деректері бойынша өндірушімен, сатушымен хабарласыңыз.

Бұйымды бастапқы тазалау

1. Буып-түю материалы мен пластик орамалардың барлығын шешіңіз.
2. Алғаш рет пайдаланудың алдында құрылғының барлық бөліктерін “Тазалау және техникалық күтім жасау” тарауында көрсетілгендей тазалап алыңыз.

ПАЙДАЛАНУҒА ДАЙЫНДАУ

1. Желілік бау **4** толығымен тарқатып және аэрогрильді **1** лайық келетін желілік розетканың жанына құрғақ, орнықты, тегіс және ыстыққа шыдамды бетке орналастырыңыз.
2. Ашу түймешіктерін **9** басылған қалпында ұстап тұрыңыз және тостағандарды **5**/**6** корпуста **1** шығарып алу үшін тұтқаларынан **8** ұстап тартыңыз (*1-сур. қар.*).

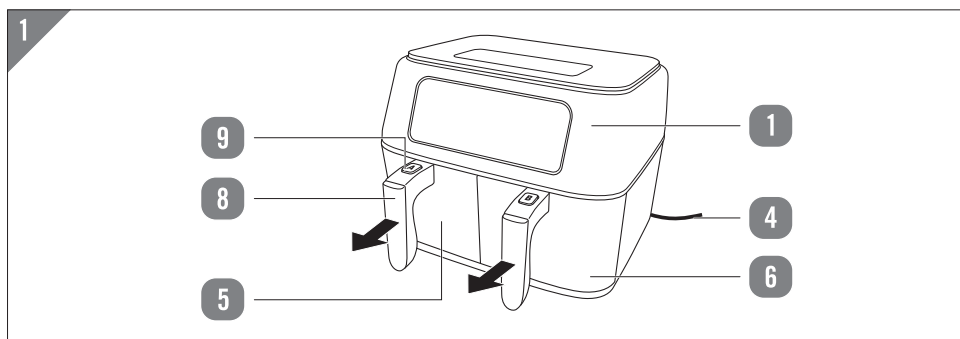

3. Табандықтарды 7 тостағандардың 5/6 түбіне қойыңыз (2-сур.қар.).

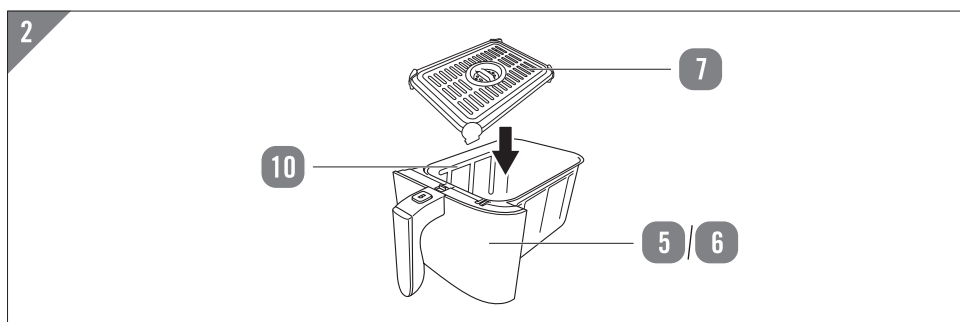

4. Тостағандарға ас әзірлеуге арналған өнімдерді толтырып салыңыз.

Тостағандарды шамадан тыс мөлшерде толтырмаңыз. Тостағандардағы өнімдер олардың ішінде көрсетілген ең жоғары толтыру деңгейінен 10 аспауы тиіс (2-сур. қар.) және корпустың 1 ішіндегі тостағандардың үстіндегі қыздырғыш элементтерге жанасып тұрмауы тиіс.

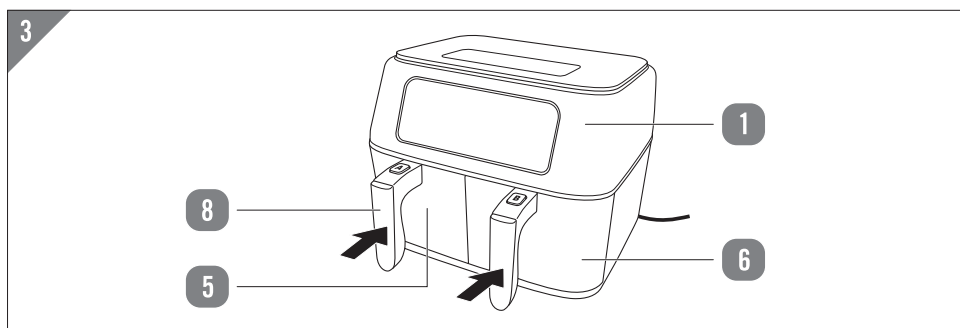

5. Тостағандарды **5/6** корпусың **1** ішіне салыңыз (з-сур.қар.).

Тостағандарды орнату немесе шығарып алу үшін әрдайым тұтқаларын пайдаланып отырыңыз. Құрылғы тостағандар дұрыс орнатылған жағдайда ғана жұмыс істейді.

6. Желілік баудың ашасын желілік розеткаға жалғаңыз. Құрылғы дыбыстық сигнал береді, ал қосылу пернесі жыпылықтап жанып тұрады, бұл құрылғының күту режимінде тұрғанын білдіреді.

7. Құрылғыны қосу үшін қосу пернесін басыңыз.

Құрылғы қосулы тұрған кезде сенсорлық экраны жанады, ал екі тостағанның дисплейлерінен бастапқы бапталған түрінде ас әзірлеудің уақыты мен температурасы (30 минут, 180 °C) кезек-кезек көрсетіліп отырады.

АЭРОГРИЛЬДІ ПАЙДАЛАНУ



- Сенсорлық экранның пернелері **2** жанасуға сезімтал болып келеді.
- Пернені басқан кезде дыбыстық сигнал естіледі.

1. Құрылғыны дұрыс баптап алыңыз.

“Пайдалануға дайындау” тарауын қараңыз.

2. Өзіңіз пайдаланғыңыз келетін тостағандарды **5/6** таңдаңыз.

“Тостағандарды таңдау” тарауын қараңыз.

3. Керекті бағдарламаларды таңдап, ас әзірлеу процесін іске қосыңыз.

Тез баптау үшін “Ас әзірлеу режимдерін пайдалану» тарауын қараңыз.

Анағұрлым дәл етіп баптау үшін “Қолмен баптау» тарауын қараңыз.

4. Ас әзірлеу процесі басталғаннан кейін қалған уақыты мен ағымдағы температурасы тостағанның дисплейінен **12/14** кезек-кезек көрсетіліп отырады.

Сіз құрылғы іске қосылғаннан кейін әртүрлі режимдерді таңдап немесе ас әзірлеудің уақыты мен температурасын өзгертіп отыра аласыз (“Ас әзірлеу режимдерін пайдалану” және “Қолмен баптау» тарауларын қараңыз).

5. Ас әзірлеу процесі аяқталғаннан кейін құрылғы ас әзірлеуді тоқтатады, 5 дыбыстық сигнал естіледі және аспап күту режиміне қайтып оралады.

Құрылғының ішкі бөліктері аэрогриль жеткілікті дәрежеде суыған сәтке дейін жұмыс істей беруі мүмкін.

6. Аэрогрильдің **1** тостағандарын шығарып алу үшін тұтқаларды **8** пайдаланыңыз.
7. Тостағандардың ішіндегі өнімдерді шығарыңыз. Қажетіне қарай қысқыштарды пайдаланыңыз.
Тостағандарды аудармаңыз, себебі олардың түбіне ыстық май жиналуы мүмкін.
8. Ас әзірлеу аяқталғаннан кейін желілік бау **4** желілік розеткадан суырып алыңыз.
9. Құрылғының барлық бөліктерінің 30 минут суынуын күтіңіз, одан кейін оларды қауіпсіз түрде ұстауға болады.
10. Құрылғыны пайдаланып болғаннан кейін оның барлық бөліктерін тазалаңыз (“Тазалау және техникалық күтім жасау” тарауын қараңыз).

ТОСТАҒАНДАРДЫ ТАҢДАУ

Тостағандарды **5**/**6** бірге бірдей ас әзірлеу бағдарламасы бойынша немесе жеке-жеке әртүрлі бағдарламалар бойынша пайдаланып отыруға болады.

- **Тостағанның біреуін ғана пайдалану үшін**
Таңдау үшін А тостағанының пернесін **11** немесе В тостағанының пернесін **15** басыңыз.
- **Тостағанның екеуін бірдей ас әзірлеу бағдарламасы бойынша пайдалану үшін**
Екі тостағанның екеуін бірдей пайдалану үшін «А+В» пернесін **13** басыңыз. Бастапқы орнатылған параметрлерді өзгертпеген болсаңыз, екі тостағанның екеуі де бірдей ас әзірлеу бағдарламасы бойынша жұмыс істейді.
- **Тостағанның екеуін әртүрлі ас әзірлеу бағдарламасы бойынша пайдалану үшін**
А тостағанының пернесін **11** басыңыз және А тостағынына арнап ас әзірлеу бағдарламасын **5** таңдаңыз. Артынан В тостағанының пернесін **15** басыңыз және А тостағынына арнап ас әзірлеу бағдарламасын **6** таңдаңыз.

Тостағандарды дұрыс таңдау бойынша маңызды ескерту

Егер сіз екі тостағанды **5**/**6** екі бөлек ас әзірлеу бағдарламаларымен пайдаланып отырған болсаңыз, онда ас әзірлеу бағдарламаларын орнатып немесе өзгерту енгізбес бұрын алдымен тиісті пернені **11**/**15** басу арқылы дұрыс тостағанды таңдап алуды ұмытпаңыз. Жыпылықтап жанып тұрған перне сіздің қазіргі сәтте соған сәйкес тостағанды таңдап алғаныңызды білдіреді.

АС ӘЗІРЛЕУ РЕЖИМДЕРІН ПАЙДАЛАНУ

1. Ас әзірлеу уақыты мен температурасы алдын ала берілген ас әзірлеу режимін таңдау үшін мәзір пернелерінің бірін **22** басыңыз (төмендегі кестені қар.).

Мәзірдің тиісті пернесі ағымдағы баптауды білдірумен жыпылықтап тұрады.

Мәзірдің пернесі	Ас әзірлеу уақыты	Ас әзірлеу температурасы
CHIPS (ЧИПСЫЛАР)	18 минут*	200 °C
MEAT (ЕТ)	20 минут	200 °C
FISH (БАЛЫҚ)	15 минут	170 °C
VEG (КӨКӨНІСТЕР)	12 минут	160 °C
BAKE (НАН ПІСІРУ)	25 минут	160 °C
MELT (ЕРІТУ)	10 минут	180 °C
DEGDR (КЕПТІРУ)	20 часов	45 °C
REHEAT (ЖЫЛЫТУ)	3 минуты	180 °C
* (МҰЗЫН ЕРІТУ)	15 минут	45 °C

* 10 минуттан кейін аэрогриль 3 дыбыстық сигнал береді, бұл тостағандарды шығарып алып, чипсы біркелкі әзірлену үшін сілкіп алу керектігін еске салу болып табылады.

Қажетіне қарай режим таңдалғаннан кейін ас әзірлеу уақыты мен температурасын өзгертсеңіз болады (“Қолмен баптау” тарауын қар.).

2. Ас әзірлеу процесін бастау үшін START/STOP (БАСТАУ/ТОҚТАТУ) пернесін **18** басыңыз.

Ас әзірлеу процесі 5 секундтан кейін қандай да бір түймешікті басусыз автоматты түрде іске қосылады.

Мәзірдің тиісті пернесі ас әзірлеу процесі кезінде жыпылықтауын қояды және үздіксіз түрде жанып тұрады.

CHIPS (ФРИ КАРТОБЫ)

Алдын-ала қойылған уақыты: 18 минут

Қойылған температура: 200 °C

- Жас немесе тоңазытылған картоптан чипсылар, қолмен туралған чипсыларды, фри картобын, тілімдеп туралған картоп, қуырылған картоп, қабығы аршылмаған картоп әзірлеу үшін керемет болып табылады.

- Тоңазытылған картоптан тағам әзірлеу кезінде (мысалы, чипсыларды немесе тілімдерді) май қосудың қажеті жоқ.
- Қолмен туралған жас картоптан чипсылар немесе тілімдерді қуыру үшін туралған картопты оны сыртында сары-қоңыр түсті қытырлақ қабықша түзілу үшін 1–3 ас қасық өсімдік майына аунатып алу ұсынылады.
- Егер сіз қабығы аршылмаған картопты бүтіндей әзірлеп отырсаңыз, картопты 3 рет шанышқымен піскілеңіз.
- Ас әзірлеудің оңтайлы нәтижесіне қол жеткізу үшін тостағандарға өнімдерді жартысына дейін ғана жеткізіп салып отыру ұсынылады. Толы тостаған ас әзірлеудің қосымша уақытын қажет етуі мүмкін.
- Ас әзірлеудің оңтайлы нәтижесіне қол жеткізу үшін өнімдерді ас әзірлеу уақыты бойы кем дегенде екі рет сілкілеп немесе аударып отырыңыз.

MEAT (ЕТ)

Алдын-ала қойылған уақыты: 20 минут

Қойылған температура: 200 °C

- Еттен әзірленетін стейк, сиыр етінен котлет, тауықтың сүбе еті, бекон, жанышталған ет сияқты түрлі тағамдарды әзірлеу үшін керемет болып табылады.
- Еттің мөлшері мен түріне қарай көбірек немесе азырақ уақыт қажет болуы мүмкін. Циклдың ортасында ас әзірлеу процесін тексеріп және қажетіне қарай ас әзірлеу уақытын өзгертіп отырыңыз.
- Оңтайлы нәтижеге жету үшін етті ас әзірлеу циклының ортасында силиконды қалақшамен араластырыңыз/аударыңыз.
- Әзірленген тағамды тұтынудың алдында оның толығымен пісіп шыққанына және ішінің ыстық екеніне көз жеткізу үшін әрдайым тексеріп отырыңыз.

FISH (БАЛЫҚ)

Алдын-ала қойылған уақыты: 15 минут

Алдын-ала қойылған температура: 170 °C

- Балықтың сүбе еті қатты қуырылып/күрғап кетпей, сонымен қатар толығымен пісіп шығу үшін мінсіз болып табылатын ас әзірлеу режимі.
- Аэрогрильде нәлім, тилапия, жайын, минтай, хек, пикша және албырт тәрізді балық түрлерін пісіруге болады.

- Мысалы албырттың жас сүбе етін әзірлеген кезде ас әзірлеудің оңтайлы нәтижесіне қол жеткізу үшін оған аздап өсімдік майын жағуға кеңес беріледі.
- Оңтайлы нәтижеге қол жеткізу үшін балықты ас әзірлеу циклының ортасында араластырып қойыңыз.
- Аэрогрильде ашпаяндарды әзірлеу үшін оларды тазаламай, яғни қабығын аршымауға және құйрықтарын кеспей пісіруге, сондай-ақ бір ас қасық өсімдік майын қосып, жақсылап араластыруға кеңес беріледі.
- Аэрогрильде тоңазытылған темпурге салынған теңіз өнімдерін немесе қытырлақ нанның ұнына аунатылған балықтың сүбе етін даярлауға болады.
- Әзірленген тағамды тұтынудың алдында оның толығымен пісіп шыққанына және ішінің ыстық екеніне көз жеткізу үшін әрдайым тексеріп отырыңыз.

VEG (КӨКӨНІСТЕР)

Алдын-ала қойылған уақыты: 12 минут

Алдын-ала қойылған температура: 160 °C

- Қырыққабат, саңырауқұлақ, брокколи, сәбіз, собығымен бірге жүгері, ұсақ көк бұршақ, қасқыржем сияқты көкөністерді әзірлеу үшін мінсіз болып табылады.
- Ірі көкөністерді, мысалы брокколи қырыққабатын нәтижесі оңтайлы болу үшін өлшемі 2,5 см кесектерге турап алу ұсынылады.
- Көкөністерді бір ас қасық өсімдік майын қосып араластырғаннан кейін пісіруге кеңес беріледі.
- Кәді немесе бұрыш сияқты тамыржемістерді немесе жұмсақ көкөністерді ұзағырақ және жоғарылау температурада әзірлеуге тура келуі мүмкін.
- Оңтайлы нәтижеге қол жеткізу үшін өнімдерді ас әзірлеу циклы бойы кем дегенде екі рет сілкілеп немесе аударып отырыңыз.
- Баптауларды мерзімді түрде тексеріп және тиісті түрде өзгертіп отырыңыз.

ВАКЕ (НАН ПІСІРУ)

Алдын-ала қойылған уақыты: 25 минут

Алдын-ала қойылған температура: 160 °C

- Аэрогрильде салмасы бар бәліш, кекс, тәтті нандар және печенье сияқты тағамдарды әзірлеуге болады. Аэрогриль сондай-ақ макароннан әзірленген тағамдар үшін мінсіз болып табылады.
- Тәтті нандар немесе печенье аэрогриль тостағанының түбіне күйіп жабысып қалмау үшін тостағанның түбіне май немесе кулинариялық спрей жағуды ұмытпаңыз. Сондай-ақ тостағандардың түбіне фольга немесе нан пісіруге арналған қағаз төсеуге болады.
- Кекс немесе қайнатылған кремі бар тәтті нандарды пісіру үшін табандықтарды шешіп алып және тостағандарға нан пісіруге арналған қалыптарды немесе көмештеуге арналған қалыптарды салыңыз.
- Тостағандарды шамадан тыс толтырмаңыз және ішіне салынған астың пісуін мерзімді түрде тексеріп отырыңыз.

DEGYDR (КЕПТІРУ)

Алдын-ала қойылған уақыты: 20 сағат

Алдын-ала қойылған температура: 45 °C

- Кептірілген жемістер мен көкөністерден дайын дәмді әрі пайдалы басытқылар даярлаңыз.
- Алма, қасқыржем, ананас, банан, қызылша, баялды, шөптер, манго, саңырауқұлақ, құлпынай, қызанақ, қақталған сиыр еті сияқты өнімдерді кептіру үшін өте жақсы.
- Жемістерді (мысалы, алма, банан, манго, ананасты және т.б.) кептірген кезде олардың қабығын аршып және қалыңдығы 3 мм болатындай етіп турауға кенес беріледі.
- Жас шөптерді кептірген кезде оларды жуып, құргатып және сабағын кесіп алыңыз.
- Қақталған сиыр еті сусызданған жағдайда оны түні бойы маринадтап және қалыңдығы 6 мм болатындай етіп тураңыз.
- Өнімдерді арақідік тексеріп және қажетіне қарай даярлану уақытын өзгертіп отырыңыз.

MELT (ЕРІТУ)

Алдын-ала қойылған уақыты: 10 минут

Алдын-ала қойылған температура: 180 °C

- Ірімшік және шоколад сияқты қатқыл өнімдерді еріту үшін керемет болып табылады.
- Балқытылған ірімшігі бар дәмді бутерброд әзірлеңіз, ол үшін ірімшікті екі нан кесегінің арасына салып, тостағанға салыңыз.

REHEAT (ЖЫЛЫТУ)

Алдын-ала қойылған уақыты: 3 минут

Алдын-ала қойылған температура: 180 °C

- «Енді ғана тұмшашаптен шыққандай» етіп тамақтың қалдықтарын жылыту үшін керемет болып табылады.
- Қысқатолқынды пеште қайталап жылыту пицца сияқты кейбір өнімдердің созылғыш текстурасын жоюы мүмкін.
- Екі тостағаны бар аэрогриль пицца, салмасы бар құймақ, ет, макарон бұйымдары және басқа көптеген өнімдерді қыздыру үшін мінсіз болып табылады.

ҚОЛМЕН БАПТАУ



Қажетті режимі таңдағаннан кейін ас әзірлеудің уақыты мен температурасын өзгерту үшін қажетіне қарай 1-ден бастап 4 -ке дейін қадамдардың барлығын қайта орындап шығыңыз (“Ас әзірлеу режимдерін қолдану” тарауын қараңыз).

Сіз қандай да бір режимді таңдамай ас әзірлей бастау үшін уақыты мен температурасын қолмен таңдасаңыз болады.

1. Тостағанның дисплейінен **12/14** ағымдағы ас әзірлеу режимі көріну үшін  (Уақыт/температура) пернесін **17** басыңыз.
2. Баптау пернелерінің  **16** көмегімен ас әзірлеу уақытын қойыңыз (1–60 минут). Уақытын жылдам өзгерту үшін пернені басып ұстап тұрыңыз.
3. Тостағанның дисплейінен ас әзірлеудің ағымдағы температурасы көріну үшін  (Уақыт/температура) пернесін тағы бір басыңыз.
4. Баптау пернелерінің  көмегімен ас әзірлеудің температурасын қойыңыз (45–200 °C). Температурасын жылдам өзгерту үшін пернені басып ұстап тұрыңыз.
5. Ас әзірлеу процесі басталу үшін START/STOP (СТАРТ/СТОП) түймешігін **18** басыңыз.

ЖҰМЫСТЫҢ СИНХРОНДЫ АЯҚТАЛУ ФУНКЦИЯСЫ

Бұл функция екі тостағанда оларға арнап әртүрлі уақыт пен температура қойылғанның өзінде ас әзірлеу процесін бір мезгілде аяқтап отыруға мүмкіндік береді.

1. А тостағанының пернесін **11** басыңыз және А тостағанының ас әзірлеу бағдарламасын **5** қойыңыз.
2. В тостағанының пернесін **15** басыңыз және В тостағанының ас әзірлеу бағдарламасын **6** қойыңыз.
3. SYNC FINISH (Жұмыстың синхронды аяқталуы) пернесін **21**, ал артынан ас әзірлеу процесі басталу үшін START/STOP (СТАРТ/СТОП) **18** пернесін басыңыз.

SYNC FINISH (Жұмыстың синхронды аяқталуы) пернесі бұл функция жұмыс істеп тұрған кезде іске қосылады.

Алдымен ас әзірлеу уақыты ұзағырақ болып келетін тостағандағы ас әзірлеу процесі іске қосылады. Ас әзірлеу уақыты қысқарақ болып келетін тостағандағы ас әзірлеу процесі бірінші тостағанға арнап ас әзірлеудің қалған уақыты екінші тостағанның ас әзірлеу уақытына сәйкес келген сәтте іске қосылады, бұл екі тостағанның екеуінде де ас әзірлеудің бір уақытта аяқталуына мүмкіндік береді.

Сіз сондай-ақ бірінші тостағандағы ас әзірлеу процесі басталып кеткеннен кейін жұмыстың синхронды аяқталу функциясын іске қоссаңыз болады. Алайда бұл функция іске қосылу үшін бірінші тостағанның қалған ас әзірлеу уақыты екінші тостағанның ас әзірлеу уақытынан ұзағырақ болуы тиіс.

KEEP WARM (ЖЫЛЫ КҮЙІНДЕ ҰСТАУ) ФУНКЦИЯСЫ

Бұл функция әзірленгеннен кейін тағамдарды жылы күйінде ұстап отыруға мүмкіндік береді (бастапқы қойылған уақыты: 2 сағат бойы 60 °С температура жағдайында ұстау). Оны төменде келтірілген әдістердің бірін қолданумен іске қосуға болады:

- Ас әзірлеу бағдарламалары қойылғаннан кейін KEEP WARM (ЖЫЛЫ КҮЙІНДЕ ҰСТАУ) пернесін **19** басыңыз (“Ас әзірлеу режимдерін қолдану” және «Қолмен баптау» тарауларын қараңыз).
- Ас әзірлеу кезінде KEEP WARM (ЖЫЛЫ КҮЙІНДЕ ҰСТАУ) пернесін басыңыз.
- Ешбір ас әзірлеу бағдарламаларын қоймастан, тікелей KEEP WARM (ЖЫЛЫ КҮЙІНДЕ ҰСТАУ) пернесін басыңыз (дербес функция ретінде қолданыңыз).

KEEP WARM (ЖЫЛЫ КҮЙІНДЕ ҰСТАУ) пернесі бұл функция іске қосылы болған кезде жыпылықтап жанып тұрады.

Ас әзірлеу процесі аяқталғаннан кейін құрылғы 3 дыбыстық сигнал береді және жылы күйінде ұстау функциясын іске қосады.

Жылы күйінде ұстау уақытын реттеу

- KEEP WARM (ЖЫЛЫ КҮЙІНДЕ ҰСТАУ) пернесін **19** басқаннан кейін (☺/🔥) (Уақыт/температура) пернесін **17** басыңыз, ал артынан баптау түймеші-гінің көмегімен (▲/▼) **16** жылы күйінде ұстау уақытын (1–24 сағат) қойыңыз.

Жылы күйінде ұстау функциясын өшіру

- KEEP WARM (ЖЫЛЫ КҮЙІНДЕ ҰСТАУ) функциясын өшіру үшін KEEP WARM (ЖЫЛЫ КҮЙІНДЕ ҰСТАУ) пернесін **19** басыңыз. Мұны жылы күйінде ұстау функциясы іске қосылмай тұрып немесе процестің барысында орындауға болады.

АС ӘЗІРЛЕУ ПРОЦЕСІН УАҚЫТША ТОҚТАТУ

- Кейбір тағамдық құрамдас өнімдер ең жақсы нәтижеге ие болу үшін ас әзірлеу процесінің ортасында сілкілеуді немесе аударуды қажет етеді. Аэрогрильдің **1** тостағандарын **5/6** шығарып алыңыз, артынан ішіндегі тағамдық құрамдас өнімдерді сілкілеп немесе аударыңыз.

Ас әзірлеу процесі және ас әзірлеу уақытының кері есебі тостағандарды шығарған кезде уақытша тоқтатылады. Ас әзірлеу процесі тостағандарды қайтадан аэрогрильге салған сәтте қайта жалғасады.

Егер тостағандар құрылғыдан 10 минуттан асатын уақыт бойы шығарылған болса, ол ағымдағы ас әзірлеу бағдарламаларынан шығады.

- Ас әзірлеу процесін уақытша тоқтату үшін START/STOP (БАСТАУ/ТОҚТАТУ) пернесін **18** басыңыз. Ас әзірлеу процесін қайта жалғастыру үшін START/STOP (БАСТАУ/ТОҚТАТУ) пернесін тағы бір рет басыңыз.

Ас әзірлеу процесін екі тостағанның екеуі бірдей (алайда жұмыстың синхронды аяқталу режимінде емес) қолданылған кезде уақытша тоқтату үшін тиісті тостағанның пернесін **11/15** басу арқылы А немесе В тостағанын таңдаңыз. Артынан ас әзірлеу процесін уақытша тоқтату үшін START/STOP (БАСТАУ/

ТОҚТАТУ) пернесін басыңыз. Ас әзірлеу процесін қайта жалғастыру үшін START/STOP (БАСТАУ/ТОҚТАТУ) пернесін қайта басыңыз.

Егер ас әзірлеу процесі 10 минуттан артық уақытқа уақытша тоқтатылған болса, орындалып отырған ас әзірлеу бағдарламалары күшін жояды.

- Ас әзірлеу процесін екі тостағанның екеуі бірдей (жұмыстың синхронды аяқталу режимінде) қолданылған кезде уақытша тоқтату үшін START/STOP (СТАРТ/СТОП) пернесін **18** басыңыз. Ас әзірлеу процесін қайта жалғастыру үшін START/STOP (БАСТАУ/ТОҚТАТУ) пернесін қайта басыңыз.

Кез келген тостағандағы ас әзірлеу процесін (жұмыстың синхронды аяқталу режимінде) уақытша тоқтату үшін жұмыстың синхронды аяқталу функциясын өшіру үшін SYNC FINISH пернесін **21** басыңыз. Артынан тиісті тостағанның пернесін **11/15** басумен, А немесе В тостағанын таңдап алыңыз. Артынан ас әзірлеу процесін уақытша тоқтату үшін START/STOP (СТАРТ/СТОП) пернесін басыңыз. Ас әзірлеу процесін қайта жалғастыру үшін START/STOP (БАСТАУ/ТОҚТАТУ) пернесін қайта басыңыз (осы операциялардан кейін жұмыстың синхронды аяқталу функциясы өшеді, екі тостағандағы ас әзірлеу уақыты синхрондалмаған болады).

- Басталған ас әзірлеу процесерін тоқтату үшін және барлық ас әзірлеу бағдарламаларының күшін жою үшін қосу пернесін (⏻) **20** басыңыз.

Құрылғы (⏻) қосу түймешігі басылғаннан кейін күту режиміне қайтып оралады.

Құрылғының ішкі құрылғылары құрылғы жеткілікті мөлшерде суыған сәтке дейін жұмыс істей беруі мүмкін.

ПАЙДАЛАНУ БОЙЫНША КЕҢЕСТЕР

- Ұсағырақ құрамдас өнімдер әдетте ірілерімен салыстырғанда азырақ уақытта әзірленеді.
- Ас әзірлеу кезінде **5/6** тостағандарды шығарып, ішіндегі өнімдерді сілкілеп немесе аударып отырыңыз, бұл түпкілікті нәтижені оңтайландыруға және астың біркелкі емес түрде пісуінің алдын алуға көмектеседі.
- Аэрогрильде сосискалар сияқты өте майлы өнімдерді қуырмаңыз.
- Тұмшапеште әзірлеуге болатын басытқыларды аэрогрильде әзірлеуге болады.
- Егер сіз тәтті нан, кекс немесе киш әзірлегіңіз келсе, табандықтарды шығарып **7**, тостағандардың ішіне табақты немесе нан пісіруге арналған қалыпты салыңыз.

- Құрылғы шамадан тыс түрде қызудан қорғау жүйесімен қамтылған. Егер құрылғы автоматты түрде өшіп қалып отырса, желілік бау **4** ажыратып, аэрогрильді қайта қоспас бұрын толығымен суынуын күтіңіз.

АҚАУЛЫЛЫҚТАР ЖӘНЕ ОЛАРДЫ ЖОЮ

Проблема	Ықтимал себебі	Шешімі
Құрылғы істемейді.	Құрылғы розеткаға жалғанбаған.	Желілік бау 4 желілік розеткаға жалғаңыз.
	Тостағандар 5 / 6 дұрыс қойылмаған.	Тостағандарды аэрогрильдің корпусына 1 толығымен қойыңыз.
	Құрылғы шамадан тыс қыза береді.	Қуат сымын ажыратыңыз және аэрогрильді қайта қоспас бұрын толықтай суынуын күтіңіз.
Ас әзірлеу бағдарламаларын баптау немесе өзгерту мүмкін болмауда.	Сіз тостағанды дұрыс таңдамадыңыз.	Ас әзірлеу бағдарламаларын баптап немесе өзгертулер енгізбес бұрын тиісті пернені 11 / 15 басқаныңызға көз жеткізіңіз (“Тостағандарды дұрыс таңдау бойынша маңызды ескерту” тарауын қар.).
Ас әзірлеу нәтижелері қанағаттандырылмайды.	Тостағандарға тым көп зат салынған.	Асты шағын порциялармен әзірлеңіз.
	Ас әзірлеу температурасы тым төмен немесе тым жоғары.	Лайықты ас әзірлеу температурасын таңдаңыз.
	Құрамдас өнімдердің кейбір түрлерін ас әзірлеу барысында сілкілеп немесе аударып отыру қажет.	Тостағандарды ас әзірлеу барысында аракідік шығарып отырыңыз.
Қуырылған басытқылар қытырламайды.	Құрамдас өнімдердің майы жоқ.	Олар қытырлақ болып шығу үшін аздап май жағыңыз.
Аэрогрильден ақ түтін шығуда.	Сіз тым майлы құрамдас заттарды қолданып отырсыз.	Тостағандардың түбіне жиналған май ақ түтін бөледі және тостағандар әдеттегіден қаттырақ қызып отыруы мүмкін. Бұл аэрогрильдің жұмысына немесе ас әзірлеудің нәтижесіне әсер етпейді.
	Тостағандарда алдыңғы ас әзірлеу кезінде пайдаланылған май қалған.	Тостағандарды әр пайдаланып болған сайын жақсылап тазартып отырыңыз.

Жаңадан әзірленген чипсылар аэрогрильге қуырылғаннан кейін қытырлақ болмай шығады.	Чипсылардың қытырлақ қабықшасы майдың және чипсылардағы судың мөлшеріне байланысты. Сіз чипсыларды аэрогрильде қуырмас бұрын тұздадыңыз.	Картоп чипсыларына май қоспас бұрын оларды жақсылап құрғатып алыңыз.
		Картоп чипсылары қытырлақ болып шығу үшін оларды негүрлым ұсақтап тураңыз.
		Қабығы негүрлым қытырлақ болу үшін майды көбірек қосыңыз.
		Чипсыларды аэрогрильде қуырып алғаннан кейін ғана тұздаңыз.
		Картоп чипсыларын олардағы крахмалды кетіру үшін суға салып және жуып алыңыз.

ТАЗАЛАУ ЖӘНЕ ТЕХНИКАЛЫҚ КҮТІМ ЖАСАУ



АБАЙЛАҢЫЗ!

Күю қаупі!

Құрылғы жұмыс істеп тұрған кезде қызады және күйдіруі мүмкін.

- Құрылғыны әрбір тазалаудың алдында оның суығанын күтіңіз.

АЛДЫН-АЛА ЕСКЕРТУ!

Қысқа тұйықталу қаупі!

Құрылғының корпусына тиген су қысқа тұйықталуға әкеп соқтыруы мүмкін.

- Корпусына судың еніп жатпағынан көз жеткізіңіз.
- Аэрогрильдің корпусын ешқашан суға салмаңыз.

АЛДЫН-АЛА ЕСКЕРТУ!

Бүліну қаупі!

Құрылғыны дұрыс күтіп ұстамау оның бүлінуіне әкеп соқтыруы мүмкін.

- Агрессивті тазартқыш құралдарды, қылы металды немесе нейлонды щеткаларды, сондай-ақ пышақ, қатқыл қырғыштар және соған ұқсас басқа да өткір немесе металды тазартқыш айлабұйымдарды пайдаланбаңыз. Олар аэрогрильдің бетін бүлдіруі мүмкін.
- Тостағандар мен табандықтарға арнап металды ыдысты пайдаланбаңыз, себебі бұл күйіп жабысуға қарсы жабынды бүлдіруі мүмкін.
- Құрылғыны ыдыс жуғыш машинаға салмаңыз, себебі бұл оның бүлінуіне әкеп соқтырады.

Корпусын тазалау

1. Тазалаудың алдында негізгі қорек бауын **4** корпуста және электржелісінен ажыратып алыңыз.
2. Аэрогрильдің **1** толығымен суынғанын күтіңіз.
3. Корпусын ылғал матамен сүртіңіз. Артынан барлық бөліктерінің толықтай құрғауын күтіңіз.
4. Қажетіне қарай желдету саңылауларына жиналған шаңды кетіру үшін оларды құрғақ щеткамен **3** тазалаңыз.

Тостағандар мен табандықтарды тазалау

1. Тостағандарды **5/6** корпуста **1** шығарыңыз.
2. Тостағандар мен табандықтардың **7** толығымен суынуын күтіңіз.
3. Тостағандардың ішіне қойылған табандықтарды шығарыңыз.
4. Тостағандар мен табандықтарды жұмсақ жуғыш құрал мен қажамайтын губканы қолданумен ыстық сумен жуып алыңыз.
5. Барлық бөлшектерін жуып, артынан жақсылап құрғатып алыңыз.
6. Табандықтарды қайтадан тостағандарға салыңыз, ал артынан тостағандарды қайтадан корпусқа салыңыз.

Сақтау

Құрылғыны сақтауға қоймас бұрын оның барлық бөліктерінің толығымен құрғақ болуын қадағалау қажет.

- Құрылғыны әрдайым құрғақ және таза жерде сақтап отырыңыз.

- Құрылғыны тікелей күн сәулесінен қорғап отырыңыз.
- Құрылғыны балалардың қолы жетпейтін жерде сақтаңыз.

ТЕХНИКАЛЫҚ СИПАТТАМАЛАРЫ

Үлгісі: ZD2115A

Қорек кернеуі: 220–240 В айнымалы ток

Жиілігі: 50–60 Гц

Қуаттылығы: 1600–1800 Вт

Әр тостағанның көлемі: 4 л

Қызмет мерзімі: 3 жыл

Сақтау жағдайлары: ауаның $-20\text{ }^{\circ}\text{C}$ және $+45\text{ }^{\circ}\text{C}$ аралығындағы температурасы мен 5% және 95% аралығындағы салыстырмалы ылғалдылығы жағдайында, конденсатсыз.

Шығарылған күні туралы ақпарат бұйымның тақшасында және қаптамасында көрсетілген.

БҰЙЫМДЫ КӘДЕГЕ ЖАРАТУ



Бұйымның сыртында немесе құжаттамасында көрсетілген бұл символ сіздің электрлік және электронды бұйымыңыз тұрмыстық қалдықтардан бөлек түрде кәдеге жаратылуы тиіс деген мағынаны білдіреді. ЕО-да қалдықтарды қайта өңдеу мақсатында бөлектеп жинау жүйесі көзделген. Қалдықтарды қайта өңдеу туралы қосымша ақпарат алу үшін жергілікті билік органына хабарласыңыз.

ӨНІМНІҢ СӘЙКЕСТІГІ МЕН СЕРТИФИКАТТАЛУЫ ТУРАЛЫ АҚПАРАТ

Кеден одағының/ЕАЭО-ның келесі техникалық регламенттерінің талаптарына сай болып табылады:

- «Төмен вольтті жабдықтың қауіпсіздігі туралы» (КО ТР 004/2011);
- «Техникалық құралдардың электромагниттік үйлесімділігі» (КО ТР 020/2011);
- «Электротехника және радиоэлектроника бұйымдарында қауіпті заттарды қолдануды шектеу туралы» (ЕАЭО ТР 037/2016).

ӨНДІРУШІ

Dongguan Zhouda Home Appliances Co., Ltd, 6F, Building 8, No. 10 of Qiaoxin West 2nd Road, Qiaotou Town, Dongguan, Guangdong, ҚХР.

Қытайда шығарылған.

Импорттаушы/Шағымдарды қабылдайтын ұйым

«Эмвэй Қазақстан» ЖШС; Абылай хан даңғылы, 53-үй, 501 — кеңсе, А05А2К5 Алматы, Қазақстан, тел.: +7 (727) 321-03-00.

КЕПІЛДІК МІНДЕТТЕМЕЛЕР

«Эмвэй Қазақстан» ЖШС (осы жерде және әрі қарай «Эмвэй Қазақстан» компаниясы немесе «Эмвэй») Amway тм екі тостағаны бар iCooktm аэрогрилінің (бұдан әрі — «Аэрогриль») өзін дұрыс (жоғарыда көрсетілгендей) пайдаланған жағдайда өндірістік ақауы жоқ екеніне кепілдік береді. Қазақстан Республикасында аэрогрильдің кепілдік мерзімі 24 айды құрайды (сатып алған күннен бастап). Аэрогрильдің қызмет мерзімі 3 жылды құрайды (алғашқы пайдаланған күннен бастап). Сақтау мерзімі — 24 ай. Аэрогриль оның материалдарынан немесе жасалу сапасынан ақаулар анықталып және мұндай ақаулар «Эмвэй Қазақстан» компаниясының немесе тәуелсіз сараптаманың диагностика жасауының нәтижесінде расталған жағдайда бүлінген (ақаулы) деп саналады. Кепілдіктің шарттары тек Қазақстан Республикасының аумағында күшіне ие болады.

Толығырақ ақпарат алу үшін аэрогрильдің тікелей сатушысына немесе «Эмвэй Қазақстан» ЖШС компаниясына Абылай хан даңғылы, 53-үй, 501-кеңсе, А05А2К5. Алматы, Қазақстан мекенжайы бойынша, +7 (727) 321-03-00 телефоны арқылы хабарласыңыз.

Айрықшалар

Бұл кепілдіктің күші төмендегі сипаттамаларға ие аэрогрильдерге тарамайды:

1. Арналу мақсатына сай емес түрде немесе пайдаланушының нұсқаулығына кереғар болып келетін түрде пайдаланылған аэрогриль.
2. Нашар күтіп ұстаудың, физикалық бүлінудің, саналы түрде дұрыс пайдаланбаудың, деформацияның, өзгерту енгізу мақсатында араласудың, салақ ұстаудың нәтижесінде немесе басқа кез келген түрде бүлінген аэрогриль.
3. Өзін Сатып алушы және/немесе үшінші тұлғалар жөндеген аспап немесе мұндай жөндеу Аспаптың ақаулану себебіне айналған болса.

4. Қалыпты пайдалану режимі жағдайында бөлшектердің, түзілімдер мен агрегаттардың табиғи түрде тозуы.
5. Таңбалау тақшасының болмауы (мех. бүлінуі) және жабдықтың сериялық нөмірін анықтаудың мүмкін болмауы. Аспап пен оның сериялық нөмірі туралы ақпарат берілген тақшаны шешпеніз және бүлдірмеңіз. Ол аспап ақауланған жағдайда оны танып сәйкестендіру үшін қажет.
6. Өндірушіге байланысты болмайтын басқа себептермен туындалған басқа ақаулар.

Сатып алушының құқықтары

Егер кепілдік мерзімі ішінде Кепілдікті қолданудың айрықшаларына жатпайтын кемшілік анықталатын болса, Сатып алушы өзінің ұйғарымы бойынша Қазақстан Республикасының «Тұтынушылардың құқығын қорғау туралы» заңымен көзделген өзінің құқықтарын жүзеге асырады.

Шағым беру

Осы Кепілдік бойынша шағым беру үшін Сатып алушы «Эмвэй Қазақстан» компаниясын ақау туралы ол анықталған күннен бастап бір (1) ай ішінде, алайда кепілдік мерзімінен аспайтын мерзімде жазбаша ескертуі тиіс.

Сатып алушы сатып алу фактісін растауы тиіс, яғни аэрогрильді сатып алу фактісін растайтын чекті немесе сатып алуының өзге түрдегі растауын ұсынуы тиіс.

Кепілдік күшінің шектелуі

Осы Кепілдіктің шарттары Қазақстан Республикасының аумағында күшіне ие болады.

Осы Кепілдік ақаудың болу салдарынан нұқсан келтірілген жағдайларды санамағанда, аэрогрильдің бағасымен шектеледі. Осы Кепілдіктің күші Сатып алушы өз бетінше жөндеген аэрогрильге тарамайды.

Егер Қазақстан Республикасының заңнамасымен өзгесі көзделмесе, Сатып алушының аэрогрильге қатысты шағым беру құқығы осы Кепілдікпен белгіленеді.

Егер Қазақстан Республикасының заңнамасымен өзгесі көзделмесе, ОСЫ КЕПІЛДІК МІНДЕТТІ СИПАТҚА ИЕ БОЛАТЫН ЖӘНЕ ҚАЗАҚСТАН РЕСПУБЛИКАСЫНЫҢ ЗАҢНАМАСЫМЕН КӨЗДЕЛГЕН КЕПІЛДІКТЕРДІ САНАМАҒАНДА, БАСҚА БАРЛЫҚ КЕПІЛДІКТЕРДІ АЛМАСТЫРАДЫ.

Бұл Қазақстан Республикасының заңнамасымен рұқсат етілген мөлшерде «Эмвэй» компаниясы өзінің жауапкершілігін Сатып алушыға аэрогрильдің ақаулану салдарынан келтірілуі мүмкін болатын нақты залалмен шектейді.

Осы Кепілдік Сатып алушының Қазақстан Республикасының тұтынушылардың құқығын қорғау туралы заңнамасымен айқындалған құқықтарын кемсітпейді. Егер қолданыстағы заңнамамен өзгесі көзделмесе, ешкімнің осы Кепілдікке өзгерту немесе толықтыру енгізуге, осы Кепілдіктің кез келген шарттарының немесе шектеулерінің күшін жоюға немесе аэрогрильге қатысты басқа кез келген немесе қосымша кепілдіктер ұсынып отыруға құқы болмайды. Кепілдік бойынша осы Шектеулер Қазақстан Республикасының аумағында күшіне ие болады.

Артикул SKU 316080

YCOOK™