



Санкт-Петербургский
государственный
университет

МАТЕРИАЛЫ

Всероссийской научной конференции
XII Ковалевские чтения
«Солидарность и конфликты
в современном обществе»

15-17 ноября 2018 года
Санкт-Петербург

ББК 60.5
УДК 316
С60

Ответственный редактор:

Ю.В. Асочаков

Редакционная коллегия:

Н.Г. Скворцов
А.О. Бороноев
Ю.В. Веселов
А.Н. Сошнев
А.В. Резаев
В.И. Дудина
С.Д. Савин
В.Н. Келасьев
В.В. Козловский
М.С. Куропятник
Д.В. Иванов
Н.А. Пруель
В.Г. Ушакова
А.А. Флягин

С60 Солидарность и конфликты в современном обществе / Материалы научной конференции XII Ковалевские чтения 15-17 ноября 2018 года. / Отв. редактор: Ю.В. Асочаков. СПб.: Скифия-принт, 2018. – 600 с.

ISBN 978-5-98620-330-0

ISBN 978-5-98620-330-0

© Ю.В. Асочаков, 2018

© Коллектив авторов, 2018

Издательство «Скифия-принт».
Санкт-Петербург, ул. Большая Пушкарская, д. 10
www.skifia-print.ru

Заказ № 5627

Оглавление

Оглавление	3
Круглый стол «Социальные факторы и условия развития солидарности в России и Китае»	23
Кремнёв Евгений Владимирович Китайские социологи об управлении процессом формирования межэтнической солидарности в КНР	23
Круглов Владислав Владиславович Условия развития солидарности российской и китайской молодежи посредством диалога культур. Почему межкультурный подход так важен в методике обучения российской молодежи китайскому языку?	24
Лебединцева Любовь Александровна, Дерюгин Павел Петрович, Самарина Екатерина Леонидовна, Ши И Солидарность в социологическом исследовании: подходы и индикаторы ..	25
Макеева Светлана Борисовна Изучение регионального культурного своеобразия китайского социума через регионоведческо-социологический анализ социальной рекламы Китая	26
Мутагиров Джамал Зейнутдинович Мнимый конфликт интересов Китая и России	27
Смелова Алёна Андреевна, Ли Бо Совместное потребление как новая социально-экономическая модель перераспределения благ в китайском обществе	28
Ши И Рост молодежного предпринимательства в Китае как фактор межпоколенной солидарности	31
Секция 1: Солидарность и конфликт: социологическая традиция и новые теоретические подходы	33
Абрамовский Илья Сергеевич Интернет, как фактор развития гражданской активности	33
Азарных Кристина Александровна Жизнь он-лайн: влияние интернет-пространства на становление личности.....	34
Артамонова Марина Васильевна Компетентностный подход – инструмент социального конфликта или модернизации института образования?	38
Архипова Виктория Юрьевна Детско-родительские отношения в условиях технокультуры: новые подходы в исследовании	44
Асочаков Юрий Валентинович Пост-глобализация: конец «конца истории»	45
Бабичев Михаил Александрович Институционализация "новой конфликтности" в социальных сетях интернета	46
Баланцева Екатерина Максимовна Влияние компьютерных игр на выбор жизненной стратегии молодёжи.....	47
Берлин Елизавета Андреевна Тенденции цифровой повседневности: риски и преимущества новых форм солидарности и конфликта в онлайн пространстве	49
Богомягова Елена Сергеевна, Орех Екатерина Александровна Новые идентичности и биосоциальность в условиях поствиртуализации общества	51
Богомягова Елена Сергеевна Опыт изучения социальных проблем в российской социологии в начале XX в.	52

Бодрова Юлия Владиславовна Соппротивление насилию как мегатренд XXI века	53
Большенко Алина Юрьевна Последствия виртуальной социализации: новые солидарности и конфликты в онлайн пространстве, под влиянием процесса цифровизации межличностных отношений	55
Бороноев Асалхан Ользонович Культурная антропология: несостоявшаяся специальность?	56
Бочкарева Вера Игнатьевна Конфликт отечественных социологов с властью (середина 19 - начало 20 века)	57
Бубнова Мария Ивановна Солидарность как общественный идеал и механизм государственного управления.....	59
Булей Полина Сергеевна Структурный и агентностный подходы в теориях социальных сетей...60	
Бурганова Лариса Агдасовна, Исхакова Эльмира Ильдусовна Социальные технологии управления рисками	61
Быканова Яна Павловна, Андриянова Татьяна Владимировна Солидарность, как одна из важнейших целей сетевых коммуникаций	64
Быков Александр Сергеевич Анализ конфликтов начала XX века: русская революция и гражданская война в России как факторы социальных изменений	65
Быков Владимир Петрович Проблема социального конфликта в работах К.Маркса, Платона, Аристотеля: сравнительный анализ	66
Вандышев Михаил Николаевич, Веселкова Наталья Вадимовна, Прямикова Елена Викторовна Отказываемся менять «старую» индустриальность на «новую»: приоритеты с опорой на социальную память	70
Василькова Валерия Валентиновна, Легостаева Наталья Игоревна, Радушевский Владимир Борисович Проблематизация феномена социальных ботов в политической коммуникации	71
Вербин Анатолий Александрович Общество псевдореальности	72
Владимирова Татьяна Валерьевна Киберпространство как очаг накопления конфликтов и средство их нейтрализации.....	73
Волчкова Людмила Тимофеевна Семейная солидарность ресурс воспроизводства семьи как успешной команды	74
Галец Дарья Игоревна Факторы, влияющие на формирование виртуальных общностей в социальных сетях (на примере социальной сети «Вконтакте»).....	76
Гвоздикив Денис Сергеевич Инстаграм как система: попытка описания онлайн-действия	78
Головин Николай Александрович Макс Вебер, мировая война и революции в России и Германии: личное участие, переписка и политическая публицистика 1914-1920 годов	78
Гольбрайх Владимир Беньяминович Члены экологических групп в социальных медиа: цифровое участие и интересы.....	80
Гонашвили Александр Сергеевич Ретроспективный взгляд на ситуацию в отечественной социологии.....	81
Горюнов Павел Юрьевич "Группы смерти" в условиях поствиртуализации: от рекреационной практики к апотропии	83
Добринская Дарья Егоровна Гибридизация сообществ в эпоху интернета	84
Дроздова Анастасия Александровна Контртенденции виртуального пространства в стратегиях выбора «транс-» и «постпубличности»	86

Дудина Виктория Ивановна «Онлайн-сообщества здоровья» как форма самоменеджмента здоровья в цифровом обществе	87
Ефимов Александр Михайлович, Павлова Анастасия Денисовна Социальная динамика в сообществах пользовательского контента (на примере сообществ социальной сети «ВКонтакте»)	88
Ехлакова Ксения Александровна, Самбур София Владимировна Риски виртуализации межличностной коммуникации	89
Запелова София Владимировна Саундскейп торгового центра: перспективы социологического исследования	90
Зверькова София Александровна Доверие как элемент адаптации работающей молодежи в цифровом обществе	92
Иванов Дмитрий Владиславович Дополненная современность: эффекты поствиртуализации и постглобализации	93
Иванов Олег Иванович К общественной солидарности на основе участия в решении актуальных социальных проблем	95
Иванова Анастасия Андреевна Как искусственный интеллект способствует возникновению новых форм экспертности? Случай трансгуманизма	95
Игнатъев Владимир Игоревич Становление техносубъекта как актора цифрового общества	97
Кажанов Олег Александрович Социальные интересы на выборах: конфликт или солидарность (анализ российской социально-политической мысли начала XX века).....	98
Казаренкова Татьяна Борисовна Развитие новых форм интеграции образования, науки и бизнеса в условиях современного цифрового общества	99
Каменева Татьяна Николаевна, Конищева Евгения Васильевна К вопросу о жизненных затруднениях студентов как потенциальных источниках конфликтов.....	100
Катерный Илья Владимирович Постгуманизация современности в социально-теоретическом дискурсе: основные идеи	101
Ковалевская Елена Викторовна Социологические традиции теоретического анализа солидарности и современность	103
Козина Юлия Константиновна Риски цифровизации межличностных отношений: культура речи в Интернете	104
Куклин Гавриил Анатольевич Социальный и социологический конфликт: к двум альтернативам будущего социальной науки	105
Куконков Павел Иванович Социологическая модель социального напряжения: проблема адекватности.....	106
Латыпова Алина Раилевна Проблема хабиутализации в пространстве новых медиа	107
Лебедева Людмила Геннадьевна Гражданственность в дискурсе солидарности и конфликта поколений	108
Легостаева Наталья Игоревна Сетевая публикационная активность на тему «Протест» пользователей социальной сети «ВКонтакте»	109
Ленкевич Александр Сергеевич Компьютерные игры — инкубаторы социально-политического опыта	111
Ломоносова Марина Васильевна Изгнанные революцией и войной. Русские студенты в Праге в 1920 – 1930-х гг. – от конфликта к созиданию	113

Лукьянченко Владислав Сергеевич Изменение коммуникации в онлайн-пространстве при деанонимизации личности.....	114
Маракасова Анастасия Андреевна, Раднаева Арюна Витальевна Значения феномена «онлайн» для «цифровых аборигенов» и «цифровых мигрантов»: повседневность и постсовременность	115
Маркеева Анна Валерьевна, Гавриленко Ольга Владимировна Цифровизация общества: новые возможности развития или путь к цифровой диктатуре	117
Масланов Евгений Валерьевич Солидарность в социальной сети как эффект интерфейса	118
Матвеев Михаил Сергеевич, Моисеева Мария Борисовна Влияние виртуальных социальных общностей на образование реальных (на примере сообществ ВК, посвящённых митингам 26 марта 2017 года).....	119
Мионов Денис Викторович Проблемы институционализации социальной антропологии в России.....	120
Мирясова Ольга Александровна Солидаризация в родительских он-лайн сообществах. На примере движения «За качественное питание в детсадах»	122
Назаретян Сюзана Горовна, Витальева Елена Михайловна Проблемы общества в условиях цифровизации социально-экономических отношений	123
Назарова Дарья Вячеславовна Роль социальных настроений в ценностной интеграции общества	124
Недяк Ирина Леонидовна Солидарность в призме теории неоклассического республиканизма	125
Немчина Вера Ивановна Солидаристские тренды идентичности современного человека	126
Никитина Дарья Олеговна Конфликты поколений	127
Новикова Лариса Васильевна Проблемы солидарности и конфликта в социологии Чикагской школы	128
Нор-Аревян Оксана Аведиковна, Дзаеи Хикмат Намук Али Теоретические подходы к исследованию межпоколенных взаимодействий: традиции и инновации	129
Орлова Ирина Борисовна Искусственный интеллект и потенциальные социальные конфликты	130
Панова Алёна Олеговна, Панкратова Екатерина Владимировна Потенциал изучения педагогических конфликтов в социологии	132
Петрова Ирина Владимировна Исследование социальных процессов: диффузия культуры, науки.....	133
Плетнев Александр Владиславович Идеографические критерии научности в социологии.....	134
Поздеева Елена Геннадиевна Готовность к профессионально ответственному поведению в условиях меняющегося образовательного пространства	135
Руденкин Дмитрий Васильевич, Руденкина Алёна Игоревна Эвристический потенциал коммуникативной теории Юргена Хабермаса при исследовании протестных настроений российской молодежи	137
Руднев Вячеслав Валентинович Англия и брекзит: конфликтный выбор.....	138
Румянцева Мария Александровна Неравенство и паттерны унификации онлайн-контента.....	140
Семашко Лев Михайлович, Скотт Бернارد, Хейлиген Френсис Сетевые фрактальные сфероны органической солидарности: Генетика глобального мира. Нарративы и научная навигация.....	141

Сергеев Василий Сергеевич Проблематика новейших тенденций в социологии	143
Сидорова Анна Святославна Идея социальной солидарности в социологии В.Н. Тенишева	145
Соломатина Елена Николаевна Формирование концепций социального конфликта в начале XXI века	146
Сошнев Александр Николаевич, Сошнева Елена Борисовна Источники социальных конфликтов в эпоху цифровизации	147
Старовойтова Снежана Сергеевна Французская социология П. Бурдьё	148
Струкова Кристина Сергеевна Концептуальные проблемы изучения рисков пользователей цифровой среды	149
Тюнин Аркадий Михайлович Ограничения органического понимания сообщества: виртуальные игровые сообщества	150
Федорова Светлана Александровна Сетевая модель организации глобальных систем в социологии мобильностей Дж.Урри.....	152
Фетисов Владимир Яковлевич Интеграционные процессы и конфликты в свете инновационного развития общества	154
Фомин Егор Васильевич Околорелигиозные феномены как отражение новых солидарностей в он-лайн пространстве	155
Харсеева Алла Викторовна Технологии ведения информационной войны как формы конфликта в глобальном цифровом обществе.....	157
Царева Анна Владиславовна Особенности исследования интернет-форума как ресурса развития онлайн-сообществ здоровья.....	166
Чистова Виолетта Александровна Равнодушие – социальная дезадаптация или новый контекст современности?.....	167
Шагиахметова Алия Хусаиновна Цифровизация экономического поведения россиян.....	168
Секция 2: Солидарность и конфликты в современном российском обществе	170
Абросимова Наталья Валерьевна Революция как разновидность политических конфликтов в оценках студентов и школьников Санкт-Петербурга	170
Авдыев Марат Александрович Социальные сети против судебной коррупции.....	171
Андреев Константин Геннадьевич Открытое правительство как средство совершенствования диалога государства и общества.....	172
Артемова Маргарита Владимировна, Кроева Вероника Алановна Электоральное поведение современной молодежи как индикатор социально-политической напряженности в российском обществе	174
Бабаева Алина Эминовна Актуальные проблемы реализации социального партнерства в современной России: социологический анализ.....	177
Баженов Анатолий Матвеевич Политический режим как инструмент государственного управления в современной России	178
Баранова Галина Васильевна, Новиков Иван Евгеньевич Особенности протестных форм социально-политической активности в современном российском обществе	179
Бедерсон Всеволод Дмитриевич, Шевцова Ирина Константиновна Факторы эффективного согласования интересов в проектах трансформации городских территорий: постановка исследовательской проблемы и поиск теоретического объяснения	180

Бедрик Андрей Владимирович Гражданские институты Юга России в регулировании межэтнических отношений	182
Безрукова Ольга Николаевна, Самойлова Валентина Алексеевна Социальная поддержка межэтнических семей в Санкт-Петербурге в оценках детей и родителей	183
Божичко Петр Феликсович, Аллахвердова Ольга Викторовна Конфликт как фактор формирования социальной компетентности молодежи	184
Бурмыкина Ольга Николаевна Семейная солидарность: представления молодого поколения	185
Быстрова Алла Сергеевна, Жигалина Мария Владиленовна Эффективность антикоррупционной политики РФ	186
Васильева Елена Александровна Согласованность ценностей государственных служащих и молодежи Республики Саха (Якутия).....	187
Васина Ольга Владимировна Конструирование единой общенациональной идентичности как механизм преодоления этнополитических конфликтов на территории современной России ...	188
Великая Наталия Михайловна Российская оппозиция и проблемы институционализации конфликтов в российском обществе	190
Верещагина Анна Владимировна Межпоколенческая солидарность в формировании гражданского патриотизма в российском обществе	191
Власова Наталья Владимировна Общероссийский народный фронт как инструмент урегулирования конфликта интересов гражданского общества и института власти: региональный аспект	193
Власова Светлана Александровна Роль социального партнерства и конфликтных настроений в процессе обеспечения информационной безопасности корпорации	194
Волегов Владимир Сергеевич Готовность обучающихся основной школы к профессиональному самоопределению как социальная компетенция: опыт диагностических обследований Пермского края.....	195
Воронов Виктор Васильевич Об основаниях солидарности в обществе	196
Горьковая Ольга Павловна, Матыкина Виктория Сергеевна Анализ проблем трудоустройства выпускников российских вузов	197
Григорьева Ксения Сергеевна Существует ли конфликт цивилизаций в Башкортостане и ХМАО-Югре? Эмпирическая проверка тезисов С.Хантингтона.....	198
Грицюк Яна Александровна Профилактика хемофобии как социальная проблема	199
Губанов Александр Владимирович Проблемы организации социально-сетевого управления пространством публичных коммуникаций региона	201
Дегтярева Юлия Алексеевна Управление социальными рисками как способ предотвращения трудовых конфликтов в организации	202
Демиденко Анна Сергеевна Влияние социально-экономического самочувствия военнослужащих на выбор способа защиты трудовых прав (на примере Южнороссийского региона).....	203
Дерюгин Павел Петрович, Ярмак Ольга Валерьевна, Лебединцева Любовь Александровна, Архипенко Вероника Евгеньевна Солидарность и противоречия ценностного потенциала студенческой молодежи Санкт-Петербурга и Севастополя	204
Евсеев Евгений Александрович Факторная структура ксенофобии	206

Ефанова Елена Владимировна, Пономарев Александр Дмитриевич Историческая справедливость в контексте современного дискурса «Царицын-Сталинград-Волгоград».....	207
Живенок Надежда Вадимировна Ксенофобия и межэтнические конфликты	208
Задороженко Мария Андреевна Трудовые конфликты в процессе внедрения «бережливого производства»	209
Зими́на Анастасия Андреевна Изменения коммуникационной системы в пространстве современной информационной экономики.....	211
Зотов Виталий Владимирович Конфигурирование релятивных сетей как основа управление пространством публичных коммуникаций системы государственного и муниципального управления.....	213
Зотова Варвара Алексеевна Механизмы формирования «коллективной трезвости» в российском селе: ценностно-ориентированный подход	214
Иванова Елена Игоревна Поколения в обществе и семье: конфликты степени и солидарность	216
Игнатова Татьяна Васильевна, Баранов Алексей Александрович Социальная конфликтогенность российского общества в электоральных процессах.....	217
Игнатьева Ольга Анатольевна Социально-политические особенности конфликта на Юго-Востоке Украины.....	219
Игумова Ирина Анатольевна, Панин Никита Сергеевич Сущность и специфика трудового конфликта в современной России	220
Каневский Павел Сергеевич Неформальный институт лоббизма и развитие коррупционных отношений в современной России	221
Кармова Марьяна Ризоновна Влияние коммуникативной компетенции на конфликтогенность общества	222
Касабуцкая Маргарита Сергеевна, Савин Сергей Дмитриевич Самоидентификация населения в зоне этнополитической напряженности российско-украинских отношений.....	223
Катаева Валентина Ивановна Механизмы публичного управления в рамках кластерно сетевой модели.....	224
Келасьев Вячеслав Николаевич, Первова Ирина Леонидовна Социальная компетентность российского общества как фактор его солидаризации	233
Келасьев Олег Вячеславович Конфликты в молодёжной среде.....	234
Ким Эльвира Шахретдиновна Ценностные ориентации управленческой деятельности руководителей бизнес-организаций как фактор солидаризации бизнес-сообщества (на материалах г. Волгограда)	235
Киселев Игорь Юрьевич, Зуева Светлана Валентиновна Восприятие россиянами коррупции как социальной проблемы.....	236
Киселёва Наталья Ильичична Трансформация оценки социального неравенства в российском обществе	237
Ковалева Елена Олеговна, Мамедова Эльмира Мамедовна Социальное партнерство как эффективный метод разрешения социально-трудовых конфликтов	239
Ковтун Екатерина Андреевна Восприятие коррупции в российском обществе как индикатор конфликтности	240
Козлов Анатолий Александрович Игровой компонент молодежного протеста.....	242

Колдушко Анна Анатольевна Конфликт интересов на государственной службе Пермского края: методы предотвращения и урегулирования	243
Корытникова Надежда Владимировна, Тарасова Екатерина Олеговна Электронное управление при предоставлении государством образовательных услуг	245
Костенко Валерий Валерьевич Конфликтность протестной деятельности молодежных общественных организаций	246
Костина Наталия Борисовна, Дуран Татьяна Валентиновна, Скоробогатская Наталья Александровна Взаимодействие преподавательского сообщества высшей школы и субъектов управления: солидарность или конфликт	248
Костромина Александра Владимировна Постструктурализм и понятие индивидуальности. Возможно ли "обретение себя" в 21 веке?	249
Крайнова Олеся Сергеевна, Аллахвердова Ольга Викторовна Управление конфликтами в молодежной среде в Санкт-Петербурге.....	250
Кривенцова Ксения Сергеевна Самоорганизация молодёжи в девиантном интернет-сообществе.....	251
Крокинская Ольга Константиновна Исследовательская позиция и социальная компетентность студента	253
Кузнецова Полина Юрьевна Проблемы формирования общественно-консультативных органов как механизма государственного публичного управления.....	254
Кузьмин Константин Викторович, Петрова Лариса Евгеньевна Институциональные аспекты профилактики и разрешения конфликтов «врач – пациент»	256
Кузьминов Максим Михайлович, Санадзе Яков Давидович Локальные сообщества как фактор трансформации местного самоуправления в Российской Федерации	257
Куликова Наталья Вячеславовна Деформация социально-трудовых отношений в постсоветской России.....	258
Ланцев Виктор Леонидович Восприятие профсоюза в условиях перехода на профессиональные стандарты педагога	259
Левченко Наталья Валерьевна Риски современного образования: мнение учителей и их ответ на вызовы.....	260
Летюк Любовь Александровна Трансформация конструирования финансовых рынков в эпоху цифровизации общества	262
Ловдин Евгений Николаевич Оценка эффективности деятельности органов местного самоуправления Арктической зоны РФ.....	264
Лысенко Илья Сергеевич Роль Фонда президентских грантов в разрешении и изучении социальных конфликтов в современной России.....	266
Макарова Марина Николаевна Дискурс российских антикоррупционных общественных организаций и движений	266
Макарова Светлана Павловна Возрастной ценз через призму пенсионной реформы.....	267
Максимов Антон Михайлович Теория коммуникативного действия как концептуальная основа согласования интересов субъектов государственной власти и общественности в современной России.....	270
Мальчёнкова Анна Евгеньевна Влияние девиантного поведения подростков на возникновение и развитие конфликтных ситуаций	272

Мельников Евгений Геннадьевич, Цянь Хаожань Urban Griding management как проблема социального контроля в китайском обществе.....	273
Меньшикова Галина Александровна, Евстратчик Светлана Васильевна Подотчетность как слабое звено в механизме государственного управления РФ.....	274
Милецкий Владимир Петрович, Бочуров Андрей Александрович Системное измерение современной антикоррупционной политики Российского государства	275
Михайленок Олег Михайлович, Малышева Галина Анатольевна Социальные сети как проекция общественно-политических противоречий в современной России.....	276
Морозова Наталья Михайловна Основы этнополитической напряженности в регионах ПФО .	277
Мосиенко Ольга Сергеевна Нарушение трудовых прав и профессиональные риски российских врачей (по материалам прикладного исследования в Москве, Казани, Ростове-на-Дону).....	278
Мураткова Юлия Ивановна Удаленная работа — предтеча «золотого века» Конта?.....	280
Никитина Ксения Михайловна Отношение населения к деятельности муниципального образования: результаты и опыт пилотажного исследования	281
Николаева Алла Алексеевна Роль профсоюзов в развитии социального партнерства в сфере труда в современной России.....	282
Нор-Аревян Оксана Аведиковна Конфликтогенный потенциал социально-трудовых отношений в профессиональной деятельности врача.....	283
Ореховская Наталья Анатольевна Доверие как базис социального капитала.....	284
Орлик Елена Николаевна Государство и институт предпринимательства: партнерство и оппортунизм	285
Пахомова Елена Ивановна Трансформация представлений россиян о значимости и способах защиты своих трудовых прав	290
Петрова Ирина Владимировна Сетевая морфология социальных процессов: институт "поверенной публики"	292
Петровская Юлия Александровна, Фитисов Кирилл Викторович Инновационный потенциал молодежи в контексте формирования компетенций цифровой экономики (по материалам эмпирического исследования в Республике Карелия)	293
Петухова Ирина Сергеевна Трансформация социального обслуживания пожилых в России	294
Писарева Александра Николаевна К вопросу об институционализации социальных сетей в современной России	295
Платонов Константин Аркадьевич, Юдина Дарья Игоревна Концепция digital prefigurative participation в контексте анализа студенческого протеста	296
Подорова-Аникина Оксана Николаевна Коммуникационная стратегия государственной власти	297
Подъячев Кирилл Викторович Патриотизм как основание солидарности в российском обществе: опыт реализации и потенциал развития.....	298
Полтавская Мария Борисовна Проблема противодействия коррупции в сфере малого бизнеса в оценках предпринимателей Волгоградской области	299
Попов Роман Евгеньевич Проблема оценки качества социальных услуг в рамках социальной динамики	300
Пруель Николай Александрович, Меньшикова Галина Александровна INTEGRITY ANTI-CORRUPTION STANDARDS: теоретический ракурс новой технологии	302

Пружинин Александр Николаевич Развитие корпоративной социальной ответственности российских нефтяных компаний (за период 2000 - 2018 гг.).....	303
Родионова Елизавета Валерьевна Конструирование проблемы этнического конфликта в СМИ	304
Родионова Елизавета Валерьевна, Балан Ксения Андреевна Освещение этнических проблем средствами массовой информации: критический взгляд аудитории	306
Романова Мария Алексеевна, Кочеткова Анна Павловна, Хайминова Юлия Витальевна, Аполлонова Анна Дмитриевна Эйджизм и антиэйджизм в современном российском обществе	307
Рыбакова Елена Владимировна, Султанова Роза Миниахметовна, Гаязова Гульшат Анифовна, Рыбаков Дмитрий Геннадьевич Воспитание конфликтности или включение в гармонию актуальности	308
Рядинская Евгения Николаевна, Зыбцев Валерий Николаевич Структурно-системная модель формирования смысложизненных стратегий личности в условиях вооруженного конфликта ..	309
Савин Сергей Дмитриевич, Балан Ксения Андреевна Оценка государственной антикоррупционной политики населением (на примере Санкт-Петербурга)	312
Савченко Ирина Алексеевна Основные проблемы развития социального партнерства в современной России	313
Сальникова Дарья Сергеевна Влияние культурного пространства Московского метрополитена на процесс социализации жителей мегаполиса.....	315
Саяпина Алена Сергеевна Социальная динамика в пространстве культуры: интеграция и конфликты.....	316
Селиверстова Надежда Игоревна О готовности к управлению социальными конфликтами в современном российском обществе	317
Семенов Андрей Владимирович Низовая городская мобилизация в современной России.....	318
Сердюков Борис Владимирович Гражданская солидарность россиян в области общественной безопасности.....	319
Серегина Татьяна Николаевна Ценностные системы в условиях современного общества.....	320
Сибирев Владислав Владимирович Регулирование поведения государственных служащих в Интернете.....	321
Сизова Ирина Леонидовна, Хусяинов Тимур Маратович Сетевая солидарность и разрешение конфликтов в пространстве рынка Интернет-труда.....	323
Сокрута Лидия Валерьевна, Внутских Александр Юрьевич, Руднова Наталья Александровна, Толочек Владимир Алексеевич Производительность труда на российских предприятиях: постановка проблемы и первые результаты	324
Солдатов Александр Васильевич, Солдатов Андрей Александрович Общественное мнение как фактор формирования электорального поведения (общность и разрывы)	325
Сорокина Нина Дмитриевна Конфликты в современном российском обществе: сплочение или разрушение?	327
Станевич Анастасия Юрьевна Политические настроения молодежи: подходы и опыт практических исследований.....	328
Стаселько Кирилл Игоревич Теория социального пространства в социологии литературы Пьера Бурдьё.....	329

Стрельникова Татьяна Валерьевна Командная работа как средство установления солидарности в организации	330
Тагибова Асият Ахмедовна, Ильина Галина Николаевна Управление гендерными конфликтами в транснациональных корпорациях.....	331
Тимофеева Оксана Сергеевна Безусловный основной доход как инструмент разрешения конфликтов в политике современного общества: социологический анализ	332
Титаренко Лариса Григорьевна Новые солидарности и конфликты российского общества в концепции риска	333
Тулузакова Марина Валентиновна Поиск социальной справедливости и преодоление социального неравенства	334
Тупаев Андрей Васильевич, Маркин Роман Юрьевич Концепция идеократии и политические практики на постсоветском пространстве.....	335
Тхакахов Валерий Хазраилович Идентичность и память в межэтнических конфликтах КБР	336
Тыканова Елена Валерьевна, Хохлова Анисья Михайловна Между политизацией и аполитичностью: формы участия соседских сообществ в борьбе за городское пространство ...	338
Тыканова Елена Валерьевна, Тыканова Анна Николаевна Уровни взаимодействия групп интересов в ходе общественных слушаний.....	339
Фортунова Мария Геннадиевна Информационные факторы формирования конфликтогенных этнических стереотипов на примере событий на Украине в 2014-2015 гг.....	340
Хорошилова Анастасия Вячеславовна Инновационные практики в культурном развитии макрорегиона	341
Цветкова Галина Александровна, Мецлер Андрей Владимирович Проблемы лиц с ментальными расстройствами в современном российском обществе	342
Чербунин Дмитрий Викторович Социально-экономические последствия трансформации ценностных ориентаций российской элиты в начале 2000-х	343
Черевкова Алена Игоревна Социально-экономические риски и протестная активность врачей российских мегаполисов (на примере городов Москва и Ростов-на-Дону)	345
Чернышева Любовь Алексеевна Городской велопрокат в Петербурге: «мобильная» политика и «мобильная» технология.....	346
Чернышова Анна Геннадьевна, Чернышов Сергей Павлович Коллективный договор предприятий РКП как регулятор социально-трудовых отношений.....	347
Чикарова Галина Игоревна Способы отстаивания трудовых прав учителями г. Ростова-на-Дону	349
Чикин Александр Иванович Доказательная государственная политика в России и роль Санкт-петербургского государственного университета в её осуществлении	350
Чумак Наталья Алексеевна Методические особенности исследования управленческих культур амбулаторно-поликлинических учреждений	352
Шаповалова Анна Михайловна Межгосударственное сотрудничество в евразийском пространстве	353
Шевцов Алексей Владимирович Электорально-социологический аспект политического конфликта.....	355
Шевченко Павел Владимирович Московские школы: точки социальной напряжённости	356

Шепелева Софья Александровна Современное лидерство в Российской Федерации: тенденции и конфликты.....	357
Шубина Татьяна Федоровна, Шубина Полина Владимировна Виртуальные сообщества горожан как эффективная модель коммуникации с властью	359
Шуклина Елена Анатольевна Институциональное доверие в высшем образовании: к проблеме управления рисками	360
Шуклина Елена Анатольевна Предприятия и вузы региона: формы и прогнозы развития сетевых взаимодействий	361
Щербакова Лидия Ильинична, Сагинашвили Валерия Ростиславовна Солидаризация в российском малом предпринимательстве: источники, региональные факторы дезинтеграции	362
Щербина Александра Вениаминовна Перспективы моделирования стандартов социализации в современных обществах.....	363
Щирова Злата Андреевна Неформальный лидер в роли аутплейсмента при высвобождении персонала.....	364
Юрош Татьяна Дмитриевна ГЧП как один из механизмов государственного управления.....	365
Яколенко Анастасия Данииловна Институты конфликто разрешения современной России: социальная реальность.....	366
Яримака Светлана Константиновна, Николаева Марина Евгеньевна Роль социальных институтов в практике конфликто разрешения	367
Ятина Людмила Ивановна Социально-политические факторы протестного потенциала студенческой молодежи: результаты исследования	368

Секция 3: Локальные и глобальные социальные неравенства в современном обществе 370

Андреевкова Анна Владимировна, Андреевкова Нина Владимировна Сравнительный анализ установок россиян и европейцев к новым подходам к реализации принципов социальной справедливости в системе социального обеспечения	370
Антонова Полина Олеговна Сленг как неформальный договор в сетевой среде	371
Ахмедова Муслимат Газиевна Социальное неравенство как проявление социальной несправедливости	372
Бабаева Анастасия Валентиновна, Бочкова Нина Алексеевна Проблемы гендерной идентичности студенческой молодежи в условиях глобальной повестки	374
Белкина Татьяна Дмитриевна Диспропорции в развитии социальных и экономических функций российских городов.....	375
Бистаякина Динара Асымовна, Соловьева Татьяна Владимировна, Панькова Елена Геннадьевна Бюро медико-социальной экспертизы по Республике Мордовия как субъект социально-посреднических отношений в современном обществе	376
Буланова Марина Борисовна Проблема идентификации Neet-молодежи: гендерная асимметрия.....	379
Ван Цзинтин Китайские пенсионеры: аспект социального неравенства	380
Вершинина Инна Альфредовна Формирование новых социальных неравенств в глобальных городах	381

Воеводина Екатерина Владимировна Инвалидность и инклюзия: вызовы и возможности в цифровом обществе	382
Гаврилюк Татьяна Владимировна Новый рабочий класс в дискурсе современной критической теории.....	383
Гилюк Оксана Викторовна Образование в области иностранных языков: межсемейное неравенство или внутрисемейная солидарность?	384
Голованова Оксана Владимировна, Вишталь Мария Игоревна, Романова Виктория Алексеевна, Орешников Андрей Андреевич Проблемы организации учебного процесса в современном вузе глазами обучающихся	387
Голубева Ксения Александровна Влияние культурных ценностей на развитие страны	388
Гранкина Алина Николаевна Социологический анализ вспомогательных репродуктивных технологий в России	389
Гуляева Людмила Владимировна Гендерный аспект использования молодежью интернет-технологий	390
Давлетшина Лилия Авальевна Репродуктивные стратегии мужчин как фактор достижения демографической устойчивости: территориальные различия	392
Дегилевич Петр Алексеевич Трансформация моделей социальной политики под влиянием глобальных процессов	394
Демидова Елена Евгеньевна Социально-экономическое неравенство как девиантогенный фактор.....	395
Ежов Сергей Петрович Четвертая промышленная революция и новые социальные неравенства	396
Елишев Сергей Олегович Социальное неравенство как фактор формирования экстремистского менталитета	396
Еременко Дарья Владимировна Маргинализация как одна из проблем социального неравенства: социологический анализ	398
Игнатьев Владимир Игоревич Неравенство в цифровом обществе: победителю достается все	399
Ильин Владимир Иванович Город и деревня: от противоположности к континууму.....	400
Ильиных Светлана Анатольевна Гендерный баланс в управлении: мужчины и/или женщины?	401
Катерный Илья Владимирович Гендерно-сексуальные разрывы и социальный порядок в условиях морфологической свободы	402
Квятковская Анастасия Романовна Причины подросткового суицида среди девушек (15-18 лет) в школах Казахстана и направления по совершенствованию работы здравоохранительных органов по вопросам подросткового суицида	404
Китайцева Ольга Вячеславовна, Ирсетская Елена Александровна Социальная справедливость в жизненных устремлениях россиян	405
Клочкова Татьяна Николаевна Исследование проблем бедности и малообеспеченности населения в большом городе	406
Козырева Мария Юрьевна Медиация как инструмент разрешения семейных конфликтов.....	411
Колосова Елена Андреевна Прекарность как характеристика неравенства в современном обществе	412

Коцур Глеб Владиславович Официальные извинения и неравенство в международной системе: примирение или репрессия?.....	413
Кочеткова Анна Павловна, Романова Мария Алексеевна, Хайминова Юлия Витальевна, Аполлонова Анна Дмитриевна Конструирование семейного бюджета как способ реализации домохозяйственной власти	414
Кузванова Ангелина Леонидовна, Лукьянов Денис Юрьевич Гендерные отношения в социальной группе автомобилистов: противостояние или солидарность?	415
Кученкова Анна Владимировна Гендерное (не)равенство по характеру прекаризации занятости	416
Кушнир Дария Юрьевна Проблема информационного неравенства в России.....	418
Малахов Николай Евгеньевич Национальные и глобальные неравенства в современной цивилизации	419
Мельников Михаил Васильевич Визуальный протест "исключаемых" против порядка культурной гегемонии в общественном пространстве.....	421
Милюкова Ирина Александровна, Ефименко Екатерина Юрьевна Цифровой гендерный разрыв: кто виноват и что делать?.....	422
Молодецкая Вера Сергеевна Профессиональные стандарты в условиях формирования социальной компетентности российского общества	423
Нарожная Диана Анатольевна Виктимблейминг в отношении женщин как проявление деструктивного гендерного взаимодействия	424
Новикова Светлана Сергеевна Процесс снижения цифрового неравенства между поколениями и его социальные последствия	426
Обрывалина Ольга Андреевна Уровневая организация практик межкультурного взаимодействия в новых образовательных проектах (на примере Москвы).....	427
Осипова Надежда Геннадьевна Гендерное неравенство и насилие: воинствующий патриархат против радикального феминизма	428
Павлюченко Максим Владимирович, Лутошкина Светлана Юрьевна Роль социальной среды в формировании классового самосознания	428
Панкратова Лилия Сергеевна В поисках близких отношений онлайн: риски виртуальных сексуальных и романтических коммуникаций	430
Парфенова Оксана Анатольевна Социальная политика в отношении пожилых граждан: неолиберальный поворот «по-русски».....	431
Пищикова Мария Викторовна, Костина Анастасия Андреевна Гендерные стереотипы в восприятии политического лидерства в России	432
Позднякова Маргарита Ефимовна, Брюно Виктория Владимировна Новая наркоситуация в России.....	433
Проказина Наталья Васильевна Специфика неравенства в условиях технологических трансформаций современного общества	434
Пчелинцева Софья Владимировна Вспомогательные репродуктивные технологии в контексте демографической ситуации в России и странах Европы. К вопросу о социальном неравенстве.	435
Реутова Марина Николаевна Ресурсный обмен в сетевых структурах: опыт эмпирического анализа	436

Романова Мария Алексеевна Устранение гендерной асимметрии языка с помощью феминитивов: за и против	439
Рубцова Татьяна Сергеевна «Свадьба мечты»: неравенство, конфликты и ритуализированные практики солидарности	440
Руппель Анастасия Фридриховна Гендерная асимметрия в социальной работе с семьями с детьми	441
Рыбакова Марина Владимировна Социальная уязвимость как фактор неравенства в современном российском обществе	443
Сачук Денис Игоревич К вопросу о роли прекариата в современной российском обществе	444
Сердюченко Яна Викторовна Риски профессиональной идентичности молодых специалистов медицинского профиля в условиях российских мегаполисов	445
Слепова Ольга Михайловна Информационно-цифровая активность населения как критерий нового социального неравенства	446
Смирнова Наталия Владимировна Социальное неравенство как фактор формирования социального самочувствия российских учителей: опыт социологического анализа.....	448
Сорокина Екатерина Михайловна Технологическая глобализация как предпосылка профессионального неравенства в современном китайском обществе	449
Сущенко Анастасия Дмитриевна, Кузнецов Павел Дмитриевич Факторы формирования гендерного разрыва в стартовых заработных платах выпускников вуза	450
Тарандо Елена Евгеньевна, Малинина Татьяна Борисовна Социализация собственности и социальное неравенство: аспект взаимосвязи.....	451
Тихомирова Анна Михайловна, Журавлева Людмила Анатольевна, Клейменов Михаил Вячеславович Культура потребления экологических продуктов в студенческой среде.....	452
Тюкачева Мария Валерьевна Советское как ценность в экономике впечатлений.....	453
Узюмова Наталья Владимировна ТНК как основной агент глобализации	454
Ушакова Валентина Григорьевна Гендерный разрыв в контексте пенсионной реформы в России	455
Фирсанов Данил Юрьевич Эффект Матфея относительно экономик стран Латинской Америки	456
Холоденко Юрий Александрович Глобализация как фактор углубления социального неравенства.....	457
Шамсутдинова Наиля Кадымовна, Ягафарова Дилара Гафуровна Методология оценки человеческого капитала на индивидуальном уровне на примере муниципальных образований (на примере Республики Башкортостан).....	458
Швецова Анастасия Владимировна Перспективы развития гендерных отношений в информационном обществе	460
Шевченко Ирина Олеговна Мужчины и женщины на российском рынке труда: существует ли неравенство?	462
Шкурко Юлия Святославна Проблема социального неравенства в перспективе эволюционной нейросоциологии	463
Шкурупей Ольга Викторовна Социальные неравенства в современном обществе	464
Шляпников Виктор Валерьевич Всемирный рейтинг счастья.....	465

Щелкин Александр Георгиевич «Гендерная революция» (легализация однополых браков):
чему она больше способствует – солидарности или конфликту в современном обществе?467

Секция 4: Глобальные миграционные тренды современности 469

She Lin Особенности межкультурной коммуникации китайских студентов в Санкт-Петербурге 469

Solares Sierra Ediltrudis Borjas , Tito Perez Yaniubi, Leyva Reyes Naivys Модели социальной
интеграции внутренних мигрантов: осмысление для кубинской реалии.....470

Yin Shasha Социологический анализ миграции крестьян в города472

Амирханян Анастасия Григорьевна Институциональная модель социальной интеграции
мигрантов.....473

**Аполлонова Анна Дмитриевна, Хайминова Юлия Витальевна, Кочеткова Анна Павловна,
Романова Мария Алексеевна** Солидарность и конфликты в среде мигрантов на примере России
.....474

Бондарева Алёна Алексеевна Образ жизни трудовых мигрантов475

Бычкова Татьяна Юрьевна Социальные последствия внутренней трудовой миграции476

Внутских Александр Юрьевич Бородкина Ольга Ивановна Трудовая миграция: о
необходимости междисциплинарного подхода478

Воробьева Ирина Владимировна Отношение россиян к трудовым мигрантам: солидарность
или конфликт?479

Гилязова Ольга Сергеевна, Тагильцева Вита Андреевна Проблемы и риски в области
реализации государственной политики в сфере регулирования процессов внешней трудовой
миграции в Свердловской области.....480

Грунт Елена Викторовна Типы социокультурной адаптации трудовых мигрантов из Средней
Азии: региональный аспект482

Гунтыпова Эржена Саяновна Проблема миграционного оттока молодежи из Республики
Бурятия в оценках молодежи.....483

Дринова Елена Михайловна Миграционный мегатренд в публичном пространстве:
особенности трансформации на глобальном, региональном и локальном уровнях.....484

Ефименко Екатерина Ивановна Миграционный отток из сельских территорий: причины и пути
решения.....485

Иванова Мария Михайловна Профилактика насилия в отношении женщин-мигранток (на
примере г. Санкт-Петербурга)486

Капусткина Елена Владимировна, Капусткин Вадим Игоревич Россия как узел международной
миграции рабочей силы488

Карапетян Рубен Варданович Демографические проблемы и миграционная экономика России
.....489

Копкарева Светлана Игоревна Последствия высокого миграционного прироста в Московской
области490

Коркия Эка Демуриевна Государство как актор регулирования миграционных процессов491

Кунилова Ксения Дмитриевна, Каменева Татьяна Николаевна К вопросу рассмотрения
диаспоры как формы выражения этнической и культурной самобытности492

Леденева Виктория Юрьевна, Мельничук Екатерина Сергеевна Компаративный анализ
зарубежных стран в сфере управления социальной адаптацией и интеграцией мигрантов493

Лобанова Анастасия Петровна Irregular immigration in contemporary Europe: benefits and costs	494
Лузянина Екатерина Гершевна Профилактика социальных рисков международных трудовых мигрантов (на примере макро-, мезо-, микро- уровнях).....	495
Лядова Анна Васильевна, Лядова Мария Васильевна Мобильность пациентов как новый тренд в общественном здравоохранении	497
Малышко Ярослав Олегович, Струкова Кристина Сергеевна Влияние событий политического кризиса на Украине на возросший приток украинских мигрантов на территорию Белгородской области	498
Мастикова Наталья Сергеевна Факторы влияние на отношение к миграции (на основе данных Европейского социального исследования 2016 г.).....	500
Одяков Сергей Вячеславович Проблема внутренней миграции и пространственного развития в современной России	501
Осипова Маргарита Романовна, Ильин Владимир Иванович Образовательная европейская мобильность как фактор флексибилизации образа жизни молодежи	502
Панкратова Лилия Сергеевна Превенция сексуальных рисков среди молодых иммигрантов в России: постановка проблемы	503
Петров Владимир Николаевич Иммиграция и солидарность: пример России.....	504
Пугачев Михаил Дмитриевич Причины проблем мигрантов и способ их разрешения	505
Романенко Вероника Валерьевна Перспективы коммуникации риска как инструмента миграционной политики России.....	506
Самарина Екатерина Леонидовна, Дерюгин Павел Петрович, Лебединцева Любовь Александровна Стратегии социальной адаптации мигрантов-предпринимателей в РФ	507
Сибирев Владимир Анатольевич Миграция и социальные сети.....	508
Соколова Дарья Андреевна Этническое поле трудовых мигрантов в социальном пространстве дальнего востока России	510
Стариков Валентин Сергеевич, Ермакова Мария Александровна, Бобова Алла Сергеевна Анализ миграционных взаимодействий в онлайн-пространствах с использованием больших массивов данных: случай русскоязычного сегмента интернета	511
Степанов Александр Михайлович, Лисицын Павел Петрович О концептуальном развитии транснационального подхода в миграционных исследованиях: по материалам эмпирического анализа постсоветского пространства	512
Тавровский Александр Владимирович Новые социологические направления в миграционных исследованиях	513
Таранова Ольга Александровна Образовательная миграция и доступ к высшему образованию в России.....	514
Трегубова Наталья Дамировна, Ни Максим Леонидович Транснациональные мигранты и онлайн-пространство: Взгляд с позиций социологии эмоций	515
Фадеев Павел Васильевич Узбекские мигранты в условиях российского мегаполиса (на примере Санкт-Петербурга)	516
Федорова Ирина Олеговна, Костин Роман Алексеевич Интеграция мигрантов: теоретические подходы и основания.....	517
Фобьянчук Александр Александрович Здоровье личности и социальная мобильность	518

Черезов Дмитрий Николаевич, Милецкий Владимир Петрович Конфликтогенность миграционных процессов как угроза социальной стабильности	520
Швиндт Ульяна Сергеевна, Веселкова Наталья Вадимовна, Вандышев Михаил Николаевич, Прямикова Елена Викторовна, Данилова Анна Владимировна Траектории мобильности трудоспособного населения малых и средних моногородов	521
Эндрюшко Анна Александровна, Григорьева Ксения Сергеевна Формирование представлений мигрантов и их социального окружения о столице и ее жителях (на примере трудовых мигрантов из Дагестана и Чеченской Республики)	522

Секция 5: Социальная динамика в пространстве культуры: интеграция и конфликты 524

Антонова Наталья Леонидовна Рейтинги вузов в системе интернационализации высшего образования	524
Баркевич Никита Дмитриевич Возможности ассамбляжного подхода к исследованию монастыря как туристического и паломнического центра малого города (на примере г. Печоры)	525
Ваневская Полина Николаевна Культурные аспекты глобализации: детерриторизация и символическая мобильность	526
Васильева Дарья Алексеевна, Бушмин Дмитрий Юрьевич, Лермонтов Даниил Андреевич Трансформация социокультурного пространства библиотеки в современном городском контексте	528
Васильченко Диана Дмитриевна Антропо-культурное измерение стратегического планирования развития регионов Центрального Черноземья	529
Власова Ирина Владимировна К вопросу об исследованиях солидарности в поликультурном мире	530
Воробьева Надежда Юрьевна К вопросу о культурной интеграции общества: взаимообогащающий диалог социальной антропологии и богословия	532
Воронова Мария Викторовна О факторах и моделях адаптации этнических групп в регионах России	533
Гвоздиков Денис Сергеевич Антиколониальная антропология и паттерны фундаментализма: способы восприятия современности	539
Гера Кристина Игоревна, Архипова Ольга Викторовна Дискурсивные практики международной коммуникации в британских СМИ	540
Герашенко Людмила Ивановна Досуговая деятельность как показатель независимой жизни инвалидов	541
Декина Анастасия Сергеевна Культура охраны здоровья: дискурс о заражении	542
Джангозян Стелла Юрьевна Кросскультурные коммуникации в контексте национальной идентичности	543
Дивисенко Константин Сергеевич, Белов Алексей Эдуардович, Дивисенко Ольга Владимировна Фактор семейного воспитания в религиозном воспроизводстве (на материалах интервью с верующими)	545
Камышина Елена Александровна, Дерюгин Павел Петрович Факторы, влияющие на социальную динамику карьерных траекторий менеджеров крупных компаний: противоречия XXI века	546

Каргина Ирина Георгиевна Современный религиозный плюрализм: вызовы познанию и измерению в контексте проблем неравенства и конфликта	547
Кирилина Татьяна Юрьевна Социология космоса: мировоззренческие и методологические основы	548
Когай Евгения Анатольевна Социокультурная компонента стратегий регионального развития	549
Косарская Елена Сергеевна Диалог культур как фактор культурной безопасности	550
Крецер Ирина Юрьевна «Милые бранятся – только тешатся»: конфликты и союзы в кругу родственников	551
Крокинская Ольга Константиновна «У нас кого больше – умных или глупых?» Популярная когнитивистика	552
Куропятник Марина Степановна Дискурс культурного разнообразия: от мультикультурализма к постмультикультурализму	553
Маликова Наиля Рамазановна Этнокультурные ресурсы «человеческого капитала» в российских регионах: потенциал интеграции и конфликта	554
Малышев Валерий Александрович, Волчкова Людмила Тимофеевна Административная реформа как институционализация технологий преодоления конфликта интересов в системе государственной службы РФ	555
Марьина Людмила Петровна Социокультурная динамика современной журналистики: драматургия игры	556
Медведев Владимир Иванович Язык как канал формирования социальной солидарности	558
Мельников Николай Николаевич Экологические субботники как проявление гражданской инициативы для улучшения социо-экологической ситуации в городе	559
Микиденко Наталья Леонидовна Город в фокусе межкультурных исследований	560
Михеев Денис Александрович Социокультурные факторы оценки качества городской среды	562
Михеева Виталина Владимировна, Чупров Владимир Ильич Неопределенность как атрибут трансформирующегося общества	563
Моравицкий Ян Бьёрнович Периодические издания ПАКП - конструирование идентичности в печати	564
Москалева Светлана Михайловна Гражданская экспертиза городских проблем в Санкт-Петербурге	567
Овчинникова Наталья Владимировна, Смирнова Анна Геннадьевна Культура участия граждан в жилищном самоуправлении	569
Панич Наталья Александровна Дарообмен в современном обществе: социоантропологические перспективы изучения	570
Петрова Татьяна Эдуардовна Воспитание патриотизма российской молодежи	571
Пивоваров Александр Михайлович Body studies в социологии: на пути к преодолению картезианского дуализма	574
Погонцева Анастасия Владимировна Влияние религиозной конверсии на трансформацию социальной идентичности (на примере перехода христиан в ислам)	575
Подгорный Андрей Сергеевич, Ильин Владимир Иванович Получение высшего образования в условиях информационной неопределенности	576

Полякова Ольга Владимировна Демографическое разнообразие поведения молодёжи в меняющихся контекстах современности: концепты, подходы, методы исследования.	577
Пронина Марина Сергеевна Современные практики «паломничества» как фактор переосмысления себя	579
Слюсарев Владимир Владимирович Коэволюция культур и сетевая солидарность как способ соразмерного сосуществования	581
Сорока Кристина Валентиновна Роль Международной Организации Франкофонии в сохранении культурно-языкового разнообразия в эпоху глобализации и мондиализации.....	582
Сторожева Светлана Петровна Городские пространства в мультипликационных фильмах.....	584
Суслова Татьяна Ивановна Социокультурное взаимодействие иноязычных студентов в ВУЗе .	585
Тезич Мустафа Джан Методологический подход к вопросу о происхождении Чингиз-хана.....	586
Тимофеева Екатерина Владимировна Проблема культурного разнообразия во Франции в контекстах глобализации.....	588
Ткаченко Олеся Евгеньевна Мультикультурализм: промахи и перспективы (анализ с 1980 - 2018 гг).....	589
Тормошева Вера Сергеевна Lingua franca как феномен политической власти	590
Трофимов Сергей Викторович Религиозное разнообразие в меняющихся контекстах современности	592
Целищева Вероника Геннадьевна Темпоральность в межкультурных коммуникациях (на примере коренных народов Нижнего Амура и Сахалина)	593
Черкашов Евгений Михайлович Противоречивость установок конкурентоориентированности молодежи.....	594
Шаронов Дмитрий Иванович, Шаронова Алла Адольфовна Динамика ценностей в модели культурной эволюции Р. Инглхарта	596
Шведовский Вячеслав Анатольевич, Сухов Сергей Алексеевич Моделирование перколяционно-клеточным автоматом динамики ценностных ориентаций в социальной сети	597
Щеголькова Елена Юрьевна Опыт межэтнических отношений в полиэтничных регионах (пример РБ и ХМАО (Югра).....	599
Эндрюшко Анна Александровна Межнациональные отношения в зеркале местных медиа: пример газеты «Сургутская трибуна».....	600

Круглый стол «Социальные факторы и условия развития солидарности в России и Китае»

КИТАЙСКИЕ СОЦИОЛОГИ ОБ УПРАВЛЕНИИ ПРОЦЕССОМ ФОРМИРОВАНИЯ МЕЖЭТНИЧЕСКОЙ СОЛИДАРНОСТИ В КНР

Кремнёв Евгений Владимирович

Иркутский государственный университет

В 2008 году Минобразования КНР и Госкомитет по делам национальностей выпустили «План-инструкцию для учебных заведений по формированию межэтнической солидарности». Вслед за этим был инициирован ряд социологических исследований по этой теме. Социолог Чжэн Ханшэн так определяет межэтнической солидарность (民族团结): «объединение различных этносов с целью установления между ними взаимовыгодных отношений на основе тесного сотрудничества, а также формирования более крупной этнической общности». По мнению ученого, ключ к решению проблемы формирования социальной солидарности лежит в воспитании чувства социальной идентичности членов общества [4], в связи с чем в научном, политическом и социальном дискурсе фигурирует слово «教育», понимаемое не в узком смысле «образования», а как совокупность общественно-политических мер, призванных «воспитывать, обучать» межэтнической солидарности, «формировать» ее у членов общества.

Как указывает профессор Тан Юйлинь, межэтническая солидарность в Китае формируется тремя способами:

- проведение мероприятий, способствующих установлению межэтнической солидарности в социальной сфере (фестивали, съезды, конференции, «месячники солидарности» и т.д.);
- распространение идей солидарности через систему всеобщего образования;
- преследование по закону этнического сепаратизма и другой деятельности, подрывающей межэтническую солидарность [2].

Кроме обязательно декларируемого постулата о распространении идей марксизма по национальным вопросам и осуществления политического курса партии и государства на формирование межэтнической солидарности [3] в качестве основного содержания указанной работы исследователями предлагается также усиление национального самосознания (国家认同) и понимания его связи с этническим самосознанием (民族认同) [2]. Значительное место уделяется понятиям «государственное сознание» (国家意识), «гражданское сознание» (公民意识), «китайское национальное сознание» (中华民族意识), «правовое сознание» (法律意识), «патриотизм» (爱国主义), «неразделимость китайской нации» (不分裂中华民族), «национальная политика» (民族政策), «религиозная политика» (宗教政策), «общие представления об этносах» (民族常识), «межэтнические связи» (族际关系) [1] и др.

Таким образом, по мнению китайских исследователей, основная работа по формированию межэтнической солидарности в Китае должна быть сосредоточена в двух плоскостях: в области идеологии и пропаганды, а также в правовом поле. Кроме того,

современный социологический дискурс, в значительной степени претерпевающий влияние государственной идеологии, прежде всего сосредоточен на описании и внедрении таких средств формирования межэтнической солидарности, которые способствовали бы пресечению сепаратизма и экстремизма.

1. 马戎. 民族社会学 — 社会学的族群关系研究. 北京: 北京大学出版社. 2004.
2. 谭玉林. 我国民族团结教育理论与实践研究: 硕士学位论文. 中央民族大学. 北京, 2011年. 99页.
3. 青觉. 民族政策: 国家行为的政治规范 // 中国民族报. 2007年02月02日.
4. 郑杭生. 民族团结与和谐社会 // 创新. 2009年. 第12期. 5-10页.

УСЛОВИЯ РАЗВИТИЯ СОЛИДАРНОСТИ РОССИЙСКОЙ И КИТАЙСКОЙ МОЛОДЕЖИ ПОСРЕДСТВОМ ДИАЛОГА КУЛЬТУР. ПОЧЕМУ МЕЖКУЛЬТУРНЫЙ ПОДХОД ТАК ВАЖЕН В МЕТОДИКЕ ОБУЧЕНИЯ РОССИЙСКОЙ МОЛОДЕЖИ КИТАЙСКОМУ ЯЗЫКУ?

Круглов Владислав Владиславович

ГАОУ ДПО "Центр педагогического мастерства"

1. В современной методике обучения иностранным языкам все большую роль начинает играть межкультурный подход, предполагающий освоение обучающимися обеих культурных данностей (своей родной и иностранной) в их равнозначном статусе, в их взаимном пересечении и интеграции. Иностранный язык и культура имеют зеркальное отражение, которое выявляет неосознаваемые особенности родного языка и собственной культуры.

2. Как школьники, так и студенты, изучающие китайский язык, не могут достойно представить свою страну на иностранном языке. Проблема заключается в том, что в современных учебниках китайского языка совсем отсутствует межкультурный подход, большой акцент делается на изучение иноязычной культуры, а именно Китая.

3. Предлагаемый автором учебник «Лингвострановедение России и Китая» предусматривает следующую последовательность обучающих действий: ознакомление с фактом иной культуры – ознакомление с фактом родной культуры на иностранном языке - перенос факта иной культуры в родную и осознание ее особенностей – переоценка, осмысление факта родной культуры и на этой основе осознание своей национальной идентичности – постижение с новой Я-позиции явления иной культуры – переоценка факта иной культуры – формирование представления о факте родной культуры с позиции носителя языка.

4. После предложенного алгоритма, на основе которого построены уроки учебника «Лингвострановедение России и Китая», представители молодежи России и Китая, осознавая значимость диалога культур и имея четкое представление о богатом историческом, культурном, цивилизационном опыте двух великих держав – России и Китая, постигают «датун» (Великая гармония, согласованность), другими словами, налаживается и развивается солидарность российского и китайского обществ.

СОЛИДАРНОСТЬ В СОЦИОЛОГИЧЕСКОМ ИССЛЕДОВАНИИ: ПОДХОДЫ И ИНДИКАТОРЫ

Лебединцева Любовь Александровна

Дерюгин Павел Петрович

Самарина Екатерина Леонидовна

Ши И

Санкт-Петербургский государственный университет

Солидарность как понятие имеет длительную историю своего становления в социологической науке. Ключевая роль в становлении этого понятия сыграл Э. Дюркгейм. В настоящее время сложилось много теоретико-методологических подходов к исследованию солидарности и, в частности, к индикаторам и показателям по кот можно измерять солидарность в эмпирических исследованиях. Так, Л. Буржуа выделял естественную солидарность. Согласно М. Ковалевскому в центре всей социологии стоит идея солидарности. Л.И. Мечников считал солидарность основным критерием прогресса.

По мере социодинамики общества трансформируются и факторы, и характер самой солидарности. Поэтому, вопросы солидарности и основания для ее возникновения в современном обществе требуют постоянного научного анализа и исследования [1].

Однако, что может составлять эмпирически наблюдаемую и измеряемую основу этого явления? В целом ряде подходов в качестве эмпирических показателей могут быть использованы: количество положительных связей, дружеских симпатий (Джекоб Морино); общительность и эмоциональные вклады в отношения (Ланд); сочувствие, согласие и уровень безоговорочного уважения (Крамер); корреляция между качествами закрытости, частоты и длительности отношений (Марсден и Кэпмбел); длительность контактов (Митчел); близость, формальность и свобода в отношениях (Вегнер). На наш взгляд, это важные индикаторы, через которые действительно могут раскрываться некоторые характеристики солидарности. Наряду с этим, в социологической науке солидарность не сводится к чисто психологическим отношениям между людьми, а рассматривается как сложная интеграция социальных отношений возникающих на основе экономических, социокультурных, политических, национальных и иных основаниях. В связи с этим, рассматривать солидарность только как психологические контакты и связи между людьми – значит исследовать поверхностный уровень (здесь и сейчас) социальных отношений и связей. На настоящем этапе развития социологической науки, ведущие исследователи солидарности устойчиво обращаются к изучению ценностей как наиболее адекватного индикатора, раскрывающего солидарность. Почему именно ценности в современной социологии могут рассматриваться как индикаторы солидарности? Потому что ценности формируются на основе всего комплекса системных характеристик общества и выражаются в эмпирических поступках и действиях (У. Томас и Ф. Знанецкий). Без единства ценностей немыслима и солидарность людей в обществе. Проведение ряда эмпирических исследований ценностей среди различных групп населения России и Китая позволило говорить об уровне солидарности этих групп [2, 3, 4, 5]. В частности, нами предложен коэффициент ценностного потенциала сети отношений между респондентами. В том числе, это позволило сравнивать и анализировать солидарность китайских и российских респондентов.

1. Гофман А.Б. Пробуждение социологической идеи: социальная солидарность // Социология и общество: глобальные вызовы и региональное развитие. Уфа, 2012.

2. Дерюгин П.П., Баруздин И.А., Цзинь Ц., Сивоконь М.В., Шилева А.С. Сетевая диагностика ценностей предпринимательства (по материалам эмпирического социологического исследования российских и китайских предпринимателей) // Дискурс. 2017. №4. С. 68-89.
3. Дерюгин П.П., Лебединцева Л.А., Баруздин И.А., Сивоконь М.В. Корпоративные ценности как объект сетевой диагностики: методология и опыт эмпирического исследования // Навстречу будущему. Прогнозирование в социологических исследованиях: Материалы VII международной социологической Грушинской конференции. М., ВЦИОМ. 2017. С.1605-1609.
4. Дерюгин П.П., Лебединцева Л.А., Цзинь Ц., Шилева А.С. Сравнительный анализ ценностей молодых российских и китайских предпринимателей в координатах менеджмента: методика исследования и некоторые выводы // // Россия и Китай: история и перспективы сотрудничества: материалы VII международной научно-практической конференции. Благовещенск, БГПУ. 2017. С. 267 – 271.
5. Лебединцева Л.А., Смелова А.А. Социальная структура и ценности в российском и китайском обществах: сравнительный анализ // Россия и Китай: история и перспективы сотрудничества: материалы VII международной научно-практической конференции. Благовещенск, БГПУ. 2017. С.299 -302.

ИЗУЧЕНИЕ РЕГИОНАЛЬНОГО КУЛЬТУРНОГО СВОЕОБРАЗИЯ КИТАЙСКОГО СОЦИУМА ЧЕРЕЗ РЕГИОНОВЕДЧЕСКО-СОЦИОЛОГИЧЕСКИЙ АНАЛИЗ СОЦИАЛЬНОЙ РЕКЛАМЫ КИТАЯ

Макеева Светлана Борисовна

Иркутский государственный университет

В современных условиях общественного развития социальная реклама выступает универсальным источником информации для регионоведческо-социологического познания китайского общества, выявления социальных проблем в китайском социуме, рассмотрения культурных особенностей социальной жизни Китая. Социальная реклама получила распространение в Китае с 1978 года, когда политика «реформ и открытости», проводимая Дэн Сяопином оказала существенное воздействие на все стороны социального развития китайского общества. В период с 1949-1978 гг. функции социальной рекламы выполняла пропагандистско-агитационная продукция, выступающая мощным инструментом в формировании общественного сознания китайского общества в период первых пятилеток КНР, во время «Большого скачка», а также в условиях «Культурной революции».

Регионоведческо-социологический анализ социальной рекламы в Китае представляет собой процесс, включающий в себя следующие этапы:

1. Сбор первичной регионоведческой информации. На этом этапе происходит сбор всего массива рекламной социальной продукции Китая. Это могут быть рекламные плакаты, баннеры, ролики социальной рекламы.
2. Обработка материала. Полученный материал обрабатывается в соответствии с разработанной программой исследования. Происходит перевод материалов социальной рекламной продукции с китайского на русский язык. Полученные данные с помощью регионоведческо-социологического анализа группируются по основным социальным аспектам, отражающим культурное своеобразие китайского общества.

3. Оформление выводов. После того как материал обработан и сгруппирован, результаты сопоставляются с регионоведческой информацией, включающей в себя познания китайского общества в области социологии, политологии, истории, географии, экономики, этнологии, антропологии, философии и культурологии Китая. На основе этого устанавливаются причины появления отдельно-взятой социальной рекламной продукции, степень и последствия воздействия данного контента на китайский социум.

Одним из условий успешного проведения регионоведческого-социологического анализа социальной рекламы Китая являются глубокие познания культурно-исторической специфики китайского общества, способность в выявлении социально-политических закономерностей в развитии Китая, установление причинно-следственных связей экономической детерминанты в условиях построения «социализма с китайской спецификой», владение китайским языком.

К основным аспектам в развитии современного китайского общества, отражённым в социальной рекламе Китая относятся: охрана окружающей среды, экономия воды, защита животных, популяризация различных видов спорта, отказ от курения, польза донорства, уважение и почитание пожилых людей, забота о своих родителях, отказ от принудительных браков, воссоединение семей после разводов, воздействие информационных технологий на граждан КНР, проблема «невидимых» детей, популяризация «китайской мечты» и др.

МНИМЫЙ КОНФЛИКТ ИНТЕРЕСОВ КИТАЯ И РОССИИ

Мутагиров Джамал Зейнутдинович

Санкт-Петербургский государственный университет

Определенные круги в мире и России стремятся препятствовать сотрудничеству между Китаем и Россией. Они утверждают, что Россия как «страна европейской культуры» должна стать частью Западного мира, а Китай с его огромным населением таит в себе угрозу для нее.

Эти суждения являются ошибочными, а, как известно, из ложных суждений вытекают и ложные умозаключения. В действительности же Россия является евроазиатской страной. Здесь проживают более ста коренных народов со своими многовековыми культурами и системами ценностей, что является величайшим преимуществом Российской Федерации, ибо объективно соединяет в себе все современные культуры народов мира, а потому и способно наладить равноправное и взаимовыгодное сотрудничество со всеми ними. Это, во-первых. Во-вторых, исторически не Китай угрожал кому-то, а сам являлся жертвой агрессивной политики «великих держав» мира, среди которых была и Российская империя.

Между Россией и Китаем, как соседними странами, естественно, возникали споры об их рубежах. Вопрос этот был урегулирован договором в Нерчинске в 1689 г. Согласно ему, граница между Россией и империей Цин устанавливалась по реке Горбице — левому притоку реки Шилки и по Становому хребту. Земли между рекой Удой и горами к северу от Амура оставались неразграниченными.

Договор соблюдался обеими сторонами до 1854 г., но в условиях очередной Опиумной войны между Китаем и западными странами, Россия заняла неразграниченную территорию. Новые проблемы возникли после Японо-китайской войны, когда Россия получила право на аренду Ляодунского полуострова сроком в 25 лет и на строительство Восточно-Китайской железной дороги.

Октябрьская революция, осуждение Советской Россией колониальной политики, помощь СССР в становлении КНР и последовавшее десятилетие всестороннего сотрудничества отодвинули проблему границ на задний план, но она вновь дала знать о

себе в условиях возродившихся взаимного недоверия и вражды, главным образом, по вине Н. Хрущева.

Выражающие опасения о возможной китайской экспансии на Север люди склонны оценивать поведение других народов по собственным меркам. На самом же деле у каждого народа и страны имеются свои традиции и нормы жизни. Как говорят знатоки Китая, там во всех отношениях с другими народами и странами руководствуются формулой: «мы, наши союзники и остальные». Конфронтации и противостояния китайцы стремятся избегать, отдавая предпочтение экономическим выгодам и собственной безопасности. В разрешении территориальных споров они руководствуются принципом «отложить в сторону споры, совместно развиваться», рассматривая в качестве ключевого момента экономическое развитие страны. На XIX съезде КПК в 2017 г. говорилось о задаче «объединения народов общей судьбы неевропейского выбора». Россию они считают страной европейского выбора, вернувшейся к политике и практике имперской, с поработившей ранее Китай, политикой. Поэтому сколько-нибудь долгосрочных политических и военных союзов с нею, пока и политический строй, и политика России не изменятся, у КНР не может быть. Могут быть только временное экономическое и торговое сотрудничество, что и делается через ШОС и БРИКС.

СОВМЕСТНОЕ ПОТРЕБЛЕНИЕ КАК НОВАЯ СОЦИАЛЬНО-ЭКОНОМИЧЕСКАЯ МОДЕЛЬ ПЕРЕРАСПРЕДЕЛЕНИЯ БЛАГ В КИТАЙСКОМ ОБЩЕСТВЕ

Смелова Алёна Андреевна

Санкт-Петербургский государственный университет

Ли Бо

На протяжении XX-XXI вв. происходит эволюция форм капиталистических организаций, исследованием которых в экономической социологии активно занимались П. ДиМадджио, У.Пауэлл, Д. Старк и Э. Уэтли [1]. Постепенно осуществлялся переход от иерархических форм к плоским и сетевым формам организаций, а от них к онлайн-платформам. Этот процесс британские экономсоциологи П. Лангли и Э. Лейшон назвали платформным капитализмом [2]. Онлайн-платформы порождают новый вид экономики – экономику совместного потребления.

Совместное потребление – это социально-экономическая деятельность, осуществляемая с помощью онлайн-платформ, которая предполагает коллективное потребление и перераспределение недостаточно используемых товаров, активов или услуг на платной или безвозмездной основе. Концепцию совместного потребления предложили экономисты Р. Ботсман и Р. Роджерс в книге «What's Mine Is Yours: The Rise of Collaborative Consumption» (2010) [3]. Идея заключается в том, что потребителю часто выгоднее и удобнее платить за временный доступ к продукту, чем владеть им. Выступая на конференции TED, Ботсман назвала sharing economy новой социально-экономической моделью, которая революционизирует наше потребление товаров и услуг. Примерами совместного потребления являются: сервис аренды жилья Airbnb, приложение для поиска попутчиков BlaBlaCar, сервис заказа такси Uber, онлайн-аукцион eBay и другие. Онлайн-платформы, позволяющие людям и компаниям совместно использовать принадлежащие им ресурсы, уже создали мировой рынок с объемом в \$15 млрд и перспективой роста до \$335 млрд к 2025 году. В Китае на 2016 г. оборот экономики совместного потребления составил 3,45 трлн. юаней или \$500 млрд. Участниками рынка стали 600 млн. человек, т.е. каждый второй житель Китая. Предметами совместного пользования китайских граждан становятся машины, велосипеды, одежда, зарядные устройства, зонтики и даже баскетбольные мячи. В Пекине даже открылся Государственный исследовательский центр

по экономике совместного потребления. Сервисы обмена успешно действуют во многих городах Китая и оказывают влияние не только на структуру потребления, но и на использование технологий. Они позволяют экономить деньги, время и пространство.

Одной из самых популярных компаний в Китае является Airbnb. Это онлайн-площадка для размещения, поиска и краткосрочной аренды частного жилья по всему миру. Пользователи Airbnb имеют возможность сдавать путешественникам в аренду своё жильё целиком или частично. Сайт предоставляет платформу для установления контакта между хозяином и гостем, а также отвечает за обработку транзакций. Airbnb предлагает жильё в 65 000 городах 191 страны мира. С момента основания в августе 2008 г. и до апреля 2017 г, через сайт Airbnb нашли жильё более 150 млн человек. В основе работы площадки лежит брокерская модель: в зависимости от площади арендуемого помещения, путешественник должен заплатить компании 6–12% от суммы сделки, арендодатель платит 3%. Благодаря рейтингу (он есть и для арендодателей и для путешественников), можно узнать о человеке, которому будет предоставлена площадь и о хозяине помещения. Airbnb стал катализатором экономики совместного потребления. Основные потребители этой услуги – молодые люди до 30-35 лет, так называемое поколение «миллениалов».

Еще один популярный вид бизнеса в рамках совместного потребления – это доставка еды на дом. На рынке она представлена в основном тремя видами поставщиков. Первая группа это служба доставки международных и национальных сетей ресторанов (например, McDonald`s). Вторая группа - специализированные службы доставки отдельных ресторанов. А третья - это сервисы Waimai, работающие по модели O2O, предоставляющие клиентам информацию и возможность выбора и заказа у многочисленных небольших ресторанов, закусочных и кофеен, у которых нет собственной службы доставки. Они позволяют сделать заказ через мобильные приложения, а потом отслеживать состояние заказа. Оплатить заказ можно при помощи смартфона через платежные системы Alipay, Wechat Wallet или QQ Wallet. По информации консалтинговой компании Big Data Research, в 2016 г. в Китае рынок доставки еды на дом расширился на 361 %, до 176,15 млрд юаней или \$25,64 млрд. Наибольшей популярностью среди платформ для заказа еды на дом пользовалась Eleme (34,6 % рынка), Meituan Waimai (33,6 %) и Baidu Waimai (18%). Сервисы доставки еды особо востребованы в Пекине и Шанхае, основные клиенты – это молодые женщины до 40 лет [4].

Самый успешный стартап совместной экономики в Китае – это желтые велосипеды Ofo. Они особо популярны в крупных городах – Пекине, Шанхае, Гуанчжоу и Шэньчжэнь. Популярность общественного велосипеда была обусловлена политикой городской администрации - в 2011 г. в Пекине была запущена программа популяризации велосипедов для решения проблемы резкого увеличения личного транспорта на дорогах города. Спустя пять лет насчитывалось уже 50 тыс. велосипедов на 800 станциях по всему городу. Чтобы взять велосипед напрокат достаточно просканировать его уникальный QR-код через приложение Ofo и разблокировать замок велосипеда четырёхзначным кодом, который появится на экране смартфона. Час аренды стоит 1 юань (около 10 рублей). Кроме того, нужно внести залог в размере от 99 до 299 юаней (около 1000-3000 рублей). Добравшись до места назначения, следует кликнуть «завершить поездку» в мобильном приложении. Главный конкурент Ofo на китайском рынке — основанная в 2015 г. компания Mobike. Многие клиенты устанавливают на телефон оба приложения, чтобы не остаться без транспортного средства в нужный момент. Общий велопарк этих компаний составляет 12 млн. велосипедов. Каждый сервис ежедневно обслуживает до 50 млн. человек. На сегодняшний день зарегистрировано около 100 млн. клиентов. Компании Ofo и Mobike появляются также и на зарубежных рынках. В 2017 г. они появились в Сан-Франциско и еще в 200 городах в течение всего одного года. По последним данным в Китае в общей сложности было зарегистрировано более 20 компаний, предоставляющих велосипеды для совместного использования, самих велосипедов насчитывалось 1,3 млн, а количество пользователей приближалось к 19 млн.[5].

Вместе с популярностью совместного использования велосипедов, в последнее время в крупных городах (Пекине, Шанхае, Чэнду) набирает обороты и совместное использование автомобилей. Загрузив мобильное приложение на смартфоне и пройдя регистрацию, можно найти машину по GPS, а добравшись до места назначения, поставить автомобиль на специальную парковку. Также можно воспользоваться совместным такси. Например, у сервиса такси Didi - крупнейшей в стране мобильной транспортной платформы - есть опция сбора попутчиков, благодаря чему поездка может быть в два-три раза дешевле, чем на общественном транспорте. Однако, время в пути может быть тоже увеличено из-за того, что придется заезжать за другими пассажирами. Китайские сервисы каршеринга электромобилей также крайне популярны. Чтобы получить право приобрести новую машину, нужно встать в очередь, а потом заплатить множество налогов. Так правительство борется с загрязнением воздуха и пробками. На электромобили распространяются чуть менее строгие правила, но просто купить электрокар тоже нельзя. Первый каршеринг в Китае был запущен в 2009 г. Сегодня компания Car2Share, предлагает в аренду более 2 млн электромашин на трёх континентах. Плата за регистрацию составляет 99 юаней (менее 1000 рублей) и 12 юаней (100 рублей) в час за пользование автомобилем. Также взимается плата в 1,5 юаня (около 10 рублей) за 1 км пути.

В Китае всегда ценилось все новое и современное, а вещи из прошлых коллекций считались признаком дурного вкуса. Однако сейчас появилось множество платформ, благодаря которым старые вещи можно продать или обменять. Китайские потребители отдают предпочтение вещам с историей. Этот тренд начался на рынке автомобилей. Изменился статус вещей. Если раньше они назвались «поддержанными», то теперь «сертифицированными ... и с гарантией». Далее этот тренд дошел до потребительской электроники, смартфонов, планшетов, ноутбуков и т.п. Те же тенденции наблюдаются на рынке дизайнерской косметики, одежды, дорогих аксессуаров и даже квартир. Например, Dou Bao Bao предлагает люксовую одежду на прокат. Стоимость зависит от конкретной вещи и срока аренды. Сервис Y-Closet берёт с пользователей ежемесячную плату в 500 юаней (около 4500 рублей), а взамен даёт возможность арендовать до трёх предметов гардероба одновременно. Вещи можно менять неограниченное количество раз, но не более трёх вещей для одного клиента [5].

Компании, реализующие новые бизнес-модели в сфере экономики совместного потребления, позволяют найти применение свободным ресурсам. Это, в свою очередь, способствует увеличению предложения и оптимизации рыночных цен. По мнению Р.Ли, главы поискового сервиса Baidu, экономика совместного потребления отвечает социалистическим ценностям Китая, т.к. полностью стремится обеспечить спрос населения необходимыми товарами и услугами. А стартап по аренде зонтов был назван «знаком прогресса в сфере общественных услуг и символом заботы, демонстрирующей теплоту города». В ближайшие годы исследователи Государственного центра экономики совместного потребления прогнозируют рост на уровне 40%. Также сообщается, что к 2020 г. на долю этой отрасли будет приходиться 10% ВВП страны [6].

Таким образом, совместная экономика способствует укреплению солидарных связей внутри китайского общества. Однако, учитывая весь социо-технологический потенциал он-лайн платформ, можно утверждать, что развитие этой экономики будет способствовать развитию солидарных связей и в международной перспективе. Не следует забывать, что интенсивность включения в систему платформного капитализма будет различаться, как и степень перераспределения благ внутри различных национальных государств и глобальной экономике.

1. The Twenty-First Century Firm: Changing Economic Organization in International Perspective/ edited by P.DiMaggio, Princeton University Press. 2001.

2. Langley P., Leyshon A. *Platform Capitalism: The Intermediation of Digital Economic Circulation. Finance and Society*. 2017. 3(1):11-31.
3. Botsman R., Rogers R. *What's Mine is Yours: The Rise of Collaborative Consumption. HarperBusiness*. 2010.
4. Еда по приложению// Мы и Китай <http://weandchina.ru/2018/03/15/eda-po-prilozheniyu/> (дата обращения 09.10.2018)
5. Урман А. Оскал социализма: Как Китай заболел совместным потреблением// Секрет фирмы. <https://secretmag.ru/trends/tendencies/oskal-socializma-kak-kitai-zabolel-sovmestnym-potrebleniem.htm> (дата обращения 09.10.2018)

РОСТ МОЛОДЕЖНОГО ПРЕДПРИНИМАТЕЛЬСТВА В КИТАЕ КАК ФАКТОР МЕЖПОКОЛЕННОЙ СОЛИДАРНОСТИ

Ши И

Научный руководитель – доктор социологических наук, профессор П.П. Дерюгин

Развитие молодежного предпринимательства в Китае служит важным фактором межпоколенной солидарности. Предпринимательская среда Китая постоянно меняется. Порог ставки предпринимательства снижен, что в значительной степени вдохновляет предпринимательский энтузиазм молодых людей, все больше и больше молодежи предпочитает начинать препирательство вместо того, чтобы выбирать карьеру госслужащего как предпочтительный метод трудоустройства.

Среди молодёжи, среди тех, кто родился после 1990-х годов, и кто только приступает к выбору занятости, предпринимательство становится великой силой. Социологи говорят, что желающих открывать свое предпринимательство составляет около 20% молодых китайцев. А около 3% выпускников школ и вузов начинают собственное дело сразу после окончания учебных заведений. В сфере предпринимательства, среди тех, кто родились после 1990-х годов, мобильный интернет стал центральным направлением выбора предпринимательской деятельности, затем идет торговля видеотехникой.

Отметим важные моменты, стимулирующие развитие молодежного предпринимательства в Китае и его роль на снижение межпоколенной напряженности:

1. Система государственного планирования Китая постепенно ослабляется, и это сказывается на эволюционном изменении традиционной экономической структуры. Молодежь в этих условиях способна быстро найти применение своим силам;

2. Влияние развития информационных технологий в этом отношении особенно важно. Хорошая сетевая общественная платформа создает связи для двух сторон - поставщикам и потребителям на одной платформе. Тем самым распределение времени становится гибким, что расширяет возможности для свободы выбора занятости молодых работников. Появление мобильного социального медиа предоставляет недорогую возможность для продвижения стартапов молодежи.

3. Прямое инклюзивное финансирование способствует развитию молодежного предпринимательства. Это имеет большую помощь в снижении финансовых ограничений.

4. Политическая обстановка в Китае стабильная, последние годы усилия по борьбе с коррупцией, сокращение административных процедур позволили сформировать налоговые льготы для создания компании и вовлечению молодежи в предпринимательство.

Молодежное предпринимательство связано с общей социальн-экономической ситуацией: когда экономика процветает, появляются больше возможностей для

предпринимательской деятельности молодежи, а ее предпринимательская деятельность становится более активной. И хотя Китай по-прежнему остается страной со средним уровнем дохода и небольшим числом количества малых и средних предприятий, но абсолютное значение темпов экономического роста в Китае высоко и это создает много возможностей для занятости молодежи и ее эволюционному вхождению в социальные структуры общества без конфликтов и социальной напряженности.

Секция 1: Солидарность и конфликт: социологическая традиция и новые теоретические подходы

ИНТЕРНЕТ, КАК ФАКТОР РАЗВИТИЯ ГРАЖДАНСКОЙ АКТИВНОСТИ

Абрамовский Илья Сергеевич

Ярославский государственный университет им. П.Г. Демидова

Научный руководитель - А.В. Соколов, кандидат политических наук, доцент

На сегодняшний день гражданское общество в России находится в стадии активного развития. Одним из перспективных факторов, обеспечивающих эффективное развитие гражданского общества в России, становится Интернет, позволяющий гражданским активистам и некоммерческим организациям (НКО) эффективнее осуществлять коммуникацию и организацию своей деятельности.

Многие исследователи отмечают, что Интернет позволяет обеспечить прямой контакт с властью, исключая лишние звенья. Он также способствует развитию механизмов сетевой коммуникации граждан: обсуждения вопросов социально значимых проблем и вопросов общественно политической тематики в режиме онлайн, формированию сообществ, планированию и реализации гражданских инициатив и проектов, коммуникации граждан с представителями власти в сети и возможности воздействия на принятие решений, общественное управление на муниципальном уровне в режиме онлайн. [2]

В связи с этим получают развитие гражданские приложения. Это новые Интернет-сервисы, платформы, программы для смартфонов, создаваемые для решения общественно-важных проблем[3].

К сожалению, в последние 3 года гражданские интернет-проекты в Ярославле практически не реализовывались. Последние проекты были созданы в 2014 году. Тогда состоялся запуск Электронного атласа НКО Ярославской области, визуализирующий и упрощающий получение информации о некоммерческих организациях. Также Ярославль стал соучастником проекта «АнтиБрак», направленный на выявление правонарушений в отношении природы, в частности незаконной ловли и продажи рыбы.

Отдельно следует обратить внимание на присутствие НКО в Интернете. Анализ некоммерческих организаций в Ярославской области показал, что на сегодняшний день сохраняются НКО, которые не имеют ни собственного Интернет-портала, ни электронного адреса. На Интернет-портале некоммерческих организаций nko76.ru была взята информация об НКО направлений деятельности «гражданское общество», «защита прав» и «экология». Данные направления деятельности некоммерческих организаций были выбраны как наиболее актуальные для жителей региона на фоне резонансных событий в области. Среди них митинги против ввоза московского мусора в регион, издевательства над заключенными в Ярославской ИК-1, участие жителей Ярославля во всероссийских протестных акциях внесистемной оппозиции, протесты против пенсионной реформы. Из 45 организаций по данным направлениям деятельности только 9 НКО имеют собственный сайт, и 3 организации ведут сообщества в социальных сетях.

Исходя из вышесказанных фактов, можно сделать вывод, что не смотря на широкое распространение Интернета в России, в Ярославской области Интернет, как средство

упрощения коммуникации, взаимодействия и информирования в среде некоммерческих организаций и гражданской активности, развит недостаточно. Однако на фоне протестных настроений в обществе и падения доверия к власти, можно рассчитывать на ускорение распространения Интернет-активности в среде общественных социально ориентированных организаций.

1 Балашов А.Н., Бочанов М.А Интернет-технологии, как фактор развития политической активности граждан: тренды и противоречия // *POLITBOOK*. 2017. №2. С. 22-34.

2 Крылов А. А. «Электронное участие» как форма политической и гражданской активности в интернет-пространстве // *Известия Юго-Западного государственного университета. Серия: История и право*. 2018. Т. 8, № 2(27). С. 143–148.

3 Фролова Т.И. Гражданские проекты в новом коммуникационном пространстве // *Информационное поле современной России: практики и эффекты*. 2015. С. 341-348.

4 Мардарь И.Б. Трансформация сетевой деятельности некоммерческих организаций // *Социологическое исследование*. 2009. №5(301). С. 133-138

ЖИЗНЬ ОН-ЛАЙН: ВЛИЯНИЕ ИНТЕРНЕТ-ПРОСТРАНСТВА НА СТАНОВЛЕНИЕ ЛИЧНОСТИ

Азарных Кристина Александровна

Аннотация. Статья посвящена исследованию повседневной онлайн жизни общества, а именно влиянию интернет-пространства на становление личности. В частности, изучена потребность современного общества быть всегда в режиме «онлайн». Рассмотрены вопросы зависимости россиян от интернета. В рамках социологического дискурса рассмотрен феномен интернет-аддикции.

Ключевые слова: интернет-пространство, социология интернета, интернет-аддикция, становление личности, виртуальные сети, информационное общество.

Переход общества в информационную эпоху сопровождается усложнением компьютерных технологий, формированием киберпространства. Об актуальности изучения интернет-пространства свидетельствует тот факт, что все сферы общественной жизни активно транслируются в онлайн режиме. Изучением влияния интернета на поведение индивида занимались многие зарубежные социологи: М. Ли, Т. Постмес, Р. Спирс («Социальное-психологические исследования онлайн коммуникации»), Г. Рейнгольд («Различия между виртуальными и реальными сообществами»), Б. Уэллман («Сетевая организация»), Д. Белл («Теория информационного общества»). [4, С. 21] Можно сказать, что интернет – это платформа виртуальной жизни общества, которая предоставляет все необходимые ресурсы для становления личности и формирования ее сознания.

Целью данного исследования было выявление особенностей онлайн жизни современного общества и влияния интернет-пространства на становление личности. В опросе приняли участие 200 человек, проживающие в Московской области. Возраст респондентов был от 16 до 35 лет.

Первый вопрос, который был задан респондентам: «Как часто Вы пользуетесь Интернетом?». Чуть более половины (65,2%) опрошенных ответили, что находятся в сети онлайн постоянно, круглосуточно. Чуть менее половины участников опроса (32,5%)

пользуются интернетом ежедневно, причем несколько раз в день. И только 2,3% россиян ответили, что прибегают к помощи информационных технологий несколько раз в неделю. Таким образом, можно констатировать высокую активность онлайн жизни современного общества.

К сожалению, иногда чрезмерная онлайн активность общества приводит к зависимости от интернета. Поэтому, следующий вопрос, который был задан респондентам, звучал так: «Считаете ли Вы себя Интернет-зависимым человеком?». Среди активных пользователей социальных сетей половина респондентов (51,7%) утверждает, что они зависимы от интернета, тем временем другая половина респондентов (43,7%) не склонены к признанию зависимости.

Зависимость в социально-гуманитарном знании часто обозначается понятием «аддикция». Интернет-зависимость, в первую очередь, отдаляет человека от реальной жизни и происходит утрата социальной адаптации. Интересен тот факт, что люди, постоянно и круглосуточно находящиеся в сети онлайн, чаще признают интернет-зависимость.

Также были рассмотрен вопрос о цели посещения интернет ресурсов и влиянии интернет-пространства на становление личности. Здесь хотелось бы отметить один положительный момент. Согласно результатам исследования ВЦИОМ, проведенного в 2018 году, россияне чаще используют интернет для работы и учебы – 44% (чаще 18-24-летние – 68%, высокообразованные – 56%). Эта доля за последние четыре года выросла на 7 п.п. (с 37% в 2014 г.). [3] Большой популярностью у респондентов пользуются и различные медиа ресурсы, содержащие музыку, фильмы, книги (42%). В топ-3 наиболее распространенных видов интернет-активности также входит использование электронной почты – 37%. Более трети наших сограждан (36%) ежедневно пользуются интернетом, чтобы расширить свой кругозор (рост с 28% в 2014 г. до 36% в 2018 г.). Еще 35% пользователей благодаря интернету всегда могут быть в курсе последних новостей о событиях в стране и мире. Результаты данного исследования схожи с результатами ВЦИОМ, но есть и различия.

Согласно данным нашего опроса, главная цель посещения социальных сетей респондентами – это общение и поиск информации. (см. рис.1)



Рис.1. Цель пребывания в социальных сетях

Говорят, что информация управляет обществом. Обеспечение информационной безопасности индивида предполагает, что информация, которую получает человек из различных источников не препятствует формированию гармоничной личности.

Тем не менее, в сети могут применяться и различные манипулятивные технологии [2, С.33]:

1. Целенаправленное информационное давления в целях изменения мировоззрения политических взглядов и морально психологическое состояние людей
2. Распространение недостоверной искаженной информации
3. Использование неадекватного восприятия людьми достоверной информации

Мы поинтересовались, какая информация, встречающаяся в социальных сетях, по мнению респондентов, должна относиться к приватной, а какая – к публичной сфере (табл. 1). Участники опроса считают, что информация о личной жизни должна быть приватной, так ответили 74,4% опрошенных.

Но, в тоже время, при оценке некоторых факторов мнения участников опроса об отнесении данных категорий к сфере приватного или публичного разделились почти поровну. Это такие факторы как демонстрация физической формы и телосложения, любовные отношения, личная жизнь.

Таким образом, граница между «публичной» и «приватной» сферой в отношении личной жизни в сознании респондентов постепенно стирается.

Две трети респондентов (61,6%) отметили, что политические взгляды относятся к публичной сфере. Также 62,2% опрошенных считают, что религиозные взгляды в интернет-среде можно отнести к публичной сфере.

Удивляет то, что интернет-видео, содержащее грубость или насилие по отношению к другим, все чаще респонденты начинают относить к публичной сфере. Различия между теми, кто отметил этот видео-контент к публичной и теми, кто отметил его к приватной сфере составили всего 8%.

Таблица 1

Отношение респондентов к интернет-контенту

Наименования	Публично (%)	Приватно (%)	Затрудняюсь ответить (%)
1. Информация о своей личной жизни (рассказы, семейные фотографии и др.)	14,5	74,4	11
2. «Скрин» переписок	18,6	69,8	11,6
3. Нецензурная лексика	14,5	76,7	8,7
4. Приватные фотографии, фото в стиле «ню»	16,9	69,2	14
5. Видео, содержащее грубость или насилие по отношению к другим	40,7	48,3	11
6. Политические взгляды	61,6	28,5	9,9
7. Еда, кулинарные способности	56,4	32	11,6
8. Личные достижения, успехи	24,4	62,2	13,4
9. Материальный статус, демонстрация материального благосостояния	30,8	57	12,2
10. Личные переживания, эмоции	27,9	59,3	12,8
11. Религиозные взгляды	62,2	28,5	9,3
12. Творчество пользователя	52,2	34,3	10,5
13. Пиар, самореклама	22,1	67,4	10,5
14. Личные отношения с другим человеком, личная жизнь, любовные отношения	36,6	48,3	15,1
15. Социальный статус личности	36,6	48,3	15,1
16. Вкусовые предпочтения (в еде, одежде и др.)	55,8	34,9	9,3
17. Физические особенности, телосложение	43,6	43,6	12,8

(демонстрация фигуры, фотографии из спортзала и др.)			
18. Эмоциональные переживания человека	29,7	57,6	12,8
19. Подражание знаменитостям	34,9	45,3	19,8
20. Социально значимая информация (погода, гороскопы, новости и т.д.)	52,3	34,3	13,4

Под воздействием информационной среды поведение человека меняется достаточно сильно. Влияние интернет-пространства на становление личности имеет массу положительных моментов:

1. Интернет-пространство – это площадка взаимодействия людей и информации. То, как человек воспримет ту или иную информацию в интернете, может повлиять на мировоззрение, на уклад жизни, на восприятие ситуации.
2. Интернет-пространство – это образовательная площадка. Студенты, школьники, и просто обычные пользователи социальных сетей имеют возможность получать полезную информацию в той или иной сфере или профессии.

Но стоит не забывать, что некая угроза в интернете всё-таки существует. Особенно это касается интернет «аддикции» и безопасности личной информации людей.

Жизнь онлайн – это некая альтернатива реальной жизни. Сегодня, к сожалению, молодое поколение, в силу желания «быть независимым от всех» так много времени проводят в интернет-среде, что у них стирается грань между реальным и виртуальным миром. Граница публичности и приватности в интернет среде также стирается. Приватные аспекты жизни становятся достоянием общественности. Трансформируются моральные нормы. [1]

Подводя итоги можно констатировать, что в настоящее время:

- Интернет пространство стало новой средой для становления личности. Имеются огромные возможности самовыражения личности через информационную среду.
- Если до появления Интернета общество формировалось общественными институтами, нормами, ценностями, то сегодня можно говорить о появлении новой прогрессирующей интернет-среды.
- Реальная жизнь индивида замещается виртуальной. Большая часть респондентов очень много времени находится в интернет-пространстве, что приводит к формированию интернет-зависимости.
- Постепенно границы между «публичным» и «приватным» в интернет-среде стираются.

1. Kirilina T.Yu., Buzmakova T.I., Antonenko V.I., Lapshinova K.V., Smirnov V.A. // *The problem of assessing the moral standards by different social groups* // *European Journal of Science and Theology*. – April 2016. – Vol. 12. – No. 2. – P. 75-86.

2. Киселёв, А.Г. *Теория и практика массовой информации: общество - СМИ - власть : учебник* / А.Г. Киселёв. - Москва: Юнити-Дана, 2015. – 431 с.

3. *Просторы интернета: для работы или развлечений?* // ВЦИОМ <https://wciom.ru/index.php?id=236&uid=9322>

4. *Социология коммуникации: практикум* / сост. С. С. Асатрян; Министерство образования и науки РФ, Федеральное государственное автономное образовательное учреждение высшего образования

*«Северо - Кавказский федеральный университет». - Ставрополь: СКФУ,
2017. - 98 с.*

КОМПЕТЕНТНОСТНЫЙ ПОДХОД – ИНСТРУМЕНТ СОЦИАЛЬНОГО КОНФЛИКТА ИЛИ МОДЕРНИЗАЦИИ ИНСТИТУТА ОБРАЗОВАНИЯ?

Артамонова Марина Васильевна

НИУ ВШЭ

Все более очевидным становится понимание, что перманентное состояние модернизации высшей школы разрушает общественную солидарность, идентичность профессиональных групп преподавателей и не решает поставленных целей обновления, что приводит к дисфункции института образования нарастанию конфликтности на всех уровнях системы.

Рассматривая проблему институциональных изменений в сфере высшего образования РФ, многие исследователи демонстрируют результаты, подтверждающие вывод о дисфункциональном характере инноваций в образовательной сфере [1,2,4,7]. Системная, глубинная причина конфликта основана на смене образовательной парадигмы, тотальное доминирование рыночных механизмов распространяется на образование и науку. Переход от восприятия образования как общественного блага к представлению о сервисной образовательной услуге формально завершен. Однако, участники, отношения между которыми составляют сущностные характеристики институциональных взаимодействий, находятся на разных стадиях освоения новой парадигмы, интериоризации новых ценностей.

Подтверждение утверждения о смене парадигмы в основе, которой лежит смена ценностей и норм поведения находим в публикациях профильных социологических журналов. В частности, например, Е.А. Другова пишет о смене доминирующего типа культуры: «основания происходящих конфликтов, представлены: а) изменение академической идентичности, ее дробление и размывание; б) сокращение академических свобод как результат усиления прав и полномочий субкультуры администраторов; в) особенности организационной культуры, когда трансформация организационных взаимоотношений результирует сменой доминирующего типа культуры или соотношения нескольких субкультур, следовательно, ценностей и норм поведения» [4,1].

Изменение ролей администрации и преподавателей в современном вузе подробно рассматривается в работе А.В. Колычевой [5]. Традиционное восприятие администратора как «лучшего среди равных», заслуженного согласно академическому «табелю о рангах» (весомость научных достижений, звание, признание, степень) изменилось, сегодня администратор-менеджер, выполняет управленческие и, что важно, распределительные функции, что приводит к очевидному противопоставлению администраторов вузов и групп преподавателей (и студентов). Тенденции формирования культуры недоверия выявляются по результатам исследований, представленных в статье «Доверие как институциональная проблема высшего образования», а сам процесс модернизации рассматривается с позиций изменений ценностей доверия и солидарности в академических сообществах [6]. А именно «Структура отношений между людьми определяет, кто является теми лидерами, выборы которых имеют значение, а также то, как данные выборы реализуются при помощи решений, управляющих данной структурой»[5,20]

Рассматривая проблему институциональных изменений в сфере высшего образования РФ, многие исследователи демонстрируют результаты, подтверждающие вывод о дисфункциональном характере инноваций в образовательной сфере.

Сегодня ведется разработка федеральных образовательных стандартов третьего поколения: (ФГОС ВО 3++). Приведение их в соответствие с требованиями последней редакции Федерального закона об образовании в Российской Федерации от 29.12.2012 № 273-ФЗ. Результаты освоения образовательной программы обозначены в стандартах (ФГОС и ОС) в списке компетенций, перечне того, что выпускник способен и готов делать, выходя из вуза на рынок труда. Технология участия отдельных преподавателей (отдельных учебных курсов) в формировании итоговых результатов непрозрачна, сложна и проверяема исключительно экспертным путем. Внедряется трехуровневая структура бакалавр – магистр – аспирант, в которой закрепляется статус бакалавриата как прикладного профессионального уровня. В развитие структурных изменений образовательных программ сформировался ориентир соответствия результатов обучения требованиям рынка труда. Рынок требует профилизации знаний и рационализации учебного процесса.

Институциональные трансформации образовательной системы вступили в новую фазу. Попробуем продемонстрировать и подтвердить этот вывод исследованиями, которые проводились в период с 2012 по 2018 год в рамках оценки и саморефлексии одного из направлений деятельности Центра развития социологического образования ВШЭ - ведение онлайн группы ЦРСО в сети ФБ.

Цель конкретного представленного исследования состояла в том, чтобы определить и оценить, насколько за период 2012 -2018 изменилось отношение вузовского сообщества к внедрению компетентного подхода.

Компетентный подход в данном случае рассматривается как концептуальная основа политики (социальная проекция) в сфере образования, как практическая операционализация, направленная на формирование мотивированной личности с некоторым набором функциональных навыков – компетенций и компетентностей (а не локальная педагогическая теория). Компетентный подход как деятельность — это операционализация (практическая реализация) содержательной модернизации высшей школы РФ на основе разработки нормативных и методических документов (ФГОС, ОС, концепции образовательной программы, матрицы ОП и программ учебных дисциплин, перечне компетенций).

Таким образом, можно оценить не просто поддержку или отрицание реформы высшей школы, но конкретизировать причинно-следственные связи.

Наиболее широким доступным полем исследования мнений преподавателей является контент социальных сетей. Объектом исследования стали преподаватели и администраторы вузов, сегмент, вовлеченных в обсуждение темы высшего образования в онлайн группах сети Facebook. Собственно исследовались (эмпирический объект) реакции (комментарии, лайки, перепосты) участников ФБ групп на новостные сообщения (посты) в хронике группы. Не будем подробно останавливаться на характеристиках онлайн групп, заметим только, что общим для исследуемых групп является наличие в составе участников преподавателей вузов, и проблематика в обсуждении методической работы в профессиональной деятельности преподавателей.

Собственно контентом анализа стали материалы открытых онлайн-групп, в состав которых входят преподаватели и администраторы вузов. Перечислим объекты:

ЦРСО:<https://www.facebook.com/groups/173095339499742/>

Проблемы образования и науки: <https://www.facebook.com/groups/Nauchobrazovanie/>
Журнал «Университетское образование: практика и анализ»: <https://www.facebook.com/groups/umjpa/>

Сообщество профессиональных социологов: <https://www.facebook.com/groups/sopso/>

ФГОСы и Учебные Планы СПО и ВПО: <https://www.facebook.com/groups/rup3g/>

Вузовское сообщество Москвы:
<https://www.facebook.com/groups/1395930660649838/>

УМО Социология и социальная работа:
<https://www.facebook.com/groups/1530304003950552/>

Предметом исследования выступает отношение (к реформам ВО), к компетентностному подходу, проявленное в онлайн обсуждениях, зафиксированное в мнениях представителей вузовского сообщества, его динамика за 5 лет.

Исследование проводилось методом неструктурированного включенного наблюдения, case-study, анализ контента (сообщений-событий). Для анализа использовались методики и инструменты, собственно предоставляемые ресурсом Facebook, а также методика анализ по ключевым словам, которая заключалась в отборе сообщений с наличием в тексте ключевых слов, таких как: качество образования, аккредитация, ФГОС, образовательный стандарт, 3+, 3++, компетенции, и анализе содержания сообщения и реакции на него участников группы.

Исследовательская стратегия состояла в выявлении по ключевым словам сообщения и реакции пользователей по (пилотажной) теме «компетенции», затем, проанализировать содержательно мнения, атрибутировать определенным группам пользователей и /или найти закономерности изменений за период 2012-2018.

В частности, был сделан пробный пилотаж, в ходе которого мы анализировали сообщения, содержащие в различных вариантах слово «компетенция» в ленте двух групп (с 2012 по март 2018).

Журнал: Управление и анализ: 66 предьявлений, 248 лайков, 32 комментария, 36 перепостов

ЦРСО: 114 предьявлений, 189 лайков, 16 комментариев, 27 перепостов

Пилотажный выбор групп обусловлен преимущественным составом преподавателей именно высшей школы, и характером сообщений, содержащих в ленте не только тематическую событийную информацию, но и оценочные суждения в комментариях информации.

Аналогичный количественный анализ был сделан по материалам других названных групп, а затем содержательно проанализированы «высказывания» преподавателей.

Выявился довольно интересный «побочный эффект»: «лайк» не отражает прочтения (освоения) материала сообщения, в одних случаях «лайк» служит подтверждением «принадлежности к группе», в других случаях фиксирует позицию пользователя по сообщению-событию.

Основной гипотезой исследования было предположение о том, что преподаватели в 2012 г. были недостаточно информированы о «полезности» компетентностного подхода, поэтому относились к реформированию негативно. Соответственно, за пять лет уровень информированности повысился и высказывания в группах будут более лояльны, компетентностный подход освоен, одобрен, реформы легитимны. В процессе освоения ценности новой образовательной парадигмы проходят интериоризацию, новые установки и убеждения разделяются все большим числом преподавателей, в результате достигается общественное согласие, безболезненное рождение нового института. В процессе взаимодействия в Сети, сообщество обретает новые формы солидарности: формируются группы сторонников и противников, что в процессе обсуждения позволяет выработать экспертный «единый взгляд» общее мнение на компетентностный подход.

Но гипотеза, увы, не подтвердилась.

Как в сообщениях, так и в комментариях преподавателей на сообщения присутствует негативные высказывания, показывающие отрицательное отношение к внедрению компетентностного подхода в учебный процесс, к администраторам - проводникам методических новаций. Причем в 2012 2013 гг. таких высказываний в количественном отношении меньше, чем в 2017. Это позволяет сделать вывод о том, что с точки зрения информированности преподавателей о компетентностном подходе, за 5 лет были достигнуты определенные успехи.

Почему же это произошло. Возможно ли предложить объяснительную модель выявленного несогласия преподавателей с образовательными новациями как более абстрактную теоретическую конструкцию.

В основу исследовательского подхода положена классическая теория социального действия (классификация типов социального действия, основанная на рациональности поведения индивидов М. Вебера) и неинституциональный подход к исследованию процесса изменений (Понимание процесса экономических изменений Д. Норт).

Сочетание неинституционального подхода и классических объяснений рациональности, как представляется, наиболее целесообразно для осмысления институциональных изменений высшей школы РФ: трансформация системы высшего образования, внедрение ФГОС. В фокусе исследования: реальная практика и институциональные правила, возникающие в ходе взаимодействия акторов, вовлеченных в процесс реализации компетентностного подхода. В ходе исследования происходит поиск ответов на вопросы:

Как реально функционируют формальные образовательные стандарты в вузе?

Как преподаватели оценивают формальные правила?

Какие неформальные практики существуют, они помогают минимизировать издержки?

Какие противоречия возникают между различными интересами разных групп акторов вузе?

Для составления некоторой объяснительной модели сделаем ряд аксиоматических утверждений:

Взаимодействия в Сети – социальные действия.

(со всеми вытекающими следствиями теории социального действия М. Вебер)

Преподаватели в сети – представители профессиональной социальной группы и общности.

Онлайн группа (ы) – устойчивые социальные группы (институциональные образования).

Преподаватели в онлайн группах производят значимый для профессионального сообщества контент.

В процессе онлайн коммуникации возникает онлайн сообщество (комьюнити), способное выработать единый взгляд на предмет (по поводу события-сообщения).

Образовательная парадигма за 30 лет социальных трансформаций в РФ изменилась: образование мимикрировало от общественного блага к сервисной образовательной услуге.

В нашем предположении мы исходили из того, что операциональное проявление новой образовательной парадигмы - компетентностный подход. И деятельность преподавателя в модели компетентностного подхода – это целерациональное действие, соответственно, объяснение - целерациональная модель.

Преподаватель условно дозирует знание ровно в том объеме и только в том аспекте, который необходим и достаточен для конкретной образовательной программы. Это сокращает время и усилия преподавателя (затраты). Студент получает не весь объем, а только ту часть, которая необходима в рамках его предполагаемой последующей учебной деятельности или работы на рынке. (Конечно, существует допущение, что усилия преподавателя на подстройку курса для ОП, меньше, чем усилия давать курс в полном объеме). В объяснении целерациональной деятельности, Соответственно, на первый план выходят инструментальные цели, установки в образовании. Инструментальные ценности приходят на смену терминальным.

От установки знание - есть ценность, происходит смещение к установке знание есть средство получения (обмена) субъективного блага. Что соответствует тезису о смене образовательной парадигмы: от всеобщего блага, терминальной ценности знания, к инструментальным ценностям образования - сервисной образовательной услуге.

Общество формирует и изменяет институт образования в соответствии с задачами, которые наиболее актуальны на данный момент этапа его развития, отвечают целям сохранения общества, в частности, рационализация образования – это ни что иное, как социальная проекция общих трансформаций на институт образования)

Согласно утверждениям Дугласа Норта «Формальные изменения институтов могут происходить быстро, неформальные правила и модели поведения меняются медленно, создавая «эффект колеи».

Образовательная парадигма за 30 лет социальных трансформаций в РФ, как уже отмечалось, изменилась: от общественного блага к сервисной образовательной услуге.

Социальная роль преподавателя вуза меняется. Вектор изменений деятельности преподавателя

от ценностно рациональной к целерациональной;

от терминальной «знание есть ценность само по себе» к инструментальным ценностям, к знанию как средству достижения цели (блага).

Происходит

- превалирование инструментальных ценностей над терминальными в образовательном процессе

- оценка и самооценка акторов (участников) образовательного процесса с позиций инструментальных ценностей.

Статус (престиж) преподавателя мимикрирует от Учителя, обладателя абсолютной ценностью – знанием, к преподавателю как альтернативному источнику – объекту для получения необходимой информации для субъективных образовательных целей.

От терминальной ценности знания к «профессиональное знание как инструментальная ценность для достижения личного блага».

Девиз рационального студента: «Я хочу знать ровно столько, сколько необходимо для решения конкретной задачи», соответственно заказ к преподавателю как поставщику услуги очень конкретен и обозначен компетенциями и декомпозицией компетенции на индикаторы, в конкретной дисциплине на предметные дескрипторы знаний и умений.

Основной вывод: нет экономической целесообразности действий деятельности по совершенствованию программ учебных дисциплин. Примером установления такой зависимости может служить показатели публикационной активности в университетах: от качества и количества публикаций зависит академические надбавки и иные преференции, а от включения в программу качественных дескрипторов не зависит. Поэтому эта работа воспринимается исключительно как дополнительная нагрузка к основной – преподаванию. Содержательная линия не прослеживается, не выстроена, от постановки целей администраторами и академическими руководителями к трансляции целей на конкретную программу и в рамках программы на структурные элементы (курсы и практики). Преподаватели не видят никакой связи: нет заказа от заказчиков образовательной программы.

Самооценка преподавателя и рефлексия образовательной деятельности происходит с позиции «знание-ценность», ожидания от студента действий, в рамках традиционных социальных ролей ППС. Студент живет в новой парадигме инструментального знания и вариативных способов его получения. Именно различный уровень интериоризации ценностей рациональной рыночной парадигмы институциональной трансформации образования является основанием для конфликта интересов акторов, находящихся на разных стадиях освоения новой парадигмы.

Проявленное (визуализированное) в Сети в онлайн группах отношение к новациям показывает динамику процесса. Однако, измерение таких сдвигов отследить крайне сложно и мы находимся в процессе поиска адекватного инструментария. Нас интересует процесс изменения неформальных правил как репрезентация сдвигов в установках и ценностях преподавателей.

Обращаясь к книге Д.Норта «Понимание процесса экономических изменений видим подтверждение «неустойчивости институтов» и противоречие между предписанными правилами, несущими «затраты» и индивидуальными практиками «сокращения издержек»: «Крупные институциональные изменения происходят медленно, так как институты являются результатом исторических перемен, формирующих индивидуальное поведение. Чем выше институциональная неуверенность, тем выше становятся затраты по операциям. Отсутствие возможности заключать обязывающие контракты и вступать в другие обязывающие институциональные отношения является причиной экономической стагнации как в сегодняшних развивающихся странах, так и в государствах постсоциалистических». » «...Что создает адаптивную эффективность – способность некоторых обществ справляться с потрясениями, гибко приспосабливаясь к ним, и формировать институты, которые эффективно работают с измененной реальностью» [6, 21]

Какие же выводы можно сделать на основе некоторых сопоставлений и поиска теоретических оснований процессов трансформации в российских университетах на этапе первой четверти XXI века:

Формальные правила можно изменить быстро (многократно!): провести законодательно реформу, утвердить нормативные документы, ФГОС. Однако, неформальные образцы и модели поведения меняются медленно: устоявшиеся практики преподавания, установки на знаниевую парадигму продолжают доминировать в преподавательском сообществе. По-прежнему остается неопределенность экономической целесообразности изменений, какие выгоды и блага от изменений, кто выгод получатель (только не преподаватель)? Изначальное предположение, о том, что минимизируются издержки на процесс преподавания не подтверждаются (съедаются временем и усилиями на разработку программ учебных дисциплин).

Отсюда вынужденная адаптация и порождение имитационных практик: формальное соответствие заданному образцу, правилу и повторение неформальных закрепленных ранее моделей поведения, рационального сокращения транзакционных издержек, саботаж, уклонение от конфликта.

Все изложенное позволяет утверждать, что при нормативной смене формальных правил, реальные практики взаимодействия в образовательном сообществе опираются скорее на традиционную образовательную парадигму, вынужденные адаптационные модели имитации новаций, что приводит к углублению конфликтных ситуаций между всеми участниками образовательного процесса.

1. Абрамов Р.Н. Менеджерализм и академическая профессия. Конфликт и взаимодействие. Социологические исследования. 2011. № 7. С. 37-47.
2. Вахитов Р. Р. Высшее образование в России: образовательный раздаток // Логос. 2013. № 3. С. 155-177.
3. Вебер М. Избранные произведения. Гл.: Основные социологические понятия. — М.: Прогресс, 1990.
4. Другова Е. Природа конфликта администраторов и научно-педагогических работников в российских университетах // Университетское управление: практика и анализ. 2018. №2. URL: <http://www.umj.ru/index.php/pub/inside/1996> (дата обращения 10.10.2018)
5. Колычева А. В. Меняющиеся роли академического сообщества и административного персонала в современном университете // Высшее образование сегодня. 2017. № 11. С. 45-47.
6. Норт Д. Понимание процесса экономических изменений. М.: ВШЭ, 2010. С.21.

7. Шуклина Е. А., Певная М. В. Доверие как институциональная проблема высшего образования // Университетское управление: практика и анализ. 2017. Том 21, № 5 (111), 120-131.

ДЕТСКО-РОДИТЕЛЬСКИЕ ОТНОШЕНИЯ В УСЛОВИЯХ ТЕХНОКУЛЬТУРЫ: НОВЫЕ ПОДХОДЫ В ИССЛЕДОВАНИИ

Архипова Виктория Юрьевна

Волгоградский государственный университет

В последние несколько лет рынок цифровой продукции предлагает родителям множество девайсов для ухода за ребенком, а также приложений для его развития. Однако из-за того, что родители с ранних лет внедряют в детскую повседневность технические устройства – дети много времени проводят в виртуальном пространстве, а родители перекладывают на технические устройства развитие познавательной функции – изменяются взаимоотношения родителей и детей. Для современного ребенка родитель не является источником знания и понимающим собеседником: сегодняшнее детское информационно-коммуникативное пространство – это социальные сети, «окей, google», Алиса, Siri и т.д.

Девайсы приобретают способность «действовать». В социотехнических отношениях «родитель-ребенок-девайс» действие технического устройства становится на один уровень с человеческим действием, появляется коммуникационная система. Способность действовать как исключительно человеческая прерогатива является традиционным представлением о действующем акторе в социологии. Однако в середине 80-х годов XX в. в рамках социологии науки и техники (STS) появляется направление, кардинально меняющее представление о действии и взаимодействии – социология перевода (акторно-сетевая теория).

Бруно Латур – один из основателей акторно-сетевой теории (ANT) – заимствовал термин «актант» из семиотики Греймаса для обозначения любого действующего лица, т.е. того, кто вовлечен в социальное действие и производит его [1, 26]. Идея гетерогенности материального и нематериального в ANT дает возможность рассмотреть родителей, детей и технические устройства как взаимно интеграционную сеть [2, 176], а «не-человеческие» объекты как обладающие способностью к действию.

Технические устройства «расцепляют» детей и родителей за счет встраивания большого количества посредников в детско-родительское взаимодействие: видео- и радионяни, детские браслеты безопасности, детская одежда с мониторами активности и т.д. – всё это увеличивает дистанцию между родителем и ребенком. Но, вместе с тем, девайсы и гаджеты «сцепляют» родителей и детей, когда сокращают детско-родительскую дистанцию при разной физической локализации посредством объединения родителя и ребенка в одном пространстве.

Таким образом, технические устройства как действующие актанты реконструируют детско-родительские отношения. И вопрос стоит в том, как теперь выглядят взаимоотношения родителей и детей, опосредованные современными технологиями.

1. Вахитайн В.С. Социология вещей и «поворот к материальному» в социальной теории / Вахитайн В.С. // Социология вещей. Сборник статей / Под ред. В. Вахитайна. – М.: Издательский дом «Территория будущего», 2006. – С. 7-43.

2. Латур Б. Об интеробъективности // *Социология вещей. Сборник статей / Под ред. В. Вахштайна. – М.: Издательский дом «Территория будущего», 2006. – С.169-199.*

ПОСТ-ГЛОБАЛИЗАЦИЯ: КОНЕЦ «КОНЦА ИСТОРИИ»

Асочаков Юрий Валентинович

Санкт-Петербургский государственный университет

*Статья подготовлена в рамках выполнения проекта РНФ «Разработка модели социального развития в условиях постглобализации и виртуализации»
(проект № 18-18-00132)*

Термины с приставкой «пост» появляются в момент, когда обнаруживается, что объект, обозначаемый термином, к которому в дальнейшем будет добавлена эта приставка, изменился настолько, что привычный способ описания и понимания его уже перестал работать, но еще не проявились какие-то определенные очертания нового состояния объекта, которые позволили бы выделить его новую специфическую особенность, и на этой основе «изобрести» новый термин (обычно связанный с названием этой тенденции/особенности). Появление довольно неясного по содержанию понятия «пост-глобализации» служит симптомом того, что мы на пороге перехода к новой доктрины будущего развития современного мира, хотя и не совсем понимаем направление и смысл этого развития.

В 1980-е и 90-е годы глобализация была представлена как основная тенденция развития нового постиндустриального общества, сразу приобрела свою историю (развивающийся в период последних ста пятидесяти лет), и получила мощный идеологический импульс в виде неолиберальных и неоконсервативных интерпретаций. В этом идеологическом контексте для победителей “холодной войны” глобализация стала восприниматься не просто как расширение границ взаимосвязанного мира, а как политический проект будущего, эффективный метод "прекращения" истории, доведения ее до состояния вечного глобального рая под солнцем либерального капитализма. В конце истории, как сказал Фрэнсис Фукуяма, нет серьезных идеологических конкурентов либеральной демократии - новое тысячелетие должно было быть расположено за пределами границ и логики исторического процесса. Фактическое развитие глобальных событий с самого первого года нового тысячелетия опровергли обнадеживающие ожидания и в течение следующего десятилетия социальные науки, реагируя на это, предлагали различные формы теоретического пересмотра теории глобализации (глокализация и т.п.).

Экономика первой поставила под сомнение глобализацию, как это было сделано Джозефом Э. Стиглицем (в книге опубликованном еще в 2002 году и “пересмотренном” в 2017 году [1]). В то же время неолиберальная модель свободного рынка экономического развития стала регулярно подвергаться сомнению в социологической литературе, как в виде интенсивной критики (даже со стороны ее прежних авторитетных сторонников [2]), так и в виде новых концепций, основанных на анализе тенденции негативной динамики современной капиталистической системы [3].

Помимо проблемы экономической основы неолиберальной / неоконсервативной модели глобализации, стала ставиться под сомнение ее однополярная архитектура. Региональные державы, которые должны были по плану гармонично вписаться в глобальное универсализированное сообщество под руководством единого глобального центра, демонстрировали тенденцию формировать свои особые интересы и предлагать свои собственные траектории. Они активно оспаривали существующую однополярную

архитектуру глобализации, ставя под сомнение всю идею проекта (теория глобализации - колонирующий дискурс). Признание того, что мировая экономическая мощь децентрализуется, превращая страны развивающихся рынков в развивающиеся центры силы, привела к тому, что глобализация, «как мы ее знали», как общий теоретический проект, была подвергнута серьезному сомнению.

В этом эвристическом режиме новая концепция пост-глобализации стала реакцией на создавшуюся ситуацию и основой для неясного и противоречивого консенсуса в отношении глобального будущего. В целом концепция пост-глобализации развивалась параллельно с критикой и пересмотром теории глобализации. но ее основной задачей было сигнализировать о том, что мир и сам процесс глобализации вошли в период, когда основные структуры, динамика, интенциональность и этос общественной жизни – на национальном и транснациональном уровнях – стали принципиально – качественно – отличными от предыдущей формы, из которой они возникли, и, таким образом, больше не могли быть описаны и обозначены предыдущими концептуальными средствами.

Проблема теории постглобализации заключается в том, что современные концептуальные ресурсы являются недостаточными для понимания возникающих социальных, культурных, экономических и политических структур. Эта исторически специфическая трансформация требует новой концепции, четко отличающейся от существующих теорий глобализации.

Как и большинство других концепций “пост”, построенных как дизъюнкция, предназначенная для указания точек разрыва, теория “пост-глобализация ” не имеет развернутого и определенного собственного содержания. Она не содержит позитивный проект будущего. Ее эвристический смысл критический, т.е. отрицательной. В силу этого концепция пост-глобализации может служить лишь отправной точкой для реального анализа итогов процесса глобализации и определения возможных перспектив развития в будущем.

Мир пошел не тем путем, который мы планировали в теории глобализации, что предполагает, что сообщение о «конце истории» было несколько преувеличенным и определенно преждевременным.

[1] See: Stiglitz J. E., *Globalization and Its Discontents*, N.Y.: W.W. Norton & Company, 2002, and Stiglitz J. E., *Globalization and Its Discontents Revisited: Anti-Globalization in the Era of Trump*, N.Y.: W.W. Norton & Company, 2017 with “*The Failures of Globalization*” as the first chapter’s title.

[2] For example: Krugman P., *The Conscience of a Liberal*, N.Y.: W. W. Norton & Company, 2007; Krugman P., *The Return of Depression Economics and the Crisis of 2008*, New York – London: W. W. Norton & Company, 2008.

[3] For example: Klein N., *The Shock Doctrine: The Rise of Disaster Capitalism*. London: Penguin Books, 2007; Harman C., *Zombie Capitalism: Global Crisis and the Relevance of Marx*, London, 2009.

ИНСТИТУЦИОНАЛИЗАЦИЯ "НОВОЙ КОНФЛИКТНОСТИ" В СОЦИАЛЬНЫХ СЕТЯХ ИНТЕРНЕТА

Бабичев Михаил Александрович

Интернет является одной из важнейших составляющих коммуникационной инфраструктуры социальных отношений [2]. В электронной сети функционируют социальные отношения практически всех уровней и сложностей. Большой интерес вызывает при этом общественная активность анонимных атомизированных пользователей в рамках электронных сетевых сообществ. Благодаря ей возникают и обретают новые

формы как виртуальная интеграция пользователей, так и функциональная конфликтность их электронно-сетевых взаимодействий.

Возникающие в интернете конфликты не представляется возможным рассматривать в рамках понятий классических теорий. Новая методология необходима для рассмотрения проблематики изменения места и роли электронно-сетевых общностей в усложняющемся социуме, их статуса не как выразителей интересов больших социоэкономических и социопрофессиональных множеств, а многочисленных, глубоко дифференцированных объединений индивидов и микрогрупп. Более того, предмет конфликта в большинстве случаев является симулякром (в трактовке Ж. Бодриера)[1], скрывающим за собой не столько идеологические или классовые противоречия, сколько несогласие с желаемым, чётко не артикулированным идеалом гармонии институтов и спонтанных объединений граждан.

В рамках данной проблематики особая роль отводится социальным сетям интернета как принципиально инновационной сфере общественной коммуникации. В поле зрения автора также – всё возрастающая дифференцированность и специфичность коммуникации между собой разных фракций и даже пар сетевых общностей, бóльшая насыщенность коммуникации не только информацией, но и образами, оказывающими на пользователей как экспрессивное, интеграционное воздействие, так и разъединяющее, конфликтогенное.

Рассматривая интернет как социотехнологическую инфраструктуру, автор призывает уделить достаточное внимание двойственному значению электронно-сетевой коммуникации. С одной стороны, интернетизация придает социальным отношениям внутри них беспрецедентную гибкость и разнообразие форм. С другой, ризомный характер электронно-сетевой коммуникации чреват чрезмерной атомизацией участников общения, замыканию их информационной диеты на интересах микросетей, образующихся внутри общности в целом. Это питательная почва для развития социальных конфликтов в пространстве, конвенционально считающимся панацеей от дезинтеграционных явлений реального общества.

В рамках предлагаемого доклада предпринята попытка выявить основные векторы развития электронно-сетевых сообществ как структуры виртуального общественного пространства. Данная структуризация подвергнута социологическому анализу для выявления масштабов и характера как сотрудничества и конфликта внутри виртуальных общностей и между ними, а также в плане выявления в ней признаков сложной амальгамы интеграционных и дезинтеграционных процессов.

[1]Бодрийяр Ж. *Символический обмен и смерть*. Москва: Добросвет, 2000;

[2]Коломиец В.П. *Медиасоциология: теория и практика*. М., 2014

ВЛИЯНИЕ КОМПЬЮТЕРНЫХ ИГР НА ВЫБОР ЖИЗНЕННОЙ СТРАТЕГИИ МОЛОДЁЖИ

Баланцева Екатерина Максимовна

Волгоградский Государственный Университет

По большей части геймеры – представители поколения Y, чьи жизненные ценности значительно отличаются от ценностей представителей предыдущих поколений. Для того, чтобы выявить и проанализировать влияние компьютерных игр на геймеров, можно выделить следующие его аспекты:

1. Социализация в виртуальном мире.

Общение посредством компьютерных технологий для современного человека так же естественно, как и вживую. Компьютерные игры тоже предоставляют возможности для социального взаимодействия. Игры созданы людьми и всегда социально конструируются, стремясь отделиться от повседневного опыта, но всегда неотрывны от него [1, 50]. Полученный в виртуальном мире опыт можно использовать вне экрана, в том числе и социальный.

2. Большая ценность постматериальных объектов [2, 151].

Принцип неожиданных открытий и поощрений [3, 4] и принцип обратной связи становятся одним из способов мотивирования представителей поколения Y. Нестандартное построение задач, бонусный контент, неожиданная похвала, соревновательные моменты, - эти заложенные в основе геймификационных структур нематериальные мотиваторы подогреют интерес миллениала к деятельности.

3. Формирование образа «вечного ребёнка».

Затянувшийся процесс образования, внедрение техники в повседневную жизнь, смена условий, в которых выросло поколение – этот социальный перелом вызван не только экономическими и политическими факторами, но и социальными [4]. Удовольствие от деятельности или обещание этих удовольствий – один из основных стимулов, движущих человеческой деятельностью [5, 18], центр удовольствия может быть активирован не только удовлетворением физиологических потребностей, но и новыми идеями и знаниями. Компьютерные игры и геймификационные структуры могут служить одним из поставщиков такого рода стимулов.

4. Короткий горизонт жизненного планирования.

Главный запрос для современных молодых людей – быть счастливыми сейчас, а не в отдалённом будущем, и эта характерная черта влияет на качества миллениала и как работника, и как потребителя [6]. Представители данного поколения не склонны надолго связывать свою судьбу с одним работодателем, а понятия «карьера» и «престижная работа» значат для них гораздо меньше, чем для того же поколения X [7]. Цели, поставленные перед миллениалами, должны быть чётко просматриваемыми в ближайшем будущем, количественно измеримыми и выражающимися в конкретном материальном эквиваленте.

5. Предпочтение ситуативному принятию решений.

Короткий горизонт жизненного планирования, склонность жить здесь и сейчас и не задумываться всерьёз о завтрашнем дне, привели к тому, что молодёжь стала предпочитать ситуативное принятие решений заблаговременным договорённостям и стала легче относиться к отклонениям от планов, демонстрируя гибкость планирования [8, 17]. Геймификационные структуры также предполагают ситуативность принятия решения, исходя из микрозадач, поставленных перед игроком, и результатов их выполнения.

1. Сергеева О. В. Повседневность новых медиа / О. В. Сергеева, под. ред. В. В. Козловского // Волгоград: Изд-во ВолГУ. – 2010. – С. 153.

2. Султанов К.В. Воскресенский А.А. Особенности и проблемы поколения Y в образовательном пространстве современной России // Общество. Среда. Развитие. – 2015. - №3. – с. 150-153.

3. Пфеццер Д.И. Лазутина Д.В. Геймификация и её влияние на деятельность организации: [Электронный ресурс] // Управление экономическими системами: электронный научный журнал. – 2017. – Режим доступа: <https://cyberleninka.ru/article/n/geymifikatsiya-i-ee-vliyanie-na-deyatelnost-organizatsii>

4. Вадим Радаев: «Миллениалы на фоне предшествующих поколений»: [Электронный ресурс] // Theory and practice, 2017. – Режим доступа: <https://theoryandpractice.ru/videos/1255-vadim-radaev-millenialy-na-fone-predshestvuyushchikh-pokoleniy>

5. Линден Д. *Мозг и удовольствия* / Д. Линден. – М.: Эксмо. – 2012. – 281 с.
6. Генкин А.С. *Парадоксы и трансформация: рынок труда в цифровой экономике: [Электронный ресурс]* // 2018. – Режим доступа: <https://narfu.ru/upload/medialibrary/928/Genkin-A.-S.-Paradoksy-i-transformatsiya-rynok-truda-v-tsifrovoy-ekonomike.pdf>
7. *Исследование Сбербанка: 30 фактов о современной молодёжи: [Электронный ресурс]* // 2017. – Режим доступа: <https://adindex.ru/news/researches/2017/03/10/158487.phtml>
8. Макалтия А.Г. Матвеева Л.В. *Субъективные факторы притягательности компьютерных игр для детей и подростков* // *Национальный психологический журнал*. – 2017. - №1. – с. 15-24.

ТЕНДЕНЦИИ ЦИФРОВОЙ ПОВСЕДНЕВНОСТИ: РИСКИ И ПРЕИМУЩЕСТВА НОВЫХ ФОРМ СОЛИДАРНОСТИ И КОНФЛИКТА В ОНЛАЙН ПРОСТРАНСТВЕ

Берлин Елизавета Андреевна

Тема цифровой повседневности и связанных с ней рисков и форм социального взаимодействия приобретает все большую актуальность в связи с глубоким взаимным влиянием социальной реальности и виртуальной повседневности. Последствия цифрового социального взаимодействия проявляются непосредственно в реальном мире, и наоборот. Цифровизация межличностных коммуникаций является неотъемлемой частью современной социальной реальности, но при этом данная проблема обладает низкой научной разработанностью. Актуальные отечественные исследования по данной теме проводили Смирнова И.А., Курбатов В.И., Крупеникова Л.Ш., Печенкин Н.Н., Зайонц В.В. При подготовке моего доклада я обращалась к ряду выводов, сформулированных в их исследованиях. В первую очередь, вывод о том, что у членов виртуального сообщества сильно развивается чувство принадлежности к единой группе, а «доминанта в ценностных ориентациях представителя виртуального сообщества смещена в сторону виртуального общения», который повлек за собой мои последующие изыскания.

В первую очередь, в рамках формирования цифрового сообщества социальные сети превращаются в атрибут социальной адаптации и признания. Репутация в виртуальной среде становится определяющим фактором конструирования имиджа индивида. При этом происходит обратный процесс маргинализации индивидов, не использующих социальные сети, не подверженных массовым трендам формирования имиджа в сети Интернет. Виртуальная репутация влияет на реальную жизнь индивида: в качестве примера можно вспомнить случаи осуждения и увольнения учителей за размещение личной информации в своих социальных сетях.

Влияние виртуальной реальности на реальность повседневную в рамках социального взаимодействия проявляется в широком спектре новых поведенческих установок, например, как выбор места проведения досуга по наличию доступа в Интернет, интересного фона для селфи – и обратный тренд, запрет на использования смартфона во время социального взаимодействия.

Репутация и поведенческие установки малых групп тоже приобретает новые формы в рамках цифровой повседневности. Цифровая реальность предоставляет возможность формирования сообществ по «нетрадиционным» признакам, члены которых встречаются с высоким уровнем осуждения при представлении в реальности повседневной, например представители ЛГБТ+. Многие индивиды уменьшают свой стресс, возникающий в результате фрустрации потребности в социальной коммуникации.

Однако, открытая демонстрация «нетрадиционных» форм поведения или заявлений, приводит к конфликтам и усиливает дифференциацию между различными группами.

Можно говорить о создании новой, виртуальной стратификации. Адаптация старшего поколения к цифровому способу взаимодействия крайне низка, вследствие и высокого порога вхождения в цифровое сообщество – технического оснащение, доступ в интернет – так и высокой скорости изменения цифровой межличностной коммуникации и ее трендов. При этом большое количество социальных услуг, как получение пенсии, госуслуг, оформление заявки в ЖКХ переносится в виртуальное пространство.

Специфика общения в виртуальном пространстве проявляется в отсутствии социальной и правовой ответственности за поведение и за предоставляемую информацию. Индивиды, скрываясь за вымышленными или анонимными образами, пользуются возможностью нарушать нормы, проявляя асоциальное поведение. Примеры: хейтинг, буллинг, троллинг. Это же позволяет распространять заведомо ложную информацию, что является опасным инструментом воздействия на общественное сознание. Таким образом, порождается риск индивидуализации воздействия на общественное сознание с помощью социальных технологий таргетинга, индивидуальных межличностных контактов и воздействия на индивидов исходя из информации о его личности. Отсутствие традиционных сдерживающих факторов и устоявшегося механизма наказания асоциального и потенциально опасного поведения поднимает вопрос социологии виртуальной безопасности.

Верификация личности в качестве доступа в виртуальное пространство – угроза свободному интернету или способ осуществления безопасности в цифровом сообществе. Оценка рисков перехода на подобную форму контроля – также важная задача социологии виртуального сообщества.

В рамках моего доклада на основании работ современных отечественных ученых мною были сформулированы основные тенденции цифровой повседневности, её влияния на обыденную реальность, а также риски, сопутствующие данным процессам. Это позволяет нам делать вывод о глубоком взаимопроникновении цифрового сообщества в современную реальность, а также выявить попытки сохранения традиционных форм взаимодействия, задать вопрос о будущем повседневного реального взаимодействия и о роли цифрового элемента в нём. Актуализируя существующие риски и тенденции цифровой повседневности, я надеюсь обратить внимание научного сообщества на необходимость подробного изучения данного явления, т. к. цифровая повседневность предлагает широкий спектр социальных проблем, представляющих интерес для современной отечественной социологии.

1. Смирнова И. А. Интернет как фактор субкультуры виртуального сообщества //Электронная библиотека диссертаций. URL: <http://www.disserscat.com/content/internet-kakfaktor-subkultury-virtualnogo-soobshchestva> (дата обращения: 10.06.2013). – 2000.

2. Печенкин Виталий Владимирович, Зайонц Владимир Владимирович Сетевые методы исследования виртуальных сообществ // Теория и практика общественного развития. 2011. №5. URL: <https://cyberleninka.ru/article/n/setevye-metody-issledovaniya-virtualnyh-soobshchestv-1> (дата обращения: 06.10.2018).

3. Курбатов В.И., Крупеникова Л.Ш. Ракурсы социологического исследования сетевых сообществ Интернета // Гуманитарий Юга России. 2016. №3. URL: <https://cyberleninka.ru/article/n/rakursy-sotsiologicheskogo-issledovaniya-setevyh-soobshchestv-interneta> (дата обращения: 06.10.2018).

4. Бабенко, В. С. *В12 Виртуальная реальность: Толковый словарь терминов / В. С. Бабенко; ГУАП. – СПб., 2006. – 87 с. ISBN 5-8088-0165-6*

НОВЫЕ ИДЕНТИЧНОСТИ И БИОСОЦИАЛЬНОСТЬ В УСЛОВИЯХ ПОСТВИРТУАЛИЗАЦИИ ОБЩЕСТВА

Богомяжкова Елена Сергеевна

Орех Екатерина Александровна

Санкт-Петербургский государственный университет

*Публикация подготовлена в рамках гранта Российского научного фонда
(проект №18-18-00132)*

Виртуализация общества вызвала к жизни новые социальные практики и новые идентичности. Значительная часть активности человека переместилась в онлайн-пространство, и социологи всерьез стали говорить о кризисе реальности. Однако, новый тренд не заставил себя долго ждать – в условиях виртуализации возникает повышенный спрос на физический, телесный, опыт, материальность, непосредственное «живое» присутствие и т.д. И ученые обратились к метафорам «аналоговой» и «дополненной» реальностей [1]. С одной стороны, пресытившись возможностями конструирования и поддержания разнообразных идентичностей в виртуальном пространстве, а с другой, будучи неудовлетворенным такими традиционными вариантами, как класс, гендер, этничность, индивид ищет новые основания для самоидентификации и принадлежности к группе.

В ситуации колоссального развития биотехнологий такими основаниями становится биологическое или генетическое сходство. Благодаря новейшим открытиям в области биомедицины и соответствующей специфической научной логике, эти характеристики начинают восприниматься как конечный и наиболее надежный фундамент идентичности и социальной солидарности. Можно наблюдать некоторые признаки данной тенденции. Прежде всего, это бум информационных поводов, связанных с проведением ДНК-тестов, которые становятся не просто формальной, юридической причиной установления родства, а основанием возникновения семейных связей. На повестку дня планируется вынести вопрос о приравнивании генома к персональным данным человека. Активно функционируют многочисленные международные онлайн-платформы, генерирующие генетическую информацию, полученную от пользователей в сети («23 and Me», «Геномный Кампус Велкам» и т.д.). Медицинские центры, в том числе российские, предлагают услуги по прохождению генетических тестов. Важно подчеркнуть, что в качестве основных мотиваторов, артикулируемых сервисами и направленных на привлечение пациентов, является не столько здоровье, сколько выдача рекомендаций по питанию, занятиям спортом, а также предоставление данных о происхождении и даже личных качествах сдавшего тест (Генетический тест Атлас, Лабораторная служба Хеликс). Эти и многие другие практики вносят вклад в усиление восприятия биологической и генетической информации как важной и необходимой для поддержания идентичности человека и установления социальных связей. Еще двадцать лет назад К. Кнорр-Цетина отмечала, что в настоящее время коллективные основания зачастую ищутся в сходстве генетической структуры отдельных, не связанных социально, членов популяции [2].

Для описания новых форм идентичности и идентификации в понятийном аппарате современной науки используются такие категории, как биологическое [6] генетическое [3]

и даже нейробиологическое [5] гражданство, а также концепт биосоциальности [4]. Таким образом, биосоциальность, биологизация и даже генетизация идентичностей могут трактоваться как маркер социальных изменений, а биологическое и генетическое гражданство — как индикатор новых форм социальности и активизма и новых отношений между социальными акторами, медицинским знанием и экспертным сообществом. Конечно, пока основной сферой приложения биологического и генетического знания является сфера здоровья. Являясь примером новой групповой сплоченности, социальные общности начинают создаваться на основе сходных биологических особенностей, общих генов и т.д. Однако, «аналоговая реальность» превращается в «дополненную»: зачастую объединение и поиск «единомышленников» происходят в сети Интернет (особенно, когда речь идет о специфических малочисленных группах с редкими заболеваниями) — формируется цифровая биосоциальность (digital biosociality).

В условиях поствиртуализации потребность в «естественных», «реальных», но в то же время новых и научно обоснованных основаниях идентичности выступает маркером поворота к «аналоговости». Однако, поддержание такой идентичности, в том числе за счет установления связей с членами группы, легитимации со стороны системы здравоохранения, власти и научных объединений, требует возврата к виртуальности — активности в онлайн-пространстве.

1. Кислова О.Н. Концепция дополненной реальности: от технологии к социологии // Вестник Харьковского национального университета имени В.Н. Каразина. 2016. Вып. 37. С. 49 – 54.
2. Кнорр-Цетина К. Объектная социальность: общественные отношения в постсоциальных обществах знания // Журнал социологии и социальной антропологии. 2002. Т. V. №1 (17). С. 101–124.
3. Kerr A. *Genetics and Citizenship* // *Society*. 2003. N 40(6). P. 44–50.
4. Rabinow P. *Artificiality and Enlightenment: From Sociobiology to Biosociality* // *Essays in the Anthropology of Reason*. Princeton, NJ: Princeton University Press, 1996. P. 91–111.
5. Rose N., Abi-Rached J. *Neuro: The new brain sciences and the management of the mind*. Princeton, Princeton University Press, 2013.
6. Rose N. *The Politics of Life Itself: Biomedicine, Power and Subjectivity in the Twenty-First Century*. Princeton: Princeton Univ. Press, 2007.

ОПЫТ ИЗУЧЕНИЯ СОЦИАЛЬНЫХ ПРОБЛЕМ В РОССИЙСКОЙ СОЦИОЛОГИИ В НАЧАЛЕ XX В.

Богомяглова Елена Сергеевна

Санкт-Петербургский государственный университет

Тезисы подготовлены при финансовой поддержке РФФИ в рамках научного проекта № 18-011-01168 А. «Российская социология на изломе эпох (1917-1937): от социологического анализа социальных проблем периода Русской революции 1917 года к сохранению российских исследовательских академических традиций в Европе и Америке»

Иногда социологию, шутя, называют наукой об обществе XIX в. И действительно потребность в точном, достоверном, эмпирически обоснованном знании об обществе возникла в ответ на кардинальные социальные преобразования — индустриализацию, урбанизацию, возникновение новых классов, трансформацию политических систем и т.д., характеризующие европейские общества эпохи модерна. В свою очередь, новые

тенденции не только потрясли основы социального порядка, но и привели к росту всевозможных социальных проблем. В 2018 году социологическое сообщество отмечает 200 лет со дня рождения К. Маркса и 160 лет со дня рождения Э. Дюркгейма. Классики социологии оставили богатое наследие, а главные предложенные ими концепты – социальная солидарность и конфликт – не теряют своей актуальности и сегодня. Изначально обе категории использовались для обоснования возникновения социальных проблем. В первом случае, источником социальных проблем виделся распад социальных связей и дезорганизация (как отсутствие солидарности), во втором – конфликтный характер общества и антагонистичность интересов различных социальных групп.

Начало XX в. в России ознаменовалось чередой волнений и потрясений. Революция 1905 – 1907 гг., Первая мировая война, Русская революция 1917 г. и последовавшая за ней Гражданская война привели к социальной дезорганизации, распаду социального порядка, в результате чего многие группы лишились своего положения и социального статуса. Ответом ученых на социальные трансформации стали возникновение и бурный расцвет жанра социологической публицистики (В.С. Миролубов, Н.И. Кареев, М.М. Ковалевский, П.А. Сорокин, П.А. Кропоткин и т.д.), ориентированной не только и не столько на академическое сообщество, сколько на интеллигенцию и различные группы общественности. В острой и полемичной форме российские социологи начала XX в. обсуждали назревшие социальные проблемы, критиковали реализовавшиеся реформы и предлагали свои проекты улучшения жизни в нашей стране. Российская социологическая публицистика предвосхитила идеи М. Буравого, поскольку в фокусе ее внимания оказались актуальные социальные и политические процессы в дореволюционной России, положение различных депривированных групп. Более того, сами социологи того периода были участниками политических процессов (П.А. Сорокин) и имели активную общественную позицию, зачастую критикуя власть. Именно в этот период многочисленные социальные вопросы – положение рабочего класса, бедность, девиантное поведение и т.д. – стали рассматриваться как задачи социального реформирования и связываться с реализуемой на уровне государства социальной политикой. Идеи равенства и согласия были ключевыми ориентирами для социологов-публицистов этого периода.

Постепенно исследователи стали наращивать потенциал теоретического осмысления социальных вопросов, формулировать концептуальные обобщения и предлагать объяснительные схемы. Однако, первоначально в качестве одной из ключевых концепций был бихевиоризм, а социальное поведение и социальные проблемы обосновывались особенностями индивидуального развития человека, а часто и вовсе сводились к физиологическим процессам. Тем не менее, вклад исследователей, работавших в данной теоретической перспективе, значим до сих пор (В.М. Бехтерев и Психоневрологический институт, 1910 – 20-е гг.). Большое значение для данного периода имеет работа П.А. Сорокина «Голод как фактор», основанная на богатом статистическом материале, а также опирающаяся на концепцию социальной рефлексологии. Теоретические выкладки П.А. Сорокина и полученные результаты исследования проблемы голода могут быть актуальными и для изучения современности (особенно, в свете роста миграционных процессов, углубления социального неравенства, бедственного положения стран на Глобальном Юге) и требуют более пристального внимания отечественных ученых.

СОПРОТИВЛЕНИЕ НАСИЛИЮ КАК МЕГАТРЕНД XXI ВЕКА

Бодрова Юлия Владиславовна

В 1982 году известный писатель и публицист Джон Нейсбит опубликовал книгу «Мегатренды», которая приобрела огромную популярность в мире. В своей работе автор

продемонстрировал изменения, происходящие в современном американском обществе, которые ранее не учитывались, и даже игнорировались, но при этом имеющие огромное значения для формирования нового общества. Основные направления движения, которые определяют облик и суть нового общества, называются мегатрендами[3].

Рассматривая формирование нового информационного общества, следует отметить, что изменения коснулись не только политических и экономических основ, в XXI веке претерпели серьезные трансформации способы взаимодействия людей, одной из которых является насилие.

Тема насилия неоднократно поднималась в социологической теории. Макс Вебер в своих политических исследованиях подчёркивал, что насилие лежит в основе любого государства, без которого наступила бы полная анархия [1, с. 645]. В политико-правовых концепциях, подвергается критике нелегитимное насилие, которое не является необходимым «внутренним элементом» правосудия, согласно Мишелю Фуко [5].

Принуждение с помощью силы, по мнению Мануэля Кастельса, «не может являться социальным отношением, поскольку ведет к уничтожению доминируемого социального актора»[2]. Насилие есть социальное действие, содержащее в себе социальный смысл в воздействии и подчинении оставшихся субъектов для формирования властных отношений с этими субъектами [2, с. 28]. При отсутствии социально-политического смысла насилие сталкивается с сопротивлением и общественным порицанием.

Противостояние насилию в разных сферах человеческой жизни – это основная тенденция в деятельности современных общественных организаций. ООН проводит ежегодные мероприятия, направленные на защиту прав человека, нарушаемые вследствие военных конфликтов, а также в личной и профессиональной.

Насилие как мегатренд выражается в следующих основных тенденциях современного общества: глобализация вопроса и формирование независимых гражданских движений. Незаконное принуждение стало одной из главных глобальных проблем. 5 октября 2018 года Нобелевскую премию мира получили Надя Мурад и Денис Муквеге, активисты в борьбе против сексуального насилия как средства ведения войны [4]. Актуальность данной проблемы определяется, прежде всего, важнейшими общественными трансформациями, такими как изменение положения женщины в обществе и тенденция максимальной открытости проблемы сексуального принуждения. С осени 2017 года социальные сети стали распространять сообщения с хэштегом «Me Too» (#metoo), содержащие рассказы женщин, подвергшимся сексуальному насилию или домогательству. Ещё ранее в 2016 году была проведена всеукраинская социальная акция, имевшая широкий резонанс, «Я не боюсь сказать» (#яНеБоюсьСказать), также осуждающее насильственные действия.

Тема насилия перестала быть табуированной, касающейся лично каждого. Теперь это проблема мирового масштаба, затрагивающая все сферы общественной жизни.

1. Вебер М. *Политика как призвание и профессия/ Избранные произведения*. М.: Прогресс, 1990. – 808 с.

2. Кастельс М. *Власть коммуникации*. М.: Высшая школа экономики, 2016. – 565 с.

3. Нейсбит Д. *Мегатренды*. М.: ООО «Издательство АСТ»: ЗАО НПП «Ермак», 2003. – 380 с.

4. *Новости ООН*. Режим доступа: <https://news.un.org/ru/story/2018/10/1340002>

5. Фуко М. *Надзирать и наказывать. Рождение тюрьмы*. М.: «Ad Marginem», 1999. – 480 с.

ПОСЛЕДСТВИЯ ВИРТУАЛЬНОЙ СОЦИАЛИЗАЦИИ: НОВЫЕ СОЛИДАРНОСТИ И КОНФЛИКТЫ В ОНЛАЙН ПРОСТРАНСТВЕ, ПОД ВЛИЯНИЕМ ПРОЦЕССА ЦИФРОВИЗАЦИИ МЕЖЛИЧНОСТНЫХ ОТНОШЕНИЙ

Большенко Алина Юрьевна

Московский государственный университет им. М. В. Ломоносова

С августа по сентябрь 2018 года, было проведено мое исследование на тему: «Последствия виртуальной социализации: новые солидарности и конфликты в онлайн пространстве».

Вид исследования: пилотажное глубинное интервью.

Цель исследования: выявление влияния цифрового пространства на жизненный мир информанта и сопутствующие этому социализирующие аспекты.

Объект исследования: молодежь в возрасте от 18 до 20 лет, проживающая в Ростовской области.

Количество респондентов: 40 человек (50% женского пола и 50% - мужского).

Род занятий объекта исследования: школьники выпускных классов - 15%, студенты среднеспециальных профессиональных учебных заведений – 32,5%, студенты ВУЗов – 52,5%.

Виды виртуальной деятельности в цифровом пространстве связаны с получением образовательной и учебной информации у 80% респондентов, с досугом – 92,5%, а рекорд в 100% принадлежит общению в социальных сетях. При этом, на первом месте стоит социальная сеть «Вконтакте», названная 100% респондентов, на втором месте «Инстаграм» - 75%, далее следует мессенджер «WhatsApp» - 70%, и на другие социальные сети, в разных долях, приходится порядка 42,5%.

На вопрос о продолжительности нахождения в интернете, все респонденты отвечали по-разному: «Провожу я там весь день. Ну и не только день. В общем, не сижу там лишь когда сплю...». Процент респондентов, занятых в сети Интернет практически круглосуточно – 30%. «Минут 10. Быстро все полистал и выхожу». Такой позиции придерживается 12,5%. Основной же массив – 57,5%, проводит в цифровой среде от двух до 4 часов [1, 58].

Большинство респондентов указывают в профиле настоящие имя и фамилию - 90%, порядка 25%, при этом, имеют несколько учетных записей, часть из которых, зарегистрирована под вымышленными именами, но все знакомые знают, чья это страничка и псевдоним не служит способом «маскировки». Но встречались и те, кто буквально «скрывается» от всех своих знакомых за чужими именами и различными профилями. «У меня там несколько учетных записей. Я создал несколько страниц и сижу с них. Для них я использую псевдонимы. Там я «не под своим лицом». Это помогает мне в творческой реализации и служит подоплекой для объективной оценки моих рисунков знакомыми людьми. Также, эта «маска» спасает меня от конфликтов». Такая позиция оказалась наименее популярной – всего лишь 10% опрошенных, предпочитают использовать «вымышленный образ» для общения [1, 62].

При этом, сразу 87,5% респондентов, хотя бы раз оказывались в конфликтной ситуации в виртуальном пространстве. Причем, около 75% конфликтов, происходило с незнакомыми людьми – с теми, с кем общение выстраивалось исключительно в виртуальной реальности.

Чаще всего, пользователи сталкивались с агрессией в комментариях сплоченных групп по интересам в социальных сетях (90%), в комментариях под видеороликами (45%), а самая малая часть – конфликты со знакомыми в личных сообщениях (12,5%).

1. Большенко А. Ю. Интернет-ресурсы как агенты социализации молодежи (на примере социальной сети Вконтакте): вып. квал. раб. бак. по социологии. ЮФУ. – РнД., 2017. – 125 с.

КУЛЬТУРНАЯ АНТРОПОЛОГИЯ: НЕСОСТОЯВШАЯСЯ СПЕЦИАЛЬНОСТЬ?

Бороноев Асалхан Ользонович

Санкт-Петербургский государственный университет

Трансформация российского общества в 90-х годах 20 века способствовала возникновению новых веяний в социогуманитарных науках, которые характеризовались освобождением от однобокого догматизма, переходом на плюралистические основы мышления, что расширило проблематику исследований в традициях мировой гуманистики. Одно из проявлений этого – новые темы исследований, расширение обсуждаемых тем и появление новых научных и учебных направлений. К ним можно отнести «связи с общественностью», «международные отношения», «политологию», «социальную работу» и, безусловно, «культурную/социальную антропологию». Названные направления не наши выдумки, они существовали в структуре мировой науки, но не были признаны у нас научным официозом и присутствовали в индивидуальных размышлениях и в исследованиях. Особенно любопытна в нашей стране судьба культурной антропологии. Известно, что это научное направление институционально начинается с 1905 года, что связано с открытием первой кафедры Дж. Фрезером в Ливерпульском университете. Зачинатели этой науки (Малиновский, Фрезер и др.) понимали ее задачи как «социологическое изучение примитивных форм общества», их культурные особенности в повседневной жизни, в сравнительном (расово-этническом и временном) аспекте.

Культурная антропология отличалась от этнологии, которая, по мнению зачинателей первой, должна заниматься расово-культурной квалификацией народов и племен, проблемами их генезиса, освоения территорий [1, с. 212-213].

К сожалению, культурная/социальная антропология, возникшая в европейской литературе из-за потребности колонизаторов – конкистадоров, которые ставили задачу понять культуру, ценности завоеванных народов и найти оправдание тем жестокостям, которые проявлялись к «отсталым» народам пришельцами, не были включены в систему наук в нашей стране.

В России одним из пионеров социально-антропологических исследований являются М.М. Ковалевский, Д.Н. Анучин, Т.Н. Потанин, Э.Н. Петри и др. В 1888 г. было создано «Русское антропологическое общество» при Петербургском университете, в Ежегоднике которого публиковались результаты наблюдений в различных регионах России. Известны исследования М.М. Ковалевского, его экспедиции в 80-х годах 19 века в Осетию, Сванетию и в другие места Кавказа, в результате которых появились фундаментальные труды «Современный обычай и древний закон», «Обычное право Осетии в историко-сравнительном освещении», «Закон и обычай на Кавказе», «Генетическая социология» и т.д. Идеи последней, на мой взгляд, составляют понимание им культурной антропологии, что доказано в исследованиях Д.В. Миронова.

К сожалению, многие идеи наших предшественников и зарубежных зачинателей этой науки остались до событий 20-х годов 20 века в России невостребованными, в результате чего потребности в познании этнокультурного взаимодействия и развития остались на уровне этнографическо-этнологического описания. Попытка исправить эту досадную ошибку была сделана в 90-х годах в Петербургском университете на новом факультете социологии. Эта инициатива была определена следующими моментами: во-

первых, тем, что социология близка к антропологии; во-вторых, у некоторых преподавателей и сотрудников нового факультета был большой интерес к антропологическим темам в связи с направлениями их исследований в области личностного развития и этнических отношений. Кроме того, появление антропологической тематики в учебном плане было связано с С.-Петербургской моделью подготовки социологов [2]. В результате обсуждений в 1992 году в учебный план факультета был включен курс «Введение в культурантропологию», подготовленный проф. Ю.Н. Емельяновым, который был хорошо принят студентами, и в том же году было подготовлено первое в стране учебное пособие «Введение в культурантропологию». Затем серия статей А.О. Бороноева, Ю.Н. Емельянова, Н.Г. Скворцова в обоснование направления. В 1993 году факультету удалось совершить подвиг – включить ее в перечень специальностей России и начать подготовку студентов. Первый набор составлял 10 студентов.

Реализация наших планов была чрезвычайно сложной. Не было достаточно опыта составления учебного плана, не было квалифицированных преподавателей и часто встречали непонимание. Последнее проявлялось при обсуждении открытия специальности на Ученом Совете Университета, особенно со стороны философов, привыкших быть идеологическими цензорами и имевших малое представление о новом направлении, которое путали с философской антропологией.

Прохождению в Министерстве и представлению в Совет Министров России новой специальности огромную роль сыграл Валерий Сергеевич Меськов – заместитель министра образования. С этого времени нам удалось открыть кафедру культурной антропологии и этнической социологии. Появление в названии понятия «этническая социология» связано с тем, что социология и культурная антропология были отдельными специальностями, и это понятие как бы объединяло их.

К большому сожалению, этой специальности сегодня не существует. Она по инициативе В. Тишкова и его коллег включена якобы в структуру этнологии, которая является, кстати, по определению Оксфордского словаря, «наукой, изучающей народы и расы на поверхности земли». Понятно, что из этого определения это не совсем культурная антропология, что подтверждает низкую научную культуру члена Академии и его коллег.

Безусловно, основная вина на самих новоиспеченных культурантропологах, которые за 25 лет не смогли организовать, создать свои институты, провести фундаментальные исследования, т.е. решить институциональные вопросы. В результате чего сегодня нет подготовки кадров, культурная антропология стала общеобразовательной дисциплиной.

Тем не менее, опыт существования культурной антропологии требует изучения и продолжения борьбы за ее возрождение.

1. Рэдклифф-Браун А.-Р. Метод в социальной антропологии. М., 2001.

2. Бороноев А.О. К вопросу о моделях социологического образования: опыт факультета социологии Санкт-Петербургского факультета // Социс, 2016, № 4.

КОНФЛИКТ ОТЕЧЕСТВЕННЫХ СОЦИОЛОГОВ С ВЛАСТЬЮ (СЕРЕДИНА 19 - НАЧАЛО 20 ВЕКА)

Бочкарева Вера Игнатьевна

Санкт-Петербургский государственный университет

Конфликт отечественных социологов с властью характеризовался состоянием сложной и противоречивой экономической и социально-политической жизни России Это -

«оттепель», реформы 60-х гг. Александра II (крестьянская, судебная, земская, городская, введение всеобщего образования и автономии вузов и др.), контрреформы 80-90-х гг. Александра III (контроль за деятельностью земств, ликвидация автономии вузов и увольнение прогрессивных профессоров, аресты и исключение студентов, участвующих в «беспорядках», сходках, демонстрациях, жесткая цензура и запрет журналов и др.). Контрреформы, а затем организация и участие в общественных движениях, политических партиях, затронули и личную жизнь, и научную деятельность всех социологов «первой» и «второй» волны. К тому же социология в России, в отличие от Запада, была «опальной наукой» и не имела «научного гражданства». (Официально ее преподавание в вузах было разрешено после февральской революции, а к 1921/22 учебному году «буржуазная социология» была запрещена и изъята из системы образования).

Здесь будут приведены только некоторые факты конфликта социологов с властью.

Так, П.Л. Лавров, «первый русский социолог», был арестован и отправлен под надзор полиции в Вологодскую губернию. Военный суд обвинил его в близости к людям «с преступным направлением», в пропаганде вредных идей и сочинении стихов с неуважением к царской власти.

Л.Е. Оболенский (1845-1906) по каракозовскому делу был арестован за связь с обществом ишутинцев и сослан в Костромскую губернию под надзор полиции.

За «неблагонадежность» и участие в студенческих волнениях и беспорядках были отчислены из вузов Н.К. Михайловский, С.Н. Южаков, М.А. Энгельгардт, Б.А. Кистяковский.

С.А. Муромцев был уволен из Московского университета за «политическую неблагонадежность», а М.М. Ковалевский за «отрицательное отношение к русскому государственному строю». И.И. Мечников, который оказывал Ковалевскому помощь в организации Русской высшей школы общественных наук в Париже и был ее почетным председателем, упрекал Ковалевского за то, что тот дождался увольнения от власти, а не уволился сам.

В России получила известность «университетская история», когда по постановлению правительства (1911) было запрещено проведение студенческих собраний в вузах, а от полиции требовалось принятия «решительных мер» против них. В Московском университете были отстранены от административной, научной и преподавательской деятельности ректор университета, его проректор и помощник. В знак протеста 107 профессоров, доцентов и аспирантов покинули университет. (Среди них Новгородцев, Хвостов, Гернет). Кистяковский, который приехал из командировки в Германии уже после этой истории, отказался от преподавания в университете.

После Октябрьской революции В.М. Хвостов в состоянии глубокой депрессии, вызванной разрухой эпохи «военного коммунизма» кончил жизнь самоубийством. П.И. Новгородцев, избегая ареста, перебрался в расположение белых армий на юге России и эмигрировал. Н.С. Тимашев получил в институте предупреждение об угрозе ареста по «делу В.Н. Таганцева», и, не заходя домой, перешел на нелегальное положение, а затем был вынужден бежать из России» через Финляндию в Европу.

Особое место в принудительной высылке «инакомыслящих» занимает «Философский пароход» (собирательное название двух рейсов немецких судов из Петрограда в Штетин в ноябре 1922 г. откуда высланных отправили поездом в Берлин). Замена расстрела на высылку должна была стать для международной общественности демонстрацией «гуманизма по-большевистски».

В заключение следует отметить, что названная тема касается практически всех отечественных социологов и дает материал не только информационно, но и содержательно полезный для изучения истории российской социологии.

СОЛИДАРНОСТЬ КАК ОБЩЕСТВЕННЫЙ ИДЕАЛ И МЕХАНИЗМ ГОСУДАРСТВЕННОГО УПРАВЛЕНИЯ

Бубнова Мария Ивановна

Московский государственный университет им. М. В. Ломоносова

Идея солидарности не одно столетие занимает общественные науки. Понятие «солидарность» (франц. *solidarite*) отражает общность интересов, единомыслие, взаимозависимость, совместную ответственность социального взаимодействия, предполагающего объединение возможностей субъектов, при котором интересы субъекта сбалансированы с общественными интересами.

Один из первых инициаторов идей солидарности является французский социолог Эмиль Дюркгейм, который считал, что большое число взаимодействий индивидов в обществе осуществляется благодаря возникающей между ними социальной солидарности, как то, что сплачивает индивидов в единое целое. В зависимости от приоритета личностных интересов и свободы индивида, Э.Дюркгейм различал механическую и органическую социальную солидарность. [1, 367]

Механическая солидарность в архаических обществах основана на сходстве осуществляемых социальных функций, на полном нивелировании индивидуального сознания, собственного «Я», во всеобщем «коллективном сознании». Именно механическая солидарность лежит в основе всех религий и любой тоталитарной идеологии. Органическая солидарность формируется в процессе разделения труда порождаемое структурами организации труда и кооперации.

В русской социологии солидарность рассматривается как общественный идеал социальной саморегуляции, самосохранения и саморазвития коллективного организма, который позволяет реализовывать общественные возможности для индивидуального и всеобщего блага.

В России одной из первых форм солидарности проявилось в религиозно-социальном значении церкви как Богочеловеческого организма в учениях славянофилов, которые источник общественной связи усматривали в утверждении православного христианства.

М.М. Ковалевский считал, что в обществе вместо борьбы должна воцариться солидарность, понимаемая им как «сознание общности интересов и взаимной зависимости друг от друга» [2, С. 83-84.].

Солидарность и общий коллективный труд, для Л.И. Мечникова – это фактически возможность выжить в борьбе с окружающими неблагоприятными условиями физико-географической среды [3, С. 443.].

А.Б.Гофман считая, что солидарность в качестве идеи и объекта социологического анализа играла, играет и, вероятно, будет играть важнейшую роль, делает неутешительный вывод: «в нашей стране правовые нормы часто подчинены партикулярным солидарностям». Но все они — политические (включая государственно-бюрократическую), семейно-родственные, национально-этнические, религиозные, классовые, корпоративные, профессиональные и пр. — «имеют и могут иметь позитивное значение только при их включенности в солидарность гражданскую. Именно на гражданской солидарности может базироваться другая интегративная форма, способная успешно соединять в рамках общества его ценностное ядро, универсализм и плюрализм партикулярных солидарностей» [4, С. 239].

Опросы показывают, что 52% россиян убеждены – в обществе стало меньше доверия; 55% – меньше справедливости; 45% – больше безразличия. При этом 69% постоянно сталкиваются с безразличием по отношению к себе. [5]

Все указанные аспекты связаны с вопросами справедливости, доверия, взаимопомощи и несомненно тесно переплетаются с отсутствием идеи солидарности, эта проблема, как показывают последние социально-политические и экономические события, будет обостряться в ближайшее время и в России, и во всем мире.

Социальное государство, политика которого направлена на минимизацию различий между индивидами в доступе к различным благам, должно стать соучастником в проектах общественных отношений по согласованию интересов и ценностей различных социальных групп, что будет способствовать реальным перспективам востребованности социальной солидарности.

1. Дюркгейм Э. *О разделении общественного труда. Избранные произведения / Пер с франц.* - М.: Канон, 1996. - С.57-58.
2. Ковалевский М.М. *Сочинения в 2-х томах. Т. 1. Социология.* СПб, 1997. С. 83–84.
3. Мечников Л. И. *Цивилизация и великие исторические реки.* М., 1995. С. 443.
4. Гофман А.Б. *Традиция, солидарность и социологическая теория: избранные тексты.* М.: Новый хронограф, 2015.
5. *Социальное самочувствие населения в условиях реформ: региональный аспект / под ред. М. К. Горшкова.* – М.; СПб. – Нестор-История, 2011.

СТРУКТУРНЫЙ И АГЕНТНОСТНЫЙ ПОДХОДЫ В ТЕОРИЯХ СОЦИАЛЬНЫХ СЕТЕЙ

Булей Полина Сергеевна

Структурный и агентностный подходы в теориях социальных сетей.

Исследования социальных сетей на сегодняшний день одна из наиболее популярных тем в социологии. Помимо большого количества прикладных исследований, связанных с социальными сетями, развиваются различные сетевые теории как на макро-, так и на микроуровне социологического знания.

В области изучения и исследования социальных сетей возникает проблема систематизации знания.

К классификации сетевых теорий можно подойти и с точки зрения микро- и макросоциологии. Одним из центральных представителей последней в области сетевых теорий является Мануэль Кастельс [1]. Его концепция "сетевого общества" как социальной структуры современного мира рассматривает фундаментальные процессы изменений, охватывающие все сферы деятельности человека, в глобальном масштабе.

Анализом социальных взаимодействий на уровне микросоциологии в рамках сетевой теории занимался Марк Грановеттер [2]. Характеризуя структуру социальных сетей, он ввел понятия сильных и слабых связей, изучая которые, смог описать процесс интеграции индивида в современное общество.

Подход М. Грановеттера также является полезным, как и подход М. Кастельса, но еще более полезным представляется взаимное рассмотрение двух сетевых теорий, что и будет являться целью данной теоретико-аналитической работы, которая также включает в себя выявление логики микро- и макросоциологического изучения социальных сетей.

Предмет исследования представляет собой соотношение макро- (теория М. Кастельса) и микросоциологических (теория М. Грановеттера) подходов к изучению социальных сетей.

Теоретический анализ двух работ показал, что логики обеих теорий во многом не схожи.

У автора "Информационной эпохи" социальные сети представляются, как принцип организации нового типа общества. Сетевое общество предполагает определяющую роль сетей в организации всех сфер жизни - экономике, культуре, политике. Индивид лишь встраивается в эти структуры и эффективно взаимодействует в них. Социальные сети представляют собой надындивидуальные явления. Таким образом, теория М. Кастельса соответствует по своей логике таким же фундаментальным теориям социальных изменений, однако ей не хватает рассмотрения межиндивидуальных взаимодействий в сети, процесса встраивания малых групп в контекст глобальных социальных изменений.

Полностью противоположный по своей логике подход М. Грановеттера как раз и направляет анализ на недостающие теориям макроуровня групповые и индивидуальные связи в социальных сетях. Следуя его рассмотрению, можно сделать вывод, что сети, наоборот, конструируются человеком на основе его взаимодействий с другими. Более того структура сети оказывает на него влияние в зависимости от того, какого типа связи в ней преобладают.

Подводя итоги, стоит еще раз отметить необходимость интеграции макро- и микроуровней в теориях сетей по аналогии с интеграцией структурных и агентностных концепций в теориях структуриации Э.Гидденса [3] и социального пространства П. Бурдьё [4].

1. Кастельс М. Информационная эпоха: экономика, общество и культура // Пер. с англ. под науч. ред. О. И. Шкаратана. М.: 2001. 446 с.
2. Грановеттер М. Сила слабых связей / (перевод З.В. Котельниковой) // Экономическая социология. сентябрь 2009, №4, Т. 10, с. 31-50
3. Гидденс, Э. Устройство общества: Очерк теории структуриации. — М.: Академический проект, 2003. — 528 с
4. Бурдьё П. Различение: социальная критика суждения / Пер. с фр. О.И. Кирчик // Западная экономическая социология: Хрестоматия современной классики / Сост. и науч. ред. В.В. Радаев; Пер. М.С. Добряковой и др. - М.: Российская политическая энциклопедия (РОССПЭН), 2004. - 680 с.

СОЦИАЛЬНЫЕ ТЕХНОЛОГИИ УПРАВЛЕНИЯ РИСКАМИ

Бурганова Лариса Агдасовна

Казанский национальный исследовательский технологический университет

Исхакова Эльмира Ильдусовна

В исследованиях, выполненных в рамках социологии управления, до сих пор нет устоявшегося определения понятия «управление рисками». Так, например, представлены интерпретации данного феномена как «процесса принятия управленческих решений, направленных на минимизацию неблагоприятных факторов риска (неопределенности выбора) и сокращение возможных потерь, обусловленных рисками» [1, 12]; как процесса «снятия неопределенности в условиях альтернативности развития событий за счет генерации положительных и отрицательных обратных связей, нацеленный на перевод системы в желаемые состояния» [2, 11]. Отдельные авторы склонны сводить управление рисками к прогнозированию, контролированию и предотвращению угроз [3, 13], прогнозированию /раннему выявлению рисков и минимизации их последствий [4, 12].

Следует иметь в виду, что в отечественной научной литературе управление рисками иногда обозначается англоязычным термином «риск-менеджмент» [5], тогда как в англоязычной литературе, помимо указанного термина, встречаются и такое понятие, как «risk governance» (управление рисками). В данном случае речь идет о соединении «научного знания» о рисках с демократической формой принятия решений, связанных с ними [6, 171], что особенно актуально на фоне того, что содержание «небезопасного» во многом конструируется самим государством и растет значимость экспертов в определении и управлении рисками [7, 242].

Управление социальными системами, которое стало предметом научного анализа в конце XIX – начале XX вв., ввело в широкий оборот понятие «социальные технологии». Одно из ранних определений социальных технологий принадлежит американскому социологу Ч. Хендерсону, справедливо усмотревшего в них «систему осознанного и целенаправленного организовывания людей, при которой каждая действующая естественная социальная организация находит свое истинное предназначение и все факторы кооперируются в гармонии для достижения все увеличивающихся совокупных и лучших пропорций стремления к «здоровью, богатству, красоте, знанию, коммуникабельности и справедливости» [8, 472]. У Ч. Хендерсона мы находим и понимание социальных технологий как методов «достижения искомого состояния общества на основе имеющегося олицетворения того, что должно быть» [8, 468].

Это понятие в более широком контексте применил в начале XX века и один из основателей ранней американской социологии Альбион Смолл, отождествивший социальную технологию с наукой социологии (в прикладной ее части) с, поскольку она «ставит своей задачей выработку мер, способных обеспечить прогресс и достижение поставленных целей» [9, 35].

Для американской науки начала XX века было в целом характерным понимание социальных технологий, как связующего звена между социологической теорией и практикой социальной работы, помогающего решению социальных проблем [10, 501], как средства устранения существующих социетальных диспропорций и достижения правомерных общественных целей [11, 51.]

Заметный вклад в исследование проблемы социальных технологий внес К.Р. Поппер, заложивший основы понимания их как науки об изучении и последующем практическом применении общих законов и фактов социальной жизни, необходимых для поэтапных (пошаговых) социальных преобразований и социального усовершенствования (в т.ч. посредством прогнозирования результатов внедряемых изменений) » [12, 68-70]. Несомненной заслугой К.Р. Поппера является разработка им концепта социальной инженерии, которую он противопоставил историцизму, в частности, марксизму. Сторонники социальной инженерии считают, что научная основа политики состоит в сборе фактической информации, необходимой для построения или изменения общественных институтов в соответствии с целями или желаниями индивидов. Социальная инженерия предназначена для информирования людей о том, какие шаги следует предпринять, чтобы достичь тех или иных искомых результатов; она исходит из того, что основу политики составляет социальная технология, а не наука о неизменных исторических тенденциях. Поппер утверждает, что сторонники социальной инженерии и социальных технологий интересуются, прежде всего, утилитарной стороной функционирования социальных институтов: насколько хорошо они приспособлены для достижения тех целей, которые перед ними поставлены? Для подобного «технологического» подхода характерны рациональное рассмотрение институтов как средств, обслуживающих определенные цели, и оценка их исключительно с точки зрения их целесообразности, эффективности, простоты и иных подобных параметров [13, 54-55]. Из вышесказанного становится понятно, что социальные технологии и социальная инженерия, в понимании Поппера, являются во многом синонимичными понятиями.

На фоне широкого распространения современных телекоммуникационных технологий, особенно в виде различных социальных сетей, в англоязычной литературе появилось довольно много исследований, в которых под социальными технологиями понималось коммуникативное взаимодействие различных акторов в пространстве сети Интернет [14] (к слову сказать, еще до разрастания «всемирной паутины» до нынешних масштабов в одной из публикаций ее называли социальной технологией, которая парадоксальным образом снижает социальную вовлеченность, а также ухудшает социальное и психологическое самочувствие индивидов [15]).

В данной работе обосновывается авторский подход к изучению социальных технологий, который учитывает реалии эпохи постмодерн и подходит для исследования управления рисками на уровне как отдельных индивидов, так и социальных институтов. По нашему мнению, большими возможностями в этом отношении располагает дискурсологический подход к социальным технологиям управления рисками. Он предполагает трактовку социальных технологий как совокупности дискурсов (а точнее – дискурсивных технологий), которые используются для преобразования социальной реальности и управления ею. Дискурс в наиболее общем виде представляет собой особый язык конструирования социальной реальности, который присваивает значения материальным и нематериальным объектам посредством их организовывания и упорядочивания [16, 6]. Дискурсивные технологии, составляющие основу социальной технологии, позволяют ей управлять социальными процессами, группами и индивидами посредством практик дискурсивного вмешательства, предполагающих конструирование знания и реальности [17, 1]. В рамках управления рисками социальные технологии составляют часть дисциплинарной власти; они нацелены на их минимизацию посредством соответствующей организации знания (выдвижения на передний план той или иной его части) и навязывания определенного «режима истины», а также его объективизация в дискурсах и институтах (в т.ч. властных) [18].

1. Горин, А.Е. *Становление государственной системы управления социальными рисками в условиях современной России: автореф. дис. ... канд.соц.наук: 22.00.08 /А.Е. Горин. – М., 2010. – 25 с.*
2. Колесникова, Т.А. *Управление рисками в условиях роста социальной дифференциации в российском обществе: автореф. дис. ... канд.соц.наук: 22.00.08 /Т.А. Колесникова. – Ростов-на-Дону, 2011. – 25 с.*
3. Бочко, М.Э. *Управление рисками в сфере занятости населения в регионе: опыт социологического исследования: автореф. дис. ... канд.соц.наук: 22.00.08 /М.Э. Бочко. – Екатеринбург, 2005. – 22 с.*
4. Самсонова, Т.А. *Управление рисками и кризисами в организационном развитии российских компаний: автореф. дис. ... канд.соц.наук: 22.00.08 /Т.А. Самсонова. – М., 2015. – 26 с.*
5. Радина, Н.К. *Риск-менеджмент для российских неправительственных некоммерческих организаций /Н.К. Радина // Журнал исследований социальной политики. – 2009. – Т.7. – № 4. – С.503-518.*
6. De Marchi, B. *Public participation and risk governance /B. De Marchi // Science and Public Policy. – 2003. – Vol. 30. – № 3. – P. 171-176.*
7. Abbott-Chapman, J. *Pre-service professionals' constructs of adolescent risk-taking and approaches to risk management / J. Abbott-Chapman, C. Denholm, C. Wyld // Journal of Sociology. – 2007. – Vol. 43 (3). – P. 241-261.*
8. Henderson, C. R. *The Scope of Social Technology /C.R. Henderson // The American Journal of Sociology. – 1901. – Vol. 6 (4). – P. 465-486.*
9. Small A. *General Sociology: An Exposition of the Main Development in Sociological Theory From Spencer to Ratzenhofer. – Chicago, 1905. – 739 p.*

10. Steiner, J.F. *The Limitations of a Conceptual Approach to the Applications of Sociology to Social Work* / J. F. Steiner // *Social Forces*. – 1929. – Vol. 7. – № 4. – P. 500-502.
11. Bernard, L.L. *The Place of the Social Sciences in Modern Education* / L.L. Bernard // *The Journal of Educational Sociology*. – 1935. – Vol. 9. – № 1. – P.51.
12. Поннер, К.Р. *Нищета историзма* / К.Р. Поннер. – М.: Прогресс, 1993. – 188 с.
13. Поннер, К.Р. *Открытое общество и его враги* / К.Р. Поннер; в 2-х т.: Т.1: *Чары Платона*. – М.: Феникс, 1992. – 448 с.
14. Goggins, S. *Connecting Theory to Social Technology Platforms: A Framework for Measuring Influence in Context* / S. Goggins, E. Petakovic // *American Behavioral Scientist*. – 2014. – Vol. 58 (10). – P.1 376-1392.
15. Kraut, R. *Internet Paradox. A Social Technology That Reduces Social Involvement and Psychological Well-Being?* / R. Kraut [et al.] // *American Psychologist*. – 1998. – Vol. 53. – № 9. – P. 1017-1031.
16. Potter, M. *Discourse and Social Psychology. Beyond Attitudes and Behaviour* / J. Potter, M. Wetherell. – London: Sage, 1987. – 322 p.
17. Karlberg, M. *The power of discourse and the discourse of power: pursuing peace through discourse intervention* / M. Karlberg // *International Journal of Peace Studies*. – 2005. – Vol. 10. – № 1. – P. 1-25.
18. Фуко, М. *Воля к истине: по ту сторону знания, власти и сексуальности* / М. Фуко. – М.: Касталь, 1996. – 448 с.

СОЛИДАРНОСТЬ, КАК ОДНА ИЗ ВАЖНЕЙШИХ ЦЕЛЕЙ СЕТЕВЫХ КОММУНИКАЦИЙ

Быканова Яна Павловна

Андрянова Татьяна Владимировна

Современные коммуникативные взаимодействия непосредственно связаны с различными сторонами медиа. Большинство из нас относятся к определенному виду сетевых обществ, которые объединены по различным критериям. Происходящая в современном мире глобальная трансформация современного общества сопровождается проникновением интернет-коммуникации во все сферы жизнедеятельности социума, возникновением и развитием качественно нового типа коммуникативных структур и процессов, обладающих признаками сети. В различных исследованиях последних лет заметно возросло внимание к феномену «сетевая коммуникация», что и обусловлено вышесказанным.

Сегодня все оказались в новой среде, которая имеет название информационной, причем наиболее влиятельной и самоорганизующейся. Интернет, открывающий безграничные возможности перед каждым из нас в различных сферах, позволяющий совершенствовать образование, зарабатывать деньги, находить себе подобных, объединяться в сообщества [1, с. 66-71] Мы позволяем другим оказывать влияние на нас, манипулировать, во многом мы зависим от мнений остальных. Взять тот же самый Инстаграм, объединяющий миллионы людей по всему миру. Каждый старается выкладывать то, что понравится как можно большему количеству подписчиков, но не задумывается о том, полезно ли это, доволен ли ты сам выбранным контентом, соответствует ли он твоему сегодняшнему статусу. Может быть наступил момент, когда следует сделать нашу жизнь более осмысленной, значимой и полезной не только для себя,

но и для тех, кто нас окружает? Безусловно, говорить о вреде или же пользе сетевой коммуникации бессмысленно, поскольку этот момент решает для себя каждый из нас самостоятельно. Но, как бы ни представляли сетевые сообщества собой особый вид социального объединения пользователей коммуникационных сетей, они должны иметь общие цели, определенные способы и методы контроля за каждым из членов, возможности самопозиционирования. Солидарность в настоящее время между членами сетевых сообществ – одна из важнейших целей, к достижению которой должен стремиться каждый из нас.

1. Т.В. Андриянова *Education for all: opportunities for disabled people // Высшее образование, социальные науки и национальная безопасность: сб. науч. тр. / ФГБОУ ВО «ИГУ»; [науч. ред.: Т. И. Грабельных, А. Ф. Шмидт]. – Иркутск: Изд-во ИГУ, 2018. – С. 66-71.*

2. Лещенко А.М. *Мультифункциональность сетевых коммуникаций в современном обществе // Вестник Адыгейского государственного университета. Сер. Регионоведение: философия, история, социология, юриспруденция, политология, культурология. Майкоп, 2011. Вып. 2. - 98 с.*

3. Штейнберг И.Е. *Парадигма четырех «К» в исследовании социальных сетей поддержки // Социологические исследования. 2010. № 5. - 102 с.*

АНАЛИЗ КОНФЛИКТОВ НАЧАЛА XX ВЕКА: РУССКАЯ РЕВОЛЮЦИЯ И ГРАЖДАНСКАЯ ВОЙНА В РОССИИ КАК ФАКТОРЫ СОЦИАЛЬНЫХ ИЗМЕНЕНИЙ

Быков Александр Сергеевич

Статья подготовлена при финансовой поддержке РФФИ в рамках научного проекта № 18-011-01168 А. «Российская социология на изломе эпох (1917-1937): от социологического анализа социальных проблем периода Русской революции 1917 года к сохранению российских исследовательских академических традиций в Европе и Америке»

XX век оказался богат на такие социальные потрясения, как войны и ре-волюции, однако в современной социальной науке их проблематика незаслу-женно игнорируется. Исторические события, происходящие в нашей стране в течение этого времени, стали настоящим вызовом для российского общества. Несмотря на то, что бедствия XX века были преодолены, мы не можем быть застрахованы от повторения катастрофических, с социальной точки зрения, ситуаций – войн или революций, что обуславливает необходимость их дальнейшего изучения.

П.А. Сорокин и Н.Н. Головин были одними из первых, кто подверг вой-ну фундаментальному социологическому осмыслению. В изучении войны они фокусировали своё внимание на ценностях. Действительно, в начале XX века произошёл ценностный раскол: правление Николая II и ценности монархии больше не устраивали основные классы – рабочих, крестьян, а впоследствии и военных. На этом фоне большевики предложили новые ценности, которые были ближе и понятнее для большинства населения. Выбор в сторону ценно-стей, провозглашенных большевиками, был обусловлен многими факторами, в том числе нарушением коммуникации между центром страны (Петрогра-дом, Москвой) и периферией. Информация о положении дел в государстве сильно искажалась и доходила до солдат в виде слухов. Доверие к бывшему царскому правительству было окончательно подорвано [1, 744].

Распространение агитационных материалов, которые массово проникли на фронт; неудачные военные операции; нарастающий разрыв между солдатскими массами и офицерами, который стал окончательным после Корниловского выступления, заставили солдат полностью пересмотреть своё отношение к власти, что вылилось в переворот 25 октября (7 ноября) в Петрограде, окончательный развал российской армии, приведший к выходу России из Первой мировой войны, и Гражданскую войну.

Данные события сопровождались различными социальными процессами: расстройством эмоциональной жизни; расстройством умственной деятельности, вызванное голодом 1918-1922 гг.; снижением уровня жизни из-за тоталитаризации экономики Советской России в 1918-1922 гг.; моральной и нравственной поляризацией общества; дискредитацией армии из-за декрета 15 января 1918 г. о создании Красной Армии, которая в первый год своего существования была не способна защитить государство и его целостность.

Обращаясь к трагическому прошлому России и рассматривая сопутствующие социальные процессы, мы понимаем, что конфликты начала XX века требуют своего переосмысления. Возможно, что сегодня стоит по-новому взглянуть на забытый постулат позитивизма о том, что знание о социальных катастрофах позволит уменьшить количество ошибок в будущем и сохранить миллионы человеческих жизней.

1. Головин Н.Н. Наука о войне: избранные сочинения / Николай Николаевич Головин; сост. И.А. Вершинина – М.: Астрель, 2008. – 1008 с.

ПРОБЛЕМА СОЦИАЛЬНОГО КОНФЛИКТА В РАБОТАХ К.МАРКСА, ПЛАТОНА, АРИСТОТЕЛЯ: СРАВНИТЕЛЬНЫЙ АНАЛИЗ

Быков Владимир Петрович

В эпоху Нового времени в европейской философии сформировалось довольно устойчивая тенденция воспринимать древних мыслителей как людей, труды которых принадлежат далёкому прошлому и которые, в действительности, и потому мало полезны для решения проблем "современности". Так, например, Г.В.Ф.Гегель, рассматривавший Платона как величайшего философа, в то же время полагал, что и религиозная вера, и философия последнего "не представляют собою философии нашего времени" [1, 129-132]. Так же он воспринимал и философию Аристотеля [1, 224-322]. В принципе, аналогичного взгляда на древних придерживался и К.Маркс, толкуя их взгляд на мир как свежий, незамутнённый, но всё же во многом наивный [2; 40, 32, 33, 40, 41].

Но действительно ли древние философы плохо понимали общество вообще и сущность социальных конфликтов, в частности? Во всём ли были правы те, кто впоследствии отверг их теории? Кому, наконец, в большей степени было свойственно "фантастическое описание будущего общества" [2; 4, 456]? На этот вопрос, думается, события XX-XXI веков дают нужный материал для удовлетворительного ответа.

Говоря о взглядах Маркса на общество и проблему социальных конфликтов, думается, следует видеть два принципиально важных обстоятельства. Во-первых, обнаружив (вместе с Ф.Энгельсом) "Манифест Коммунистической партии", Маркс явил себя миру, во многом, в качестве политика, пропагандиста и даже пророка, предвещающего гибель "капиталистического" общества. Во-вторых, уже в самом начале своей деятельности в качестве теоретика Маркс встал на позицию яростного противника частной собственности и сторонника установления, - в результате, скорее всего, насильственной коммунистической революции - института общественной собственности на средства производства. Эту свою позицию он, как известно, не покидал никогда.

Думается, эти два обстоятельства существеннейшим (можно даже сказать, драматическим) образом, определили судьбу Маркса как учёного, как теоретика. До конца своей жизни Маркс оказался ограничен тем горизонтом, который он начертал себе в молодости. Рисуя самыми мрачными красками "рабство", "феодализм", и, наконец, "капиталиста" и "капитализм", он в течение всей своей жизни звал "пролетариат" к "коммунистической революции", к уничтожению ненавистного капиталистического общества и к построению бесклассового общества, основанного на общественной собственности, свободном от эксплуатации труде, того общества, которое на своём знамени напишет: "Каждый по способностям, каждому по потребностям!" [2; 19, 20].

Согласно представлению Маркса, источник классовых конфликтов следует искать в частной собственности. Этот институт, исторически неизбежный, по мере исчерпания им его исторической миссии, должен будет, по мере развития производительных сил, исчезнуть. Механику смены одной общественно-экономической формации другой Маркс раскрыл в предисловии к "Критике политической экономии". "На известной ступени своего развития, - писал он, - материальные производительные силы общества приходят в противоречие с существующими производственными отношениями ... Из форм развития производительных сил эти отношения превращаются в их оковы. Тогда наступает эпоха социальной революции" [2; 13, 7].

Если обратиться к работам Платона и Аристотеля, то можно констатировать, что эти философы существенно иначе, нежели Маркс, смотрят на проблему социальных конфликтов, социальных переворотов и наилучшего общественно-политического устройства. По их мнению, причины конфликтов, возникающих в полисе (т.е. в общественно-государстве), надо искать, прежде всего, в несовершенной природе человека и общества. Так, по Платону (и согласно мифу, на который он ссылается), все люди рождаются разными, поскольку бог, вылепивший людей, примешивает при рождении каждому из них разные металлы: золото, серебро, железо и медь [3, 186]. Платон считает, что "справедливость – предмет драгоценнее всякого золота", особенно – в государстве [3, 91, 189]. Исходя из принципа справедливости, он полагает, что "вмешательство ... сословий в чужие дела и (самочинный – В.Б.) переход из одного сословия в другое – величайший вред для государства и с полным правом может считаться высшим преступлением" [3, с.206].

Маркс считал, что представление Платона о разделении труда и, соответственно, об обществе, опирающееся на столь зыбкое основание, есть "лишь афинская идеализация египетского кастового строя" [2; 23, 379]. По его убеждению, следует исходить из того, что "сущность человека не есть абстракт, присущий отдельному индивиду. В своей действительности она есть совокупность всех общественных отношений" [2; 3, 3]. Потому при исследовании тех или иных общественных отношений, следует исходить из тех обстоятельств, которые сложились исторически и объективно, а не из абстрактно понятой – на деле исторически изменяющейся - природы человека.

Однако совершенное государство Платона, всё же, - не кастовое. Платон - категорически против замкнутости сословий. Он - за то, чтобы каждый гражданин в государстве имел возможность занять то место, которое он заслуживает как индивид. А родиться с примесью того или иного металла человек может, по его мнению, в любом сословии, и важнейшая задача правителей в справедливом государстве заключается в том, чтобы вовремя понять природу этого человека и найти ему место в полисе [3, 186]. "Тоталитарист" и "утопист" Платон [см.: 4; 5] при этом считает, что в совершенном государстве занятие должностей будет "одинаково и для женщин, и для мужчин" [3, 235]. (В скобках заметим: разве признанная ныне социологией концепция "социальных лифтов" не говорит, по существу, о том же самом?!).

Платон, вообще, очень критически смотрит на природу абсолютного большинства людей. Внутри каждого человека, указывает он, находятся "твари", т.е. вожделения, которых лишь некоторые из людей побеждают. Обычные же люди стараются "угодить"

этим "тварям" [3, 386]. Главные "твари", по его представлению, - это стремление к деньгам, власти и почёту. Особенно, по Платону, опасно для общества безудержное стремление некоторых людей к власти. "Обладание властью, - говорит Платон, - даёт большие преимущества" [3, 100], и поэтому к ней стремятся многие. Но именно по этой причине, считает он, такие люди никоим образом не должны становиться правителями [3, 199-200].

Платон, вообще, считает, что в этом мире "всему, что возникло, бывает конец", вследствие чего даже лучший из всех возможных, а именно тимократический, строй "не сохранится вечно, но подвергнется разрушению" [3, 330]. Поскольку, по его представлению, "совершенный стражи", т.е. те люди, которые соединяют в себе достоинства и настоящего воина, и настоящего философа, появляются "как исключение" [3, 199, 270], поскольку между ними на практике возникает соперничество, вражда и раздор, постольку всякое государство, в перспективе, обречено на разрушение [3, с.331].

Далее, Платон убеждён, что государства всегда будут воевать друг с другом. Рост населения, утверждает он, приведёт к тому, что государствам земли будет не хватать. "Нам, - говорит Платон устами Сократа, - придётся отрезать часть от соседней страны, если мы намерены иметь достаточно пастбищ и пашен, а нашим соседям в свою очередь захочется отхватить часть от нашей страны, если они тоже пустятся в бесконечное стяжательство, перейдя границы необходимого" [3, 135]. Таким образом, будущее человечества, по Платону, - не безоблачное и не лёгкое. Борьба людей друг с другом приведёт не к установлению навечно совершенного государства, а, вероятнее всего, - к круговороту политических форм.

Не соглашаясь в определённых пунктах с Платоном (прежде всего, с его концепцией общей собственности "стражей", в том числе на жён и детей), его логику поддержал и развил, в нужном ему направлении, Аристотель [6]. Частная собственность, по Аристотелю, столь же естественна, как тело, принадлежащее человеку. Собственностью, полагает он, должны иметь право владеть, в разумных пределах, все граждане полиса. Однако он убеждён, что каждому государству грозит гибель, поскольку люди вообще и правители, в частности, по своей природе склонны к излишествах. "... Ясно, - пишет Аристотель, - что всякого рода богатство должно бы иметь свой предел, однако в действительности, мы видим, происходит противоположное: все занимающиеся денежными оборотами стремятся увеличить количество денег до бесконечности" [7; 3, 393]. Обогащение части общества приводит к тому, что аристократия, однажды пришедшая к власти, эволюционирует в олигархию, которая, с одной стороны, презирает малоимущих, а с другой, - постепенно вырождается как морально, так и физически. Аристотель убеждён, что причину деградации всякого общества следует искать, прежде всего, в моральном падении тех, кто правит. По его убеждению, "государственный строй губит скорее алчность богатых, нежели простого народа" [7; 4, 512].

Как и Платон, Аристотель считает вполне естественными войны между народами и государствами. По его убеждению, так было в древности, так имеет место ныне и так будет всегда. Вообще он считает, что охота на "варваров" вполне естественна и допустима. Распря между влиятельными людьми и разноплеменность населения, пока она не сгладится, - всё это также, по Аристотелю, может служить источником больших бед [7; 4, 532-533].

Подводя итог выше изложенному, можно констатировать:

- надежды Маркса на пролетарский интернационализм и мировую коммунистическую революцию не оправдались. Более того, рабочий класс ряда "передовых капиталистических стран" в XX веке принял существенное участие в двух мировых войнах, "защищая интересы своего народа". Сегодня рабочий класс также озабочен не тотальной экспроприацией капиталистов, а лишь ограничением их власти и проблемой занятости;

- коммунизм в Советском Союзе и ряде других стран победил (в его начальной, первичной форме), но не надолго. В настоящее время частная собственность признана абсолютным большинством стран как институт, необходимый для нормального развития (регулируемой государством) экономики;

- в современном мире не только идёт, но и постоянно обостряется борьба за ресурсы, количество которых, увы, ограничено. В силу этого говорить о возможности удовлетворении всеми людьми на земном шаре их потребностей (которым, как известно, нет предела) весьма и весьма проблематично. Более того, сегодня многие миллионы людей на нашей планете голодают, а численность населения растёт. В результате всего этого перспективы преодоления социальных конфликтов оказываются туманными;

- некоторые страны, - с упорством, как говорится, достойным лучшего применения, - стремятся к доминированию и получению односторонней выгоды, не стесняясь применить силу там, где уверены, что не получат достойного отпора. "В случае необходимости" уничтожаются "автократические лидеры" и, буквально, стираются с лица земли целые государства;

- бегство миллионов людей из зон конфликтов, созданных "лидерами свободного мира", в "благополучные страны" приобретает характер демографической катастрофы;

- развитие техники и технологий, с одной стороны, и вероятность срабатывая "человеческого фактора" – с другой, грозит существованию человечества как такового.

Общий вывод думается, можно сделать такой: Платон и Аристотель, как это ни парадоксально, были бóльшими реалистами, чем Маркс. Конечно, Маркс придал громадный импульс борьбе всех трудящихся на Земле за лучшее будущее, а также развитию социальных наук, но факт остаётся фактом: в ряде очень важных пунктов он заблуждался.

1. Гегель. *Лекции по истории философии. Том X. Книга вторая.* - М., Партийное издательство, 1932. - 453 с.

2. Маркс К., Энгельс Ф. *Сочинения. Издание второе. Издательство политической литературы.* - М., 1955-1974. Т.1-50.

3. Платон. *Государство / Платон. Собрание сочинений в 4 т. Т.3. Общ. ред. А.Ф.Лосева, В.Ф.Асмуса, А.А.Тахо-Годи.* – М., Мысль, 1994. – 654 с.

4. Поппер К. *Открытое общество и его враги. Т.1: Чары Платона.* – М., Феникс, Международный фонд "Культурная инициатива", 1992. – 448 с.

5. Рассел Б. *История западной философии / Новосибирск: Изд-во Новосиб. Ун-та, 1999.* – 815 с.

6. Думается, в рассуждениях Платона о "стражах" есть, есть определённое рациональное зерно. Как известно, во избежание "конфликта интересов" во всех современных государствах администраторам, а также членам парламентов запрещено заниматься предпринимательской деятельностью. Они обязаны передать управление их собственностью в "доверительное управление" (См. об этом, например: Статью 97 Конституции Российской Федерации, а также Статью 4 Федерального закона "О статусе члена Совета Федерации и статусе Депутата Государственной думы Федерального собрания Российской Федерации" от 07.02.1992 N 3-ФЗ). И ещё одно надо иметь в виду: в диалоге "Законы" Платон признаёт (поскольку "нравы испортились") правомерность обладания всеми гражданами полиса частной собственностью. Для него важно, чтобы эта собственность не была чрезмерной.

7. Аристотель. *Сочинения: В 4-х т.* - М., Мысль, 1975-1983.

ОТКАЗЫВАЕМСЯ МЕНЯТЬ «СТАРУЮ» ИНДУСТРИАЛЬНОСТЬ НА «НОВУЮ»: ПРИОРИТЕТЫ С ОПОРОЙ НА СОЦИАЛЬНУЮ ПАМЯТЬ

Вандышев Михаил Николаевич

Уральский федеральный университет

Веселкова Наталья Вадимовна

Прямикова Елена Викторовна

Доклад подготовлен в рамках проекта «Масштабирование социальной памяти поколений в городах "старой" и "новой" индустриальности», реализуемого при финансовой поддержке РФФИ №18-011-00456, 2018 г.

Индустриальность как качество социального пространства сталкивает дискурсы де- и реиндустриализации; исследования показывают, насколько сильна инерция советского прошлого, прославленного достижениями первостроителей и тружеников тыла, способная закрепить колею развития поселения как исключительно промышленного моногорода [1]. Не только гордость за славное прошлое, но и привычная повседневность вступают в союз против внедрения новых форм организации производства, таких как индустриальный парк или территория опережающего социально-экономического развития. Концепция индустриального парка с единой инфраструктурой и небольшими, но гибкими, способными перестраиваться под рынок предприятиями проигрывает в глазах населения привычному заводу-гиганту, вокруг которого образовался город. Такие способы организации производства, местного уклада и в конечном итоге, локальной идентичности ставят вопрос о соотношении «старой» индустриальности с характерными для нее гигантскими масштабами, конвейерным производством, и соответствующим способом организации совместной деятельности и «новой» индустриальности, с ее опорой на кластерную организацию, приоритетность человеческого капитала, постоянные инновации и научные знания, а также императив имманентного предпринимательства на рабочем месте («индустрия 4.0») [3]. Очевидная, казалось бы, эволюционная последовательность этих парадигм по нашим данным не подтверждается. Мы наблюдаем скорее смешение различных, часто «неодновременных» элементов технологий управления, организации совместной деятельности. Такие смешения не могут быть объяснены в терминах классической парадигмы солидарности [2].

Типологизация индустриальности в разрезе городских территорий приобретает особый смысл в начале XXI века, когда данное понятие расширяет спектр значений, включая, "культурные индустрии", «индустрии досуга» и т.д. На Урале существуют территории «старой» индустриальности с многовековой историей промышленного развития, связанной с Демидовыми и Походяшиными, индустриальные территории (города), созданные в советский период. Сейчас это классические и в какой-то степени «модельные» моногорода, к которым стремятся привить новую индустриальность для обеспечения устойчивого роста. Таким образом, наслоения до-советского, советского и постсоветского наследия образуют в индустриальных городах уникальные сообщества памяти.

1. *Веселкова Н.В., Прямикова Е.В., Вандышев М.Н. Места памяти в молодых городах. - Екатеринбург: Изд-во Урал. ун-та, 2016.*
2. *Дюркгейм Э. Об общественном разделении труда. - М.: Канон, 1996.*
3. *Шпуров И. Индустрия 4.0 // Эксперт, №40 (1002), 2016.*

ПРОБЛЕМАТИЗАЦИЯ ФЕНОМЕНА СОЦИАЛЬНЫХ БОТОВ В ПОЛИТИЧЕСКОЙ КОММУНИКАЦИИ

Василькова Валерия Валентиновна

Санкт-Петербургский государственный университет

Легостаева Наталья Игоревна

Радушевский Владимир Борисович

*Исследование выполнено при финансовой поддержке РФФИ в рамках научного проекта
«Структура бот-пространства онлайн социальных сетей: сетевой анализ»
№ 18-011-00988»*

Социальные боты представляют собой специальные автоматизированные алгоритмы, имитирующие поведение реальных людей – пользователей онлайн социальных сетей. Социальные боты предоставляют технологические возможности для распространения информации с большой скоростью и эффективностью и тем самым – привлечения внимания большого количества людей с небольшими усилиями. Исследовательский интерес к социальным ботам обусловлен их широким применением в самых разных областях - маркетинге, политике, журналистике, образовании, социальных услугах, гейминге и др.

В политической коммуникации проблема ботов привлекла особое внимание исследователей в последние годы в связи с тем, что было зафиксировано функционирование бот-программ на президентских выборах во Франции, США, Венесуэле, в период референдума в Великобритании и т.д. и встал вопрос о возможности их применения определенными политическими силами в целях манипулятивного влияния на формирование общественного мнения и принятия выгодных для них решений. Поскольку реальные и суррогатные пользователи по своему коммуникативному поведению трудноразличимы, некоторые исследователи полагают, что автоматизированные алгоритмы обретают институциональный характер и могут выступать в роли самостоятельных политических субъектов. В связи с этим актуализируется задача исследования основных принципов функционирования социальных ботов в политической коммуникации, а также разработки эффективных методов распознавания ботов.

Авторы, обобщая отечественные и зарубежные исследования по данной тематике, выделяют основные направления функционирования ботов в политике (влияние на формирование общественного мнения, астротурфинг, ведение политических дискуссий и др.)

Также в докладе представлена авторская методика выявления ботов в социальной сети «ВКонтакте», включающая такие параметры как тиражируемость контента, скорость распространения публикации, структура контента и др. В качестве кейса выступает анализ новостных публикаций о некоторых кандидатах на президентских выборах в Российской Федерации 2018 г., распространяемых в социальной сети «ВКонтакте».

В широком смысле проблематизация феномена социальных ботов в политической коммуникации открывает новые перспективы в понимании самой природы политической коммуникации, новых форм манипуляции общественным мнением и трансформации политических субъектов в цифровую эпоху.

ОБЩЕСТВО ПСЕВДОРЕАЛЬНОСТИ

Вербин Анатолий Александрович

Санкт-Петербургский государственный университет промышленных технологий и дизайна

Успешность научного и, в частности, социологического исследования зависит от точно выбранных и релевантных фактов. Они являются не только «прелюдией к формулированию подлинных социологических проблем», но и основой положительных результатов. В противном случае исследователи имеют дело с псевдофактами и псевдопроблемами [1, xiii-xv].

Псевдофакты и псевдопроблемы являются естественным следствием ошибочных оценок предметной области (неточных замеров, ошибочных выводов), которые являются нормальным явлением. Но всегда в обществе были случаи, когда преднамеренно вносились неточные данные, искажения реального положения дел в той или иной предметной области. Такие искажения мотивировались личным или групповым эгоизмом, коммерческим или политическим расчетом. В последнее же время эта тенденция приобретает угрожающие масштабы во всех сферах современного общества. А в нашем так называемом информационном обществе или обществе, основанном на знании (knowledge society), наблюдается не повышение уровня образования и улучшение осведомленности граждан, а, наоборот, падение уровня образования и падение уровня осведомленности [2, . 265-282].

Крупные коммерческие структуры создают свои научные институты, задача которых — опровержение научных фактов, если они утверждают, что продаваемый ими продукт является вредным для потребителя (многолетняя политика табачных компаний по подрыву политики ВОЗ по борьбе с курением; деятельность транснациональной компании Monsanto по продвижению своих трансгенных продуктов; распространение банками США финансовых продуктов, которые, согласно внутренним документам самих же банков, считались «мусором»). Так называемая Нобелевская премия по экономике согласно намекам компетентных людей оказались не наградой за достижения в науке, а премией за некие услуги, о которой походатайствовало какое-то очень влиятельное учреждение перед комитетом по ее присуждению [3, 24-25].

Современное общество стало «золотым веком» незнания и появления науки агнотологии, которая исследует способы привнесения незнания в общество и, таким образом, увеличения слоя населения, которое не интересуется знанием и превращается в удобную для управления человеческую массу [4, 18].

1. Merton R.R. *Notes on the Problem-Finding in Sociology* / Merton R.K., Broom L., Cotrell L.S. (eds.) *Sociology Today. Problems and Prospects*. N.Y.: Basic Books, 1953. P. xiii-xv.
2. Schudson M., *National News Culture and the Rise of Informational Citizen* / Wolfe A. (ed.) *America at the Century's End*. Berkeley, Oxford: University of California Press 1991. P. 265-282. P. 265.
3. Вербин А.А., Вербин А.А. *О некоторых примерах применения математики в экономике* // *Экономика, социология, право*, 2014, № 3. С. 24-25.
4. Harford T. *The Problems with Facts* // *Financial Times Weekend. Life & Arts*. 11/12.03.2017. P. 18.

КИБЕРПРОСТРАНСТВО КАК ОЧАГ НАКОПЛЕНИЯ КОНФЛИКТОВ И СРЕДСТВО ИХ НЕЙТРАЛИЗАЦИИ

Владимирова Татьяна Валерьевна

Новосибирский государственный университет экономики и управления

О перемещении значительной части социальных коммуникаций в сеть уже можно говорить как о состоявшемся факте. Растет интенсивность социального взаимодействия. Все это происходит на фоне роста индивидуализации социального действия. Дальнейшая индивидуализация способствует развитию разнородности социальных интересов, что ведет к умножению противоречий между субъектами. Противоречия-конфликты актуализируются в процессе общения в сети, фиксируются и тиражируются медийным пространством. По выражению Андрея Мирошниченко в сети работает так называемый «вирусный редактор» [1, 78].

Мы утверждаем, что накопление, умножение конфликтов осуществляется новым статистическим механизмом, выполняющим функцию отбора значимости уже после помещения той или иной информации (стартовой публикации) в сети. Подобный отбор проводится уже не специальными средствами информирования (информационными издательствами). Он осуществляется распределено всей сетью. В этом заключается главная особенность работы «вирусного редактора» или сетевой актуализации социальных противоречий в обществе. «Любой неосознанно стремится привлечь свою аудиторию. Каждый применяет редакционные технологии. ... Все делают медийную работу – найти актуальное, интересно подать, подобрать иллюстрацию, фактуру. ...» [1, 78]. Подобные приемы помогают привлечь внимание и добиться отклика, тем самым способствуя, в том числе, развитию конфликтной ситуации.

Если увеличить масштабы исследовательской оптики, то увидим, что «блогеры – сборки вирусного редактора – распределены по планете толстым слоем». [1, 83] Любое событие происходит обязательно в присутствии блогера. Тем самым, о любом значительном событии сообщается всему миру. Событие одновременно получает максимально возможную актуальность, обрастает различными интерпретациями и оценками, вызывает возможные противоречия и обогащает их. Возникают и развиваются конфликты. Они буквально «опутывают» современный мир. Но «войны всех против всех» не происходит.

Сетевое виртуальное пространство обеспечивает низкую, вялотекущую интенсивность социальных конфликтов. В сетях интернета противоречия-конфликты обретают природу неполной актуальности. Вступает в действие дихотомичность актуального-виртуального или двойственность современной природы социального. Двойственность социального с одной стороны усложняет жизнь общества, но с другой – «сглаживает» ее.

Киберпространство, будучи мощным средством накопления и ускорения девиации и конфликта [2, 143-150], «оттягивает» актуальность конфликтности, делая ее «неполной», вялотекущей, условной. С.Г. Ушкин, анализируя протестную активность в России с 2012 года, вслед за М. Кастельсом, Е. Морозовым, Г. Рейнгольдом фиксирует амбивалентный характер влияния виртуальных социальных сетей на протестную активность. Он отмечает, что «цифровые технологии предлагают принципиально новые возможности для выражения своей гражданской позиции, гражданской мобилизации, актуализации болевых социальных вопросов. С другой стороны, они способствуют отчуждению пользователей от реального протестного движения». [3, 3-4] Пользователи с охотой проявляют солидарность с протестом и недовольными на уровне лайков, комментариев и перепостов. Но, как показывают исследования, реального участия не происходит. Все большую известность приобретает теория слактивизма или ленивой активности (Е.

Морозов, З. Бауман). Социальные сети становятся интеллектуальной западней, где формируются принципы социального участия, но как такового участия не происходит (С.Г. Ушкин).

Таким образом, киберпространство двояко определяет процессы конфликтности: умножая их количество и сложность и, одновременно, обрекает на неполную актуализацию, «защищая» от них общество.

1. *Мирошниченко А. Освобождение авторства. Адаптеры медиа. / Сингулярность. Образы «постчеловечества» / Сост. К.Г. Фрумкин. – М.: ООО «ТД Алгоритм», 2016.- 320 с. С. 73-108.*
2. *Владимирова Т.В. Социальная природа информационной безопасности. М.: Науч. обозрение, 2014. – 239 с.*
3. *Ушкин С.Г. «Народ против»: протесты и протестующие в виртуальных социальных сетях: монография. – М.: ИНФРА – М., 2018. – 100 с.*

СЕМЕЙНАЯ СОЛИДАРНОСТЬ РЕСУРС ВОСПРОИЗВОДСТВА СЕМЬИ КАК УСПЕШНОЙ КОМАНДЫ

Волчкова Людмила Тимофеевна

Санкт-Петербургский государственный университет

Современное российское общество – сложное дифференцированное, с разнообразными политическими предпочтениями, стремящееся к успешному развитию. Успех общественного развития зависит во многом от того, какое место в современном обществе отводится семье, успех общества зависит, образно говоря от «погоды в доме», – это семья. Общественное развитие осуществляется под воздействием определенных политических сил, оно зависит от их организационного порядка, от солидарности при формировании национальных целей, стратегий социально-экономического развития.

В современном обществе семья играет роль социального института, является первичной ячейкой общества, здоровая семья способствует социальному прогрессивному развитию общества. Происходящие трансформации института семьи, семейных ценностей, утрачивание семьей самооценности вызывают тревогу выступают предпосылками актуализации социологических исследований взаимодействий в семье, актуальным направлением является исследование семейной солидарности - социального ресурса воспроизводства семьи как команды – целостного социального образования.

Солидарность от латинского *solid*, твердый стойкий, целостный. Солидарность тесно связана с гармонией как консенсусом. Классики социологии О.Конт, Э.Дюркгейм солидарность рассматривали как упорядоченное взаимодействие в силу общественного разделения труда. Солидарность возникает благодаря разделению труда, возникает и реализуется в семье, а поддерживается в обществе с помощью силы. Солидарность придает целостность социальным взаимодействиям в общественном развитии, обеспечивает социальный порядок. Солидарность придает сплоченность обеспечивает функционирование субъекта общественного управления как целого. Сплоченность, таким образом, характеризует степень интеграции между акторами социального взаимодействия в управлении общественным развитием. Солидарность - центральное понятие классической социологии. Это сложное содержательное понятие, поэтому для акцентирования внимания на различных его аспектах используют уточняющие прилагательные, социальная солидарность, мужская, женская солидарность. Мы используем понятие семейная солидарность, остановимся на социологической характеристике данного понятия, качественно новом содержании солидарности в

современном обществе, являющейся источником социальной энергии общественного развития. Несмотря на то, что понятие «солидарность» является центральным, обозначающим объективную взаимозависимость социальной группы и социального целого, в социологическом словаре Николаса Аберкромби, Стивена Хилла, Брайна С.Тернера Казань. 1997 г. социологическая трактовка данного понятия отсутствует, справедливости ради укажем, что, раскрывая понятие «разделение труда», авторы словаря пишут, что разделение труда способствует укреплению социальной солидарности, упоминается при этом понятие органической солидарности [1, 260].

В большом толковом социологическом словаре социальная солидарность определяется как интеграция и ее степень или тип проявления обществом или группой. Основа социальной солидарности изменяется от простых обществ к более сложным. Часто она основана на отношениях родства, прямых взаимоотношениях и общих ценностях. На наш взгляд, это слишком общее толкование данной категории. Более конкретным является следующее определение социальной солидарности – это «способность людей, проживающих в определенном сообществе, создавать новое, ориентируясь на идею гармонии частного и публичного, элиминируя поведенческие репертуары жестокости и насилия» [2, С.767].

У П.Сорокина социальная солидарность предстает как позитивный модус взаимоотношений индивидов, предполагающий созвучность установок и поведения взаимодействующих участников. По логике Т. Парсонса, солидарность является объективированным динамичным феноменом, обусловленным комплексным повседневным взаимодействием акторов общественной жизнедеятельности. В феноменологии А. Шютца солидарность предстает социально предопределенным феноменом, символической формой, вырастающей из тех значений, которые придаются повседневным взаимодействиям. В символическом интеракционизме Г. Блюмера солидарность предстает динамическим не гарантированным состоянием, возникающим в ходе человеческих взаимодействий. По мысли Ю. Хабермаса, солидарность является основой, ориентированной на взаимопонимающее действие, т.е. это интересубъективное отношение, ориентирующее на согласие и диалог. П. Бурдье видит основы солидарности в прочном усвоении членом институциональной единицы чувств, способных гарантировать либерализацию этой единицы и веры в ее ценность.

П. Бурдье, в своей работе «Социология социального пространства», характеризуя стратегии воспроизводства и опыта господства, пишет «семья, в той специфической форме, которую она принимает в каждом обществе есть социальная фикция (часто превращенная в фикцию юридическую) становящаяся реальностью за счет работы, направленной на прочное усвоение каждым членом институциональной единицы чувств, способных гарантировать интеграцию этой единицы и веры в ее ценность и единство. Это означает, что образовательные стратегии имеют совершенно фундаментальное значение, как и любая символическая работа, одновременно теоретическая и практическая, возлагающаяся в основном на женщин, которая трансформирует обязанность любить в установку любящего и стремится привить каждому члену семьи «семейный дух». Это когнитивное основание видения и деления является одновременно практическим основанием согласованности, источником преданности, щедрости, солидарности и согласия, жизненно необходимых для существования семейной группы и ее интересов». И далее П. Бурдье продолжает субъектом большинства стратегий воспроизводства является семья, действующая как своего рода коллективный субъект, а не как простая сумма индивидов.

Обобщая вышеизложенное, можем дать социологическую трактовку семейной солидарности - это созвучность целевых установок членов семьи, однонаправленность их действий, гармоничные взаимодействия, это взаимопонимаемые действия, направляемые общими ценностными установками. Созвучность целевых жизненных установок, согласие в понимании ценностей, порядок в семейных взаимодействиях и являются ресурсом

воспроизводства семьи не как суммы индивидов, а как команды – целостного социального организма своего рода коллективного субъекта. Подтвердим сформулированную гипотезу, используя аналитические методы, а также метод кейс-стади как стратегию исследования социальных взаимодействий в конкретных семьях, обладающих ресурсом семейной солидарности. Для этого обратимся к вторичным данным, а именно данным интервью в телевизионных передачах, данные в СМИ, используя интернет ресурс. Первый случай семейной солидарности мы рассмотрим, используя данные телепередачи прямой эфир: это семья хирурга –онколога, это история известного хирурга, который за годы своей профессиональной карьеры прооперировал более 2,5 тысяч человек и подарил своим больным жизнь, имеет учеников-последователей. Но жизнь сложна и многогранна, он сам заболел: диагноз, рак желудка. Живет он в семье 16 лет, жена, четверо детей. Сказал жене, детям, что будет бороться. Семья поддержала отца, который использует каждую минуту, чтобы сказать детям, что еще не смог сказать раньше... Я стараюсь использовать каждый час, каждый день, максимально сконцентрировавшись на решении поставленной задачи. Это передача прямой репортаж о жизни, она учит жить полноценной жизнью и как семейная солидарность помогает противостоять смертельной болезни, это гимн жизни, вера в выздоровление, заражение энергией выздоровления-ресурс для полноценной здоровой жизни. Для подтверждения гипотезы о семейной солидарности как ресурсе воспроизводства семьи как успешной команды мы обратились к случаям, рождения в семьях детей, больных ДЦП. Мы использовали ресурсы интернет, интервью с родителями больных детей, ДЦП различной степени тяжести, метод включенного наблюдения с использованием глубинного интервью с мамой больного ребенка

Мы проанализировали случаи, в семьях которых родились больные дети. Для этих семей характерна семейная солидарность: единые ценностные установки: ценность человеческой жизни, ценность жизни больного ребенка, любовь, самоотдача, взаимоподдержка, координированные совместные действия для создания благоприятных условий для жизнедеятельности больного ребенка, целесообразное разделение труда в ходе за больным ребенком. Родные в семье стали во сто крат больше любить ребенка и внимательней к нему относиться. Они относились к ребенку как к личности, устанавливали с ним биосоциальный энергетический контакт, создавали условия для развития заложенных с рождения способностей. Главное каждую секунду любить своих детей. Именно любовь позволила сделать возможным невозможное. В этих семьях благодаря семейной солидарности дети состоялись как личности, противостояли страшному диагнозу, получили профессии, успешно живут, поддерживают тесные контакты со своими родными и близкими людьми.

1. Аберкромби Н., Хилл С., Тернер Б.С. *Социологический словарь*/Пер. с англ. Под ред. С.А.Ерофеева. Казань, 1997.
2. *Большой энциклопедический словарь: философия, социология, религия, эзотеризм, политэкономия.* М., 2002.

ФАКТОРЫ, ВЛИЯЮЩИЕ НА ФОРМИРОВАНИЕ ВИРТУАЛЬНЫХ ОБЩНОСТЕЙ В СОЦИАЛЬНЫХ СЕТЯХ (НА ПРИМЕРЕ СОЦИАЛЬНОЙ СЕТИ «ВКОНТАКТЕ»)

Галец Дарья Игоревна

Волгоградский институт управления - филиал Российской академии народного хозяйства и государственной службы при Президенте РФ

Диджитализация все глубже изменяет различные аспекты социальной действительности: социальные отношения, коммуникации, а также общности и их

формирование. Социальная общность понимается нами как «относительно устойчивая совокупность людей, отличающаяся более или менее одинаковыми чертами условий и образа жизни, массового сознания, в той или иной мере общностью социальных норм ценностных систем и интересов» [1, 178].

Социальные общности – продукт социальных отношений, которые являются следствием социальных взаимодействий. Виртуальные общности существуют как вид социальной общности, их главное отличие – преимущественное расположение в виртуальном пространстве. Их существование и функционирование напрямую зависит от действий акторов и связано с процессами социального обмена [2, 254].

Общности, сформированные по строгим признакам, например, финансовому, нередко теряются в виртуальном пространстве, потому что большинство виртуальных сообществ гибки и либеральны, их границы более «размыты», группы чаще всего являются открытыми: вступление в них не затруднено и часто зависит от простого «клика» на кнопку «вступить». Не менее важная особенность виртуальных общностей – причины их формирования и факторы на это влияющие [3, 182].

В январе 2018 года нами было проведено социологическое исследование, одной из задач которого было выявление причин и факторов, влияющих на формирование общностей в социальных сетях. Основные причины объединения людей в паблики и группы, – это наличие общих интересов (профессиональных, культурных, развлекательных), приводящее к созданию групп по интересам, или принадлежность к реальной социальной общности (территориальной, учебной, рабочей). Во втором случае вместо групп нередко возникают ситуативные диалоги, объединяющие людей на время. Примером могут служить студенческие группы. Они выполняют важную функцию, но ограниченную временем учебы в вузе, – информирования студентов и преподавателей в социальной сети: «У нас две беседы группы. В одной группе, где ребята выражают свое мнение именно между однокурсниками, а вторая беседа, в которой мы обсуждаем всякие мероприятия» (девушка, 16 лет).

Виртуальные сообщества выполняют и другую значимую функцию – удовлетворения потребностей индивидов в развлечении, а не только получении необходимой информации: «Когда мне нечего делать я открою разные цитаты или рекомендуемые книги» (девушка, 16 лет).

Но окончательное решение индивида о том, вступать в определенную виртуальную группу или нет, влияют факторы, оказывающие на индивида стимулирующее воздействие:

- 1) Отношение к виртуальной общности референтных групп;
- 2) Отношение и интересы родственников, друзей и близких;
- 3) Наличие или отсутствие личных интересов и увлечений, совпадающих с тематикой группы;
- 4) Модные тенденции.

Таким образом, основными факторами, влияющими на формирование виртуальных общностей, является наличие общих интересов и актуальная принадлежность к определенной группе. На решение индивида вступить в определенную виртуальную общность влияют референтные группы, близкое окружение, личные интересы и мода.

1. *Российская социологическая энциклопедия.* — М.: НОРМА-ИНФРА-М. Г.В. Осипов. 1999. - 672 с.

2. Юдина Е. Н., Захарова С. А. *Социальные сети Интернета в контексте теории автопоезиса Н. Лумана // Вестник ГУУ. 2016. №10, С 252-256.*

3. Мейжис А. И., Почебут Л. Г. *Социальная психология.* СПб.: Питер. 2010.

4. Смолл Г., Ворган Г., *Мозг онлайн: Человек в эпоху Интернета.* - М., КоЛибри, 2011. – 332с.

ИНСТАГРАМ КАК СИСТЕМА: ПОПЫТКА ОПИСАНИЯ ОНЛАЙН-ДЕЙСТВИЯ

Гвоздиков Денис Сергеевич

Ключевая характеристика системы онлайн-действия состоит в том, что она выступает аттрактором для разрозненных действий и цепочек поведенческого репертуара, концентрируя на себе затраченное время и усилия (система заставляет «работать» на себя, преобразовывая паттерны жизни в паттерны системы). Функции и инструменты приложения, а также правила работы алгоритмов нацелены на формирование поведения пользователей таким образом, чтобы увеличивать время, проведенное в приложении и затраты, вложенные в него.

Положительная обратная связь между откликом аудитории и размещением контента способствует тому, что индивид будет стараться находить наиболее удачные образцы контента для своих публикаций. Созданные в приложении принципы работы алгоритма, когда больший охват получают публикации, на которые отреагировало больше людей, усиливают эффект положительной обратной связи. Наиболее удачные образцы контента создают эталон для нового цикла онлайн-действия от кадра до постинга. Благодаря данной системе обратной связи пространство стилей онлайн контента оформляется тематически и эстетически. Поиск стилей и ориентация на существующий мейнстрим увеличивает вовлеченность в систему онлайн-действия, а также ведет к воспроизводству образцов, способствуя тиражированию паттерна.

Новые инструментари, вводимые приложением (такие как «stories»), расширяют формат онлайн-активности, привлекая дополнительное время и ресурсы, которые потенциально готовы привнести пользователи. Истории пользователей в «stories» позволяют устанавливать почти непрерывный и интерактивный контакт блогера и его аудитории. Чем больше усилий прикладывает блогер, чтобы получить отклик от аудитории, и чем больше аудитория следит за действиями блогера, тем больше событий, индивидов и минут оказывается вовлечено в систему онлайн-действия. Введение возможности «stories» дало возможность пользователям делать публикации каждый день. Было отмечено значительное увеличение активности в использовании приложения. Вовлеченность и широкий охват - именно те результаты онлайн-социальности, которые в конечном итоге выгодны приложению.

Таким образом, мы видим, что система онлайн-действия включает несколько сфер (подсистем) человеческой активности и способна расширяться. Однако система онлайн-действия характеризуется ориентированностью на себя и ограничена технологиями и политикой социальных медиа. Коммерциализация и консьюмеризм вовлекает онлайн-действие в сферу потребительских практик, что оказывает существенное влияние на ее развитие.

МАКС ВЕБЕР, МИРОВАЯ ВОЙНА И РЕВОЛЮЦИИ В РОССИИ И ГЕРМАНИИ: ЛИЧНОЕ УЧАСТИЕ, ПЕРЕПИСКА И ПОЛИТИЧЕСКАЯ ПУБЛИЦИСТИКА 1914- 1920 ГОДОВ

Головин Николай Александрович

Санкт-Петербургский государственный университет

К малоизученным вопросам «веберианы» относится влияние первой мировой войны на личность, политическую деятельность и социологию Макса Вебера, включая его «россиеведение». Материалы второго полного собрания его сочинений открывают новые

горизонты исследования таких вопросов. Особенно информативна его переписка. Основным вопросом веберовской исторической социологии является вопрос о присоединении России и США к западноевропейскому пути развития (капитализм и демократия), - проблематика двух его «русских» очерков 1905-1906 годов. Содержащийся в них ответ был осторожно-оптимистическим. Вебер побывал в США, планировал визит в Россию, чтобы изучить особенности общества с православной культурой.

Неожиданная первая мировая война помешала осуществить этот план. Везде она вызвала подъем политических настроений. Войну поддержали авторитетные европейские интеллектуалы, включая Вебера, у которого возник прилив сил. Прошло его нервное расстройство, мешавшее преподаванию, он почувствовал в себе «сильные военные инстинкты». Получив отказ в направлении на фронт, он как офицер запаса добился должности по надзору за лазаретами и на два года отдался этому делу. Гибель на фронте родного брата, родственников и друзей, ухудшение экономического положения и неясность политической судьбы Германии обнажили бессмысленность войны. Вебер вернулся к преподаванию, искал политического поприща, занялся публицистикой, не оставляя научного анализа переломной исторической ситуации. Ему удалось в некоторой степени повлиять на германскую ситуацию в финале войны.

Полагая, что неограниченная подводная война, с помощью которой верховное командование надеялось победить страны Антанты, повлечет за собой вступление в войну США («Die verschärfte U-Boot-Krieg», 1916) и поражение Германии, он предсказал возвышение Америки, к финансовой помощи которой «будут привязаны страны Европы».

После Февраля 1917 года Вебер выступил за мир с Россией, но после Октября, «перехода к псевдодемократии», опыта революционной Баварской советской республики (1918), которую он назвал дилетантством, он стал активным противником большевизма. В Венском университете он читал лекции офицерам Управления контрпропаганды (1918).

Согласно понятию общества как «исторического индивида» (В. Зомбарт) он считал революции национальными событиями, а не мировыми (марксизм). Придерживаясь тезиса об этапности истории, он относил революции к ее помехам. Он высказал прогноз о расхождении исторических путей Германии и большевистской России и поддержал создание между ними буферных государств (независимая Польша, прибалтийские национальные государства), что отчасти сделало немецкое верховное командование.

Война и большевизм, отдалившие Россию от западноевропейского пути развития, не изменила веберовских симпатий к ней. Он продолжал следить за развитием «русской драмы» и выступил с критикой грабительского Брестского мира (1918). В тяжелый для Советской России (и Германии) послевоенный период Вебер был против ее экономической блокады союзниками: «нельзя бороться с большевизмом, обрекая на голодовку русских женщин и детей» (1919).

Вебер был и остался убежденным демократом и патриотом. Он полагал, что «грезы о демократии без парламентаризма» вызваны войной (1917) и что «представительство является радикальным средством от любой диктатуры» (1918). Эти его высказывания и сближение с социал-демократами (настоящими демократами Веймарской республики) вызывают критическое отношение к полемике о том, стал ли бы он нацистом, проживи дольше.

Первая мировая война активизировала общественно-политическую и деятельность Вебера. С позиций демократии и патриотизма, исторической и международно-политической социологии он дал оценки и прогнозы, большинство из которых оказалась верны и актуальны в XXI веке.

1. Вебер М. (1909) О Германии и свободной России // Русские ведомости от 30.марта. М.: Русские ведомости С. 5.

2. Вишлёв О. В. (2005) *Баварская Советская Республика* // Большая российская энциклопедия. Том 2 Анкилоз – Банка. М.: Научное издательство «Большая российская энциклопедия».
3. Пленков О.Ю. (2014) *Истоки современности. Динамика и логика развития Запада в Новейшее время*. СПб.: Восход.
4. Троицкий К.Е. (2016) *Нация и национальное государство в представлениях М. Вебера* // Социологические исследования. №8. С. 106–116.
5. Bruhns H. (2017) *Max Weber und der Erste Weltkrieg*. Tübingen: Mohr Siebeck.
6. Lederer E. (1915) *Zur Soziologie des Weltkrieges* // Archiv für Sozialwissenschaft und Sozialpolitik. Bd. 39., № 3. S. 347–384.
7. Ludendorf E. (1919) *Meine Kriegserinnerungen*. Berlin: E. S. Mittler Verlag.
8. Pantenius W.H. (Verf.) (2016) *Alfred Graf von Schlieffen: Stratege zwischen Befreiungskriegen und Stahlgewittern*. Leipzig: Eudora-Verlag,
9. Weber M. (1984) *Gesamtausgabe. Band I/15: Zur Politik im Weltkrieg. Schriften und Reden 1914–1918* / Hrsg. W. J. Mommsen u.a. Tübingen: J.C.B. Mohr (Paul Siebeck).
10. Weber M. (1988) *Gesamtausgabe. Band I/16: Zur Neuordnung Deutschlands. Schriften und Reden 1918–1920* / Hrsg. W. J. Mommsen u.a. Tübingen: J.C.B. Mohr (Paul Siebeck)
11. Weber M. (1989) *Gesamtausgabe. Band I/10: Zur Russischen Revolution von 1905. Schriften und Reden 1905–1912* / Hrsg. W. J. Mommsen u.a. Tübingen: J.C.B. Mohr (Paul Siebeck).
12. Weber M. (2003) *Gesamtausgabe. Band II/8: Briefe 1913–1914* / Hrsg. M. R. Lepsius u.a. Tübingen: J.C.B. Mohr (Paul Siebeck).
13. Weber M. (2004) *Brief an Onken vom 10.12.1917* // *Max Weber und die deutsche Politik 1890-1920* / Hrsg. W. J. Mommsen. Tübingen: Mohr, Siebeck. ТАК ОСТАВИТЬ
14. Weber M. (2008) *Gesamtausgabe. Band II/9: Briefe 1915 – 1917* / Hrsg. G. Krumeich u.a. Tübingen: J.C.B. Mohr (Paul Siebeck).
15. Weber M. (2012) *Gesamtausgabe. Band II/10: Halbband 1, 2. Briefe 1918–1920* / Hrsg. G. Krumeich u.a. Tübingen: J.C.B. Mohr (Paul Siebeck).
16. Weber Mar. (1926) *Max Weber: Ein Lebensbild*. Tübingen: J.C.B. Mohr (Paul Siebeck).

ЧЛЕНЫ ЭКОЛОГИЧЕСКИХ ГРУПП В СОЦИАЛЬНЫХ МЕДИА: ЦИФРОВОЕ УЧАСТИЕ И ИНТЕРЕСЫ

Гольбрайх Владимир Бенъяминович

Социологический институт РАН

Социальные медиа стали серьезным фактором социальной и политической жизни во многих странах. В связи с появлением и активной ролью социальных медиа в социальных и политических протестах исследователи говорят о новой форме политического участия – «цифровом сетевом участии». Выделяют следующие формы цифрового участия: 1) присоединение к группам в социальных медиа, созданных в связи с политическими или социальными проблемами; 2) публикация собственных постов или комментариев; 3) репостинг материалов, посвященных политическим или социальным проблемам;

Наше исследование посвящено виртуальным группам, созданным в социальной сети «ВКонтакте» в связи с локальными экологическими конфликтами в Петербурге. Мы намеревались проанализировать цифровое участие членов этих виртуальных групп, а также выявить интересы членов экологических виртуальных групп, как к экологической проблематике, так и к политической повестке. Интерес к экологической проблематике мог быть выражен вступлением в виртуальные экологические сообщества. Аналогичным образом интерес к политической повестке мог быть выражен присоединением, как к политическим сообществам, так и к сообществам СМИ. Мы сравнили цифровую активность и интересы членов местных экологических виртуальных групп как с членами петербургских виртуальных групп, созданных в связи с другими конфликтами, так и с членами виртуальных групп, созданных по территориальному принципу.

Исследование показало слабое цифровое участие членов виртуальных экологических групп. Тоже можно сказать и о большинстве других групп, созданных в связи с иными конфликтами в городе. В то же время исследование показало, что в таких формах как участие в дискуссиях и распространение информации, участие членов протестных групп было существенно сильнее, чем активность членов территориальных виртуальных групп.

В ходе исследования не подтвердилось предположение, что существенная доля членов экологических групп интересовались экологическими проблемами, выходящими за рамки локального экологического конфликта. Более того, мы не нашли различий в отношении интереса к экологическим проблемам между членами экологических и иных протестных виртуальных групп. Не было найдено и существенных отличий между членами двух типов протестных групп и в отношении к политической повестке. Анализ показал, что лишь меньшинство членов «протестных» групп проявляли интерес к политической повестке. При этом во всех случаях мы видим больший интерес к оппозиционным непарламентским политическим сообществам и к оппозиционным СМИ. В то же время исследование показало существенное различие в интересах членов «протестных» и территориальных виртуальных городских групп, где мы видим минимальный интерес как к экологической, так и политической повестке. Кроме того в случае территориальных групп анализ не показал различий в интересах к политическим сообществам и сообществам СМИ различной политической направленности.

РЕТРОСПЕКТИВНЫЙ ВЗГЛЯД НА СИТУАЦИЮ В ОТЕЧЕСТВЕННОЙ СОЦИОЛОГИИ

Гонашвили Александр Сергеевич

Санкт-Петербургский государственный университет

История русской социологии, а потом советской в процессе ретроспективного анализа согласно М. М. Соколову [1] можно разделить на два исторических этапа. Точкой бифуркации исторических этапов социологии в России является правление Сталина, так как именно историю социологии России делят на до-сталинскую, и после-сталинскую периоды. Так называемый «социологический ренессанс» характеризуется 50-60 годами 20-го века. Именно в этот период начинает возникать интерес к социологии снова. В советский период, любое сравнение со странами НАТО воспринималась, как своего рода борьба, в котором победное место должен занять СССР, а также, помимо этого его важная роль является поддержать страны третьего мира, которые без помощи СССР остались бы наедине, как они считали в тот период, с чуждой и ошибочной идеологией запада. Благодаря чему на мировой арене СССР должен быть представлен во всех сферах международной деятельности, дабы, во-первых, показать, что страна не отстает в

развитии, а, во-вторых, как уже было сказано выше поддержать страны третьего мира с их выбором, ввиду чего в 1958 году была создана первая советская ассоциация социологов. Именно создание ассоциации является одной из ключевых моментов в институционализации российской/ советской социологии, так как результатом создания советской социологической ассоциации является факт идентификации профессиональной/научной деятельности. Другими словами если есть профессиональная ассоциация, то должны и быть профессионалы наполняющие ряды данной ассоциации, поэтому этот этап развития социологии является одним из ключевых форм институционализации социологии в СССР.

Советская социология в начале своего институционального пути (50-60-х годов) отождествлялась с исследованиями связанными с процессами труда рабочих на заводах. Именно через исследования труда и трудовых отношений зародилась первая современная социология.

Однако в первую очередь, для становления социологии, как отдельной дисциплины, необходимо было реабилитировать данное понятие, так как в советское время оно отождествлялась с буржуазной наукой – вредной и разлагающей мышление советских людей.

В результате следящим этапом после создания ассоциаций является этап, связанный с созданием локальных лабораторий по изучению трудовых отношений (Петербург, Москва), далее следует этап, связанный с постоянно издаваемого периодического журнала, так как именно периодический постоянный журнал является фактором результата деятельности профессиональных социологов. Другими словами в постоянно издаваемом социологическом журнале, профессиональные социологи могли публиковать свои результаты исследований. Одним из первых журналом советской социологии является журнал «СОЦИС».

Все эти этапы позволили говорить о социологии, как о профессиональной деятельности, однако завершающим этапом институционализации социологии в советском союзе является ее внедрение в академическую деятельность, а именно появляются в университетах курсы по социологии. Именно этот этап можно считать завершением институционализации социологии, так как признание со стороны академического сообщества является ключевым фактором самобытности дисциплины «социология».

Говоря о методах социологии, следует сказать, что «социолог использует в своих исследованиях информацию, приобретенную различными способами. Он должен обращаться к своим наблюдениям, догадке или здравому смыслу, но собственно научных знаний он может достичь только с помощью методологии исследования»[2]. Одной из важных составляющих методологии социологии является методы анализа данных.

В социологии, как и в любой другой науки, существует большое количество различных методов анализа данных, однако в своей работе мне бы хотелось заострить особо внимание на математические методы анализа данных в социологии. Математические или как еще их называют статистическими методами, в социологии используются часто. К примеру, любой социологический обработанный опрос есть наглядное демонстрация применение статистического метода в социологии. А именно это обобщенная форма данных представленных в цифровой форме.

Другой часто используемым математическим методом в социологии является математическое моделирование. Математическое моделирование в социологии – это построение математических моделей связи взаимодействия причинно-следственных форм относящихся к изучаемому объекту. Как правило, математическое моделирование используется при изучении взаимодействия социальных систем.

В социологии также часто любят использовать теорию игр, которая является неотъемлемой частью изучения математической дисциплины. Говоря о теории игр можно сказать следующие: теория игр – это математический метод изучения наиболее

оптимальных стратегий в играх. В данном случае под играми может пониматься, что угодно, что имеет свои определенные правила и нормы. В социологии, как правило, теорию игр используют при изучении распределения.

Теория игр в социологии позволяет определить оптимальную форму, например, как мы сказали выше в распределении, посредством математического конструирования форм решений, которые наиболее оптимально будут укладываться под те параметры, которые были заданы в первоначальном этапе исследователями.

Резюмируя можно сказать, что в социологии существует различные методы получения данных, одними из которых являются математические методы. Данными методами сбора данных являются: статистический метод, который направлен на обобщение полученных данных исследователем, математический метод моделирования, который является наиболее оптимальным методом для изучения социальных связей в системе взаимодействий и наконец, метод теории игр, который способствует исследователю получать наиболее оптимальные решения в условиях наличия ограничения или параметров. Теория игр часто используется социологами как инструмент для получения оптимальных данных при условии, что социолог-исследователь сам задает параметры «игры».

Данный список математических методов получения данных в социологии являются не конечными, в социологии помимо данных математических методов существуют и другие, которые также используются социологами при условии тех или иных задач исследования.

В завершении отметим, что на сегодняшний день фактором существования и актуальности той или иной дисциплины является значимость и способность коммерциализироваться. Сегодня живя в эпоху капитализма, любая научная или общественная дисциплина должна выступать как фактор приращения капитала. Другими словами наука, а в частности социология, должна не только заботиться о приращении знания, но и о возможном коммерческом росте капитала. Так, например, в последние годы финансирование научной деятельности в социологии основывается на грунтовой системе. Грунтовая система свидетельствует о том, что не каждая научная фундаментальная тема социологии может быть интересно грантодателю. Для продвижения современной социологии необходимо подстраиваться под те темы, которые были бы актуальны для грантодателей, которые на сегодняшний день являются одними из основных источников дохода научной социологической деятельности.

1. *Рынки труда, стратификация и карьеры в советской социологии: История советской социологической профессии. Экономическая социология, 12(4): 37-72 .*
2. *Асп Э.К. Введение в социологию. – СПб.: Алетейя, 2000. – 72 с.*

"ГРУППЫ СМЕРТИ" В УСЛОВИЯХ ПОСТВИРТУАЛИЗАЦИИ: ОТ РЕКРЕАЦИОННОЙ ПРАКТИКИ К АПОТРОПИИ

Горюнов Павел Юрьевич

СПб ГБУ "ГЦСП "КОНТАКТ"

В рамках доклада представлены результаты части исследования, выполненного за счет средств гранта Российского научного фонда (проект № 18-18-00132) "Разработка модели социального развития в условиях постглобализации и поствиртуализации".

Весь массив данных, собранных по данной тематике, не может быть отражен в формате тезисов, но в докладе прозвучат все обоснования авторской позиции и сформулированных выводов. Феномен «Групп смерти» уникален и крайне показателен для эпохи поствиртуализации. Он появился в он-лайн пространстве; получил развитие и огромную популярность в «старых медиа» - газеты, радио и телевиденье; что конвертировалось в бурный рост количества профильных групп в социальных сетях; что, в свою очередь, вызвало пристальный интерес и дискуссию общественности: власти, некоммерческих организаций, бизнеса, образовательной среды и других структур... Но наиболее значимым является факт, согласно которому, статистикой не зафиксировано резкого роста подросткового суицида, более того, в молодежной среде вообще отсутствовал резонанс по данной тематике, что и позволило определить данную проблематику как «апотропию».

Сама категория «Группы смерти» была введена в широкий публичный дискурс в мае 2016 года в рамках авторской статьи обозревателя «Новой газеты» Галины Мурсалиевой. Публикация стала предвестником массового распространения в обществе информации о детских суицидах, в виртуальной молодежной среде стал популярен хэштег (#) хочувигру, сопровождаемый элементами сленга, принятого в «группах смерти» и выражающий желание получить определенные задания от кураторов профильных суицидальных групп.

Безусловно, крайний резонанс был вызван эффект моральной паники, обусловленной озабоченностью доминирующей в современном российском обществе ценностью (жизнь и здоровье детей). Более того, повлиял факт низкой степени общей осведомленности (грамотности) взрослого населения России об алгоритмах виртуальной социализации молодежи и трендах распространения, потребления контента, а также специфике современных черт виртуальной рекреации молодежной аудитории.

Сегодня (октябрь 2018) мы можем говорить о завершении резонанса и дискуссии, что позволяет сформулировать ключевой вывод: современные формы солидарностей в виде рекреационных объединений в социальных сетях находятся в глубоком конфликте с актуальной системой профилактики асоциальных явлений в молодежной среде, которая направлена на противодействие вызовам, характерным обществу прошлого. Более того, виртуальные общности воспринимаются как значимая угроза лишь на нынешнем, переходном этапе в истории человечества.

В завершении, нельзя не упомянуть крайне показательный исторический факт из прошлого переходного периода: 6 февраля 1912 года в вечернем выпуске «Биржевых ведомостей» появилось сенсационное сообщение о существовании в Петербурге таинственной Лиги самоубийц, что вызвало бурную дискуссию в обществе. По итогам расследования, начальник петербургской сыскной полиции заявил, что данный факт является мифом.

ГИБРИДИЗАЦИЯ СООБЩЕСТВ В ЭПОХУ ИНТЕРНЕТА

Добринская Дарья Егоровна

Московский государственный университет им. М. В. Ломоносова

По последним данным 55,1% населения планеты пользуется Интернетом. Число российских пользователей составляет более 76% [1]. Повсеместное распространение информационно-коммуникационных технологий изменяет природу современных сообществ: в основе их функционирования лежат общие интересы, а не просто территориальные основания и общее происхождение [2,3]. Киберпространство стало еще одной средой обитания современного человека [4], где возникают новые социальные

практики, индивиды конструируют свои сетевые идентичности, взаимодействуя в разнообразных виртуальных сообществах. Однако речь идет о том, что сообщества, функционирующие в киберпространстве не являются альтернативными сообществами, а представляют собой «продолжение» реальных сообществ [5, p.108].

Новейшие средства коммуникаций позволили человеку находиться в постоянном контакте и иметь полную осведомленность обо всем, что происходит вокруг [6, p.2]. Как в соседских сообществах жизнь каждого была на виду, так и современные интерактивные системы репутаций посредством компьютерных технологий дают возможность быть осведомленным и оставаться постоянно в контакте с другими людьми даже на больших расстояниях [7, с.17].

По мнению З.Баумана, современные сообщества больше похожи на «социальные сети». Сети имеют свое происхождение в воображении и поддерживаются только благодаря успешной коммуникации. Поэтому они всегда «индивидуально приписываются и индивидуально сфокусированы» [8, p.15]. Киберпространство новым пространством поиска принадлежности к миру, в котором утрачены прежние уверенности в идентичности и наличии совместного опыта [9, p.111]. Размытость групповых перспектив и идентификационных стратегий приводит к тому, что идентичность определяется не в рамках коллективных сообществ, а как результат процессов индивидуализации [10, с.473] и участия в разнообразных социальных сетях, которые могут восприниматься как сообщества или нет [11, p.306].

Возможно, именно эти обстоятельства объясняют столь стремительное распространение виртуальных сообществ. Индивиды чувствуют, что общество и социальные системы, в которых они живут и работают, не предоставляют им возможности, гарантирующие участие в общественной жизни и гармоничную личностную самореализацию. Многие ощущают отчуждение и поэтому стремятся стать частью новых сообществ, которые функционируют в соответствии с принципами, выходящими за доминирующую логику конкуренции и капитализма [11, p.308].

Наблюдаемые процессы гибридизации сообществ, фактически позволили говорить о «продолжении» традиционных сообществ, характерных для реального мира в мире киберпространства. Они имеют более подвижные границы и большой потенциал для роста. Главная же цель современных сообществ, как и прежде, транслировать определенные смыслы и ценности посредством устоявшихся норм и правил, принятых участниками сообщества, обладающих чувством идентичности, наличием общего интереса и конкретных целей социального взаимодействия.

1. *Europe Internet Usage Stats Facebook Subscribers and Population Statistics [Электронный ресурс]. URL: <https://www.internetworldstats.com/stats.htm> (дата обращения: 06.10.2018)*
2. *Wellman B., Gulia M. Virtual communities as communities. Net surfers don't ride alone // Communities in Cyberspace / под ред. Smith M.A., Kollock P. Routledge, 1999. P. 167–194.*
3. *Castells M. Communication Power // Oxford University press. 2009.*
4. *Добринская Д.Е. Киберпространство: территория современной жизни // Вестник Московского университета. Серия 18. Социология и политология. 2018. Т. 24, № 1. С. 52–70.*
5. *Cavanagh A. Sociology in the age of the Internet. McGraw Hill/Open University Press, 2007.*
6. *Hampton K.N. Persistent and Pervasive Community: New Communication Technologies and the Future of Community // American Behavioral Scientist. 2016. Vol. 60, № 1. P. 1–24.*
7. *Рейнгольд Г. Умная толпа: новая социальная революция. М.: ФАИР-ПРЕСС, 2006.*

8. *Blackshaw T. Key Concepts in Community Studies. London: Sage Publications, 2010.*
9. *Bauman Z. Does Ethics Have a Chance in a World of Consumers? L.: Harvard University Press, 2008.*
10. *Кимелев Ю.А., Полякова Н.Л. Модерн и процесс индивидуализации: исторические судьбы индивида модерна. М.: ИИЦ «Праксис», 2017.*
11. *Fuchs C. Internet and Society: Social Theory in the Information Age. NY: Routledge, 2008.*

КОНТРТЕНДЕНЦИИ ВИРТУАЛЬНОГО ПРОСТРАНСТВА В СТРАТЕГИЯХ ВЫБОРА «ТРАНС-» И «ПОСТПУБЛИЧНОСТИ»

Дроздова Анастасия Александровна

Санкт-Петербургский государственный университет

Виртуальное пространство, направленное на поддержание иллюзии общего доступа в отсутствие территориальной и классовой дифференциации, становится новым повседневным ориентиром, «размывающим» границы между публичным и частным, определяющим легитимность их взаимозаменяемости в удаленном режиме. В наблюдаемом конфликте дигитальной актуальности для нас важно выделить последующую трансформацию структуры публичной сферы в интенции к предельной транслируемости («транспубличность») и вытеснению в частное («постпубличность» в явлениях шифропанка и новой анонимности).

Перманентное производство цифровых публикаций содержит только следы экспонируемого облика утерянного референта, становясь формой «цифровой исповеди» (референтная аудитория, множественная «инстанция прощения», выносит вердикт через моментальное реагирование/глобальное комментирование). Тирания обезличенности всепроникающего взгляда формата реалити-шоу, страх публичного выявления сменяются открытым «всматриванием» других в явлениях цифрового вуайеризма, «дуайеризма» как практики слежения за частной жизнью другого в режиме реального времени и наблюдения за наблюдающим [1, с. 85]. Фигура зрителя определяет подлинность медиаприсутствия в зоне видимости экрана через формирование максимы «Я существую, так как на меня смотрят» [3, с. 116]. Таким образом, транспубличность подчиняется необходимости круглосуточного самообнаружения в условиях внереферентного контроля (мобильные сервисы определяют геолокацию, посещаемые сайты запрашивают разрешение на применение файлов «cookie» для сбора персональных данных пользователя).

Единственным методом возвращения автономности при тотальной прозрачности становится радикальное шифрование данных как стратегия виртуального соприсутствия, сформулированная «шифропанками» («партизанами частной сферы») [2, с. 5]. Сокрытие от инстанции превентивной просматриваемости становится возможным через использование «VPN-серверов» (частной Сети), усложняющих вычисление по IP-идентификации. Постпубличность не отстаивает свои права на анонимность, а кодирует новое определение автономной частной сферы в структуре публичной виртуальности, открытой сетевой платформы.

Пользователь пространства актуализирует свое присутствие в стратегиях выбора полярных максим: «транспубличности» – самоэкспонируемости «прозрачного» соприсутствия, вытеснения сокрытого через streaming и «постпубличности» – борьбы за кодирование публичной сферы как техники конструирования новой частности и автономности пользователей.

1. *Антология медиафилософии /Редактор-составитель В. В. Савчук. СПб.: Издательство РХГА, 2013. 339 с.*
2. *Ассанж Дж. Шифропанки: свобода и будущее Интернета. М.: Азбука Бизнес, 2014. 224 с.*
3. *Жижек Сл. Год невозможного. Искусство мечтать опасно. Пер. с англ. Е. Савицкий, А. Ожиганова, А. Марков. М.: Европа, 2012. 272 с.*

«ОНЛАЙН-СООБЩЕСТВА ЗДОРОВЬЯ» КАК ФОРМА САМОМЕНЕДЖМЕНТА ЗДОРОВЬЯ В ЦИФРОВОМ ОБЩЕСТВЕ

Дудина Виктория Ивановна

Санкт-Петербургский государственный университет

*Исследование выполнено при финансовой поддержке РФФИ в рамках научного проекта
№ 18-013-00726 А*

Благодаря распространению средств цифровой коммуникации меняются многие социальные практики. Такие изменения затрагивают, в частности, сферу медицины и здравоохранения, а также повседневные практики того, как люди следят за своим здоровьем и решают возникающие проблемы в случае появления определенных заболеваний. В последнее время внимание исследователей привлек такой феномен, как онлайн-сообщества здоровья. Существующие исследования интервенций, направленных на продвижение здорового образа жизни в среде интернет, выявили положительное влияние продвижения здорового образа жизни в социальных медиа на самоэффективность пациентов, на улучшение общего самочувствия, изменение пищевых привычек и повышение физической активности. В отдельных исследованиях на примере конкретных кейсов рассматривается динамика онлайн-поддержки в сфере здоровья, коллективное производство смыслов и интерпретаций в онлайн-сообществах здоровья, отличия экспертного и повседневного знания о здоровье и болезнях. Ряд исследований рассматривает онлайн-сообщества в сфере здоровья, как дополнительный ресурс социальной, информационной, эмоциональной и инструментальной поддержки для пациентов.

Интернет способствует превращению опыта болезни из частного в публичный благодаря тому, что он служит источником информации для пациентов; является архивом описаний личного опыта; облегчает коммуникацию и поддержку для людей с заболеваниями; формирует вокруг заболеваний социальные движения и коллективную идентичность; меняет характер отношений врач-пациент [1, 27]. Описания личного опыта болезни, присутствующие в интернете, позволяют людям с заболеваниями получить информацию, которую им не могут дать медицинские работники. Эта информация касается способов совладания с заболеванием на уровне повседневности, выработки специфического стиля жизни и субъективного принятия своей болезни. Это другой тип знания – не специализированное медицинское, а личностное знание людей, которые выработали специфическое понимание и индивидуальный смысл своей болезни. Такая коммуникация, с одной стороны, служит средством наделяния пациента полномочиями (empowerment), а с другой стороны, что вполне закономерно, подрывает традиционную иерархию «врач – пациент», поскольку пациенты все активнее начинают вовлекаться в самоменеджмент здоровья, становятся активными потребителями медицинской помощи и знаний о лечении. Таким образом, происходит разрушение традиционной коммуникативной асимметрии между врачами и пациентами. Роль врачей,

как экспертов, которые интерпретируют симптомы для пациентов, оказывается размыта социальными медиа, которые позволяют пациентам самим обсуждать и интерпретировать свои симптомы в публичном онлайн-пространстве. В этой связи внимания заслуживает проблема информационного дисбаланса [2, 223] между производством и потреблением информации в онлайн-сообществах здоровья: имеется большая потребность в качественной информации, описаниях личного опыта, но делится такой информацией, как правило, только малая часть участников сообществ. Большинство пользователей обращаются к онлайн-сообществам здоровья, чтобы почитать, что пишут другие, и значительное меньшее число пользователей активно и регулярно участвует в обсуждении.

1. *Conrad P., Bandini J., Vasquez A. Illness and the Internet: From Private to Public Experience. Health, 2016, 20(1).*
2. *Huh J, Kwon BC, Kim S, Lee S, Choo J, Kim J, Choi M, Yi JS. Personas In Online Health Communities. Journal of Biomedical Informatics. 2016, Aug 25.*

СОЦИАЛЬНАЯ ДИНАМИКА В СООБЩЕСТВАХ ПОЛЬЗОВАТЕЛЬСКОГО КОНТЕНТА (НА ПРИМЕРЕ СООБЩЕСТВ СОЦИАЛЬНОЙ СЕТИ «ВКОНТАКТЕ»)

Ефимов Александр Михайлович

Северо-Западный институт управления РАНХиГС при Президенте РФ

Павлова Анастасия Денисовна

Сообщества социальных сетей в настоящее время развиваются неслыханными темпами. Такие сайты как «ВКонтакте», «Facebook», «Одноклассники», «Instagram» и многие другие ежедневно увеличивают свою аудиторию на несколько тысяч человек.

Сообщества пользовательского контента (User generated content community, UGC [1]) – это такие онлайн-образования, в которых основные информационные материалы создают непосредственно сами пользователи, заинтересованные в работе сообщества. В данных сообществах участники являются не только пассивными потребителями информации, но и активными ее создателями. Ярким примером современных сообществ пользовательского контента в российском сегменте интернета являются публичные страницы в социальных сетях, которые публикуют истории пользователей. Наиболее известные сообщества такого рода, появившиеся в 2012 году – «Подслушано» (vk.com/overhear), «Just Story» (vk.com/just_str), «Дома не поймут» (vk.com/domanp) и др. Для подобных сообществ ключевым условием жизнеспособности и развития является создание условий для поддержания активности пользователей, что актуализирует необходимость исследования показателей их социальной динамики.

В настоящем исследовании под социальной динамикой в онлайн-сообществе мы понимаем процесс трансформации контента сообщества (тематики, интенсивности и характера публикаций) и тех ценностно-смысловых положений, которые конструируются и транслируются аудитории этого сообщества [2]. Таким образом, в ходе исследования мы сосредотачиваем внимание на том, как трансформируется контент UGC-сообществ в социальной сети «ВКонтакте».

Для того, чтобы ответить на этот вопрос, мы выгрузили тексты всех постов сообществ «Подслушано» и «Just Story» с помощью API-методов «ВКонтакте», определили основные тематики сообществ (с помощью программного пакета «NVIVO 12») и проследили развитие этих тематик на протяжении всего существования изучаемых сообществ.

В результате мы определили, что в данных сообществах постепенно снижается доля так называемого «маргинального контента» (низко интеллектуальный юмор, ненормативная лексика), а также наблюдается увеличение объема публикуемых постов. Кроме того, тематический анализ выявил смещение интересов пользователей с историй об обучении и друзьях в сторону работы и полезных советов («лайфхаков»), что свидетельствует о взрослении аудитории сообществ. Увеличение количества глубоко душевных, чувственных и даже интимных историй свидетельствует о размывании границ публичного и приватного в виртуальной реальности и актуализирует феномен «гибридного режима» взаимодействия реального и виртуального пространства.

На основании описанных тенденций можно предположить, что в дальнейшем контент UGC-сообществ в связи с жизненным циклом членов этих сообществ будет двигаться в тематическое поле семьи, детей, здоровья, возрастных и межпоколенческих кризисов.

1. Lee S., Do-Hyung Park, Ingoo Han. *New members' online socialization in online communities: The effects of content quality and feedback on new members' content-sharing intentions // Computers in Human Behavior. 2014. №30. P.344-354.*

2. Kim A. J. *Community building on the web: Secret strategies for successful online communities. Addison-Wesley Longman Publishing Co., Inc. 2003.*

РИСКИ ВИРТУАЛИЗАЦИИ МЕЖЛИЧНОСТНОЙ КОММУНИКАЦИИ

Ехлакова Ксения Александровна

Самбур София Владимировна

Санкт-Петербургский государственный университет

Риск присутствует во всех областях жизнедеятельности людей как реального, так и виртуального пространства. Под риском мы будем понимать явление, связанное с принятием решения индивидом в условиях отсутствия информации о возможных негативных последствиях.

Все возрастающий интерес к цифровой реальности ведет к тому, что коммуникация в Сети стала не просто средством связи, но и самостоятельным феноменом, влияющим на индивида. Общение людей на форумах, в социальных сетях, а также посредством электронной почты неминуемо повышает определённые риски.

Во-первых, чрезмерное использование возможностей онлайн-пространства нередко становится причиной интернет-зависимости, выражающейся в непрерывном желании находиться в потоке обмена информацией. Предпочтение цифрового общения реальным контактам негативно сказывается на способности актора интегрироваться в офлайн-сообщества [3]. Также под угрозу попадает физическое и психоэмоциональное здоровье человека. Например, появились специфичные для цифровой среды виды расстройств, как номофобия (боязнь остаться без доступа выхода в интернет).

Во-вторых, возникает кризис самоидентификации, проявляющийся в феномене многомерности личности участника сетевого взаимодействия. У пользователя формируется потребность в постоянной смене идентичности в зависимости от ситуации и контекста [2]. То есть целостность представления субъекта о себе распадается на отдельные фрагменты, разбросанные по Сети, что ведёт к сложностям в понимании своей социальной роли.

В-третьих, в зоне риска находится безопасность личности. В киберпространстве распространены случаи неконтролируемого проявления агрессии и провокаций со

стороны виртуальных собеседников, ведущие к психическим нарушениям. Также существует угроза манипулятивного воздействия: вербовка пользователей, информационные атаки со стороны психически-нездоровых людей, маньяков и мошенников [1]. Особенностью обозначенных выше опасностей является сложность идентификации негативного характера воздействия, следствием чего становится формирование ложных идей и убеждений у интернет-аудитории.

Более того, наблюдается модификация сложившейся системы отношений. Происходит уход от длительных взаимоотношений в реальности в пользу краткосрочных неустойчивых онлайн-связей. Снижается ценность традиционных форм взаимоотношений, поскольку в любой момент можно поменять собеседника без существенных последствий [1]. Количество контактов заменяет качественную наполненность общения: поверхностный характер связей, снижение эмпатии и вовлеченности.

Таким образом, виртуальные коммуникации породили особое киберпространство для взаимодействий с присущими только ему рисками, описанными выше. С целью предупреждения вреда от нерационального использования возможностей Сети в области обмена информацией, необходима система профилактических мер: тренинги, развивающие навыки межличностного общения, информационные мероприятия о последствиях и опасностях неконтролируемой активности в интернет-среде.

1. Болдакова И. А. Основные риски киберсоциализации молодежи // *Научно-методический электронный журнал «Концепт»*. – 2015. – Т. 37. – С. 151–155
2. Янг К.С. Диагноз - Интернет-зависимость / К.С. Янг // *Mup Internet*. - 2000. - №2. - С.24-29
3. Orzack M.H. *Computer addiction: What is it?* // *Psychiatric Times*. - 1998. - V. 15. - N 8

САУНДСКЕЙП ТОРГОВОГО ЦЕНТРА: ПЕРСПЕКТИВЫ СОЦИОЛОГИЧЕСКОГО ИССЛЕДОВАНИЯ

Запевалова София Владимировна

Проблема изучения саундскейпа связана как с интерпретацией термина в социологических исследованиях, так и с определением адекватных методов эмпирического исследования кроющегося за ним феномена. Понятие «саундскейп» впервые ввел в научный оборот эколог Р. М. Шейфер: в его трактовке он охватывает реальные звуковые среды и абстрактные конструкции звукозаписей, понятые в качестве своеобразных сред [1, 272]. В социальных же науках саундскейп рассматривается как сам звук и его характеристики, источники и связанный с ним социальный порядок [2].

Существуют серьезные ограничения в отношении эмпирических методов исследования саундскейпа, связанные с особенностями восприятия и интерпретации звуков, возможностями их описания. Например, исследуемая акустическая территория может быть единой, тогда как видимое пространство разграничено барьерами и дистанцией, и наоборот [3, 111-132].

Новыми вызовами для исследователей оборачивается и анализ саундскейпа торговых центров (ТЦ) как гибридных пространств. Признаки публичного пространства как площадки взаимодействия незнакомцев [5], представляющих самые разные социальные и культурные группы, сочетаются здесь с необходимостью управления частной собственностью, подчиненного как ориентации на максимизацию прибыли [4, 1131], так и соображениям безопасности и престижа [6]. Производство звука как форма

организации пространства, возможно, позволяет определять эти опосредованные отношениями власти и неравенства границы публичного – частного по-новому [7].

Основная гипотеза нашего исследования заключается в том, что саундскейп обладает в ТЦ двойной функцией различения. Во-первых, он может быть проявлением «soft power», неочевидным инструментом привлечения целевой аудитории центра в целом [8]. Во-вторых, разное музыкальное оформление магазинов и различие форм активности в них также сегментируют публику в ТЦ через вовлечение системы «сочетающихся свойств» вкуса [9, 28-29]. Таким образом, при изучении саундскейпа торгового центра нам интересны способы организации пространства при помощи звуков, связанные с «сенсбилизацией собственности» – превращению деталей повседневности в товар с приданием им аффективного значения [10, 68-69].

Вопросы, которые ставит такое исследование:

- Как возможно изучение пространства в контексте звуковой среды? Каковы границы использования традиционных методов эмпирического исследования в этом случае?
- Как гибридность пространства проявляется в саундскейпе ТЦ? Насколько он гомогенен?
- Как легитимируется производство звука в такого рода пространстве? Какую роль играет организация саундскейпа в восприятии пространства и поведении посетителей и работников?
- Как дифференцируется публика ТЦ через звуки? Как владельцами и менеджерами принимаются во внимание вкусы посетителей при оформлении звукового фона?
- Исследование саундскейпа торгового центра позволяет ставить новые вопросы в социологии пространства и предлагает рассмотреть уже известные теории и гипотезы под другим углом.

1. Schafer, R.M. *Soundscape. The tuning of the world.* – Rochester, Vt: Destiny Books, 1977.

2. Colombijn, F. *Toot! Vroom! The urban soundscape in Indonesia* // *Sojourn Journal of Social Issues in Southeast Asia* – 2007. – Vol. 22, no 2. – pp. 255-272.

3. Возьянов А. Политики шума, шумовое неравенство и тактики сопротивления шуму: случай ростовской общаги, 06.04.2010 // *Cogita.ru*. URL: <http://www.cogita.ru/analitka/issledovaniya/andrei-vozyanov.-politiki-shuma-shumovoe-neravenstvo-i-taktiki-soprotivleniya-shumu-sluchai-rostovskoi-obschagi> (Дата обращения: 07.10.2018)

4. Nissen, S. *Urban transformation* // *Sociologický časopis/Czech Sociological Review*. - 2008. - Vol. 44, No. 6.

5. Зукин, Ш. *Культуры городов.* – 2-е изд. – М.: Новое литературное обозрение, 2018. – 424 с.

6. Желнина, А.А. «Здесь как музей»: торговый центр как общественное пространство // *Laboratorium. Журнал социальных исследований.* - 2011. - № 2. - С. 48-69.

7. Шейфер, Р.М. *Индустриальная революция* // *Новое литературное обозрение.* – 2015. – № 102. – [Электронный ресурс]. – Режим доступа: <http://magazines.russ.ru/nz/2015/4/14sch.html>. (дата обращения: 14.12.2016)

8. Zukin, S. *Landscapes of power: from Detroit to Disney World.* – Berkeley: University of California Press, 1991.

9. Бурдьё, П. *Различение: социальная критика суждения* / Пер. с фр. О.И. Курчик // *Западная экономическая социология: Хрестоматия*

современной классики / Сост. и науч. ред. В.В. Радаев; Пер. М.С. Добряковой и др. - М.: Российская политическая энциклопедия (РОССПЭН), 2004. – 680 с.

10. Vozyanov, A. Mobilities and sound // Topos. – 2018. – No. 1 – pp. 66-86.

ДОВЕРИЕ КАК ЭЛЕМЕНТ АДАПТАЦИИ РАБОТАЮЩЕЙ МОЛОДЕЖИ В ЦИФРОВОМ ОБЩЕСТВЕ

Зверькова София Александровна

СПб ГКУ МФЦ

В обществе цифровых технологий все больше и чаще мы доверяем цифровым технологиям - черпаем из них информацию для ускорения решения вопросов бытовых, личных, рабочих. Самыми активными пользователями новых технологий являются молодые люди, особенно работающие, которые ценят свое время и стремятся все решать оперативно, с минимальными затратами, в особенности это касается работы. Рассмотрим вопрос доверия работника (соискателя) и работодателя друг другу в условиях цифровизации.

Необходимо отметить, что «доверие рассматривается как фактор саморегуляции взаимодействий, отражающий степень соответствия ожидаемых и реальных знаний о партнере как значимом объекте социальной реальности»[1, 30]. Осмысливая взаимные ожидания и требования, предъявляемые друг к другу в процессе взаимодействия, работодатель и сотрудник (соискатель) понимают, что для успешного сотрудничества необходимым атрибутом социальной реальности становится доверие.

В условиях цифровизации изменяются условия труда: работа может быть не только в офисе или у станка, рабочее место может быть «удаленным», то есть развиваются новые профессии, позволяющие трудиться в любое время, где угодно –фриланс, коворкинг, нетворкинг и т.д. В этих условиях работодатель и соискатель (работник) могут ни разу не встретиться лично, все их общение будет в цифровой среде. Большая часть работодателей прежде чем взять сотрудника на работу внимательно изучают социальные сети своих соискателей для того, чтобы понять, что за человек их будущий работник, его увлечения, хобби, уровень образования, а зачастую, и профессиональные достижения.

Коммуникация face-to-face присуща традиционным профессиям, где работники и руководители встречаются регулярно, подобный способ коммуникации в сочетании с цифровыми способами обмена данными является «золотым» стандартом установления доверия, так как устанавливаются «сильные» связи на основе профессиональных и личных интересов, в случае отсутствия соприкосновения связи либо остаются исключительно в рамках профессионального взаимодействия, либо разрываются. Таким образом, происходит достаточно быстрая селекция социальных связей и формируется социальный капитал работника и работодателя.

В условиях цифровизации новых профессий (QA инженер, менеджер по управлению дронами и т.д.) происходит формирование «цифровых» социальных связей, они становятся сильнее, чем в реальном пространстве за счет регулярности взаимодействия коллег, работодателя (в основном заказчика услуг). Аудио-видео связь, обмен сообщениями способствуют саморегуляции социальных взаимодействий, что ведет к быстрому наращиванию капитала «цифровых профессиональных» связей.

Подводя итог, стоит отметить, что для успешной адаптации работающей молодежи в цифровом обществе доверие является одним из основных факторов, позволяющим расширять и упрочнять социальные связи на профессиональном уровне, развивать карьерный рост за счет разнообразия не только знаний, умений и навыков, но также и за счет своих «сильных» и «слабых» связей.

1. Зубок Ю.А, Чупров В.И. Доверие и саморегуляции социальных взаимодействий молодежи в изменяющейся социальной реальности // Проблемы развития территорий. - 2016. - №5 (85). - С. 29-37.

ДОПОЛНЕННАЯ СОВРЕМЕННОСТЬ: ЭФФЕКТЫ ПОСТВИРТУАЛИЗАЦИИ И ПОСТГЛОБАЛИЗАЦИИ

Иванов Дмитрий Владиславович

Санкт-Петербургский государственный университет

*В статье представлены результаты исследования, выполненного за счет средств гранта
Российского научного фонда (проект № 18-18-00132)*

К концу XX в. современность (modernity) трансформировалась вследствие процессов социокультурных изменений, обозначенных в научном дискурсе терминами «виртуализация» и «глобализация» [1]. Виртуализация общества была концептуализирована как «постсовременность (postmodernity), представленная в терминах «конца социальной реальности» и «симуляции» [2; 3]. Глобализация была концептуализирована как экспансия и умножение форм современной социальности, что было представлено в различных версиях концепции «множественных современностей» (multiple modernities) [4; 5].

Виртуализация – это замещение реальных объектов и реальных действий образами и коммуникациями. Социальная жизнь с конца XX в. оказалась погружена в виртуальные реальности, создаваемые брендингом, имиджмейкингом, коммуникациями через традиционные и новые цифровые медиа. Образы и коммуникации зачастую оказываются более эффективными в бизнесе, политике, создании социальных общностей и движений, чем господствовавшие в обществе современного типа социальные институты и интеракции. Виртуализация общества приводит к превращению сетевых структур в доминирующие социальные структуры.

Контраст между возникшей виртуальной реальностью и привычной социальной реальностью был впечатляющим в последние десятилетия, однако сейчас, в XXI в., виртуальная реальность образов и коммуникаций перестает быть социальной экзотикой и становится рутинной и обыденностью. Перепроизводство образов и коммуникаций приводит к их обесцениванию, а ценностью все чаще становится физическое присутствие, непосредственный опыт, тактильность, «аналоговость» в противовес «цифре». В крупных городах бизнесмены и активисты альтернативных движений все чаще создают пространства, функция которых – быть точкой доступа к реальности (креативные пространства, лофты, коворкинги, антикафе, котокафе...).

Новые тренды в потреблении и стиле жизни демонстрируют, что «поворот к реальности» не ослабляет виртуальность, а ведет к социальной жизни в режиме дополненной реальности (augmented reality), в которой интегрируются физические и цифровые, материальные и символические, производственные и потребительские, частные и публичные, модернистские и постмодернистские компоненты человеческого существования. Эти тенденции представляют собой поворот к поствиртуализации: после виртуализации социальной реальности эта реальность не исчезает и не вытесняется, но становится более интенсивной и принимает формы, которые можно охарактеризовать как «дополненную современность» (augmented modernity).

Эффекты глобализации уже традиционно рассматриваются в терминах разрыва в социально-экономическом развитии между национальными формами современного

общества («глобальный Север» / «глобальный Юг»; «ядро мир-системы» / «периферия» и «полупериферия» [4; 6]. Однако сейчас этот иерархический порядок «множественных современностей» следует подвергнуть пересмотру, так как богатство и власть все больше концентрируются в сетях суперурбанизированных территорий, играющих роль «командных центров» в транснациональной экономике [7]. Суперурбанизированные территории (крупнейшие города и мегагорода по терминологии ООН) опережают в экономическом развитии национальные экономики, к которым они принадлежат. Мегаполисы отрываются от собственных стран не только по уровню жизни, но и по ценностным ориентациям. Голосование за «Брексит» в Великобритании и за избрание Трампа в США выявило социально-экономические и социально-политические разрывы – разные современности внутри «глобального Севера». Избиратели в малых городах и сельских районах, менее включенные в транснациональные сети и потоки, голосовали против глобалистской повестки, поддерживаемой населением суперурбанизированных центров.

Рост и автономизация суперурбанизированных центров – это тенденция постглобализации: после глобальных, то есть всеохватывающих трансформаций, происходит не планетарное распространение институтов современного общества, а локализованное замещение привычных для современности структур интенсивными потоками. В таких анклавах глобальности, как Нью-Йорк, Лондон, Гонконг, Москва и т. п., люди живут по-настоящему глобально, то есть соединяя в своей жизни вещи и образы из разных стран и культур, потому что через мегаполисы проходят интенсивные потоки вещей, людей и информации. Транснациональные материальные, символические и человеческие потоки создают и поддерживают насыщенную жизнь, не связанную границами, мобильную и мультикультуральную. Устремляясь в мегаполисы, чтобы попасть в точки доступа к ресурсам, люди из различных условий множественных современностей попадают в своего рода «дополненную современность» (augmented modernity).

Основным эффектом тенденций, описываемых здесь как поствиртуализация и постглобализация, становится то, что социальная жизнь в точках доступа к сетям, потокам и к реальности превращается в насыщенное киберфизическим опытом существование в режиме дополненной современности. Во взаимопроникающих реальностях возникают новые солидарности и новые конфликты. Притягивая и генерируя потоки, суперурбанизированные анклавы глобальности, тем самым вызывают «вымывание» человеческих, материальных, символических ресурсов из сообществ, оказавшихся вне транснациональных сетевых и потоковых структур. Интенсивная социальность в насыщенных потоками анклавах дополненной современности контрастирует с упадком социальности во множестве малых городов и в сельской местности, где социальная жизнь может быть охарактеризована как «истощенная современность» (exhausted modernity).

1. Иванов Д. В. *Виртуализация общества. Версия 2.0.* СПб.: Петербургское востоковедение, 2002
2. Baudrillard J. *In the Shadow of the Silent Majorities, or The End of the Social and other Essays*, New York, 1983
3. Lyotard J.-F. *The Postmodern Condition*. Manchester, 1984
4. Wallerstein I. *World-System Analysis: An Introduction*. Durham: Duke University Press, 2004
5. Giddens A. *The Consequences of Modernity*. Stanford, 1990
6. Arrighi G. *Global Capitalism and the Persistence of the North – South Divide* // *Science & Society*. 2001. Vol. 65, No 4: 469-476
7. Sassen S. *The Global City: Introducing a Concept* // *Brown Journal of World Affairs*. 2005. Vol. 11, No 2: 27-43

К ОБЩЕСТВЕННОЙ СОЛИДАРНОСТИ НА ОСНОВЕ УЧАСТИЯ В РЕШЕНИИ АКТУАЛЬНЫХ СОЦИАЛЬНЫХ ПРОБЛЕМ

Иванов Олег Иванович

Санкт-Петербургский государственный университет

Сегодня на повестку дня жизни российского общества выдвигаются вопросы активизации человеческого потенциала россиян, формирования и реализации гражданской ответственности, гражданского сознания, гражданской позиции. Особенно остро эти вопросы стоят в молодёжной среде. Американский социолог А. Этциони разработал теорию активного общества. Эта теория рассматривает мобилизационные силы коллективов и общества в целом в качестве основного источника их собственных преобразований. Основное понятие теории — мобилизация или социальная активация. Этциони утверждает, что современные общества, в отличие от предшествующих им обществ, могут сами направлять свое развитие. Основой самодвижения общества является творческая респонсивность. Это способность творчески отзываться на внешние воздействия. Если общество способно мобилизовать респонсивность, оно в состоянии обеспечить активное вмешательство в значимые социальные проблемы и уменьшить остроту отдельных социальных проблем. Сегодня в массовом поведении россиян сложились и сосуществуют прямо противоположные тенденции. С одной стороны, наблюдается повсеместное распространение равнодушия и черствости, с другой, начинает формироваться респонсивность, способность откликаться на вызовы окружающей действительности, способность практическими действиями оказывать помощь тем, кто в ней остро нуждается. А повысить творческую респонсивность россиян можно на основе коллективного обучения. Данные социологических исследований ФОМ, Левада-Центра и других показывают, что современные россияне начали реально участвовать в решении социальных проблем. Однако это участие в основном ограничивается благотворительностью, пожертвованиями (денежными и вещественными) нуждающимся, волонтерством. Для формирования общественной солидарности этих форм недостаточно. Предпосылки для формирования солидарности, кооперации и сотрудничества можно создать, развивая системы потребностей, способностей и готовности россиян к участию в решении актуальных социальных проблем. Это направление работы может реально привести к повышению общественной солидарности.

КАК ИСКУССТВЕННЫЙ ИНТЕЛЛЕКТ СПОСОБСТВУЕТ ВОЗНИКНОВЕНИЮ НОВЫХ ФОРМ ЭКСПЕРТНОСТИ? СЛУЧАЙ ТРАНСГУМАНИЗМА

Иванова Анастасия Андреевна

Санкт-Петербургский государственный университет

*Исследование выполнено в рамках проекта, поддержанного грантом РФФ
№ 18-18-00097*

Настоящий доклад является приглашением к дискуссии о том, как мыслить экспертное знание и экспертизу в цифровом обществе. Как возможно изучение экспертизы в условиях многообразия практик производства знания? Как на экспертизу влияют новые режимы интервенции в публичную сферу и новые «гибридные» дискурсы, в которых границы между различными мирами (например, научным и политическим)

размыты и не определены? Данные вопросы будут рассмотрены на примере трансгуманизма.

Развитие искусственного интеллекта (ИИ) привело к возникновению новых феноменов, влияющих на способность людей вступать во взаимодействие и формировать отношения. Социальные науки, будучи по своей логике нацеленными на описание и объяснение происходящих изменений в жизни общества, не могли обойти факт внедрения ИИ в повседневную жизнь людей. При этом исследования ИИ в социальных науках развиваются, в значительной мере, вне привычных дисциплинарных границ. Одним из наиболее ярких примеров, не вписывающегося в мейнстримный научный дискурс, является трансгуманизм. Ключевая идея данного направления состоит в целенаправленном использовании научных и технологических достижений для расширения физических и умственных возможностей человека. Область исследований и способ постановки исследовательских вопросов в рамках трансгуманизма можно назвать анти-дисциплинарным [3].

Кейс трансгуманизма является интересным не только с точки зрения развития научного знания. Помимо трансформации производства научного знания, развитие новых технологических возможностей приводят к расширению сети экспертизы: экспертные утверждения и перформансы проникают за пределы науки. Развитие ИИ здесь может быть рассмотрено с двух позиций: (1) с точки зрения появления новых видов и характеристик взаимодействий людей с участием ИИ, которые поощряют и усиливают продуктивное сотрудничество между людьми; (2) как самостоятельное явление, дающее “толчок” новым эпистемическим утверждениям относительно возможностей человека и потенциальных изменений в его природе. Не являясь сугубо академическим предприятием, трансгуманизм представляет собой гетерогенную сеть сторонников, вовлеченных в разнообразную деятельность, нацеленную на поддержание сети. В терминах акторно-сетевой теории мы наблюдаем ситуацию, в которой сеть экспертизы становится шире и гетерогеннее, чем сеть экспертов как таковых [1].

Поддержание и расширение сети трансгуманизма происходит во многом за счет использования онлайн технологий и вовлечения в “искусственную социальность” [2, 4]. Внутренняя логика цифрового пространства способствует трансформации циркуляции научного и экспертного знания, а также способов убеждения и взаимодействия с предоставляемой информацией. Фигура эксперта размывается, что ставит социальные науки перед необходимостью реконцептуализации фигуры эксперта и экспертизы как таковых.

1. Eyal, G. (2013). *For a Sociology of Expertise: The Social Origins of the Autism Epidemic. American Journal of Sociology*, 118(4), 863-907.
2. Rezaev A.V., Ivanova A.A. (2018). *Studying Artificial Intelligence and Artificial Sociality in Natural Sciences, Engineering, and Social Sciences: Possibility and Reality. In: Proceedings of The 22nd World Multi-Conference on Systemics, Cybernetics, and Informatics (WMSCI 2018)*, 68—71.
3. Rezaev A.V., Starikov V.S., Tregubova N.D. (2018). *Are Sociologists Ready for ‘Artificial Sociality’? Current Issues and Future Prospects for Studying Artificial Intelligence in the Social Sciences. Monitoring of Public Opinion: Economic and Social Changes*, 5, 98—115.
4. Rezaev A. V., Starikov V. S., Tregubova N. D. (2018). *Sociological Considerations on Human-Machine Interactions: from Artificial Intelligence to Artificial Sociality. Proceedings of the International Conference on Industry, Business and Social Sciences*, 364—371.

СТАНОВЛЕНИЕ ТЕХНОСУБЪЕКТА КАК АКТОРА ЦИФРОВОГО ОБЩЕСТВА

Игнатъев Владимир Игоревич

Новосибирский государственный технический университет

Современная социология находится перед вызовом, который еще не вполне осознан ее профессиональным сообществом. Ведь одним из следствий информационно-компьютерной революции стало появление и повседневное вторжение в жизнь людей нового активного агента не только технологических, но и социокультурных изменений, стремящегося сравняться по значимости с самим человеком. И это не просто новый источник изменений, а нечто подобное субъекту и актору, поскольку проявляет себя, самостоятельно во многих случаях иницируя изменения, и даже осваивая и исполняя ряд социальных ролей. Задача социологии - дать ответ на вопрос: какое место займет и уже занимает этот "субъект" в социальных отношениях и действительно ли он становится новым видом социального субъекта. Наивысший в настоящее время уровень активности, самоорганизации и автономности приобрели машины, основанные на технологиях искусственного интеллекта (ИИ). Именно устройства со встроенным искусственным интеллектом с наибольшей степенью проявляют себя как субъектоподобные артефакты, воспроизводимые на технической основе, т.е. как техносубъекты. К варианту техносубъекта может быть отнесено вероятное появление "человека дополненного" и "пост-человека" как продукта киборгизации, изменения организма, наполнения его автоматикой, средствами самоконтроля, приборами. Раньше всего человек столкнулся с такой субъектно подобной машиной как робот. Сейчас стало очевидно, что робот воплощает в себе две характеристики техносубъекта: как машины автономной и машины человекоподобной - как по форме, так и по функциям. Тем самым робот предстает и как техносубъект, и как новый вид актора. Подобие техносубъекта становятся ми и алгоритмы, работающие с Большими Данными. Современные алгоритмы способны полностью заменить человека, изучая опыт его предшественников. Прогностическая информация, полученная из Больших Данных, будет использоваться в качестве замены таких человеческих способностей как опыт и способность суждений. Как субъекты ведут себя и программы. ИИ на основе программ получит возможности, превосходящие человеческий разум и его активность. Возникла техносистема, которая все более проявляет свойства, подобные субъекту, что выражается в возрастании автономности ее функций. Это так называемый Интернет вещей. Он соединяет ИИ и разум человека по-новому, способен осмыслить движение между предметами и среди предметов, распознает взаимосвязи и предсказывает алгоритмы, которые слишком сложны для разума и чувств человека. Интернет вещей обеспечивает поддержку систем, работающих без наблюдения за ними человека, и становится все более умным, изменяя и свой базовый алгоритм. Одним из видов техносубъекта стал промышленный Интернет - машины, оборудованные датчиками, которые делают их "умными". Все устройства взаимодействуют друг с другом и обмениваются данными в режиме реального времени и через Облака. В результате встречного движения процессов совершенствования информационных технологий и устройств возникает техносреда, которая включает: "умные" датчики, базы данных, программное обеспечение, центры обработки данными, дополненную (расширенную) реальность. Устройства постепенно начинают превращаться в самостоятельных техносубъектов.

СОЦИАЛЬНЫЕ ИНТЕРЕСЫ НА ВЫБОРАХ: КОНФЛИКТ ИЛИ СОЛИДАРНОСТЬ (АНАЛИЗ РОССИЙСКОЙ СОЦИАЛЬНО-ПОЛИТИЧЕСКОЙ МЫСЛИ НАЧАЛА XX ВЕКА)

Кажанов Олег Александрович

Смоленский государственный университет

В истории социально-политической мысли одним из важных дискуссионных вопросов являлся вопрос о социальной значимости политики в обществе. Сложилось несколько методологических подходов в его решении. Сторонники интегративного подхода (Г.Еллинек, Т.Парсонс и др.) рассматривали политику как деятельность по политической гармонизации противоречивых интересов людей. Представители дифференцирующей точки зрения (К.Маркс, К.Шмидт и др.) видели в политике сферу борьбы, установления господства одних над другими. Противники крайностей выступали за разумное сочетание интегративных и дифференцирующих процессов в политике.

Избирательный процесс – частный случай политической деятельности людей, отражающий специфику более широкого явления. Вопрос о том, что лежит в основе политического поведения избирателей и избранных народных представителей: конфликт или сотрудничество, стал особенно актуальным в русской социально-политической мысли в начале XX века, когда в царской России была проведена избирательная реформа, создана Государственная дума и начались выборы депутатского корпуса. Утверждение социологических взглядов на то, что связь между личностью и обществом опосредована групповым интересом, привела к зарождению социологической концепции электорального поведения, которая выявляла зависимость электорального выбора от положения человека внутри социальной структуры. Взгляды на соотношение группового и общенационального интереса в мотивации поведения избирателя и депутата ложились в основу понимания сущностных характеристик этого рода политической деятельности.

Сторонники марксизма (П.Берлин, И.Чернышев и др.), ставя знак равенства между групповым и общенациональным интересом, рассматривали избирательную и парламентскую деятельность как продолжение классовой борьбы. В этой борьбе экономически обусловленные группы людей стремятся выдать свой социальный интерес за общенациональный и соответственно, осуществлять государственную политику через своих представителей. Политические компромиссы носят временный характер, позволяя большинству устанавливать свое политическое господство в обществе, вплоть до смены власти мирным путем.

Представители консервативного крыла (Л.Тихомиров, К.Головин, и др.) исходили из точки зрения о том, что общенациональный интерес не сводим к конкретному социально-групповому интересу. Они пытались искоренить конфликтность избирательного процесса, предлагая как альтернативу всеобщему избирательному праву «групповое голосование» (2, с.30), т.е. делегирование каждой социальной группой своих представителей в парламент. Народные избранники в своей деятельности, в первую очередь, должны руководствоваться общенациональным интересом. Для эффективности работы народного представительства необходимо исключить зависимость народных избранников от своих избирателей (например, через запрет права отзыва депутата).

Конституционно-демократическое направление в социально-политической мысли (А.Рыкачев, М.Острогорский и др.) усматривало более сложные диалектические зависимости между социально-групповым и общенациональным интересами. Выделялись конкретные исторические интересы – классовые, национальные, конфессиональные и т.д., которые имели партикулярный характер и разделяли избирателей, стимулируя неоднозначность электорального выбора. Конфликт интересов становится сущностной

социальной основой избирательного процесса, заставляя кандидатов позиционировать себя защитниками этих интересов и вести борьбу за голоса избирателей. Эта борьба переносится и в стены парламента, определяя остроту отношений депутатов и внутрипарламентских фракций при принятии политических решений. В тоже время существует и государственный интерес, обладающий верховенством в государственной жизни и устанавливающий определенную «красную линию», выход за которую должен стимулировать избирателей и их избранников менять конфликтность отношений на сотрудничество и поиск общего решения методом свободного убеждения (3, с.49-50).

Обращение к истории отечественной социально-политической мысли показывает, что ее представители активно использовали социологические методологические подходы в изучении политической жизни общества, стремясь осмыслить дилемму «конфликт» и «консенсус», которая в современной социальной науке является основным парадигмообразующим моментом [1, с.575-576]. Анализ сущности социальных интересов, применительно к электоральным процессам и парламентской деятельности, показывал сложность и неоднозначность мотивации поведения людей в этой сфере, формируя теоретические предпосылки решения этой проблемы в современной электоральной социологии.

1. Гидденс Э. Социология. М., 2005. 632с.

2. Казанский П. Е. Избирательные права граждан / Записки Императорского Новороссийского Университета Юридического факультета. 1910. Вып. III. – 40с.

3. Рыкачев А. Реальный базис и идеальные задачи политических партий (О партийной борьбе и партийном разоружении) // Русская мысль. - 1911. - Декабрь. - С.34-53.

РАЗВИТИЕ НОВЫХ ФОРМ ИНТЕГРАЦИИ ОБРАЗОВАНИЯ, НАУКИ И БИЗНЕСА В УСЛОВИЯХ СОВРЕМЕННОГО ЦИФРОВОГО ОБЩЕСТВА

Казаренкова Татьяна Борисовна

Международный научный центр "СОЦИУМ 2035"

В современном обществе существует обширный спектр возможностей для развития и совершенствования процессов межкультурного делового социального взаимодействия. Образовательная среда вуза сложная многонациональная, многоконфессиональная структура, в которой тесным образом переплетаются различные формы социальных взаимодействий. В информационно-образовательном пространстве университета студенты, преподаватели, научные работники, административно-управленческий персонал используют Интернет для межкультурного взаимодействия с коллегами, студентами из стран ближнего зарубежья и стран дальнего зарубежья (Европа, Австралия, США, Китай, Япония и др.

Солидарность основывается на единении целей, которое порождает единство ценностей, интересов, задач, новых форм стандартов взаимодействия и взаимопонимания, или же основывается на них. Современное общество объединяет людей в единое целое для преодоления глобальных проблем и конфликтов.

Развитие цифрового общества может способствовать процессам социальной справедливости, объединению усилий мирового сообщества для создания равных возможностей для учащейся молодежи [1;175]

Нами было проведено социологическое исследование «Наука, образование и бизнес в условиях цифрового общества». Социологическое исследование проводилось в течении 4 лет (2014-2018 г.) В экспертном опросе приняли участие 1200 человек

(студенты, преподаватели, научные сотрудники, административно-управленческий персонал высшей школы, предприниматели, руководители российских и международных организаций).

Основная цель исследования – разработка интегральной модели взаимодействия науки, образования и бизнеса в условиях развития цифрового общества [2;188]

В результате проведенного исследования проанализированы основные теоретико-методологические подходы к проблеме цифрового социума; рассмотрены тенденции развития российского общества в условиях цифровой экономики; выявлены факторы, влияющие на становление и развитие информационного международного пространства; проанализированы условия для создания международных научно-образовательных платформ в условиях цифрового общества; определена степень влияния цифровой экономики на науку и образование; выявлены особенности взаимодействия науки и образования в современных условиях российского социума; определены приоритетные направления развития инновационных университетских научно-образовательных территорий; выявить специфику взаимодействие науки, образования и бизнеса в российском социуме; разработаны рекомендации для эффективной реализации научно-образовательных программ в области цифровой экономики на уровне образовательных учреждений, муниципальном, региональном, федеральном, международном уровнях, разработаны новые формы интеграции (социальной солидарности) образования, науки и бизнеса в условиях цифрового общества.

1. Kazarenkov V.I. Kazarenkova T.B. University education as a factor of students ' interest in intercultural interaction in modern society/ 13th Conference of the European Sociological Association (Un)Making Europe: Capitalism, Solidarities, Subjectivities Abstract book (European Sociological Association) Abstract book. 2017. С. 169-185

2. Kazarenkova T.B., Kazarenkov V.I. Socio-managerial and socio-cultural problems of integration of education, science and business in a digital society / Power, violence and justice: reflections, responses, responsibilities. (Toronto. Canada. July 15-21, 2018): View from Russia. Papers of Russian Sociologists for the 19 th ISA World Congress of sociology. Editor-in-Chief V.Mansurov. 2018. С.171-188

К ВОПРОСУ О ЖИЗНЕННЫХ ЗАТРУДНЕНИЯХ СТУДЕНТОВ КАК ПОТЕНЦИАЛЬНЫХ ИСТОЧНИКАХ КОНФЛИКТОВ

Каменева Татьяна Николаевна

ФГБОУ ВО КГМУ

Конищева Евгения Васильевна

В зависимости от избранного способа преодоления затруднений студенты либо приобретают новые качества личности, дополняют свой жизненный путь положительным опытом, либо, избирая деструктивную стратегию, подвергаются деформации. Причинами жизненных затруднений студентов могут выступать следующие факторы, связанные с обучением в вузе: высокий уровень требований преподавателей, большой объем информации, академизм в изложении учебного материала, состояние здоровья (возможно его ухудшение из-за нагрузок), психосоматические реакции в ходе адаптации, разлука с близкими, материальные ограничения, необходимость самостоятельно распределять

время для обучения и досуга, отсутствие повышенного контроля со стороны взрослых, необходимость нести индивидуальную ответственность за результаты обучения и др.. Источниками затруднений могут выступать и некоторые личностные характеристики и показатели познавательной деятельности: особенности восприятия, памяти, внимания, мышления, мотивации. Если студент не справляется с затруднениями (самостоятельно или с посторонней помощью), то сам факт наличия сложности становится еще одной причиной эмоционального напряжения, переживания и, как следствие, повышенной конфликтности. У студента изменяется адаптационный потенциал (ресурс), деформируется (чаще снижается) самооценка, проявляется тревожность. Тревожность, даже если она ситуативная, приводит к повышению конфликтности. Так как студент взаимодействует в образовательном пространстве вуза с субъектами, у которых могут наблюдаться аналогичные эмоциональные состояния, вероятность конфликтов значительно возрастает. Причины конфликтов в ситуации с жизненными затруднениями субъективны, поэтому попытки даже конструктивного их разрешения не всегда успешны.

Все описанное выше, в конечном итоге, отрицательно сказывается на результатах учебно-воспитательного процесса в вузе, препятствует эффективному формированию профессиональных качеств будущего специалиста, а также дополняет отрицательный жизненный опыт конкретного индивида. Преодоление жизненных затруднений предполагает самоуправление, регулирование процессов субъективного поведения людей и отношения их к объективно возникающим жизненным трудностям, нормализацию жизнедеятельности. Сформированность обозначенных качеств личности у студентов снижает конфликтность, позволяет грамотно перераспределять усилия, максимально ориентироваться на конструктивный путь преодоления трудностей.

1. Малышко С.В. Педагогические трудности современного учителя и стратегии их преодоления // Вестник Ставропольского государственного университета: научный журнал. – 2008. – № 6. – С. 175-180.

2. Степашов Н.С., Бердникова Т.В., Каменева Т.Н., Кузьмин В.П. Социальная стратификация жизненных затруднений: эмпирический анализ дифференциации престижа и неравенства уязвимых слоёв населения. Монография - Курск: КГМУ, 2008. – С. 166

1. Малышко С.В. Педагогические трудности современного учителя и стратегии их преодоления // Вестник Ставропольского государственного университета: научный журнал. – 2008. – № 6. – С. 175-180.

2. Степашов Н.С., Бердникова Т.В., Каменева Т.Н., Кузьмин В.П. Социальная стратификация жизненных затруднений: эмпирический анализ дифференциации престижа и неравенства уязвимых слоёв населения. Монография - Курск: КГМУ, 2008. – С. 166

ПОСТГУМАНИЗАЦИЯ СОВРЕМЕННОСТИ В СОЦИАЛЬНО-ТЕОРЕТИЧЕСКОМ ДИСКУРСЕ: ОСНОВНЫЕ ИДЕИ

Катерный Илья Владимирович

МГИМО МИД России; Институт социологии ФНИСЦ РАН

Распространение в XXI веке новой мультикультурной, мультимедийной и сверхтехнологической культуры производит новый тип исторической ситуации, обозначаемой в современном социально-теоретическом дискурсе как «постгуманизм» [3;4;5]. Эпоха постгуманизма не означает радикальной дегуманизации социальной жизни.

Дегуманизирующие тенденции были свойственны модерну с самого его начала его зарождения, о чем нам поведали еще К. Маркс и М. Вебер, описывая злобные гримасы капитализма и скрежет «железной клетки» рационализации. Однако, в исторической ретроспективе гуманизм действительно сделал мир более комфортным, развитым и безопасным, что эмпирически подтверждается продолжительными глобальными исследованиями [1]. Постгуманизм естественным образом наследует эту имманентную двойственность модерна, т.к. не устраняет его достижения, но надстраивается над ним новыми социальными явлениями и их последствиями [2]. Исследование постгуманизма требует рассмотреть вызовы, которые он ставит человеческому обществу в основных сферах его развития: 1) «шок-футуризация» (Э. Тоффлер, Н. Роуза и др.), т.е. максимальное социальное ускорение всех жизненно важных процессов, не поддающихся контролю и управлению со стороны человека и традиционных социальных институтов (от нехватки личного времени до социальных революций), что ведет к стиранию грани между настоящим и будущим и распространению особого синдрома - «статус-кво-депривации», т.е. переживанию неустойчивости существования, перманентной нестабильности и непредсказуемости; 2) «десекуритизация» (Э. Гидденс и др.) – указывает на образование дефицита экзистенциальной безопасности, вызванной самим фактом разнообразия, глубины, широты и неожиданности происходящих социальных изменений, а также в виду рискогенности любых возможных действий и незащищенности от внешних угроз и опасностей (от терактов до тотального надзора со стороны ИТ); 3) «морфологическая свобода» (А.Сандберг, Н. Бостром и др.), подразумевающая максимальное расширение права субъекта на владение и распоряжение собственными и чужими висцеральными (телесно-корпоральными) воплощениями в форме переходов и переключений в границах «человек-нечеловек», «мужчина-женщина», «живой-мертвый» (от трансгендеров до клонов и «дизайнерских» детей); 4) «нормативная трансгрессия» (Дж. Александер, З. Бауман и др.) – описывает характерной для постгуманизма ситуацию «чрезмерности и суверенности», производящей всевозможные формы выхода в область невозможного и немислимого, изменения запретов, моральных регулятивов и традиционных норм в общественной жизни, когда традиционное различие между «добром» и «злом», «истиной и ложью», «красивым и безобразным» не просто злонамеренно игнорируется, но спонтанно наполняется новым практическим содержанием, не нормируемым существующими гуманистическими принципами (от суицидального туризма до политики «пост-правды» и религиозного терроризма); 5) «плоская/имманентная онтология» (Б. Латур, Г. Харман и др.) – означает снятие в обществе социально значимых границ: (а) между человеческим и субчеловеческим (например, через легитимацию прав эмбрионов); (б) между культурным и природным (например, проблема климатических изменений); (в) между живым и не-живым (например, активное задействование в разных областях дистанционно управляемых дронов, а также гуманоидных и андроидных роботов); а также (г) между физическим и не-физическим (например, через развитие технологий кибервалюты или «дополненной реальности»).

1. Инглхарт Р., Вельцель К. Модернизация, культурные изменения и демократия: Последовательность человеческого развития. М.: Новое издательство, 2011. 464 с.
2. Катерный И.В. Социальная теория после постмодернизма: в поисках новой реальности // Новое и старое в теоретической социологии. Кн. 4. М.: ИС РАН, 2006. С.160-182.
3. Bostrom N. In defence of posthuman dignity // *Bioethics*. 2005. Vol. 19, No. 3. P. 202-214.
4. Braidotti R. *The Posthuman*. Cambridge, UK: Polity Press, 2013.
5. Wolfe C. *What is Posthumanism?* Minneapolis: University of Minnesota Press, 2009

СОЦИОЛОГИЧЕСКИЕ ТРАДИЦИИ ТЕОРЕТИЧЕСКОГО АНАЛИЗА СОЛИДАРНОСТИ И СОВРЕМЕННОСТЬ

Ковалевская Елена Викторовна

ФГБОУ ВО Российский университет транспорта (МИИТ)

В период возникновения и развития отечественной социологии в России в конце XIX века проблема солидарности была весьма актуальной. Одним из первых о солидарности писал П.Л. Лавров в своих «Исторических письмах (1868-1869)». Говоря о необходимости перестроить патологический общественный строй в здоровый, он рассуждал о том, что в основе нового общественного устройства должен быть не конфликт, не борьба всех против всех, не всеобщая конкуренция, а тесная и обширная солидарность между личностями. Это необходимо, потому что общество не будет здоровым и прочным, если в нем не существует солидарности между его членами. Для того, чтобы общественная солидарность существовала в обществе, необходимо, чтобы личный интерес каждого гражданина совпадал с общественным интересом, при этом личное достоинство каждого человека должно поддерживаться путем поддержки достоинства всех солидарных с ним людей. При этом формула прогресса у Лаврова включала и объединяла развитие личности в физическом, умственном и нравственном отношении и воплощение в общественных формах истины и справедливости. В современных условиях развития России больше внимание уделяется экономике, экономическим показателям, прибыли, выгоде. Сами принципы рыночной экономики и капиталистического пути развития, который теперь тоже все чаще именуют рыночной экономикой, нацелены не на солидарность и кооперацию, а на конкуренцию, в чем-то даже на конфликт (даже, если это конфликт нового со старым). В таких условиях рыночной экономики человек, добываясь конкурентного преимущества над другими, личного благосостояния, не всегда руководствуется общественными интересами, не и далеко не всегда стремится к солидарности и кооперации с другими людьми, не часто задумывается об истине и справедливости, особенно по отношению к другим людям. Сама идеология рыночной экономики этому не способствует. Если интересы у людей разные, то это скорее способствует не возникновению солидарности между людьми и сообществами, а обратному процессу, который может заканчиваться конфликтами разного рода от производственных, идеологических, религиозных, национальных до семейных и межличностных.

Если говорить о физическом, умственном и нравственном развитии личности, то здесь все очень неоднозначно. Конечно, каждый человек в эру рыночной экономики, экономики, основанной на знаниях, должен обладать и некоторые люди, действительно обладают навыками и приемами, которые необходимы в современной информационной жизни. Но это нельзя сказать о всех членах общества. В современном российском обществе слишком большой разрыв в уровне доходов, уровне жизни между людьми, а все информационные средства и услуги не предоставляются бесплатно, поэтому, у всех членов общества нет равных возможностей доступа к ним. Следовательно, в условиях конкурентной борьбы, которую провозглашает и «регулирует» рыночная экономика, явным преимуществом обладает тот человек, который имеет достаточно материальных средств для удовлетворения всех своих потребностей. Неравенство возможностей для удовлетворения своих потребностей людьми в обществе, осознаваемое чувство несправедливости при распределении материальных благ, вряд ли может способствовать возникновению солидарности между ними.

П.Л. Лавров был уверен в том, что, если не удастся установить связь между господствующими классами и большинством, если нет солидарности интересов и

убеждений между ними, то такая цивилизация не будет прочной. Отсутствие этой связи может привести к уничтожению даже самой блестящей культуры в самые короткие сроки, а причинами могут быть и столкновение с чужеземным завоевателем, и проповедь новой религии, и минутный взрыв голодной массы. П.Л. Лавров считал, что для сохранения прочности цивилизации необходимо распространять на все большее и большее число лиц выгоды от материальных удобств жизни, нужно развивать науку и шире использовать ее достижения, а в людях воспитывать сознание личного достоинства. Все эти проблемы и пути их решения остаются актуальными и для современной России, и для мира в целом.

1.1. Лавров П.Л. Исторические письма 1868-1869 - Лавров Петр Лаврович / Философия и социология / Избранные произведения в 2-х т. – М.: Мысль, 1965. – Т. 2. – С.5 - 295.

РИСКИ ЦИФРОВИЗАЦИИ МЕЖЛИЧНОСТНЫХ ОТНОШЕНИЙ: КУЛЬТУРА РЕЧИ В ИНТЕРНЕТЕ

Козина Юлия Константиновна

Интернет на сегодняшний день стал неотъемлемой частью нашей жизни. Современный человек уже не может прожить без Интернета. Интернет воспринимается не только как инструмент познания, но и как средство общения. Виртуальная коммуникация, возникшая из-за быстрого развития сети, породила специальный язык – язык виртуального общения. Современная молодёжь активно применяет Интернет – сленг в повседневной жизни, что отражается на грамотности населения. При этом число ежедневных пользователей неуклонно растёт, достигнув на 2016 год 53% (с 5% в 2006 г.) [1].

Инструментом изучения нами был выбран метод анкетирования. Опрос был проведен в декабре 2017 г. (N=200). Тип выборки – двухступенчатая со случайным отбором респондентов на втором этапе. В исследовании приняли участие студенты 1-5 курсов, что отражено в следующих значениях линейного распределения: 82,1% девушек и 17,9% юношей; 21,7% 1-курсников, 14,9% 2-курсников, 37,6% 3-курсников, 22,8% 4-курсников, 3,0% 5-курсников; ГМУ - 48,9%, экономический - 21,9%, юридический - 29,2%.

Вначале необходимо было выявить, какого стиля современные студенты придерживаются, общаясь в интернет - среде. Большинство опрошенных студентов разных курсов выбрали вариант ответа «разговорный», это составило: 1 курс - 90,0%, 2 курс – 89,5%, 3 курс - 92,1%, 4 курс – 90,5%, 5- курс – 91,0%. В первую очередь данный стиль служит для неформального общения, когда объект общения делится с окружающими своей информацией, используя просторечную лексику.

Студентам был задан вопрос: пользуются ли они специальным сленгом в сети интернет. По результатам ответов, «да» ответили: жен. - 57,0%, муж. – 57,1%. Студенты всех трёх факультетов применяют интернет - сленг в повседневной жизни «иногда»: ГМУ- 77,6%; экономический - 78,9%; юридический – 46,9%.

Весьма важным было рассмотреть, используют ли при переписке студенты орфографические правила. Выяснилось, что в большинстве студенты используют орфографические правила, общаясь в интернет – сети и это составило - 70,3%. Некоторые студенты выбрали ответ «в зависимости от ситуации» - 12,9%. «Использование орфографических правил зависит от человека, с которым общаюсь» - 16,8%. Это можно оценить как позитивную тенденцию. Возможно, у студентов заложены определённые ценностные ориентиры в русском языке и речи.

На наш взгляд, для повышения уровня культуры речи студентов, Волгоградского института управления необходимо осуществить комплекс мероприятий:

1. Установить тесную связь с союзом писателей Волгограда.
2. Организовать встречи с интересными людьми (писателями, артистами НЭТА, ведущими дикторами канала Россия Волгоград).
3. Увеличить количество учебных часов, отведенных в учебном плане на дисциплины, касающиеся культуры речи.

Изучая влияние интернета на состояние культуры речи современной студенческой молодежи можно сказать, что Интернет как особая коммуникативная среда принёс с собой новые способы общения, стереотипы речевого поведения, новые формы существования языка

1. «Новое о цифровой грамотности, или россияне осваиваются в сети» [Электронный ресурс] / ВЦИОМ - 2016. - № 3084 URL: <https://wciom.ru/index.php?id=236&uid=115657> (дата обращения 02.12.2017).

СОЦИАЛЬНЫЙ И СОЦИОЛОГИЧЕСКИЙ КОНФЛИКТ: К ДВУМ АЛЬТЕРНАТИВАМ БУДУЩЕГО СОЦИАЛЬНОЙ НАУКИ

Куклин Гавриил Анатольевич

ЛГУ им. А. С. Пушкина

Перспективы прояснения современной ситуации с концептуализацией феномена конфликта в социологии можно связать со структурой рефлексивного анализа, сложным ансамблем дискурсивных связей, образующих три наиболее очевидные группы: метасоциологию, социологическую рефлексивность и критику [3]. Во взаимосвязи сегодня они породили ряд достаточно ясных представлений о дальнейшем развитии социологии. Прежде всего, радикально были поставлены вопросы о различии реальности и концепта о реальности с одной стороны, и различии «объективной» реальности и реальности чаемой, с другой. Эти два различия формируют два типа мыслимых социологией конфликта: конфликт социологический и конфликт социальный. Они различаются в фундаментальных современных социологических позициях. У Гидденса конфликт – есть следствие (уже выходящее за пределы компетенции социологии!) противоречий в сложной структуре связей ожиданий акторов и степеней рефлексии этих ожиданий [2]. Здесь посредством данной концептуальной структуры отчетливо очерчивается самое важное для Гидденса – упрочить легитимное поле социологии в системе наук. Рефлексивности акторов на страже научного статуса социологии противостоит рефлексивность социолога на страже политического статуса актора в творчестве П. Бурдьё [1], где конфликт, – фронт позиционного столкновения, – и есть центр социологической проблематики. Латур показывает единство этих позиций в приверженности кантианству, проблеме неразрывности ученого и актора в субъекте. Такая социология является избыточным уровнем самосознания объектов, и ей следовало бы концептуально самоустраниться, стать записывающим устройством. Отсюда акторы сами разрешат то, что они считают конфликтами, используя исчерпывающую информацию, направляемую в публичную сферу социологами [4]. Объединяет три позиции фундаментальная для социологии онтологическая формула научной картины мира: реально то, что принуждает (Дюркгейм), то, что реально в последствиях (Томас) то, что имеет последствия (Латур). Идея Латура уязвима именно в том, что она возникает в мире, который уже лишен сущностей, в мире последствий безответственного мышления о сущем. Человек в нем – биосоциальное существо, субъект – эффект

нейрофизиологической структуры; Бог – идея бога; культура – совокупность знаков и символов; вещь – совокупность атомов и т. д. На возможность другого мышления указывали Хайдеггер и религиозная философия. В противоположность лукавой позиции Латура возможно предложить другой путь развития социологии и другой путь понимания конфликта. Речь идет, напротив, об онтологическом включении социолога, работе по наделению реальностью всего сущего, онтологическом переосмыслении просвещения. Людей необходимо вырывать из липкой очевидности научной картины мира и предлагать им свободно размышлять о сущем. Конфликт сможет быть понят и разрешим, когда его субъекты осознают себя и предмет конфликта чем-то реальным.

1. Bourdieu P. Wacquant L. J. D. *An invitation to reflexive sociology*. Chicago, 1992.

2. Гидденс Э. *Устроение общества: Очерк теории структуризации*. М., 2005.

3. Куклин Г. А. *Структура рефлексивного анализа в истории социологии*// Клио. №10. 2015. С. 9-14.

4. Латура Б. *Пересборка социального: введение в акторно-сетевую теорию*. М., 2014.

СОЦИОЛОГИЧЕСКАЯ МОДЕЛЬ СОЦИАЛЬНОГО НАПРЯЖЕНИЯ: ПРОБЛЕМА АДЕКВАТНОСТИ

Куконков Павел Иванович

ФНИСЦ РАН, Приволжский филиал

Социальное напряжение - процесс осознания социального противоречия, который может иметь следствием конфликт, но также может иметь и другие следствия: социальную активность, социальную пассивность, социальную деструкцию. Традиционный конфликтологический подход, преимущественно анализирующий взаимосвязь социальных напряжений и конфликтов, представляется упрощением сущности этих явлений.

Существенным недостатком преобладающего сегодня подхода к исследованию социальных напряжений является то, что он основывается на анализе лишь части системно значимых взаимосвязей этого явления. Очевидно, что даже безупречно выполненная на этой основе оценка явления дает неверные результаты. Недостаточное теоретико-методологическое осмысление категории «социальное напряжение» ведет к ее «обедненности» и негативно сказывается на результатах конкретных социальных исследований.

Признание изменчивости, разнонаправленности, сложности различных форм социального напряжения [1], не всегда ведет к пониманию того, что исследование всей совокупности взаимосвязей этого явления возможно только в условиях его очага, границы которого далеко не всегда совпадают с границами страны, региона, города, муниципалитета.

Учет очаговой природы социального напряжения расширяет возможности диагностики, предупреждения и локализации социальных напряжений, приобретая в настоящее время важное теоретическое и практическое значение.

Существенные трудности, возникающие в ходе социологического измерения социальных напряжений, обусловлены отсутствием адекватных социологических моделей, отражающих процесс взаимодействия различных социальных субъектов, имеющих не только различные интересы, но и различные темпы их осознания в условиях конкретной локально-территориальной общности.

Максимальный в конкретной локально-территориальной общности спектр приемов и тактик прогнозирования, выявления и оптимизации социального напряжения нереализуем при исследовании социального напряжения в рамках изначально заданной локально-территориальной общности.

Процесс выявления, фиксации и анализа социального напряжения должен базироваться, прежде всего, на непротиворечивой концептуальной схеме этого явления. Исследование социального напряжения в его очаге предполагает формирование социологической модели, отражающей основные параметры и динамику, а также характер и тесноту взаимосвязей этого явления. Очаговый характер социального напряжения органично включает подход к его определению как к присущему изучаемой социальной общности набору вероятностей изменения социальной структуры [2, 30].

1. Баранова Г. В., Фролов В. А. Методология и методика измерения социальной напряженности. СОЦИС. 2012. №03.

2. Толстова Ю.Н., Давыдова Н.Д. Расширение понятия социологического измерения и его использование для измерения социальной напряженности. Мониторинг общественного мнения. 2011. №5 (105). С.30.

ПРОБЛЕМА ХАБИТУАЛИЗАЦИИ В ПРОСТРАНСТВЕ НОВЫХ МЕДИА

Латыпова Алина Раилевна

Санкт-Петербургский государственный университет

Исследование подготовлено при финансовой поддержке гранта Российского научного фонда (РНФ), проект No 16-18-10162, СПбГУ

Цифровое пространство, создаваемое различными электронными гаджетами, сетями, интерфейсами, характеризуется помимо прочего тем, что его можно представить в виде кода, который в идеальной ситуации можно воспроизвести. Принципиальная техническая воспроизводимость элементов цифрового пространства в силу его калькулирующей природы представляет собой одну из черт, которая делает проблематичным случайность, спонтанность непредсказуемость. Однако цифровые технологии сейчас настолько сложны, что мы уже можем фиксировать проявления незапрограммированного поведения цифровых объектов (программ, неигровых персонажей, ботов и т. п.), которое выражается в сбоях в работе медиа. Баги символизируют прорыв к реальному цифрового мира и открывают новую сторону медиа, неподвластную калькуляции и воспроизведению.

Однако продуктивные сбои (те, что влекут за собой возникновение новых пользовательских/игровых стратегий, создание новых цифровых объектов, как в случае с глитч-артом, когда обычной баг может стать произведением искусства и т. п.) скорее исключение, чем правило. Их можно встретить не так часто. Большую роль играют процессы повторения, воспроизведения, копирования, трансляции и др. видов разветвления цифровой ризомы. В связи с этим возникает вопрос: влечет ли за собой техническая воспроизводимость процессы хабиутализации? Можно ли говорить о практиках в цифровом пространстве или здесь речь идет о временных и нестабильных «сцепках» социального опыта, которые распадаются и собираются каждый раз заново без структурирующей силы габитуса?

В докладе планируется рассмотреть цифровое пространства, с одной стороны, как поле асинхронных взаимодействий, неустойчивых связей и постоянно

пересобирающегося универсума, где поток, текучесть, мимолетность преобладают над классическими структурами выстраивания социального взаимодействия, идентичности, субъективности и т. п. В качестве примеров здесь могут быть рассмотрены такие сервисы как Snapchat, аналогичные опции в социальных сетях (stories), где сообщения в видеоформе хранятся ограниченное время (напр., сутки), а потом просто удаляются. Лента новостей, сообщений в чатах также наследует принципу постоянного обновления, заполнения и нефиксирования на какой-то одной теме. Конечно, есть и тематические чаты, сообщества, но повседневное общение, по образу латуровской газеты, складывается из разрозненных лоскутов медиареальности. С другой стороны, в цифровом пространстве можно найти зоны, где воспроизведение, практика, привычка могут найти место. Такая медиальная форма как компьютерная игра сохраняет ресурс для практики в широком смысле. Это осуществляется как на уровне самой игры (что выражается в определенных механиках, правилах игры и т. п.), так и на уровне внеигровом – в ходе взаимодействия между игроками. Таким образом будут рассмотрены две перспективы цифрового пространства в отношении хабиутализации действий в координатах новых медиа.

1. Бергер П., Лукман Т. *Социальное конструирование реальности. Трактат по социологии знания*. М.: Медиум, 1995. 323 с.
2. Беньямин В. *Произведение искусства в эпоху его технической воспроизводимости* // Беньямин В. *Учение о подобии. Медиаэстетические произведения*. М.: РГГУ, 2012. С. 190–234.
3. Бурдые П. *Структура, габитус, практика* // Бурдые П. *Практический смысл*. СПб.: Алетейя, М.: Институт экспериментальной социологии, 2001. С. 101–128.
4. Латур Б. *Нового времени не было*. СПб.: Издательство Европейского университета в Санкт-Петербурге, 2006. 238 с.
5. Латур Б. *Пересборка социального: введение в акторно-сетевую теорию*. М.: Издательство Высшей школы экономики, 2014. 384 с.
6. Латыпова А. Р. *Конверсия ошибки: глитч-арт в компьютерных играх* // *Медиафилософия XII. Игра или реальность? Опыт исследования компьютерных игр*. СПб.: Изд-во Фонда развития культурологии, 2016. С. 263–280.
7. Савчук В. В. *Медиафилософия. Приступ реальности*. СПб.: Издательство РХГА, 2014. 350 с.

ГРАЖДАНСТВЕННОСТЬ В ДИСКУРСЕ СОЛИДАРНОСТИ И КОНФЛИКТА ПОКОЛЕНИЙ

Лебедева Людмила Геннадьевна

Самарский государственный экономический университет

Сама по себе гражданственность как некая ценность исторична, соответственно, приобретает всё новые качества, содержание и своеобразно проявляется у представителей разных поколений. Это относится и к современным поколениям россиян.

Как правило, гражданственность связывается с гражданским обществом (его становлением, борьбой за его утверждение), с демократией и культурой гражданина. В частности, гражданственность рассматривается как общественный институт, основанный на коммунитарных принципах и регулирующий взаимоотношения людей друг с другом и с властными структурами [1, 142]. Гражданственность рассматривается и как нравственно-правовой феномен, связанный с выполнением гражданского долга [2, 140].

Можно «классифицировать» феномен гражданственности в соответствии с социально-политическими идеалами личности и социума:

- нравственно-патриотическая гражданственность (общее благо, активность общественности, патриотизм, самоотверженность во имя Родины);
- этатистско-патриотическая гражданственность (благо государства и общества, патриотизм, самоотверженность во имя государства - Отечества);
- либерально-демократическая гражданственность (свободы, права человека и гражданина, активность общественности);
- социально-демократическая гражданственность (благо народа, активное участие в делах общества, борьба за социальную справедливость);
- нравственно-идеалистическая гражданственность (общее благо, социальная ответственность, активность общественности);
- космополитическая гражданственность (общее благо, «гражданин мира»).

Те или иные «варианты» феномена гражданственности присущи в разной степени представителям тех или иных поколений. И это создаёт определённую основу для конфликта между поколениями. Так, в современном российском обществе этатисты-державники составляют 59%, либералы - 8%, смешанный тип (без явного преобладания державных или либеральных представлений) - 33% россиян [3, 57]. Естественно, что «державный» или «либеральный» настрой определённым образом сказывается и на феномене гражданственности тех или иных лиц и групп, конфликтности между ними.

Однако, существует определённая идентичность ценностей «гражданственность» и «социальная ответственность» в историческом опыте и сознании российских поколений. И наличие этих ценностей в сознании и поведении масс является достаточно сильной основой солидарности разных российских поколений.

1. Никовская Л.И. Гражданское общество и гражданское сознание (ценностно-мотивационный аспект) // Вестник Института социологии. 2015. № 1 (12). С. 140-155.
2. Козлов А.А. Страсти по патриотизму // Челябинский гуманитарий. 2016. № 2 (35). С. 138-141.
3. Мареева С.В. Ценностная палитра современного российского общества // Мониторинг общественного мнения: экономические и социальные перемены. 2015. № 4 (128). С.50-65. DOI: 10.14515/monitoring.2015.4.03

СЕТЕВАЯ ПУБЛИКАЦИОННАЯ АКТИВНОСТЬ НА ТЕМУ «ПРОТЕСТ» ПОЛЬЗОВАТЕЛЕЙ СОЦИАЛЬНОЙ СЕТИ «ВКОНТАКТЕ»

Легостаева Наталья Игоревна

СПбГУ РЦ "Центр социологических и интернет-исследований"

В настоящее время социальные сети, Интернет СМИ, блоги, форумы являются не только коммуникативными платформами для пользователей, но и цифровым фундаментом для активного участия граждан в политической жизни.

Выступая в роли буфера между политическими лидерами, агентами, партиями и потенциальным электоратом, социальные сети мобилизовали процессы циркуляции практик online и offline участия граждан в политике. При этом с каждым годом растёт число исследований, в которых социальные сети рассматриваются как платформы для протестной мобилизации, развития новых форм электронной демократии и цифровых

тактик коллективного действия, а также медиатизированного гражданского сопротивления [1; 2; 3; 5; 6; 8].

Необходимо отметить, что интернетизация политических процессов – это не односторонний процесс, который развивается снизу-вверх через онлайн участие потенциальных избирателей в политической жизни. Как отечественные, так и зарубежные авторы говорят о том, что современная коммуникация в Интернете предъявляет новые требования и к политическим лидерам, которые выстраивают политическое участие в жизни потенциального электората, используя прогрессивные коммуникационные технологии [4; 7].

В рамках проекта № 18-011-00477 «Социологический анализ протестного потенциала российской студенческой молодежи» под руководством проф. Козлова А.А. был проведен анализ всплесков сетевой публикационной активности (СПА) пользователей социальной сети «ВКонтакте» за период с 01.01.2017 года по 31.05.2018 год, а также был составлен рейтинг самых обсуждаемых тем среди всех пользователей, пользователей-студентов, авторов-пользователей и авторов-групп/страниц/событий. Для сбора корпуса данных был составлен список ключевых слов, которые были объединены в следующие темы: экология, образование, дошкольное образование, медицина, преступность, митинг и протест, пенсия и пособия, ЖКХ, коррупция, безработица, инфраструктура. Всего за указанный период было собрано 187 180 199 записей, включая посты и комментарии, от 10 847 292 авторов-пользователей и 14 440 304 авторов-групп/страниц/событий. В тройку самых обсуждаемых тем среди авторов-пользователей и авторов-студентов входят публикации, посвященные темам «Митинги и протесты», «Образование (СОШ, ДОУ)», «Пенсии и пособия». Среди авторов-групп/страниц/событий лидирующие позиции занимают темы, связанные с образованием (СОШ, ДОУ), медициной, пенсиями и пособиями. Тема «Митинги и протесты» стоит лишь на четвертом месте. Разница тематических рейтингов между авторами–пользователями и авторами–группами/страницами/событиями состоит в том, что первый тип авторов выражает свою точку зрения и пишет на темы, волнующие как лично автора, так и его социальное окружение, в том числе, цифровое. Второй тип авторов, к которым относятся авторы-группы/страницы/события выступают в социальной сети «ВКонтакте» в роли электронных СМИ и являются трансляторами новостей и актуальных событий.



Рис. 1. Динамика СПА авторов-пользователей с всплесками на тему «Митинги и протесты»

Анализ динамики СПА среди авторов-пользователей имеет схожую структуру с динамикой СПА авторов-студентов. В ходе анализа было выявлено 3 всплеска, связанных с темой «Митинги и протесты» в марте и июне 2017 года, а также в мае 2018 года (Рис. 1). Все 3 всплеска связаны с протестными акциями после обнародования материалов расследований Фонда борьбы с коррупцией: «Тайная империя», «Он вам не Димон», «Он нам не царь». Таким образом, первые результаты исследования показали, что сетевая публикационная активность авторов-студентов не отличается от публикационной активности авторов-пользователей, не ограниченных возрастным критерием. Было зафиксировано тематическое различие публикаций авторов-пользователей и авторов-групп/страниц/событий.

1. Авцинова Г.И., Воронина Е.Ю. *Инновационные формы протестной активности молодежи* // *PolitBook*. 2014. 3. С. 15 – 26
2. Бронников И.А. *Кризис представительной демократии и новые практики гражданского активизма* // *PolitBook*. 2018. № 1. С. 64-78
3. Ваньке А., Ксенофонтова И., Тартаковская И. *Интернет-коммуникации как средство и условие политической мобилизации в России (на примере движения «За честные выборы»)* // *INTER*. 7. 2014. С. 45-73;
4. Володенков С.В. *Новые формы политического управления в киберпространстве XXI века: вызовы и угрозы* // *Известия Саратовского университета*. 2011. Т. 11. Сер. Социология. Политология, вып. 2. С. 78-85
5. Ним Е. «Игрушко митингуэ»: в поисках теории медиатизации гражданского протеста // *Журнал исследований социальной политики*. Т. 14. № 1. С. 55 – 70
6. Florian Toepfl. *From connective to collective action: internet elections as a digital tool to centralize and formalize protest in Russia* // *Information, communication & society*, 2018, 21 (4), 531–547. <https://doi.org/10.1080/1369118X.2017.1290127>
7. Gerl K., Marschall S., Wilker N. *Does the Internet Encourage Political Participation? Use of an Online Platform by Members of a German Political Party*, *Policy&Internet*, 10(1):87-118. <https://doi.org/10.1002/poi3.149>
8. Solvak M., Vassil K. *Could Internet Voting Halt Declining Electoral Turnout? New Evidence That E-Voting Is Habit Forming*, *Policy & Internet*, 10(1): 4-21. <https://doi.org/10.1002/poi3.160>

КОМПЬЮТЕРНЫЕ ИГРЫ — ИНКУБАТОРЫ СОЦИАЛЬНО-ПОЛИТИЧЕСКОГО ОПЫТА

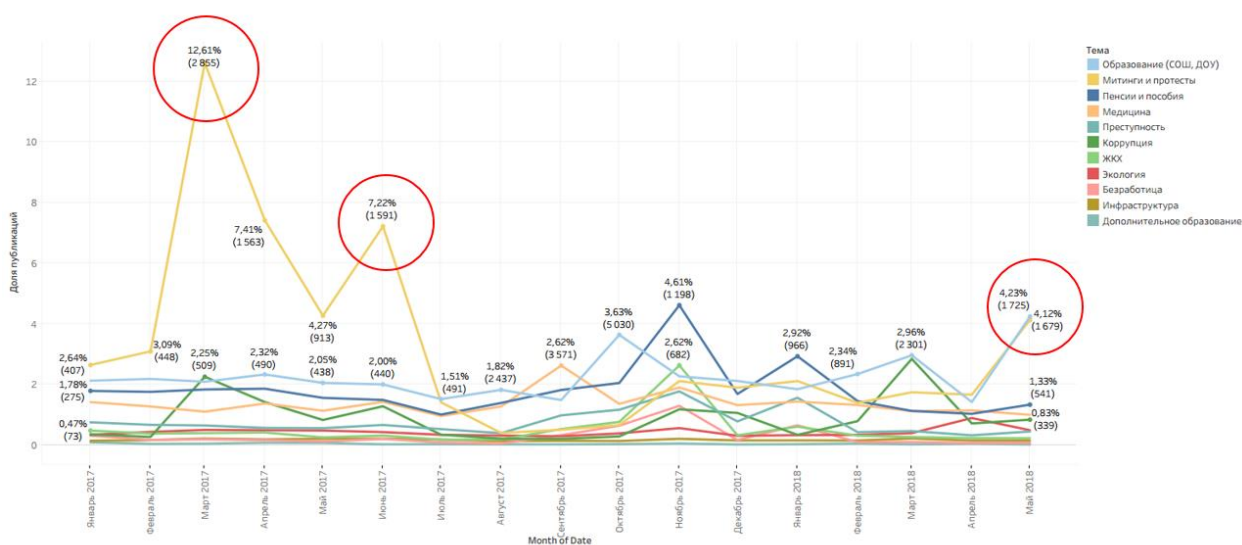
Ленкевич Александр Сергеевич

Центр медиафилософии, Институт философии СПбГУ

Тезисы подготовлены в рамках исследовательского проекта РФФИ-18-011-00414 А «Политики медиа», СПбГУ

1. В эссе, посвященном аналитике поэтического вокабуляра Гоголя, Владимир Набоков писал о бумаге как о «главном средстве общения у черта». Так как подписывать контракты кровью в наше время — в эпоху электронной бумаги и электронных чернил — по меньшей мере проблематично, этот тезис требует переосмысления и корректировки.

Если в архаике, к которой и восходит метафора «контракт, подписанный кровью», основой социального организма служат символические процедуры обращения с кровью (отсюда — важность кровных отношений во всех традиционных обществах) и, соответственно, операции, направленные на обработку тела, то в век цифровой коммуникации основой социальной организации становятся другие операторы: электричество, цифра, интерфейс. Для создания социальных связей и организации отношений цифровая среда вырабатывает новые (и обновляет традиционные) средства коммуникации. Основа человеческого опыта в архаике — ритуал, жертвоприношение, миф, «кровавые мнемотехники» (Ницше), обеспечивающие единство космического порядка. Эпоха сетевой коммуникации, истоком которой является «проект Просвещения» (Фуко), предлагает более простые способы организации сообществ, во всяком случае, не требует пролития крови и столь изощренных техник инициации.

Однако она подразумевает усвоение некоторой символической инфраструктуры: вхождение в высокотехнологичные социальные пространства сопряжено с определенным соматическим, когнитивным, аффективным опытом, который наиболее ярко, в предельной (и компактно организованной) форме представлен в компьютерных играх. В них задается поле экспериментов над чувственностью и мышлением, формируются новые практики коммуникации, паттерны социальной интеракции, которые впоследствии экспортируются в другие контексты (например, в процессе геймификации городского пространства). Все пользователи новых медиа — на соматическом и когнитивном уровне — знакомы со средой компьютерных игр. Все мы — геймеры.

2. В компьютерных играх завораживает возможность видеть последствия своих действий. Участие в абстрактных проектах виртуальной демократии удерживает внимание хуже, чем управление государством в мире EVE-online или Civilization V. Так, на базе последней был создан проект DemocraCiv: сообщество игроков путем обсуждения и голосования принимало решения относительно дальнейшего хода и характера игры, решения относительно важных игровых событий, таких как объявление войны или заключение мира и пр. Здесь решение дополнялось возможностью видеть его последствия, что поддерживало интерес большой аудитории, из которой выбирались мэры городов и другие лидеры этого воображаемого государства. Проекты вроде DemocraCiv оказывают немалое влияние на формирование социальных и политических привычек и эффективнее в плане освоения политик медиа.

Игры связаны с освоением различных практик работы с интерфейсами, что адекватно логике развития цифрового общества, в котором появляются системы социального кредита или рейтинга, как в Китае (Social Credit System). Компьютерные игры — это проекты грамматики будущего, поле социальных экспериментов, где вырабатываются новые стандарты общения, солидарности и коммуникации, а также осмысляются возможные формы конфликтов или проблем. Так, в играх вроде World Without Oil или Collapsus, которые представляют собой рефлексию над энергетикой и экономикой, завязанной на углеводороды, созданы условия для осмысления политической реальности современного общества. В играх вроде EteRNA или Foldit создаются условия, когда тысячи игроков участвуют в научной работе, фолдинге белков и пр., решают задачи, на которые профессиональные ученые потратили бы значительно больше времени. Сила игр — в создании сообществ и связей, в разработке языка интерфейсов, на котором со временем начнет говорить все человечество. Более того, они учат нас говорить на языке машин, включаться в контакт со средой и нечеловеческими актерами.

Этан Цукерман, автор книги «Новые соединения. Цифровые космополиты в коммуникативную эпоху», утверждает, что «мир унаследуют взаимосвязанные», готовые к налаживанию связей, установлению мостов, соединений и пр. Можно дополнить: мир достанется тем, кто усвоит логику интерфейсов, мир унаследуют люди интерфейсов, площадкой для изучения которых — социальных, политических, соматических и других — являются компьютерные игры. Здесь есть и некоторая опасность, поскольку опыт их

освоения сопряжен с жесткой — пусть и принимаемой добровольно — биополитической дрессурой. Поэтому наша задача, освоив язык компьютерных игр, не стать его вечными узниками.

1. Больц Н. *Азбука медиа*. М.: Европа, 2011.
2. Латыпова А.Р., Ленкевич А.С. 24. *Интерфейс как (с)ложная форма чувственности // Визуальная экология: формирование дисциплины: Коллективная монография / Под ред. В. В. Савчука. СПб.: Издательство РХГА, 2016. С. 366–401.*
3. Ленкевич А. С. 20. *Ludo'ед, или Субъект быстрого приготовления // Медиафилософия XII. Игра или реальность? Опыт исследования компьютерных игр. СПб.: Фонд развития конфликтологии, 2016. С. 347–369.*
4. Маклюэн Г. М. *Понимание Медиа: Внешние расширения человека*. М.: Кучково поле, 2011.
5. Савчук В. В. *Медиафилософия. Приступ реальности*. СПб.: Издательство РХГА, 2013.
6. Цукерман Э. *Новые соединения. Цифровые космополиты в коммуникативную эпоху*. М.: Ад Маргинем Пресс, 2015.
7. Galloway A. R. *The Interface Effect*, Cambridge: Polity Press, 2012.

ИЗГНАННЫЕ РЕВОЛЮЦИЕЙ И ВОЙНОЙ. РУССКИЕ СТУДЕНТЫ В ПРАГЕ В 1920 – 1930-Х ГГ. – ОТ КОНФЛИКТА К СОЗИДАНИЮ

Ломоносова Марина Васильевна

Санкт-Петербургский государственный университет

Тезисы подготовлены при финансовой поддержке РФФИ в рамках научного проекта № 18-011-01168 А. «Российская социология на изломе эпох (1917-1937): от социологического анализа социальных проблем периода Русской революции 1917 года к сохранению российских исследовательских академических традиций в Европе и Америке»

Социальный взрыв 1917 г. выбросил за пределы России к началу 20-х годов, по различным подсчетам, от двух до трех миллионов человек... В сословном отношении русские беженцы были представлены всеми классами населения, но в основном они принадлежали к среднему интеллигентному классу и к свободным профессиям, хотя было немало и торговцев, ремесленников, крестьян. Кроме этого, после окончания гражданской войны и прекращения военных действий внешних фронтах, военные кадры оказались в большом количестве за пределами России. Находясь в состоянии безысходности, эмигранты пытались ухватить ускользающее в бурных потоках времени прошлое и вернуть себе утраченные властные и статусные позиции.

Известный политик и ученый того времени - Томаш Гарриг Масарик ясно понимал какой урон понесет общемировая наука и культура, если эмигрантам не будет оказана поддержка. Поэтому неудивительно, что незамедлительно последовала помощь Чехословацкого правительства. Это начинание обеспечило расцвет науки и культуры русского зарубежья в демократической Чехословакии и вошло в мировую историю под названием «Русская акция». Т.Г. Масарик обеспечил достойное проживание и место работы учёным, пригласил в Прагу пять тысяч молодых российских эмигрантов, предоставив им возможность получить высшее образование. Это был уникальный опыт создания русского научно-образовательного комплекса за рубежом.

Находясь в Праге, Питирим Сорокин как социолог, наблюдал и понимал, что наиболее активной и действенной частью молодежи является студенчество, при этом в эмигрантской среде студенчество было одной из наиболее организованных социальных групп. Ещё в ноябре 1919 г. был организован «Союз Русских Студентов в Чехословакии», объединявший всего несколько десятков человек, а уже в октябре 1921 г. в Праге прошел первый съезд эмигрантского студенчества, на котором было представлено 4500 человек и учреждено ОРЭСО – Объединение Русских Эмигрантских Студенческих Организаций с центральным правлением в Праге. На втором съезде в ноябре 1922 г. было представлено свыше 30 организаций, а количество членов превысило 9000 человек, рассеянных по всему миру. К 1923 г. общее число студентов-эмигрантов превысило 14000 человек, причем большая часть из них была сосредоточена в Чехословакии [1,74]. Среди студенчества в эмиграции, конечно, были студенты, не закончившие своё обучение в России, были - впервые поступившие в высшие учебные заведения уже в эмиграции, но значительную часть составляли бывшие офицеры и солдаты белых фронтов. Причем, та помощь, которая выделялась правительством Чехословакии для обучения в высших и средних учебных заведениях, была как раз нацелена именно на эту социальную группу. Стипендия и место в общежитии в обмен на то, что бывшие офицеры Русской армии сядут за студенческую парту для приобретения гражданской профессии, и студентами стали себя называть те, кто решил больше не воевать и прекратить вооруженную борьбу с большевиками. Произошел так называемый идейный разгром, последовавший за разгромом военным. В ситуации разочарования и идеологической пустоты на фоне бедственного материального положения необходимо было выработать новые жизненные стратегии, наполненные новыми смыслами и задачами.

1. Ломоносова М.В. Томаш Гарриг Масарик и Питирим Сорокин (к вопросу о роли Русской акции помощи в сохранении российских академических традиций за рубежом // Наследие, 2018, № 1 (12). – С.68-78.

ИЗМЕНЕНИЕ КОММУНИКАЦИИ В ОНЛАЙН-ПРОСТРАНСТВЕ ПРИ ДЕАНОНИМИЗАЦИИ ЛИЧНОСТИ

Лукьянченко Владислав Сергеевич

На сегодняшний день охват Глобальной сети почти всего мира невозможно поставить под сомнение. Она дала возможность более простой реализации многих видов деятельности из реальной жизни, которые в обычных обстоятельствах требовали бы вашего взаимодействия с другими людьми. Покупка стиральной машинки? У вас есть возможность просмотреть множество магазинов без необходимости идти в один из множества центров и сделать заказ онлайн. Нужно срочно что-то обсудить с подругой? Десятки мессенджеров готовы предложить свою помощь.

Виртуализация для современного человека стала одним из способов реализации своих потребностей.[2]

На ряду с обычным переносом практик повседневной жизни, онлайн-пространство изменяло коммуникацию с другими людьми. Быстрый доступ к информации, определенная анонимность[1], теоретическая неограниченность коммуникаций[2] – основные особенности Глобальной сети. Человек получил возможность репрезентовать себя в сети в зависимости от ситуации и выгоды. Это повлекло за собой появление негативных аспектов коммуникации в сети. Если никто не знает кто ты в реальном мире, то никто тебя не может и наказать за поведение в киберпространстве?

Свобода и сложность идентификации пользователя сети увеличило количество киберпреступлений[3]. И речь идет не только об атаках на компании с целью получения каких-либо данных или же денежных средств пользователей. Мошенничество, вымогательство, cyberbullying и т.д. Об оскорблении личности не стоит даже упоминать.

Но с ростом и развитием Глобальной сети появилась и другая тенденция. На сегодняшний день представительство человека в сети становится необходимостью для его взаимодействия с другими людьми. Тенденция к размещению личной информации в сети и деанонимизации со стороны как владельцев сайтов, так и обычных пользователей – наиболее влиятельный фактор в изменении онлайн-коммуникации.

Шаги направленные на деанонимизацию пользователя начали приводить к постепенному удалению “безнаказанности” из сети. При этом реакция обычных пользователей на эти шаги со стороны компаний или правительства различных стран в большинстве своем негативная.

Ответственность за действия в сети постепенно становится равнозначна ответственности в реальном мире. В остатке – упрощение коммуникации. А следовательно - увеличение числа каналов, но при этом с теми же нормами и правилами, что и раньше.

1. Войскунский А. Е. Преобразование общения, опосредованного компьютером: Дис. ... канд. психол. наук. М., 1990
2. Н.Н.Королева. ВЛИЯНИЕ КОММУНИКАЦИИ В СЕТИ ИНТЕРНЕТ НА ЛИЧНОСТНЫЕ ОСОБЕННОСТИ ПОЛЬЗОВАТЕЛЕЙ
3. <https://www.itgovernance.co.uk/blog/the-rise-of-cyber-crime/>

ЗНАЧЕНИЯ ФЕНОМЕНА «ОНЛАЙН» ДЛЯ «ЦИФРОВЫХ АБОРИГЕНОВ» И «ЦИФРОВЫХ МИГРАНТОВ»: ПОВСЕДНЕВНОСТЬ И ПОСТСОВРЕМЕННОСТЬ

Маракасова Анастасия Андреевна

Новосибирский национальный исследовательский государственный университет

Раднаева Арюна Витальевна

Национальный исследовательский университет «Высшая школа экономики»

Данная работа выполнена в рамках проекта исследования интернета как особой среды коммуникации «Интернет-коммуникации в представлениях и практиках «цифровых аборигенов» и «цифровых иммигрантов»: линии различия поколений»

Аннотация:

В данной работе рассматриваются два поколения в практике пользования интернетом: поколение, «выросшее» в интернете, относится к нему как к неотъемлемому факту жизни и среде общения, мы называем «цифровыми аборигенами»; тогда как поколение, в котором появилась практика пользования интернетом во взрослом состоянии, будут «цифровыми мигрантами». Данное различие типов пользователей было введено более 15 лет назад М. Пренски, которое указывает на разницу не только стажа и активности пользования интернета, но также, как нам представляется, стратегии и навыки пользования представителями разных поколений.

В исследовании феномен онлайн рассматривается, как особое состояние человека в постсовременном мире, опосредованное техническими устройствами с возможностями выхода в интернет, и выражающееся в практике пользования социальными сетями, с одной стороны, а также ощущением причастности к глобальной сети интернета, с другой

стороны. Данный феномен анализируется с позиций двух теоретических концептов: повседневности и постсовременности. Повседневность рассматривается как обыденное времяпрепровождение в социальных сетях, практики и коммуникации, конструирование «правил» общения. С позиции концепта постсовременности описывается ситуация, характерная для общества позднего модерна: фрагментация реальности (-ей), размытие границ виртуальной и не-виртуальной реальностей, вовлечение технических устройств, которым делегируются некоторые функции коммуникации, обозначенными как «нечеловеки».

Цель данного исследования является выявление особенностей значения феномена «онлайн» для «цифровых аборигенов» и «цифровых мигрантов» в повседневном мире в контексте постсовременности.

Методы сбора информации: Лейтмотивные, глубинные интервью оффлайн (классический вариант методологии) и онлайн (специфический, новый вариант методологии).

Было проведено 30 интервью, выборка информантов строилась на основе принадлежности к типам пользования «абориген», «иммигрант» (возраст, стаж и интенсивность пользования социальной сетью)

Основные выводы представлены в двух теоретических блоках: постсовременности и повседневности.

Идеи М. Маффесоли про «околдованности мира» заключают в себе значимости чудесного в различных проявлениях. Индивиды поглощают информацию через чувствование, интернет пространство позволяет разыгаться воображению, пресыщая пользователей различными абстракциями (смайлики). Согласно представлениям «мигрантов», индивид ощущает большую свободу, где объект коммуникации утрачивает черты, которыми он обладает в коммуникации лицом к лицу, поскольку она опосредована «нечеловеками».

Онлайн-мир не просто проникает в повседневную рутину и вызывает привыкание и ощущение необходимости в нем, но и отсылает к тем эмоциональным «ниточкам», которыми этот мир снабжен и переполнен. Индивидам становится сложно организовать свою активность, не включив в нее интернет, данный феномен был отмечен вне связей между различными поколениями пользователей социальными сетями.

В контексте анализа с позиции постсовременности, мы привлекаем к рассмотрению рассуждения З. Баумана, связанные с индивидуализацией личности. Благодаря формату «онлайн» создается «эффект присутствия», поскольку индивиды становятся в меньшей степени зависимыми от территориального локального контекста: «Общение. Вот именно соцсеть это общение».

Речь в формате онлайн трансформируется, становится визуально вербальной, т.е. происходит изменение письменного стиля в устный формат. Было отмечено различие «формата письма»: в случае с аборигенами – письмо «устного характера» (сообщения строчечные, кусками), тогда как мигранты склонны писать сообщения «описательного характера» (сообщение, как целостная насыщенная мысль, медиа как добавление). «Аборигены» склонны писать короткие сообщения, схожие с устными высказываниями, а также насыщать медийными наполнениями.

Было отмечено желание отстраниться от Интернета, поскольку такое чувствование также порождает пресыщенность от различных эмоций, которые вызывает «онлайн» формат. Таким образом, сквозь данные теоретические призмы, нам удалось объяснить феномен «онлайн» как часть повседневной жизни с одной стороны, и постсовременности, с другой.

1. Prensky M. *Digital Natives, Digital Immigrants From On the Horizon* .
2. Маффесоли М. *Околдованность мира или божественное социальное*.
3. Бауман З. *Идентичность в глобализирующемся мире*.

4. *Latour B. Where are the missing masses? Sociology of few mundane artifacts.*

ЦИФРОВИЗАЦИЯ ОБЩЕСТВА: НОВЫЕ ВОЗМОЖНОСТИ РАЗВИТИЯ ИЛИ ПУТЬ К ЦИФРОВОЙ ДИКТАТУРЕ

Маркеева Анна Валерьевна

Гавриленко Ольга Владимировна

ФГБОУ ВО «Московский государственный университет имени М.В. Ломоносова»

Развитие конвергентных NBIC- технологий не только радикально трансформирует условия нашей жизнедеятельности, но актуализирует вопрос: сможет ли общество с помощью данных технологий получить реальную возможность решить сложившиеся социальные проблемы и противоречия? Приблизимся ли в своем развитии к некому «идеальному» обществу или еще больше углубит проблемы настоящего?

Анализ любой сферы (политики, экономики, культуры и т.д.) наводит нас на вывод, что в сложившихся условиях реализуются негативные сценарии, «ужасающие антиутопии» обретают реальность. Например, стремление к всеобщей роботизации и автоматизации должно было снизить рутинный характер трудовых операций, повысить производительность за счет предоставления работникам новых "креативных" задач, активизировать создание высокотехнологических и хорошо оплачиваемых рабочих мест. Однако анализ разворачивающейся новой технологизации свидетельствует об обратном: о массовом характере потери квалификации, устаревании знаний в большинстве профессиональных групп (к 2022 году 53% всех российских работников столкнутся с необходимостью переквалификации [1]), о нарастающем риске технологической безработицы во всех странах мира, неизбежно сопровождающейся углублением социального неравенства, когда значительная населения закрепляется в сфере малооплачиваемых, низкоквалифицированных рабочих мест, создаваемых отраслями, не связанными с цифровой (платформенной) экономикой. В целом, модернизация существующей экономики в платформенную, основные индустрии которой не создают массово новые рабочие места, расширение практики перехода на временные, дистанционные формы занятости будут способствовать дальнейшему лишению работников, заработанных в XX веке социально-трудовых гарантий, фактически поставят большинство «белых» и «синих воротничков» во всем мире на грань выживания.

То же самое касается политики: цифровые технологии дали возможность территориально разобщенным массам людей самоорганизовываться в «сети недовольства», но не предоставили реальной власти менять не соответствующие сегодняшним ожиданиям и распределению внутренних сил общества политические институты, не превратили их в «сети надежды». Скорее сформировали новый удобный механизм соучастия, включенности в процесс, без реального шанса решать проблемы, способствовали формированию социальной базы для развития слактивизма. Но, что еще опаснее, они, распространяя «иллюзию свободы» и возможности участвовать в социальных преобразованиях, стали спусковым механизмом запуска систем «тотального» контроля над людьми, над всеми аспектами жизни, включая приватные. Государства, ТНК, сетевые движения и сообщества, управляя платформами и технологиями, обеспечивающими связность мира, хотят не только стать «новыми привратниками», определяющими доступ и возможности нашего включения в общие сетевые взаимодействия, но и обрести невиданный по масштабам контроль над каждым гражданином сетевого мира, над его поведением, эмоциями, мыслями и т.д.. Усиление контроля происходит в самых разных сферах: система рейтингования граждан КНР в

рамках государственной программ "Золотой щит"; введение биометрической системы распознавания лиц в России в рамках проекта "Умный город", использования систем рейтингования частных аспектов человеческой жизни коммерческими организациями.

Принимая за внимание, что сами по себе технологии нейтральны, лишь формируемые обществом условия вызывают либо негативные, либо позитивные эффекты их реализации, возникает вопрос: есть ли возможность в настоящий момент создать условия для реализации позитивных сценариев? Положительный ответ на данный вопрос зависит от решения трех ключевых задач. 1) Требуется направить усилия научного сообщества на понимание новых сетевых взаимодействий, на определение, как современные информационные технологии существенно меняют институты, рынки, организации и самого человека. 2) Признать, что большая часть борьбы за контроль и управление сетевым миром будет проходить не публично, невидимо для большинства – "под сенью новых сетевых протоколов". Задача социологов информировать общественность о механизмах функционирования сетевых институтов, изучать топологию и структуру сетевых ландшафтов, выявлять ключевых субъектов, которые будут оказывать контроль над этими новыми пространствами. 3) На основе широкого общественного обсуждения специфики развития новых технологий необходимо выработать формы их контроля и регулирования. Это связано с выработкой общего понимания, что применение инструментов "индустриального мира", способов регулирования, решений, характерных для индустриальной эпохи приводит к обратным эффектам, к углублению проблем.

1. The Future of Jobs Report 2018//World Economic Forum. Report. URL: <http://reports.weforum.org/future-of-jobs-2018/> (дата обращения: 05.10.2018.).

СОЛИДАРНОСТЬ В СОЦИАЛЬНОЙ СЕТИ КАК ЭФФЕКТ ИНТЕРФЕЙСА

Масланов Евгений Валерьевич

Институт философии РАН, Нижегородский государственный университет им. Н.И. Лобачевского

*Исследование выполнено при поддержке РФФИ в рамках научного проекта
№ 18-311-00187*

Развитие информационно-коммуникационных технологий привело к формированию новых пространств коммуникации. Их пример – сообщества в социальных сетях (VK, Facebook, Одноклассники и др.) посвященные различным проблемам. В процессе взаимодействия и коммуникации в рамках этих сообществ может сформироваться определенный уровень социальной солидарности. В этом случае участники сообществ разделяют общие ценности, формируют некоторое представление о возможных и приемлемых практиках ведения дискуссий и др. При этом для описания данного типа солидарности вряд ли применимы предложенные Э. Дюркгеймом модели описания механической и органической солидарности. В этом случае солидарность формируется индивидами, которые друг с другом не связаны никакими внешними по отношению к процессам коммуникации и самим индивидам факторами. В результате можно говорить о том, что формируется коммуникативная солидарность, подход к описанию которой был предложен Ю. Хабермасом в его концепции коммуникативного действия. Она базируется на стремлении достигнуть согласия между различными индивидами. «Процессы взаимопонимания, – пишет Ю. Хабермас, – нацелены на достижение согласия, которое зависит от рационально мотивированного одобрения того

или иного высказывания» [1, 200]. Формирование данного типа солидарности предполагает непосредственное взаимодействие между различными акторами участвующими в её создании. Некоторые авторы полагают, что в рамках online взаимодействия достижение коммуникативной солидарности вряд ли возможно. «Виртуализованная коммуникативная солидарность, – отмечает исследовательница, – требует перманентных акций, подтверждающих наличие согласия между коммуникантами» [2, 15]. При этом Ю. Хабермас отметит, что «жизненный мир образует ... интуитивно уже заранее понимаемый контекст ситуации действия; в то же время он поставляет ресурсы для процессов истолкования, в которых участники коммуникации стараются покрыть возникающую в той или иной ситуации действия потребность во взаимном понимании» [1, 202-203]. В условиях online коммуникации и формирования коммуникативной солидарности одним из элементов жизненного мира, формирующих общность опыта, способов поведения в пространстве социальной сети, формирования механизмов аргументации и аффективного воздействия выступает интерфейс конкретной площадки коммуникации. Его использование создает эффект нахождения в общем пространстве и готовности взаимодействовать с другими акторами. Первым и обязательным шагом к созданию коммуникативной солидарности в социальной сети выступает использование общего интерфейса и усвоение способов взаимодействия с объектами, стоящими за ним.

1. Хабермас Ю. *Моральное сознание и коммуникативное действие*. СПб.: Наука, 2006. 380 с.
2. Батаева Е.В. *Условия коммуникативной солидарности // Гумнитарній часопис*. 2015. №2. С. 12-18.

ВЛИЯНИЕ ВИРТУАЛЬНЫХ СОЦИАЛЬНЫХ ОБЩНОСТЕЙ НА ОБРАЗОВАНИЕ РЕАЛЬНЫХ (НА ПРИМЕРЕ СООБЩЕСТВ ВК, ПОСВЯЩЁННЫХ МИТИНГАМ 26 МАРТА 2017 ГОДА)

Матвеев Михаил Сергеевич

Моисеева Мария Борисовна

Санкт-Петербургский государственный университет

Социальная общность – это организованный определённым образом комплекс взаимодействий индивидов, которые рассчитывают совместно достичь некоторых целей. [1] С переходом к цифровому обществу помимо реальных социальных общностей появились виртуальные. В статье будет рассмотрено, как виртуальные общности способствуют появлению офлайн-общностей.

Рассмотрим митинги, прошедшие 26 марта в десятках российских городов и посвященные расследованию Фонда борьбы с коррупцией, в контексте политической Интернет-коммуникации. В марте 2017 года на канале А. Навального был выложен ролик, содержащий призыв выйти на улицы и требовать ответов на опубликованное ранее расследование. Благодаря таким свойствам политической онлайн-коммуникации, как экстерриториальность, экстемпоральность, мультимедийность и горизонтальность коммуникации, ролик получил мощную обратную связь: по всем городам России началась организация антикоррупционных митингов в форме создания локальных групп ВК.

Так, появились виртуальные социальные сообщества – организованные сетевые социумы, функционирующие в Интернете. Эти сообщества являются сетевыми, так как организуются на инициативных, а не институциональных началах, и функционируют за счёт горизонтальных связей между участниками. Данные сообщества ВК имели разную

локализацию, но были связаны общей идеологией борьбы с коррупцией и призывами к одному и тому же действию – выйти на митинг. Поэтому люди, вступающие в них, объединились в новую общность – виртуальную (т.к. люди в ней связаны только посредством Интернета) массу людей, заинтересованных в тематике антикоррупционных митингов. Массой является множество людей, не связанных какой-либо формальной организацией, однако подчиняющихся сходным паттернам поведения, способных «заражаться» определёнными настроениями и трансформировать их в действия. [5] Масса обладает следующими чертами [6]: наличием надындивидуальной и надгрупповой коллективности, обострённой эмоциональностью, внушаемостью, ситуативностью. Также Ю. Левада говорит о том, что в противоположность другому типу общности – толпе, люди в массе демонстрируют различные варианты поведения: возможно даже подняться до уровня «предельного» меньшинства, то есть, отдельного индивида, выбирающего образцы поведения и сохраняющего осознанность действий. [5]

Наиболее активная часть тех, кто изначально включился в коммуникацию только в Интернете, вышла на митинги – от 30 до 90 тыс. человек по России. Одна территориально рассредоточенная виртуальная масса превратилась во множество реальных масс, ограниченных во времени и в пространстве.

Таким образом, было прослежено, как сетевая политическая онлайн-коммуникация трансформирует десятки виртуальных сообществ в одну виртуальную массу, которая затем распадается на ряд реальных масс.

1. *Общая социология // под общ. ред. А. Г. Эфендиева. – Москва, 2005. – С. 276-277*
2. *Василенко И. В. Система Интернет-пространства как новая социальная общность. // Вестник ВолГМУ. – 2006. - № 4 (20). – С. 17-18.*
3. *Гугуева Д. А. Новые социальные характеристики Интернет-пользователей и Интернет-сообществ. // Современные исследования социальных проблем (электронный научный журнал). – 2012. - №1 (09). – С. 887-906.*
4. *Кастельс М. Галактика Интернет. Размышления об Интернете, бизнесе и обществе. – У-Фактория, 2014. 324 стр.*
5. *Левада Ю. А. Человек, толпа и масса в общественном мнении. // Мониторинг общественного мнения: экономические и социальные перемены. – 1997.*
6. *Марченя П. П. Современные подходы к изучению масс и массового сознания в истории: тенденции и результаты. // Современные исследования социальных проблем. – 2010. - №3 (03). – С. 86-90.*
7. *Федченко С. С. Противоречия использования термина масса и его синонимов в трудах теоретиков массового общества. // Учёные записки Казанского Университета. – 2014. - Том 156, кн. 1. – С. 184-191.*

ПРОБЛЕМЫ ИНСТИТУЦИОНАЛИЗАЦИИ СОЦИАЛЬНОЙ АНТРОПОЛОГИИ В РОССИИ

Миронов Денис Викторович

Санкт-Петербургский государственный университет

Одним из существенных факторов в развитии научной дисциплины является ее институционализация. Если представить этот процесс схематично, то можно выделить несколько этапов: протонаучный (накопление первичной научной информации), любительский (деятельность отдельных ученых, научных ассоциаций и журналов),

академический (обретение статуса научной и учебной дисциплины в стенах университета), этап профессионализации, этап внутринаучной специализации и дифференциации. При этом некоторые этапы могут разворачиваться в одно время. На всех этих этапах научное сообщество, представляющее новоявленную дисциплину, накапливает определенного рода символический капитал, завоевывая доверие и уважение со стороны представителей смежных дисциплин и общества в целом. Таким образом, формируется этос отдельной науки, идентичность научного сообщества.

Вопросы институционализации социальных наук, в частности социологии и социальной антропологии, достаточно хорошо освещены в научной литературе. Однако, существует ряд моментов, которые требуют дополнительного внимания со стороны историков науки, в особенности проблемы распространения научных дисциплин из отдельных центров влияния и становления национальных школ.

Появление в той или иной стране новой научной дисциплины, которая ранее не была представлена в академической сфере, может произойти в соответствии с внутренней логикой развития научного знания или под давлением извне вследствие изменения социально-политической конъюнктуры в обществе.

В 1993 году в российском научном поле появилось новая научная дисциплина «Социальная антропология», и ее приход был обозначен открытием одноименной специальности. Это означало, что социальная антропология в предлагаемом проекте миновала в российском контексте ряд этапов институционализации. Впрочем, это закономерно, поскольку социальная антропология уже давно состоялась на Западе, и казалось, что внедрение ее в России будет также успешным.

Можно сказать, что российские социальные науки в 1990-е годы буквально лихорадило от нововведений, что было обусловлено как раз внешней логикой развития российского общества в тот период, поэтому на первый взгляд появление социальной антропологии и ее интенсивное внедрение в российские университеты не противоречат этой логике. Однако были и другие, более глубокие причины укоренения антропологического знания в России.

Конечно, проблематика социальной антропологии не была абсолютно новой для российской научной традиции. Она разрабатывалась этнографами (этнологами), отчасти философской антропологией, были пересечения и с социологией. Однако отсутствовал целостный подход к осмыслению бытования человека в царстве социального. Выходом из ситуации стало обращение к зарубежному опыту, когда первые отделения социальной антропологии были аффилированы с факультетами социологии. Таким образом, эта дисциплина позиционировалась как близкая социологическим наукам со всеми вытекающими из этого последствиями. Такая позиция шла вразрез с уже устоявшимся в России институциональным оформлением близкой социальной антропологии сферы знания, которая была привязана к истории.

На наш взгляд, возникшие в связи с этим институциональные коллизии привели к фрагментации сообщества антропологов, серьезно повлияли на ход развития социальной антропологии под сенью социологии. Таким образом, фора, полученная социальной антропологией на старте в России, была полностью растрчена, и она сейчас снова вернулась на исходные позиции.

СОЛИДАРИЗАЦИЯ В РОДИТЕЛЬСКИХ ОН-ЛАЙН СООБЩЕСТВАХ. НА ПРИМЕРЕ ДВИЖЕНИЯ «ЗА КАЧЕСТВЕННОЕ ПИТАНИЕ В ДЕТСАДАХ»

Мирясова Ольга Александровна

ФНИСЦ РАН

Исследование проводилось в рамках проекта "Конституирование поля политики в России: институциональный анализ" (грант РГНФ/РФФИ №17-03-00446).

На примере социального движения «За качественное питание в детсадах» (Москва, 2012 год) автор рассматривает, как не политический Интернет-форум может стать площадкой для мобилизации.

Источником данных для исследования стали сообщения в разделе «Питание в детсадах» на форуме «Материнство», включенное наблюдение-участие одного из авторов исследования и тексты, создаваемые активистками. «Материнство» - типичный Интернет-форум, не предназначенный для формирования офф-лайн сообществ, но в 2012 году на его базе возникло социальное движение матерей дошкольников, протестовавших против изменений в организации питания детей в детсадах Москвы.

Поскольку участницы обсуждения в разделе «Питание в детсадах» создали значительный объем текста, были использованы методы компьютерной лингвистики: произведен лингвостатистический анализ сообщений за период с 27.01.2012 г. по 12.12.2012 г. (всего 34 134 сообщений, оставленных 807 пользователями). Исследование, кроме прочего, носило разведывательный характер с точки зрения возможности применения методов компьютерной лингвистики для изучения гражданской активности: выявления активистского ядра и лидеров движения, его оппонентов, исследования динамики активности участниц, их политических взглядов, требований и степени политизации.

Основанием для солидаризации стала разделяемая большинством российских граждан идея о «праве матери на защиту своих детей». Это основание для солидарности и последующей мобилизации является эффективным в силу: 1) высокой актуальности ценности «семьи» для российского общества, 2) выраженной идентичности с ролью матери, 3) активной поддержки в официальном дискурсе важности деторождения, семьи и материнства. Идея «права матери» была настолько очевидна (интериоризирована), что даже не возникало потребности в ее артикуляции в лозунгах и текстах. Центральной темой «месседжей» стала угроза здоровью детей в связи с изменением состава меню и активным использованием в нем полуфабрикатов и витаминных добавок. Главными оппонентами участницы движения в начале его существования считали чиновников как лиц, ответственных за принятие решений. Затем акцент сместился на поставщиков продуктов питания. После завершения протестного этапа движения в обсуждениях все чаще присутствуют заведующие детских садов, с которыми родители пытаются решать проблему на локальном уровне.

Лингвостатистический анализ текстов не подтвердил наличия политической лексики в значительных объемах. Но если в качестве критерия политизации использовать оспаривание монополии чиновников на принятие общественно значимых решений, то можно констатировать возникновение временного политического поля, в которое были вовлечены родители московских дошкольников.

ПРОБЛЕМЫ ОБЩЕСТВА В УСЛОВИЯХ ЦИФРОВИЗАЦИИ СОЦИАЛЬНО-ЭКОНОМИЧЕСКИХ ОТНОШЕНИЙ

Назаретян Сюзана Горовна
 Витальева Елена Михайловна

В 2017 году Правительством Российской Федерации была утверждена программа по формированию условий для перехода России к цифровой экономике. Следует рассмотреть плюсы и минусы перехода России к цифровой экономике.



Рисунок 1 – преимущества и недостатки перехода России к цифровой экономике (авторский)

Общество пытается систематизировать рыночные процессы для того, чтобы понять причину их появления и сделать прогнозы на будущее [1]. Все, что не подлежит систематизации называют «исключением из правила, которое еще раз подтверждает правило». Однако, следует сделать предположение, что любое действие субъекта рынка является непредсказуемым и выступает реакцией на изменение существующих условий. Скорость и частота реакции зависит от отрасли и сферы деятельности, времени функционирования на рынке, местоположении субъекта, силы воздействия факторов влияния и т.д [2].

Можно предположить, что «сценарий» или форма поведения субъекта рынка будет ограничиваться нормами и правилам, которые существуют в обществе.

Рисунок 2 – Форма поведения субъекта рынка (авторский)

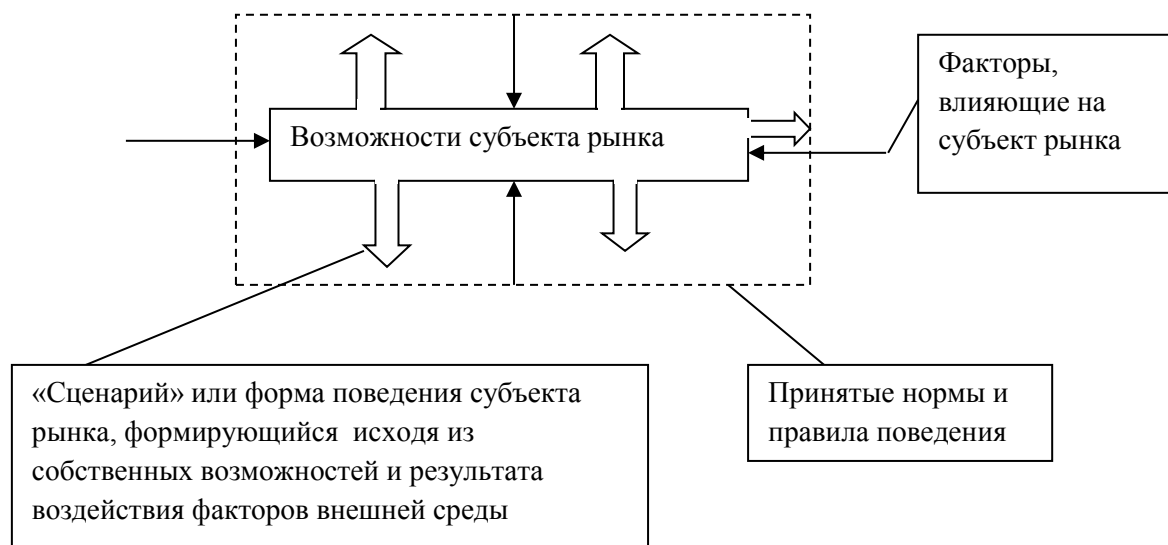

Когда есть полная информированность участников рыночного процесса, то тогда возможен рациональный выбор каждого экономического субъекта, а это способствует оптимальному распределению ресурсов.

1. Злочевский И. Парадоксы экономики услуг и государственная эколого-экономическая стратегия / И. Злочевский, Булетова Н./ Проблемы теории и практики управления – (Ленанд) М. 2017
2. Гуцина, Е.Г. Методика формирования стратегии продвижения бренда компании с использованием инструментария интернет-маркетинга / Е.Г. Гуцина, С.С. Чеботарева // Вестник Астраханского государственного технического университета. Серия: Экономика. - 2018. - № 2 (июнь). - С. 23-28

РОЛЬ СОЦИАЛЬНЫХ НАСТРОЕНИЙ В ЦЕННОСТНОЙ ИНТЕГРАЦИИ ОБЩЕСТВА

Назарова Дарья Вячеславовна

ГНУ "Институт социологии НАН Беларуси"

Проблематика естественной солидарности в современных социологических исследованиях – это попытка ответить на вопрос не как возможно общество (“взаимоотчуждение” по Теннису, как союз “рассудочных волей”; органическая и механическая солидарность по Дюркгейму), а как возможен социум (“взаимослияние”), со-бытие людей. Такая естественная солидарность возникает на основе понимания, сходных ценностей и взглядов, с осознанием единства своих интересов по сравнению с другими общностями. Тип такой солидарности в современном мире часто подвергается иронии и критике, в том числе среди ученых, как устаревший проект модерна, проявляющийся в таких крайних формах, как тоталитаризм или утопических идеях чаще всего религиозного “всеединства”. В современных обществах люди привыкают взаимодействовать в поливариантной социо-культурной среде не только благодаря проговариванию своих целей, интересов (как, например, во время делового сотрудничества), но и распознавая разные культурные матрицы Другого, идентифицируя субъектов в том числе и по их настроению.

В научный оборот понятие “настроение” входит в 20 веке, становится объектом исследований в нескольких дисциплинах: психологии, философии, социальной психологии, социологии, истории, экономики. С феноменологической точки зрения, настроение – это свойство сознания быть в целостности, непротиворечивости и взаимообусловленности в содержании его элементов в тот или иной момент времени в определенной реальной или воображаемой ситуации. Настроение есть также процесс переживания потребности, ценности, знания. Оно может быть непродолжительным (здесь-и-сейчас) и весьма длительным – если в основании настроения лежат существенные для индивида ценности, потребности, составляющие основу его личности (Хайдеггер, Парыгин, Тощенко, Харченко и др.). Настроения могут “отчуждаться” от их автора (произведения искусства) и массово тиражироваться в виде идей, образов и стилей жизни, вообще как разнообразные способы бытия, интериоризируясь индивидами. Эта способность самостоятельного существования тех или иных настроений делает возможным не только его присутствие в реально функционирующем общественном сознании конкретных индивидов, но и в тезаурусе общественного сознания – документальной «базе данных» культуры. Когда люди принимают, впитывают эти настроения и их смыслы-ценности, можно говорить о распространенности тех или иных типов настроений; когда в историческом контексте с учетом сходных систем ценностей возникают сходные типы настроений, – тогда настроение становится массовым, общественным, социальным настроением и может рассматриваться теоретически безотносительно к каждому конкретному индивиду. Социальные настроения выступают важнейшим элементом общественного сознания. Через социальные настроения находит свое содержание и конкретизируется аксиологическая составляющая социальных ролей, впитываются и находят свое существование ценности и нормы, регулирующие социальную ткань общества, связывающую людей в различные общности и социум в целом.

СОЛИДАРНОСТЬ В ПРИЗМЕ ТЕОРИИ НЕОКЛАССИЧЕСКОГО РЕСПУБЛИКАНИЗМА

Недяк Ирина Леонидовна

ФНИСЦ РАН

Неоклассический республиканизм – одно из немногих политических учений, которое переживает ренессанс в период кризисов либеральной и «левых» доктрин. Ему обоснованно отводят видное место в постсоциалистических политических теориях и одновременно подчеркивают близость (рользовскому) левому либерализму, отмечая, что предлагаемая неоклассиками исследовательская оптика помогает лучше увидеть олигархические и византийские черты в формально демократических институтах [3].

Солидаристские интенции неоклассиков фреймирует их приверженность правовому конституционализму, электорально-контестаторной (vs партисипаторной) форме демократии, сильному социальному государству, контрмэжоритаризму. Аристотелевско-арендтовским принципам *Vita activa* они противопоставляют принципы *Vivere libero* романской традиции, которые в концентрированном виде представлены в концепции «свобода как не-доминирование». Последняя определяется как институциональное обеспечение условий, которые гарантируют гражданину защищенность от произвола, от неправовых ограничений его возможности влиять на интерпретацию общего блага, осуществлять контроль за надлежащим его преумножением и распределением [2].

Следуя этой логике, сфера порядка не-доминирования – место, модальность и способ укрепления органической солидарности (Э. Дюркгейм) людей, которые имеют

институциональную возможность осуществлять задуманное и контролировать власть, которые чувствительны к ценностям общего блага и гражданской бдительности. Построенная на отношениях господства-подданничества сфера доминирующей/порабощающей власти побуждает к (вертикальной и горизонтальной) солидарности патрон-клиентского и/или клиентского характера [1]. Данные опроса, проведенные Отделом сравнительных политических исследований ИС РАН в июне 2018 г. (репрезентативная общенациональная выборка объемом 700 человек), показывают, что 64,4% респондентов не рассчитывают на защиту закона в случае конфликта с властью; они ощущают себя в сфере порабощающей власти, принуждающей взаимодействовать по «кодексу» сервитута и стимулирующей процессы утраты субъектности и идентичности. В то же время интериоризация принципов порядка не-доминирования имеет неплохие перспективы: его ценности (права человека, справедливость, закон) респонденты включают в четверку наиболее важных для будущего России (первое место ожидаемо занимают ценности семьи и дома).

1. Патрушев С.В., Хлопин А.Д. *Раскол и проблемы политической трансформации России // Россия реформирующаяся. М.: Институт социологии РАН, 2007. Вып. 5. С.301-318.*
2. Петтит Ф. *Республиканизм. Теория свободы и государственного правления. – М.: Изд-во Института Гайдара, 2016.*
3. Miller D. *Republicanism, national identity and Europe // Republicanism and political theory / C. Laborde, J. Maynor (eds.). - Oxford: Blackwell, 2008.*

СОЛИДАРИСТСКИЕ ТРЕНДЫ ИДЕНТИЧНОСТИ СОВРЕМЕННОГО ЧЕЛОВЕКА

Немчина Вера Ивановна

Южный федеральный университет

Социальная идентичность в эпоху радикальных социальных изменений и потрясений, в эпоху переосмысления базисных социальных норм и ценностей выступает своеобразным индикатором социальной сплоченности и разобщенности людей, солидаризации социальных сил и атомизации индивидов, социального самочувствия и социальной активности. Солидаристские практики идентичности характеризуют сопричастность личности и различных социальных образований, таких как социальные общности, социальные группы, социум в целом.

Солидаристские практики, настроенные на адаптацию личности к системе социальных ценностей различных социальных образований, формируют поведенческие сценарии, которые в своей реализации приводят личность к социальному успеху, достижению социального статуса и обретению искомого социального имиджа, но в рамках референтного коллектива. При этом, множество различных личностных «достижительных» сценариев образуют солидаристские тренды современности, наполняя собою складывающиеся социальные ценности и идеалы со-общества.

Любой аспект идентичности человека, коллективного субъекта в современном обществе, либо становится основой солидаризации — общности с носителями близкой идентичности, либо солидаризации против носителей иной идентичности. Одна из важных проблем выбора идентификационных схем связана с осознанием иерархии сфер, в которых устанавливаются солидарные отношения.

В современной многослойной системе отношений представляется оправданным говорить о солидаризации на основе интересов, ценностей и институтов. Солидаризация может быть гражданской, социально-политической, экономической, профессиональной,

сословно-кастовой, имущественной, образовательной, культурной, языковой, этнической, цивилизационной, расовой, гендерной, региональной, а даже экзистенциальной.

Солидаристские тренды широко распространяются в референтных группах, и, взаимодействуя с установками различных формальных социальных институтов, таких как социальный институт семьи, социальный институт образования, и неформальных социальных образований в виде, например, общественного мнения, менталитета, национального характера (установками на успех, карьерный рост, самореализацию, образованность и высокую квалификацию и т.п.) формируют новый формат идентичности.

Нужно иметь в виду, что индивид может быть включен попеременно или одновременно в самые различные социальные практики: практики повседневной и профессиональной коммуникации, практики политической и общественной деятельности, практики производства и потребления, которые не всегда основываются на солидаристских установках. Социальные противоречия, вариативность и альтернативность развития современного социального мира, изменение его порядка и многообразие принципов социальной организации, социальные риски и социальные угрозы, создают те условия, которые формируют и фундируют ценностные основания идентификационного процесса. Тем самым и сам индивид, вступая в безграничные связи и отношения в мозаичных форматах социума, по-новому осуществляет свою собственную самооценку, дает себе новое самоопределение, с дискретным набором ценностей соотносит свой собственный ценностный мир, т.е. по-новому идентифицирует себя.

КОНФЛИКТЫ ПОКОЛЕНИЙ

Никитина Дарья Олеговна

Характер отношений между старшими поколениями и молодыми поколениями всегда острый. Недопонимание, критика, сравнение – все это на каждом этапе возникает между старшими и младшими. В современном мире такой характер взаимоотношений усугубляется развитием информационных технологий, которые увеличивает разрыв между восприятием ценностей и установок. Теперь получается, что старшему поколению нечего передать младшему, потому что данные ценности и установки перестают быть важными, молодые люди ищут свои пути развития, самостоятельно формируют свои идеалы.

Необходимо отметить также социологическую теорию поколений, так как ведущая роль в ней отводится как раз процессу социализации и трансляции социальных установок с выделением возрастных показателей, которые определяют социальную активность. Происходит выделение возрастных групп, которые рассматриваются в рамках обобщения специфики периодов их социального становления. Здесь поколение рассматривается как группа людей, которая родилась на протяжении длительного промежутка истории. Для нас также важно и взаимодействие между поколениями с позиции передачи социальных установок в процессе воспитания. Поколения являются носителями ролей таких как «транслятор социальных ценностей и установок», «реципиент ценностных установок» [3, 161].

В таких условиях сами институты социализации находятся в упадке, поэтому молодежь проходит процесс социализации необычным путем [2, 8].

Молодежь как активная социальная группа населения отличается от других не только возрастом, но и имеют установку «жить лучше, чем другие», а, например, более старшее поколение стремится «жить не хуже, чем есть».

Поколение «Y» (1984-2000) и Поколение «Z» (2000) Ценности данных поколений: свобода, развлечения, немедленное вознаграждение, неверие в далекую перспективу, но и

также гражданский долг, мораль, ответственность. Представители поколений не спешат покидать родительские дома, взрослеть и становиться самостоятельными. Причинами могут выступать: финансовый кризис, повышение стоимости жилья, безработица. Молчаливость и закрытость поколений могут быть обусловлены появлением и развитием технических и компьютерных средств, сокращением доли живого общения, уход из реальной жизни в виртуальную. Представителей этих поколений всегда можно найти «онлайн» [1, 270].

Вот теория поколений по-своему описывает различия между каждым поколением, даже несмотря на то, что через определенное количество времени схожие характеристики повторяются. Конфликты были и будут всегда. Здесь задача состоит в том, чтобы через процесс социализации до каждого человека донести необходимость и важность ответственности за будущее общества и самого человека.

1. *Воронцова Ю.А. Теоретическая основа теории поколений // Ученые записки Орловского государственного университета. 2016. №3 (72). С. 268-273.*
2. *Кемалова Л.И. Конфликт поколений в обществе модерна // Российская наука и образование сегодня: проблемы и перспективы. 2017. № 6 (19). С. 8-10.*
3. *Ростова А.Т. Понятие поколения и типы его трактовки // Вестник АГУ. 2018. 1 (214). С. 158-163.*

ПРОБЛЕМЫ СОЛИДАРНОСТИ И КОНФЛИКТА В СОЦИОЛОГИИ ЧИКАГСКОЙ ШКОЛЫ

Новикова Лариса Васильевна

СПб ГБПОУ «Фельдшерский колледж»

Представители Чикагской социологической школы отличались многообразием научных интересов и беспрецедентным социальным реформаторством. Проблемы конфликта и солидарности заняли в их работах значительное место.

В трудах Дж. Г. Мид (1863-1931) описаны истоки зарождения социальной солидарности: индивид становится личностью, способной отвечать на социальные ожидания, только через коммуникацию. Ее началом становится «разговор жестами», в первую очередь - «значимая речь» как с другими, так и с самим собой [2, 168-169]. Но человек, как полагал Мид, может пойти и до противопоставления себя окружающему миру, «обособиться от него» [2, 175-176]. Мид оправдывал конфликт только при условии, что он не идет в разрез с накопленным человечеством багажом нравственности. Человек имеет право отстаивать свою позицию ради движения общества вперед [2, 176].

В работах Р.Э. Парка (1864-1944) конфликт представляет собой объективный процесс социальной эволюции наряду с конкуренцией, аккомодацией и ассимиляцией. В обществе, по Парку, существуют четыре типа ассоциации – территориальная, экономическая, политическая и культурная. Территориальный порядок порождает социальную стабильность, когда «...человеческие существа укоренены в земле»; угрозой стабильности являются «массовые миграции народов» [5, 144]. Экономический порядок постепенно «создает определенного рода кооперацию, которая у людей принимает форму обмена товарами и услугами» [5, 144]. Политический порядок держится не только на формальных законах, но и на солидарности. Культурный порядок служит средством сплочения людей в однородных, но может стать источником конфликта в полиэтнических обществах [5, 148].

В ранних работах Парк связывал расовые и этнические конфликты с экономической конкуренцией из-за роста мигрантов. В более поздних работах он обращается к проблеме создания в современных обществах новых форм социального контроля для смягчения межэтнического противостояния. Парк полагал, что «радикальная трансформация личности в сторону преодоления» этнических предубеждений «возможна только под влиянием близких ... контактов» [3, 65-66].

Работу Р. Парка продолжил Л. Вирт (1897-1952). В своей теории урбанизма он показал высокую степень гетерогенности большого города, который был не только «...терпим к индивидуальным различиям», но и поощрял их, создавая «культурных гибридов» [1, 179]. Вирт пишет о городе как о живом существе, которое собрало «воедино людей из разных уголков земного шара» [1, 179]. Детальная дифференциация населения городов с неизбежностью приводит «к пространственной сегрегации индивидов по цвету кожи, этнической принадлежности, экономическому и социальному статусу» и др. [1, 179]. В данном агрегате «место уз солидарности»...«занимают механизмы конкуренции и формального контроля» [1, 180], рациональность вытесняет эмоциональность в отношениях людей, порождая состояние аномии.

Проблемы, поднятые чикагскими социологами, продолжают вызывать огромный интерес ученых разных научных направлений.

1. Вирт Л. Урбанизм как образ жизни // Социальные и гуманитарные науки. Серия 11. Социология. № 3. 1997. С. 169-196.
2. Мид Дж.Г. Разум, Я и общество (главы из книги) // Социальные и гуманитарные науки. Серия 11. Социология. № 4. 1997. С. 162-194.
3. Новикова Л.В. Маргинальный человек Р.Э. Парка // Социология. Журнал Российской социологической ассоциации. 2010. № 2. С. 58-68.
4. Парк Р.Э. Личность и культурный конфликт // Социальные и гуманитарные науки. Серия 11. Социология. № 2. 1998. С. 175-191.
5. Парк Р.Э. Физика и общества // Социальные и гуманитарные науки. Серия 11. Социология. № 2. 1997. С. 4. С. 135-157.

ТЕОРЕТИЧЕСКИЕ ПОДХОДЫ К ИССЛЕДОВАНИЮ МЕЖПОКОЛЕННЫХ ВЗАИМОДЕЙСТВИЙ: ТРАДИЦИИ И ИННОВАЦИИ

Нор-Аревян Оксана Аведиковна

Дзаеи Хикмат Намук Али

Южный федеральный университет

Межпоколенные взаимодействия являются одним из существенных факторов развития и функционирования общества. Новая социальная реальность и формирующиеся в ней новые системы ценностей, особенно остро сказывающиеся на положении молодёжи, по-новому ставят проблему самоопределения личности. Невысокие стартовые возможности социальной мобильности, неопределённость последствий социального выбора значительно усиливают диапазон и степень социальных рисков при вступлении во взрослую жизнь, усиливая конфликтогенность межпоколенного взаимодействия и делая эту зону взаимодействий зоной социального риска.

Этим во многом обуславливается необходимость изучения поколенческих особенностей современных обществ. При этом именно молодое поколение обладает целым набором социальных ресурсов, способствующих более высокой адаптивности и инновативности данной общности в новых условиях: молодой возраст, образованность, мобильность, высокий уровень мотивированности, а также сравнительно высокая

материальная обеспеченность и т. п. Новая социальная реальность делает молодое поколение активным субъектом межпоколенных взаимодействий и обязывает вырабатывать новые модели безконфликтного взаимодействия в интересах развития общества.

В процессе перехода от традиционной формы межпоколенного взаимодействия, предполагающей полную преемственность традиций старшего поколения, к современной форме, предусматривающей сочетание традиций и инноваций, молодежь выступает равноправным субъектом межпоколенного взаимодействия и способна оказывать значительное обратное влияние на старшее поколение. В современном обществе межпоколенные взаимодействия характеризуются как субъект-субъектные, где потоки социальной информации поступают от каждого из субъектов взаимодействия и в равной мере могут быть использованы поколениями для адаптации в современных условиях [1].

Традиционно, при выявлении уровней и критериев социологического анализа моделей межпоколенных взаимодействий, используются структурно-функциональный и институциональный подходы, а при исследовании особенностей взаимодействия поколений в современном обществе в условиях конфликтогенности, большинство авторов используют конфликтологический подход.

Несмотря на достаточное количество литературы по проблеме поколений и межпоколенных взаимодействий, нет специальных работ, посвященных моделированию межпоколенного взаимодействия, необходимого в условиях ослабления межпоколенной связи в микросоциальных группах и неготовности старшего поколения воспринимать молодежь как субъекта взаимодействия поколений, что выступает предпосылкой возникновения конфликта на макроуровне.

Наличие противоречий между традиционными и инновационными формами взаимодействия поколений, протекающих на всех уровнях (макро-, мезо- и микроуровнях) способствует раскрытию потенциала солидаризма в исследовании особенностей межпоколенных взаимодействий в различных культурных традициях.

1. Малышева М.С., Нор-Аревян О.А., Филоненко В.И., Щербакова Л.И. Роль семьи и школы в формировании инженерно-технических кадров // Вестник Южно-российского государственного технического университета (Новочеркасского политехнического института). Серия: социально-экономические науки. – 2017. - № 3. – С. 113-120.

ИСКУССТВЕННЫЙ ИНТЕЛЛЕКТ И ПОТЕНЦИАЛНЫЕ СОЦИАЛЬНЫЕ КОНФЛИКТЫ

Орлова Ирина Борисовна

Институт социально-политических исследований РАН

Осмысление, социальная, этическая оценка потенциальных социальных конфликтов, связанных с внедрением разработок искусственного интеллекта (ИИ), значительно отстает от темпов технологического развития, изменяющего окружающую реальность. Не существует четких правовых рамок для технологических экспериментов.

В разработку искусственного интеллекта во многих странах вкладываются миллиарды. В то же время изучение его безопасности практически не финансируется. Разработчики ИИ сегодня утверждают, что с одной стороны ИИ может быть использован для борьбы с болезнями, преобразования всех аспектов нашей жизни. С другой стороны, создание ИИ может стать последней технологической революцией, если человечество не научится контролировать риски. Известны выступления в СМИ разработчиков искусственного интеллекта Стивена Хокинга, Илона Маска и других с обоснованием

идеи о том, что искусственный интеллект является главной угрозой, с которой сталкивается человеческая цивилизация.

В этой связи фундаментальной научной задачей является реальное включение социального знания в исследование и предотвращение потенциальных конфликтов и рисков, связанных с научно-техническими разработками в области создания человеко-машинных систем и искусственного интеллекта [4,5].

Специальных исследований, посвященных анализу потенциальных социальных конфликтов, связанных с использованием искусственного интеллекта, практически нет. Социальными учеными опубликованы работы, анализирующие проблемы становления сложного общества, рисков и кризисов, особенностей современных когнитивных процессов [1,2,3]. Книгу-предостережение опубликовал Ю.Харрари, где итогом развития искусственного интеллекта ему видится возможное уничтожение человечества ввиду полнейшей утратой им экономической и военной полезности [6, 571].

ИИ и занятость. С утратой экономической полезности человека и большей экономической эффективностью роботов, внедренных в разные сферы социальной жизни, мы сталкиваемся уже сегодня. По данным МОТ в 2017 г. армию безработных пополнили еще 3,4. млн. человек во всем мире. Лишенным занятости оказались 5,8% населения мира или около 201 млн. человек. [7]. Причем в развивающихся странах больше, чем в развитых. Глобальное неравенство в мире увеличивается.

Искусственный интеллект и проблема занятости - одна из конфликтных областей, где роль социального контроля и определения приоритетов является главной.

ИИ и свобода личности. Другой потенциально конфликтной областью внедрения искусственного интеллекта является тотальный контроль за поступками и помыслами человека. Примером тотального контроля может служить китайский опыт создания так называемой социальной кредитной системы, которая с 2014 г. действует в тестовом режиме, а с 2020 г. будет распространена на все население Китая. Эта система всеобщего наблюдения за активностью граждан на основе компьютерных алгоритмов выставляет каждому жителю индекс добропорядочности. Низкий рейтинг влечет за собой запрет на занятие должностей в бюджетных структурах, запрет на получение льгот, на обучение детей в престижных школах и даже на право занимать спальные места в ночных поездах. При помощи ИИ создается новая форма социальной сегрегации. Возникает возможность для немногих – для «цифровой элиты», разрабатывающей подобные алгоритмы, - вступать в конфликт с большинством населения.

ИИ и ответственность за принятие решений. Еще одной потенциально конфликтной областью является нерешенность вопроса о том, кто несет ответственность за действия искусственного интеллекта. Есть многие области, где нельзя передавать ответственность машине. Среди них суд, вынесение приговоров, меняющих судьбы людей, медицина, военные действия и другие. Законодательно не регулируется использование ИИ в военных целях. Более ста ученых – разработчиков искусственного интеллекта, которых поддержали эксперты из 26 стран, обратились в 2017 г. с открытым письмом в ООН и призвали запретить производство боевых роботов с использованием летального автономного оружия. Авторы письма считают, что производство боевых роботов приведет к третьей революции в области вооружений, основой которой станет искусственный разум. Первая связана с изобретением пороха, вторая - ядерного оружия. Третья будет последней.

Принятию подобных решений на уровне государств должно предшествовать широкое общественное обсуждение, разъяснительная работа предшествовать формированию общественного мнения, - в чем ответственная роль отводится социальным ученым, их совместной работе со СМИ, контакты с самой широкой аудиторией. И временного ресурса уже нет. К тому времени, когда мы начнем реагировать, уже будет слишком поздно.

1. Бек У. *Общество риска. На пути к другому модерну*, М.: Прогресс-Традиция, 2000.
2. Кравченко С.А. *Становление сложного общества*. М.: МГИМО-Университет, 2012-306 с.
3. Латур Б. *Нового времени не было. Эссе по симметричной антропологии*, Сп-б.: Изд-во Европейского ун-та в Санкт-Петербурге, 2006.
4. Орлова И.Б. *Кто готовит специалистов для работы с конвергентными технологиями?* Ж. *Alma Mater/ Вестник высшей школы*. 2018, №2 с. 10-15.
5. Орлова И.Б. *Социальные технологии и социально-этическая экспертиза инноваций // Вестник Российской академии наук*, 2018, том 88, №4 с. 333-340
6. Харрари Ю.Н. *Homo Deus. Краткая история будущего*. М., 2018.
7. *World Employment and Social Outlook: Trends 2017*. <http://www.ilo.org/global/research/global-reports/weso/2017/lang-en/index.htm>. Дата обращения 5 октября 2018.

ПОТЕНЦИАЛ ИЗУЧЕНИЯ ПЕДАГОГИЧЕСКИХ КОНФЛИКТОВ В СОЦИОЛОГИИ

Панова Алёна Олеговна

Панкратова Екатерина Владимировна

Образовательная сфера является одной из наиболее конфликтогенных в нашем обществе [3]. Педагогические конфликты, участниками которого становятся ученики и учителя, обладают своей спецификой, что вызывает особое внимание к таким конфликтам деятелей различных научных областей (педагогов, психологов, социологов и др.).

В связи с высоким уровнем конфликтности в школах, согласно профессиональному стандарту педагога [1] от 1 января 2017 года, современному учителю необходимо обладать конфликтологической компетентностью. Изучению конфликтологической компетентности педагога посвящено много научных статей, но в большинстве своем они написаны педагогами и психологами. Педагогический подход рассматривает педагогические конфликты с позиции воспитания и заключается в написании рекомендаций по предупреждению и разрешению возникших конфликтных ситуаций в школе. Психологический – преследует цель раскрыть подсознательные слои психики конфликтующих сторон, выявить эмоциональный фон возникших конфликтных ситуаций, определить предпочитаемые выборы стратегий и способов разрешений конфликтов.

Социологических работ по данной проблеме встречается немного, хотя мы считаем, что социологический подход к изучению педагогических конфликтов и конфликтологической компетентности учителей позволит по-новому взглянуть на данную проблему. Социологическое исследование, проведенное автором в апреле 2017 года [3], показало, что большинство учителей негативно относятся к конфликтам в школе и прибегают к дисциплинарным методам воздействия, чтобы их искоренить. Однако можно с уверенностью утверждать, что конфликты не только неизбежны, но и полезны в школе. Чтобы изменить отношение участников образовательного процесса к школьным конфликтам, необходима комплексная работа с участием учебных заведений, подготавливающих педагогов, администраций школ, родителей и др.

Таким образом, социологический подход направлен на определение роли педагогических конфликтов в образовательном процессе. Социолог делает акцент на функциональность конфликтов, отмечая, что главная задача учителя не разрешить конфликт, а уметь правильно им управлять. Изучая педагогический конфликт с позиции его участников, социолог определяет, как конфликтная ситуация влияет на всех

представителей учебного процесса. Другими словами, социологический подход позволяет исследователю шире взглянуть на проблему педагогических конфликтов – освободиться от привязанности к учебному и воспитательному процессам, преследующих цель успешно обучить подрастающее поколение, и акцентировать внимание на то, какую роль играют педагогические конфликты в социализации подростков в зависимости от уровня конфликтологической компетентности учителей.

1. *Об утверждении профессионального стандарта «Педагог (педагогическая деятельность в сфере дошкольного, начального общего, основного общего, среднего общего образования) (воспитатель, учитель)»: приказ Минтруда России от 18.10.2013 г. № 544н (с изм. от 25.12.2014 г.). Доступ из СПС КонсультантПлюс.*
2. *Панкратова Е. В., Панова А. О. Социологическая оценка конфликтологической компетентности учителя (на примере Ивановской области) // Вестник Ивановского государственного университета. 2018. Вып. 1. С. 46–56.*
3. *Саралиева Т. Р. Конфликтологическая компетентность учителя общеобразовательной школы как научное понятие // Сибирский педагогический журнал. 2011. № 10. С. 329–335.*

ИССЛЕДОВАНИЕ СОЦИАЛЬНЫХ ПРОЦЕССОВ: ДИФФУЗИЯ КУЛЬТУРЫ, НАУКИ

Петрова Ирина Владимировна

РГПУ им. А.И. Герцена

Российское общество имеет свою историю, свою традицию, но не в пустоте, а в окружении стран и сегодня, на этапе вхождения в глобальную систему ориентировано на всемирную экономическую, культурную, политическую интеграцию на многонациональной основе, соответственно, ожидаемый апгрейд социальных процессов спровоцирует изменения состояния элементов социальной системы, общества. Понимание того, что социальные отношения вообще создают как условия для сотрудничества, так и для соперничества ставит для социологов задачу регулирования встречных социальных потоков. В связи с особенностью современного мира, отсутствием идеологии и наличием фрагментации обыденного сознания, во-первых, важно исследовать условия для воссоединения рационализированной культуры на основе базовых ценностей с повседневными коммуникативными практиками. И, второе, важна разработка механизмов конструирования, воспроизводства и защиты процессов определения/фиксации принадлежности к определенной публике. Идентичность посредством уникального паттерна психологической общности помогает личности получить доступ к необходимым ресурсам для закрепления/инфильтрации в социальной стратификации. Но есть обратная сторона – это опасность постепенной социальной изолированности (например, атомизация этно-сообществ). Устранение проблемы, возможно, путем развития демократической культуры повседневности и как следствия, культурной диффузии. Открытое общество подвержено диффузии, посредством деятельности демократических институтов (и прежде всего, публичной социологии, а также наличия общественных единиц на разных уровнях государственного управления, отзывчивости правительства на нужды граждан, свободы самовыражения, доступа к альтернативным источникам информации, автономии общественных организаций и др.).

Публичная социология – это открытая во всех отношениях научно-исследовательская деятельность (актуальность, диалогичность), честный и бескорыстный теоретико-познавательный поиск истины, глубокое погружение в проблему. Открытость границ науки раскрывает возможности извлекать новые смыслы и проявления изучаемых процессов, соответственно, получать ответы на вызовы. Исследовательский процесс – это социальный процесс, социальное действие, но в отличие от понимания М. Вебера, направлен не на преодоление противоречия, а на взаимодействие изучаемого и изучающего. Актуальность проблем новой эпохи требует ухода от архаичных методов исследования на смену «соломенным опросам» приходят комплексные кейсы с использованием междисциплинарных инструментов познания. Работник, задействованный на строго определенной функции, в условиях повышенных рисков как искусственных (техногенные катастрофы, информационные шумы и др.), так и природных уходит в прошлое, требуется кооперация на основе комплекса «soft skills» вне зависимости от сферы деятельности – экономики или культуры, следовательно, и в культуре, а точнее в науке – коллаборация знания «generalists» выявляет универсальный инструмент оптимизации механизма «fact cheking».

ИДЕОГРАФИЧЕСКИЕ КРИТЕРИИ НАУЧНОСТИ В СОЦИОЛОГИИ

Плетнев Александр Владиславович

Университет МВД России

В современной социологии этнометодологический анализ разговоров, появившийся уже более 50-ти лет назад, стал последней полноценной парадигмой. Под полноценной парадигмой здесь понимается новый взгляд на общество, сопровождающийся разработкой нового метода его исследования. Такая серьезная остановка в развитии этой науки связана с нерешенными проблемами мультипарадигмальности и отсутствия убедительных критериев научности.

Далее рассмотрим некоторые внутридисциплинарные факторы, приводящие к ослаблению соответствия социологических исследований критериям научности. Прежде всего необходимо отметить зависимость социологов от научных издательств, которые предъявляют к науке специфические требования. Речь идет о частоте цитирования, рейтингах научных журналов, стоимости публикации и пр. Очевидно, что эти критерии отбора не являются рациональными, не способствуют достижению критериев научности публикациями исследователей и вообще слабо продуманы. Обильное цитирование может быть связано с научно-популярным стилем изложения, с рассмотрением интересных массовому читателю проблем. В то же время вопросы исследований, теории и методологии науки могут быть очень сложны[3], в этом случае они привлекают внимание только немногих серьезных ученых из элитных ВУЗов, и не получит достаточного количества цитирования.

Во второй половине XX века значительно ослабили требования к научности исследований. Научное сообщество приняло состояние мультипарадигмальности как нормальное и естественное[1]. В сфере качественных исследований активно развиваются постмодернистские и феминистские (и прочие «гендерные») исследования, которые не стремятся к соответствию критериям научности. Первые представляют собой фрагментарное знание, принципиально неспособное породить полноценные исследования, а вторые стремятся не к научности, а к соответствию результатов исследования своей идеологии.

Для решения проблем критериев научности социологами предлагается даже воскресить позитивизм[2] и вернуться к началу социологии, к методологическому идеалу естественных наук. В итоге мы имеем ситуацию, что социолог оказывается между

Сциллой естественнонаучного позитивизма и Харибдой постмодернистских гендерных исследований. В этой ситуации велико искушение просто уйти из нее, приняв принцип «научность через общезначимость» или «принимать во внимание все подходы». Но вместо этого социологам нужен стандарт научности, который позволял бы с одной стороны захватывать тонкую ткань социальных изменений, а с другой не выпасть из сферы науки в сферу философии или демагогии. Этот стандарт необходимо специально разработать.

1. Fiske D. W. *Metatheory in Social Science: Pluralisms and Subjectivities*. University of Chicago Press. 1986. – 390 p.
2. Смирнов П.И. *Самопознание общества. Метод, средства, результаты*. Липецк: Самиздат. 2018. – 400 с.
3. Payne D. *Research Methodology in Sociology // The Palgrave Handbook of Sociology in Britain*. pp. 413-436.

ГОТОВНОСТЬ К ПРОФЕССИОНАЛЬНО ОТВЕТСТВЕННОМУ ПОВЕДЕНИЮ В УСЛОВИЯХ МЕНЯЮЩЕГОСЯ ОБРАЗОВАТЕЛЬНОГО ПРОСТРАНСТВА

Поздеева Елена Геннадиевна

Санкт-Петербургский политехнический университет Петра Великого

Современное образование движется по пути развития «умных» университетов, образовательных платформ и моделей, которые позволят на основе самоорганизационных процессов интенсифицировать процесс обучения и усилить креативную составляющую. В основе творческого пространства университета лежит идея внешнего позитивного воздействия на творческую активность личности, которое объективировано в институциональной структуре в виде системы локальных творческих пространств, роль которых функционально закреплена за разными подразделениями (от научных школ и лабораторий до кафедр, библиотек и ресурсов Интернет-пространства) [1]. В трансформации образовательных ресурсов в SMART-системы (Social-Mobile-Access-Regulated-Technology), большую роль играет интегрированный подход к информационно-технологическим, организационно-экономическим и социальным сторонам образовательной деятельности нового формата. При этом на первом месте все же стоит социальная сторона деятельности по созданию коммуникативных пространств и творческих лабораторий, позволяющих обеспечить коммуникацию, не лимитированную по времени, в комфортном для участников режиме в зависимости от решаемых задач и индивидуальных предпочтений [2]. В этой области изменений на сегодняшний день немало проблем и противоречий. Среди них, на наш взгляд, заметное место занимает проблема недостаточного внимания к формированию у студентов профессионально ответственного поведения, в то время как понимание профессиональной идентичности, конструирование целостных профессиональных моделей поведения, основанных на ответственности и социальной экспертизе, для студентов представляет особую актуальность.

Профессионально ответственное поведение анализируется сегодня в междисциплинарной плоскости. Ответственное отношение будущего специалиста к профессиональной деятельности структурно раскрывается во взаимосвязи поведенческого, мотивационного и эмоционального элемента. Источником ответственного поведения могут выступать сформированные личностные качества. Л.И. Дементий выделяет две группы актуальных поведенческих характеристик, формируемых на основе личностных качеств: 1) качества, которые вытекают из особенностей и содержания профессиональной деятельности, отражающие готовность специалиста к ее

выполнению; 2) устойчивые, независимые от деятельности качества личности (добровольность, самостоятельность, готовность идти на риск) [3].

Муконина М.В. под профессионально ответственным отношением (ПОО) понимает в разной степени осознаваемое, оценочное и характеризующееся различной степенью поведенческой готовности отношение личности к выполнению профессиональных обязанностей. Ее подход позволяет выявить три уровня профессионально ответственного отношения специалистов: базовый, исполнительский, сверхнормативный [4].

В этой связи важным представляется исследование готовности студентов к профессионально ответственному поведению. Для этой цели в марте 2018г. в СПбПУ был проведен опрос, в котором студенты–политехники показали, что в современном обществе ответственность личности за свои действия повышается - мнение 51% респондентов. Большинство из них профессиональную ответственность связывают с соблюдением дисциплины, организованностью и умением укладываться в поставленные сроки. На втором месте по значимости стоят: самостоятельность, доведение процесса до желаемого результата; умение оценить последствия своих действий и поведения. Также важными элементами ответственного поведения студенты отметили высокое качество работы и готовность идти на риск. В целом, представления политехников об ответственном поведении отражают их предпочтение развитию способностей распределять обязанности среди членов творческого коллектива, возможности постоянного обучения, совершенствования навыков для достижения безошибочности действий и минимизации неудач.

В условиях переходности к электронному образованию (e-learning), которое расширяет у студентов возможности построения индивидуальных образовательных траекторий на основе актуализации собственного интереса, проблема профессиональной ответственности не должна теряться в поле многозадачности. Быстро меняющееся информационное пространство университетов подчас вызывает растерянность студентов, так как из коммуникативного поля устраниаются главные герои и персонифицированные примеры, и на их плечи ложится весомый груз самостоятельности. Совершенствования информационной составляющей и практики участия в проектной деятельности позитивно влияет на удовлетворенность студентов получаемым образованием. Однако и здесь отмечается проблема субъектности, выражающаяся в заметной доле тех, кто затрудняется сформировать свое оценочное мнение и взять на себя часть ответственности за самообразование и собственные достижения в рамках обучения [5].

В этой связи следует обратить особое внимание в переходном периоде к сложным образовательным системам на профессионально-этические стороны освоения профессии, готовность к социальной экспертизе своих проектов и разработок и, в целом, на повышение уровня субъектной составляющей образовательного процесса.

1. Карпов А.О. *Университеты в обществе знаний: теория творческих пространств // Вопросы философии. 2018. № 1. С. 17-29.*
2. Иванченко Д.А. *Smart-университет как основа построения образовательной и научно-исследовательской среды вуза // Труды XV Всероссийской объединенной конференции «Интернет и современное общество» (IMS-2012), Санкт-Петербург, Россия, 2012. С.151-155.*
3. Дементий Л.И. *Типология ответственности и личностные условия ее реализации. Дис. ... канд. психол. наук. М., 1990.*
4. Муконина М.В. *Организационно-экономические регуляторы профессионально ответственного отношения: методология и результаты исследования. Сибирский психологический журнал, 2014. [Электронный ресурс] <https://cyberleninka.ru/article/n/organizatsionno-ekonomicheskie-regulyatory->*

professionalno-otvetstvennogo-otnosheniya-metodologiya-i-rezultaty-issledovaniya (дата обращения 30.09.2018)

5. Razinkina E., Pankova L., Trostinskaya I., Pozdeeva E., Evseeva L., Tanova A. *STUDENT SATISFACTION AS AN ELEMENT OF EDUCATION QUALITY MONITORING IN INNOVATIVE HIGHER EDUCATION INSTITUTION. В сборнике: E3S Web of Conferences D. Safarik, Y. Tabunschikov and V. Murgul (Eds.). 2018. С. 03043.*

ЭВРИСТИЧЕСКИЙ ПОТЕНЦИАЛ КОММУНИКАТИВНОЙ ТЕОРИИ ЮРГЕНА ХАБЕРМАСА ПРИ ИССЛЕДОВАНИИ ПРОТЕСТНЫХ НАСТРОЕНИЙ РОССИЙСКОЙ МОЛОДЕЖИ

Руденкин Дмитрий Васильевич

ФГАОУ ВО "Уральский федеральный университет им. первого Президента России Б.Н. Ельцина"

Руденкина Алёна Игоревна

Работа подготовлена в рамках реализации гранта РФФИ № 18-311-00226

Специфика социальной реальности современной России сделала протестные настроения и установки молодежи одним из популярных направлений социологического анализа. Легкость, с которой молодые россияне вовлекались в протестные политические акции в 2016-2017 гг., породила целый ряд вопросов как о причинах высокой бунтарской активности молодежи, так и о возможных механизмах ее профилактики. И работы таких авторов, как П.Б. Салин [5], И.Н. Дементьева [1], Д.А. Цюник [7] показывают, что российская социология проявляет к данным проблематикам все более явный интерес.

Социологический анализ причин распространения протестных настроений и поведенческих склонностей той или иной социальной группы может базироваться на разных исследовательских традициях, среди которых можно выделить теорию мобилизации ресурсов, теорию относительной депривации, теорию коллективного поведения и иные направления [4, 60]. Хотя опора на каждое из этих направлений может использоваться для понимания причин формирования протестных настроений и поведенческих установок, все они предполагают разные аналитические ракурсы. В контексте анализа молодежного протеста в современной России нам представляется плодотворным использование коммуникативной теории Юргена Хабермаса.

Высокие эвристические возможности подхода Хабермаса в изучении молодежного протеста, на наш взгляд, обусловлены несколькими причинами.

Во-первых, как верно отмечает С.В. Лещев, Хабермас отходит от понимания протеста как заведомо деструктивного явления и предлагает рассматривать его как одну из естественных форм социальной коммуникации [3, 168].

Во-вторых, теория Хабермаса допускает, что за протестом людей часто стоит вовсе не их желание кардинального переустройства общества, а лишь стремление решить конкретные проблемы [6, 246].

В-третьих, протест в теории Хабермаса описывается как специфическая, крайняя форма коммуникации, к которой социальная группа прибегает только тогда, когда ощущает заведомую неэффективность или недоступность других инструментов поддержания диалога с властью или обществом [2, 765].

Иными словами, теория Хабермаса предполагает рассмотрение протеста как комплексного социального явления, которое возникает потому, что некая группа людей осознает высокую значимость социальной проблемы, стремится к обсуждению этой

проблемы с властью и обществом, но ощущает себя ущемленной в правах и не видит приемлемого способа обсуждения этой проблемы.

Опираясь на такое понимание протеста и его природы, мы можем предположить, что причина роста протестных настроений и поведенческих установок российской молодежи – в том, что определенная часть российской молодежи осознает остроту окружающих их социальных проблем, но ощущает заведомую невозможность решить эти проблемы иными путями, кроме неповиновения, протеста.

Впрочем, пока это лишь гипотеза. Справедливость этого предположения требует полноценной проверки в ходе эмпирического анализа.

1. Дементьева И.Н. Факторы формирования протестного потенциала молодежи региона // *Дети и молодежь - будущее России. Материалы IV Международной научно-практической конференции: в 2 частях. Вологда. 2017. С. 500-504.*
2. Коэн Д.Л., Арато Э. *Гражданское общество и политическая теория.* М.: Издательство Весь Мир, 2003. 784 с.
3. Лецев С.В. *Интерсубъективность и коммуникативное действие (Неокантианство и постмодернизм прагматики Ю. Хабермаса)* // *Вопросы философии.* 2013. № 3. С. 165–176.
4. Руденкина А.И., Керимов А.А. *Социально-политическая теория протеста в зарубежной науке* // *Социум и власть.* 2016. № 4. С. 56-61.
5. Салин П.Б. *Способы нейтрализации деструктивных аспектов политической деятельности студенческой молодежи* // *Гуманитарные науки. Вестник финансового университета.* 2018. № 4. С. 76-81.
6. Хабермас Ю. *Вовлечение другого. Очерки политической теории.* СПб.: Наука, 2008. 417 с.
7. Цюник Д.А. *Оппозиционная деятельность молодого поколения в постсоветских государствах* // *POLITBOOK.* 2017. № 4. С. 149-161.

АНГЛИЯ И БРЕКЗИТ: КОНФЛИКТНЫЙ ВЫБОР

Руднев Вячеслав Валентинович

Институт этнологии и антропологии РАН

Британский брекзит стал непредвиденным событием для всего мира, обещающим кардинально изменить жизнь европейцев. Европейский союз, уверенно строящий уже на протяжении нескольких десятилетий глобальную систему социально-экономических отношений в Европе оказался перед сложным выбором предложенным Великобританией. Следует, впрочем, отметить, что значительная часть британского общества также оказалась не готова реализовать решение, принятое по результатам референдума (проведенного 23 июня 2016 г.). Возможно поэтому правительство Великобритании постоянно напоминает, что решение покинуть Европейский союз будет реализовано. В сентябре 2018 года Премьер министр Великобритании Тереза Мэй заявила, что расставание намечено на 29 марта 2019 года.

По мере приближения этой даты все явственнее вырисовывается конфликт в британском обществе по вопросу брекзита. Незначительный перевес сторонников брекзита (51,9 % участвовавших в голосовании на референдуме) создает баланс нестабильности, когда аргументы «за» и «против» не обеспечивают безоговорочного доминирования одной из сторон. Изначально, противники брекзита преобладали в столице, а также в регионах (в Шотландии и Северной Ирландии). Английская провинция поддержала брекзит.

За выход из Европейского союза высказались даже те, кому это было экономически не выгодно. Например, автомобилестроители. Автомобилестроительная отрасль имеет важное значение для Великобритании. Эту отрасль поддерживают зарубежные концерны (BMW, Ford, Renault-Nissan), что обеспечивает занятость 800 тысячам квалифицированных рабочих. Если эти концерны покинут Великобританию, то главный удар придется по северу Англии, где расположено большинство заводов. Однако, именно в этих регионах предложение выйти из Европейского союза получило наибольшую поддержку. Большинство англичан проголосовало за «маленькую, добрую Англию», отгороженную морем от континентальных проблем. Фактически, именно английская провинция продиктовала стране (и Европейскому союзу) свой выбор.

По мере приближения даты «развода» все чаще звучат голоса в поддержку сохранения членства страны в Европейском союзе. С такими инициативами выступают представители бизнеса, деятели культуры. Например, в октябре 2018 г. группа известных музыкантов выступила с требованием отказаться от брекзита, назвав брекзит экзистенциальным явлением, несущим угрозу британскому обществу.

Обращаясь к портрету сторонника брекзита можно предположить, что это – обыватель, превыше всего ценящий стабильность и склонный к принятию консервативных решений. Английское общество, традиционно, достаточно консервативно. Однако в 1975 году 70 процентов жителей страны поддержали на референдуме идею членства Великобритании в ЕЭС. Тогда эта позиция британцев была обусловлена стремлением снизить уровень безработицы в стране и заморозить рост цен. Сегодня, 41 год спустя, ситуация кардинально изменилась. Великобритания выходит из Европейского союза и многие связывают это с опасением консервативных британцев утратить независимость. Появлению этого опасения способствовала политика Европейского союза, в частности, связанная с миграцией населения. Многочисленные мигранты (преимущественно из Польши) появились на Британских островах в 2004 году, когда Польша вступила в Европейский союз, а Премьер министр Великобритании Т. Блэр открыл полякам доступ в страну (отменив для них семилетний переходный период, обязательный для въезжающих в Великобританию мигрантов). За минувшие 14 лет польский язык вошел в число «основных» языков, которыми пользуется население Великобритании (после английского в Англии и валлийского в Уэльсе) [1, 29-31]. Появление 900 тысяч поляков в Великобритании, а также проблемы с мигрантами в континентальной Европе повлияли на рост евроскептицизма среди населения Британских островов.

Анализируя потери Великобритании, в случае выхода страны из Европейского союза, специалисты отмечают утрату британскими компаниями льготного режима сотрудничества с фирмами Европы, а также утрату льгот для финансистов и др. Возможна утрата финансового паспорта, который дает возможность компаниям, расположенным в Великобритании, свободно торговать с партнерами из Европейского союза. Воспользовавшись брекзитом ведущие финансовые центры мира (Токио, Гонконг, Сингапур) увеличивают уже сегодня свою долю на рынке валютных операций. Не менее болезненно брекзит скажется на Европейском союзе т.к. многие компании будут вынуждены покинуть Британские острова.

Стремление Великобритании и Европейского союза прийти к соглашению сопровождается попыткой обеих сторон сохранить привилегии. Между тем, главный переговорщик по проблеме брекзита (со стороны Европейского союза) Мишель Барнье заявил, что Брюссель не позволит Британии сохранить лишь зону свободной торговли товарами, без других условий свободного рынка (свободного перемещения услуг, людей и капиталов).

Ситуация осложняется тем, что в Брюсселе опасаются что страны Европейского союза могут потребовать для себя уступки предоставленные Великобритании (например, в вопросе ограничения свободного перемещения людей). Это может разрушить базовые

принципы существования Европейского союза. Поэтому Брюссель просит Лондон определиться: либо Великобритания выходит из Евросоюза совсем, либо остается полностью. Полумеры и символические отставки еврочиновникам неинтересны [2. 47].

Брекзит превратился в одну из важнейших проблем 21-го века и решение этой проблемы окажет влияние на дальнейшую жизнь Европы и мира. Конфликтная ситуация вокруг брексита - актуальный пример дискурса эпохи постглобализма, когда интересы сторон затрудняют путь к поиску консенсуса. Можно предположить, что решение проблемы брексита станет важным вкладом европейцев в теорию и практику современной конфликтологии, обогатив представления социологической науки о социуме.

1. *Ананьева Елена Брексит: предыстория и причины // Международная жизнь 2018 № 2.*

2. *: Мирзаян Геворг Брексит по-английски // Эксперт № 29, 16 июля 2018.*

НЕРАВЕНСТВО И ПАТТЕРНЫ УНИФИКАЦИИ ОНЛАЙН-КОНТЕНТА

Румянцева Мария Александровна

Санкт-Петербургский государственный университет

В настоящее время Интернет признан не только специфическим объектом исследования, но и источником данных [1], таким образом, его изучение интересно не только с сугубо эмпирической, но и эпистемологической стороны [2].

До сих пор доступ к сети и представленность в социальных медиа распространена не повсеместно и неравномерно в силу влияния таких факторов, как доход, возраст и компьютерная грамотность. Неравенство, помимо доступа к Интернету, присутствует и в самих виртуальных общностях (что было описано законом Матфея, правилом предпочтительного присоединения и т. д.) [3].

Виртуальные общности существуют в иной логике пространства и времени, значение географического расстояния зачастую уменьшается. Социальные медиа в динамике можно описать через метафоры потока или архива [4]. Отсутствие интеракции лицом-к-лицу ведёт к появлению новых форм невербального выражения.

Остаётся актуальной проблема ботов и фейковых аккаунтов с точки зрения адекватности отражения реальных процессов в онлайн-пространствах. Демографическая информация пользователей зачастую скрыта или искажена. Публикуемый контент во многом служит целям саморепрезентации, которая поддается контролю в большей степени, чем в реальности. Так, влияние стигматизирующихся качеств, заметных при реальном общении, может быть сведено к минимуму.

Пользователь формирует свой образ из ограниченного набора образцов/практик, однако каждый обладает их уникальным сочетанием. Таким образом, контент репрезентации пользователей представляется как многомерный континуум, который можно классифицировать по-разному - в зависимости от его оригинальности, соответствия или противопоставления текущим трендам, популярности авторов публикаций. Продолжая идею Маршалла Маклюэна, можно задать вопрос - творец или потребитель тот, кто просто повторяет со своего аккаунта увиденные клише [5]? Тренды, хэш-теги и наиболее частые формы эстетического и концептуального выражения можно объединить термином «паттерны унификации контента». Можно предположить, что паттерны унификации контента являются специфической формой организации и воспроизводства содержания социальных медиа, порождающей «двойную спираль» включённости и подражания трендам наряду с дополнением и оригинальным самовыражением в них. В этом срезе, неравенство проявляется за счёт давления

мейнстрима и большей авторитетности популярных аккаунтов. Пользователь, репрезентирующий себя вне привычных паттернов рискует быть непонятым и не принятым онлайн-сообществом, что порождает необходимость осмысления баланса между оригинальностью и включённостью в текущие популярные паттерны унификации.

1. Rogers R. *The End of the Virtual: Digital Methods*. Amsterdam: Amsterdam University Press, 2009.

2. Дудина В. И. Цифровые данные — потенциал развития социологического знания / *Социологические исследования*. 2016. № 9. С. 21-30

3. Евин И. А. Сложные сети - новый инструмент изучения сложных систем. / *Сложные системы*. 2012. № 2 (3). С. 66-74

4. Манович Л. *Язык новых медиа*. М.: Ад Маргинем пресс. 2018. ISBN: 978-5-91103-411-5.

5. Маклюэн Г. М. *Понимание Медиа: Внешние расширения человека*. — Перевод с английского: В. Г. Николаев. — М., 2003. / *Электронная публикация: Центр гуманитарных технологий*. URL: <https://gtmarket.ru/laboratory/basis/3528>

СЕТЕВЫЕ ФРАКТАЛЬНЫЕ СФЕРОНЫ ОРГАНИЧЕСКОЙ СОЛИДАРНОСТИ: ГЕНЕТИКА ГЛОБАЛЬНОГО МИРА. НАРРАТИВЫ И НАУЧНАЯ НАВИГАЦИЯ.

Семашко Лев Михайлович

Глобальный Союз Гармонии

Скотт Бернард

Хейлиген Френсис

«Бог создал сфероны. Все остальное в обществе - их работа»
Перифраз афоризма немецкого математика Леопольда Кронекера:
«Бог сделал целые числа. Все остальное - это работа человека»

Великий французский социолог Эмиль Дюркгейм создал эволюционное холистическое учение органической солидарности общества. Он определил два ее ключевых фактора:

1. Универсальные взаимозависимости, вытекающие из специализации труда, интегрируемые в его кооперации, и

2. Коллективное сознание необходимых взаимозависимостей органической солидарности. Она допускает конфликты, но исключает войны, разрушающие взаимодействия людей [1]. Органическая солидарность, фактически, тождественна понятию «глобального мира» конца 20 века.

Однако, великие идеи Дюркгейма остаются на уровне нарратива солидарности, не поднимаясь на более высокий уровень научного мировоззрения. Взаимосвязь и взаимный переход этих уровней исследован здесь [2].

В данной статье мы ограничимся инновационным научным мировоззрением солидарности в рамках социкибернетики третьего порядка, т.е. социкибернетики сфер и сферононов (четырёх сферных классов населения, занятых в четырёх сферах общественного производства), предложенной тетрасоциологией более 15 лет назад [3].

Джон Кеннеди сформулировал самоочевидную истину современности: «Человечество должно покончить с войной прежде, чем война покончит с человечеством.» Но до сих пор остаются без ответа вытекающие вопросы: «Кто, Как, на Каким уровне и Когда положит конец войне и питающему ее милитаризму?»

Первая попытка ответить на них предпринята социокрибернетической «Наукой Глобального Мира», созданной в ГСГ усилиями 174 ее соавторов (в том числе нескольких лауреатов Нобелевской премии и Президента Индии) из 34 стран в течение 11 лет командной работы [4].

Формула ее научного ответа: «Сознательный мир и солидарность из структурной гармонии сферонов исключает войны». Это следует из Социокрибернетического генома 16 фундаментальных сферных кластеров общественного производства ниже. Открытие сферонов подтверждается статистическими исследованиями в трех странах, Россия, Гана и Пакистан [5], число которых растет.

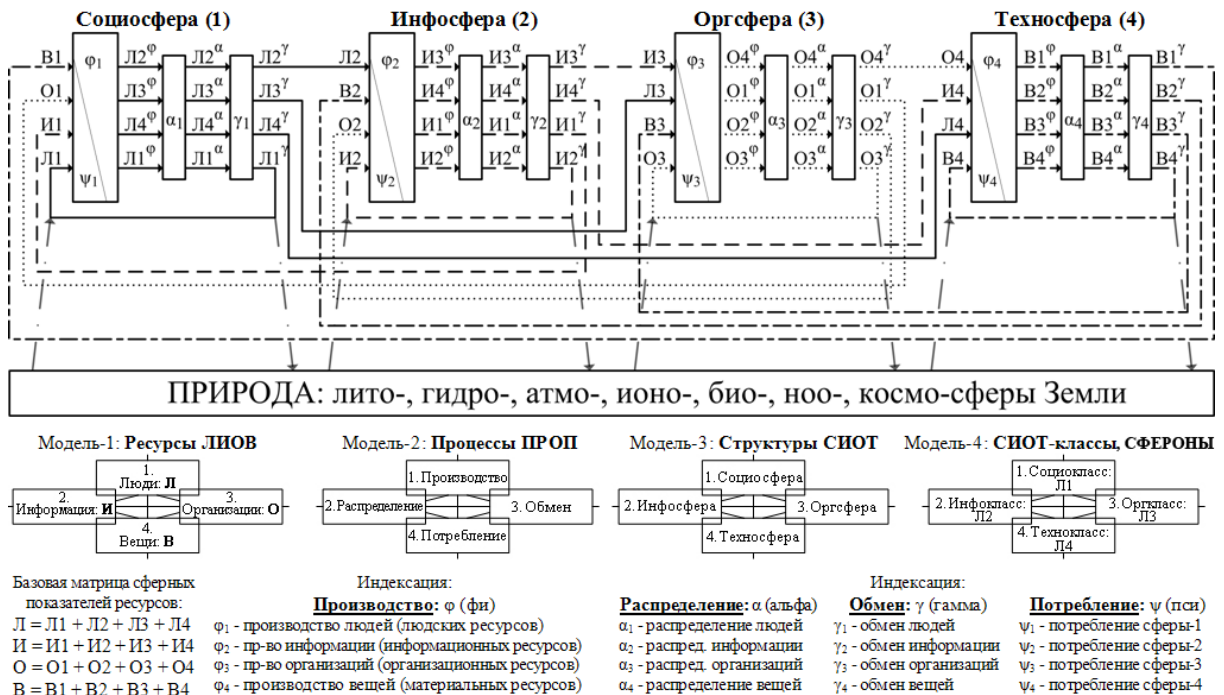

1. Дюркгейм, Эмиль. *О разделении общественного труда.* — М., 1996.
2. Heylighen, Francis (2012). *A Tale of Challenge, Adventure and Mystery:* <http://pcp.vub.ac.be/papers/TaleofAdventure.pdf>
3. Hornung Bernd, Scott Bernard, Semashko Leo (2003) *Tetrasociology and sociocybernetics: towards a comparison:* http://www.peacefromharmony.org/?cat=en_c&key=255
4. Semashko Leo and 173 coauthors from 34 countries (2016) *Global Peace Science.* New Delhi: <http://peacefromharmony.org/docs/global-peace-science-2016.pdf>
5. *Spherons: Global Peace Genetics of the XXI century.* International Statistics: http://peacefromharmony.org/?cat=en_c&key=836

ПРОБЛЕМАТИКА НОВЕЙШИХ ТЕНДЕНЦИЙ В СОЦИОЛОГИИ

Сергеев Василий Сергеевич

Санкт-Петербургский государственный университет

Исследование выполнено за счёт гранта Российского научного фонда (проект #18-18-00132)

Темпы развития современного общества ставят перед социологами новые проблемы. Под вопросом оказывается, в первую очередь, способность науки об обществе корректно описывать и объяснять те изменения, которые происходят как на микро-, так и на макроуровне. Когда мы говорим, к примеру, о постглобализации и поствиртуализации, то необходимо иметь в виду, что эти процессы, вероятно, уже в прошлом. И сейчас следует говорить о постпостглобализации и постпоствиртуализации. Это связано с особенностью работы социолога, которая включает в себя ограничения, как теоретические, так и познавательные. На данном этапе своего развития социология следует за общественным развитием. Хотя есть мнение, что она способна идти с ним вровень или даже опережать его в своих концептах, такие утверждения кажутся весьма сомнительными. Во-первых, потому что мы до сих пор имеем весьма поверхностное представление о социальном. Во-вторых, поскольку в разработанных в последнее время теориях, судя по их содержанию, предпринимаются весьма скромные шаги по схватыванию настоящего. Чаще мы видим анализ прошлого. И это объяснимо: проявление социальных изменений проще зафиксировать по прошествии некоторого времени, поскольку накопится достаточно данных. Вместе с тем, мы имеем наследство XX века в виде нерешенных теоретических проблем, которые начинают выглядеть по-новому в современных условиях. Например, проблема структуры-агентности, после ее переосмысления теоретиками посткризисного периода, обнаружила в себе новые ограничения, которые не просто было преодолеть (а преодолев, авторы столкнулись с новыми вызовами). Или проблема интеграции, которая то отсылает нас к солидарности Дюркгейма, то к глокализации Ритцера.

В чередке новых проблем и теоретических вызовов единственным путем к стабилизации академического сообщества является актуализация основных принципов современной социологии, одним из которых является принцип мультипарадигмальности. Мы видим, что в последние десятилетия активно развивается интегративная парадигма. Сколько-нибудь серьезных конкурентов у нее нет. Борьба идет между теориями, разделяющими общие базовые положения. К ним относятся: теория аутопойетических систем Н. Лумана, теория структуризации Э. Гидденса, теория социального морфогенеза и морфостасиса М. Арчер, теория коммуникативного действия Ю. Хабермаса, теория конструктивистского структурализма П. Бурдьё, акторно-сетевая теория Б. Латура и др. Характеристика социального или проблемы структуры-агентности в этих теориях опирается на общую посылку интегративной парадигмы, но реализуется по-разному ввиду отличительных особенностей, обозначенных авторами. Так, социальное у Н. Лумана и М. Арчер наделяется эмерджентными свойствами, чтобы подчеркнуть его автономность и аналитически разделить микро- и макроуровень. При этом оба теоретика подчеркивают необходимость анализа структуры и агентности с точки зрения их взаимозависимости. Н. Луман исключает индивида из системного анализа, но не умаляет его значимости в конституировании общества: «Без человеческого действия нет никаких социальных систем, и наоборот, человек может обретать способность действовать лишь в социальных системах» [1, 287]. М. Арчер добавляет в свой анализ эмерджентный уровень для того, чтобы обозначить переход структуры, агентности и культуры из одного состояния в другое. При этом она подчеркивает влияние действия на структуру, поскольку именно на этом этапе и происходит трансформация и воспроизводство последней. Теории Н. Лумана и М. Арчер являются хорошим примером того, как можно пройти между Сциллой

холизма и Харибдой номинализма. С одной стороны, они сохраняют аналитическое разделение действия и структуры. В нынешних условиях этот шаг представляется необходимым и кажется пророческим, учитывая то, когда были разработаны эти теории (последняя четверть XX века). Такое решение позволяет нам зафиксировать новое состояние действия и структуры и отделить его от их предшествующего состояния. Не только аналитически, но и эмпирически. С другой стороны, Н. Луман и М. Арчер настаивают на взаимовлиянии несоединимых прежде уровней. Это, в свою очередь, позволяет нам сейчас работать с постоянно усложняющимися социальными процессами. Потенциал этих теорий прошел проверку не только временем, но и самим обществом. Нельзя сказать, что эти теории являются полностью завершенными. Но их базовые положения допускают не только описание и объяснение современных явлений и тенденций, а также и развитие вместе с ними. Такая гибкость обусловлена изначальными идеями и положениями, среди которых и ориентация на взаимозависимость действия и структуры, и эмерджентность.

Другим примером в рамках интегративной парадигмы являются теория коммуникативного действия Ю. Хабермаса и теория структуризации Э. Гидденса. А именно их рекурсивные подходы при описании функционирования общества. И снова мы увидим некоторое сходство в общей посылке, но различие в реализации. Э. Гидденс предлагает нам схему, при которой структура и агентность являются двумя сторонами одной медали. Другими словами, он говорит об их тождественности. Структура задает некоторые правила и ресурсы, используя которые индивид стремится к достижению поставленных целей. Социальное действие поддерживает непрерывный во времени и пространстве процесс воспроизводства структуры. А структура, в свою очередь, постоянно предоставляет новые правила и новые ресурсы для нового действия. Символ бесконечности в виде повернутого горизонтально числа восемь отлично иллюстрирует этот процесс. Ю. Хабермас тоже использует рекурсивное объяснение при характеристике структуры и агентности. Однако, его круг оказывается не настолько замкнутым, как у Э. Гидденса. Знание о мире существует независимо от индивида, также как индивиды существуют независимо друг от друга, поскольку обладают отличительными особенностями. Но, вместе с тем, индивиды оказываются некоторым образом сплетены в единый социальный организм. По Ю. Хабермасу, это обусловлено тем, что все они в едином порыве не только используют это знание, но и являются теми, кто непосредственно пополняет его. Таким образом, мы имеем не совсем замкнутый круг, ведь жизненный мир, в рамках теории коммуникативного действия, является автономным от индивида, пусть и наполняется им.

Подводя итог, хотелось бы обратить внимание на то, какие разные, но, в то же время, похожие теории являются частью интегративного теоретического крыла. Принцип мультипарадигмальности открыл возможности для множества разных идей. Однако, на плаву остались лишь некоторые. И это обусловлено, в первую очередь, тем, что их авторы разделяют посылки данной парадигмы. А различная трактовка только подтверждает их серьезный аналитический потенциал и позволяет наметить вектор развития.

1. Луман, Н. *Социальные системы: очерк общей теории*. – СПб.: Наука, 2007
2. Archer, M. *Realist Social Theory: The Morphogenetic Approach*. – Cambridge: Cambridge University Press, 1995
3. Giddens, A. *Central problems in Social Theory: Action, Structure and Contradiction in Social Analysis*. – London: Macmillan, 1979
4. Giddens, A. *The Constitution of Society. Outline of the Theory of Structuration*. – Cambridge: Polity Press, 1984
5. Giddens, A. *New Rules of Sociological Method: a Positive Critique of interpretative Sociologies*. – London: Hutchinson. 1976

6. *Habermas, J. The Theory of Communicative Action Vol. 1: Reason and Rationalization of Society. – Boston: Beacon Press, 1984*

7. *Habermas, J. The Theory of Communicative Action Vol. 2: Lifeworld and System: A Critique of Functionalist Reason. – Boston: Beacon Press, 1987*

ИДЕЯ СОЦИАЛЬНОЙ СОЛИДАРНОСТИ В СОЦИОЛОГИИ В.Н. ТЕНИШЕВА

Сидорова Анна Святославна

ФГБОУ ВО "Смоленский государственный университет"

Феномен социальной солидарности в трудах российских социологов, в отличие от зарубежных исследователей, характеризуется тем, что рассматривается в аспекте причинно-следственных связей. Отечественная социология ищет причины и порядок возникновения солидарности, определяет ее типы и структуру, обращает внимание на предоставленные солидарностью возможности построения общества, основанного на единстве.

Идея солидарности прослеживается и в трудах российского социолога рубежа XIX-XX вв. В.Н. Тенишева.

В.Н. Тенишев обращает внимание на то, что различные солидарные группы в обществе не способны понять друг друга, так как руководствуются в своей деятельности понятными только им целями. Причем с развитием общества количество солидарных групп увеличивается [1, 77].

По мнению В.Н. Тенишева, формирование солидарных групп основывается на законе сходства, который заключается в стремлении индивида сохранить комфортность существования посредством достижения своих жизненных потребностей и интересов через принадлежность к той или иной группе [1, 223-225].

С целью изучения факторов, определяющих формирование солидарных групп, В.Н. Тенишевым были разработаны программы социологических исследований крестьян, горожан и чиновников. Каждая из указанных групп характеризуется специфическими для нее традиционными формами поведения, этическими традициями и социальными отношениями. Среди основных типов отношений внутри солидарной группы В.Н. Тенишев выделяет родственные, соседские, межпоколенные и экономические отношения. Таким образом, исходя из типа отношений, внутри одной солидарной группы могут образовываться другие солидарные группы [2].

Согласно социологии В.Н. Тенишева, основы солидарности социальной группы определяются не только самой группой, но и обществом в целом.

Касаемо экономической жизни страны, двойственный характер солидарной группы определяется, с одной стороны, тем, что она выполняет фискальную и административную функцию государства, с другой стороны, защищает собственные экономические интересы.

В.Н. Тенишев обосновывает исследование отдельных солидарных групп целью разработки политики, необходимой государству. Каждый представитель власти должен иметь представление об управляемых, тогда возникновение конфликтов внутри государства будет сведено к минимуму.

Таким образом, наличие социальной солидарности, по мнению В.Н. Тенишева, представляет собой позитивное явление, без которого общество не может функционировать. При этом причины образования, цели и установки солидарной группы оказывают позитивное или негативное влияние на другие группы и общество в целом. Поэтому представляет важность исследование основ формирования солидарных групп с целью осуществления контроля над ними.

1. Тенишев В.Н. *Деятельность животных*. СПб.: Типография М.М. Стасюлевича, 1889. 232 с.
2. Тенишев В.Н. *Деятельность человека*. СПб.: Типография А.С. Суворина, 1897. 190 с.

ФОРМИРОВАНИЕ КОНЦЕПЦИЙ СОЦИАЛЬНОГО КОНФЛИКТА В НАЧАЛЕ XXI ВЕКА

Соломатина Елена Николаевна

Московский государственный университет им. М. В. Ломоносова

Начало XXI века характеризуется формированием концептуально-теоретических социологических подходов к урегулированию социальных конфликтов. Они основываются на теоретическом анализе факторов, которые оказывают существенное влияние на традиционные техники разрешения конфликтных противоречий. Кроме того, в их рамках разрабатываются типологии всевозможных исходов переговорного процесса, а также выделяются определённые схемы анализа ситуации для грамотного применения внешних сил в урегулировании политических и международных конфликтов.

В рамках первого подхода конфликтное взаимодействие рассматривается как неизбежное следствие применения политического насилия, которое обусловлено существенными противоречиями в ценностях внутри групп и между ними [2;77]. Данный подход подробно раскрывается в теории игр Дж. Берковича, У. Зартмана, У. Юри и Р. Фишера, основанный на методологической предпосылке рационального устремления конфликтующих сторон - акторов. Основные действующие акторы – это военные, политические, религиозные лидеры и все те, кто принимают решения на первом уровне межгруппового конфликта. Главной задачей в данном подходе выступает прекращение насильственных действий.

Второй подход урегулирования конфликтов рассматривает прекращение конфликтного взаимодействия как результат прямого взаимодействия сторон или с участием третьей стороны. Наиболее ярким представителем выступает Дж. Бертон.

Возможные модели разрешения конфликта заключаются в устранении насильственных и деструктивных форм проявлений конфликтного взаимодействия, причины которых содержатся в неудовлетворённых интересах конфликтующих сторон [2; 78].

Третий подход актуализирует проблему трансформации современных социальных конфликтов как процесс качественного преобразования взаимоотношений, интересов, дискурсов, а в особых случаях, структурных преобразований всего общества в условиях глобализирующегося мира. Наиболее ярким представителем является Льюис Крисберг, который обосновывает конструктивный подход в управлении конфликтным взаимодействием для установления кооперативных отношений [1; 19]. Особая роль в процессе урегулирования конфликтов отводится концептуальным возможностям существующих посреднических технологий.

Таким образом, процесс урегулирования является сложным и многосоставным, цель которого может быть направлена на прекращение, разрешение или трансформацию конфликта, который стремится с пользой сочетать деятельность первого, второго и третьего уровней конфликтного взаимодействия в рамках краткосрочных, среднесрочных и долгосрочных вмешательств.

1. *Kriesberg L. Realizing Peace: A Constructive Conflict Approach. N.Y., 2015.*

2. Miall H. *Conflict Transformation: a Multi-Dimensional Task // Transforming Ethnopolitical Conflict / Ed. By A. Austin, M. Fischer, N. Ropers. Berlin, 2004.*

ИСТОЧНИКИ СОЦИАЛЬНЫХ КОНФЛИКТОВ В ЭПОХУ ЦИФРОВИЗАЦИИ

Сошнев Александр Николаевич

Сошнева Елена Борисовна

Санкт-Петербургский государственный университет

Идеи постиндустриального общества, «третьей волны», общества услуг в настоящее время дополняются дигитализацией, цифровизацией общественной жизни.

Цифровизация общественной жизни – объективный этап технологического развития общества на базе современного уровня естественных наук: математики, физики, информатики. В результате реализации научных достижений были созданы быстродействующие вычислительные системы сравнительно малой энергоемкости и материалоемкости, что позволило создать новые системы коммуникаций, изменить технологии производственных процессов за счет роботизации, преобразовать систему финансов всех уровней, а также все другие сферы жизни человека: быть, медицину, образование и т.д.

Однако цифровизация в мировом сообществе совершается отнюдь не равномерно. Россия по состоянию цифровизации занимает 41 место в мире. Относительно низкий уровень роботизации отечественного промышленного производства. Лидером цифровизации оказался банковский сектор, где первое место занимает «Сбербанк». Тот факт, что Россия занимает в системе цифровизации зависимое положение, создает первый уровень социального конфликта на мировом уровне. Наше общество оказывается уязвимым от действий лидеров цифровизации и прямо, и опосредованно. Мы используем технику и информационные технологии лидеров, и попадаем под технологический и информационный контроль.

Не смотря на то, что Россия не является лидером в сфере цифровизации, эти процессы набирают обороты, и органы власти понимают перспективы, о чем свидетельствует принятая в 2017 году программа «Цифровая экономика Российской Федерации», которая определяет перспективы цифровизации в обозримом будущем.

Избежать конфликтов цифровизации на общероссийском уровне не удастся в силу того, что отдельные отрасли имеют разный уровень технологической готовности. В свою очередь, предприятия и городские поселения также становятся средой конфликта. Высокотехнологичные производства предполагают высвобождение рабочей силы, сокращение рабочих мест, что требует трудоустройства высвобожденных. Особенно актуальным это становится в свете обсуждаемой пенсионной реформы. У собственников нет большого интереса в обновлении средств производства. У нас низкая производительность труда и высокая доля неквалифицированного труда. Этот конфликт накладывается на различие в технологическом развитии территорий, на характер общественной экономики, которая остается сырьевой.

Цифровизация как благо предполагает качественно новый характер персональной безопасности. Угрозы использования персональных данных не всегда осознаются как реальные. Вместе с тем доступ к информации может нанести экономический, моральный, психологический ущерб. Возникает новый уровень конфликтов – персональные. Они, в свою очередь, проявляются на генерационном и профессионально-квалификационном уровне. Старшие поколения, не имеющие навыков работы на компьютере, в условиях цифровизации оказываются в ущемленном положении.

Цифровизация как магистральное направление развития современного общества не свободно и не освобождает от конфликтов, что необходимо учитывать в определении перспектив.

ФРАНЦУЗСКАЯ СОЦИОЛОГИЯ П. БУРДЬЕ

Старовойтова Снежана Сергеевна

Санкт-Петербургский государственный университет

Одной из ключевых фигур французской социологической мысли является П. Бурдьё. Он известен тем, что ввел в социологию идею о синтезе конструктивизма, структурализма, марксизма и французской социологической традиции. П. Бурдьё является автором интегративной теории (конструктивного структурализма), цель которой – обнаружение латентных структур тех или иных областей социального действия. П. Бурдьё старался дать теоретическое описание социальных «полей» и деятельности индивидов – «практик».

Известной идеей П. Бурдьё является мысль о различных формах капитала в обществе, а именно, социального, культурного, экономического и символического. Как отмечает П. Бурдьё: «капитал, в зависимости от области, в которой он функционирует, и ценой более или менее серьезных трансформаций, являющихся предпосылкой его эффективного действия в данной области, может выступать в трех основных обликах: экономического капитала, который непосредственно и напрямую конвертируется в деньги и институционализируется в форме прав собственности; культурного капитала, который при определенных условиях конвертируется в экономический капитал и может быть институционализирован в форме образовательных квалификаций; социального капитала, образованного социальными обязательствами, который при определенных условиях конвертируется в экономический капитал и может быть институционализирован, например, в форме аристократического титула» [2].

Согласно идее П. Бурдьё, данные капиталы могут быть трансформированы и конвертированы в другие формы, а именно, экономический может быть конвертирован в политический, а символический в социальный. Как отмечает П. Бурдьё, только культурный капитал может быть более или менее самостоятельным. Поэтому, данная форма капитала (культурный капитал) не может просто так быть конвертирована в экономический или социальный капитал. Благодаря способности капитала конвертироваться, пишет П. Бурдьё – существует возможность его воспроизводства в обществе. По мнению П. Бурдьё, «возможность конвертации различных типов капитала служит основой стратегий, направленных на обеспечение воспроизводства капитала посредством превращений, минимизирующих затраты и потери, с которыми сопряжено само превращение (при данном состоянии отношений социальной власти)» [2].

П. Бурдьё рассматривает отдельные виды капитала как своего рода рычаги воздействия. Они выступают в роли власти и способны определить шансы на достижение желаемого в определенном поле результата. П. Бурдьё отмечает, что каждому полю соответствует свой капитал, который в том или ином поле выступает в роли власти. Примером этого может служить объем культурного капитала, который определяется совокупным шансом для получения приза или выигрыша в определенном поле. Другими словами, позиция культурного капитала, в данном случае, выступает как фактор, определяющий позицию того или иного агента в социальном пространстве. Позиция агента в данном пространстве определяется через его положение в других пространствах. Данная концепция говорит нам о том, что тот или иной капитал является объяснением механизма мобильности в современном обществе, а именно, объясняет форму неравенства данного общества.

В результате, П. Бурдьё пишет о том, что существует несоразмерность различных типов капитала, которая ведет к высокой степени неопределённости различного рода издержек среди обладателей капитала.

В результате своей работы, П. Бурдьё приходит к мнению, что прямая передача экономического капитала является одной из основных форм воспроизводства. При этом, воздействие социального капитала, как правило, выступает в роли корректировки академических санкций, то есть, как своего рода баланс. Социальный капитал, выраженный в образовательной форме, никогда не функционирует безупречно и гладко. Они (образовательные квалификации) не могут выступать самостоятельно, а также не могут быть отчуждены от своего владельца. Следовательно, их ценность возрастает пропорционально ценности их владельца. Как отмечает П. Бурдьё, это особенно касается наиболее гибких форм и областей социальной структуры.

Таким образом, можно сделать вывод, что П. Бурдьё анализирует общество через теорию конструктивного структурализма. Он выделяет четыре формы капитала, которые существуют в различных полях социального действия индивидов. Данными формами капитала являются: символический, социальный экономический и культурный капитал. Их (формы капитала) возможно конвертировать в другие формы капитала, однако при конвертации культурного капитала возникают трудности. Это связано с тем, что культурный капитал является непрерывным и рассеянным процессом, который достигает своего наивысшего состояния, при условии, что он является валидированным в целой образовательной системе.

1. Бурдьё П. *Формы капитала // Социологическое пространство Пьера Бурдьё [Электронный ресурс] URL: <http://bourdieu.name/bourdieu-forms-of-capital>. (дата обращения: 29.08.2018).*

2. Головин А.Н. *Современные социологические теории: учебник и практикум для бакалавриата и магистратуры / Н.А. Головин. – М.: Издательство Юрайт, 2016. – 377 с.*

КОНЦЕПТУАЛЬНЫЕ ПРОБЛЕМЫ ИЗУЧЕНИЯ РИСКОВ ПОЛЬЗОВАТЕЛЕЙ ЦИФРОВОЙ СРЕДЫ

Струкова Кристина Сергеевна

РГСУ

Деятельность человека, направленная на различные процессы, в рамках которых функционирует общество, в частности в пространстве цифровой среды, является основным источником существования риска. В цифровой реальности риск опосредуется через её пользователей и социальную группу пользователей.

Ряд авторов выделяют объективную и субъективную природу риска. Объективная составляющая сторона риска отражает реально существующие в жизни явления, процессы, стороны деятельности. Причем риск существует независимо от того, осознают ли его наличие или нет, учитывают или игнорируют его. Субъективная природа риска связана с возможностью выбора и альтернативных путей решения различных вопросов, путем расчета вероятности исхода того или иного события. В рамках субъективной природы риска необходимо отметить различные психологические, культурные, психофизические, идеологические особенности человека, которые влияют на степень восприятия информации. [1]

Выделяют несколько основных концепций риска. Чаще всего риск выступает как опасность или угроза. Эта концепция апеллирует к событиям, которые расцениваются как негативные и наносят вред пользователю, а под риском понимается возможность

наступления событий с негативными последствиями, то есть возможность реализации предполагаемой опасности. В цифровом пространстве для проблем, подходящих под данную концепцию, разрабатывают методику, которая способна уменьшить вероятность наступления негативных событий и последствий от них с помощью новых технологических разработок.

Концепция риска как возможности включает в себя амбивалентное состояние, при котором существование риска рассматривается с позиции успешного и неуспешного исхода события. В рамках этой концепции стоит обращать внимание на безопасность цифровых процессов для того, чтобы минимизировать риски пользователей.

Следующая концепция рассматривает риск как неопределенность. Данная концепция чаще всего находит свое применение в социологии риска, в связи с возможностью количественного подсчета показателей. Данные показатели включают в себя вероятностное распределение возможных исходов как позитивных, так и негативных. Проецируя концепцию на цифровую реальность, можно поставить задачу для риск-менеджмента – уменьшение дисперсии между ожидаемыми исходами и действительными результатами.

В литературе, посвященной теориям рационального управления, риски чаще всего рассматриваются как составляющий компонент любой целесообразной деятельности человека в рамках ресурсных ограничений и наличия возможности выбора оптимального способа достижения осознанных целей в условиях информационной неопределенности.

От выбора концептуальной модели будет зависеть методическая и техническая сторона изучения цифровой среды, если в непосредственной реальности мы можем разделить подходы, в зависимости от той сферы, которую мы изучаем: экономическая, политическая, духовная, социальная, то в рамках цифровой реальности на повседневном уровне, пользователь сталкивается со всеми сферами общественной жизни. Данная тенденция объединения сфер на одной платформе поднимает вопросы о выборе концептуальной модели для анализа рисков.

Таким образом, в эпоху быстрых перемен и нестабильности, где любая система становится уязвима, крайне важно уметь вовремя спрогнозировать возможные последствия. Необходимо иметь возможность устранить и минимизировать неблагоприятные исходы событий.

1. Окольнишникова И. Ю., Каточков Е. В. Концептуальные основы формирования и развития системы риск-менеджмента организации // Вестник ЮУрГУ. Серия: Экономика и менеджмент. 2013. №2. URL: <https://cyberleninka.ru/article/n/kontseptualnye-osno..> (дата обращения: 10.10.2018).

ОГРАНИЧЕНИЯ ОРГАНИЧЕСКОГО ПОНИМАНИЯ СООБЩЕСТВА: ВИРТУАЛЬНЫЕ ИГРОВЫЕ СООБЩЕСТВА

Тюнин Аркадий Михайлович

НИУ Высшая школа экономики

Понятие сообщества является теоретически нагруженным понятием и отсылает к нескольким различным типам социологического мышления. В рамках истории мысли могут быть выделены три мета-нарратива, которые наполняют понятие различным образом:

1. Консервативное понимание сообщества как испытывающего кризис в связи со становлением общества модерна. Для Ф. Тенниса сообщество характеризуется наличием органических связей, подчеркивает отношения семейную привязанности (*gemeinschaft*) и

отделяется от противостоящего ему понятия общества (*gesellschaft*)[1, 22-93], Э. Дюркгейм описывает схожий процесс, фиксируя его в движении от механической солидарности к органической, Г. Зиммель акцентируется на процессе социальной дифференциации, индивидуализации, или обобществления (*Vergesellschaftung*)[2, 13]. Ключевым индикатором этого рода дефиниций сообщества как морального сообщества выступает понятие индустриализации, которая сопровождается ростом социальной дифференциации, замещающей природные, целостные отношения отношениями абстрактными: деньги как меновая единица взамен персонифицированному обмену, договор и правовые, безличностные отношения вместо дружбы и эмоциональных обязательств, чуждость вместо знакомости, более того, обезличенность как черта больших городов.

2. Экологический подход Чикагской школы. Несмотря на эмпирическое внимание, уделяемое изучению сообществ (выход в «городскую лабораторию»), подход может быть назван холистским. Он сосредоточен на рассмотрении города как подверженное изменению целое, как конкурентной среды, фокусируясь на физическом росте (конурбации, *хабитат*), т.е. экспансии как процессу (Э. Берджесс, Р. Парк); к примеру, сообщества оказываются участниками процессов городского метаболизма (организация и дезорганизация), который распределяет, «сортирует индивидов и сообщества по местам проживания и родам занятий»[3, 27]. Э. Амин и Н. Трифт, характеризуя Л. Вирта и теоретиков урбанизма XX века указали, что «за гомоном, суматохой, неразберихой и неупорядоченностью городской жизни им виделось некое органическое единство»[4, 132]. Вместе с тем возможна и иная интерпретации исследовательской традиции чикагской школы. Если обратить внимание на исследование Р. Gressey «*Taxi-Dance Hall*», которое представляет собой включенное этнографическое наблюдение, то на этом основании чикагская школа сближается с *community studies*, хотя это более позднее направление. А. Handing указал на спад интереса к этой традиции: «в 1950-х годах, когда влияние некогда доминировавшей Чикагской школы городской социологии начало ослабевать и большинство новых разработок в теории городов все больше ассоциировались с городской географией и пространственным анализом»[5, 28]. Зачастую эти исследования сопряжены с феноменом власти, например, у F. Hunter в «*Regional City*» (1953) и у R. Dahl в «*Who Governs?*» (1961). Остановившись на двух вариантах прочтения творчества чикагской школы, мы следуем за анализом M. Bertotti, локализовавшем чикагцев в рамках двух теоретических нарративов [6].

3. Социально-антропологический метод. Классическими работы по этнографии и социальной антропологии, выполненные Б. Малиновским [7], А. Редклиф-Брауном, К. Гиртцем предполагали обследование, наблюдение в физическом модусе существования сообщества, т.е. обследование примордиальной общности как замкнутой физической единицы. Сами по себе этнографические методы подразумевают физический контакт, времяпрепровождение, ознакомление с элементами культуры, которые составляют, по мнению Т. Voellstorf, её центральную силу: "Воплощенная телесность формирует центральную силу этнографии (Wacquant 2004) [8, 384], предлагая нам опыт в практиках и в разделении общего мира с его участниками». Такой тип исследования предполагает полное погружение в небольшую группу или сообщество и поддержания коммуникации со всеми участниками.

Однако мы полагаем, что традиционные подходы, мыслившие сообщество как географически определенную группу, должны быть переосмыслены с появлением глобальных средств коммуникации; Е. Варшавер подчеркивает, что M. Bertorri был осуществлен переход от локального понимания сообщества к нетерриториальной концептуализации [9]. Следуя этой мысли, мы полагаем, что в качестве основополагающего критерия сообщества должно выступить единство практических действий (*community of practice or communities of interest*) [10, 1-19], которое переключает внимание от физической явленности и границы группы к практическим действиям

индивидов. Акцент на единстве практических действиях и совместном препровождении позволяет использовать в качестве актуального и при этом не связанным с локализацией понятие «community of play» [11, 203]. Такие мультидисциплинарные направления, как game studies и netnography относятся к практике человека, играющего в онлайн игры не только как к времяпрепровождению, но как к продуктивным, креативным и коллективным действиям, в соответствии с динамикой группы или сообщества. Понятие игрового сообщества является объяснительным элементом для устойчивых видов социальной и интеллектуальной деятельности, связанных с созданием идентичностей и не ассоциирующихся с территориально определенной и существующей исключительно в физическом модуле группы [12, 888].

1. *Tonnies F. Community and Civil Society. Cambridge University press. 2001. 278p.*
2. *Joan E. Grusec and Paul D. Hastings (eds), Handbook of Socialization: Theory and Research. New York/London: The Guilford Press. 2007. 737p.*
3. Берджесс Э. Рост города: введение в исследовательский проект. В кн. Чикагская школа социологии. Сборник переводов / РАН ИНИОН. Сост. и пер. Николаев В.Г.; отв. ред. Ефременко Д.В. – М.: 2015. –430с.
4. Амин Э, Трифт Н. Города: переосмысляя городское. М.: Красная ласточка. 2017.
5. *Handing A. The history of community power. Theories of Urban Politics. 2nd. Ed L., 2009. pp. 28-56.*
6. *Bertotti M. Connected Communities. A review of conceptualization and meaning of «community» within and across research traditions: a meta-narrative approach. URL: <http://www.ahrc.ac.uk/documents/project-reports-and-reviews/connected-communities/a-review-of-conceptualisations-and-meanings-of-community-within-and-across-research-traditions-a-metanarrative-approach>*
7. Малиновский Б. Избранное: Аргонавты западной части Тихого океана. М.:2004. – 552с.
8. *Wacquant L. Following Pierre Bourdieu into the field. Ethnography. Vol (5)4. P.387-414.*
9. Варшавер Е. Сообщества мигрантов в Москве: механизмы возникновения, функционирования и поддержания. НЛО. 2014. №3. (127).
10. *Brubaker R. The «Diaspora» Diaspora. Ethnic and Racial Studies. 2005. Vol. 28. № 1. P. 1-19*
11. *Pearce C. Communities of Play: Emergent Cultures in Online Games and Virtual Worlds. MIT Press, 2008. – 499p.*
12. *Steinkuehler K. Williams D. Where everybody Knows Your Name: Online Games as «Third Places». Journal of Computer-Mediated Communication. №11. 2006. P.888.*

СЕТЕВАЯ МОДЕЛЬ ОРГАНИЗАЦИИ ГЛОБАЛЬНЫХ СИСТЕМ В СОЦИОЛОГИИ МОБИЛЬНОСТЕЙ ДЖ.УРРИ

Федорова Светлана Александровна

Аннотация: В статье анализируется сущностная природа сетевой модели организации глобальных систем в социологии мобильностей Дж.Урри. Рассматриваются такие характеристики сетевой модели как внутрисетевые “слабые связи”, аристократический принцип организации, положительная обратная связь. Указывается на

трансформацию в рамках сетевой модели понятия капитала, разрабатываемого в социологии П.Бурдьё. Дается описание новых сетевых общностей, оформляющихся внутри глобально-интегрированных сетей.

Теоретический проект социологии мобильностей Дж.Урри оформляется в соответствии с законами и принципами теории комплексности. Данная теория рассматривает современный мир как самоорганизующуюся систему взаимозависимостей, охватывающую как физические, так и социальные процессы. Отмеченный теоретический факт означает, что теория мобильностей признает первенство в формировании социального порядка за глобальными мобильными системами. В своей работе «Глобальная сложность» Урри рассматривает несколько топологических моделей, характеризующих глобальные системы: регионы, сети и потоки [2, 40-49]. Целью данной статьи является аналитика сетевой модели организации глобальных систем. Реализация поставленной цели предполагает обращение к следующим тематическим рубрикам: определение сущностной природы сетевой структуры, фиксация механизмов оформления, воспроизводства и стабилизации сетевых взаимодействий, описание новых сетевых общностей.

Как было отмечено выше, в мобильной социологии Урри сеть является одной из топологических моделей организации глобальных систем наряду с регионами и потоками. В отличие от регионов, обладающих ясными и отчетливыми территориальными границами, четкой представленностью групп, сообществ и институциональных образований, сетевая структура имеет иную природу. Глобально-интегрированные сети отличаются: способностью простирается через различные регионы, пространства и времена, реляционное постоянство между компонентами, которое производит инвариантный результат, называемый “неизменной мобильностью” (immutable mobiles) [2, 41]; рутинный и стандартизированный тип сетевых продуктов и результатов. Под инвариантным результатом Урри понимает устойчивую и относительно предсказуемую структуру сложных сетевых связей и взаимодействий, реализующуюся посредством пересекающихся движений людей, технологий, объектов. Как и всякая комплексная структура сеть гибридна, следовательно, представлена в виде сложного соединения технологической инфраструктуры и сетевых социальных практик. В отличие от потоковых структур, которые темпоральны по своей природе, сети являются пространственной мобильностью.

Определяя сети как морфологию современных обществ [1, 383], Урри наделяет их способностью задавать особую диффузную логику взаимодействий и взаимозависимостей, а также производить новые виды социальных практик. Комплексной характеристикой сетевой структуры является понятие внутрисетевых “слабых связей”. Это системное явление, которое производится сетью и не зависит напрямую от взаимодействий эмпирических индивидов. Данный эффект позволяет Урри определить сеть как систему, организующуюся в соответствии с аристократическим принципом, который выражается формулой: “богатый богатеет, а бедный беднеет” [1, 389]. Аристократический принцип является, по Урри, принципом, доказывающим высокий уровень структурированности сетей, а также наличие мощных индивидуальных или коллективных акторов, выполняющих ключевую роль при смене системой ее состояний [1, 394].

В рамках сетевой модели Урри расширяет понятие капитала, разрабатываемое П.Бурдьё. Категория капитала разрастается до масштабов сети. Рост и природа сетевого капитала, как основного сетевого ресурса, соотносится с аристократическим принципом организации сетевой структуры и осуществляется по правилам положительной обратной связи. Личные встречи во время конференций, переговоры в неформальной обстановке кафе и клубов, значительно расширяют круг связей и знакомств, способствуя росту сетевого капитала. Наблюдается устойчивая корреляция между понятием сетевого капитала и уровнем доверия в сети. Следует отметить, что сетевое доверие, оформляясь в

среде глобальных мобильных систем, пребывает в модусе автономии от официальных государственных институций. Таким образом, контроль над поведением участников сети поддерживается средствами самой сетевой структуры, а воспроизводство, стабилизация и поддержание этой структуры происходит посредством личных встреч, коммуникаций, обязательств и др.

Сетевые структуры производят трансформации во включенном в них регистре социальных практик, которые перестраиваются и реорганизуются в соответствии с мобильными принципами сети. Значительные расстояния между связываемыми и значимыми сетевыми элементами, рассеивающийся и смешанный характер связей, фрагментация сетевых сегментов – все эти отличительные принципы сетевой структуры актуализируются в особом типе “кочевого сетевого работника”, в мультикультурном составе рабочих команд, в постоянных и множественных контактах между представителями различных компаний и др. Наблюдается встраивание сетевых принципов организации в семейные и дружеские отношения. Появляется феномен “смутной” семьи [1, 402], когда каждый член супружеской пары строит свою карьеру автономно от своего спутника, а также пространственно отделен от него.

Резюмируя сказанное, еще раз кратко перечислим отличительные черты и принципы сетевой модели организации глобальных систем. Глобально-интегрированные сети пространственны, гибричны, имеют высокий линейный уровень организации, устойчивые и предсказуемые связи между компонентами, целевой характер мобильностей. Переход между уровнями сетевых систем может осуществляться в соответствии с правилами положительной обратной связи.

1. Урри Дж. Мобильности [Текст] / Пер. с англ. А.В.Лазарева. М.: Праксис, 2012. 576 с.

2. Urry J. Global Complexity. Cambridge: Polity Press, 2003. 172 p.

ИНТЕГРАЦИОННЫЕ ПРОЦЕССЫ И КОНФЛИКТЫ В СВЕТЕ ИННОВАЦИОННОГО РАЗВИТИЯ ОБЩЕСТВА

Фетисов Владимир Яковлевич

Санкт-Петербургский государственный университет

Необходимое условие сохранения общества – определенная степень интеграции его основных классов, слоев и групп. Она зависит от состояния социальной структуры и стратификации, измеряемых децильным коэффициентом, удельным весом каждого слоя и возможностями социальной мобильности. Существуют две крайности в социальной дифференциации общества – уравнительность и поляризация. Абсолютизация каждой из них, как показал исторический опыт, ведет к стагнации и крушению социальных систем. Среди факторов, обеспечивающих стабильность общества: удовлетворенность большинства существующим положением, соответствующий времени уровень и качество жизни основных слоев, возможность для восходящей социальной мобильности, способность осуществлять контроль над неструктурными элементами, наличие общих ценностей...

Существует субординация факторов, которую следует иметь в виду, ибо нередко высшее руководство государства призывает народ к единству, не создавая реальных условий для его реализации. Особенность современного общества заключается в том, что обеспечить его интеграцию и, следовательно, сохранение возможно не иначе, как посредством развития. В прошлом эти процессы, как правило, противостояли друг другу: развитие происходило за счет сохранения и, наоборот, само нередко приносилось в

жертву стабильности. История многих стран, особенно России, демонстрирует господство этих крайностей, что порождало острые социальные противоречия и конфликты, смену революций контрреволюциями, радикальных реформ – архаикой. В современную эпоху ситуация существенно меняется. Общество может обеспечить свое устойчивое сохранение через собственное развитие. Одна из основных причин крушения советского строя – резкое снижение темпов развития страны, прежде всего, - экономики.

Новый тип взаимодействия между данными процессами вызван рядом объективных причин. Во-первых, речь идет о возвышении и росте потребностей населения, что можно обеспечить за счет постоянного обновления способов и средств их удовлетворения, перехода к новым технологическим укладам. Во-вторых, имеется в виду острая конкурентная борьба в мире, где проигравшие страны обречены на неэквивалентный обмен, на сырьевую экономику, а победившие пожинают плоды технологической ренты. В-третьих, необходимость в развитии общества диктуется тем, что иначе трудно обеспечить самостоятельность и обороноспособность государства. Политика применения различных санкций, проводимая США и рядом других стран по отношению к России, направлена именно на торможение процесса ее развития и, следовательно, на ослабление и распад страны.

Развитие общества как императив современности предъявляет но-вые требования и к конфликтам: более глубокому пониманию их роли в жизни общества, раскрытию их субординации, поиску оптимальных способов и средств решения... Сторонники структурного функционализма, делая акцент на стабильности общества, оценивали конфликты как нежелательные явления, ведущие к его дисфункциональному состоянию (Т.Парсонс). Более верна другая парадигма (Р.Дарендорф, Л.Коузер), согласно которой они, наоборот, трактуются как норма жизни. Более того, цивилизованное разрешение конфликтов следует считать условием развития социума. Конфликт есть силовое динамическое воздействие, оказываемое индивидами, различными группами и общностями друг на друга с целью удовлетворения своих по-требностей, реализации интересов и ценностей. В основе конфликтов лежат противоречия. Однако последние далеко не всегда перерастают в конфликты.

В результате социальной поляризации российского общества значительная часть элиты не заинтересована в его инновационном развитии, что создает почву для явных и латентных конфликтов. Между тем, функция конфликтов состоит в том, что их осознание и решения, во-первых, выявляет и реализует силы и способности людей как социальных субъектов; во-вторых, превращает в реальность принципы социальной справедливости, тем самым объединяя общество и, в-третьих, способствует созданию новых норм и институтов, необходимых для инноваций. Анализ производства, происходящих там конфликтов между работодателями и работниками, как показывают эмпирические исследования, свидетельствует о том, что они протекают на низком уровне.

Раскрытие связей и взаимодействия между интеграционными про-цессами общества, его развитием и конфликтами – важная задача социоло-гии. Решение ее – веха на пути преодоления атомизации и фрагментации социологического знания, превращения его в систему, способную более эффективно реализовать свои как познавательные, так и социальные функции.

ОКОЛОРЕЛИГИОЗНЫЕ ФЕНОМЕНЫ КАК ОТРАЖЕНИЕ НОВЫХ СОЛИДАРНОСТЕЙ В ОН-ЛАЙН ПРОСТРАНСТВЕ

Фомин Егор Васильевич

Мыслители различных социологических направлений и школ по-разному представляют человеческую религиозность в мире будущего. Каждый рисует свою

картину верований, их формат и место в кибермире. Их мнение едино в одном – искусственный интеллект существенно повлияет на традиционную религиозность.

Одной из самых дискуссионных публикаций 2017 года стала книга Юваля Ной Харари «Homo Deus. Краткая история будущего», в которой автор заявил о рождении нового типа религиозности – датаизма (от англ. data – данные). Датаизм соединяет биологические (теория Ч.Дарвина) и математические (теория А.Тьюринга) законы и сводит их к единым алгоритмам. Догмой датаизма является поклонением данным: «Как у всякой религии, у датаизма есть практические заповеди, заветы, предписания. Первое и главное: датаист обязан максимизировать поток данных, подключаясь ко все возрастающему числу медиа. Второе предписание – подсоединять к системе всех и вся (миссионерство)... наши тела, и машины на улице, и холодильники на кухне, и кур в курятниках. Абсолютно всё должно быть подключено к Интернету Всех Вещей». [1, с. 444]

С помощью алгоритмов, которые подчинят человеческую жизнь, по прогнозам Харари, к 2100 году, модернизируется и природа человека. Изменятся ценности, которые приведут к созданию техногуманизма. Появятся новые сложности нравственно-морального характера: как научить искусственный интеллект отделять добро от зла? Сможет ли искусственный интеллект изобрести собственную религию, если сможет, на каких догмах она будет основана?

Институциональное оформление датаизма уже получил. В 2010 году студент Уппсальского университета Исаак Герсон основал Миссионерскую церковь копимизма (от англ. copy me — «копируй меня»), которая в Швеции была признана религией. Копимизм не признает богов и считает священным обмен знаниями. Его основные догмы: интернет священен; программные коды законны; знания принадлежат каждому; поиск знания - священное действие; круговорот знаний - священное действие; копирование - священное действие; коммуникация - священное действие.

Но являются ли данные феномены религиозными с точки зрения классической социологической традиции?

Э. Дюркгейм в работе «Элементарные формы религиозной жизни (1912 г.)» так определил понятие религии: «Религия представляет собой целостную систему верований и обрядов, относящихся к священным вещам, то есть вещам отдельным и запретным; это система таких верований и обрядов, которые объединяют в одну моральную общину, называемую церковью, всех тех, кто признает эти верования и обряды». [2, с.231] Эта универсальная формула, по мысли Дюркгейма, работает для всех религий – от самых примитивных до самых развитых. Первобытные религии и современные являются религиями, различаясь богатством идей, чувств, символов. Разберем данное определение на необходимые элементы.

Во-первых, определение содержит необходимую категорию «священного». Во-вторых, она заявляет, что у «живой» религии всегда имеются два аспекта – ортодоксия (правильное знание), и ортопраксия (правильная практика). Во-вторых, религия – всегда явление социальное, верующие неизбежно объединяются в «церковь» – т.е. группу единомышленников-единоверцев, «моральную общину». «Всюду, где мы наблюдаем религиозную жизнь, она имеет своим субстратом определенную группу», – говорит Дюркгейм. [2, с.226] Если нет носителей – религия «мертва».

Перечисленные феномены датаизма и копимизма могут восприниматься или считаться отчасти религиозными, что порождает необходимость давать каждому из них свое определение и определять их функции. Не только понятие религии будет по-новому определено и понято в новом мире, в скором времени потребуются новая трактовка таких понятий как деноминация, культ, ересь, ритуал. Это лишь часть вопросов, на которые сегодня не существует ответа и, которые ученым только предстоит решить.

1. Юваль Ной Харари. *Ното Deus. Краткая история будущего. «Синбад»*, 2018.
2. Дюркгейм Э. *Элементарные формы религиозной жизни. Тотемистическая система в Австралии. (Введение, Глава 1.) // Мистика. Религия. Наука. Классики мирового религиоведения. Антология.* - М.: Канон+, 1998. 432 с.

ТЕХНОЛОГИИ ВЕДЕНИЯ ИНФОРМАЦИОННОЙ ВОЙНЫ КАК ФОРМЫ КОНФЛИКТА В ГЛОБАЛЬНОМ ЦИФРОВОМ ОБЩЕСТВЕ

Харсеева Алла Викторовна

Современный кризис международных отношений между Российской Федерацией и рядом стран блока НАТО, создал объективные условия для ведения активного информационного противоборства. В отличие от экономических способов или вооруженного противостояния, направленных на достижение наиболее выигрышных позиций на мировой политико-экономической арене, информационное противоборство в XXI веке, в процессе становления информационного общества и возникновения глобального медиапространства гораздо более экономически целесообразно. Целесообразность применения технологий информационной войны заключается в высоких показателях эффективности коммуникативного воздействия на общественное мнение в сфере политики.

Информационное противоборство всегда имело место в международных отношениях. Упоминание его можно отметить в трактате Сунь Цзы по военной стратегии «Искусство войны» [1]. Однако первые десятилетия XXI века показали, что с распространением коммуникационных технологий информационное противоборство приобретает качественно иное значение в виде конкретных информационных войн и информационно-психологических операций, а СМИ становятся акторами на мировой политической арене.

В современных условиях, когда Российская Федерация становится объектом информационных воздействий, которые по масштабу возможного ущерба сравнимы с оружием массового поражения, выявляется необходимость изучать феномен информационной войны, идентифицировать его, анализировать применение социальных технологий ведения информационных войн в сфере массмедиа. Кроме того, представляется важным разрабатывать способы адекватного противостояния методам информационного воздействия с целью минимизации производимого войнами ущерба, а также прогнозировать действия противников и выработать собственную стратегию противодействия. Все эти меры крайне актуальны для сохранения Россией своей целостности, представления себя в медиапространстве и в мире в целом как самостоятельного государства, соблюдающего нормы международного права, но имеющего право на проведение собственной независимой политики.

В качестве основного теоретического подхода к построению методологии данного исследования был выбран социокоммуникативный подход [4]. Его характерной особенностью является возможность рассмотрения СМИ как акторов, ведущих информационные войны. Внимание исследователей акцентировано на информационном контенте, привносимом в процессе использования манипулятивных технологий и создающем смысловое пространство, медиапространство. Последнее определяет форму восприятия действительности аудиторией этих СМИ. Таким образом, для определения использования социальных технологий информационной войны, было проанализировано информационное содержание медиапространства зарубежной прессы. Информационные сообщения в прессе были посвящены вышеуказанным Олимпийским играм, и в них прямо

или косвенно затрагивалась тема Российской Федерации и российских спортсменов. В качестве основного метода данного анализа был выбран контент-анализ, который позволяет идентифицировать наличие и частоту употребления тех или иных приемов ведения информационных войн.

В качестве иностранных массмедиа были выбраны информационные каналы: американский CNN international, британский BBC World Service, немецкий Der Spiegel international и французский France24 в период с декабря 2014 года по август 2016 года.

Прежде чем перейти к непосредственному обозначению информационного сопровождения «повесток дня» формируемых в ходе реализации информационной войны против Российской Федерации на разных её этапах, необходимо обозначить выбор для последующего анализа конкретных объектов информационных атак в вышеуказанной войне [3]. Так, явным объектом атаки, на который оказывалось прямое информационное воздействие были российские спортивные структуры, в частности, РУСАДА (российское антидопинговое агентство) и ВФЛА (всероссийская федерация легкой атлетики). Объектами второго порядка, которые изначально не были прямым объектом атаки, но которые так же ей подвергаются через атаку объектов первого порядка, являются: российские спортсмены и российские правительственные структуры (которые, впоследствии, трансформируются в объекты первого порядка). Третий уровень объектов содержит такие объекты, которые напрямую не включены в тот информационный повод, который задаётся информационной атакой, но, в силу своего положения или деятельности, события, происходящие в данной сфере, оказывают влияние и на них или их поведение (воздействие «отраженного удара»). В данном случае в качестве таких объектов мы можем обозначить Президента Российской Федерации В.В. Путина и президента Международного олимпийского комитета (МОК) Т. Баха.

С определением объектов информационной атаки начинается скрытый этап информационной операции. На протяжении этого этапа осуществляется проверка реакций на возникающие в медиасфере небольшие информационные поводы, отвечающие интересам общей стратегии проведения информационной войны. После проведения анализа контента медиасферы данного периода, было выявлено сенсационное информационное сообщение. Оно маркирует начало проведения явного этапа информационной войны против России. Это - выпуск газеты The New York Times под заглавием: «Российский инсайдер говорит, что олимпийское золото подпитано государственным допингом». [7] Размещение данного сообщения послужило поводом к появлению в дальнейшем доклада Макларена (который, фактически, и является главным информационным поводом для использования социальных технологий ведения информационных войн). В качестве предшествующих ему «проверочных» сообщений скрытого этапа мы можем рассматривать упомянутый ранее в тексте работы фильм, показанный в декабре 2014 года на немецком телеканале ARD [8] о коррупции в спортивных российских структурах и мошенничестве с пробами российских спортсменов, а также обвинение в ноябре 2015 года бывшего главы московской антидопинговой лаборатории Г. Родченкова в уничтожении проб российских спортсменов после истечения срока их хранения. Последнее произошло за несколько дней до предполагаемой их проверки сотрудниками всемирного антидопингового агентства, о которой сотрудники ВАДА его уведомили. Еще один информационный повод - смерть двух бывших руководителей РУСАДА (В. Синева и Н. Камаева). Исходя из данных информационных поводов, мы можем проследить логику построения информационной операции на основе двух основных идей: наличие коррупции в организациях и наличие попыток её сокрытия. Попытками сокрытия выступают: уничтожение проб спортсменов, «скрупулезная смерть» двух лиц, имеющих прямое отношения к данным организациям. Вопрос о негласной государственной поддержке подобных решений является фоновой темой данной операции.

Однако, для того, чтобы вышеуказанные утверждения были признаны действительным фактом начала информационной войны против России, необходимо подробнее рассмотреть то наполнение медиапространства, которое сопровождало данный этап информационной войны. Прежде всего, необходимо ещё раз уточнить, что данный этап является подготовительным и скрытым. Социальными технологиями выступают, как манипуляции, связанные с искажением информации, так и манипуляции, применяемые в связи со способом предоставления информации. Форма подачи сообщений остаётся неагрессивной, неявной (несмотря на сенсационность сообщения) и максимально приближенной к виду «безличного сообщения из надежных источников». Данного эффекта удалось достигнуть за счёт такой технологии манипуляции общественным мнением, используемой в информационных войнах, как ссылка на авторитетный источник. Данный источник, в первом обозначенном случае, имеет сразу два уровня: ссылка на данные другого СМИ и тот источник, который этот СМИ использовал. Вторым типом источника являются свидетели обозначаемого в СМИ сюжета. Эти свидетели - лица, непосредственно относящиеся к рассматриваемой сфере, что повышает степень доверия к информации, предоставляемой ими за счёт «эффекта ореола». Рассмотрим подробнее, как этот механизм реализовывался. В данном случае, источником, со ссылкой на который формируют свои медиасообщения анализируемые нами каналы, является немецкий телеканал ARD, выпустивший указанный фильм-расследование [8][9][10][11]. Наличие подобного источника позволило другим каналам осуществить пересказ содержания его сообщения со ссылкой на данный источник. Это с одной стороны, перенесло ответственность каналов за верификацию предоставляемой информации на канал-источник, поскольку они говорят не о самом расследовании, а об информации, который предоставляет канал ARD по данному расследованию, а с другой стороны, послужило возможностью для проведения технологий манипуляции общественным сознанием в ходе информационной войны. Максимизация количества информационных сообщений, затрагивающих данную тематику, становится основой реализации методов повторения и демократизации шума в медиапространстве. Многочисленные сообщения, с одной стороны, приводят к убеждению в правдивости указанной информации за счёт многократного её повторения из разных информационных источников (что зачастую осуществляется совместно с методами «упрощения» и «утверждения для донесения главной идеи сообщения без конкретных деталей»). С другой стороны, с внесением незначительных добавочных положений в общее информационное течение, сообщения вводят собственные идеи в данный информационный повод, которые, находясь под «эффектом ореола» от основного сообщения, так же будут восприниматься как истинные. При этом, так же, большое количество сообщений, посвященных единому поводу, но в вариативных формах изложения позволяют «замаскировать» изначальное сообщение своими формулировками, что особенно заметно в анализируемых условиях размещения в медиапространстве. Изначальное сообщение было оформлено на немецком языке, что несколько ограничивало количество воспринимающей аудитории по сравнению с его англоязычными аналогами. Так, например, CNN особый акцент придает тому факту, что «Российское правительство финансирует и контролирует Российскую федерацию легкой атлетики, РУСАДА и национальную лабораторию допинг-контроля». В тексте приводится ссылка на отдельную статью, посвященную этому вопросу. [12]

Выявленный метод «введения большого количества ссылок прямо или косвенно касающихся темы или лиц, задействованных в данной теме для подтверждения её легитимности или формирования устойчивых ассоциативных связей» является показательным методом британского BBC. В статье данного канала используется гармоничное включение 12 ссылок на сообщения, связанных с обсуждаемой темой. Среди них, например, находятся две ссылки, связанные с заявлениями В.В. Путина о кризисе на Украине [10] и с ежегодным обращением к Федеральному Собранию Российской Федерации, которое определили стереотипным выражением: «His talk of a new "Iron

Curtain"»[10]. Так же, подтверждением указанной ранее схемы построения информационного сообщения может служить рассмотрение исключительно заголовков данных статей. По их заголовкам, с учетом фактора краткого интернет-просмотра новостных сообщений за день без прочтения внутреннего содержания, можно выявить следующую информационную картину происходящего: «Большинство российских спортсменов используют допинг, утверждает немецкий документальный фильм»; «Российский допинг: документальный фильм обвиняет атлетику»; «Нация допинга - Россия»; «Россия обвиняется в организации массового допинга спортсменов». Все заголовки формируют упрощенный образ происходящих событий. Далее, эти данные получали распространение и повторения уже в форме новых сообщений, таких, как «Допинг: скандал в поле зрения после сотни «аномальных» анализов крови атлетов» [13]; «Утечка допинговых файлов ИААФ: ВАДА “очень встревожен” утверждениями» [14]; «Допинг в России. ВАДА формирует комиссию по расследованию» [15] и другие.

Схожая схема предоставления информации в медиасфере действует и в следующих двух примерах данного этапа информационной войны. Обвинение главы московской антидопинговой лаборатории Г. Родченкова озвучивается и распространяется со ссылкой на отчет комиссии ВАДА. Это можно отметить на примере статьи «Руководитель российской антидопинговой лаборатории уходит в отставку» [16]. Сообщение соединяется с рядом других утверждений, придавая им всем равную степень правдивости. Это можно отметить в сообщении: «Допинговый скандал в России: 5 самых шокирующих обвинений» [17], в котором, в том числе, вновь поднимается тема участия российских спецслужб (а через них и государственного аппарата) в поддержании мошеннической допинговой системы в России. Необходимо так же сказать, что сама тема спецслужб или, точнее, ФСБ, участвующих в данном процессе тем или иным образом, часто затрагивается в сообщениях о «допинговом скандале» или близких к нему. Ярким проявлением этого явления стало освещение смертей В. Синева и Н. Камаева - бывших руководителей РУСАДА. Под заголовком «Второй бывший российский антидопинговый чиновник внезапно умирает» вышла статья, в которой давался намек на причастность спецслужб к «внезапной смерти сразу двух антидопинговых чиновников от “серьезного сердечного приступа”» в возрасте 52 лет. Содержалась ссылка на то, что «Всемирное антидопинговое агентство выпустило краткое заявление, в котором говорится, что было “грустно” узнать о гибели двух мужчин» [18]. Но, тем не менее, в данных случаях не приводится прямого указания на их причастность ФСБ. Приводятся только поверхностные намёки, которые, фактически, на этом этапе проверки реакций, оформляются в подозрение о причастности внешних сил к этим происшествиям. В качестве примера можно привести слова бывшего генерального директора РУСАДА Р. Хабриева о том, что Н. Камаев никогда не жаловался на проблемы с сердцем [19]. В данном контексте эти утверждения являются намёком на невозможность смерти от естественных причин в связи с болезнью сердца.

Таким образом, на момент начала осуществления явной стадии операции рассматриваемой информационной войны, в мировом медиапространстве уже были достаточно успешно апробированы несколько возможных направлений информационных атак, в ответ на которые не было представлено серьезных противодействий. Напротив, можно даже сказать, что принятые конструктивные меры для улучшения функционирования российских спортивных структур и сотрудничество с ВАДА по вопросам антидопинговых проверок использовались как признание правдивости обвинений и/или информационной незащитности данной сферы, на базе чего строились дальнейшие информационные операции. Данные процессы сформировали в мировом медиапространстве необходимые для перехода к активной фазе информационной войны условия: наполнение информационного пространства полнотой информации, отвечающей целям информационного воздействия; формирование темы в качестве актуальной, а также формирование достоверных источников её проведения.

Явная стадия информационной войны началась с выпуска в мае 2016 года статьи в газете The New York Times[7] под заглавием: «Российский инсайдер говорит, что олимпийское золото подпитано государственным допингом», основанной на интервью Г. Родченкова. В интервью Родченков утверждал наличие государственной допинговой программы в России. Важно отметить, что день выпуска интервью совпадает с моментом подачи им совместно с кинодокументалистом Б. Фогелем открытого письма на имя главы МОК Т. Баха и президента ВАДА К. Риди с предложением о проведении независимого расследования и научной проверки данных обстоятельств.

Если провести аналогию по используемым социальным технологиям ведения информационных войн в скрытой и явной фазах, то очевидно, что схема её реализации остаётся прежней, только переходит на качественно более высокий уровень: есть некий источник информации - Г. Родченков, осуществивший «вбрасывание» подготовленной информации в публичное поле, то есть, в данном случае, в медиасферу. Данный источник, как и в случае с документальным фильмом ARD, был непосредственно связан со сферой спорта. Однако, факт не просто принадлежности Родченкова к данной сфере, но и занимаемая им ранее должность директора Московской антидопинговой лаборатории увеличила степень доверия к предоставляемой им информации. Аудитория восприняла его как компетентное в данном вопросе лицо. Однако, если на предыдущем этапе ведения информационной войны информационный повод, его широкое освещение и «самостоятельное» развитие послужили причиной для усиления внимания к вопросу антидопинговых проверок, то в данном случае было совершено продуманное правовое сопровождение информационной войны, которое позволило ей развиваться в «доклад Макларена», опубликованный 18 июля 2016 года. Очевидно, как информационный повод становится основой для принятия управленческих решений, их обоснования. Это так же является одной из основных причин для реализации информационных операций.

Данный доклад является идеальным источником формирования сообщений, которыми необходимо наполнить медиапространство для ведения информационной войны. Как и в случае с расследованием телеканала, доклад является авторитетным источником, на который можно ссылаться без ответственности за содержание данного доклада. При этом статус Р. Макларена как независимого специалиста, приглашенного ВАДА, увеличивает степень доверия к информации, что вызывается, в том числе, «ореолом» данной организации. Но, что важнее всего в данном случае, данный доклад на официальном уровне утверждает все те «информационные вбросы», которые были испытаны на предыдущем этапе, что дало возможность для более конкретных реакций на информацию и обвинений [20].

Описание выводов этого доклада получили очень масштабное распространение за очень небольшое время, послужило возможности повторения тезисных выводов Р. Макларена, которые, фактически, и являются уже упрощенными стереотипными выражениями для реализации метода «повторения». А также данные выводы получили ряд откликов со стороны официальных лиц [21]. Более эмоциональный подход использует CNN, выпуская новостное сообщение с заголовком: Российский допинг: «Беспрецедентное нападение на целостность спорта и Олимпийские игры» [22]. В данной статье, помимо указанных тезисов, главным лейтмотивом является фраза: «России должно быть запрещено участие во всех международных соревнованиях, включая Рио». Для подтверждения того факта, что данная настойчивая рекомендация является желательной для всей мировой общественности, автор статьи активно использует метод «ореола» [23] официальных лиц для подтверждения этой позиции. Одним из таких лиц выступил глава антидопингового агентства США Т. Тайгарт, обладающий большим кредитом доверия после участия в разоблачении американского велосипедиста Л. Армстронга в обмане с наркотиками, представитель ВАДА Б.Николс, спортивный аналитик К. Бреннан и другие.

На следующий день после публикации «доклада» BBC выпустил два ярких информационных сообщения. Но, если первый, «Российский допинг: олимпийские

руководители принимают решение о санкциях после доклада МакЛарена» [24], несмотря на своё начало «России должно быть запрещено участвовать в Олимпийских и Паралимпийских играх...», представляет собой сообщение-обзор тезисов доклада и реакции мировых представителей на него, которые, в том числе, были уже описаны CNN, то вторая статья, имеет претензию на обвинение мировым медиасообществом В.В. Путина в спонсировании допинговой программы в российском спорте: «Допинг в России: массмедиа видят Путина за спортивным скандалом» [25]. В данной статье говорится, что СМИ за пределами России видят подтверждение своих подозрений о причастности Президента РФ в обнаружении Всемирным антидопинговым агентством доказательств четырехлетней допинговой программы, спонсируемой государством. Это во многом подтверждает наличие феномена проводимой информационной войны против России иностранными СМИ. Среди таких СМИ выявлен немецкий таблоид Bild, «ясно видящий, что Россия была включена в систематическую поддержку допинга»; соглашающийся с подобными утверждениями Sueddeutsche Zeitung, говорящий о невозможности противостояния приведенным доказательствам; Die Welt; швейцарская La Tribune de Geneve; французская La Depeche. Однако, нужно отметить, что у российских спортсменов есть и защитники в зарубежном медиапространстве: Китай выразил мнение, что запрет на участие в Олимпийских играх – это слишком жестокое наказание.

Уже на основе предыдущей статьи можно отметить особенную активность по вопросу освещения доклада и скандала с допингом в целом у немецких СМИ. Der Spiegel тоже поддержали эту тенденцию: 18 июня вышло сразу три статьи, посвященные данным событиям, с разницей около часа под заголовками: «Рио без России!» [26], «ВАДА призывает Россию выйти из Олимпийских игр» [27], «Путин останавливает работу нескольких российских чиновников» [28]. Две первых статьи описывают тезисы доклада и рекомендацию представителя ВАДА о запрете участия для всех российских спортсменов, исключением из чего может являться только выступление под флагом МОК. Последняя статья называет ответом на обвинения и их признанием решение В.В. Путина о временном отстранении от дел лиц, указанных в докладе как участвующих в допинговом скандале. Тем не менее, интересным информационным поводом, становится и статья, вышедшая на следующий день: «Хорошие друзья, никто не может их разделить, не так ли?» [29], в которой рассматриваются личные отношения В.В. Путина и Т. Баха и их влияние на принятие последним решений. Это сообщение является, в том числе, одним из тех «ударов третьего порядка», о которых шла речь в начале подраздела.

Таким образом, исходя из приведенных данных, можно сделать вывод о том, что данная информационная война в явном этапе своей информационной операции, добилась успеха. Для российской стороны она имела следующие последствия: отстранение части российских спортсменов, включая легкоатлетов и гребцов в полном составе, от участия в летних Олимпийских играх 2016 года; лишение исполнительным комитетом МОК аккредитации на Олимпиаде в Рио-де-Жанейро министра спорта В.Л. Мутко и ряда иных сотрудников министерства спорта; приостановление членства Паралимпийского комитета России в Международного паралимпийского комитете, и, как следствие, невозможность участия паралимпийской сборной команды России в XV Паралимпийских летних играх; формирование общего негативного отношения в медиапространстве и личном отношении к российским спортсменам [30]. А также все вышеуказанное создало прецедент для дальнейшего давления на Россию в спортивной сфере, в том числе в вопросе проведения в дальнейшем международных чемпионатов на территории Российской Федерации.

Таким образом, в качестве итогов данного исследования необходимо обозначить несколько ключевых позиций. Прежде всего, были обозначены этапы проведения информационной войны и основные технологии ведения информационных войн, используемые в процессе реализации этих этапов, которые осуществлялись за счёт двух типов манипуляций: связанные с искажением информации, и применяемые в связи со способом предоставления информации. В первом типе манипуляций наиболее часто

используемыми технологиями являются: «стереотипизация», «манипулятивная семантика» и «фабрикация фактов»; а во втором – применялись такие методы, как «утверждение», «повторение», «дробление», «срочность», «сенсационность», «эффект ореола». В совместном действии вышеуказанные методы формируют два интересных явления, первым из которых становится феномен пространства «fake news» [31] в медиапространстве. Формирование этого феномена через данные технологии позволяет выполнять запланированные источником информационной операции задачи, осуществляя многоплановое давление на объект атаки. Благодаря используемым социальным технологиям, аудитория каналов воспринимает указанные новости в качестве правдивой реальности. В общественном сознании появляется поддержка проводимых источником атаки решений, которая, благодаря созданию дополнительного «шума» или давления уже не от источника, а от общественности, может служить обоснованием принимаемых решений, в том числе используя публикации результатов опросов общественного мнения. И, в конечном итоге, по наблюдаемым результатам проведенной операции информационной войны, можно сделать вывод о неэффективности системы противодействия Российской Федерации внешним информационным атакам, направленным на Россию, на международной арене [32].

1. Сунь Цзы. *Искусство войны*. – М.: Астрель, 2012. – 96с.
2. Най Дж. *Гибкая власть*. – М.: Фонд Социо-прогностических исследований «Тренды», 2006. – 224 с.
3. Манойло А. В., Петренко А. И., Фролов Д. Б. *Государственная информационная политика в условиях информационно-психологической войны*. – М.: Горячая линия – Телеком, 2012. – 542 с.
4. Почепцов Г.Г. *Информационные войны*. – М.: Рефл-бук, 2001. – 576с.
5. *France 24 peine à se faire une place: статья– Электрон дан.* – Fr.: Europe1 [Электронный ресурс] - режим доступа: <http://www.europe1.fr/medias-tele/france-24-peine-a-se-faire-une-place-1746239> (дата обращения: 15.03.17)
6. *The World Languages section: статья– Электрон дан.* – US.: Ethnologue- [Электронный ресурс] - режим доступа: <https://www.ethnologue.com/statistics> (дата обращения: 15.03.17)
7. Rebecca R. Ruiz, Michael Scwirtz. *Russian Insider Says State-Run Doping Fueled Olympic Gold. The New York Times: статья– Электрон дан.* – US: NYTimes- [Электронный ресурс] - режим доступа: https://www.nytimes.com/2016/05/13/sports/russia-doping-sochi-olympics-2014.html?_r=0 (дата обращения: 12.05.2016).
8. Peter Ahrens. *Doping-Nation Russland dock: статья– Электрон дан.* – Germany: Spiegel [Электронный ресурс] - режим доступа: <http://www.spiegel.de/sport/sonst/ard-zeigt-dokumentation-ueber-doping-in-russland-a-1006401.html> (дата обращения: 11.04.2017);
9. *Majority' of Russian athletes doping, alleges German documentary: статья– Электрон дан.* – US.: CNN. [Электронный ресурс] - режим доступа: <http://www.cnn.com/2014/12/05/sport/russia-doping-allegations/index.html> (дата обращения: 11.04.2017);
10. Matt Slater. *Russian doping: Documentary claims land athletics in the dock: статья– Электрон дан.* – UK.: BBC. [Электронный ресурс] - режим доступа: <http://www.bbc.com/sport/athletics/30335834> (дата обращения: 11.04.2017);
11. *La Russie accusée d'organiser le dopage massif de ses athlètes: статья– Электрон дан.* – France: France24[Электронный ресурс] -

- режим доступа: <http://www.france24.com/fr/20141205-russie-corruption-dopage-documentaire-athletisme-iaaf> (дата обращения: 11.04.2017)
12. *Majority' of Russian athletes doping, alleges German documentary*: статья. – Электрон дан. – US.: CNN. [Электронный ресурс - режим доступа: <http://www.cnn.com/2014/12/05/sport/russia-doping-allegations/index.html> (дата обращения: 11.04.2017)
13. *Dopage : scandale en vue après des centaines de tests sanguins "anormaux" sur des athletes* статья– Электрон дан. – France: France24[Электронный ресурс] - режим доступа: <http://www.france24.com/fr/20150802-dopage-scandale-vue-centaines-tests-athletes-anormaux-sport-performance-russie-kenya> (дата обращения: 11.04.2017)
14. *Dan Roan Leaked IAAF doping files: Wada 'very alarmed' by allegations*: статья– Электрон дан. – UK: BBC [Электронный ресурс] - режим доступа: <http://www.bbc.com/sport/athletics/33749208> (дата обращения: 11.04.2017)
15. *Doping in Russland. Wada gründet Untersuchungskommission dock*: статья– Электрон дан. – Germany: Spiegel [Электронный ресурс] - режим доступа: <http://www.spiegel.de/sport/sonst/ard-zeigt-dokumentation-ueber-doping-in-russland-a-1006401.html> (дата обращения: 11.04.2017)
16. *Chef von russischem Anti-Doping-Labor tritt zurück*: статья. Germany: Spiegel. [Электронный ресурс] - режим доступа: <http://www.spiegel.de/sport/sonst/chef-des-russischen-anti-doping-labors-tritt-zurueck-a-1062201.html> (дата обращения: 11.04.2017)
17. *Jethro Mullen. Russia doping scandal: 5 of the most shocking allegations*: статья. US.:CNN[Электронный ресурс] - режим доступа: <http://www.cnn.com/2015/11/10/sport/russia-doping-report-shocking-things/index.html> (дата обращения: 11.04.2017)
18. *Russia anti-doping ex-chief Nikita Kamaev dies*: статья. UK: BBC. [Электронный ресурс] - режим доступа: <http://www.bbc.com/news/world-europe-35575774> (дата обращения: 11.04.2017)
19. *Фабрицио Драгосей. Странная смерть от инфаркта "царя антидопинга"/Corriere della Sera*: статья– Электрон дан. – RU: inopress[Электронный ресурс] - режим доступа: <https://www.inopressa.ru/article/16Feb2016/corriere/kamaev.html> (дата обращения: 11.04.2017)
20. *R. McLaren WADA investigation of Sochi allegation: отчёт*– Электрон дан. – WADA. [Электронный ресурс] - режим доступа: <https://www.wada-ama.org/en/resources/doping-control-process/mclaren-independent-investigation-report-part-i> (дата обращения: 11.04.2017)
21. *Dopage d'État en Russie: Moscou va suspendre les responsables*. Статья. France: France24. [Электронный ресурс] - режим доступа: <http://www.france24.com/fr/20160718-rapport-dopage-etat-ama-iaaf-russie-sotchi-Ю-rio-sports> (дата обращения: 11.04.2017)
22. *Motez Bishara Russian doping: 'An unprecedented attack on the integrity of sport & the Olympic Games*: статья– Электрон дан. – US: CNN. [Электронный ресурс] - режим доступа: <http://edition.cnn.com/2016/07/18/sport/russia-doping-sochi-2014-olympic-games-rio-2016/> (дата обращения: 11.04.2017)
23. *Кара-Мурза С. Г. Манипуляция сознанием*. — М.: Эксмо, 2012. — 864 с.

24. *Russian doping: Olympic chiefs to decide on sanctions after McLaren report.* Статья. UK: BBC. [Электронный ресурс] - режим доступа: <http://www.bbc.com/news/world-europe-35575774> (дата обращения: 11.04.2017)
25. *Russia doping: Media see Putin behind sports scandal.* Статья. UK: BBC. [Электронный ресурс] - режим доступа: <http://www.bbc.com/news/world-europe-36835781> (дата обращения: 11.04.2017)
26. *Rio ohne Russland.* Статья. Germany: Spiegel- [Электронный ресурс] - режим доступа: <http://www.spiegel.de/sport/sonst/wada-report-olympia-2016-sollte-ohne-russland-stattfinden-a-1103467.html> (дата обращения: 11.04.2017)
27. *Wada fordert Russlands Olympia-Aus.* Статья. Germany: Spiegel. [Электронный ресурс]- Режим доступа: <http://www.spiegel.de/sport/sonst/welt-anti-doping-agentur-fordert-russlands-olympia-aus-a-1103578.html> (дата обращения: 11.04.2017)
28. *Putin sperrt mehrere russische Offizielle.* Статья. Germany: Spiegel. [Электронный ресурс] - режим доступа: <http://www.spiegel.de/sport/sonst/wladimir-putin-sperrt-nach-mclaren-report-offizielle-a-1103590.html> (дата обращения: 11.04.2017)
29. *Gute Freunde kann niemand trennen, oder?* Статья. Germany: Spiegel. [Электронный ресурс] - режим доступа: <http://www.spiegel.de/sport/sonst/mclaren-report-warum-russland-jetzt-auf-ioc-praesident-thomas-bach-hofft-a-1103584.html> (дата обращения: 11.04.2017)
30. Т. Фордис. Рио-2016: можно ли верить тому, что мы видим? статья– Электрон дан. – UK: BBC [Электронный ресурс] - режим доступа: <http://www.bbc.com/russian/features-37028393> (дата обращения: 11.04.2017)
31. Hunt Allcott, Matthew Gentzkow *Social Media and Fake News in the 2016 Election// Journal of Economic Perspectives.* - 2017. №31(2), 211-236 p.
32. Ильницкий А. "Изоляция России? Нет, не слышали: интервью – Электрон дан. – RU: Vestifm." [Электронный ресурс] - режим доступа: <http://radiovesti.ru/brand/61007/episode/1495999/> (дата обращения: 28.04.2017)
33. Дзялошинский И.М. *Современное медианпространство России.* – М.: Аспект Пресс, 2015. - 312с.
34. Панарин И. Н. *Информационная война и коммуникации.* – М.: горячая линия – Телеком, 2014. – 236 с.
35. Гузев С.А., Комиссарова М.Н. *Информационные войны: типы и особенности// Современные наукоемкие технологии.* – 2013. № 10. С. 232-233
36. Keir Giles *Handbook of Russian Information Warfare// NATO Defence College "NDC Fellowship Monograph Series.-2016. №9, p. 90*
37. Daniel V. *Cyberwar and Information Warfare.-US: John Wiley and Sons, 2013.- 448 p.*

ОСОБЕННОСТИ ИССЛЕДОВАНИЯ ИНТЕРНЕТ-ФОРУМА КАК РЕСУРСА РАЗВИТИЯ ОНЛАЙНОВЫХ СООБЩЕСТВ ЗДОРОВЬЯ

Царева Анна Владиславовна

Санкт-Петербургский государственный университет

*Исследование выполнено при финансовой поддержке РФФИ в рамках научного проекта №
18-013-00726 А*

Онлайновые коммуникационные площадки различных типов предоставляют пользователям различные технологические и социальные возможности. Информационные порталы, форумы, чат-ленты и сетевые социальные медиа не только по-разному структурируют информацию, но и обладают различным потенциалом формирования на их базе социальных связей и отношений, способных породить более стабильные социальные образования - онлайн-сообщества. Исследования онлайн-сообществ выделяют ряд ключевых функций, которые данные объединения способны реализовать в жизни пользователей [1]. Эти функции могут быть разделены на три основные группы: информационные (поиск информации, поиск решения конкретных проблем и использование уже существующих решений, картирование групповых знаний и пр.), коммуникативные (тематические групповые обсуждения, эмоционально насыщенная межличностная коммуникация, общение как досуг и времяпрепровождение и пр.) и социальные (координация действий и объединение усилий, установление различных форм отношений, сочувствие и социальная поддержка, самопрезентация в эмоционально комфортной среде, формирование групповой идентичности и пр.)

В контексте данных функций участие в подобных сообществах становится особенно значимым для таких социально уязвимых групп пользователей, как люди, страдающие от различных заболеваний. Интернет-форумы, посвященные теме здоровья, обладают рядом отличий от других онлайн-ресурсов, что позволяет выделить данный вид коммуникации в качестве исследовательского объекта, обладающего особой спецификой:

1. Тематическая структура представления информации (в отличие от «потокowego» характера информации в сообществах социальных сетей), позволяющая рассматривать каждую ветку обсуждения как особую единицу анализа.

2. Структурированная диахронная коммуникация. В отличие от линейной и синхронной коммуникации социальных сетей, предполагающей кратковременную реакцию пользователей на каждое следующее сообщение, пользователи размещают сообщения по различным темам в течение длительного времени, что позволяет анализировать форум в качестве структурированного «банка знаний» сообщества.

3. Контролируемое администрацией и модераторами функциональное структурирование коммуникации (в отличие от смешанной коммуникации социальных сетей), выделяющее для решения информационных, коммуникационных и социальных задач отдельные разделы и позволяющее исследовать их в качестве особых социально-коммуникативных пространств.

1. Albert S., Flournoy D., LeBrasseur R. (2009) Networked communities: strategies for digital collaboration. Hershey PA : Information Science Reference.

РАВНОДУШИЕ – СОЦИАЛЬНАЯ ДЕЗАДАПТАЦИЯ ИЛИ НОВЫЙ КОНТЕКСТ СОВРЕМЕННОСТИ?

Чистова Виолетта Александровна

Эффективность коммуникативных процессов в динамично развивающемся обществе зависит от согласия и доверия между индивидами, закладывая принципы социальной солидарности. Возрастает динамика социальных изменений, но сдерживающим фактором на пути развития общества является равнодушие к происходящим изменениям.

В литературе можно встретить различные подходы к определению феномена равнодушия. Французский ученый Пьер Адо уверен, что безразличие по отношению к окружающим базируется на невозможности прогнозирования собственной жизни [1]. Дениэл Белл в результатах своих исследований пришел к выводу, что индивид ограничивает социальные связи, компенсируя общение ростом материального потребления [2]. Американские антропологи Х.С. Салливан и Дж. Зилбург трактовали равнодушие как следствие психических травм, полученных в детстве [3; 5].

Согласно словарю С.И. Ожегова, равнодушный – безучастный к людям, к окружающему, не питающий склонности, пристрастия к чему-нибудь [4]. Толковый словарь Н.Д. Ушакова трактует равнодушие как состояние равнодушного человека, пассивное отношение к окружающему [6]. Итак, равнодушие – явление, характеризующееся безучастным, пассивным отношением индивидов к социуму, ставшее частью субъективного мировосприятия человека.

Человек, не проявляющий социальной активности, игнорирующий в своих действиях общепринятые ценности, нормы права, морали не только является равнодушным к социальным процессам, но и дезадаптированным к жизни в обществе, поскольку его взаимодействие с социумом нарушено. Полная дезадаптация ведет к деградации или абсолютной неспособности приспособляться к социальной среде [8]. Социальная адаптация наоборот характеризуется активностью, инициативой, желанием проявлять участие в социальной жизни.

Казалось бы, с развитием новых технологий, расширением числа информационных потоков, человек должен находиться в постоянном взаимодействии с обществом, быть активным, включенным в социальные процессы в силу осведомленности о происходящем. Однако в последнее время наблюдается тенденция отторжения индивидов к обществу. В условиях избытка информации индивид не успевает подстраиваться под общество, включиться в социальные группы. Современное общество требует конструирования новых социальных практик [7], и равнодушие и самоизоляция возможно становится одной из них. Полагаю, в этом контексте равнодушие можно рассматривать как защитный механизм, бегство от потока избыточной информации и стремление выработать собственный ценностный и целевой вектор поведения. Можно ли считать это дезадаптацией? В настоящее время нельзя дать точный ответ. Равнодушие не соответствует принципам социальной солидарности, признанной за основу гражданской коммуникации. Опасность этого феномена может также проявиться в экстренных ситуациях.

Исследование феномена равнодушия во взаимосвязи с новым контекстом современности безусловно требует дальнейших эмпирических измерений.

1. Адо П. Что такое философия? / пер. с фр. В.Г. Гайдемана. М.: Гуманитарная лит., 1999, 320 с.

2. Белл Д. *Культурные противоречия капитализма* / пер. с англ. А.К. Оганесяна // *Этическая мысль: науч.-публ. чтения*. М.: Полиздат, 1990. С. 146-158.
3. Джумагельдинов М.Н. *Теории одиночества: критический анализ альтернативных моделей* // *Научное периодическое издание «Вестник Карагандинского университета»*. 2008.
4. Ожегов С.И. *Толковый словарь русского языка* // Изд. М.: Оникс. – 2008, 736 с.
5. Пепло Л.Э., Перлман Д. *Теоретические подходы к одиночеству* // *Лабиринты одиночества: сб. ст.* М.: Прогресс, 1989. С. 152-169.
6. *Толковый словарь русского языка* / Под ред. Д.Н. Ушакова. — М.: Гос. ин-т "Сов. энцикл."; ОГИЗ; Гос. изд-во иностр. и нац. слов., 1935-1940. (4 т.)
7. Шилкина Н.Е. *Адаптационное поведение студенческой молодежи в условиях неопределенности и риска как фактор конструирования новых социальных паттернов и практик.* // В сборнике: *Восьмые Ковалевские чтения Материалы Научно-практической конференции. Ответственный редактор: Ю.В. Асочаков*. 2013. С. 1212-1214.
8. Шпак Л.Л. *Социальная дезадаптация: признаки, механизмы, уровни* // *Социологические исследования*. 2011. № 3 (323). С. 50-55.

ЦИФРОВИЗАЦИЯ ЭКОНОМИЧЕСКОГО ПОВЕДЕНИЯ РОССИЯН

Шагиахметова Алия Хусаиновна

Казанский национальный исследовательский технологический университет

В 2017 году Президентом РФ был утвержден документ «О Стратегии развития информационного общества в Российской Федерации на 2017-2030 годы» [1]. В данном документе закрепились важнейшие для отрасли задачи, которые способствуют развитию цифровой экономики в России.

Согласно исследованию McKinsey, к 2025 году цифровизация российской экономики сможет позволить увеличить ВВП на 4,1-8,9 трлн. рублей, то есть обеспечить рост на 19-34% [2]. В список мощных компаний (около 200 компаний с капитализацией свыше 1 млрд. долларов) входит один интернет-ритейлер из России – сайт частных объявлений Avito. Среди компаний с оборотом 0,5 млрд. долларов одна российская компания интернет торговли – Ozon [3, 61].

Согласно исследованию, американской компании Cisco «Where to begin Your Journey to Digital Value in the Private Sector 2015-2024», опубликованному в 2016 г., розничная торговля по потенциалу цифровизации бизнеса, стоит на 3 месте после производства и финансового сектора. Благодаря внедрению цифровых технологий в ближайшее десятилетие, можно увеличить оборот ритейлерам на 2,8 трлн долларов [4, 61].

Сегодня одними из популярных площадок электронной торговли выступают социальные сети. Для выявления особенностей экономического поведения в данном секторе был проведен социологический опрос покупателей интернет-магазина «Мельница» в «Instagram» и «Вконтакте». Общая выборка исследования составила n=228 респондентов, из которых 158 женщин и 70 мужчин.

Возраст респондентов составил от 18 лет и до 45 лет (от 26 до 35 лет - 49%, от 18 до 25 лет - 33%, от 36 до 45 лет - 16%, свыше 45 лет - 2 %). По уровню личного дохода опрошенных, в среднем преобладает сумма от 21000 – 30000 тыс. руб. (59% респондентов).

В ходе опроса, было выявлено, что большинство покупателей регулярно пользуются Интернетом в ежедневной жизни:

- 95% респондентов используют Интернет каждый день;
- 83% респондентов ищут в Интернете информацию перед совершением покупки.

Большинство респондентов (67%) пользуются услугами интернет-магазинов по причине нехватки времени для совершения покупок в обычных магазинах, они считают, что интернет-магазины - это быстро и удобно при плотном ритме жизни. Ещё 22 % респондентов считают, что в интернете можно найти товары дешевле, чем в обычных магазинах. 11% респондентов привлекает доставка на дом.

Большинство респондентов (63%) постоянно приобретают товары и услуги в интернет-магазинах, 37% отдают предпочтение в основном торговым центрам, магазинам, киоскам и рынкам.

При этом большинство респондентов (88%) отмечают, что их окружение (родственники, друзья, коллеги), предпочитают приобретать товары и услуги в обычных магазинах.

На вопрос о недостатках он-лайн магазинов были получены следующие ответы:

- невозможно изначально увидеть (примерить, попробовать) товар – 37%,
- боязнь мошенничества (несуществующие магазины, кража данных карт для оплаты) – 35%,
- проблемы с возвратом – 12%.

Данные проведенного опроса показывают, что если даже не самая большая часть россиян регулярно делает покупки в интернет-магазинах, поскольку существует ряд причин, препятствующих этому процессу, но однажды открыв для себя этот простой и удобный способ покупок, они становятся лояльными и постоянными покупателями он-лайн магазинов, что в дальнейшем приведет к стремительному росту социальной значимости цифровой торговли в ближайшем будущем.

1. Указ Президента Российской Федерации от 09.05.2017 № 203 "О Стратегии развития информационного общества в Российской Федерации на 2017 - 2030 годы"
2. Digital McKinsey Цифровая Россия: новая реальность/ McKinsey. – Москва. – 2017. - <http://www.tadviser.ru/images/c/c2/Digital-Russia-report.pdf>
3. Ежегодный доклад Комитета ТПП РФ по развитию потребительского рынка: «Потребительский рынок России: итоги 2017 года – перспективы 2018 года» - Москва. 2018
4. Там же

Секция 2: Солидарность и конфликты в современном российском обществе

РЕВОЛЮЦИЯ КАК РАЗНОВИДНОСТЬ ПОЛИТИЧЕСКИХ КОНФЛИКТОВ В ОЦЕНКАХ СТУДЕНТОВ И ШКОЛЬНИКОВ САНКТ-ПЕТЕРБУРГА

Абросимова Наталья Валерьевна

Санкт-Петербургский государственный университет

Латинское слово «conflictus» означает «столкновение», а политический конфликт являет собой «глубокие разногласия между различными политическими силами, партиями, властными лицами, основу которых составляет разность, альтернативность, а порой и непримиримость интересов, несовместимость целей и ориентации» [2]. Конфликты появляются в условиях отсутствия и блокировки возможностей, позволяющих ослабить политическую напряженность в социуме [2]. В этой статье речь пойдет о таком внутривластном конфликте, как революция, а именно – об октябрьском перевороте в России, произошедшем в 1917 году, и об отношении к нему современной молодёжи.

С октября 2017 по июнь 2018 года автор проводила анкетный опрос школьников 8-11 классов и студентов различных специальностей ссузов и вузов Санкт-Петербурга в возрасте от 14 до 25 лет. Генеральная совокупность составила 148 тысяч человек [1], выборочная – 622 человека. Анкета содержала 20 вопросов (5 вопросов – паспортника).

В частности, респондентам предлагалось: дать оценку того, насколько возможны сегодня в России события, подобные октябрьскому перевороту 1917 года, а также, посмотрев на 11 портретов политических деятелей 1917 года (на изображении ФИО не указывалось), выбрать от 1 до 3 человек, с которыми у них больше всего ассоциируются события октября 1917 года. На фотографиях были изображены: Каменев Л.Б., Краснов П.Н., Ленин В.И., Мартов Ю.О., Милютин В.П., Ногин В.П., Парвус А.Л., Плеханов Г.В., Романов Н.А. (Николай II), Рыков А.Л., Троцкий Л.Д.

По итогам анализа оценок респондентов были получены следующие результаты: 37,6% посчитали, что события, подобные октябрьским 1917 года, скорее не могут произойти; 15,1% – скорее могут, чем не могут, 14,1% – вполне могут, 7,9% – не могут произойти ни при каких обстоятельствах; 25,2% ответивших на вопрос затруднились с ответом.

На вопрос, связанный с ассоциациями, респонденты написали следующее (данные представлены в процентах от ответов; всего – 1117 упоминаний). В четвёрку самых упоминаемых вошли: Ленин (70,0% упоминаний), Романов (43,0%), Троцкий (18,3%), Парвус (11,0%). Меньше всего были отмечены: Мартов (7,0%), Милютин (4,0%), Ногин (3,4%), Каменев (3,2%), Плеханов (3,0%) и Краснов (2,0%). На последнем месте оказался Рыков (1,0%). Затруднились с ответом 16,1% ответивших на вопрос.

Более подробный анализ данных исследования будет представлен в последующих публикациях автора.

1. Оперативная информация на 26.05.2017 года по социальной сфере (образованию) Управления Федеральной службы государственной статистики по г. Санкт-Петербургу и Ленинградской области // <http://petrostat.gks.ru> (Дата обращения 25.06.17 г.)

2. Халипов В.Ф., Халипова Е.В. Власть. Политика. Государственная служба. Словарь. М.: Луч, 1996. // [Электронный ресурс] Словари и

энциклопедии на Академике URL:
https://power_politics.academic.ru/468/КОНФЛИКТ_ПОЛИТИЧЕСКИЙ
(Дата обращения: 09.09.18 г.)

СОЦИАЛЬНЫЕ СЕТИ ПРОТИВ СУДЕБНОЙ КОРРУПЦИИ

Авдыев Марат Александрович

Союз Сибирского Центра медиации

В публикации [1] рассматриваются практические методы выявления признаков коррупционных проявлений при рассмотрении экономических, технически сложных споров за счёт известных статистических методов. Благодаря информационной открытости системы гражданских судов сделана оценка вероятности случайной ошибки в исследуемом деле/делах в сопоставлении с показателями из генеральной совокупности [2, 3] банка судебных решений [4]. С позиции производственного контроля качества продукта [5] возможна отбраковка результатов не надлежащего качества. Статметоды могут быть основанием для дисциплинарного реагирования судейского сообщества против судей, пренебрегающих Законом, с целью укрепления законности и авторитета судебной власти. Закон от 25.12.2008 N 273-ФЗ "О противодействии коррупции" предполагает сотрудничество государства с организациями институтами и гражданскими лицами . . . вопросам . . . предупреждения коррупционных правонарушений, Но на практике правозащитная деятельность, направленная на идентификацию возможных злоупотреблений при рассмотрении экономических споров, не приветствуется судейским сообществом, вышестоящие инстанции предпочитают замалчивать неправосудные судебные акты, «сглаживая острые углы» уходить от рассмотрения спора по существу, ссылаясь на отвлеченные процедурные основания, подменяя исследование доказательств ссылками на судебные акты вышестоящих инстанций, которые с «большой натяжкой» можно отнести к предмету спора и т.д. Органы прокуратуры, Следственного комитета, Главное управление экономической безопасности и противодействия коррупции МВД России пересылают обращения в нижестоящие подразделения, которые в свою очередь, прекращают дела против судей, сотрудничающими с лицами, находящимися в конфликте с Законом, ссылаясь на закон «О статусе судей» и недопустимость вмешательства в деятельность суда.

Поскольку государственные институты не справляются с возложенными на них функциями по профилактике коррупции, здесь могут помочь социальные сети «роевые технологии», информационно — коммуникационные средства [6]. Так например, публикация в открытом доступе судебных аудио-протоколов и наиболее абсурдных фрагментов судебных актов, стали основанием для проведения анти-коррупционной проверки против судьи и финансового управляющего и назначенного волонтеристским образом его подруги в качестве «правопреемника финуправляющего», не имеющего надлежащей квалификации и членства в СРО, но распоряжающегося как своим личным имуществом конкурсной массой освобожденных (!) год назад супругов-банкротов. Попытки прикрыть действия лиц, идущих на конфликт с уголовным Кодексом исполнительным листом были высмеяны в соцсетях Facebook, как например, группа: «Судьи, которые играют в игры. Игры, в которые играют судьи», на каналах YouTube - и это оказалось более действенной мерой, чем обжалование по судебным инстанциям. Соцсети, массовые отводы судьям вступавшим в «частно-государственное партнерство», например с крупным банком, серийно получающим судебные приказы с грубым нарушением Закона, процессуальных правил, позволяют скомпрометировать неправосудный судебный акт, который далее не исполняется службой судебных приставов. Один из признаков неправосудного судебного акта — невозможность его

разъяснения. И здесь социальные сети, а также публичный контроль играют важную роль.

1. М.А. Авдыев «Социологические методы идентификации признаков коррупции в экономических спорах.» Доступна по ссылке <https://goo.gl/RRBnYT> на 10.10.2018
2. Фишер Р. Статистические методы для исследователей, М.: Госстатиздат, 1958, 267 с.
3. Гмурман, В.Е. Теория вероятностей и математическая статистика: / В.Е. Гмурман. – М.: Юрайт, 2013.
4. Данные судебной статистики сайта Судебного Департамента при Верховном Суде РФ <http://www.cdep.ru/index.php?id=79> по состоянию на 18.07.2017.
5. Пост. Пленума ВС РФ от 19 декабря 2003 г. N 23 г. «О судебном решении» сформулировал основные принципы, которые обязательно должны соблюдаться в законном, обоснованном судебном решении. Также процессуальные кодексы регламентируют основания для оспаривания судебного акта.
- 6 Глава 7. Говард Рейнгольд «Умная толпа: новая социальная революция» Издательство ФАИР-ПРЕСС 2003
7. Дело А45-7583/2016 подробно освещено на emediator.ru М.А. Авдыев «Финансовый управляющий, его друзья и клоны».

ОТКРЫТОЕ ПРАВИТЕЛЬСТВО КАК СРЕДСТВО СОВЕРШЕНСТВОВАНИЯ ДИАЛОГА ГОСУДАРСТВА И ОБЩЕСТВА

Андреев Константин Геннадьевич

СЗИУ РАНХиГС при Президенте РФ

Концепция государственного публичного управления претерпевала изменения по ходу усовершенствования способов взаимодействия между государственными институтами и обществом. [1] Чем сильнее проникновение средств коммуникации в том или ином обществе, тем больше возможностей возникает у государства для актуализации запросов граждан и повышения эффективности принимаемых решений. [2]

С развитием информационного общества растёт аудитория интернета, что в свою очередь позволяет установить двусторонние связи между лицами, принимающими решения, различными органами власти и гражданским обществом, сделать эти связи более прозрачными. [3] Именно такой подход публичного обмена информацией лежит в основе открытого правительства.

На практике эта доктрина реализуется посредством системы информационных ресурсов и площадок, благодаря которой стало возможным прямое взаимодействие граждан и органов власти. [4] Оно базируется на нескольких принципах, а именно: открытость данных – выражается в необходимости государственным структурам размещать в публичном доступе информацию о своей деятельности; [5] открытый диалог – реализуется в предоставлении гражданам возможности напрямую доносить свою позицию по вопросам государственной политики и управления; открытый бюджет – обязывающий органы власти отчитываться об использовании бюджетных средств, а государственных служащих – сообщать о своём имуществе и доходах. [6]

Внедрение открытого правительства началось в РФ 2012 году. [7] Помимо позитивных результатов (повышения уровня открытости государства и участия общества) также был выявлен ряд проблем. К наиболее серьёзным и воспроизводимым можно отнести следующие: сопротивление органов власти на местах из-за неготовности отказаться от традиционных форм взаимодействия с гражданами; восприятие любых сведений о деятельности структуры как предназначенных для внутреннего использования; [8] а также недостаточная компетентность многих государственных служащих в области электронного взаимодействия. [9; 10; 11]

Для решения этих проблем можно предложить следующие способы, частично уже реализуемые на практике: установление для государственных служащих дисциплинарной, административной и уголовной ответственности за отказ от публикации подлежащей к этому информации; [12] проведение обучающих семинаров для лиц, непосредственно ответственных за работу с электронными ресурсами; [13] создание рейтингов органов власти или должностных лиц на основе отзывов граждан, для его дальнейшего использования при определении различных форм поощрений. [14]

Даже частичное решение указанных проблем будет способствовать успешному внедрению компонентов «открытого правительства» в практику государственных и муниципальных органов, что позволит минимизировать конфликты, возникающие из-за отсутствия доступа к информации и невозможности гражданам доносить своё мнение до институтов власти. [15, 16]

1. Косоруков А.А. Модель цифрового управления в теории и практике современного государственного управления // *Политика и Общество*. — 2018. - № 1. - С.14-24. DOI: 10.7256/2454-0684.2018.1.24142. URL: http://e-notabene.ru/ppo/article_24142.html;
2. Меркулов А.В. Информационное обеспечение системы публичного управления с учётом современных вызовов и угроз/А.В. Меркулов, И.Л. Авдеева, Т.А. Головина//*Среднерусский вестник общественных наук*. 2018. Т. 13. № 1. С. 153-165.;
3. Масланов Д.В., Масланов Е.В., Подсевакин И.С. Использование новых Интернет-технологий в государственном управлении: политический краудсорсинг как инструмент развития взаимодействия общества и государства//*Социодинамика*. 2016. № 3. С. 137 -146.;
4. Ефимов А.А. Проблемы реализации концепции электронного правительства в контексте становления открытой демократии в России // *Вестн. Забайкал. гос. ун-та*. 2016. Т. 22. № 4. С. 76—83.
5. Игнатова, А. М. Открытые данные как новый способ взаимодействия государства и общества /А. М. Игнатова//*Исторические, философские, политические и юридические науки, культурология и искусствоведение. Вопросы теории и практики*. - Тамбов: Грамота, 2015. -№ 1 (51). -С. 78-80
6. Медведев д. А. Из выступления на заседании рабочей группы по формированию системы «открытое правительство» //право и инвестиции. – 2012. – №. 1-2. – с. 54-57.;
7. Об основных направлениях совершенствования системы государственного управления: Указ Президента РФ от 07 мая 2012 г. № 601// *Собрание законодательства РФ*. 2012. № 19. Ст. 2338.;
8. Заборников А. Е., Королева Е. Н. Проблемы формирования открытых данных в рамках реализации принципов открытого правительства //XIV Королёвские чтения. – 2017. – С. 40-40.
9. Нестеров А.В. О стратегических и тактических законодательных проблемах открытости «открытого правительства» // *Юридическая*

техника. 2015. №9. URL: <https://cyberleninka.ru/article/n/o-strategicheskikh-i-takticheskikh-zakonodatelnykh-problemah-otkrytosti-otkrytogo-pravitelstva> (дата обращения: 08.10.2018).

10. Чамбалол О.Р. Реализация проекта «Открытое правительство»: его проблемы и перспективы развития (на примере Республики Тыва) // Скиф. 2017. №15. URL: <https://cyberleninka.ru/article/n/realizatsiya-proekta-otrytoe-pravitelstvo-ego-problemy-i-perspektivy-razvitiya-na-primere-respubliki-tyva> (дата обращения: 08.10.2018).

11. Слатинов В.Б. Реформирование государственной гражданской службы в рамках проекта «открытое правительство»: новый формат или имитация публичности? // ПОЛИТЭКС. 2013. №3. URL: <https://cyberleninka.ru/article/n/reformirovanie-gosudarstvennoy-grazhdanskoj-sluzhby-v-ramkah-proekta-otkrytoe-pravitelstvo-novyy-format-ili-imitatsiya-publichnosti> (дата обращения: 08.10.2018);

12. Воскресов Б. Н. Потенциал наказания в виде лишения права занимать определенные должности или заниматься определенной деятельностью // Юридическая наука и правоохранительная практика. 2015. №1 (31). URL: <https://cyberleninka.ru/article/n/potentsial-nakazaniya-v-vide-lisheniya-prava-zanimat-opredelennye-dolzhnosti-ili-zanimatsya-opredelennoy-deyatelnosti> (дата обращения: 08.10.2018).

13. Международный семинар "Экосистема открытого правительства: перспективы развития для России". - Москва: Автономная некоммерческая организация "Институт развития информационного общества", 2012. - № 3;

14. Бочанов М. А. «Открытое правительство»: перспективы реализации в рамках Российской действительности // Вестник государственного и муниципального управления. 2012. №3. URL: <https://cyberleninka.ru/article/n/otkrytoe-pravitelstvo-perspektivy-realizatsii-v-ramkah-rossiyskoy-deystvitelnosti> (дата обращения: 08.10.2018).

15. Ткаченко Ю. И., Щербуяева Е. А. Открытое правительство: сущность, специфика и тенденции развития // Государственное и муниципальное управление: актуальные вопросы и перспективы развития. – 2017. – С. 104-111.

16. Технеряднев Д.Б. Роль инфраструктуры "открытого правительства" в повышении качества государственного управления на уровне региона // В кн.: Проблемы и пути социально-экономического развития: город, регион, страна, мир VIII Международная научно-практическая конференция. - Санкт-Петербург: Издательство ЛГУ им. А.С. Пушкина, 2018. - С. 87-91

ЭЛЕКТОРАЛЬНОЕ ПОВЕДЕНИЕ СОВРЕМЕННОЙ МОЛОДЕЖИ КАК ИНДИКАТОР СОЦИАЛЬНО-ПОЛИТИЧЕСКОЙ НАПРЯЖЕННОСТИ В РОССИЙСКОМ ОБЩЕСТВЕ

Артемова Маргарита Владимировна

Санкт-Петербургский государственный университет

Короева Вероника Алановна

Социально-политическая напряженность как явление играет в различных государствах характерную роль, имеет специфические особенности, и ее социологическое

изучение не потеряло своей важности в настоящее время. Особую значимость исследование социально-политической напряженности приобретает в современной России в связи со сложной внутри- и внешнеполитической ситуацией.

Определим социальную напряженность как «состояние потенциального конфликта во взаимоотношениях между различными коллективными субъектами общественной жизнедеятельности, которое характеризуется нарастанием противостояния между ними, в результате чего возникает положение, при котором формируется готовность одного или обоих субъектов противостояния отстаивать в законных и незаконных формах свои жизненно важные интересы, права, ценности». [2].

Российские социологи активно обращались к изучению данного феномена. Так, исследователи Кинсбургский А. В. и Топалов М. Н. приходят к выводу, что социальная напряженность проявляется в протестном потенциале человека. Данное соотношение прослеживается в следующем. При совмещении сильного недовольства с высоким потенциалом протеста можно с большой вероятностью говорить о сильной социально-политической напряженности, о реальной возможности начала массовых протестных акций. И, наоборот, при низком потенциале протеста, но в то же время высоком уровне общественного недовольства, целесообразно отметить низкую социально-политическую напряженность, которая выражается не в протесте, а в иных формах девиации. [3]

Социальная напряженность, хотя идет в тесной взаимосвязи с конфликтом, не сводима к нему. Наиболее часто ее рассматривают в качестве предшествующей стадии конфликта. [4]

Особую актуальность приобретает выявление маркеров социально-политической напряженности. Так, например, социально-политическая напряженность сказывается на электоральном поведении граждан РФ, особенно молодежи. Электоральное поведение можно определить как форму участия граждан в политической жизни, которая включает политически значимые потребности, мотивы, ориентации, предпочтения, установки и социальные действия электората, которые выражаются людьми в ходе избирательных кампаний и выборов в органы государственной власти. [5].

На современном этапе все более значимой тенденцией становится отказ молодежи от участия в выборах органов власти, должностных лиц. Данное явление в политических науках принято называть абсентеизмом. Под абсентеизмом чаще всего понимается неучастие в голосовании граждан, обладающих активным избирательным правом при выборах представительных органов власти, главы государства. Среди абсентеистов можно выделить две группы: граждане, демонстрирующие конформное поведение и граждане, выражающие свой протест. [1].

В данной работе представлены результаты онлайн-опроса российской молодежи, получающей образование в различных учебных заведениях (а именно: ВУЗов и СУЗов). Исследование было направлено на выявление факторов электорального поведения студентов РФ, в контексте социально-политической напряженности. К участию в опросе приглашались девушки и юноши 18-27 лет. Средний возраст опрошенных составил 20 лет. Выборку составило 120 человек, представителей 7 федеральных округов РФ. Выборка была осуществлена на основании метода снежного кома, в котором предполагается, что опрошенные респонденты предполагают других возможных участников опроса.

Интересно отметить, что среди молодежи показатель «выборы, как форма политического протеста» является одной из ведущих причин отказа от электорального участия, треть опрошенных респондентов (36,1%), когда-либо уклонявшихся от выборов, считают его ключевым фактором, вторым по значимости после недоверия к кандидатам. В данном случае можно увидеть пример того, как студенческая молодежь через сознательный отказ от участия в выборах стремится понизить релевантность голосов, полученных кандидатами на выборах, что можно назвать выражением социально-политической напряженности в конкретной социальной группе.

Можно проследить процент ответов по категориям участия в выборах. Отмечается следующее распределение: более половины опрошенных респондентов, которые не принимали участие в голосовании, отмечают, что для них выборы – это формальная и малоэффективная процедура. Следовательно, прослеживается сильная зависимость этих двух факторов. У данной группы респондентов наблюдается ярко выраженное недоверие к процедуре осуществления выборов. Они предпочитают оставаться в стороне от данного политического процесса, или выражают скрытый протест против системы. Именно в такой среде может зародиться социально-политическая напряженность, когда позиция неучастия в демократической процедуре выборов, приобретает иное смысловое значение, нежели неучастие в силу загруженности или неосознанных причин.

Среди другой категории студентов, выражающих свою позицию на выборах, 69% отмечают, что это их право, которым они активно пользуются. 51,7% лиц данной категории, указывают, что выборы – это выражение их мнения, политической позиции. Здесь также прослеживается связь выбора ответа и реальной практикой голосования. Тем не менее, общее число респондентов данной категории составляет лишь 35% от опрошенных студентов, которые не принимают активное участие в голосовании.

О довольно высоком уровне социальной напряженности и о наличии связи между абсентеизмом и социально-политической напряженности в исследуемой группе свидетельствует также тот факт, что больше половины опрошенных респондентов (54,2%), когда-либо уклонявшихся от участия в голосовании на выборах, указывают митинги и пикеты как самый эффективный метод влияния на решения, принимаемые властью.

Таким образом, проведенное исследование позволило констатировать тот факт, что электоральное поведение, касаясь причин, факторов, определяющих решение молодых людей относительно участия / неучастия в голосовании, может служить индикатором социально-политической напряженности. Было выявлено, что для молодых людей принципиальное значение, наряду с социально-экономическими, имеют политические основания абсентеизма. Также установлена важность абсентеизма молодежи как форма выражения протеста, выражения собственной политической позиции.

1. Аринина К.И. *Абсентеизм в политике: причины и последствия // Ученые записки Казанского университета. Серия гуманитарные науки. 2014. Т.156, кн.1. С.214-220.*
2. Гарт Т.Р. *Почему люди бунтуют. / Т.Р. Гарт. СПб: Питер. 2005. С. 51.*
3. Иванов О.И. *Социальная напряженность и социальный конфликт // Вестник Санкт-Петербургского университета. 2005. Сер.6, вып.3. С. 24-30.*
4. Кинсбургский А. В., Топалов М. Н. *Социальная напряжённость и массовые акции протеста (к вопросу о механизме действия) // Социальная наука и социальная практика. 2016. № 1(13). С. 20 -34.*
4. Пирогов И.В. *Социальная напряженность: теория, методология и методы измерения: дис. канд. социолог.наук / И.В. Пирогов. М. 2002. 177 с.*
5. Хамутовская С.В. *Конкретно-социологический подход к изучению электорального поведения населения: сущность и особенности // Социологический альманах. 2011. № 2. С. 263-269.*

АКТУАЛЬНЫЕ ПРОБЛЕМЫ РЕАЛИЗАЦИИ СОЦИАЛЬНОГО ПАРТНЕРСТВА В СОВРЕМЕННОЙ РОССИИ: СОЦИОЛОГИЧЕСКИЙ АНАЛИЗ

Бабаева Алина Эминовна

ФГБОУ ВО Московский государственный психолого-педагогический университет

Социальное партнёрство — система институтов и механизмов согласования интересов участников производственного процесса: работников и работодателей, основанная на равном сотрудничестве [1]. Развитие социального партнёрства в его различных формах — важная составная часть процесса усиления социальной направленности в условиях современной рыночной экономики, её социализации. В сложившейся экономической обстановке актуален вопрос об институте социального партнёрства как одного из наиболее рациональных, цивилизованных путей разрешения возникающих в обществе противоречий [2].

Для того чтобы определить, какие проблемы развития социального партнёрства являются с точки зрения современной молодежи наиболее актуальными, в апреле – июне 2018 года был проведен социологический опрос. Выборка составила 195 человек, респондентами являлись мужчины (44,74%) и женщины (55,26%) в возрасте от 18 до 30 лет, которые имеют высшее образование: 18-20 лет – 22,4%; 21-25 лет – 71,7%; 26-30 лет – 5,9%.

Стремление общества участвовать в проектах социального партнёрства обусловлено рядом факторов. 42% опрошенных считает, что для непосредственного участия общества в социальном партнёрстве необходима социальная политика, направленная на развитие партнёрства. 33% процента считает, что у общества должна быть личная заинтересованность, 20% респондентов сказали, что смешанная экономика является необходимым условием участия общества, а 5% видят в качестве такого условия демократический строй страны.

Респондентам был задан ряд вопросов, затрагивающих проблемы развития социального партнёрства. Большинство опрошенных (45%) пришли к выводу о том, что именно отсутствие четко действующей исполнительной вертикали власти является главным препятствием для становления социального партнёрства в стране. 29% отметили несовершенство механизма реализации договорных условий, а 12% респондентов – отсутствие нормального стабильного экономического положения в стране. Меньше всего опрошенных считают, что развитию социального партнёрства мешает отсутствие сильных и мощных профсоюзов.

Анализируя полученные данные, можно сказать, что респонденты в равной мере выделяют среди трудностей в социальном партнёрстве органов власти и общества отсутствие активности населения (35,52%) и трудный процесс взаимодействия (трудно найти точки соприкосновения) – 36,90%, отсутствие четкой стратегии взаимодействия в качестве равноправных партнеров, также 25% опрошенных отметили внутренние проблемы НКО. Меньше всего респондентов (3,57%) выделяют среди трудностей в сфере социального партнёрства органов власти и общества низкую информативность о возможностях социального партнёрства.

Развивая объединения людей и их сотрудничество с властью, наше государство обретет мощную поддержку от населения и будет еще быстрее удовлетворять потребности граждан.

1. Николаева А.А. Фролова Н.А. Социальные технологии формирования молодежной активности в современном российском обществе // Образование и общество. 2012. № 3. С. 51-56.

2. Савченко И.А. *Современные методы осуществления диалога между государством и обществом // Социально-экономические и психологические проблемы управления. Сборник научных статей по материалам I (IV) Международной научно-практической конференции, проходившей в Московском городском психолого-педагогическом университете. Под общей редакцией М.Г. Ковтунович. 2013. С. 76-89.*

ПОЛИТИЧЕСКИЙ РЕЖИМ КАК ИНСТРУМЕНТ ГОСУДАРСТВЕННОГО УПРАВЛЕНИЯ В СОВРЕМЕННОЙ РОССИИ

Баженов Анатолий Матвеевич

Тульский государственный университет

Сложившаяся в последние годы ситуация в России неоднозначная. Имеются признаки, на основании которых можно определить картину нашего государства. Первое - это уровень доверия граждан друг к другу, который позволяет определить состояние здоровья общества. Исследователи отмечают низкий показатель доверия. Второе – это возможность планировать свою жизнь. Многие россияне заявляют, что они мало думают о будущем. Третье – это соблюдение принципа равенства при осуществлении закона и судопроизводства. В нашей стране, к сожалению, нормы права часто интерпретируются по-разному.

В подтверждение изложенных положений можно привести слова Х. Ортеги-и-Гассета. Он отмечал: «Прочность и процветание демократий – какого бы типа и степени развития они не были – зависят от ничтожной технической детали: от процедуры выборов. Все остальное второстепенно. Если процедура поставлена правильно, если ее результаты верны, все хорошо; если нет, страна гибнет, как бы отлично ни было все остальное» [2, 140].

Естественно, данное явление отражает степень зрелости общественного сознания в России. У нас в обществе имеется значительная часть граждан, которые заявляют, что они не участвуют в политике. Например, почти 40% избирателей отказываются от своего активного избирательного права. 10% граждан голосуют на выборах как придется, не видя особого смысла в своем участии. 30% избирателей голосуют за правящую партию только потому, что не видят в рядах оппозиции достойных оппонентов власти [3, 21].

Подвести теоретические основания к тому, что происходит в нашем Отечестве, довольно сложно. Л. Гудков отметил, что у исследователей «остро ощущается дефицит средств интерпретации происходящего, определения специфики социальной системы, существующей в настоящее время в России. Отсутствует категориальная система описания и объяснения процессов в российском обществе» [1, 363].

В то же время состояние современной России побуждает оперировать укоренившимися в научной среде оценками. Как известно, к концу 1990 - годов произошла реабилитация спецслужб, восстановлены многие элементы советской государственной или великодержавной символики, насаждается риторика «управляемой демократии», устанавливается цензура в СМИ, сведена к нулю роль высшего представительного органа, растет произвол в армии, утверждается правовой нигилизм. Одним словом, маятник качнулся в другую сторону: реформаторская лексика улетучилась. Все перечисленное дает основание назвать существующий политический режим как авторитаризм.

Приобретенный политический опыт Россией за последние два с лишним десятилетия чрезвычайно важен как для демократии, так и для автократии. Именно развитие России в 1990-е годы породило надежды на всемирное продвижение демократии. Но последующий застой демократического процесса в России в 2000-х годах заставил

многих отечественных и зарубежных исследователей изменить свое мнение о перспективах глобальной демократической революции.

Итак, в России сложился политический режим, который выступает в качестве инструмента государственного управления.

1. Гудков Л. «Тоталитаризм» как теоретическая рамка: попытки ревизии спорного понятия // Гудков Л. *Негативная идентичность. Статьи 1997-2002 годов*. М.: Новое литературное обозрение, «ВЦИОМ-А», 2004.
2. Крастев И. Парадоксы нового авторитаризма // *Pro et Contra*. 2011. № 3-4 (52), май-август. Том 15. С. 97.
3. Ортега-и-Гассет Х. Восстание масс // *Вопросы философии*. 1989. № 4.
4. Попов Г. Шестой вечер // *Новая газета*. 2013. № 47. С. 21.

ОСОБЕННОСТИ ПРОТЕСТНЫХ ФОРМ СОЦИАЛЬНО-ПОЛИТИЧЕСКОЙ АКТИВНОСТИ В СОВРЕМЕННОМ РОССИЙСКОМ ОБЩЕСТВЕ

Баранова Галина Васильевна

Академия ФСО России

Новиков Иван Евгеньевич

Социально-политическая активность в многообразии ее протестных форм оказывает неоднозначное влияние на развитие постсоветского российского общества. Не смотря на то, что по сути своей протестная активность имеет конфликтогенный характер, отдельные формы ее проявления характеризуют выражение конструктивной социально-политической активности в виде ответственных инициатив граждан на основе их солидарности для оказания воздействия на политическую власть с целью решения проблемных вопросов. К ним относятся санкционированные акции, не имеющих негативных последствий, способствующие скрытию насущных проблем, своевременному принятию координированных управленческих решений для изменения сложившихся ситуаций, отношений, что влияет на снижение социальной напряженности, предотвращение открытых социально-политических конфликтов [1]. В период 2005–2015 гг. в разных регионах России состоялось от 60 до 80% такого рода акций протеста (от общего числа), в которых участвовало от 60 до 88 % протестующих граждан [2].

Однако игнорирование мнения людей на существующие проблемы способствует росту социальной напряженности, порождающей развитие социально-политической активности, выражающейся в самоорганизованных несанкционированных протестных действиях, имеющих негативные последствия, что дестабилизирует общество, создает угрозы устойчивому развитию российского государства. Из 40% несанкционированных (за указанный период) акций протеста, в которых участвовало до 30% протестующего населения, около 8% имели силовой характер, сопровождаясь материальным ущербом, угрозами здоровью людей, с участием в них более 10% граждан (от общего числа протестующих в указанный период) [2].

Сравнительный анализ расчетных значений показателей дестабилизации в регионах Центрального федерального округа (на основе разработанного инструментария) позволил обнаружить, что в основном дестабилизирующее воздействие протестной активности находится в пределах «низкого» и «допустимого» уровней, однако приближаясь в отдельных регионах (в определенные периоды) к «повышенному».

В современном обществе выражение протестной социальной политической активности широкое распространение получило через СМИ и сеть Интернет [3]. Наряду с конструктивными функциями самоинициативного, самоконтролируемого распространения и обмена информацией, позволяющими гражданам объективно разобраться в социально-экономической и общественно-политической ситуации, существуют и приобретают все более широкое распространение протестные деструктивные информационные воздействия. Последние обладают функциями манипулирования сознанием и поведением людей, мобилизуя их к конфликтным действиям, имеющим негативные последствия.

Причины объединения людей для достижения общественных целей и неоднозначность характера выражения гражданских инициатив от конструктивных, способствующих развитию демократического общества в нашей стране, до деструктивных, порождающих угрозы его устойчивому развитию, определяются проблемами взаимоотношения общества с государством и образованными им общественными и политическими институтами.

1. Ансофф, И. *Стратегическое управление*. [Электронный ресурс: – Режим доступа: <http://gtmarket.ru/laboratory/basis/4155>. (дата обращения 12.14. 2014)].
2. Баранова Г. В. *Социальная напряженность и формы ее выражения: региональные особенности* : монография / Г. В. Баранова ; Академия ФСО России. – Орёл, 2015.– 187 с.
3. Березняков, Д. В. *Протестная активность в современной России: региональные аспекты* // *Вестник Тамбовского университета. Серия: Гуманитарные науки*. 2012. № 5 (109). С. 300–307.

ФАКТОРЫ ЭФФЕКТИВНОГО СОГЛАСОВАНИЯ ИНТЕРЕСОВ В ПРОЕКТАХ ТРАНСФОРМАЦИИ ГОРОДСКИХ ТЕРРИТОРИЙ: ПОСТАНОВКА ИССЛЕДОВАТЕЛЬСКОЙ ПРОБЛЕМЫ И ПОИСК ТЕОРЕТИЧЕСКОГО ОБЪЯСНЕНИЯ

Бедерсон Всеволод Дмитриевич
Шевцова Ирина Константиновна
Социологический институт ФНИСЦ РАН

*Доклад выполнен за счет гранта Российского научного фонда (проект РНФ № 18-78-10054)
«Механизмы согласования интересов в процессах развития городских территорий»*

Исследование направлено на выявление факторов эффективного согласования интересов различных участников процесса городского развития. Исследовательский фокус сосредоточен на анализе стратегического взаимодействия [3] участников процесса согласования интересов (муниципальные, городские, федеральные власти, девелоперы, инвесторы, строительные компании, инициативные группы горожан, различные НКО, экспертные и гражданские группы), выявлении особенностей стратегий участников, а также структурных факторов, определяющих исход согласования интересов. В рамках нашего методологического подхода каждому участнику процесса согласования интересов уделяется равноценное внимание, поскольку допускается, что стратегические ходы и действия каждого из них создают контекст и почву для действий остальных участников.

В исследовании тестируются несколько ключевых гипотез о факторах, потенциально оказывающих влияние на эффективность стратегического взаимодействия между участниками процессов городского развития:

1. “Структурная” гипотеза [2, 7]: структурные условия, такие как социально-демографические и экономические характеристики населенного пункта, институциональная инфраструктура определяют результат стратегического взаимодействия между участниками процессов городского развития

2. “Ресурсная” гипотеза [6, 7]: наличие или отсутствие у игроков финансовых, политических и временных ресурсов, наличие или отсутствие у игроков сторонников, владеющих ресурсами (организаций или индивидов, занимающих ресурсные позиции) определяют результат стратегического взаимодействия между участниками процессов городского развития

3. “Агентская” гипотеза [1, 4]: качества и навыки лидеров, отдельных индивидов, входящих в состав коллективных игроков (в том числе, умение разработать и применить последовательную стратегию) определяют результат стратегического взаимодействия между участниками процессов городского развития

4. “Интерактивная гипотеза” [5]: доступность арен или закрытость спектра арен для взаимодействия, возможности для новых игроков создавать или включаться в существующие арены взаимодействия определяют результат стратегического взаимодействия между участниками процессов городского развития. В ходе взаимодействия сталкиваются во многом противоречивые ожидания, представления и стратегии всех участников процесса относительно «хорошей/благоприятной/комфортной» городской среды и легитимных способах ее формирования и поддержания.

Проверка указанных гипотез производится на основе базы данных случаев стратегического взаимодействия акторов по поводу спорных проектов городского развития в российских городах с населением более 500 тыс. человек, созданной в рамках проекта «Механизмы согласования интересов в процессах развития городских территорий» (проект РНФ № 18-78-10054). Под спорным проектом городского развития в данном исследовании понимается ситуация, когда публично были озвучены противоречащие друг другу интересы и намерения нескольких потенциально заинтересованных игроков.

1. Клеман К., Мирясова О., Демидов А. (2010). *От обывателей к активистам: зарождающиеся социальные движения в современной России. Три квадрата.*
2. Норт Д., Уоллис Д., Вайнгаст Б. (2011). (2011). *Насилие и социальные порядки. Концептуальные рамки для интерпретации письменной истории человечества.*
3. Шеллинг Т. (2007) *Стратегия конфликта.* Москва: ИРИСЭН.
4. Della Porta D., Dian, M. (2009). *Social movements: An introduction.* John Wiley & Sons.
5. Jasper J.M., Duyvendak J.W. (2015). *Players and arenas: the interactive dynamics of protest.* Amsterdam University Press.
6. McCarthy J.D., Zald M.N., *The Enduring Vitality of the Resource Mobilization Theory of Social Movements in Jonathan H. Turner (ed.), Handbook of Sociological Theory, 2001, p.533-65*
7. Giugni M., McAdam D., Tilly C. (Eds.). (1999). *How social movements matter (Vol. 10).* U of Minnesota Press.

ГРАЖДАНСКИЕ ИНСТИТУТЫ ЮГА РОССИИ В РЕГУЛИРОВАНИИ МЕЖЭТНИЧЕСКИХ ОТНОШЕНИЙ

Бедрик Андрей Владимирович

Южный федеральный университет

Современный институциональный профиль этнических меньшинств Юга России, а именно – наличие и функциональность у мигрантского этнического меньшинства своей общественной организации, далеко не всегда коррелирует с этнической структурой регионального сообщества. Несмотря на то, что власть в регионе и на местах в целом положительно оценивает формирование представительских структур этнических групп, существуют барьеры, препятствующие их официальному оформлению. Диспропорции между этнодемографической и этноинституциональной структурами населения не обеспечивают представительство интересов этнических сообществ на региональном уровне [1, 92]. Проведенный анализ позволил сформулировать ряд выводов об управлении сферой межэтнических отношений в регионе.

Во-первых, в южно-российских регионах актуализировалась потребность в расширении участия субъектов гражданского общества в регулировании сферы национальной политики. До сих пор такое участие носит преимущественно симулятивный характер и нивелируется скептическим отношением со стороны региональных и местных властей к некоммерческому сектору организаций, их нежеланием к полномасштабному сотрудничеству в данной сфере.

Во-вторых, профилактика межэтнической напряженности в местах компактного расселения этнических меньшинств мигрантов должна осуществляться за счет реализации крупномасштабных этнопросветительских проектов в образовательных учреждениях и через СМИ. Подобный опыт имеется в отдельных муниципальных образованиях региона, но осуществляется без должной финансово-экономической, кадровой и методической поддержки со стороны государства [2, 112].

В-третьих, укрепление институтов гражданского общества и расширение социального партнерства с ними со стороны государства позволит снизить степень актуальности таких проблем, как ведомственный национализм, практики трудовой дискриминации по этническому признаку, правовой беззащитности мигрантов в трудовой, жилищно-коммунальной и социально-реабилитационной сферах [3, 74].

Расширение общественного представительства национально-культурных объединений через создание консультативных (этнических) советов при муниципальных образованиях в большей степени обеспечивает возможность развития межэтнического диалога, способствует профилактике ведомственного национализма, деконструкции негативных этнических стереотипов, повышает уровень лояльности общин, укрепляет межэтническую солидарность. В то же время, эффективность деятельности консультативных структур непосредственным образом детерминирована легитимностью региональных и местных лидеров диаспор. Отказ власти от вмешательства во внутрдиаспорные процессы, при условии их развития в рамках нормативного поля Российской Федерации, – необходимое условие для укрепления доверия между различными общественными институтами.

1. Bedrik A.V., Chernobrovkin I.P., Degtyarev A.K., Serikov A.V., Vyalykh N.A. The Management of Inter-Ethnic Relations in Germany and the United States: The Experience of the Theoretical Comprehension // Mediterranean Journal of Social Sciences. 2015. Vol. 6, No 4. P. 87–92.

2. *Мигранты, мигрантофобии и миграционная политика / Отв.ред. В.И. Мукомель. – М: НП «Центральный дом адвокатов», Московское бюро по правам человека, «Academia», 2014. 245 с.*

3. *Диаспоры и землячества: опыт регионального измерения: сборник статей / колл. авт. ; под ред. чл.-кор. РАН, проф. А.В. Дмитриева. – М.: РУСАЙНС, 2016. 226 с.*

СОЦИАЛЬНАЯ ПОДДЕРЖКА МЕЖЭТНИЧЕСКИХ СЕМЕЙ В САНКТ-ПЕТЕРБУРГЕ В ОЦЕНКАХ ДЕТЕЙ И РОДИТЕЛЕЙ

Безрукова Ольга Николаевна

Самойлова Валентина Алексеевна

Санкт-Петербургский государственный университет

Статья подготовлена при поддержке РФФИ, грант №16-03-00414

Обобщенная гипотетическая структура факторов социальной поддержки межэтнических семей включает факторы микро-, мезо-, экзо- и макроуровня. Подтвердилась доминирующая ориентация на семейный и дружеский круг: на помощь близких друзей и родственников рассчитывают в трудных ситуациях большинство и детей, и родителей. Так же упоминались члены национального сообщества и религиозной общины как субъекты поддержки, коллеги, а вот специалисты не были названы ни одним из опрошенных. Удовлетворены отношениями с людьми вне семьи в высокой степени немногим более половины родителей. Работой школы доволен лишь каждый пятый, в то же время, очень недовольных так же пятая часть. Отмечается низкий уровень удовлетворенности родителей из межэтнических семей социальными услугами: неудовлетворенных более трети. Критическое отношение вызывает работа миграционной службы: довольных немногим более 10%.

Проявилась повышенная чувствительность к вопросам, касающимся отношений между людьми разных национальностей по месту учебы/работы, уровня комфортности городской среды для людей разных национальностей, политики городских властей по повышению толерантности и межнационального согласия. Высокий уровень удовлетворенности отношениями между людьми разных национальностей по месту учебы характерен для менее, чем половины подростков, а по месту работы – трети родителей из межэтнических семей. Невысоко оценивается политика городских властей по повышению толерантности и межнационального согласия: более четверти подростков и трети родителей из межэтнических семей ею не довольны. Проявилось традиционно критическое отношение к поддержке и помощи со стороны государства. В какой мере такая оценка отражает влияние личного опыта или патерналистских общественных настроений – для ответа на этот вопрос необходим углубленный анализ ситуации каждой семьи с учетом всей совокупности характеристик ее социального положения. Вместе с тем, уже сейчас можно сделать вывод о том, что радиус воспринимаемой социальной поддержки небольшой, и в основном она исходит из ближнего семейного и дружеского круга. Ресурсы соседских отношений, контактов с учителями, специалистами по работе с семьей и детьми (а развитая инфраструктура социальных учреждений в Санкт-Петербурге существует во всех районах) используются незначительно. Особенно актуальна активизация поддержки на мезо- и экзоуровнях семьям мигрантов для включения детей и родителей в местное сообщество [1]. Ответственность государственной власти на городском уровне состоит в создании благоприятного общественного климата и комфортной среды для жителей города разных национальностей. Как показали результаты

исследования, ресурсы данного аспекта поддержки далеко не исчерпаны и существует запрос и подростков и родителей на активизацию работы властей в этом направлении.

1. Безрукова О.Н., Поссель Ю.А., Самойлова В.А. Роль семьи в формировании гражданской идентичности детей мигрантов // Социологические исследования. 2018. №4. С. 43-53.

КОНФЛИКТ КАК ФАКТОР ФОРМИРОВАНИЯ СОЦИАЛЬНОЙ КОМПЕТЕНТНОСТИ МОЛОДЕЖИ

Божичко Петр Феликсович

Аллахвердова Ольга Викторовна

Работа выполнена в рамках гранта РФФИ № 17-03-00859 «Социальная компетентность как фактор интеграции уязвимых групп населения в общество в современной России».

Социальная компетентность – способность субъекта (отдельного индивида, социальной группы, общества в целом) действовать сообразно требованиям социальной ситуации, чтобы достигнуть наибольшей эффективности в деятельности. [1]

Конфликт - «форма отношений между потенциальными или актуальными субъектами социального действия, мотивация которых обусловлена противостоящими ценностями и нормами, интересами и потребностями». [2]

Конфликт, как социальное явление, в рамках которого существует большое число различных процессов, типов социального взаимодействия, реакций и т.д. требует от участника высокого уровня социальной компетентности, т.к. из-за сложности ситуации, большой эмоциональной вовлеченности, искажения коммуникации и других процессов актуализируются и становятся востребованными не только потребности и интересы, но так же и ценности, навыки, знания, способы поведения и пр. Требование «наибольшей эффективности деятельности» становится особенно актуальным в конфликте, так как неэффективное действие может привести к трагическим для индивида, социальной группы или общества последствиям.

Конфликт часто – это экстремальная ситуация для его участников, в которой ставки могут быть очень высоки. И овладение навыками, знаниями, пониманием и принятием наиболее эффективных моделей поведения для решения этой комплексной интеллектуальной и социальной задачи становится жизненно необходимо. И это может побудить участников конфликта (индивидов, социальные группы, общества) повышать уровень своей конфликтологической, коммуникативной, юридической и других компетентностей, в зависимости от решаемых задач, а значит – повышать свой уровень социальной компетентности.

Молодежь – это своего рода «переходная» группа между детским и взрослым состояниями. Уровень социальной компетентности молодежи зачастую не так высок, как у взрослых людей, так как их социальная компетентность еще формируется. Однако молодые люди уже участвуют во многих социальных отношениях, в которых высокий уровень данного вида компетентности необходим. И эта необходимость в высоком уровне компетентности, и особое положение молодежи в обществе, и классические конфликтогенные точки (например, конфликт отцов и детей) – все это создает ситуацию, в которой молодежь участвует во многих конфликтах. Для эффективного, безопасного для себя урегулирования которых необходим высокий уровень социальной компетентности. И, оказавшись в такой непростой ситуации, молодежи, часто экстренно, приходится «приспосабливаться», повышая свою компетентность прямо в и из-за конфликта.

1. *Социальная компетентность и технологии ее формирования в современном обществе (сфера социальной работы) / Под науч. ред. В.Н. Келасьева, И.Л. Первой. – СПб.: Изд. Дом С.-Петербург. ун-та, 2010.*
2. *Здравомыслов А. Г. Социология конфликта: Россия на путях преодоления кризиса: Учебное пособие для студентов высших учебных заведений – М., Аспект Пресс, 1995.*

СЕМЕЙНАЯ СОЛИДАРНОСТЬ: ПРЕДСТАВЛЕНИЯ МОЛОДОГО ПОКОЛЕНИЯ

Бурмыкина Ольга Николаевна

Социологический институт Федерального научно-исследовательского социологического центра Российской академии наук

Семья для россиян является одной из значимых ценностей, которые устойчивы и мало подвержены изменениям. Вместе с тем, современная семья трансформируется, что накладывает отпечаток на взгляды людей на семейную солидарность. Семейная солидарность основывается на идентичности с семьей и родственниками. Другое основание солидарности – моральность. Чувство семейного долга, сыновний, дочерний, родительский, родственник долг базируется именно на моральности. «Солидарность – особый тип социального взаимодействия, при котором моральное должествование переводит ресурс идентичности в плоскость реальных действий» [1, 152].

Исследование «Молодежь и современная семья» (опрошено 132 студента вузов Санкт-Петербурга, 2017 г.) проведено по методике, в основу которой положена эмпирическая верификация конструкта «межпоколенная солидарность» [2], который позволяет измерить многогранность понятия «солидарность» от структуры возможностей для взаимодействия, поведения и эмоционально-когнитивных показателей до межпоколенных обменов и принятых в обществе норм родственных обязательств. В повседневной жизни молодых людей сохраняется постоянное межпоколенное общение, чему в немалой степени способствуют современные телекоммуникационные технологии. Практикуются все виды помощи и поддержки. Родители, в первую очередь, помогают деньгами. Матери стараются эмоционально поддержать во всех ситуациях, покупают продукты и вещи, помогают в быту. Отцы делятся информацией и связями, а эмоциональную поддержку оказывают скорее в трудных ситуациях. Молодое поколение использует все доступные ресурсы – эмоционально поддерживает, помогает в быту, делится информацией и даже помогает материально, хотя и значительно реже. Наблюдается симметричность моделей поведения и взаимозависимости, осознаются потребности членов семьи, обусловленные стадией жизненного цикла разных ее поколений.

Изучение взглядов молодых людей на представления о семейном долге и обязанностях разных поколений семьи показало высокую степень согласия с общими положениями о моральном долге, ответственности, заботе, независимо от жизненных обстоятельств. В большинстве семей взаимопомощь поколений является нормой. В то же время проявилось четкое разграничение «долговых обязательств» в вопросах взаимопомощи взрослых детей и их родителей: помощь родителям – безусловный долг детей, помощь детям – дело добровольное, зависит от сложившихся взаимоотношений и чувств. Родительская помощь ограничена возможностями и желанием помогать, а также достигнутым уровнем благополучия детей. Амбивалентность представлений проявилась в вопросах финансовой взаимопомощи и потенциальной готовности изменить свою жизнь ради членов семьи: помощь деньгами, готовность изменить жизнь не безусловны, зависят от ситуаций и конкретных обстоятельств.

1. Барсукова С.Ю. *Неформальная экономика: социологический анализ*. М. Издательский дом ГУ ВШЭ, 2004;
2. Bengtson, V. L., & Mangen, D. J. (1988). *Family intergenerational solidarity revisited*. In D. J. Mangen, V. L. Bengtson, & P. H. Landry (Eds.), *Measurement of intergenerational relation* pp. 222–238. Newbury Park, CA: Sage.

ЭФФЕКТИВНОСТЬ АНТИКОРРУПЦИОННОЙ ПОЛИТИКИ РФ

Быстрова Алла Сергеевна

Социологический институт РАН - филиал ФНИСЦ РАН

Жигалина Мария Владиленовна

1. Коррупция - двустороннее неправомерное солидаристическое отношение. [5, 59] Субъекты коррупции разнятся в зависимости от уровня общественных отношений, на которых она осуществляется. В высших эшелонах власти - представители властных структур внутри правящего класса и различных его групп. Более низкие уровни могут включать властных субъектов и население. Во всех случаях работает модель «принципал-агент-клиент». [4, 20] Многочисленные опросы рисуют картину масштабного явления, при этом основная часть респондентов осуждают коррупцию, но признают ее функциональность. Коррупция выступает как инструмент адаптации и населения, и власти. Коллизия заключается, с одной стороны, в признании многих проявлений коррупции социально-культурной нормой, а с другой, - в осуждении коррупционных действий и фиксации их противоправного характера в законах.

2. «Систему законодательства РФ о противодействии коррупции...можно считать сформированной», но «антикоррупционное законодательство... несовершенно, предусмотренные институты и меры по противодействию коррупции имеют существенные недостатки, которые снижают эффективность соответствующей государственной политики». [2, 18-45]

Антикоррупционная политика государства страдает рассогласованием декларируемых целей и предлагаемых мероприятий, а ее воплощение - избирательностью. Публика в итоге является свидетелем полукриминальных и криминальных «шоу» - разборок, показательных процессов и наказаний.

3. Эффективность антикоррупционной политики с точки зрения органов власти (субъекта политики), и населения и отдельных групп элит (объектов политики) различна. Наряду с декларируемыми целями, важным является баланс интересов и могущества отдельных элитных групп, и таким образом обеспечение стабильности политического режима, консолидации как «правлящего класса», так и населения вокруг власти, заботящейся о справедливости. Для объектов эффективность - доступность благ населению и благоприятный климат для бизнеса.

Количественная оценка эффективности - трудный вопрос. Эффективность в общем виде - это отношение достигнутого результата к затратам. Определение обеих составляющих в полной мере сложно. Поэтому целесообразно использовать возможности социологических центров, в частности опросы, позволяющие оценить отношение населения к различным институтам власти и их действиям, динамику оценок личного опыта населением. Статистика показателей выявления коррупционных преступлений и привлечения к ответственности может помочь, но ее возможности ограничены высокой латентностью.

Достижением власти в этой сфере является публикация деклараций представителей законодательных органов власти и чиновников всех уровней. В эффективности заинтересованы и власть, и население, без поддержки которого невозможно проведение любых реформ. Пределы антикоррупционных реформ устанавливает не только власть, но и население, которое воспринимает или нет коррупцию как нарушение общественной морали. [1, 7 – 20; 3, 294-295]

1. Мени И. *Коррупция на рубеже веков: эволюция, кризис и сдвиг в ценностных представлениях*// *Международный журнал социальных наук*. 1997. № 16.
2. Рассказов М.А. *Антикоррупционная реформа в России: проблемы научной доктрины и законодательства. Информационно-аналитический материал*. М., Юридический факультет МГУ, НОЦ КИМС, 2011.
3. Роуз-Аккерман С. *Коррупция и государство*. М.: «Логос», 2003.
4. *Социально-экономические аспекты коррупции. Проблемно-тематический сборник*. М.: ИНИОН, 1998.
5. Шабанова М. «Неправовая свобода» и социальная адаптация// *Свободная мысль*. 1999. № 11.

СОГЛАСОВАННОСТЬ ЦЕННОСТЕЙ ГОСУДАРСТВЕННЫХ СЛУЖАЩИХ И МОЛОДЕЖИ РЕСПУБЛИКИ САХА (ЯКУТИЯ)

Васильева Елена Александровна

Северо-западный институт управления - филиал РАНХиГС

Для эффективности государственного управления особое значение имеет согласованность ценностей государственной службы как основного актора государственного управления и общества. Концепция Нового государственного менеджмента [6; 7; 8] акцентировала внимание на потребностях и интересах граждан как основной цели государственного управления. Мотивация государственных служащих при этом опиралась на теорию ожиданий и теорию самоопределения [2; 4], предполагавших, что внутренняя мотивация субъекта поддерживается только тогда, когда он чувствует себя компетентным. Это соответствует одному из основных принципов рациональной бюрократии – принципу профессионализма.

Однако со временем стало понятно, что мотивация за счет стимулирования самоконтроля в системе государственной службы не обеспечивает главного – достижения цели. Исследования [1] показали, что реальное достижение цели зависит от модели «ожидаемых ценностей» (expectancy-value models) [10], определяемых как «желания, мотивы, радости, убеждения, отношения или вкусы» [5]. Однако социальные ценности, на которые опирается государственное управление, представляют собой в большей степени социально одобряемые убеждения относительно основных целей человеческого существования. Новая концепция административного реформирования, получившая название Good Governance [3], подразумевает, что успешность государственного управления определяется согласованностью общественных интересов и ценностей, которыми руководствуются государственные служащие при выполнении своих должностных обязанностей.

В рамках нашего исследования основной исследовательский вопрос заключался в следующем: совпадают ли представления о сущности государственной службы, сложившиеся у студентов СВФУ, с ценностями, которыми руководствуются государственные служащие Республики Саха (Якутия) в своей работе?

Было установлено, что студенты больше, чем государственные служащие разделяют ценности Нового государственного менеджмента (коэффициент корреляции Пирсона для студентов составляет 0,169, для государственных служащих – 0,366). Из принципов рациональной бюрократии для них значимыми является только ценность профессионализма. Для государственных служащих сохраняет свою значимость принцип стабильности и высокого социального статуса, хотя административная результативность и властная иерархия потеряли свою значимость для обеих категорий респондентов.

Не подтвердилась гипотеза о различной оценке сущности государственной службы в молодежной среде и в системе государственной службы. Исследование показало общественное согласие, в соответствии с которым обе категории респондентов оценивают основную задачу государственной службы как выполнение функций государства. Это дополнительно подчеркивает значимость этой социальной страты для социальной жизни Российской Федерации. Именно поэтому огромный практический и теоретический интерес представляет дальнейшее изучение мотивации государственных служащих и трансформация их ценностных установок.

1. *Anderman, E.M., Austin, A.C., Johnson, D.M. The development of goal orientation. In A. Wigfield & J.S. Eccles (Eds.), Development of achievement motivation. San Diego, CA: Academic Press, 2001. pp. 197-220*
2. *Connell, J.P., Wellborn, J.G. Competence, autonomy, and relatedness: a motivational analysis of self-system processes. In Minnesota Symposia on Child Psychology, ed. M. Gunnar, L.A. Sroufe, 23:43–77. Hillsdale, NJ: Erlbaum, 1991*
3. *de Graaf, G. and Paanakker, H. Good Governance: Performance Values and Procedural Values in Conflict. American Review of Public Administration. 2014. № 1–18*
4. *Deci, E.L., Ryan, R.M. Intrinsic Motivation and Self-Determination in Human Behavior. New York: Plenum, 1985*
5. *Hayden, F.G. Values, Beliefs, and Attitudes in a Sociotechnical Setting. Journal of Economic Issues. Vol. XXII. No. 2 June 1988.*
6. *Hood, C. Public Management: The Word, the Movement, the Science. In The Oxford Handbook of Public Management. Ed. by E. Ferlie, L. Lynn Jr., C. Pollitt. Oxford, Oxford University Press, 2007.*
7. *Kettl, D.F. The Transformation of Governance: Public Administration for the Twenty-First century. John Hopkins University Press, Baltimore, 2015*
8. *Peters, G., Pierre, J. Handbook of Public Administration. London, Sage Publications, 2003.*
9. *Rhodes, R. Recovering the Craft of Public Administration. Public Administration Review. December 2015*

КОНСТРУИРОВАНИЕ ЕДИНОЙ ОБЩЕНАЦИОНАЛЬНОЙ ИДЕНТИЧНОСТИ КАК МЕХАНИЗМ ПРЕОДОЛЕНИЯ ЭТНОПОЛИТИЧЕСКИХ КОНФЛИКТОВ НА ТЕРРИТОРИИ СОВРЕМЕННОЙ РОССИИ

Васина Ольга Владимировна

Санкт-Петербургский государственный технологический институт (технический университет)

Проблема самоидентификации далеко не нова, однако в условиях столь многообразного этнического контекста нашей огромной страны требует все нового осмысления для поиска наиболее эффективного и оптимального решения проблем

этнополитической напряженности определенных регионов России, а также реализации превентивных мер с учетом современных реалий.

Многие исследователи дискутируют о связи и/или тождестве «российской» и «русской» идентичностях. Представляется, что данные идентичности весьма органично дополняют друг друга. Следуя классическим определениям нации и этноса, под национальной идентичностью можно понимать российскую, а в контексте рассматриваемой проблемы, общероссийскую, а русскую идентичность как этническую.

Результаты социологических исследований свидетельствуют о том, что этническая самоидентификация более актуализирована, чем гражданская: гордость за принадлежность к своей национальности присуща большей доли респондентов, чем гордость за свою Родину Россию [1]. Говорить же о формировании единой общероссийской идентичности в российских условиях политико-культурной фрагментарности, полиэтничности и поликонфессиональности не представляется возможным. Целый ряд исследователей совершенно справедливо отмечают духовную составляющую этнической идентичности как базу, как стержень, как мощнейшую основу всего конструкта. Поэтому рассматривать создание российской наднациональной и надэтнической идентичности без опоры на духовность, религиозные ценности и традиции – это строить дом без фундамента. Подобный опыт уже не так давно имел место в истории России, и чем он закончился – общеизвестно.

В социально-политическом научном дискурсе весьма нередки негативные оценки того факта, что самый многочисленный этнос России (82%) не имеет своей государственности, отличной от общероссийской, как, например, она есть у чеченцев, ингушей, дагестанцев, бурятов и т.д. Однако здесь вспоминаются слова Солженицына: «Нет, не «имперской нацией», но по вековому ходу событий – и по государствообразующей роли, и по перемежному географическому расселению – русские в России стали народом объемлющим, как бы протканной основой многонационального ковра, – не частое этническое явление» [2; 113-114]. Русских нельзя «загнать» в конкретную обособленную территорию по причине отсутствия такой потребности, т.к. русский человек (и здесь русскость понимается исключительно как самоощущение) чувствуют четкую идентификацию с Россией в целом. Русский – это «сын России-матушки», но не «россиянин» вследствие политической перегруженности термина. Поэтому российская идентичность как таковая имеет право на существование, но не как замена этнической, а как ее дополнение. Соответственно, и в качестве механизма преодоления этнополитических конфликтов данный инструмент не может быть применим в отрыве от региональной идентичности, а также без учета этнической, что требует более глубокой детализации проблемы и бережного отношения к естественной потребности в праве на этническую самобытность.

1. Иванова С.Ю., Шульга М.М. «Русская этническая» и «российская» идентичность: соотношение понятий // Вестник Южного научного центра РАН. Том 6. №4. 2010. С. 96-104.

2. Солженицын А.И. Россия в обвале. М.: Русский путь, 2006. 208 с.

РОССИЙСКАЯ ОППОЗИЦИЯ И ПРОБЛЕМЫ ИНСТИТУЦИАЛИЗАЦИИ КОНФЛИКТОВ В РОССИЙСКОМ ОБЩЕСТВЕ

Великая Наталия Михайловна

ИСПИ РАН

Решение вопроса о природе и сущности социально-политических конфликтов предполагает включение в анализ роли оппозиции в политическом процессе. Современная политическая наука исходит из того, что принципы легитимации политической оппозиции принадлежат к фундаментальным компонентам современной либеральной демократии, а право на оппозицию, право оппонировать власти рассматривается как центральный и необходимый атрибут демократии. В рамках доклада под оппозицией мы будем понимать любой организованный актор, который противостоит власти, контролирует и критикует текущую политику правящего режима. Мы рассматриваем оппозицию в широком контексте политического процесса, особенностей функционирования политического режима, который мы идентифицируем как новый авторитаризм, важнейшей составляющей которого является суперпрезидентская форма правления, несменяемость власти на федеральном и на региональном уровнях, выстраивание подконтрольной и манипулятивной партийной системы во главе с «партией власти», не дающей возможности оппозиции стать реальным актором политического процесса. Ни в одной постсоветской стране законодательство о партиях и выборах не менялось так часто, как в России. Все это не только ограничивало возможности развития партийной демократии, но и сокращало поле публичной политики. Партийный ландшафт в России сохраняет мозаичный и неравномерный характер, не соответствует социальному и политическому запросу общества.

Несмотря на изменение общей численности зарегистрированных и участвующих в выборах партий, в Государственную Думу последних четырех созывов (с 2003 года) проходили только 4 политические партии, а количество эффективных политических партий сократилось с 7,8 в 2001 году до 1,9 в 2016 году. Политическое представительство парламентской оппозиции неуклонно снижалось: сегодня представители 6 партий имеют всего 107 мест, в Думе, из них две партии (Партия Роста и Родина) – по одному мандату).

Партии, являясь постоянным объектом манипуляции со стороны власти, превратились в самый недееспособный институт российской политики, что демонстрирует постоянно снижающийся уровень доверия к партиям со стороны общества. По итогам мониторинга ИСПИ РАН, рейтинг доверия респондентов к политическим, социальным институтам и структурам в июне 2017 года демонстрирует, то самый низкий уровень доверия имеют политические партии (15 %) и парламент (19%).

По данным ФОМ (Фонд общественное мнение), только 40% наших сограждан считают, что в России существует политическая оппозиция, 30% уверены, что ее нет. Имеет смысл говорить о т.н. гибридных партиях, которые могут быть легитимизированы в той или иной степени, но слабо реализуют свои функции, что возможно лишь в рамках тех формальных и неформальных правил игры, которые задаются административно-управленческим аппаратом. Ослабление легальной и парламентской оппозиции неизбежно ведет к усилению протестных движений, которые мы можем назвать несистемными, структурирующими политическое недовольство. Оценивая результаты оппозиционных действий последних 10 лет, можно с сожалением констатировать, что они скорее подтолкнули действующую власть ужесточению репрессивных механизмов контроля за политической системой, привели к усилению давления на любые проявления оппозиционности. В этой связи, надежды на трансформацию политического режима

скорее можно связывать с системными партиями, которые не исключают для себя всего спектра возможной политической активности.

МЕЖПОКОЛЕНЧЕСКАЯ СОЛИДАРНОСТЬ В ФОРМИРОВАНИИ ГРАЖДАНСКОГО ПАТРИОТИЗМА В РОССИЙСКОМ ОБЩЕСТВЕ

Верещагина Анна Владимировна

Южный федеральный университет

Работа выполнена в рамках реализации Госзадания (Министерство образования и науки РФ), проект № 28.3486.2017/ ПЧ «Гражданский патриотизм в формировании и развитии солидаристских практик на Юге России: ресурсный потенциал и условия его реализации»

Проблема «отцов» и «детей», как известно, не является продуктом современного общества. Она всегда и во все времена с той или иной степенью остроты и конфликтности была включена в ткань межпоколенческих отношений, поскольку каждое новое поколение всегда привносит с собой что-то новое, даже если это новое не влияет кардинальным образом на общую динамику и тенденции общественного развития. Современное общество значительно отличается от всех предшествующих моделью межпоколенческих отношений, в которой практически уже не ставится под вопрос авангардная роль молодого поколения в общественном прогрессе. Молодежь сегодня задает темп и вектор общественной динамики, а опыт старших поколений зачастую уже не может служить ориентиром для формирования и реализации жизненных планов и целей в условиях динамично меняющейся реальности. Молодежь устремлена в будущее и редко оглядывается на прошлое с его традициями, устоями и нормами.

Как расценивать эту ситуацию? Как позитивное или негативное явление? Трудно сказать, так как для общества в траектории его эволюции важно и прошлое и будущее, из которого складывается настоящее. Но современная реальность такова, что молодежь ориентируется на свой опыт, на своих сверстников, на освоение нового опыта, который очень часто становится полезным старшим поколениям, не имеющим этой высокой адаптивной культуры, сформировавшейся у молодежи в эпоху глобализации и информационной революции.

И в этой ситуации возникает важный вопрос: на каких основаниях в сложившейся межпоколенческой реальности, в которой неясны очертания и принципы межпоколенческих отношений, лишенных своих традиционных культурных оснований, ранее базировавшихся на неременной и безусловной ценности культурного потенциала и социального опыта старших поколений, должна и может выстраиваться межпоколенческая солидарность? Важность ответа на данный вопрос определяется тем, что без межпоколенческой солидарности в обществе сложно выстраивать стратегии общественного развития, связанные с решением общественно значимых задач, достижения общих целей, направленных на общественное благополучие и благополучие государства.

Очевидно, что в основе межпоколенческой солидарности должна находиться общность интересов, а сам механизм межпоколенческой солидарности как модели взаимоотношений между представителями разных поколений должен основываться на согласовании интересов, которые, безусловно, различаются у разных поколений россиян. Социологические исследования фиксируют значительные ценностные разрывы между представителями молодых и старших, особенно пожилых поколений [2], что неудивительно, так как между этими поколениями не просто годы, десятилетия, а разные эпохи (советская и постсоветская) с разными культурными устоями, ценностными

ориентациями, мировоззренческими установками и поведенческими моделями. Иными словами, необходимо формирование пространства единых смыслов и ценностей, идеалов и идей общественного развития.

Эти единые смыслы и идеи, если они еще не сформировались в настоящем, можно найти в прошлом и обрести в будущем, а потому, если исходить из понимания поколения как связанного с переживанием общих исторических событий [3, 43], то важно осознавать, что эти исторические события разные у каждого поколения, но есть историческая память поколений. С этой точки зрения стратегия формирования исторической памяти как пространства формирования солидарности по вопросу о прошлом страны, ее настоящем и будущем, на наш взгляд, может стать действенным механизмом в развитии межпоколенческой солидарности в России.

Этот фактор – фактор общей исторической памяти может стать основанием формирования патриотического сознания как основы патриотической идеологии и патриотизма как национальной идеи. Но здесь также предстоит сделать немало, так как опасность такой стратегии заключается в возможности ее трансформации в национализм, если будет нарушен баланс между естественными, основанными на эмоционально-чувственной природе патриотизма, механизмами его формирования и конструктивистскими, связанными с идеологическими конструктами и практиками, акторами которых выступают политические силы, государство [4].

Можно ли этого избежать? Можно, но для этого необходимо активизировать деятельностную сторону патриотизма, которая позволяет свести сочетание эмоционально-чувственного компонента и государственно-идеологического как конструируемого в патриотические практики как основу солидаристских практик разных поколений и сформировать пространство межпоколенческой солидарности. Основой этого пространства станет патриотическая идея, в которой эмоционально окрашенное отношение к Родине будет логично сочетаться с деятельностью на благо государства и российского народа.

В этом случае, речь, конечно же, идет о гражданском патриотизме, который представляет собой, с нашей точки зрения, совокупность когнитивных, ценностных и поведенческих установок, формирующих на индивидуальном и коллективном уровне отношение к государству, Родине, народу и выражающих готовность и способность гражданина и общества к активным действиям во имя блага отечества на основе чувства органической принадлежности к Родине и народу, гордости за свою страну, критического отношения к социальной действительности и ответственности за социальную активность.

Таким образом, основными структурными элементами патриотизма и, соответственно, гражданского патриотизма являются когнитивный, ценностный и поведенческий. Когнитивный элемент отражает уровень и характер знаний о гражданском патриотизме, его функциях и способах формирования. Ценностный элемент определяет значимость гражданского патриотизма как ценности в обществе, в ценностной иерархии отдельной личности. Поведенческий элемент отражает характер социальных практик в области гражданского патриотизма, формирующихся в условиях определенной социокультурной, экономической и политической реальности на основе мировоззренческой платформы, определяемой когнитивными представлениями и ценностными ориентациями.

Именно гражданский патриотизм, формируемый в контексте солидаристских практик, часто выступает основой реконструкции своей истории и идентичности, поскольку «стремление к солидарной активности как позитивной форме социального участия связано с чувством патриотизма» [1, 45]. Деятельностным основанием гражданского патриотизма в контексте солидаристских практик выступает гражданская активность, которая является необходимым условием защиты гражданских прав и основанием поддержания высокой ответственности перед нацией как гражданским сообществом, в котором этнические, религиозные, культурные, межпоколенческие и иные

особенности и различия нивелируются зрелым гражданским самосознанием и осознанием общности исторической судьбы и целей общественного развития, а также собственной роли в этом процессе.

1. Волков Ю.Г. Солидарная активность в российском обществе: креативные практики // Социологические исследования. 2017. № 2. С. 41-48.
2. Зарубина Н.Н. Между этикой убеждения и этикой ответственности? Трансформация нравственной позиции российской молодежи // Социологическая наука и социальная практика. 2013. № 3. С. 92-108.
3. Иванова Е.И. Проблема поколений и воспроизводство населения: теоретические подходы и реальность // Социологические исследования. 2012. № 4. С. 42-53.
4. Volkov Yu.G., Vereshchagina A.V., Lubskiy A.V., Vagina V.O., Gubarev I.V. Patriotism and solidarity in the west and in Russia // International Journal of Engineering & Technology. 2018. 7 (2.13). P. 46-50 [Электронный ресурс]:
Режим доступа:
<https://www.sciencepubco.com/index.php/ijet/article/view/11596/4495>

ОБЩЕРОССИЙСКИЙ НАРОДНЫЙ ФРОНТ КАК ИНСТРУМЕНТ УРЕГУЛИРОВАНИЯ КОНФЛИКТА ИНТЕРЕСОВ ГРАЖДАНСКОГО ОБЩЕСТВА И ИНСТИТУТА ВЛАСТИ: РЕГИОНАЛЬНЫЙ АСПЕКТ

Власова Наталья Владимировна

Ульяновский государственный университет

В современных условиях возрастает роль и значение общественных организаций, включая общественные объединения, оказывающие серьезное воздействие не только на внутреннюю, но и на внешнюю политику государства. [1]

Общероссийский народный фронт (ОНФ) является одним из современных социальных институтов, с помощью которого возможно/желательно разрешение различного рода конфликтов в политической системе современного общества. В рамках изучаемой проблемы было проведено региональное социологическое исследование «Общероссийский народный фронт в публичном пространстве современной России: региональный аспект» (Ульяновский государственный университет, 2017 г.) Цель исследования - изучить процесс становления и функционирования ОНФ с последующим определением положения данной организации в современном политическом процессе России и выявить роль ОНФ в разрешении социальных конфликтов. Для сбора данных применялись анализ документальных источников, мониторинг электронных ресурсов, анкетирование активистов ОНФ, интервью с экспертами.

В результате найдено подтверждение гипотезы: ОНФ является полноценным действующим субъектом реальной публичной политики России и проявляет себя как негосударственный по форме деятельности, но государственный по сопутствующей политической природе формирования и функциональному проявлению проект.

В ходе исследования было выявлено, что региональное отделение ОНФ (79 человек) активно использует все имеющиеся ресурсы для эффективного разрешения конфликтных ситуаций и действует как механизм эффективного способа взаимодействия политических структур и элементов гражданского общества. Таким образом, ОНФ активно работает как технология доверия, используемая руководством страны в рамках

легитимизации действующего политического режима – привязка с лидером-президентом сглаживает критические послы общественной деятельности.

В то же время ОНФ выступает эффективным инструментом контроля за деятельностью региональных руководителей, обеспечение полноценных достоверных сведений по проблемам в регионах для принятия решений, стимулирующих позитивное разрешение. Находит подтверждение предположение о специфическом государственном уклоне общественной организации, созданной по инициативе государственной власти, в качестве института гражданского общества.

Так же в деятельность ОНФ вписывается механизм искусственного стимулирования граждан к активизации добровольного участия в общественной деятельности, что является положительной альтернативой протестным действиям. В рамках конструктивных взаимодействий с населением больше шансов устранить проблемы и напряжение без нагнетания и провоцирования негативных последствий дестабилизирующего характера.[2]

Результаты прикладного исследования позволяют сделать вывод о том, что ОНФ может играть решающую роль в разрешении конфликтов между гражданским обществом и политическими институтами, используя при этом конструктивные формы и механизмы разрешения социальных конфликтов.

1. Грищенко Ю. И. *Этапы становления некоммерческих организаций в России* // «Некоммерческие организации в России» – 2012/ - №5/
<https://dis.ru/library/665/30014/> (дата обращения 08.10.2018)

2. Скуперских А.В. *Механизмы легитимации политической власти на постсоветском пространстве / Автореферат диссертации на соискание учёной степени доктора политических наук* <http://dissers.ru/avtoreferati-doktorskih-dissertatsii/politika/140/> (дата обращения 07.10.2018)

РОЛЬ СОЦИАЛЬНОГО ПАРТНЕРСТВА И КОНФЛИКТНЫХ НАСТРОЕНИЙ В ПРОЦЕССЕ ОБЕСПЕЧЕНИЯ ИНФОРМАЦИОННОЙ БЕЗОПАСНОСТИ КОРПОРАЦИИ

Власова Светлана Александровна

В современном обществе процесс обеспечения информационной безопасности зачастую становится проблемой не технического характера, а социального. Исследование группы компаний InfoWatch – «Глобальное исследование утечек конфиденциальной информации в 2017 году» показало, что в 50,3 % случаях в утечке конфиденциальной информации виноваты сотрудники организаций. В связи с чем, актуализируется рассмотрение аспектов социального управления, которое заключается в работе с персоналом корпорации, начиная с процедуры его отбора и заканчивая установлением социального партнерства.

Развитие системы социального партнерства способствует достижению относительного баланса интересов [1], потребностей и мотивов между управляющим и управляемым субъектами, что позволит минимизировать внутренние угрозы и риски информационной безопасности корпорации. «Внутренние угрозы – это не только персонал корпорации (руководители, системные администраторы, сотрудники), но и подрядчики (поставщики услуг – нынешние и бывшие), потребители (нынешние и бывшие) услуг (товаров) корпорации, а также бывшие сотрудники» [2]. По мнению автора одним из значимых рисков нарушения информационной безопасности является внутрикорпоративный конфликт интересов между субъектами. Так как именно несогласованность интересов между субъектами может привести к возникновению

конфликтных настроений и, как следствие, к нарушению информационной безопасности [3,4].

Для минимизации рисков информационной безопасности со стороны персонала корпорации автор предлагает использовать механизм социального управления обеспечения информационной безопасности, отличительной особенностью которого является то, что он рассматривается с двух позиций – как социальное взаимодействие и управленческое. Социальное взаимодействие основано на развитии партнерских отношений между сотрудниками корпорации, а также на согласованности субъектов с институциональным механизмом, выступающим сдерживающим фактором и способствующим развитию саморегуляции. Управленческое взаимодействие базируется на иерархической структуре, где выделен управляющий субъект, наделенный полномочиями руководителя и занимающий более высокую позицию в иерархии корпорации и управляемый субъект, являющийся исполнителем поставленных перед ним задач. Данная позиция является неотъемлемой частью механизма социального управления обеспечения информационной безопасности корпорации, так как направлена на предотвращение либерально-анархического стиля управления, которое приводит к ослаблению процесса обеспечения информационной безопасности и, как следствие, к нарушению информационной безопасности корпорации.

1. *Трудовой Кодекс Российской Федерации от 30.12.2001. №197-ФЗ// принят ГД ФС РФ 21.12.2001.*
2. *Козачок В. И. Информационная безопасность корпорации как объект социального управления // Власть, 2017. Том. 25. № 5. С. 74-82.*
3. *Баранова Г.В. Деструктивность социально-политической активности молодежных общественных организаций / Г.В. Баранова, В.В. Костенко // Гуманитарные, социально-экономические и общественные науки. Краснодар, 2014. № 6-2.*
4. *Полякова Т.А. Конфликты и противоречия, связанные с правовым регулированием информационных отношений в сети Интернет // Конфликты в информационной сфере. М., 2009. С.24.*

ГОТОВНОСТЬ ОБУЧАЮЩИХСЯ ОСНОВНОЙ ШКОЛЫ К ПРОФЕССИОНАЛЬНОМУ САМООПРЕДЕЛЕНИЮ КАК СОЦИАЛЬНАЯ КОМПЕТЕНЦИЯ: ОПЫТ ДИАГНОСТИЧЕСКИХ ОБСЛЕДОВАНИЙ ПЕРМСКОГО КРАЯ

Волегов Владимир Сергеевич

ФГБОУ ВО "Пермский государственный национальный исследовательский университет"

Готовность выпускников основной и старшей школы к осознанному и ответственному выбору будущей образовательной и профессиональной траектории традиционно является одной из актуальных задач системы образования. Она напрямую связана с тем, насколько осознанно и целенаправленно обучающийся выбирает предметы для углубленного изучения, насколько он мотивирован на успешную сдачу экзаменов. Более того, в современных условиях, обучающийся должен понимать, что выбор места и направления работы, карьерных планов он будет вынужден делать всю жизнь. Поэтому главной целью профориентационной работы школы оказывается не стимулирование ученика к конкретному выбору (выбор между обучением в старшей школе или учреждениях СПО, выбор экзаменов и т.д.), а формирование целого набора компетенций, связанных с выбором и самоопределением [1].

Реализация такой образовательной задачи как «формирование готовности к осознанному выбору профессии» предполагает решение целого спектра исследовательских и практических вопросов, связанных с определением необходимых ресурсов для осознания имеющихся возможностей на рынке труда, собственных возможностей, а также определению влияния возрастных психологических особенностей на готовность выбора. Для этих целей в Пермском крае с 2017 года в апробационном режиме проводится диагностическое обследование уровня готовности к профессиональному самоопределению обучающихся. В 2017 г. в нем приняли участие 20843 обучающихся 9-х классов из 679 образовательных организаций Пермского края, в 2018 г. – 22066 обучающихся 8-х классов из 645 школ.

В рамках данного обследования оценивались такие социально значимые навыки обучающихся как адекватность представлений о социально-профессиональной структуре общества, представления о связи условий труда и здоровья, связи образования и профессиональной деятельности, а также достаточностью различных профориентационных мероприятий для формирования у обучающихся интереса и ориентации на отдельные виды деятельности.

Проведенное обследование обозначило ряд проблем, связанных с готовностью обучающихся: основным источником представлений о мире профессий для школьников является их повседневный круг общения, что значительно ограничивает возможности для адекватного выбора образовательных и профессиональных траекторий, фиксируется слабое представление школьников о существующих объективных ограничениях на занятие профессиональной деятельностью, а также рисков для здоровья. Тем не менее, подобные диагностические обследования являлись лишь началом работ по мониторингу готовности обучающихся к осознанному выбору профессии. В этой связи полученные результаты представляют собой «начальную точку» для оценки эффективности последующих мероприятий по сопровождению профессионального самоопределения обучающихся.

1. Федеральный государственный образовательный стандарт среднего (полного) общего образования (утвержден приказом Министерства образования и науки России от 17 мая 2012 г. № 413).

ОБ ОСНОВАНИЯХ СОЛИДАРНОСТИ В ОБЩЕСТВЕ

Воронов Виктор Васильевич

Институт социологии ФНИСЦ РАН

Солидарность – это сплочённость людей в обществе. Сплоченность всех со всеми и на все времена возможна лишь в Эдеме. В социальном пространстве и времени она всегда избирательна, локальна и имеет исторические границы. Что может реально связывать и удерживать вместе людей современного российского общества? В первую очередь – ощущение справедливости в социально-экономической, социокультурной, правовой и других сферах жизни. Когда большинство чувствовало себя сплоченным на основе общественной собственности и социальной политики государства в интересах народа. Возрождение разрушенной солидарности – требование большинства российских (и не только) граждан – подспудно нарастает по мере углубления несправедливости во всех сферах их жизни. Для России «общественная солидарность» – это реализация стратегии укрепления и удержания этнических, культурных, экономических частей общества как единого целого для его саморазвития на основе ценностного подхода.

В западной социологии выделяют механическую (преобладание коллектива над личностью) и органическую (преобладание индивида над коллективом) виды

солидарности. Первый вид, по мнению авторитетных западных социологов, присущ восточным славянам, азиатским и африканским обществам, а второй вид присущ прогрессивным западноевропейским обществам, североамериканскому обществу и т.п. Представители прогрессивных обществ ищут основания общественной солидарности в голове индивида (религиозные верования, принципы морали), а не в действительности: общественных отношениях собственности (на основе своего труда – «общественной» или на основе чужого труда – «частной»). Для согласия между людьми в обществе нужны общие духовные ценности, выдвигаемые с позиции общих религиозных верований, требований морали этого общества. Их источник – труд, в своей конкретно-исторической общественной форме. Условия хозяйственной, трудовой деятельности общества порождают и ценностные ориентации данного народа. На наш взгляд, правильно искать основания общественной солидарности вне головы индивида, в труде. Труд в России нуждается в новой социально-экономической трансформации, императивом для которой стало бы утверждение единства труда и собственности, снятие отчуждения труда от собственности из-за которого образуется неравенство и несправедливость в производстве и распределении жизненных благ.

Для российского общества процесс преобразования хозяйственной деятельности с возвращением главенства в ней справедливой социальности может быть в общих чертах следующим [1, 106]: переход от мотива прибыли как цели производства к критерию качества жизни на макроэкономическом уровне; переход к многоукладной экономике с преобладанием государственного (общественного) уклада; реализация концепции трудового, а не потребительского общества; возрождение культурно-духовных ценностей, соответствующих ментальности общества, воссоздание исторически присущего солидарного жизнеустройства; развитие свободы личности, понимаемой как уверенность в своем настоящем и будущем на основе полной занятости и выбора деятельности, способствующей самореализации в труде каждому члену общества.

1. Дмитриев А.В., Воронов В.В. Онтологическое и феноменологическое содержание труда. Противоречия и современные проблемы.// Философские науки, 2016. № 11. С. 96-107.

АНАЛИЗ ПРОБЛЕМ ТРУДОУСТРОЙСТВА ВЫПУСКНИКОВ РОССИЙСКИХ ВУЗОВ

Горьковая Ольга Павловна

Матыкина Виктория Сергеевна

Санкт-Петербургский государственный университет

С проблемами трудоустройства зачастую сталкиваются выпускники различных образовательных организаций. И за счет этих трудностей повышается безработица среди молодежи, а это значит, самая динамичная и активная часть населения простаивает, когда она могла бы развивать экономику и повышать тем самым уровень жизни населения. Таким образом, проблема трудоустройства выпускников стала проблемой государства и Федеральная служба государственной статистики провела выборочное наблюдение на данную тему в 2016 г., чтобы выяснить, каково же истинное положение выпускников на рынке труда.

При устройстве на работу молодые специалисты испытывают ряд трудностей. Согласно выборочному наблюдению трудоустройства выпускников 2016 г. из 7 млн выпускников, искавших работу, 5,5 млн столкнулись с трудностями [2].

Одной из основных проблем при трудоустройстве выпускников выступает отсутствие стажа. Работодатель хочет видеть квалифицированного специалиста с опытом работы, которым только что отучившийся молодой человек не является. Поэтому молодежь вступает в конкуренцию с другими возрастными группами [3]. Из 5,5 млн выпускников, столкнувшихся с трудностями, 3,8 млн выпускников (70%) имели трудности из-за отсутствия опыта работы (стажа) [2]. Часть молодых специалистов начинает работу во время обучения, чтобы к моменту окончания иметь необходимый опыт. Но большинство студентов сталкиваются с рядом трудностей, связанных с совмещением обучения (особенно если это дневная форма) и работы. Поэтому по данным государственной службы статистики менее 50 % выпускников работали во время обучения.

Еще одной проблемой при трудоустройстве выступает дискриминация. И дискриминируют больше женщин (63,4 тыс. чел), чем мужчин (13,7 тыс. чел) [2]. Трудность заключается в том, что при устройстве на работу работодатель отдает предпочтение кандидатам мужского пола. Особенно в данную зону риска попадают молодые женщины, находящиеся в законном браке и не имеющие детей. В этом случае работодатель не исключает вероятность скорой беременности. И не желая нести лишние расходы на оплату декретного отпуска, берёт на работу более предпочтительных для себя кандидатов [1].

В целом, чаще всего с трудностями сталкиваются выпускники бакалавриата и меньше всего выпускники подготовки кадров высшей квалификации [2]. Это объясняется тем, что в большинстве случаев работодатели рассматривают выпускников бакалавриата как «неполноценных» специалистов. И более желательными работниками для них становятся выпускники подготовки кадров высшей квалификации.

Из приведенных выше данных, еще раз отметим, что проблема отсутствия стажа является главной при трудоустройстве выпускников. Она кардинальным образом влияет на выбор работы. Довольно часто из-за этой проблемы для многих выпускников работа по специальности становится недостижимой и приходится искать другие возможности заработка.

1. Богданова О. М., Холопова Л. А. Рынок труда и молодежь // *Концепт*. – 2014. – Спецвыпуск № 09. С.4
2. Выборочное наблюдение трудоустройства выпускников 2016г. [Электронный ресурс] // *Режим доступа: http://www.gks.ru/free_doc/new_site/population/trud/itog_trudoustr/index.html* (дата обращения 20. 01. 2018)
3. Курьшов И.В. Специфика молодежного рынка труда // *Вестник Поволжского института управления*. – 2008. С.154
4. Медведева И.В., Баркова В.В. Поиск работы молодыми специалистами: проблемы и их решения // *Вестник КемГУ*. – 2013. - №4 (56). Т.1. С.245

СУЩЕСТВУЕТ ЛИ КОНФЛИКТ ЦИВИЛИЗАЦИЙ В БАШКОРТОСТАНЕ И ХМАО-ЮГРЕ? ЭМПИРИЧЕСКАЯ ПРОВЕРКА ТЕЗИСОВ С.ХАНТИНГТОНА

Григорьева Ксения Сергеевна

Институт социологии ФНИСЦ РАН

*Исследование осуществлено при поддержке Российского научного фонда,
грант №14-18-01963-П*

В докладе на материалах эмпирического исследования, проведенного в Республике Башкортостан и Ханты-Мансийском округе - Югра в 2017-2018 гг. , проверяется теория столкновения цивилизаций С.Хантингтона.

В качестве исходной гипотезы выдвигается предположение о том, что представители исламской и православно-славянской цивилизации придерживаются разных нормативных и политических представлений, в т.ч. в разной степени привержены ценностям свободы, равенства и верховенства закона, по-разному смотрят на отношения между гражданином и государством, государством и религиозными учреждениями.

Проверяется тезис С.Хантингтона о распространении религиозного радикализма, особенно среди молодежи, лиц с высоким уровнем образования, представителей среднего класса. Для этого анализируются ответы респондентов на вопрос: «Каково Ваше отношение к тем, кто готов с оружием в руках защищать чистоту своей религиозной веры?». В качестве индикатора одобрения радикализма рассматривается вариант ответа: «Это настоящие герои, которые заслуживают уважения».

На основе данных об отношении местного населения к приезжим разной «цивилизационной» принадлежности анализируется гипотеза о сплочении цивилизаций.

Результаты исследования опровергают тезис о несовместимости политических и ценностных ориентаций представителей исламской и православно-славянской цивилизаций. Напротив, в вопросах значимости свободы, справедливости, верховенства закона они демонстрируют высокое сходство позиций.

Не находит эмпирического подтверждения и утверждение о распространении поддержки религиозного радикализма. Позитивно оценивает деятельность тех, кто готов защищать чистоту религиозной веры с оружием в руках лишь 3,5% и 3,3% мусульман, 8,2% и 6,7% православных в ХМАО и РБ соответственно. Причем, вопреки утверждению С.Хантингтона, доля молодежи, придерживающейся такой позиции, значимо не превышает аналогичной доли в старших возрастных когортах. Влияние уровня образования и материального положения респондентов на поддержку ими религиозного радикализма также не просматривается.

Не подтверждается положение о «сплочении цивилизаций». Результаты исследования показывают близость суждений мусульман и православных, проживающих в границах одного региона, по вопросам ограничительных мер в отношении приезжих разной конфессиональной принадлежности.

Сравнение данных, полученных в Республике Башкортостан и Ханты-Мансийском округе-Югра, позволяет сделать вывод о том, что сходство жизненных условий, обусловленное проживанием на одной территории, оказывает на представления респондентов более значимое влияние, чем общность культуры.

ПРОФИЛАКТИКА ХЕМОФОБИИ КАК СОЦИАЛЬНАЯ ПРОБЛЕМА

Грицюк Яна Александровна

Московский государственный университет им. М. В. Ломоносова

Одна из серьезных, хотя и не явных проблем, с которой может столкнуться руководитель современного российского химического предприятия – это разновидность социальных страхов – хемофобия.

Чаще всего явление хемофобии трактуется как страх перед «химией» [4; 7] или «острая форма крайнего отвержения всего химического, ненатурального, искусственного» [5; 6]. При этом что такое «химия» и «химическое» и чем оно отличается «нехимического» не объясняется. В монографии, посвященной исследованию хемофобии в России П. Е Шкодич и соавторы определяют хемофобию как «боязнь подвергнуться

воздействию неблагоприятных химических факторов, как правило связанных с функционированием производств, расположенных в районе проживания» [8, с. 6]. Хемофобия рассматривается как психогенно индуцированное состояние, то есть может вызываться путем внушения. Авторы рассматривают проблему как комплексную и выделяют психологические, медицинские, экологические, социологические, политологические ее аспекты [8, с. 12].

Негативными социальными последствиями хемофобии могут быть:

- массовые протесты населения против строительства, пуска, работы или расширения химпредприятия вплоть до его закрытия и, как следствие, многомиллионные финансовые потери предприятия и региона [8, с. 11];
- снижение спроса на продукцию предприятия;
- проблемы с подбором персонала;
- введение запретов, санкций и ограничений со стороны государства и местных властей [2, с. 126];
- снижение качества жизни определенных групп населения вследствие неиспользования эффективной продукции химического предприятия.

Положение дел осложняется тем, что на тему хемофобии написаны десятки статей, но среди них не так много работ, основанных на научных исследованиях и дающих практические рекомендации по решению этой проблемы.

Причин возникновения хемофобии в обществе достаточно много, основными являются негативно-пугающая «агрессивная антихимическая пропаганда в СМИ, вопиющая научная безграмотность журналистов» [1, с. 58; 8, с. 21] плохая информированность или неверное представление населения о высокой технологичности и безопасности процессов на химпредприятии [8, с. 11]. Низкий уровень знания ситуации влечет за собой, как правило, преувеличение глубины проблемы. Т.А. Марченко с соавторами показали при исследовании сходного с хемофобией явления радиофобии, что основным источником получения информации о состоянии окружающей среды являются электронные СМИ [3, с. 82]. Поэтому важным направлением профилактики хемофобии является работа со СМИ, а именно:

- наличие на предприятии организационной структуры или отдельных специалистов, которые занимаются информационной работой как с журналистами, так и с различными группами населения [2, с. 127; 8, с. 11].
- создание и реализация просветительских проектов, рассчитанных на определенные целевые аудитории, предоставляющих достаточно полные, конкретные и объективные сведения о химических производствах и производимой ими продукции [2, с. 127].

Одним из направлений для курсов повышения квалификации руководителей химпредприятий должна стать «Профилактика хемофобии населения», в рамках которого будет возможно обобщить результаты многих теоретических исследований социальных страхов и их последствий, а также помочь руководителям химических предприятий изучить успешный опыт преодоления хемофобии зарубежными и отечественными предприятиями и вооружить их практическими рекомендациями по профилактике хемофобии среди жителей прилегающих к предприятию территорий и в регионе.

Таким образом, можно выделить три главных направления профилактики хемофобии: 1) работа специалистов химпредприятий со СМИ; 2) просветительская работа с целевыми группами населения и журналистами; 3) повышение профессиональной компетентности руководителей химпредприятий в области профилактики среди населения прилегающих к предприятию территорий хемофобии.

*1. Лисичкин Г.В. Химия, школа, учебник. URL:
<http://www.hij.ru/read/issues/2015/november/5697/> (дата обращения:
01.12.2015).*

2. Лоссан А. *Победить Хемофобию*. РБК+ Полезная химия. Выпуск № 2, 22 сентября 2016 г. URL: <http://www.rbcplus.ru/issue/57e3344a7a8aa9200f23f0d2> (дата обращения: 05.04.2017).
3. Марченко Т.А., Щелоков В.А., Шкурко М.А., Шамратова И.А. *Основные аспекты организации информационной работы на радиоактивно загрязненных территориях*. URL: <https://cyberleninka.ru/article/n/osnovnye-aspekty-organizatsii-informatsionnoy-raboty-na-radioaktivno-zagryaznennyh-territoriyah> (дата обращения: 28.09.2017).
4. Робсон Д. *Хемофобия: ложный страх, мешающий видеть реальные опасности*. URL: https://www.bbc.com/russian/science/2016/03/160315_vert_fut_chemonoia_fear_blinding_minds_to_real_dangers (дата обращения: 28.09.2017).
5. *Хемофобия – страх химии – причины, симптомы и лечение*. URL: <https://skazhistranam.net/fobii-i-strahi/hemofobiya-prichinyi-simptomyi-i-lechenie.html> (дата обращения: 28.09.2017).
6. *Хемофобия: ложный страх отравы или реальная патология?* URL: <https://www.fresher.ru/2018/04/27/hemofobiya-lozhnyj-strax-otravy-ili-realnaya-patologiya> (дата обращения: 28.09.2017).
7. *Хемофобия: причины болезни и советы по лечению*. URL: <http://fobiya.info/strah-veshhestv/hemofobiya> (дата обращения: 28.09.2017).
8. Шкодич П.Е., Клаучек С.В., Деларю В.В. *Хемофобия*. – М.: Издательство ИГЕМ РАН, 1997. – 90 с.

ПРОБЛЕМЫ ОРГАНИЗАЦИИ СОЦИАЛЬНО-СЕТЕВОГО УПРАВЛЕНИЯ ПРОСТРАНСТВОМ ПУБЛИЧНЫХ КОММУНИКАЦИЙ РЕГИОНА

Губанов Александр Владимирович

ГБОУ ВО Курской области "Курская академия государственной и муниципальной службы"

Декларируемый принцип открытости в деятельности государственно-властных структур предполагает становление эффективной системы публичных коммуникаций как особой разновидности массовой коммуникации, объединяющей органы власти и её стейкхолдеров для постановки и обсуждения общественно значимых проблем [1]. Это предполагает формирование эффективного механизма управления пространством публичных коммуникаций.

В качестве одного из наиболее значимых и перспективных каналов публичных коммуникаций становятся социальные медиа. Поэтому следует уделить внимание социально-сетевому управлению пространством публичных коммуникаций. В этой связи актуальным представляется выделение ряда проблем, возникающих в субъектах РФ. Их можно разделить на нормативные, платформенные, инструментально-организационные и кадровые.

Нормативные проблемы имеют универсальный характер, поскольку законодательство о применении органами власти в своей деятельности технологий социально- сетевого типа все ещё остаётся слабо развитым. Тем не менее, в регионах предпринимаются самостоятельные попытки регламентации данной сферы.

Платформенные проблемы объясняются спецификой распространения социальных медиа в разных регионах страны. Так, если деятельность органов публичного управления в наиболее крупных ресурсах российского сетевого сегмента «ВКонтакте» и

«Одноклассники» в равной степени обоснована как на федеральном, так и на региональном уровнях, то Facebook и Twitter имеют гораздо более ограниченную региональную аудиторию пользователей. Региональная специфика также может проявляться наличием в отдельных муниципальных образованиях или регионах собственных уникальных ресурсов (например чат и форум), способных составить полноценную конкуренцию популярным социальным медиа.

Проблемы инструментально-организационного характера вызваны отсутствием унифицированных требований к деятельности государственных и муниципальных структур в социальных сетях. Мониторинг сетевых ресурсов фиксирует отсутствие не только минимальных стандартов оформления, но и общепринятой формы существования официальных аккаунтов органов власти и их представителей.

Аспекты кадровых проблем обуславливаются отсутствием у чиновников профессиональных навыков организации и осуществления деятельности в сетевом пространстве публичных коммуникаций. В качестве исправления сложившегося положения дел актуальным представляется

привлечение сторонних SMM - технологов, но на практике вопрос все также упирается в нормативно-правовую составляющую.

Решение перечисленных проблем позволит значительно увеличить эффективность социально-сетевое управление пространством публичных коммуникаций региона.

1. Зотов В.В. , Бабинцев В.П., Шаповал Ж.А., Губанов А.В. Российское пространство публичных коммуникаций: основные причины разрывов // Коммуникология. – 2017. – Т.5. № 6. – С. 61-77

УПРАВЛЕНИЕ СОЦИАЛЬНЫМИ РИСКАМИ КАК СПОСОБ ПРЕДОТВРАЩЕНИЯ ТРУДОВЫХ КОНФЛИКТОВ В ОРГАНИЗАЦИИ

Дегтярева Юлия Алексеевна

Московский государственный университет им. М. В. Ломоносова

Теоретические основы социологии рисков были заложены представителями зарубежной социологии. Так, в частности, У. Бек, говоря об обществе риска, утверждает, что общество сталкивается с последствиями своего функционирования [1, 95]. Меняются его основы, классовые различия, взгляды на труд и обогащение. Но вместе с этим приходит страх, неуверенность в своей безопасности, равенство перед общей глобальной опасностью. Н. Луман, определяя понятие риска, исходит из постулата, что «свободного от риска поведения не существует» [2, 155], а значит, не существует абсолютной безопасности, в независимости от того, пытаемся ли мы сделать что-то или нет. Однако попытки просчета возможности наступления неблагоприятного исхода все же могут в какой-то мере минимизировать его последствия. Если риски сопровождают нас повсеместно, то очевидно будет предположить, что они есть и в трудовой деятельности общества. Таким образом, социально-трудовая сфера является потенциально рискогенной областью для человека.

В целях безопасности субъектов трудовых отношений, обеим сторонам необходимо заключать документы, которые регламентируют их действия, к которым относится трудовой договор, правила техники безопасности, соглашения о неразглашении конфиденциальной информации и другие. Также должны быть осуществлены меры, направленные на сплочение трудовых коллективов, чтобы предотвратить потенциальные конфликтные ситуации. К таким мерам относится проведение инструктажей и тренингов для обучения персонала, что позволяет наладить взаимопонимание в трудовой среде, в том числе между подчиненными и руководством. Однако при возникновении случаев с

неблагоприятным исходом, все эти методы, в некоторых случаях используемые в комплексе, не дают безусловной защиты от последующих рисков. При этом не важно, что непосредственно стало источником или катализатором риска, последствия затронут и работодателя, и наемного работника.

Резюмируя, следует отметить, что с движением научно-технического прогресса, организации, особенно связанные с производством, постепенно создают все более и более безопасные и комфортные условия труда для снижения возникновения производственных рисков. Однако для того, чтобы избежать появления социальных рисков в организации, необходимо разработать стратегию по управлению человеческими ресурсами для снижения вероятности конфликтных последствий.

1. Бек У. *Общество риска: На пути к другому модерну* / Пер. с нем. В. Седельника, Н. Федоровой. - М.: Прогресс-Традиция, 2000. - 383 с. - Пер. изд.: Beck U. *Risikogesellschaft*. Frankfurt am Main: Suhrkamp, 1986.
2. Луман Н. *Понятие риска* //Thesis. – 1994. – Вып.5. – С. 135-160.

ВЛИЯНИЕ СОЦИАЛЬНО-ЭКОНОМИЧЕСКОГО САМОЧУВСТВИЯ ВОЕННОСЛУЖАЩИХ НА ВЫБОР СПОСОБА ЗАЩИТЫ ТРУДОВЫХ ПРАВ (НА ПРИМЕРЕ ЮЖНОРОССИЙСКОГО РЕГИОНА)

Демиденко Анна Сергеевна

Институт социологии и регионоведения

*Статья подготовлена при поддержке Российского научного фонда проект
№ 16-18-10306*

Реформы Вооруженных сил, проводимые в период с 2008 по 2013 годы, были направлены на оптимизацию личного состава военнослужащих и реорганизацию системы управления армии, а также на улучшение социально-экономических позиций военнослужащих в обществе. В результате проведенных реформ улучшилась не только оплата труда военнослужащих, но и предоставляются различные социальные гарантии и льготы, позволяющие военным занимать особое социальное положение по сравнению с другими представителями социально-ориентированных групп. Однако данные обстоятельства определяют увеличение профессиональной нагрузки на военнослужащих, требуют освоения новых организационных и технологических форм и методов работы [1, 188].

Именно поэтому целью статьи является анализ не только социально-экономического самочувствия, но установок в отношении защиты социально-трудовых прав военнослужащих южнороссийских городов.

В рамках данной работы приводятся результаты социологического исследования, проведенного в 2017 г., в котором приняли участие представители офицерского состава ВС РФ, и военные, проходящие военную службу по контракту Ростова-на-Дону и Новочеркаска.

В исследовании по 5-балльной шкале были проанализированы базовые аспекты своей жизни. Ближе к оценке «хорошо» респонденты оценили то, как складывается жизнь в целом (3,7 – Новочеркасск и 4 – Ростов-на-Дону) [2, 79]. А уровень материального положения респонденты оценили лишь на 3,4 и 3,3 балла соответственно. Поэтому можно оценить социально-экономического самочувствия военнослужащих Ростова-на-Дону и Новочеркаска как удовлетворительно.

Также результаты социологического исследования выявили, что 50,9 % ростовских и 64,4 % новочеркасских опрошенных обеспокоены рисками, связанными с увеличением трудовой нагрузки без соответствующего роста заработной платы. Согласно данным, полученным в ходе исследования, большинство респондентов (77,8% - Ростов-на-Дону и 58,6% - Новочеркасск) отмечают, что увеличилось количество отчетной документации.

Однако, не смотря на вышеперечисленные факты, примерно четверть опрошенных никуда не будет обращаться в случае нарушения трудовых прав, две трети респондентов - к вышестоящему командованию. 21,9% военных Ростова-на-Дону и 45,5% Новочеркаска обратятся в военную прокуратуру. (табл. 1). Участвовать в политических митингах и демонстрациях, а также обращаться в СМИ от 81 до 97,6 % опрошенных военных не станут.

Таким образом, данные проведенного исследования показывают, что военнослужащие не готовы к комплексной защите свои трудовых прав, а ориентированы на помощь вышестоящего начальства. Это, в первую очередь, объясняется тем, что армия – традиционно закрытый институт, а решение вопросов внутри военной системы, говорит о порядке служебной субординации.

1. Клименко Л.В., Заяц П.В., Хромушкина И.Ю. Профессиональные позиции военнослужащих южнороссийских городов в условиях процессов прекариатизации // Гуманитарий Юга России. 2017. Т. 6. № 5. С. 186-197.
2. Клименко Л.В., Посухова О.Ю., Хромушкина И.Ю. Профессиональная идентичность военнослужащих южнороссийских городов // Журнал социологии и социальной антропологии. 2017. Т. 20. № 3. С. 74-94.

СОЛИДАРНОСТЬ И ПРОТИВОРЕЧИЯ ЦЕННОСТНОГО ПОТЕНЦИАЛА СТУДЕНЧЕСКОЙ МОЛОДЕЖИ САНКТ-ПЕТЕРБУРГА И СЕВАСТОПОЛЯ

Дерюгин Павел Петрович

Санкт-Петербургский государственный университет

Ярмак Ольга Валерьевна

Севастопольский государственный университет

Лебединцева Любовь Александровна

Санкт-Петербургский государственный университет

Архипенко Вероника Евгеньевна

Санкт-Петербургский государственный университет

Политические катаклизмы современной истории стимулируют появление новых социальных образований, взаимодействие в которых сопровождается новыми солидарностями и новыми противостояниями на самых различных уровнях.

В частности, такие социальные турбулентности фиксируются в среде молодежи после вхождения Крыма в состав РФ. По мнению аналитиков, именно молодым крымчанам часто приходится встречаться с трудностями в поисках работы вне пределов РФ, получения образования за пределами полуострова, поездками за рубеж и пр. При этом не только причины политических санкций и нормативно-правовых несостыковок влекут за собой напряженность. Немаловажно, что ценности и ориентации крымской молодежи могут становиться существенным барьером в достижении взаимопонимания в новой для

них социальной среде. Например, это в полной мере касается такого важного вопроса, как понимание образа человека, личностные качества которого адекватно отразят веления нового времени: каким быть, на что ориентироваться, что формировать в себе, чтобы быть успешным человеком.

Существенно, что эти ценности могут выступать латентными потенциальными барьерами взаимодействия, а, значит, чаще они скрыты от внешнего наблюдения, не очевидны.

В 2017 – 2018 гг. проведено эмпирическое исследование, цель которого заключалась в изучении ценностного потенциала студенческой молодежи и выявлении тех характерных особенностей, которые позволяют раскрывать солидарность и противостояние представлений в восприятии образа человека, которого можно взять за образец для подражания. Подробно методика этого эмпирического исследования описана в работах [1, 2].

Обобщенный результат исследования ценностного потенциала студентов Санкт-Петербурга и Севастополя приведен на графике №1.

График № 1.

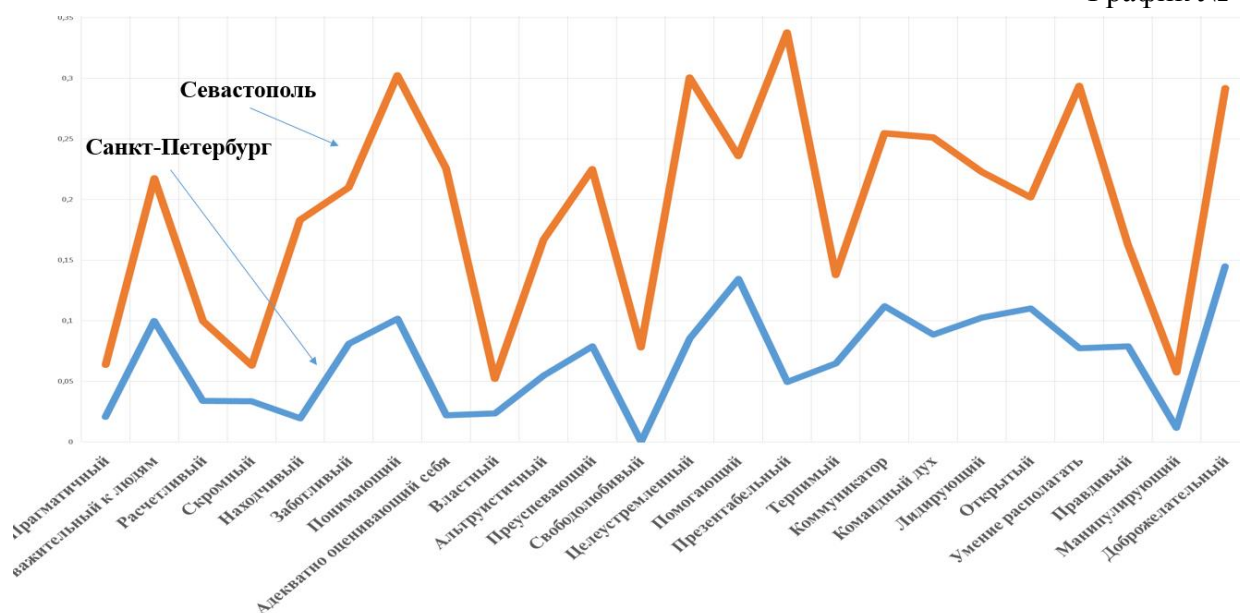

В целом, в показателях единства представлений у студентов обеих университетов оказались чисто человеческих качества людей. Далее по рейтингу единства стояли качества коммуникационных способностей и коллективизма. Завершали рейтинг ценностного потенциала представления о деловых качествах.

При этом очевидно, что ценностный потенциал студентов СевГУ по многим параметрам выше. Это означает, что эмпирические показатели ценностного единства у этой группы респондентов отражают высокую степень целостности в их представлениях о других людях, что характерно для них как для жителей одного региона. Напротив, респонденты - студенты Петербурга представляли более 70 регионов РФ и их ценностный потенциал отражает самые разнообразные представления, а единство этих представлений оказывается более разобщенным.

1. Дерюгин П.П., Ярмак О.В., Рассказов С.В., Данилов К., Архипенко В.Е. СИЛА СЛАБЫХ СВЯЗЕЙ: СЕТЕВОЕ МОДЕЛИРОВАНИЕ И СРАВНИТЕЛЬНЫЙ АНАЛИЗ ЦЕННОСТНЫХ ОРИЕНТАЦИЙ (РЕЗУЛЬТАТЫ ЭМПИРИЧЕСКОГО ИССЛЕДОВАНИЯ СТУДЕНЧЕСКОЙ МОЛОДЁЖИ САНКТ-ПЕТЕРБУРГА И

СЕВАСТОПОЛЯ). *Потемкинские чтения Сборник материалов III международной научной конференции. 2018. С. 36-42.*

2. *Rasskazov S., Rubtcova M., Derugin P., Prujel N., Malyshev V. SOCIAL NETWORK ANALYSIS AS AN ORGANIZATIONAL DIAGNOSTIC TOOL: THE CASE OF SMALL BUSINESS IN RUSSIA. International Review of Management and Marketing. 2016. T. 6. № 1. С. 170-176.*

ФАКТОРНАЯ СТРУКТУРА КСЕНОФОБИИ

Евсеев Евгений Александрович

Санкт-Петербургский государственный университет

Одним из ключевых вопросов при анализе конфликтов в социально-политической сфере является анализ структуры факторов, определяющих поведение акторов. Для анализа факторов, определяющих отношение к оппозиции жителей Псковской области, был использован метод нечеткого качественного анализа (fsQCA) [1]. Наличие различных факторов, имеющих сложный качественный характер предопределило использование методов нечеткого анализа. Полученные в [2] результаты свидетельствуют о том, что поддержка политической оппозиции респондентами во многом определяется уровнем их ксенофобии.

Адекватность факторной структуры ксенофобии играет ключевую роль при построении подобных моделей. Для подтверждения структуры ксенофобии был проведен конфирматорный факторный анализ с помощью метода анализа структурных уравнений, реализованного в пакете IBM SPSS Amos. Этот метод позволяет получить наиболее убедительные свидетельства валидности факторной структуры. В качестве априорной модели была взята модель с 3 факторами: «этнонациональной», «социальной» и «территориальной» ксенофобией.

Для оценки величины расхождения модельной и эмпирической ковариационных матриц использовались различные индексы согласия. Так, значение статистики хи-квадрат (равное 49,7) характеризующей отклонение ковариационной матрицы построенной модели от выборочной, слишком велико для того, чтобы признать это отклонение статистически незначимым. Однако такое значение не обязательно свидетельствует о недостаточной адекватности модели, но может быть вызвано нарушением многомерной нормальности переменных и значительного объема выборки. Об этом может свидетельствовать и отношение статистики хи-квадрат к числу степеней свободы, которое равно 2,26, что лишь незначительно превышает рекомендуемое значение, равное 2. Остальные индексы согласия свидетельствуют о хорошем соответствии модели исходным данным: $GFI=0,995>0,95$, $AGFI=0,992>0,9$, $CFI=0,992>0,95$, $RMSEA=0,0190,05$,

Кроме того, имеет место статистическая достоверность всех регрессионных, дисперсий латентных переменных и ковариаций (корреляций), что позволяет говорить о статистически достоверной трехфакторной модели. О состоятельности предполагаемых трех конструкторов и их дифференцирующей способности свидетельствует и то, что дисперсии факторов статистически значима. Факторную валидность соответствующих переменных подтверждает отсутствие их «пересечений», что убеждает в самостоятельности выделяемых этими факторами латентных конструкторов.

В итоговой модели присутствует большое количество статистически значимых корреляций между возмущениями индикаторных переменных: при удалении этих корреляционных связей степень соответствия модели исходным данным сильно ухудшается. Можно отметить сильную коррелированность возмущений переменных блока «этнонациональной» ксенофобии с остальными возмущениями модели, что может

свидетельствовать о наличие более общих латентных конструкторов в сознании респондентов, определяющих их поведение и отношение к другим людям.

[1] C. C. Ragin. *Redesigning Social Inquiry. Fuzzy sets and beyond*. 2008

[2] Evseev E.A. Kovalev I.V., Flyagin A.A. *Political Opposition and Xenophobia in Russian Region: An Attempt of Fuzzy Analysis. Mediterranean Journal of Social Sciences. Vol 6, No 6 S2 (2015), pp. 26-33.*

ИСТОРИЧЕСКАЯ СПРАВЕДЛИВОСТЬ В КОНТЕКСТЕ СОВРЕМЕННОГО ДИСКУРСА «ЦАРИЦЫН-СТАЛИНГРАД-ВОЛГОГРАД»

Ефанова Елена Владимировна

Волгоградский государственный университет

Пономарев Александр Дмитриевич

В общем виде историческая справедливость – особая категория социально-политического и морально-правового сознания, связанная с пониманием о должном по отношению к историческому прошлому. В другой трактовке историческая справедливость определяется как поиск мер по исправлению некоторой ситуации в прошлом, в которой имело место нарушение норм справедливости со стороны государства или уполномоченных им лиц по отношению к группе людей, выделяемой по некоторому признаку. При этом под «восстановлением» исторической справедливости понимается некий комплекс мер по достижению желаемого положения дел [6, 49].

Тема о необходимости переименования Волгограда в Сталинград или Царицын периодически выходила на передний план в общественной дискуссии, начиная с 90-х годов. Вопрос о переименовании не раз поднимался различными политическими силами и личностями как в самой Волгоградской области, так и за её пределами, вызывая при этом многочисленные обсуждения данного вопроса в СМИ. За возвращение городу прежнего имени по большей части выступают коммунисты, в частности, КПРФ. Так, в январе 2003 года проект закона «О переименовании Волгограда в Сталинград», внесенный по инициативе регионального отделения КПРФ, рассматривался в Волгоградской областной думе. Данный документ активизировал острую полемику в обществе, а в марте того же года данный проект закона был направлен в Государственную Думу, но был отклонен [5].

Следующая активизация дискурса на тему переименования города приходится на 2012 год в связи с приближающейся годовщиной Сталинградской битвы. Проводились различные «народные референдумы» и опросы, в результате которых 30 января 2013 года в Администрацию Президента было передано 50 тысяч подписей за переименование Волгограда в Сталинград [1]. В конце того же месяца депутаты Волгоградской городской думы приняли решение использовать официальное название «город-герой Сталинград» в памятные даты, связанные с Великой отечественной войной и Сталинградской битвой (на 6 дней в году) [4]. Своё положительное или отрицательное отношение к идее переименования высказывали также отдельные публичные личности. Так, свою поддержку такой идее высказывали Д. О. Рогозин и В. И. Матвиенко, но отметили, что в первую очередь необходимо узнать мнение жителей города [2]. Основным аргументом сторонников переименования города является его значимость как символа победы, что поможет консолидировать общество перед общими ценностями и почтить память погибших в Сталинградской битве, возвращение городу бывшего имени будет актом «исторической справедливости». Контраргументом противников выступает то, что всем россиянам и всему миру и без этого известен подвиг Сталинграда, поэтому переименование не только бессмысленно в ценностном аспекте, но и окажется лишней

нагрузкой на бюджет региона. Некоторые же считают, что это также превратит город в монумент войны. Другие противники переименования апеллируют к личности И. В. Сталина и репрессиям. По их мнению, возвращение городу названия «Сталинград» будет неуважением памяти жертв репрессии и их потомкам [2]. Более прагматичные сторонники переименования города считают, что «Сталинград» должен стать брендом, который привлечет в город туристов и инвестиции для развития региона. А переименование будет первым шагом на этом пути [3]. Но при таком варианте развития событий необходимо, чтобы не только общество было готово к переименованию города, но власти региона были готовы к активным действиям в этом направлении.

Исследование выполнено при финансовой поддержке РФФИ и Администрации Волгоградской области, проект «Стратегии, инновационные технологии институционализации и функционирования публичной политики в Волгоградском регионе» № 17-13-34039

1. *EurAsia Daily*: электрон. версия газ. 2012. URL: <http://social.eadaily.com/blog/43264997556/Vozvraschenie-Stalingrada---vosstanovlenie-istoricheskoy-spraved> (дата обращения: 08.10.2018).
2. *Комсомольская правда*: электрон. версия газ. 2015. URL: <https://www.volgograd.kp.ru/daily/26355/3237712/> (дата обращения: 08.10.2018).
3. *Комсомольская правда*: электрон. версия газ. 2015. URL: <https://www.volgograd.kp.ru/daily/26346/3228981/> (дата обращения: 08.10.2018).
4. *Об использовании наименования «Город-герой Сталинград» (с изменениями на 23 декабря 2013 года): решение Волгоградской городской Думы от 30 января 2013 года №72/2149*. URL: <http://docs.cntd.ru/document/446504946> (дата обращения: 08.10.2018).
5. *Российская газета*: электрон. версия газ. 2004. № 3534 (0). URL: <https://rg.ru/2004/07/24/stalingrad.html> (дата обращения: 08.10.2018).
6. *Шевченко А.А. Об исторической справедливости // Сибирский философский журнал. 2011. Т. 9. № 4. С. 49-54.*

КСЕНОФОБИЯ И МЕЖЭТНИЧЕСКИЕ КОНФЛИКТЫ

Живенок Надежда Вадимировна

Калининградский институт экономики

Исходной посылкой доклада послужили данные "Левада-центра" о значительном росте ксенофобии среди российского населения [1.]. При этом ксенофобия авторами исследования рассматривается через призму этнофобии.

Цель нашего исследования заключается в следующем: 1) в какой мере данная тенденция проявляется в пограничной Калининградской области; 2) каковы причины данного феномена; 3) насколько это серьезная угроза укреплению солидарности и предпосылка для межэтнических конфликтов.

Эмпирическая база данного исследования основана на первичных исследованиях калининградского социума, исследованиях ВЦИОМа и "Левада-центра", данных госстатистики.

Наши исследования позволили сделать следующие выводы.

Опросы выявили определенную бифуркацию общественного сознания в отношении к этносам: между стереотипными, общекультурными представлениями и частными установками на поведенческом уровне. Так, в отношении к другим этносам

доминируют категории «дружелюбное» и «уважительное». В то же время, в последние десятилетия в регионе наблюдается рост индивидуального этнического негативизма, главным образом, к представителям Северного Кавказа и Средней Азии. Наибольший этнический негативизм проявляют пожилая часть жителей области (особенно жителей малых населенных пунктов) и молодежь.

Рост этнического негативизма, прежде всего, подпитывается мигрантофобией (треть населения области - «перестроечные» мигранты).

Главная причина мигрантофобии в регионе - социально-экономическая: крайне ограниченный рынок труда и низкий уровень доходов. В то же время, в последнее десятилетие изменился мотивационный тренд негативизма: усиливаются культурологическая направленность: «не считаются с обычаями и нормами поведения, принятыми у нас».

Росту этнического негативизма способствует формирование мозаичной культуры постмодерна: опросы выявили крайне низкий уровень знаний об этнокультурном разнообразии регионального и российского социума.

Скрытым фактором межэтнического раздражения может служить низкий уровень этнокультурной идентичности русского этноса (опросы показали слабо развитое чувство национального самосознания у значительной части русских респондентов) на фоне активной институализации и социализации других этносов.

Этнический негативизм напрямую не коррелируется с угрозой межэтнических конфликтов: в рейтинге социальных проблем межэтнические отношения стабильно относят к числу наименее актуальных. Кроме того, большинство респондентов указали на необходимость ужесточения наказания за пропаганду идей разжигающих межконфессиональную и межнациональную рознь.

В то же время, исследования показали, что ксенофобия проявляется не только к инокультурным этносам, но к мигрантам в целом, как носителям проблем для «коренного» населения (подавляющая часть «перестроечных» переселенцев в Калининградскую область – пассионарные русские). Автор рассматривает подобные настроения как следствие социальной депривации, ослабляющей социальную солидарность и общенациональную идентичность и являющейся побудительным мотивом радикальных действий, особенно среди молодежи.

1. Эксперты выяснили, как выросла ксенофобия среди россиян // <https://dixinews.ru/index.php?dn=news&to=art&id=44916> -27.08.18.

ТРУДОВЫЕ КОНФЛИКТЫ В ПРОЦЕССЕ ВНЕДРЕНИЯ «БЕРЕЖЛИВОГО ПРОИЗВОДСТВА»

Задороженко Мария Андреевна

ООО "ТД ГраСС"

Трудовые конфликты в процессе внедрения «бережливого производства»

В течение всего жизненного цикла организация сталкивается с различными проблемами, например, нехватка трудовых и сырьевых ресурсов, трудности с выбором поставщиков, подбор рынка сбыта и т.д. Так же неотъемлемой частью жизнедеятельности предприятия являются трудовые конфликты, возникающие между работодателем и работниками или между сотрудниками.

Для опытного управленца умение результативно решать и предупреждать трудовые конфликты является профессиональной компетенцией. Выявляя причины возникновения конфликтной ситуации, этапы развития конфликта, цели и мотивы участников конфликта,

а также владея методологией анализа конфликтных ситуаций и поиска эффективных решений, менеджер способен управлять организационными конфликтами.

Трудовые конфликты приводят к нарушению взаимоотношений и эмоциональному дисбалансу, что определяет негативные функции конфликта. Но конфликт может быть и полезен, как для организации в целом, так и для отдельных конфликтующих сторон, с этим связаны позитивные функции трудовых конфликтов. Основная задача управления конфликтами в организации – конфликт не должен из делового контекста перейти в личную неприязнь, не должен затрагивать личностные отношения между коллегами.

Трудовой конфликт – это столкновение противоположно направленных действий работников, вызванное расхождением интересов, ценностей и норм поведения. Он выражается во взаимном противодействии членов коллектива, которому сопутствует состояние напряженности взаимоотношений. [3, 28].

Одним из примеров конфликтов, происходящих в организации, является непринятие сотрудниками компании внедрения в процесс производства концепции «Бережливого производства». Данная концепция подразумевает под собой: сокращение издержек, различных потерь (временных, трудовых, физических, материальных); улучшение качества выпускаемой продукции; увеличение производительности; снижение себестоимости; повышение конкурентоспособности; возрастание объема продаж и прибыли – для работодателя. Также данная концепция предполагает упрощение работы; повышение квалификации и ценности каждого работника; увеличение материального и нематериального состояния; появление новых возможностей, ценностей для рабочего персонала. Как правило, к переменам всегда готово небольшое количество сотрудников организации и её руководитель. Перед ним стоит цель – превзойти конкуренцию, минимизировать затраты на производство продукции и увеличить прибыль компании. Достижение данной цели невозможно без квалифицированного персонала, которого необходимо убедить, что для успешного существования предприятия нужно не только выполнять свои должностные обязанности, но и иметь очевидные преимущества перед конкурентами. Персоналу организации нужно дать понять, что они тоже могут влиять на работу всего производства. Каждый сотрудник, будь то руководитель подразделения, менеджер по продажам или разнорабочий может сделать свой вклад в развитие своей компании, с помощью внесения идей и предложений по улучшению рабочего процесса.

На данном этапе руководство сталкивается с проблемой непонимания рабочими необходимости перемен. Управляющим приходится убеждать сотрудников, что концепция «Бережливого производства» – верный способ улучшения рабочего процесса, а также имеет очевидные преимущества, где выгоду получают все сотрудники компании.

Метод «Бережливого производства» набирает большую популярность в России. Производственные компании заинтересованы в снижении издержек, увеличении производительности и улучшении качественных показателей выпускаемой продукции. Часто внедрение новых производственных методов встречает серьезные сопротивления со стороны персонала, вызывает трудовые конфликты, и только умелое управление, убедительные доказательства и система стимулирования помогут руководству убедить своих сотрудников о необходимости перемен, а именно о преимуществах и возможностях реализации на производстве концепции «Бережливого производства».

«Бережливое производство» является направлением менеджмента, которое обеспечивает конкурентоспособность организации за счет выпуска продукции или оказания услуг в количестве необходимом заказчику, с достойным качеством, низкой себестоимостью и минимальными затратами на её производство, а также характеризуется постоянным улучшением.

Трудовые конфликты при внедрении «бережливого производства» могут быть связаны с недопониманием персонала необходимости осуществления концепции «бережливого производства», так как работники малоинформированы, а также не хотят менять привычный уклад рабочего процесса.

С одной стороны, конфликт – это дезорганизация рабочего процесса. Он разрушает уже существующие связи, затрудняет осуществление производственных работ, создает некомфортный психологический климат в коллективе. С другой стороны, конфликты рассматриваются как доказательство несовершенства организации. Здесь конфликт дает сигнал управленцу о необходимости принятия корректирующих действий. Такие трудовые конфликты позволяют изменить цели и прилагать усилия по формированию новых ценностей руководства и рабочих, связанных с улучшением рабочего процесса. Так же корректируется поведение персонала и руководителя, а следовательно, меняются механизмы управления трудовыми конфликтами. При решении таких конфликтов наиболее предпочтительны переговоры, разъяснительная работа с персоналом, включение работников в группы по формированию предложений, способствующих реализации концепции «бережливого производства».

Чтобы минимизировать негативные последствия и осуществить внедрение «бережливого производства» в организацию, руководству необходимо действовать постепенно, требуется максимальная проработка возможных конфликтных ситуаций, профилактика конфликтов, разработка последовательных и взвешенных управленческих решений, формирование в организации оптимальной среды управления.

1. Вялов, А. В., *Бережливое производство : учеб. пособие / А. В. Вялов. – Комсо-мольск-на-Амуре : ФГБОУ ВПО «КнАГТУ», 2014. – 100 с.*
2. Вумек Джеймс П., Джонс Даниел Т. *Бережливое производство. Как избавиться от потерь и добиться процветания вашей компании. - М.,: «Альпина Паблишер», 2012. – 349 с.*
3. Гришина А. И. *Психология конфликта: Учебное пособие.- СПб филиал ГУ ВШЭ, 2014. – 145 с.*
4. Друкер П. *Эффективное управление: Экономические задачи и оптимальные решения. М., 2003.- 288 с.*
5. Добротворский И.Л. *Менеджмент. Эффективные технологии. М., Приор. 2002. - 462 с.*
6. Синго С. *Быстрая переналадка: Революционная технология оптимизации производства. — М.: Альпина Бизнес Букс, 2006. — 344 с.*

ИЗМЕНЕНИЯ КОММУНИКАЦИОННОЙ СИСТЕМЫ В ПРОСТРАНСТВЕ СОВРЕМЕННОЙ ИНФОРМАЦИОННОЙ ЭКОНОМИКИ

Зими́на Анастасия Андреевна

Волгоградский институт управления - филиал Российской академии народного хозяйства и государственной службы при Президенте РФ

В конце XX начале XXI века в большинстве стран произошел экономический, политический, социокультурный скачок, что связано с широким использованием современных компьютерных и информационных технологий. Ученые из разных стран, изучающие социально экономические процессы, пришли к выводу, что информационная экономика в скором будущем будет определять изменения в социальной структуре общества. Уже на данном этапе развития информационных сетей можно наблюдать появление таких феноменов как BigData и Cryptocurrency, blockchain.

При компьютеризации и виртуализации общественной жизни происходит трансформация традиционной модели передачи информации в аутопойетическую коммуникационную модель, разработанную Н. Луманом [1]. Социальная система в аутопойетической коммуникативной модели приобретает свои специфические черты:

способность к самоограничению, т.е. к различению самой себя и окружающей среды; способность самовоспроизводства; саморганизацию; самореференцию, т.е. самопредставление. Основными элементами коммуникации, как сложного многокомпонентного процесса передачи информации, являются: коммуникатор, сообщение, средства коммуникации, реципиент. Всё виртуальное пространство представлено в виде кодифицированной системы, на платформах которой происходит обмен информацией.

На базе данного пространства в 2008 году возникает Cryptocurrency- криптовалюта. Cryptocurrencies - это цифровые финансовые активы, которые разрабатываются как средство обмена на основе криптографии для обеспечения транзакций, создания глобальных валют.

Технология blockchain может использоваться как цифровая идентификация, в качестве паспорта, свидетельства о рождении, свидетельства о свадьбе и других идентификаторов, что снижает затраты, связанные с онлайн – транзакциями, при одновременном повышении легитимности и безопасности.

Одновременно происходит усиление структурной безопасности устройств IoT(Internet of Things): распределенные регистры дополнительно улучшают структурную безопасность устройств IoT. Устройства в таких сетевых условиях могут распознавать и взаимодействовать друг с другом одноранговым способом [2].

Благодаря данному методу шифрования увеличится конфиденциальность и безопасность цифровых чатов: сегодня услуги Messenger охватывают большой объем данных интернета по всему миру, особенно с такими приложениями, как Fb Messenger, Viber, WhatsApp, которые уже используются для платежей [2].

Использование технологии Blockchain не ограничивается финансовыми отраслями, может применяться в различных других сферах.

Таким образом, технология blockchain заложила основу конструирования новой социальной реальности с особой организацией безопасности как финансовых транзакций, так и личных данных, и полностью разрушающей и заменяющей существующую социальную экономику.

Развитие данного феномена влечет за собой ряд проблем, которые нуждаются в эмпирическом и методологическом обосновании. На наш взгляд, для изучения новой системы коммуникации в сфере информационной экономики возможны с помощью использования BigData.

1. Луман, Н. Дифференциация / Н. Луман — М.: Логос, 2006. — 320 с
2. *Uses of Blockchain Technology Security (Oct. 18, 2017) [Электронный ресурс] // Business Insider URL: <http://www.businessinsider.com/secure-cryptocurrency-blockchain-technology-2017-10>(дата обращения: 16.03.2018)*
3. *What is Cryptocurrency: Everything You Need To Know [Электронный ресурс] // Blockgeeks URL: <https://blockgeeks.com/guides/what-is-cryptocurrency/>(дата обращения: 17.03.2018)*

КОНФИГУРИРОВАНИЕ РЕЛЯТИВНЫХ СЕТЕЙ КАК ОСНОВА УПРАВЛЕНИЕ ПРОСТРАНСТВОМ ПУБЛИЧНЫХ КОММУНИКАЦИЙ СИСТЕМЫ ГОСУДАРСТВЕННОГО И МУНИЦИПАЛЬНОГО УПРАВЛЕНИЯ

Зотов Виталий Владимирович

Курская академия государственной и муниципальной службы

На современном этапе реформы системы публичного управления обусловлены целым рядом причин, ключевыми среди которых являются усложнение социальных отношений, а также глубинные сдвиги в информационно-коммуникационной системе современного общества. Публичная власть выходит за пределы традиционных институтов властно-государственного управления. Она концентрируется в публичных пространствах коммуникаций. Под публичными коммуникациями системы государственного и муниципального управления предполагается особая разновидность массовой коммуникации, объединяющей органы власти и её стейкхолдеров для постановки и обсуждения общественно значимых проблем [1]. Публичность данных систем связана с их транспарентностью (доступностью, открытостью и прозрачностью) и ориентацией на общий интерес (общее благо). Публичный статус подчёркивает первостепенное значение взаимодействия власти и общества: от их содержания зависит информационное обеспечение деятельности органов власти, информирование населения о возможных формах участия в подготовке, принятии решений, формирование конструктивного диалога между властью и обществом, анализ мнений, настроений представителей социальных групп, от чего, в свою очередь, зависит характер отношения общества к действующей власти, формирование её имиджа, оценка эффективности деятельности со стороны населения.

Пространство публичных коммуникаций системы государственного и муниципального управления является нечеткой сетевой структурой, акторами которой являются определенные стейкхолдеры. В этом пространстве большую роль приобретает мягкое управление – это разновидность управления, основанного на использовании косвенных, неформальных рычагов воздействия. «Мягкая сила» есть власть, «реализуемая в форме определенного коммуникативного воздействия, в процессе которого диктуемое субъектом власти поведение воспринимается реципиентом как свободный и добровольный выбор, как проявление собственной интенции и идентичности» [2, 218].

Это достигается через конфигурирование релятивной сети стейкхолдеров для осуществления совместной просоциальной деятельности. В этом случае под релятивной сетью понимается сеть отношений, определяющая взаимодействие стейкхолдеров в рамках конкретного вида совместной деятельности. Такая сеть имеет некоторые узловые точки – на некоторых акторах сетевого пространства сходится больше связей, чем на других. Если таким ключевым актором будет государство, то именно оно будет задавать направление развития общества. Но поскольку коммуникатор находится внутри определённой релятивной социальной сети и рассматривает себя как заинтересованного участника совместного поиска решений сложных проблем, то он может осуществлять целенаправленное воздействие способствуя, препятствуя или направляя развитие процессов самоорганизации.

1. Зотов В.В., Бабинцев В.П., Шаповал Ж.А., Губанов А.В. Российское пространство публичных коммуникаций: основные причины разрывов // Коммуникология. – 2017. – Т.5. № 6. – С. 61-77.

2. Русакова О.Ф. Современная политическая философия: предмет, концепты, дискурс. – Екатеринбург: ИД «Дискурс-Пи», 2012. – 400 с.

МЕХАНИЗМЫ ФОРМИРОВАНИЯ «КОЛЛЕКТИВНОЙ ТРЕЗВОСТИ» В РОССИЙСКОМ СЕЛЕ: ЦЕННОСТНО-ОРИЕНТИРОВАННЫЙ ПОДХОД

Зотова Варвара Алексеевна

ФГБОУ ВО "Российский Государственный Гуманитарный Университет" (РГГУ)

Несмотря на то, что алкопотребление традиционно считается одной из наиболее актуальных социальных проблем российского общества, история нашей страны насчитывает немало примеров солидаризации людей перед лицом этой коллективной беды. По оценкам некоторых исследователей с момента зарождения массового трезвеннического движения в XIX веке и до настоящего времени прошло уже четыре так называемые «волны трезвости» - периода, когда идея отказа от алкоголя по различным причинам обретала массовую популярность.

Официальные данные Росстата [Росстат, 2018], фиксирующие снижение количества потребления алкоголя на душу населения, подкрепленные мониторингом RLMS HSE и опросом ВЦИОМа [ВЦИОМ, 2016], позволяют сделать вывод о том, что у населения вновь созрел запрос на трезвость. С некоторой долей вероятности можно говорить о том, что мы находимся в начале очередной – пятой – «волны трезвости».

Массовое распространение трезвеннических идей всегда начиналось с низов, распространяясь от малых групп к средним, от средних групп к большим. Сравнительный анализ исторических периодов, характеризующихся ростом популярности трезвого образа жизни у населения, позволяет сделать вывод, что этот процесс всегда имеет одно направление – «снизу вверх». И именно поэтому периодические попытки государства развернуть вектор направления и насадить идеи трезвости «сверху вниз», нарушают естественный ход вещей и всякий раз безуспешны.

Описывая возникновение второй «волны трезвости» Г.В. Гусев писал, что начало массовому трезвенническому движению конца XIX века положили как раз небольшие локальные общества, «согласия» трезвости, возникшие в селах Смоленской губернии [Гусев, 2010]. В некоторых регионах России за последние несколько лет возникли так называемые «территории трезвости» - села, в которых жители добровольно коллективным решением ввели запрет на продажу алкогольной продукции. У термина «территория трезвости» может быть несколько контекстов употребления, но в данном тексте его следует понимать как успешно реализованное и растиражированное коллективное решение, включающее в себя и административный (законный) и общественный контроль над продажей, производством и употреблением алкоголя.

В данной статье мы рассмотрим механизм формирования «коллективной трезвости», через призму теории ценностных ориентаций Д.А. Леонтьева, согласно которой усвоение индивидом ценностей идет расходящимися кругами, от малых групп (семья и др.) к большим (нация, человечество). При этом ранее усвоенные ценности, по мнению автора теории, могут служить мощным барьером к усвоению противоречащих им ценностей больших групп [Леонтьев, 1997].

Летом 2017 года исследовательская группа ЦИРКОН организовала экспедиции в 3 «трезвых села». В рамках исследования были посещены села Дубровка (Оренбургская область, 390 чел.), Боочы (Республика Алтай, 320 чел.), Бясь-Кюэль (Горный улус, Республика Саха (Якутия), 720 чел.). Исследование было проведено на средства государственной поддержки, выделенные в качестве гранта в соответствии с распоряжением Президента Российской Федерации от 05.04.2016 №_68-рп и на основании конкурса, проведенного Фондом поддержки гражданской активности в малых городах и сельских территориях «Перспектива».

По результатам экспедиций были выявлены разные модели формирования «территории трезвости», зависящие от принципов введения «сухого закона»: формальный, неформальный и естественный. Были изучены внешние факторы-стимулы и факторы-барьеры, оказывающие влияние на формирование и распространение практик «коллективной трезвости» [ЦИРКОН, 2017]. На первый взгляд может показаться, что модели распространения практик «коллективной трезвости» в каждом из сел существенно различаются, однако при более внимательном анализе этих кейсов становится очевидным, что различия носят поверхностный характер. Если рассмотреть саму структуру процесса институционализации «коллективной трезвости», можно обнаружить общие для всех трех кейсов элементы, которые отличаются друг от друга внешними признаками, формой, но не сутью.

В каждом кейсе «коллективная трезвость» формировалась по возрастающей: от актора к малой группе, от малой группе к средней группе, а затем распространялась на всю популяцию. В селе Дубровка это был глава многодетной семьи, отказавшийся от алкоголя, и сформировавший тем самым схожие представления о правильном образе жизни у своей семьи. Его дети, в свою очередь, распространили этот опыт на свои семьи, и так как все они живут в одном селе, алкоголь перестал пользоваться спросом и его перестали продавать.

В Бясь-Кюёль акторами выступили четыре женщины, ветеранки труда, которые объединились для борьбы с повальной алкоголизацией населения в конце 1990х годов. Их идею поддержал вновь сформировавшийся женсовет (неформальное объединение женщин села), который путем долгой и упорной работы смог преломить сопротивление пьющей части населения и добиться того, чтобы на сельском сходе по вопросу запрета продажи алкогольной продукции «за» запрет выступили 98% присутствующих. В Боочи ситуация развивалась также, как и в Бясь-Кюёль, за исключением того, что изначальным актором там выступила одна активистка, которую затем поддержал женсовет села.

Как видно, схема распространения «коллективной трезвости» оказалась в своей сути единой для всех: ценностные установки одного человека с помощью локального сообщества и благодаря плотным социальным связям были ретранслированы практически на всю популяцию. Таким образом, трезвость как индивидуальная ценность трансформировалась в ценность коллективную, в представления о трезвом образе жизни, как о коллективном благе. При этом важно отметить, что люди, которые были против введения запрета на продажу алкогольной продукции (в первую очередь из Боочи и Бясь-Кюёль), признаются, что хоть и не разделяют ценность трезвости на индивидуальном уровне, тем не менее, поддерживают идею «коллективной трезвости» как коллективного блага.

Еще одной фундаментальной общей особенностью всех трех кейсов является солидарность жителей во мнении, что самое худшее, что может сделать государство для установления трезвости – это ввести «сухой закон» сверху. Рассуждая на эту тему, многие информанты подчеркивали, что формирование «территории трезвости» насильственным путем невозможно, поскольку в таком случае ничего, кроме отторжения, идея запрета продажи алкоголя не вызовет. При принудительном насаждении государством «коллективной трезвости» она не только не превращается в коллективное благо, но и на личном уровне восприятия не усваивается индивидом.

1. ВЦИОМ (2018) *Известия: стали меньше пить* [Электронный ресурс доступа: <https://wciom.ru/index.php?id=238&uid=9325>] Дата обращения: 10.10.2018
2. Гусев Г.В. (2010) *Общества трезвости как учреждения внешкольного дополнительного образования (конец XIX – начало XX века)*// Вестник Православного Свято-Тихоновского гуманитарного университета. Серия 4: Педагогика. Психология

3. Леонтьев Д.А. (1997) *Ценности общества и ценности личности//тезисы доклада* [Электронный ресурс доступа <https://iphras.ru/page14942553.htm>] Дата обращения: 10.10.2018
4. Росстат (2016) *Россия и страны мира: официальное издание* [Электронный ресурс доступа http://www.gks.ru/free_doc/doc_2016/world16.pdf] Дата обращения: 10.10.2018
5. ЦИРКОН (2017) *Территории трезвости: опыт принятия и обеспечения коллективных решений по ограничению производства, распространения и потребления алкогольных напитков в сельских поселениях и поселках* [Электронный ресурс доступа: <http://www.zircon.ru/upload/iblock/5ca/territorii-trezvosti.pdf>] Дата обращения: 10.10.2018

ПОКОЛЕНИЯ В ОБЩЕСТВЕ И СЕМЬЕ: КОНФЛИКТЫ СТЕПЕНИ И СОЛИДАРНОСТЬ

Иванова Елена Игоревна

Российский государственный гуманитарный университет

Характер взаимодействия поколений зависит от особенностей взаимосвязи между ними в обществе и семье. Различные мировоззрения и действия приводят к возникновению противоречий, которые приобретают форму ценностных, экономических, политических антиномий [1]. Конфликтные области накладываются и взаимно стимулируют друг друга [2], при этом, выделить основную из них на каждом отрезке социального времени достаточно трудно. Современная реальность демонстрирует действие новой конфликтной области, притягивающей к себе пристальное внимание и исследователей, и представителей власти – демографической. Изменения в демографических структурах поколений способны усилить существующие противоречия, поскольку порождают конфликты «степени» [3].

Длительная депопуляция, старение населения России «снизу» (за счет низкой рождаемости) сказываются на взаимоотношениях между поколениями в различных сферах жизнедеятельности. Во-первых, на фоне потери социальной ориентации, неуверенности в будущем, кризиса прежней системы ценностей происходит снижение жизненного потенциала поколения XXI в. Анализ факторов преждевременной смертности населения доказывает связь социальных и демографических компонент воспроизводства поколения. Во-вторых, изменения в системе жизненных ценностей поколений XXI в. ставят стремление к индивидуальной свободе и экономической независимости выше традиционной установки на ценность семьи, растет приоритетность внесемейных ценностей (образование, доходы, карьера). В-третьих, старение населения оказывает воздействие на особенности функционирования социальных институтов, на механизмы воспроизводства социальных отношений. В российской реальности они связаны с изменением числа поколений, присутствующих в семье и обществе вследствие сокращения численности населения младших возрастных групп и мужчин старшего возраста; наличием значимых гендерных диспропорций в старших поколениях; ростом демографической нагрузки на группы трудоспособных возрастов; снижением уровня благосостояния и потребления пожилых людей.

Формы взаимодействия и противоречий социально-демографических поколений разнообразны, определяются взаимным влиянием его различных компонент на поддержание равномерного перераспределения доходов всех живущих поколений,

особенно на формирование источников обеспечения расходов на пенсионное обеспечение граждан. На уровне общества характер взаимодействия зависит от действующих механизмов социального обеспечения. Указанные механизмы под влиянием усиления дискретности временных связей российского общества находятся в «догоняющем» состоянии, налаживаются методом проб, ошибок. Повышение пенсионного возраста – одна из таких ошибок, она проявится в ближайшем будущем в усилении ряда противоречий между поколениями.

Взаимодействие между современными поколениями на уровне семьи проявляется в форме межпоколенной поддержки, солидарности, и имеет большое значение для пожилых представителей поколения. Это подтверждают результаты исследований, проведенных автором в 2002 и 2015 гг. [4]. Семейные межпоколенные трансферты играют важную роль в обеспечении солидарности поколений, как особая овеществленная форма общественного сознания они содействует интеграции и самого общества. Вместе с тем, задачи консолидации общества должны решаться за счет преимущественного развития и совершенствования государственных трансфертов, поскольку их приоритетность в рамках существующей дихотомии семейные-государственные трансферты, определяет сущность социального государства.

1. Тощенко Ж.Т. Антиномия – новая характеристика общественного сознания в современной России // СОЦИС. №12, 2010. – С. 3-18.
2. Здравомыслов А.Г. Социология конфликта. – М.: Аспект-Пресс, 1996. – 317 с.
3. Тард Г. Социальные законы. – М.: URSS, 2009/1901. – 64 с.
4. Иванова Е.И. Поколение в зеркале социально-демографического анализа. Москва, РГГУ, 2016. 281 с.

СОЦИАЛЬНАЯ КОНФЛИКТОГЕННОСТЬ РОССИЙСКОГО ОБЩЕСТВА В ЭЛЕКТОРАЛЬНЫХ ПРОЦЕССАХ

Игнатова Татьяна Васильевна

Среднерусский институт управления - филиал РАНХиГС

Баранов Алексей Александрович

Социальная конфликтогенность российского общества в электоральных процессах.

Активность граждан в электоральных процессах является одним индикаторов конструктивного взаимодействия общества и государства.

Действия органов политической власти, конкретных политических партий, отдельных политических лидеров, приводящие к процессам нарастания противоречий, росту недоверия общества, являются конфликтогенами, вызывающими негативную реакцию населения, отражающуюся в многообразии форм негативного социально-политического поведения граждан. В электоральных процессах это проявляется, прежде всего, в росте абсентеизма, то есть увеличении доли избирателей, которые отказываются от голосования или голосуют «по привычке», «за компанию», «потому что так принято», при этом им «все равно за кого голосовать». В этом контексте получило распространение протестное голосование, в том, что люди приходят на участки, чтобы испортить бюллетень, выражая протест всем политикам, или конкретному кандидату, партии. Чем выше уровень недоверия граждан, тем в большей степени в электоральных процессах проявляется конфликтогенность общества, что обосновывается наличием корреляционной зависимости ($r=0,72$) между показателями недоверия граждан [1] и доли избирателей

отказавшихся от голосования [2], или голосующих по привычке, по принуждению в знак протеста [3].

В большей степени тенденция снижения электоральной активности в стране с 63,71% в 2007 г до 47,88% в 2016 г. наблюдается в парламентских выборах. Этому соответствует наименьшие значения уровня удовлетворенности граждан разных регионов деятельностью Совета Федерации Федерального Собрания Российской Федерации (до 33%) [4].

К числу наименее активных субъектов Российской Федерации относятся столичные города Москва, Санкт-Петербург и их области. Уровень голосования их жителей колеблется от 60% до 30%, резко понизившись в 2016 году, соответствующему крайним парламентским выборам. При этом увеличивается относительное число людей, идущих на выборы по привычке (21%), за компанию с близкими людьми (11%), по административному принуждению (1%), в целях выражения протеста (около 1%) [5], что в целом по стране (в разных ее регионах) составляет от 20 до 35 % избирателей.

Наибольшие показатели электорального участия с тенденцией роста до 67,54% к 2018 г. отмечены в президентских выборах при наибольшем показателе доверия Президенту страны (более 75%).

Значимым конфликтогеном для российского общества явилось решение органов управления о повышении пенсионного возраста, что вызвало ответную негативную реакцию со стороны населения, отразившуюся на поведении граждан, в том числе, протестном отказе от голосования на выборах 9 сентября 2018 года. Явка избирателей (в целом по стране) снизилась до 40%. На вопрос «Повлияло ли объявление о повышении пенсионного возраста на ваше решение участвовать в выборах?», 33% опрошенных респондентов, по данным Левада-центра, ответили утвердительно [6].

Эскалация конфликтогенов, порождает социально-политические конфликты, нарушающие устойчивое развитие российского государства.

1. ВЦИОМ [Электронный ресурс] URL: https://wciom.ru/news/ratings/doverie_politikam/ (дата обращения 23.09.2018).
2. Центральная избирательная комиссия РФ [Электронный ресурс] – URL: <http://whoiswho.dp.ru/cart/company/84931/> (дата обращения 23.09.2018).
3. Левада-центр [Электронный ресурс] – URL: <http://www.levada.ru/2015/09/24/golosovanie-po-privyчке/> (дата обращения 14.10.2017).
4. Левада-центр [Электронный ресурс] – URL: <https://www.levada.ru/2018/10/04/institutsionalnoe-doverie-4/> (дата обращения 05.10.2018).
5. Левада-центр [Электронный ресурс] – URL: https://www.znak.com/2016-07-12/levada_centr_21_rossiyany_uchast_vuet_v_vyborah_po_privyчке (дата обращения 06.10.2017).
6. Левада-центр [Электронный ресурс] https://www.levada.ru/2018/10/01/edinyj-den-golosovaniya-2/?utm_source=mailpress&utm_medium=email_link&utm_content=twentyten_singlecat_22042&utm_campaign=2018-10-01T07:00:12+00:00 (дата обращения 02.10.2018).

СОЦИАЛЬНО-ПОЛИТИЧЕСКИЕ ОСОБЕННОСТИ КОНФЛИКТА НА ЮГО-ВОСТОКЕ УКРАИНЫ

Игнатъева Ольга Анатольевна

Санкт-Петербургский государственный университет

Крупнейшая геополитическая катастрофа конца XX века, которой явился распад СССР, породила множество этно- и социально-политических конфликтов на территории постсоветского пространства. Эти конфликты существуют как за пределами Российской Федерации, так и внутри. Например, можно упомянуть межэтнический конфликт, имевший место в Бирюлево в 2013 году, когда местный житель был убит выходцем с Южного Кавказа. Данные конфликты то перерастают в вооруженные столкновения, то уходят в латентную фазу. Одним из наиболее острых конфликтов последнего времени, имеющим глубокие геополитические последствия для России, является конфликт на Юго-Востоке Украины [1, 120].

Необходимо отметить, что данный конфликт не является полностью межэтническим. На его возникновение и протекание повлияли разные причины: и экономические, и идеологические, и этнические, и ментальные. В. Ю. Даренский в своей работе «Региональные типы модерна в Украине как источник ментальных конфликтов» утверждает, что данный конфликт является этнополитическим. Исследователь считает, что украинский этнос действительно существует, но его возникновение связано с годами советской власти, которая ввела образование на малоросском (украинском) языке [3, 47]. «Именно победа большевиков и их национальная политика обеспечила формирование отдельной украинской национальной идентичности и закрепила раскол русской нации» [2]. Этнический признак как основание для деления противостоящих сторон не совсем корректен, так как на территории ДНР и ЛНР наряду с русскими проживают и украинцы, которые также не желают жить под властью националистического режима, установившегося на Украине после Второго Майдана [4]. Значит, данный конфликт можно считать социально-политическим, в котором противостоят стороны, имеющие разное мировоззрение, образование и идеологию: либеральную, националистическую или патерналистскую [5].

Начиная с 2014 г. и по настоящее время конфликт перерос из антитеррористической операции (АТО), проводимой СБУ, в операцию объединенных сил (ООС) под руководством военного командования. Недавние исследования показывают, что конфликт в реальности уже теряет остроту и актуальность, и поддерживается за счет соцмедиа и СМИ Украины и западных стран, которые распространяют фейки, негативно влияя на положение России. Необходимо отметить, что в продолжении конфликта заинтересовано нынешнее правительство Украины, так как подобные действия отвлекают населения от тяжелых социально-экономических проблем, которые переживает страна в последние годы.

1. Бжезинский З. Великая шахматная доска: главенство Америки и ее геостратегические императивы. М.: Международные отношения, 2010. 256 с.
2. Бондаренко Д. Я. Украинский национальный проект: история становления. Материалы Международной научной конференции: Социогуманитарная ситуация в России в свете глобализационных процессов. М.: Изд-во МГУ, 2008. С. 69–74.
3. Даренский В. Ю. Региональные типы модернов в Украине как источник ментальных конфликтов // Историческая психология и социология истории. 2014. № 1. Том 7. С.38–55.

4. *Лабаури Д. Донбасский разлом: причины, суть, итоги конфликта на Юго-Востоке Украины // Война и мир. URL: <http://www.warandpeace.ru/ru/analysis/view/98169/> (дата обращения: 02.08.2018).*

5. *Плетнев А. В. Пролонгированная аннигиляция ценностей как фактор аномии на Украине // Современные исследования социальных проблем (электронный научный журнал). 2015. № 6*

СУЩНОСТЬ И СПЕЦИФИКА ТРУДОВОГО КОНФЛИКТА В СОВРЕМЕННОЙ РОССИИ

Игумова Ирина Анатольевна

Панин Никита Сергеевич

В современных реалиях трудовая деятельность представляет собой неотъемлемую составляющую нормального функционирования любого государства, поскольку именно труд позволяет удовлетворять духовные, а также материальные потребности, как отдельного человека, так и населения в целом. В качестве основы любой трудовой деятельности выступает непосредственно трудовой коллектив, который, в свою очередь, представляет собой группу людей, объединенных совместной деятельностью для достижения определенных целей [1]. Отношения в трудовом коллективе складываются не только на основе профессиональной деятельности его участников, но и под влиянием реальных условий жизни: политических, психологических, нравственных и др. Членов коллектива могут сплачивать общие интересы, цели, идеи, нравственные нормы и т.д. Однако наряду с солидарностью и сплоченностью в трудовом коллективе могут возникать противоречия, которые, принимая острую форму, зачастую перерастают в конфликт. Таким образом, под трудовым конфликтом понимается особая форма социального взаимодействия в сфере трудовых отношений, носящая конфронтационный характер [2].

В современной российской действительности трудовые конфликты имеют свою особую специфику. Так, в настоящее время своего рода основой для возникновения конфликтов выступает ряд проблем, накопившихся в стране за последние годы, такие как нестабильное состояние экономики Российской Федерации, увеличение безработицы, недостаток новых рабочих мест, невыплата заработной платы и др.

Кроме этого, на сегодняшний день в России регулирование трудовых конфликтов осуществляется лишь на локальном уровне. Только в некоторых организациях существуют профсоюзы, в связи с этим члену трудового коллектива в одиночку достаточно сложно, а зачастую невозможно защитить свои интересы перед работодателем в полной мере.

К тому же, как известно, трудовой конфликт представляет собой многогранное социальное явление, требующее должного внимания. Однако, в России ситуация такова, что к настоящему времени в организациях попросту отсутствует системная работа по управлению конфликтами либо же внимание на возникающие трудовые конфликты не акцентируется вовсе.

Таким образом, хотелось бы отметить, что обозначенные особенности, безусловно, не исчерпывают собой всей специфики такой социальной категории, как трудовой конфликт. Это лишь то, что на данном этапе в современной России является наиболее актуальным, достоверным и востребованным. Помимо этого, несмотря на достаточно высокую степень изученности данной темы, следует отметить, что трудовые конфликты изменчивы, вследствие чего возникает потребность их дополнительного изучения.

1. Резник С.Д., Копякова Т.И., Черницов А.Е. Исследование трудовых конфликтов на предприятии: структура и причины возникновения // Управление экономическими системами: электронный научный журнал. - 2012.
2. Лукаш Ю.А., Внутрифирменные конфликты, или Трудовая конфликтология в бизнесе : учеб. пособие / Ю.А. Лукаш // М. : Юстицинформ, 2014. - 158 с.
3. Омельченко К.А., Хомченко О.А. Конфликты в трудовом коллективе: причины возникновения и способы разрешения. // Психология, социология и педагогика. - 2014. - № 12.

НЕФОРМАЛЬНЫЙ ИНСТИТУТ ЛОББИЗМА И РАЗВИТИЕ КОРРУПЦИОННЫХ ОТНОШЕНИЙ В СОВРЕМЕННОЙ РОССИИ

Каневский Павел Сергеевич

Социологический факультет МГУ имени М.В. Ломоносова

Стремительное развитие лоббистских отношений во всем мире имеет множество причин. Это и неолиберальная повестка, направленная на дерегулирование экономики, и глубинные социально-политические изменения, происходящие в различных системах, и снижение роли традиционных институтов представительства. Реакция со стороны государства и общества на развитие института везде является разной. В одних странах нарастают требования большей прозрачности лоббистской деятельности и раскрытия информации о лоббистах, в других странах лоббизм продолжает существовать в тени политического процесса и в большей степени подчиняется неформальным правилам игры.

Баланс между формальной и теневой сторонами является важным показателем развитости и прозрачности института лоббизма. Чем более прозрачной является лоббистская деятельность, тем с большим основанием мы можем говорить о том, что в институте лоббизма преобладают формальные основания. С другой стороны, чем больше в процессе принятия решений используется скрытых, теневых методов воздействия лоббистов на власть, тем более неформальным будет институт лоббизма. Скрытая деятельность является благоприятной средой для формирования различного рода неформальных связей, которые с более высокой степенью вероятности ведут к коррупционной составляющей.

Развитие лоббизма в России имеет разнонаправленные тенденции, которые включают в себя, пользуясь терминологией Г. Алмонда, элементы плюралистических систем англо-американского типа, некорпоративистских систем континентальной Европы и управляемых систем советского прошлого. В России динамика развития лоббизма, в том числе его теневых, коррупционных ответвлений, напрямую связана с качеством институтов представительства интересов. С одной стороны, процесс взаимодействия групп интересов с органами власти исторически находится ближе к корпоративистским системам, хотя в нашей стране совсем иной уровень консолидации промышленных отраслей и гражданских объединений, а государство обычно выступает в качестве патрона, а не регулятора взаимоотношений между бизнесом и гражданским обществом. С другой стороны, практика лоббизма в России пропитана духом плюралистических отношений, когда множество групп соперничают друг с другом за право повлиять на органы власти. Однако, в отличие от англо-американских систем, логика данного взаимодействия встроена в бюрократические структуры согласования интересов, которые и ведут к увеличению коррупционной составляющей. Таким образом, главной составляющей является не сама система групп интересов, а высокая роль государства, все еще тяготеющего к управляемой модели.

ВЛИЯНИЕ КОММУНИКАТИВНОЙ КОМПЕТЕНЦИИ НА КОНФЛИКТОГЕННОСТЬ ОБЩЕСТВА

Кармова Марьяна Ризоновна

Финансовый Университет при Правительстве РФ

Актуальность:

коммуникативная компетенция и ее функции для полноты анализа должна рассматриваться не только со стороны ее положительного влияния на коммуникативный процесс, но и отрицательном коннотате. Коммуникативная компетенция может способствовать зарождению и развитию речевого конфликта.

Цель:

рассмотреть коммуникативную компетенцию и ее функции не только со стороны солидарности, но и как речевой конфликт, что обеспечивает большую полноту изучения данного феномена.

Тезисы:

1. Для раскрытия функций коммуникативной компетенции с точки зрения ее конфликтогенности проведем уточнение используемых терминов: «коммуникативная неудача», «коммуникативная помеха», «конфликтогенез»;

Согласно концепции О. П. Ермаковой и Е. А. Земской, к коммуникативной неудаче относятся и «возникающий в процессе общения не предусмотренный говорящим нежелательный эмоциональный эффект: обида, раздражение, изумление», в котором, по мнению авторов, и выражается взаимное непонимание партнеров коммуникации [2, с.17-21].

В теориях речевой коммуникации и культуры речи существуют явления разной природы, затрудняющие общение или делающие его вообще невозможным. Эти явления называются коммуникативной помехой [4, с.29].

Понятие «конфликтогенез» означает процесс возникновения и развития современных конфликтных форм общества, накладывающих отпечаток, а нередко прямо детерминирующих направленность и содержание эволюции в целом. Конфликтогенез представляет собой непрерывный диалектический процесс зарождения, развития и модернизации существующей социальной реальности через своё ядро — конфликт [3, с.181].

2. Сравнение значений понятий «конфликт» и «конфликтогенез» указывает на то, что конфликт связан с образованием конфликтной ситуации, тогда как конфликтогенез направлен на их разрешение.

3. Принято считать, что коммуникативная компетенция является панацеей от любых речевых конфликтов. По мнению большинства ученых, коммуникативная компетенция выступает в роли речевой солидарности.

4. Коммуникативная солидарность не существует без коммуникативного конфликта. Ситуация коммуникативного конфликта представляет собой неотъемлемую часть существования в глобализационном обществе.

5. Само понятие «конфликт» носит кроссдисциплинарный характер и изучается кроме конфликтологии еще множеством наук: философией, педагогикой, социологией, лингвистикой, юриспруденцией и др.

6. Некоторые исследователи (Городецкий Б.Ю., Кобозева И.М., Сабурова И.Г. и др.) для обозначения разного рода сбоев в ходе коммуникации чаще всего используют термин коммуникативная неудача, означающий полное или частичное непонимание высказывания партнером в ходе речевого общения, то есть неосуществление или неполное осуществления коммуникативного намерения говорящего [1, с.69].

7. Дисгармония речевых актов коммуникантов обозначается многими исследователями такими понятиями, как «коммуникативный сбой», «коммуникативная помеха», которые тождественны по значению понятиям «языковой конфликт», «речевой конфликт».

8. Конфликтогенез – процесс возникновения, развития и разрешения конфликта, эволюции конфликтной ситуации на всех стадиях ее протекания.

Исследователи выделяют 5 стадий конфликтогенеза:

- зарождение разногласий и их проявление;
- предконфликтная ситуация;
- собственно конфликтная ситуация;
- экстремальная ситуация (пик);
- заключительная стадия (консенсус).

9. Специфика конфликта и конфликтогенеза:

конфликт рассматривается всегда в отрицательном коннотате и в него не включается ситуация разрешения конфликта; конфликтогенез включает в себя диалектику развития конфликта завершается его разрешением.

10. Вывод: коммуникативное пространство включает в себя не только положительное, но и отрицательное диалогическое взаимодействие, на что указывают многочисленные формы речевого конфликта. Коммуникация, выстроенная на агрессивной лексике и риторике, инициирует конфликтность среды. Коммуникативная компетенция должна изучаться во всей ее полноте, чтобы иметь возможность предотвратить возникновение речевых конфликтов, либо найти эффективные способы разрешения уже существующих конфликтов.

1. Городецкий, Б. Ю. Кобозева, И.М., Сабурова, И.Г. К типологии коммуникативных неудач [Текст] /Б. Ю. Городецкий, И. М. Кобозева, И. Г. Сабурова // Диалоговое взаимодействие и представление знаний. - Новосибирск, 1985.- С. 64-78.

2. Ермакова О.П., Земская Е.А., Розина Р.И. Слова, с которыми мы все встречались: Толковый словарь русского общего жаргона: Ок. 450 слов / Под общим руководством Р.И. Розиной. — М.: Азбуковник, 1999. — 320 с.

3. Зубок Ю. А. Конфликты // Знание. Понимание. Умение. — 2005. — № 2. — С. 179—182.

4. Лагута О. Н. Учебное пособие. — Новосибирск: Новосибирский гос. ун-т, 1999. - 71 с.

САМОИДЕНТИФИКАЦИЯ НАСЕЛЕНИЯ В ЗОНЕ ЭТНОПОЛИТИЧЕСКОЙ НАПРЯЖЕННОСТИ РОССИЙСКО-УКРАИНСКИХ ОТНОШЕНИЙ

Касабуцкая Маргарита Сергеевна

Савин Сергей Дмитриевич

Санкт-Петербургский государственный университет

*Исследование проведено при финансовой поддержке РФФ грант № 15-18-00119
«Исторический опыт управления этническим разнообразием и этноконфессиональными
конфликтами в имперской, советской и постсоветской России: междисциплинарное
исследование»*

После распада Советского Союза становление новой украинской государственности проходило в сложных условиях выбора политического вектора развития. Официальный курс властей на построение этнонации привел к расколу украинского общества по линии Восток-Запад. Национальная идентичность украинцев в постсоветский период формировалась во многом на противопоставлении России и Украины («Украина – не Россия», тезис Л. Кучмы; «Украина – Становление нации», фильм Ежи Гофмана). Именно «русский вопрос» становится одним из центральных для украинской национальной политики.

Внедрение мифологем об особом пути становления нации, о ее исключительности, актуализация черных страниц истории взаимоотношений с метрополией и нациеобразующим этносом, сознательное искажение фактов формируют одностороннее негативное восприятие исторического прошлого. Жесткое противопоставление «мы – они», характерное для этнонационализма, неизбежно ведет к расколу общества по идейным и социокультурным различиям. В результате такого раскола политический кризис на Украине 2013 г. перерос в государственный переворот, гражданскую войну и международный конфликт. Территории Украины с самым большим по численности русским населением: Крым, Донецкая обл. и Луганская обл. объявили о своем несогласии с проводимым новыми властями Украины курсом. При этом республика Крым по итогам референдума вошла в состав Российской Федерации, что, однако, оставило ее международный статус непризнанным. На территориях Донецкой и Луганской областей начались широкомасштабные боевые действия с тысячами жертв, в том числе, и среди мирного населения. Часть территорий, неподконтрольных Киевским властям, объявили статус суверенных республик ЛНР и ДНР.

Таким образом, в настоящее время более 5 млн. человек проживают на территориях с непризнанным статусом в режиме международных санкций. Новая политическая реальность для жителей Крыма, отдельных территорий Луганской и Донецкой областей обернулась целым рядом тяжелых испытаний для жителей прифронтовой зоны и житейскими неудобствами: безработица, низкие зарплаты, перебои с электроэнергией, водоснабжением, мобильной связью, транспортом, а также непризнанный статус республик. Особенно болезненно восприняла молодежь проблему непризнания местных дипломов об образовании, невозможность получения виз многих государств и заключения международных сделок в бизнесе. Исследовательский вопрос заключается в том, насколько жители непризнанных территорий готовы отстаивать свои права на особый статус их территорий, какую роль в этом вопросе играют национальная, региональная, этническая и конфессиональная идентичности населения? Результаты эмпирического исследования методом Интернет-опроса, проведенного при помощи Центра социологических и Интернет-исследований СПбГУ позволяют выявить взаимозависимости различных факторов и сравнить результаты в указанных регионах.

МЕХАНИЗМЫ ПУБЛИЧНОГО УПРАВЛЕНИЯ В РАМКАХ КЛАСТЕРНО СЕТЕВОЙ МОДЕЛИ

Катаева Валентина Ивановна

Российский государственный социальный университет

В настоящее время в Российской Федерации реализуются различные направления реформирования публичного управления, каждое из которых содержит мероприятия, связанные как с совершенствованием традиционной организации публичного управления, так и с внедрением новых инструментов управления. В данной статье мы рассмотрим этот вопрос на примере сферы социально-культурных услуг.

Согласно документам Организации Объединенных Наций, публичное управление представляет собой осуществление политических, экономических и административных полномочий по управлению делами страны, представляет собой комплекс механизмов, процессов, взаимоотношений и институтов, посредством которых граждане государства и их объединения выражают свои интересы, осуществляют свои права и обязанности и урегулируют разногласия. Управление может осуществляться всеми методами, которые общество использует для распределения властных полномочий и управления государственными ресурсами, а также разрешения возникающих проблем [17, С. 9].

Концепция долгосрочного социально-экономического развития Российской Федерации на период до 2020 г. и Указы Президента РФ № 1193 «Об оценке эффективности деятельности органов исполнительной власти субъектов Российской Федерации» и № 607 «Об оценке эффективности деятельности органов местного самоуправления городских округов и муниципальных районов» стали объективной основой для формирования национальной системы публичного управления процессами обеспечения качества жизни. [6, 9, 10].

Принятие нормативных документов послужило фундаментальной основой для активизации научной мысли в направлении поиска новой модели публичного управления процессами обеспечения качества жизни, базирующейся на принципах GRI и учитывающей возрастание роли общественности как главного фактора устойчивого развития социально-экономических систем.

В законодательство понятие «социально ориентированные некоммерческие организации» введено Федеральным законом от 5 апреля 2010 г. № 40-ФЗ «О внесении изменений в отдельные законодательные акты Российской Федерации по вопросу поддержки социально ориентированных некоммерческих организаций». Социально ориентированными признаются некоммерческие организации, созданные в предусмотренных Федеральным законом от 12 января 1996 г. № 7-ФЗ «О некоммерческих организациях» формах (за исключением государственных корпораций, государственных компаний, общественных объединений, являющихся политическими партиями) и осуществляющие деятельность, направленную на решение социальных проблем, развитие гражданского общества в Российской Федерации, а также на ряд направлений деятельности, среди которых в интересах семей и детей могут осуществляться следующие: социальная поддержка и защита граждан; профилактика социально опасных форм поведения граждан; благотворительная деятельность; деятельность в области образования, просвещения, науки, культуры, искусства, здравоохранения, профилактики и охраны здоровья граждан и др. направлениях [7].

В 2016 году Указом президента РФ № 398 от 8 августа «Об утверждении приоритетных направлений деятельности в сфере оказания общественно полезных услуг» [8] были определены приоритетные направления деятельности СО НКО. В августе 2011 г. внесены изменения в некоторые акты Правительства РФ в связи с необходимостью перехода на межведомственное электронное взаимодействие [4], а в декабре 2011 г. утверждены меры по обеспечению перехода федеральных органов исполнительной власти и органов государственных внебюджетных фондов на межведомственное информационное взаимодействие в электронном виде [4].

На основании нормативных правовых актов сегодня формируются механизмы реализации предлагаемой автором кластерно-сетевой модели, на некоторых из них мы остановимся в этой статье [3].

Регламентирующие механизмы. Следует отметить, что поэтапная реализация 83-ФЗ в России начала XXI века в части перевода некоторых бюджетных учреждений в статус государственных и муниципальных автономных учреждений (далее ГАУ и МАУ) создала существенный потенциал для повышения качества социально-культурных услуг. Принятие Федерального закона «О внесении изменений в отдельные законодательные акты Российской Федерации в связи с совершенствованием правового положения

государственных (муниципальных) учреждений» от 8 мая 2010 года № 83-ФЗ обусловлено тем, что существовавшая в Российской Федерации система бюджетных учреждений функционировала без учета принципов оптимальности и достаточности государственных и муниципальных услуг. Существующая система бюджетных учреждений и схема их финансирования возникли еще при советской власти в условиях централизованной плановой экономики. Цель данного Федерального закона – повышение качества и доступности получения государственных (муниципальных) услуг путем предоставления более широких прав в отношении хозяйственной и финансовой деятельности бюджетным и автономным учреждениям.

Для устойчивости кластерно-сетевой модели взаимодействия необходимо опираться на Федеральный закон Российской Федерации от 1 декабря 2007 г. N 315-ФЗ «О саморегулируемых организациях» [14]. Закон «О саморегулируемых организациях» позволяет на членской основе объединять представителей различных профессий и выстраивать прочные партнерские отношения со своими членами по схеме «центр — регион». Саморегулирование должно привести к дебюрократизации российской экономики и формированию гражданско-правовых институтов, нацеленных на закрепление добросовестной практики ведения хозяйственной деятельности.

Важно подчеркнуть необходимость активизации процесса по выполнению 40-ФЗ и утверждения реестра социально ориентированных некоммерческих организаций. Поскольку исполнение данного закона позволило выявить устойчивые негосударственные некоммерческие организации (ННКО). Они смогут на равных условиях выступать партнерами органов исполнительной власти и конкурировать с государственными и муниципальными бюджетными и автономными учреждениями, в части исполнения обязательств по производству качественных государственных/муниципальных и общественно-полезных услуг.

Хотя вложение в НКО – это окупаемые социальные инвестиции, но пока доля сектора НКО в ВВП составляет 0,9% в России, а в развитых странах Западной Европы и Америки – 6,5% [1]. При этом доля социально ориентированных НКО от их общего числа также не значительна: в России – это 13,5%, в развитых странах Западной Европы и Америки – это 60-70%. Такие организации действуют практически во всех областях жизни общества. Государство заинтересовано в их поддержке, так как они берут на себя исполнение части его социальных обязательств. В правовых нормах закрепляется статус общественно-полезной организации, в соответствии с которым часть НКО получают поддержку в виде налоговых льгот и прямого государственного финансирования.

Программно-целевые механизмы. Более подробно остановимся на государственной программе Российской Федерации как новом инструменте государственного программно-целевого планирования и управления в рамках кластерно-сетевой модели. Социально ориентированные некоммерческие организации (СО НКО), представители малого бизнеса и другие субъекты рынка социально-культурных услуг вправе участвовать в процессе разработки и исполнения программ. Согласно Программе Правительства РФ по повышению эффективности бюджетных расходов общими принципами разработки и реализации государственных программ являются:

- формирование государственных программ исходя из четко определенных долгосрочных целей социально-экономического развития и индикаторов их достижения;
- определение органа исполнительной власти, отвечающего за реализацию государственной программы (достижение конечных результатов);
- установление для государственных программ, как правило, измеримых результатов двух типов: конечных результатов, характеризующих удовлетворение потребностей внешних потребителей, и непосредственных результатов, характеризующих объемы и качество оказания государственных услуг, прогнозируемых при заданных условиях;

□ охват государственными программами всех сфер деятельности органов исполнительной власти и соответственно большей части бюджетных ассигнований, других материальных ресурсов, находящихся в их распоряжении, а также интеграция регулятивных (правоустанавливающих, правоприменительных и контрольных) и финансовых (бюджетных, налоговых, таможенных, имущественных, кредитных, долговых и валютных) инструментов для достижения целей государственных программ;

□ наделение органов исполнительной власти и их должностных лиц, осуществляющих управление государственными программами и их подпрограммами, полномочиями, необходимыми и достаточными для достижения целей программ в соответствии с принципами и требованиями проектного управления;

□ проведение регулярной оценки результативности и эффективности реализации государственных программ, в том числе внешней экспертизы, оценки их вклада в решение вопросов модернизации и инновационного развития экономики с возможностью их корректировки или досрочного прекращения, а также установление ответственности должностных лиц в случае неэффективной реализации программ.

В настоящее время на федеральном уровне разработана и утверждена постановлением Правительства Российской Федерации от 2 августа 2010 г. №588 нормативная база разработки и реализации государственных программ Российской Федерации – Порядок разработки, реализации и оценки эффективности государственных программ Российской Федерации. Согласно Порядку разработки, реализации и оценки эффективности государственных программ Российской Федерации, утвержденным постановлением Правительства Российской Федерации от 2 августа 2010 г. №588, государственная программа трактуется, как система взаимоувязанных по задачам, срокам осуществления и ресурсам мероприятий и инструментов государственной политики. Она обеспечивает в рамках реализации ключевых государственных функций достижение приоритетов и целей государственной политики в сфере социально-экономического развития и безопасности. Установлена рекомендуемая структура программы:

- паспорт программы (по рекомендуемому образцу, не более двух страниц)
- текстовая часть программы по следующим разделам:
- текущее состояние сферы реализации программы;
- цель (цели) и задачи программы;
- основные мероприятия, этапы и сроки реализации программы;
- ресурсное обеспечение программы;
- ожидаемые результаты реализации программы и методика их оценки;
- смета планируемых расходов на реализацию программы (по рекомендуемому образцу) [18].

Механизмы государственного регулирования конкуренции и предпринимательской деятельности. На современном рынке социально-культурных услуг существуют субъекты разной формы собственности. Для регулирования деловых отношений участников и поддержания баланса на формирующемся рынке социально-культурных услуг возникает необходимость изучения их интересов. Государственное регулирование выступает одним из необходимых компонентов обеспечения социально-экономического баланса интересов участников деловых отношений. Механизм государственного управления конкуренцией в сфере социально-культурных услуг в России включает набор следующих функций:

- законодательное регулирование производства и потребления услуг сферы высшего образования;
- разграничение компетенций органов власти различных уровней в развитии сферы социально-культурных услуг;
- разработка и реализация политики в сфере социально-культурных услуг;
- субсидирование потребителей социально-культурных услуг (гранты, субсидии и пр.);
- субсидирование частных производителей социально-культурных услуг;

- покупка социально-культурных услуг (государственные заказы, программы);
- налоговое регулирование (установление налоговых льгот для сферы социально-культурных услуг и ее кредиторов).

Конкуренция – это также соперничество в сфере социально-культурных услуг. Будучи общественным параметром жизни, конкуренция представляет собой здесь соперничество организаций сферы социально-культурных услуг за ресурсы. В этих неравноправных условиях существенно проигрывают негосударственные некоммерческие организации. Учитывая то, что конкуренция выступает как один из системных параметров функционирования и развития экономики, за рубежом она поощряется на государственном уровне. Законодательное поле конкуренции позволяет регулировать отношения между организациями разной формы собственности в борьбе за государственные и иные ресурсы.

В России Закон «О конкуренции и ограничении монополистической деятельности на товарных рынках» был принят в марте 1991 г. [2].

Основная особенность этого закона – наличие перечня, запрещаемых видов поведения конкурентов и меры ответственности по отношению к тем, кто все же решил игнорировать данные запреты. Тем самым данный закон по содержанию и структуре ближе к традиционному зарубежному экономическому законодательству, исповедующему принцип «все разрешено, что не запрещено», нежели к разрешительному законодательству России начала 90-х гг.

Развитие конкурентной модели в сфере социально-культурных услуг требует активного участия не только государства, но и всех участников рыночных отношений. Поэтому помимо конкуренции и монополии существует также третья форма взаимодействия субъектов рынка услуг - интеграция. Центробежная тенденция в обществе и экономике уравнивается центростремительной тенденцией формирования системы рыночной экономики.

Несмотря на наличие Федерального Закона «О конкуренции и ограничении монополистической деятельности на товарных рынках» и Федерального закона от 26.07.2006 г. №135-ФЗ «О защите конкуренции», в России отсутствует законодательная база, направленная на регулирование деловых конкурентных отношений в образовании и науке, культуре, физкультуре и спорте, здравоохранении, социальной защите. Встает вопрос о разработке законодательных актов для этой сферы [].

В сфере социально-культурных услуг существуют препятствия для организации рынка на принципах чистой конкуренции. К ним можно отнести: преимущество крупномасштабного производства (например, образование), дифференциация услуг у различных производителей, характерная для творческого труда, важная роль неценовой конкуренции в сфере услуг (реклама, наукоемкость услуг, удобство и комфорт для потребителей), наличие организованных профсоюзов и организаций производителей (ассоциаций, объединений, обществ). Это ведет к организации рынка в ряде подотраслей социально-культурного комплекса на принципах монополистической конкуренции и олигополии, требующей государственного регулирования через механизм антистрестовского законодательства.

Механизмы публичного управления должны гарантировать, что потребители получают выгоду от экономии, обусловленной масштабами производства, в результате снижения издержек на единицу продукции (услуг). На практике это означает, что регулирующие государственные органы должны установить такие тарифы на услуги естественных монополий в сфере социально-культурных услуг, которые будут возмещать издержки производства и приносить "справедливый или обоснованный" доход предприятию-монополисту.

В рамках кластерно-сетевой модели повышается действенность государственного и общественного контроля, что гарантирует получение качественных социально-

культурных услуг и создаёт возможности для справедливой конкуренции всех субъектов этого рынка. Безусловно, такая практика будет соответствовать масштабу необходимых преобразований в рамках модернизации и развития сферы социально-культурных услуг. Конечной целью регулирования конкуренции является повышение качества и расширение пакета социально-культурных услуг, развитие в обществе стимулов к участию в этом процессе на уровне социально значимых инициатив в форме проектов и программ организаций различной формы собственности.

Механизмы многоканального финансирования. В рамках модели необходимо комплексно использовать ряд социальных технологий для поддержки межсекторного взаимодействия. К ним относятся следующие технологии:

государственный (муниципальный заказ) - заказ на поставку товаров, выполнение работ, оказание услуг для государственных (муниципальных) нужд. Государственный заказ (муниципальный заказ) может быть размещен:

путем проведения торгов в форме конкурса, аукциона, в том числе аукциона в электронной форме; без проведения торгов в форме запроса котировок, закупки у единственного поставщика (исполнителя, подрядчика). Для обеспечения «открытости» размещения государственного заказа с 1 января 2011 года начал функционировать Официальный сайт Российской Федерации для размещения информации о размещении заказов на поставки товаров, выполнение работ, оказание услуг [19].

«прозрачный бюджет» - комплекс методически описанных действий, позволяющий специалистам осуществлять общественное участие в бюджетном процессе. Такое участие способствует повышению его эффективности и достижению лучшего социального результата;

социальный заказ – это экономико-правовой механизм реализации приоритетных государственных программ, направленных на решение социально-значимых проблем. Он обеспечивается в основном за счет бюджета РФ, путем заключения контрактов на конкурсной основе;

различные виды фондов: фонды целевых капиталов - отличаются от обычных благотворительных фондов тем, что направляют на свои цели, главным образом, не пожертвования доноров, а инвестиционный доход от сформированного донорами капитала. При этом доноры имеют право четко указывать, на что может быть потрачен полученный фондом доход. Чаще всего эндаумент-фонды создаются для финансирования организаций образования, медицины, культуры, социального обслуживания и спорта [11].

фонды территориального развития – фонды (как некоммерческие организации), нацеленные на поддержку социальных программ и проектов в муниципальном образовании или части муниципального образования;

фонды развития местных сообществ - лидеры местного сообщества, занимаются развитием филантропии и грантовой политики через инновационные технологии [20].

Постоянным и неприкосновенным капиталом фонда является благотворительный капитал (endowment – целевой капитал). Инструментами фондов являются:

Общий грантовый фонд, средства которого формируются из большого количества пожертвований (частных, корпоративных, бюджетных) и используются для проведения общих конкурсов грантов на поддержку широкого спектра общественно полезных проектов.

Кластерно-сетевая модель взаимодействия может опираться на несколько стратегий финансирования: собственная хозяйственная деятельность учреждений/предприятий, прямые непосредственные субсидии/ гранты, поддержание высокого уровня инвестиций на местах и частные и инвестиции. Сюда входят доходы от продажи услуг и товаров, пожертвования частных лиц и организаций, гранты от фондов и коммерческое спонсорство.

Существует ряд проблем по привлечению выше обозначенных ресурсов на конкурентной основе. Зачастую инвестиции концентрируются в нескольких

организациях, имеющих признанную репутацию. Поскольку спонсорство составляет дополнительный, а не основной источник дохода, оно лучше всего работает тогда, когда обе стороны имеют достаточно прочное положение в своих секторах экономики. В этом случае спонсорский проект – лишь творческое продолжение плодотворных идей, а не крик о помощи. Коммерческое спонсорство чаще всего носит локальный характер и редко приносит более 10% бюджета, за исключением бюджетов некоторых фестивалей. В сфере культуры, например, государственная поддержка с учетом налоговой системы может составлять от 50% до 70% от общего бюджета.

Система многоканального финансирования на принципе встречных дотаций находится в процессе формирования. Соотношение бюджетных и внебюджетных средств в данной системе должно варьироваться в соотношении 68% к 32% (принцип золотого сечения). Причем это соотношение бюджета и внебюджета должно отличаться в бюджетных учреждениях нового типа, государственных и муниципальных автономных учреждениях (68% бюджетных средств и 32% внебюджетных средств) и иных формах учреждений (частных и негосударственных некоммерческих организациях) (68% внебюджетных средств и 32% государственных средств, привлекаемых на конкурсной основе). Помимо этого, это соотношение должно зависеть и от источников бюджетного финансирования (федеральный, региональный и муниципальный).

Органы управления эпизодически и потребительски используют инструменты расширения участия населения в решении вопросов софинансирования сферы социально-культурных услуг. Этот процесс должен носить общественно-государственный характер. Потребитель может непосредственно влиять на социальную политику, в частности путем формирования доходных источников бюджета местных сообществ.

Необходимо запустить систему налогового протекционизма посредством введения маркированных налогов для некоммерческих организаций, как государственных/муниципальных, так и негосударственных организаций. Выгода такой системы налогообложения в сфере социально-культурных услуг очевидна. Доходы, полученные от маркированных налогов, могут быть направлены в эту же сферу.

Маркетинговые механизмы управления. Для кластерно-сетевой модели представляет несомненный интерес франчайзинг, который только начинает осваиваться в сфере социально-культурных услуг. Это – закрепленное контрактом соглашение между двумя независимыми партнерами, при котором франшизор предоставляет франчайзи на условиях контракта право покупать и распоряжаться забрендированной и сформированной бизнес-системой, платя, за это право, деньги и обязуясь соблюдать правила и процедуры, разработанные для системы франчайзинга. Социальный франчайзинг может существовать в разных форматах: коммерческая франшиза, у которой есть социально значимая цель; субсидированная франшиза, которая позволяет снизить цены на услуги и сочетание распространения лучшей практики с классической франшизой, но без взносов и прибыли. К важным преимуществам, которые дает использование социального франчайзинга относятся:

- Экономичное воспроизведение некоммерческих проектов.
- Передача опыта и обучение по ходу реализации.
- Оценка качества через стандартизацию деятельности.
- Финансовые преимущества.
- Синергия.
- Привлечение ресурсов волонтеров.

Бенчмаркинг (англ. Benchmarking) как механизм определения, понимания и адаптации имеющихся примеров эффективного функционирования организации с целью улучшения собственной работы в равной степени включает в себя два процесса: оценивание и сопоставление. Бенчмаркинг (от англ. benchmark, "начало отсчета", "зарубка") – это механизм сравнительного анализа эффективности работы одной организации с показателями других, более успешных, организаций. Бенчмаркинг может

применяться во всех отраслях сферы социально-культурных услуг и всеми типами организаций для поиска лучших отраслевых примеров для изучения и внедрения в организациях данной сферы. Для повышения действенности кластерно-сетевой модели в сфере социально-культурных услуг очень востребован, но применяется sporadически в практике управления. При использовании данного механизма за образец принимают «лучшую» продукцию и маркетинговый процесс, используемые прямыми конкурентами и организациями, работающими в других подобных областях, для выявления возможных способов совершенствования ее собственных продуктов и методов работы.

Таким образом, механизмы, обеспечивающие функционирование кластерно-сетевой модели, должны включать набор следующих функций:

- законодательное регулирование производства и потребления социально-культурных услуг;
- разграничение компетенций органов власти государственного и муниципального управления в развитии социально-культурных услуг;
- разработку и реализацию политики в области взаимодействия государственных, муниципальных бюджетных учреждений нового типа, государственных и муниципальных автономных учреждений, негосударственных бизнес-структур;
- субсидирование потребителей социально-культурных услуг (гранты, стипендии, кредиты, ваучеры, льготы студентам);
- субсидирование частных производителей социально-культурных услуг;
- покупку социально-культурных услуг (государственные заказы, программы);
- налоговое регулирование (установление налоговых льгот для некоммерческих организаций и их кредиторов).

1. Грищенко А.В. *Налоговое регулирование деятельности некоммерческих организаций.* [Электронный ресурс]. URL: <https://grans.hse.ru/data/2016/04/22/1130215532/Na-13.5%20%D0%93%D1%80%D0%B8%D1%89%D0%B5%D0%BD%D0%BA%D0%BE.pdf> (Дата обращения: 12.09.2016).

2. Закон РСФСР от 22.03.1991 N 948-1 (ред. от 26.07.2006) "О конкуренции и ограничении монополистической деятельности на товарных рынках"
http://www.consultant.ru/document/cons_doc_LAW_51/

3. Катаева В.И. *Сфера социально-культурных услуг: инновационная матрица.* М.: 2016. 230 с.

4. *О внесении изменений в некоторые акты Правительства Российской Федерации в связи с необходимостью перехода на межведомственное электронное взаимодействие: Постановление Правительства РФ от 19 августа 2011 г. №705*

5. *О мерах по обеспечению перехода федеральных органов исполнительной власти и органов государственных внебюджетных фондов на межведомственное информационное взаимодействие в электронном виде: Постановление Правительства РФ от 28 декабря 2011 г. №1184 (в ред. Постановления Правительства от 22 ноября 2013 № 1056).*

6. *Распоряжение Правительства РФ от 17.11.2008 № 1662-р (ред. от 08.08.2009) «О Концепции долгосрочного социально-экономического развития Российской Федерации на период до 2020 года» (вместе с «Концепцией долгосрочного социально-экономического развития Российской Федерации на период до 2020 года»)*
http://www.consultant.ru/document/cons_doc_LAW_82134/

7. Указ президента РФ № 398 от 8 августа 2016г. «Об утверждении приоритетных направлений деятельности в сфере оказания общественно полезных услуг». [Электронный ресурс]. URL: <http://www.garant.ru/hotlaw/federal/831860/> (Дата обращения 30.09.2016)
8. Указ Президента РФ от 21.08.2012 № 1199 (ред. от 28.12.2012) «Об оценке эффективности деятельности органов исполнительной власти субъектов Российской Федерации»
9. Указ Президента РФ от 28.04.2008 № 607 (ред. от 14.10.2012) «Об оценке эффективности деятельности органов местного самоуправления городских округов и муниципальных районов»
10. Федеральный закон о некоммерческих организациях от 12.01.1996 № 7-ФЗ. [Электронный ресурс]. URL: http://www.consultant.ru/document/cons_doc_LAW_8824/ (Дата обращения 30.09.2016)
11. Федеральный закон "О порядке формирования и использования целевого капитала некоммерческих организаций" от 30.12.2006 N 275-ФЗ (действующая редакция, 2016) http://www.consultant.ru/document/cons_doc_LAW_64939/
12. Федеральный закон РФ от 12.01.1996 N 7-ФЗ «О некоммерческих организациях», http://www.consultant.ru/document/cons_doc_LAW_8824/
<http://base.garant.ru/10105879/>
<http://www.zakonrf.info/zakon-o-nekommercheskih-organizacijah/>
13. Федеральный закон РФ от 03.11.2006 N 174-ФЗ (ред. от 14.06.2011) «Об автономных учреждениях», <https://rg.ru/2006/11/08/zakon-doc.html>
<http://base.garant.ru/190157/>
<http://docs.cntd.ru/document/902012568>
http://www.consultant.ru/document/cons_doc_LAW_63635/
14. Федеральный закон РФ от 1 декабря 2007 г. N 315-ФЗ «О саморегулируемых организациях», http://www.consultant.ru/document/cons_doc_LAW_72967/
<http://auditrf.ru/federalnyy-zakon-o-samoreguliruemy>
<https://rg.ru/2007/12/06/samoreg-dok.html>
15. Федеральный закон РФ от 8 мая 2010 г. N 83-ФЗ «О внесении изменений в отдельные законодательные акты Российской Федерации в связи с совершенствованием правового положения государственных (муниципальных) учреждений» http://www.consultant.ru/document/cons_doc_LAW_100193/
<https://rg.ru/2010/05/12/pravovoe-izmenenie-dok.html>
16. Ходорова Ю. Валовая внутренняя филантропия: анализ взаимосвязи ВВП, налогов и частной благотворительности. Журнал «Филантроп», январь, 2016. [Электронный ресурс]. URL: <http://philanthropy.ru/analysis/2016/01/28/33080/#.V9J5kfmLTdc> (Дата обращения: 18.10.2016).
17. *Reconceptualizing Governance [Реконцептуализованное управление], Discussion Paper 2 / The United Nations. – New York: United Nations Development Programme, 1997. – 93 p. – P. 9.*
18. http://www.economy.gov.ru/minec/activity/sections/socorientnoncomorg/doc20120202_015
19. www.zakupki.gov.ru

20. <http://www.p-cf.org/>

СОЦИАЛЬНАЯ КОМПЕТЕНТНОСТЬ РОССИЙСКОГО ОБЩЕСТВА КАК ФАКТОР ЕГО СОЛИДАРИЗАЦИИ

Келасьев Вячеслав Николаевич

Первова Ирина Леонидовна

Санкт-Петербургский государственный университет

Работа выполнена в рамках гранта РФФИ № 17-03-00859 «Социальная компетентность как фактор интеграции уязвимых групп населения в общество в современной России»

Конфликтность, имеющая место в российском обществе, связана с тем, что составляющие его социальные группы не обладают необходимым уровнем социальной компетентности. Социальные группы и политические партии часто характеризуются выраженным эгоизмом, неуступчивостью, односторонностью интересов, неадекватной социальной рефлексией и отсутствием солидарности. Социальная компетентность формирует ядро общества и проявляется на уровне индивида, социальных групп и общества в целом.

Социальные институты и структуры, призванные принимать эффективные решения, способствующие стабильности функционирования общества, динамике его развития, превенции стагнации и деградации общества, не справляются со своими функциями.

Социальные группы зачастую руководствуются не адекватной, а искаженной социальной рефлексией, в результате чего вырабатываемые ими решения не учитывают возможные социальные последствия, интересы других групп.

Социальная некомпетентность индивида связана с неспособностью семьи, школы справиться с усложнившимися задачами социализации личности в условиях современного общества. Современное рыночное общество продолжает формировать преимущественно индивидуализированных, замкнутых на личном успехе индивидов, неориентированных на солидарность.

Солидарность предполагает общность интересов, убеждений и действий, однако в современной России солидарность на уровне действенности у населения почти утрачена. Важнейшим препятствием для формирования солидарности на современном этапе является выраженное социальное неравенство. Предпосылкой к формированию солидарности является достижение признаваемой большинством членов общества справедливости.

Социальная компетентность на всех трех уровнях позволит выявить причины и факторы, порождающие несправедливость и чрезмерное неравенство в обществе и сможет создать базу для солидаризации в обществе, поскольку она даст возможность адекватно отразить недостатки, упущения, препятствия в развитии общества. Расширяющееся сознание социальных субъектов будет являться базой для объединения действий и развития общности интересов в преодолении неравенства и восстановлении нарушенной справедливости.

КОНФЛИКТЫ В МОЛОДЁЖНОЙ СРЕДЕ

Келасьев Олег Вячеславович

Санкт-Петербургский государственный университет

Молодёжно-подростковая среда современного российского общества характеризуется выраженным конфликтным потенциалом. Часто конфликты вспыхивают без видимых причин, носят иррационально-деструктивный характер и приводят, зачастую, к тяжёлым последствиям.

Молодёжные конфликты могут быть: совпадающими с конфликтами других социальных групп (ресурсные, статусные, ценностные и др.) или специфическими, связанными, например, с возрастным неравенством, борьбой за лидерство, «инновационные конфликты», субкультурные молодёжные конфликты, конфликты, связанные с девиантным поведением (явления социальной патологии в молодёжной среде) и др.

Молодёжные конфликты также можно рассматривать на микро-и макроуровне. Конфликты на микроуровне это традиционный конфликта отцов и детей, в образовательном учреждении (со сверстниками, педагогами), в молодой семье, борьба за статус, лидерство в неформальной группе, социальной и трудовой сфере и т.д.;

Значительное число конфликтов развёртывается в образовательных учреждениях. В этой сфере они развёртываются в системах: «учащийся – учащийся», «учащийся – учитель», «учитель – учитель», «учитель – родитель», «учащийся – родитель (другого учащегося)», «родители – школьная администрация»; «школьная администрация – высшие органы управления образованием» и т.д. Здесь конфликты могут возникать на почве социального неравенства, национальных и этнических различий, семейного неблагополучия и т.д. Участились случаи насилия в системах «учащийся – учащийся», «учащийся – учитель». Школы часто переполнены конфликтами, но при этом руководители как правило стараются скрыть их от общественности, школам важно позиционировать себя в качестве «приличных учреждений», у которых нет особых проблем и острых конфликтов. Т.е. конфликты либо замалчиваются, либо школьная администрация ориентируется на скудный репертуар административных методов «погашения» конфликта. Хотя в последнее время в ряде школ РФ начинают продвигаться инновационные способы разрешения конфликтов в образовательных учреждениях, ориентированные на посредничество, примирение, включение молодых людей в сам процесс урегулирования конфликтов. Например, школьные службы примирения, в которых посредниками выступают сами учащиеся: их девиз - от ненависти, злобы и агрессии к взаимопониманию. Развёртывается восстановительная медиация в школе, программы примирения жертвы и обидчика.

Очевидна необходимость создания служб примирения в учреждениях начального и среднего профессионального образования (лицеи, колледжи) с наличием сложного контингента учащихся. Сложившаяся ситуация требует повышения конфликтологической компетентности педагогов и администраторов через цикл специальных занятий. Накоплен опыт проведения таких занятий.

ЦЕННОСТНЫЕ ОРИЕНТАЦИИ УПРАВЛЕНЧЕСКОЙ ДЕЯТЕЛЬНОСТИ РУКОВОДИТЕЛЕЙ БИЗНЕС-ОРГАНИЗАЦИЙ КАК ФАКТОР СОЛИДАРИЗАЦИИ БИЗНЕС-СООБЩЕСТВА (НА МАТЕРИАЛАХ Г. ВОЛГОГРАДА)

Ким Эльвира Шахретдиновна

В фокусе внимания социологических исследований последних лет по проблеме солидаризации, находятся факторы, влияющие на формирование общности интересов и доверительной совместной деятельности субъектов общества [1 с. 216, 2]. К одному из таких факторов принято относить ценностные ориентации, которые способны объединять различные социальные общности. Руководители бизнес-организаций в контексте данной работы рассматриваются как отдельная социально-профессиональная группа с характерной системой ценностей, позволяющей идентифицировать представителей этой группы в социуме.

С июня по октябрь 2018 г. автором было проведено исследование ценностных ориентаций в структуре управленческой деятельности руководителей бизнес-организаций г. Волгограда при помощи анкетного опроса, в котором приняло участие 450 руководителей. Среди опрошенных большинство являются менеджерами среднего звена (37,6%), приблизительно равное количество респондентов отметили, что они топ-менеджеры (22,1%) и собственники бизнеса (21%), остальные относят себя к числу линейных руководителей (19%).

Кажется логичным, что представители бизнес-сообщества основную ценность своей профессиональной деятельности видят в получении прибыли и дохода (26,9%). Данный вариант был одинаково популярен среди руководителей всех уровней иерархии организации. Интересным представляется тот факт, что топ-менеджеры в большей степени чем кто-либо другие в качестве ценности управленческой деятельности выделяют содействие экономическому развитию страны, а вариант – помощь в решении социальных проблем – имеет одинаковую частоту выбора среди собственников бизнеса, топ-менеджеров и руководителей среднего звена. Анализ полученной информации позволил автору выявить основные ценности управленческой деятельности, такие как профессионализм (71,2%), эффективность (58,8%), ответственность (50%), а также ориентация на клиента (39,8%), законность (31%) и успех (30,2%) на которые в своей деятельности ориентируются большинство руководителей. Важным представляется тот факт, что большинство опрошенных (51,7%) полагают, что бизнес должен решать накопившиеся социальные проблемы в обществе.

Полученные результаты исследования дают автору основания полагать, что общие ценностные представления руководителей бизнес-организаций способны вызывать чувства единства и сопричастности, поддержки и отзывчивости у представителей бизнес-сообщества, а также формируют единое представление о целях и задачах по реализации социальной ответственности перед обществом.

1. Алешина М.В. Социальная сплоченность: концептуализация понятия // Вестник СГТУ. – 2012. - № 1. – с. 216-221.

2. Белоусова Л.А. Корпоративная солидарность в качестве социального капитала общества // Проблемы современной науки и образования. – 2015. - № 10. – с. 105-116.

ВОСПРИЯТИЕ РОССИЯНАМИ КОРРУПЦИИ КАК СОЦИАЛЬНОЙ ПРОБЛЕМЫ

Киселев Игорь Юрьевич

Ярославский государственный университет им. П.Г. Демидова

Зуева Светлана Валентиновна

Коррупция относится в нашей стране к числу актуальных социальных проблем. Так, согласно результатам опроса, проведенного Фондом «Общественное мнение» в марте 2018 г., 75% россиян считают уровень коррупции в нашей стране высоким [2]. Запрос на борьбу с коррупцией также артикулирован. При этом ключевая роль в этом отводится органам государственной власти. Вместе с тем, принятые меры рассматриваются россиянами как неэффективные.

Можем предположить, что повышение эффективности антикоррупционной политики связано с расширением спектра акторов, которые реализуют запрос по устранению несоответствия между актуальным и желательным уровнем коррупции в России. Определение социальной проблемы как требования усилий со стороны общества по устранению нежелательного состояния предполагает участие в борьбе с коррупцией институтов гражданского общества. В связи с этим важно выявить особенности восприятия россиянами коррупции как социальной проблемы, а также - установить готовность принимать участие в реализации антикоррупционной стратегии.

Эмпирическую базу составляют результаты социологических исследований, проведенных в г. Ярославле Институтом развития стратегических инициатив, в 2015 (N = 400) и 2017 (N = 400) гг. Кроме того, использовались результаты опроса экспертов (представители органов государственной власти и местного самоуправления, члены политических партий, члены общественных организаций и др.) [1, 118-126].

На основе анализа полученных результатов выявлены следующие особенности восприятия россиянами проблемы коррупции и антикоррупционной политики.

Установлено, что коррупция воспринимается экспертами и обычными гражданами как источник социальной дезорганизации, однако при этом одновременно наделяется значимыми функциями, которые способствуют адаптации индивидов и социальных общностей. Коррупция продолжает существовать, поскольку она остается функциональной.

Реализация антикоррупционной политики возложена преимущественно на государственные институты. Фактически граждане снимают с себя ответственность за само существование проблемы коррупции и ее решение.

Амбивалентность функций коррупции в сочетании с патерналистскими установками в области решения данной проблемы препятствует реализации эффективной антикоррупционной политики.

Список литературы и источников:

1. Проблемы противодействия коррупции на государственной и муниципальной службе и пути их решения в современной России. 2018. Информационно-аналитические материалы Круглого стола с международным участием. – Ростов-на-Дону: Издательство ЮРИУ РАНХиГС. 128 с.

2. Уровень коррупции в России. События в Дагестане. Будет ли иметь продолжение в других регионах антикоррупционная кампания в Дагестане? 13 марта 2018 г. Доступ: <http://fom.ru/Bezopasnost-i-pravo/13984> (проверено 25.07.2018)

Коррупция относится в нашей стране к числу актуальных социальных проблем. Так, согласно результатам опроса, проведенного Фондом «Общественное мнение» в марте 2018 г., 75% россиян считают уровень коррупции в нашей стране высоким [2]. Запрос на борьбу с коррупцией также артикулирован. При этом ключевая роль в этом отводится

органам государственной власти. Вместе с тем, принятые меры рассматриваются россиянами как неэффективные.

Может предположить, что повышение эффективности антикоррупционной политики связано с расширением спектра акторов, которые реализуют запрос по устранению несоответствия между актуальным и желательным уровнем коррупции в России. Определение социальной проблемы как требования усилий со стороны общества по устранению нежелательного состояния предполагает участие в борьбе с коррупцией институтов гражданского общества. В связи с этим важно выявить особенности восприятия россиянами коррупции как социальной проблемы, а также - установить готовность принимать участие в реализации антикоррупционной стратегии.

Эмпирическую базу составляют результаты социологических исследований, проведенных в г. Ярославле Институтом развития стратегических инициатив, в 2015 (N = 400) и 2017 (N = 400) гг. Кроме того, использовались результаты опроса экспертов (представители органов государственной власти и местного самоуправления, члены политических партий, члены общественных организаций и др.) [1, 118-126].

На основе анализа полученных результатов выявлены следующие особенности восприятия россиянами проблемы коррупции и антикоррупционной политики.

Установлено, что коррупция воспринимается экспертами и обычными гражданами как источник социальной дезорганизации, однако при этом одновременно наделяется значимыми функциями, которые способствуют адаптации индивидов и социальных общностей. Коррупция продолжает существовать, поскольку она остается функциональной.

Реализация антикоррупционной политики возложена преимущественно на государственные институты. Фактически граждане снимают с себя ответственность за само существование проблемы коррупции и ее решение.

Амбивалентность функций коррупции в сочетании с патерналистскими установками в области решения данной проблемы препятствует реализации эффективной антикоррупционной политики.

1. Проблемы противодействия коррупции на государственной и муниципальной службе и пути их решения в современной России. 2018. Информационно-аналитические материалы Круглого стола с международным участием. – Ростов-на-Дону: Издательство ЮРИУ РАНХиГС. 128 с.

2. Уровень коррупции в России. События в Дагестане. Будет ли иметь продолжение в других регионах антикоррупционная кампания в Дагестане? 13 марта 2018 г. Доступ: <http://fom.ru/Bezopasnost-igravo/13984> (проверено 25.07.2018)

ТРАНСФОРМАЦИЯ ОЦЕНКИ СОЦИАЛЬНОГО НЕРАВЕНСТВА В РОССИЙСКОМ ОБЩЕСТВЕ

Киселёва Наталья Ильичична

Финансовый университет при Правительстве РФ

Последнее столетие научные усилия сосредоточиваются на решении социальных проблем, вызванных нарастающими экономическими преобразованиями. При решении социальных проблем предметом особой заботы становится создание гарантий для социальной справедливости, согласование меры труда и меры вознаграждения. Нарастание социальных проблем, конфликтов, вызванных реализацией социально-

экономической политики государства, создает новые конфликты и формирует новые отношения в обществе.

Российское общество всегда находится в состоянии нестабильности, в нем перманентной является борьба между различными социальными группами и институтами, реализующими свои социально-экономические интересы. Разрешение этих конфликтов неоднократно меняло политику путем реформ, преобразований или кардинальных изменений [2].

Так в период СССР патерналистские, иждивенческие и эгалитарные установки заменялись на уравнилельные, реализуемых государством как гарантом соответствующей социальной политики. Надо отметить, что и понятия «социальная справедливость» в научной терминологии не было, так как государство обеспечивало приемлемые условия жизни (бесплатное образование, здравоохранение, отдых, гарантированная занятость и др.). Социальная справедливость была прочно встроено в понятие «социальное государство» и выражалась в недопущении социального расслоения. Согласно Конституции России с 1993 года является социальным государством, но что такое «социальное государство» в современном контексте? Обеспечивает ли социальное государство справедливость и социальное равенство?

Анализ тенденций трансформации социальной политики после распада СССР демонстрирует, что мы имеем дело с иным государством, с другой социальной политикой и другими социальными институтами ее обеспечивающими [4].

С начала 90-х годов активно формируется либеральное законодательство, регулирующее систему пенсионного обеспечения, здравоохранение, образование, жилье, социальную помощь незащищенных слоев населения, выраженное в отстранении государства от социальных обязательств, переложение государственной ответственности на региональный уровень, сокращение доступа к социальным благам. Тем самым повторена тенденция развития европейских социальных реформ 1980-90 гг, в том числе период правления М.Тэтчер в Великобритании [1].

Но население с пониманием отнеслось к новой политике. Так согласно исследованиям начала 90-х годов разница в доходах для почти 1/3 населения считалась обоснованной, необходимой для процветания страны [5], но к концу 90-х общество однозначно негативно стало оценивать ступень социальности государства – только 1/3 поддерживало выбранный курс [6].

Избрание президентом В.В. Путиным вселяло надежды на экономический рост, демократизацию политических институтов, повышение благосостояния населения, майские указы поддерживали оптимизм населения, возрос рейтинг политической лояльности населения [3].

Однако последовательная цепь социальных реформ 2018 года наглядно демонстрирует не готовность населения принять новые реалии. Взращенные на патерналистской идеологии целые поколения россиян систематически попадают в замкнутый круг неоправданных надежд и разочарования. Делегировав полномочия реализации социальной политики государству, россияне не заметили своего положения заложника. Снижение доверия социальным институтам является свидетельством низкой социальной грамотности и отсутствием механизмов формирования жизненного и трудового потенциала населения.

1. Данилова Е.Н. Трансформации социальной политики и дискурса социальной справедливости в России // Мир России – 2018 – № 2 - С. 36-52.
2. Заславская Т.И., Рывкина Р.В. Социология экономической жизни. Очерки теории. Новосибирск: Наука. Сибирское отделение, 1991. С. 59—61.

3. Левада-Центр. Пресс-выпуск «Политические взгляды россиян» от 23.08.2013 г.
4. Силласте Г.Г. Экономическая социология: учебное пособие / Г.Г. Силласте. - 2-е изд. перераб. и доп. - М.: Альфа-М: ИНФРА-М, 2017г. – 480 с.
5. Хахулина Л.А., Саар А., Стивенсон С.А. Представление о социальной справедливости в России и Эстонии: сравнительный анализ // Мониторинг общественного мнения. – 1996- № 6. - С. 19–25.
6. Хахулина Л.А. Динамика оценок населением России справедливости и несправедливости неравенств, сложившихся в 90-е годы. – М.: НИУ ВШЭ, 2004 / http://www.hse.ru/data/650/313/1234/2004_01_20.pdf

СОЦИАЛЬНОЕ ПАРТНЕРСТВО КАК ЭФФЕКТИВНЫЙ МЕТОД РАЗРЕШЕНИЯ СОЦИАЛЬНО-ТРУДОВЫХ КОНФЛИКТОВ

Ковалева Елена Олеговна

ФГБОУ ВО "Тверской государственный технический университет"

Мамедова Эльмира Мамедовна

Аннотация. В статье социальное партнерство рассматривается как эффективный метод разрешения трудовых конфликтов. Приведены результаты прикладного социологического исследования, проведенного с целью анализа представлений работников ФГБОУ ВО «Тверской государственный технический университет» о системе социального партнерства в учреждении.

Ключевые слова: социально-трудовые конфликты, социальное партнерство.

Современное общество характеризуется качественно новыми социально-трудовыми отношениями, способствующими росту социальной напряженности. Трудовые споры и конфликты сопровождаются столкновением разнонаправленных интересов, взглядов по поводу социально-трудовых отношений и условий их обеспечения. Субъектами данного вида конфликтов выступают работники, работодатели и представители их интересов. Социально-трудовые права работников и работодателей защищают профсоюзы и объединения работодателей, а институт социального партнерства содействует упорядочиванию и стабилизации социально-трудовых отношений в современной организации [1].

В сфере образования социальное партнерство базируется на идее добровольного и взаимовыгодного сотрудничества для решения общих задач. В ФГБОУ ВО «Тверской государственный технический университет» («ТвГТУ») основополагающим источником регулирования отношений, связанных с деятельностью университета, является его Устав, в котором приведены основные гарантии прав работников на локальном уровне, а также формируются компетенции представительных органов работников и работодателей. Кроме того, важную роль в системе социального партнерства выполняет конференция работников и учащихся [2].

Основной целью первичной профсоюзной организации ТвГТУ является представительство, а также защита индивидуальных и коллективных социально-трудовых, профессиональных прав и интересов работников университета в процессе взаимодействия с администрацией вуза, органами государственной власти и местного самоуправления.

Подтверждением того, что социальное партнерство является эффективным методом разрешения социально-трудовых конфликтов, являются и результаты прикладного социологического исследования, проведенного в ФГБОУ ВО «ТвГТУ».

Объектом исследования выступили сотрудники разных возрастных групп, категорий профессий и имеющие различный стаж работы.

В ходе исследования было установлено, что коллективный договор как элемент социального партнерства помогает защищать социально-трудовые права работников, т.к. налагает дополнительные обязанности на работодателя, кроме требований ТК РФ, что подтверждает гипотезу о социальном партнерстве как гарантии защиты социально-трудовых прав. Кроме того, респонденты осведомлены о том, что представители работников, состоящие в профкомах факультетов, на заседаниях профсоюза обсуждают и разрешают трудовые споры; и в случае необходимости работники могут обратиться в комиссию по трудовым спорам. Сотрудники, принимающие участие в заседаниях комиссии по решению трудовых споров, отмечают, что обсуждаемые проблемы всегда решаются. Однако, информации о вопросах, затрагивающих интересы работников, поступающей от руководителей и коллег, а также от профкома зачастую недостаточно. В случаях, когда сотрудники вуза обращались к помощи профсоюза, их заявки и претензии были рассмотрены и права заявителя соблюдены. Это подтверждает эффективность обращения сотрудников за помощью в профсоюз для отстаивания своих прав. Таким образом, недостаточная информированность сотрудников о возможностях участия в разрешении трудовых споров и конфликтов, а также о деятельности профсоюза являются основной проблемой для использования социального партнерства в целях разрешения социально-трудовых конфликтов [3].

Проблемы, связанные с организацией социального партнерства в ТвГТУ инициируют разработку рекомендаций по вовлечению сотрудников в данный процесс. Для этого, в первую очередь, необходимо наладить систему информирования сотрудников о процессах, происходящих в организации; проводить брифинги с представителями профсоюзов, проводить опросы мнения сотрудников и исследовать их установки [3]. Выполнение данных рекомендаций позволит создать в вузе благоприятные условия для формирования социально-трудовых отношений без противоречий, конфликтов и напряженности.

1. Трудовой кодекс РФ: федер. закон от 30 декабря 2001г. № 197-ФЗ // Собрание законодательства РФ. – 2002. – № 1 (ч. 1), ст. 3.
2. Устав федерального государственного бюджетного образовательного учреждения высшего образования «Тверской государственный технический университет» (новая редакция) г. Тверь 2015 год [Электронный ресурс]. – URL: http://www.tstu.tver.ru/sveden/files/Ustav_21.10.2015.pdf
3. Ковалева Е.О., Мамедова Э.М., Ковалев А.А. Участие сотрудников вуза в управлении как форма социального партнерства // Материалы Всероссийской научной заочной конференции «Образование в XXI веке». – Тверь: ООО «СФК-Офис», 2017. – С. 196–203.

ВОСПРИЯТИЕ КОРРУПЦИИ В РОССИЙСКОМ ОБЩЕСТВЕ КАК ИНДИКАТОР КОНФЛИКТНОСТИ

Ковтун Екатерина Андреевна

СПб ГБУ "ЦСРиДи Кировского района"

Измерение коррупции через её восприятие общественным сознанием позволяет через восприятие как косвенный показатель определить «реальный» уровень распространенности коррупции, а также конфликтности между обществом и

политическими элитами. При этом сами коррупционные практики могут рассматриваться как один из факторов эскалации этого конфликта [1, 85].

В рамках функционального подхода коррупция порой выступает в качестве механизма урегулирования, способствующего снятию институционального напряжения при переходе к новым нормам. Неформальные институты и практики оказываются более устойчивыми к изменениям и даже могут деформировать новые институты под свои требования. При этом акторы в рамках социальных отношений в условиях высокой неопределенности стремятся любыми средствами минимизировать эту неопределенность [2], инструментом снятия неопределенности и сопротивления новым нормам может выступать коррупция.

В общественном мнении «коррупция» зачастую воспринимается значительно шире, чем определено в законодательстве [3, 177-189], и охватывает не только борьбу с коррупционными преступлениями, но и решение проблем, порождающих коррупцию.

Материалы эмпирического исследования проведенного среди жителей г. Санкт-Петербург (телефонный опрос, проведенный в 2017 г. с использованием оборудования ресурсного центра Научного парка СПбГУ Социологические и интернет исследования, в рамках проекта на тему: «Проблема коррупции в массовом сознании россиян», объем выборки 1100 человек) [4] показывают, что наблюдается вероятность перехода в восприятии коррупции как девиации к её восприятию как допустимого явления (приемлемой практикой её считают 37% респондентов), низкий уровень доверия к власти (34%), недооценка степени опасности коррупции (36% считают антикоррупционную политику первоочередной задачей), что может выступать в качестве конфликтогенных факторов в российском обществе.

Можно сказать, что отношение к коррупции выступает своеобразным маркером социального «здоровья» общества и показателем, определяющим уровень эффективности антикоррупционной политики и её поддержки среди общества. Антикоррупционная политика должна найти баланс между краткосрочными мерами, дающими быстрый эффект по выявлению коррупционных правонарушений и снижению уровня коррупции, и мерами, направленными на формирование антикоррупционного мировоззрения общества (пропагандистские, просветительские), а также закрепление антикоррупционных социальных установок в общественном сознании, что, безусловно, потребует времени, но в то же время обеспечит базу для эффективной антикоррупционной политики в долгосрочном периоде.

1. Епархина О.В. Коррупция как фактор развития латентных конфликтов // *Конфликтология*. 2013. — № 1. — С. 81-91.
2. Норт Д. Институты, институциональные изменения и функционирование экономики. — М.: Фонд экономической книги «Начала». 1997. — 180 с.
3. Римский В. Л. Системность российской коррупции и возможности противодействия ей // *Материалы Всероссийской научной конференции «Государственная политика противодействия коррупции и теневой экономике в России» (Москва, 6 июня 2007 г.)* — М., Научный эксперт, 2007. — С. 177-189.
4. Социологи СПбГУ: петербуржцы считают СМИ самыми эффективными борцами с коррупцией // *СПбГУ*. URL: <https://spbu.ru/press-center/press-relizy/sociologi-spbgu-peterburzhcy-schitayut-smi-samyimi-effektivnymi-borcami-s> (дата обращения: 20.09.2018).

ИГРОВОЙ КОМПОНЕНТ МОЛОДЕЖНОГО ПРОТЕСТА

Козлов Анатолий Александрович

Санкт-Петербургский государственный университет

Исследование выполнено при финансовой поддержке РФФИ в рамках научного проекта № 18-011-00477 «Социологический анализ протестного потенциала российской студенческой молодежи»

Увы, протестная активность в современной России безусловно растет. По крайней мере ощутимо напоминает о себе. Нас же привлекает протестная активность молодежи, то есть студентов и школьников. Это специфический контингент по сравнению со взрослым населением. Во-первых, его характеризует экономическая зависимость от старших, в первую очередь от родителей. Особенно это касается учащихся старших классов школ. Но и студенты не исключение. Во-вторых, незавершенность жизненно-подготовительного цикла. В-третьих, разная степень организации. Если студенты представляют относительно сплоченную группу, имеют свои организации, то школьники объединены через социальные сети. И то с большими оговорками. Кроме того, не следует забывать, что молодые люди этих возрастов, конечно, не представляют собой самостоятельной социальной силы, что подтверждено многими исследованиями. Хотя, в свое время (в 60-70 годы прошлого века), рассуждения о молодежи, как о едва ли не революционной силе общества, встречались довольно часто. Значит, молодежь может выступить только как сопутствующий компонент протеста.

В современной литературе можно встретить достаточно развернутый перечень факторов, влияющих на активность молодежи. Условно и по традиции можно выделить политический, экономический, социально-нравственный и психологический аспекты. Однако при ближайшем рассмотрении политический и экономический факторы явно отходят на задний план. Зато социально-нравственный и психологический выходят в первые порядки. Это и особенности молодежного возраста, стремление к самостоятельности, обостренное чувство справедливости, стремление проявить себя и т.д. Словом, все то, что уже описано исследователями разных школ и направлений, как у нас, так и за рубежом.

Однако, один срез проблематики молодежного протеста все-таки выпадает из внимания специалистов. Прежде всего, это характерное для детского и молодежного возраста игровое сознание. Так, исследователями замечено продление детско-юношеского возраста, а значит и психологии до 25-26 лет. Но это значит, что и свойственный этому периоду инфантилизм, усиленный к тому же виртуализмом, совершенно не знакомым молодым еще четверть века назад, и жизнью в потребительском обществе, будет лишь закрепляться и превращаться в достаточно влияющую на формирование личности силу. Но также и сниженным чувством ответственности. Отметим, что многие необычные, на первый взгляд, проявления поведения отдельных групп молодежи, имеют в общем-то сходную природу. Будь то спонтанное участие в протестных акциях, конечно же, не ими организованных, или езда на крышах поездов и электричек метро или что-нибудь иное. И оценочные суждения молодых людей очень схожи – одни словом, «круто!»

Тем более, что мы ощущаем усиление игрового компонента в сознании и поведении, хотя не можем почти ничего сказать о его масштабах и следствиях, коих множество.

Поэтому следует быть осторожными в оценках фактов поведения молодых людей, особенно, как проявления гражданственности, что свойственно оппозиционной части

взрослого социального спектра, так же, как и проявления экстремизма, что свойственно традиционно консервативной части, особенно властных структур.

Тем более, что склонны к проявлению такового очень немногие. И поэтому масса в несколько сотен человек – участников той или иной акции не должна смущать. По данным наших многолетних исследований и наблюдений таких не более 3-5%. В более критические периоды к ним могут присоединяться до 8-10%. Половина же молодых людей просто равнодушны к протестным акциям. А хотели бы даже разогнать выступающих 15% опрошенных.

Возвращаясь к тезису об усилении игровой компоненты в сознании и поведении молодежи, хотелось бы обратить внимание на то, что у нас в целом отсутствует как стратегия воздействия на данный феномен, так и представления о способах его профилактики. Хотя система работы с молодежью, особенно за последнее десятилетие, существенно продвинулась вперед.

Ясно одно, что феномен игрового сознания сегодня и завтра будет неотъемлемым элементом сознания и поведения молодежи. Но интересно, в каких формах и в каких видах он трансформируется в сознание и поведение взрослых спустя некоторое (кстати, очень короткое) время. И что мы со всем этим будем делать. Вопросы остаются открытыми.

КОНФЛИКТ ИНТЕРЕСОВ НА ГОСУДАРСТВЕННОЙ СЛУЖБЕ ПЕРМСКОГО КРАЯ: МЕТОДЫ ПРЕДОТВРАЩЕНИЯ И УРЕГУЛИРОВАНИЯ

Колдушко Анна Анатольевна

Пермский национальный исследовательский политехнический университет

Проблематика конфликта интересов на государственной службе интенсивно обсуждается в научном сообществе [См., например: 1,2,3,4]. Принято считать, что именно конфликт интересов лежит в основе коррупционного поведения государственных служащих. Законодатель определяет конфликт интересов как ситуацию, при которой личная заинтересованность (прямая или косвенная) лица, замещающего должность, замещение которой предусматривает обязанность принимать меры по предотвращению и урегулированию конфликта интересов, влияет или может повлиять на надлежащее, объективное и беспристрастное исполнение им должностных (служебных) обязанностей (осуществление полномочий)[5]. Как видим, в основе конфликта интересов лежит личная заинтересованность. Комплекс предпосылок возникновения конфликта интересов исследователи определяют совокупностью негативных факторов: несовершенством нормативно-правовой базы, правовых механизмов обнаружения, предотвращения и урегулирования конфликта интересов, а также отсутствием научно-методической базы для исследования этого феномена [6, 29].

Кадровые службы, отделы, занимающиеся вопросами профилактики коррупции на государственной гражданской службе, в таких условиях вынуждены заполнять лакуны нормативно-правовой базы, формировать собственные «правила игры» в рамках обозначенного поля.

В Пермском крае функции по профилактике коррупционных и иных правонарушений, а также функции по обеспечению содействия реализации губернатором Пермского края полномочий в сфере противодействия коррупции в Пермском крае возложены на администрацию губернатора Пермского края, в составе которой создано структурное подразделение - отдел по профилактике коррупционных и иных правонарушений департамента государственной службы и профилактики коррупции администрации губернатора Пермского края. В сфере осуществления функций органа Пермского края по профилактике коррупционных и иных правонарушений, в том числе

принимает меры по выявлению и устранению причин и условий, способствующих возникновению конфликта интересов при осуществлении полномочий лицами, замещающими государственные должности Пермского края, для которых федеральными законами не предусмотрено иное, и при исполнении должностных обязанностей гражданскими служащими [7]. В рамках реализации этой функции отделом по профилактике коррупционных и иных правонарушений была разработана карта аффилированности при исполнении должностных (служебных) обязанностей гражданских служащих Пермского края. Она представляет собой информационную таблицу, представляющую собой перечень аффилированных лиц по различным категориям (близкое родство, близкое свойство, близкие отношения) с указанием персональных данных этих лиц, указанием источников получения информации об аффилированности (социальные сети, ЕГРЮЛ, ЕГРИП, ФНС и проч.). При этом выделены 2 группы риска: первая – предпринимательская деятельность, вторая – иные виды деятельности. Карта аффилированности используется при проверке гражданского служащего на возможные ситуации конфликта интересов: участие в закупках, грантах, заключении договоров (контрактов), получение субсидий, дотаций, иных преференций имущественного характера, участие в деятельности коллегиальных (экспертных) органов, некоммерческих организациях и др.

Таким образом, подобные карты позволяют отслеживать контакты гражданских служащих на уровне государственного органа, минимизировать возможность возникновения конфликта интересов.

1. Кабашов С.Ю. *Урегулирование конфликта интересов и противодействие коррупции на гражданской и муниципальной службе: теория и практика: учебное пособие для вузов / С. Ю. Кабашов. - Москва: ИНФРА-М, 2015.*
2. Ахметова Н.А. *Конфликт интересов на государственной службе // Власть. 2013. №12. С. 124-127.*
3. Шилкин А.М. *Оптимизация механизмов урегулирования конфликта интересов на государственной гражданской службе // Управление в современных системах. 2014. №2. С. 18-27.*
4. Зеленкин В.Л. *О профилактике коррупции в сфере государственной службы // Виктимология. 2014. №2. С.59-62.*
5. *Федеральный закон 273-ФЗ «О противодействии коррупции»*
6. Костюнина О.В. Елизарова И.А. *Препятствия выявления и устранения конфликта интересов на государственной гражданской службе и муниципальной службе // Сибирский юридический вестник. 2018. № 2(81). С. 28-34.*
7. *Распоряжение руководителя администрации губернатора Пермского края от 9 июля 2015 года № СЭД-01-36-ра-77 «Об утверждении положения о департаменте государственной службы и профилактики коррупции администрации губернатора Пермского края».*

ЭЛЕКТРОННОЕ УПРАВЛЕНИЕ ПРИ ПРЕДОСТАВЛЕНИИ ГОСУДАРСТВОМ ОБРАЗОВАТЕЛЬНЫХ УСЛУГ

Корытникова Надежда Владимировна

Харьковский национальный университет имени В.Н. Каразина

Тарасова Екатерина Олеговна

Современный этап выхода Украины на новый формат государственного управления, демократизации общества, гуманизации высшей школы, требует переосмысления самой парадигмы высшего образования. Сейчас каждый человек, является пользователем сети Интернет, способен получить любую информацию на более высоком уровне. Именно в это время в традиционный образовательный процесс включаются инновационные педагогические технологии [1], внедряются новые механизмы публичного управления образованием, оно становится более открытым и общедоступным. Не менее важным является внедрение ИКТ в контексте попытки преодоления коррупции в учебных заведениях страны [2]. Так, каждый гражданин Украины с целью поступить в вуз должен сдать внешнее независимое оценивание (далее ВНО). Для осуществления обязательных действий по подготовке к ВНО абитуриент обращается к нескольким электронным сервисам:

1. Интернет-представительство Украинского центра оценивания качества образования – содержится электронная форма регистрации для участия в тестировании (<http://testportal.gov.ua/>).

2. «Вступ 2018» - информация про конкурсные предложения, рейтинговые списки, рекомендации к зачислению и зачисление на обучение для получения высшего образования (<https://vstup.edbo.gov.ua>).

3. Реестр субъектов образовательной деятельности – информация про учреждения высшего и профессионального (профессионально-технического) образования (<http://registry.edbo.gov.ua/>).

В первую очередь они разрабатывались, чтобы максимально исключить человеческий фактор из процесса распределения по пунктам сдачи итогового тестирования, из проверки зачетной работы, то есть результат ВНО является финальной оценкой знаний выпускников общеобразовательных школ и можно считать её полностью беспристрастной.

Кроме непосредственно проверки внешнего независимого оценивания, электронное управление позволяет получить любую интересующую и полезную информацию, касающуюся предоставления государством образовательных услуг в виде ВНО, а именно:

- проверка уровня усвоения знаний учащихся как таковых,
- составление и использование банка тестовых заданий,
- помощь в выборе высшего учебного заведения по определенному профилю,
- общая информация о порядке проведения, обработки и обнародования результатов итогового тестирования,

- правила приема документов, обработки информации, дополнительных баллов и основных правилах вступительной компании и т.д.

Сейчас, когда основным ресурсом будущего информационного и научно-промышленного прогресса является нынешние студенты, проблема открытого доступа к текущей информации по управлению образованием и внедрение электронного управления современным образованием становится еще более актуальной. Однако, важно законодательно закрепить статус инновационных ресурсов электронного управления, поскольку именно это является двигателем прогресса современного общества.

1. Коротникова Н. В. Виртуализация образовательных практик в системе электронного обучения / Н. В. Коротникова // Вестник Харьковского национального университета имени В.Н. Каразина. — 2014. — № 1122 : Сер. Социологические исследования современного общества: методология, теория, методы. — Выпуск 33. — С.100–107.
2. Коротникова Н. В. Проекты электронного правительства для профилактики коррупционных правонарушений в сфере государственного управления / Н. В. Коротникова // Профилактика коррупционных правонарушений : тез. докл., г. Харьков, 17 апр. 2015 г. — Харьков, 2015. — С. 119–125.

КОНФЛИКТНОСТЬ ПРОТЕСТНОЙ ДЕЯТЕЛЬНОСТИ МОЛОДЕЖНЫХ ОБЩЕСТВЕННЫХ ОРГАНИЗАЦИЙ

Костенко Валерий Валерьевич

Академия ФСО России

Происходящая в современной России социальная и экономическая дифференциация молодежи, распространение в молодежной среде как крайне правых, так же и крайне левых убеждений, различных направлений экстремизма, девиантных молодежных субкультур, кризис идентичности и, как следствие, невозможность определить четкую гражданскую позицию, зачастую приводит молодежь к участию в протестной деятельности во всем многообразии ее форм, в том числе и конфликтных.

«К сожалению, на волне кризиса остается актуальным ряд проблем, которые мы не смогли решить раньше, — имею в виду и конфликтность, и агрессивность, и преступность, и экстремизм, и национальную нетерпимость в молодежной среде. Все это, к сожалению, есть, и нельзя не обращать на это внимания», - отметил В.В. Путин [1].

В настоящее время, свои мысли, интересы, требования молодежь как правило старается выражать, объединяясь в различные молодежные общественные организации, а развитие гражданского общества, демократии и гласности сделало процессы создания молодежных общественных организаций (далее МОО) массовыми. При этом, спектр существующих МОО достаточно широк и включает в себя как легальные, так и полуполигальные, а иногда и официально запрещенные организации. Однако, несмотря на официальное запрещение, многие из указанных организаций продолжают нелегальную деятельность. Кроме того, существует целый ряд МОО, деятельность которых имеет конфликтный, деструктивный характер, поскольку оказывает негативное влияние на нарушение стабильности общественного развития. К ним следует отнести: неофашистские группировки, левацкие антифашистские группировки (антифа), движения скинхедов и футбольных фанатов и другие.

Как правило, конфликтной протестной деятельностью занимаются МОО, которые позиционируют себя как оппозиционные. Примерами подобных МОО могут служить как запрещенная по решению суда Национал-большевистская партия (НБП) [2], проводящая многочисленные протестные действия, в том числе получающие широкий общественный резонанс (например, захват здания Министерства финансов РФ и офиса компании «Сургутнефтегаз» в 2006 г.[3]), незарегистрированная МОО «Левый фронт» и ее участие в широко освещаемом «Болотном деле», когда во время акции протеста - «Марша миллионов» [4] 6 мая 2012 года между активистами МОО «Левый фронт» и других оппозиционных МОО и сотрудниками правоохранительных органов произошли массовые столкновения, имелись пострадавшие и был нанесен значительный материальный ущерб, так и вполне официальный Союз коммунистической молодежи РФ (СКМ РФ),

проводящий совместно с Коммунистической партией РФ (КПРФ) многочисленные, часто конфликтные протестные действия.

Конфликтностью своей протестной деятельности отличаются также экологические МОО, например, молодежное экологическое движение «Местные». При этом, следует признать, что проводимая ее членами протестная деятельность (в том числе и конфликтная), во многих случаях способствует обращению органов государственной власти на экологические проблемы, которые остаются без разрешения на протяжении долгого времени и напрямую влияют на медицинское и социальное здоровье граждан.

Отдельно необходимо остановиться на конфликтности протестной деятельности молодежных фанатских МОО. Примером могут служить события на Манежной площади [5] 11 декабря 2010 года, когда митинг, посвященный памяти погибшего болельщика «Спартака» Егора Свиридова, на который собрались по разным данным от 5 до 50 тысяч человек, перерос в беспорядки в центре г. Москвы, сопровождавшиеся массовыми погромами и столкновениями с правоохранительными органами, в результате которых десятки человек пострадали, сотни были задержаны, и был нанесен большой материальный ущерб. Кроме того, прошедшие беспорядки спровоцировали серию массовых митингов и уличных столкновений в различных городах ЦФО.

В заключении следует сказать о необходимости и важности постоянного мониторинга конфликтной протестной деятельности МОО со стороны органов государственной власти и управления, занимающихся разработкой государственной молодежной политики и обеспечением безопасности государства. Это позволит своевременно реагировать (а при необходимости и пресекать) проявления конфликтной протестной деятельности, не допуская до открытых конфликтов и массовых противоправных действий. И одновременно, это даст возможность оказывать государственную поддержку в развитии МОО, деятельность которых (в том числе и протестная) носит конструктивный характер, направлена на дальнейшее развитие в нашей стране молодежной инициативы и открытого гражданского общества, что является детерминантой социально-политического развития современной России.

1. Владимир Путин о молодежной политике и Года молодежи в России - Форум: [Электронный ресурс] // АМО ВОО «МОЛОДАЯ ГВАРДИЯ ЕДИНОЙ РОССИИ» Copyright MyCorp@2014. URL: <http://molgvard.uzoz.ru/forum/8-18-1>. (Дата обращения: 02.10.2018)
2. Единый федеральный список организаций, признанных террористическими Верховным Судом Российской Федерации [Электронный ресурс] // Национальный антитеррористический комитет URL: <http://nac.gov.ru/document/832/edinyi-federalnyi-spisok-organizatsii-priznannykh-terroristicheskimi-verkhovnym-sudom-r.html> (Дата обращения: 01.10.2018). Перечень некоммерческих организаций, в отношении которых судом принято вступившее в законную силу решение о ликвидации или запрете деятельности по основаниям, предусмотренным ФЗ "О противодействии экстремистской деятельности [Электронный ресурс] // Национальный антитеррористический комитет URL: <http://nac.gov.ru/document/1500/perechen-nekommercheskikh-organizatsii-v-otnoshenii-kotorykh-sudom-prinyato-vstupivshe.html> (Дата обращения: 01.10.2017)
3. [Электронный ресурс] URL: <https://korrespondent.net/world/165108-v-rossii-nacboly-zahvatili-ministerstvo-finansov> (Дата обращения: 01.10.2018).
4. [Электронный ресурс] URL: <https://tass.ru/info/885791> (Дата обращения: 01.10.2018).

5. [Электронный ресурс] URL: <https://www.the-village.ru/village/people/people/106015-manezh> (Дата обращения: 01.10.2018).

ВЗАИМОДЕЙСТВИЕ ПРЕПОДАВАТЕЛЬСКОГО СООБЩЕСТВА ВЫСШЕЙ ШКОЛЫ И СУБЪЕКТОВ УПРАВЛЕНИЯ: СОЛИДАРНОСТЬ ИЛИ КОНФЛИКТ

Костина Наталия Борисовна

РАНХиГС, Уральский институт управления

Дуран Татьяна Валентиновна

Скоробогатская Наталья Александровна

Развитие высшей школы является одним из стратегических интересов и для органов власти, и для вузовского сообщества. Участие общественности в лице сообщества преподавателей и студентов не только в реализации, но и в разработке образовательной политики – фактор влияния на решение накопившихся в высшей школе проблем. Нерешенность на сегодняшний день этих проблем обусловлена, прежде всего, централизацией управления высшим образованием. Необходимость государственно-общественного управления отечественным образованием – идея не новая, она высказывалась еще на Всесоюзном съезде работников образования в 1988 г., на котором говорилось о создании государственно-общественной системы управления образованием. Однако решение этой задачи на практике и по сей день остается желаемым, но не реализованным.

Создание и функционирование такой системы в развитых странах – реальный процесс, выражающийся в привлечении к управлению образованием различных слоев общественности и осуществляемый по направлениям: децентрализация управления вузами; развитие университетского самоуправления; повышение общественного статуса профессорско-преподавательского состава; расширение студенческого самоуправления.

Политика относительно высшей школы может быть либеральной или центристской. В свою очередь, последняя может быть представлена двумя вариантами: патерналистским и авторитарным. (Это некие идеальные модели, а не конкретное описание практики управления образованием в той или иной стране, поскольку в рамках каждой модели могут быть свои варианты). Либеральная модель характеризуется предоставлением вузам значительной самостоятельности в принятии решений в сферах: внутренняя организация, подбор кадров и управление кадровыми ресурсами, управление финансами, академические отношения.

Авторитарная и патерналистская модели различаются тем, что для первой характерна регламентация не только полномочий, связанных с правами деятельности, но и с технологиями их реализации. Вуз в этом случае реализует государственную политику, но не участвует в ее разработке. Инструментами жесткой регламентации выступают различные процедурные регламенты и подзаконные акты, подробная отчетность перед Министерством по различным направлениям деятельности. В настоящее время в Российской Федерации, несмотря на отдельные исключения, доминирует авторитарная модель образования, которая сводит вузовскую автономию к самостоятельному осуществлению государственной политики, нежели к ее разработке и участию в принятии решений. Этот вид авторитаризма можно определить как косвенный, поскольку формально автономия вуза не отрицается, но фактически ограничивается. Господство такой модели управления российской высшей школой препятствует функционированию и развитию высшего образования на основе солидарности и создает почву для возникновения скрытых конфликтов.

ПОСТСТРУКТУРАЛИЗМ И ПОНЯТИЕ ИНДИВИДУАЛЬНОСТИ. ВОЗМОЖНО ЛИ "ОБРЕТЕНИЕ СЕБЯ" В 21 ВЕКЕ?

Костромина Александра Владимировна

СЗИУ РАНХиГС

Понятие индивидуальности зарождается ещё в Древней Греции. О ней размышляют атомисты, натурофилософы, софисты, но в целом философия того времени была направлена на изучение «внешнего», его природы и процессов в ней, а человек при этом оставался лишь инструментом познания.

Внимание непосредственно к человеку развивается в эпоху Возрождения. Возникает понятие «гуманизм». В эту эпоху человек становится творцом, мануфактурщиком, торговцем, скульптором- деятелем, необходимым обществу. Человек творит и создаёт, подобно богу, но индивидуальностью так и не является. Такое положение человека «полезного обществу» укрепляется до второй половины 20 века. «Знание» и «общество» превращаются в единую систему, и рассматриваются только с точки зрения целостной структуры.

Переход от структуры к постструктурализму.

Понятие индивидуальности в рамках идеи постструктурализма раскрывает социолог Мишель Фуко. Он говорит о естественном переходе от рассмотрения структуры к рассмотрению частного. [3] Но о том, что же такое, это «частное» Фуко задумывается позже, переходя к «философии спасения».

Фуко предполагает человека как существо изменяющееся, и изменяющееся прежде всего благодаря мышлению. Истинное мышление по Фуко- это всякий раз новое мышление, что правильная мысль делает невозможным мыслить по-старому. Именно такого рода мышление ведет к преодолению социальной и исторической обусловленности [1], а значит ведет к формированию индивидуальности? Ведь именно преодоление общественного- проявление индивидуального. Но проблема современности заключается в том, что обществом индивидуальность активно пропагандируется, и границы между «проявлением себя» и «социальной обусловленностью» при этом стираются. Ты социально обусловлено проявляешь себя, то есть не проявляешь. Замкнутый круг. Но если именно мышление ведет к развитию индивидуальности, то в современном обществе нужно пропагандировать не саму индивидуальность, а способы мышления, его непрерывное развитие в разных направлениях.

В современных условиях человек не мыслит, а скорее метается от одного к другому в быстроменяющейся, перенасыщенной информацией среде. «Необходимым условием общественной активности личности, утверждает теперь Фуко, является внимательное выслушивание истории и общественной реальности, чтобы понять, как и в каком направлении действовать. Только в этом случае можно надеяться вписаться в ход истории и повлиять на нее» [2]. Современному человеку необходимо посмотреть на ту структуру, в которой он живет со стороны, а не быть участником «всего и сразу». Тогда возникнет анализ, мышление и как следствие- индивидуальность.

1. Разин В.М. Культурология. М., 2003

2. Табачникова С. Мишель Фуко: историк настоящего // Фуко. Воля к истине. По ту сторону знания, власти и сексуальности. М., 1996.

3. Фуко М. Надзирать и наказывать. Рождение тюрьмы. М., 1999

УПРАВЛЕНИЕ КОНФЛИКТАМИ В МОЛОДЕЖНОЙ СРЕДЕ В САНКТ- ПЕТЕРБУРГЕ

Крайнова Олеся Сергеевна
Аллахвердова Ольга Викторовна

Работа выполнена в рамках гранта РФФИ № 17-03-00859 «Социальная компетентность как фактор интеграции уязвимых групп населения в общество в современной России»

Молодежь, как наиболее активная часть общества, зачастую оказывается в эпицентре конфликтных взаимодействий. Не всегда молодые люди имеют достаточную компетентность для конструктивного разрешения конфликта. Именно поэтому развитие системы управления конфликтом в молодежной среде является чрезвычайно значимой задачей для формирования гуманного, безопасного для молодежи и будущих поколений.

Управление конфликтом включает в себя воздействие на конфликт на любом из этапов его развития: предупреждение, стимулирование, регулирование, разрешение, организация постконфликтного взаимодействия.

Результат экспертного опроса (с участием представителей государственных, коммерческих и некоммерческих организаций) позволил выделить направления, в которых осуществляется деятельность по управлению конфликтом в настоящий момент.

Профилактика конфликта во всех представленных учреждениях, в целом, является схожей: основным методом профилактических воздействий эксперты назвали информирование. Также к программам профилактики отнесли программы организации досуга, непосредственное проведение медиаций, предоставление бесплатных услуг психологов и конфликтологов, проведение исследований для выявления потребностей молодых людей, проведение программ, повышающих социальную и конфликтологическую компетентность.

В рамках стимулирования конфликта организации проводят ролевые и деловые игры (как возможность создания управляемого конфликта), конкурсы и соревнования, позволяющие молодым людям получить навыки честной конкуренции.

Работа с уже возникшим конфликтом также имеет схожие направления: в основном, сюда входит проведение медиаций и конфликтологических консультаций.

Работа с постконфликтом представлена отслеживанием (насколько это возможно) соблюдения сторонами условий соглашения, реже – отслеживание динамики изменения ситуации. При этом, наиболее разнообразную работу с ситуацией постконфликта проводят некоммерческие организации.

В отношении взаимодействия организаций, осуществляющих деятельность по управлению конфликтом в среде молодежи, выявился низкий уровень взаимодействия. Это обусловлено, в частности, большим количеством мифов о деятельности других служб, а также в низкой заинтересованности в сотрудничестве (до сих пор существует мнение, что необходимо бороться за «место под солнцем» и вмешательство сторонних организаций может отобрать клиентов). Наиболее осведомлены и ориентированы на сотрудничество некоммерческие организации.

Стоит отметить, что методы, с помощью которых происходит управление конфликтом на данный момент, не являются достаточными для полноценной работы по управлению конфликтом. Также отсутствие взаимодействия между организациями и отсутствие четкой структуры осуществления управленческой деятельности не позволяет говорить о наличии системы управления конфликтом.

Таким образом, существующие на данном этапе формы управления конфликтом носят стихийный, несистемный характер и нуждаются в структурировании.

САМООРГАНИЗАЦИЯ МОЛОДЁЖИ В ДЕВИАНТНОМ ИНТЕРНЕТ- СООБЩЕСТВЕ

Кривенцова Ксения Сергеевна

Московский государственный университет им. М.В. Ломоносова

Научный руководитель - к.с.н. Сорокин О.В.

Будущее общества зависит от того, какой потенциал заложен в молодом поколении и как он реализуется в условиях, данных нам на сегодняшний день. Российское общество сегодня находится на новом этапе своего развития, характерной чертой которого является нестабильность. Изменению подвержены все сферы жизнедеятельности: экономическая, демографическая, культурная и информационная [1, 50]. На современном этапе развития, когда значительная часть социальной реальности перешла в лоно интернет-пространства, особый интерес вызывает взаимодействие процессов самоорганизации в молодёжной среде и деятельности интернет-сообществ [2, 5-8]. В результате самоорганизации во всех сферах жизнедеятельности молодёжи происходит трансформация социальных структур, которые находятся вне зоны непосредственного влияния устойчивых социальных практик и институтов. Соответственно, мы можем говорить о том, что современность представляет собой конфликт между устойчивыми институтами влияния на социальное поведение и самоорганизующимися процессами в интернет-пространстве.

Анализ самоорганизации в интернете позволяет проанализировать влияние общественных структур на молодёжное сознание и наметить основные условия воздействия на молодёжь через интернет-сообщества, а также больше узнать о тех процессах, которые протекают в молодёжных группах, включенных в виртуальные сети. Несмотря на то, что проблема самоорганизации молодежи в научных кругах только набирает обороты, можно сказать, что она связана с неоднозначностью ее влияния на социальное пространство. Неоднозначность влияния связана, в первую очередь, с противоречием между самоорганизацией сетевых сообществ и отсутствием достаточных знаний о них. Выявление механизмов создания, существования и развития интернет-сообществ в рамках самоорганизации молодёжи позволит получить первичные знания, на основе которых можно будет в дальнейшем продолжить исследования о направленности и воздействии на социальное пространство в молодёжной среде.

Таким образом, острота проблемы становится отправной точкой в анализе двустороннего влияния деятельности молодёжи в формах самоорганизации и в создании молодёжной политики в соответствии с полученными данными.

Объект исследования: девиантное интернет - сообщество

Предмет исследования: девиантное интернет – сообщество как форма самоорганизации российской молодёжи

Эмпирический объект: участники интернет – сообщества «Семья – это могила» в социальной сети Вконтакте

Цель исследования: изучить девиантное интернет - сообщество как форму самоорганизации молодёжи.

Данная выпускная квалификационная работа посвящена изучению самоорганизации молодёжи в девиантном интернет - сообществе. Для осуществления данной цели нами был решен ряд задач.

В рамках теоретической части данного исследования был проведен комплексный анализ теоретических основ рассмотрения категории социальное пространство. А также в процессе работы было обосновано рассмотрение интернет - пространства по образу и подобию социального пространства с учетом уникальных характеристик интернет -

пространства: к которым относятся скорость изменения информации, гипертекстуальность, анонимность, масштабы распространения и влияния, нелимитированность действий, наличие уникального понятийного аппарата, независимость от пространственных, временных характеристик и др. Обосновано использование категорий «сетевое сообщество» и «интернет - пространство» в качестве синонимов.

Теоретическим основанием исследования девиации был выбран социологический подход. В результате анализа основных подходов к рассмотрению форм девиации в интернет - сообществах было выделено концептуальное понятие «девиантное интернет - сообщество», а также представлена авторская классификация девиантных интернет - сообществ на основании предметной направленности радикализма. В связи с отсутствием доступных теоретических работ, посвященных классификации девиантных интернет – сообществ, предложим собственную классификацию девиантных интернет – сообществ по предметной направленности радикализма:

1. Сообщества фанатов спортивных команд – «Болельщики ФК Локомотив. Москва» (https://vk.com/fclm1922_ru)
2. Сообщества «Зацеперов»;
3. Сообщества, отстаивающие гендерное равенства и согласие; (<https://vk.com/feministday>)
4. Сообщества, объединяющие приверженцев различных субкультур – «Аниме» (https://vk.com/anime__world);
5. Религиозные сообщества - «Православие и мир» (<https://vk.com/pravmir>);
6. Временные протестные сообщества, связанные с политическими событиями – «Мы были на Болотной и придём еще» (<https://vk.com/moscowcomesback>);
7. Сообщества, объединяющие любителей вина, легкого юмора и «кухонной» философии – «Винишкотян» (<https://vk.com/club157042625>);
8. Сообщества, объединяющие геймеров– «StarLadder CS:GO» (<https://vk.com/cssltv>);
9. Сообщества, участникам которых свойственны походы на вечеринки, где продаются запрещенные психотропные вещества – Интеркорс Энтертеймент (прыгай киска) («<https://vk.com/intertainment>»);
10. Сообщества сексуальных меньшинств - Российская ЛГБТ – сеть (<https://vk.com/lgbtrussia>);
11. Сообщества, выступающие против традиционных ценностных устоев – «Семья – это могила» (https://vk.com/no_family);
12. Сообщества, участниками которых являются экстрималы во всех проявлениях – «Сталкеры и диггеры» (<https://vk.com/club6765333>);

Таким образом, предложенная классификация может стать основанием для дальнейших, более глубоких исследований в области типологизации девиантных интернет - сообществ.

Компаративный анализ данных социологических исследований, показал, что формы девиаций в интернет - пространстве могут не иметь прототипа в социальном пространстве. Что касается оснований создания, то была предложена авторская классификация оснований создания девиантного интернет - сообщества: аддикция и самовыражение. Самовыражение, в свою очередь, делится на поиск единомышленников и протестную активность.

Был проведён анализ данных, полученных в результате авторского социологического исследования. На основании которых была подтверждена гипотеза: Молодежные девиантные интернет-сообщества регулируют социальные взаимодействия в молодежной среде посредством конструирования коллективных моделей поведения, уникальной ценностно- нормативной системы, рекрутирования новых участников, выстраивания доверия в группе, тем самым, выступают в качестве форм самоорганизации в молодежной среде.

Результаты авторского исследования автора не противоречат данным проведенных социологических исследований, однако, содержат дополнительную информацию о деятельности девиантных интернет –сообществ. Необходимым считается отметить, что девиантное интернет - сообщество само по себе является формой самоорганизации молодежи в пространстве, но и внутри самого интернет - сообщества самоорганизация проявляется в различных формах: принимает формы лидерства, образования неформальных групп, участие в выборе и принятия решения и т.д. Что касается государственного регулирования, то в результате анализа полученных данных был сделан вывод о том, что участники сообщества не чувствуют государственную вовлеченность в деятельность данного сообщества. И в целом, по мнению участников, государственное регулирование не повлияет на благоприятное развитие интернет - сообщества.

Таким образом, мы пришли к выводу, что самоорганизация интернет - сообщества представляет собой одной из форм регуляции общественных отношений. В рамках самого интернет - сообщества также проходят процессы самоорганизации, которые проявляются в создании доверительной обстановки и неформальных правил поведения путем создания систем одобрения и порицания. Итоговым выводом является подтверждение необходимости проведения дальнейших исследований в рамках данной проблематики с целью создания полноценных рекомендаций по регулированию и управлению деятельности индивидов в рамках деструктивных социальных интернет - сообществ.

1. *Зубок Ю.А., Молодежь и молодежная политика в современном российском обществе/ Т.К. Ростовская, Н.Л. Смакотина; - М.: Перспектива, 2016. – С. 50.*
2. *Егоров М.В. Механизмы сетевой самоорганизации социального пространства. Дисс...к-та социол. наук. С.: СКУ, 2017 – С. 5-8.*

ИССЛЕДОВАТЕЛЬСКАЯ ПОЗИЦИЯ И СОЦИАЛЬНАЯ КОМПЕТЕНТНОСТЬ СТУДЕНТА

Крокинская Ольга Константиновна

Российский государственный педагогический университет им. А.И.Герцена (РГПУ им. А.И.Герцена)

Несколько наблюдений за работой студентов 1-2 курса непрофильных специальностей в коллективных исследовательских проектах по курсу «Базовые понятия социологии».

Исследования строились в строгом соответствии с полной научной программой, которую по каждому проекту обсуждали в аудитории. Тематика проектов – практически любая, выбирали и обсуждали тоже в аудитории. Много времени уходило на проблематизацию – превращение «темы» в «проблему». Выбранные проблемы оказались непростыми: «Что значит хотеть или не хотеть детей», «Инвалидов у нас не любят», «Почему люди не доверяют комплиментам», а лучшие проекты выполнены по темам «Почему собакам и кошкам мы говорим ласковых слов больше, чем близким людям», «Сексуальное воспитание и аборты в XXI веке» и «Детская жестокость». В результате:

- Усвоено, что социологическое знание есть продукт строго обоснованной методологии. Надеюсь, сделана прививка против самопальных «опросов».
- Получены хоть и не репрезентативные, но все же значимые результаты, осмысленные и прочувствованные.
- Из очень локальных, часто бытовых ситуаций совершался познавательный выход в пространство общества, его состояния. Сама категория «общество» перестала быть абстрактной, так как выявлялись связи между ним как целым и его влиянием на проблемы людей. Так, вопрос о комплиментах оказался завязан на проблему социального

доверия вообще, а жестокость в детском поведении – на массовую семейную педагогику, историю страны и репрессивные истоки утраты эмпатии.

□ Выработывался хороший понятийный язык, попутно прояснились проблемы с речью. Плохая дикция, слабая артикуляция, просторечная и жаргонная риторика, да и просто тихий, слабый голос в докладах преодолевались. Очевидно, речь выправлялась просто потому, что студенты стали понимать то, о чем говорят, а не воспроизводить готовые, но непонятные тексты.

□ Проявились и другие позитивные стратегии: коллективная творческая работа, интеграция группы, смелость в выборе тематики и постановке проблем; готовность говорить о «чувствительных» темах – любовь, семейные трудности, нежелание иметь детей, насилие, сексуальное воспитание, абORTы.

Так, при личной лояльности к абORTам «по необходимости», авторы проектов, молодые девушки, все же поддерживают борьбу с ними, потому что само явление нежелательной беременности считают анахронизмом для XXI века и связывают его с отсутствием качественной контрацепции и массового просвещения в этой области. Обсуждение проблем сексуальной сферы вообще произвело сильное впечатление: спокойно, без жеманства, с внимательным, толерантным анализом реальных обстоятельств, известных им по опыту в ближайшей общности.

В целом в исследовательской работе студентов младших курсов оказалась так или иначе обозначена осознаваемая познавательная позиция по отношению к реальности: о «добыче», производстве нового знания – в отличие от его репродукции в готовом виде. Через исследовательский проект у молодых людей состоялся выход из учебного кокона – к людям, которых они иначе не узнали бы, и к жизни, которую они, в общем-то, плохо себе представляют. Иными словами, к достигнутым результатам можно добавить еще и социализирующий эффект.

ПРОБЛЕМЫ ФОРМИРОВАНИЯ ОБЩЕСТВЕННО-КОНСУЛЬТАТИВНЫХ ОРГАНОВ КАК МЕХАНИЗМА ГОСУДАРСТВЕННОГО ПУБЛИЧНОГО УПРАВЛЕНИЯ

Кузнецова Полина Юрьевна

Пермский национальный исследовательский политехнический университет

Общественно-консультативные органы как институты гражданского общества играют существенную роль в интеграции граждан в процессы публичного управления. В РФ реализуются две модели общественно-консультативных органов: общественные советы, создаваемые органами власти и действующие в рамках их компетенции [1], и общественные палаты - органы общей компетенции. Общественная палата Российской Федерации [2] и общественные палаты субъектов Российской Федерации являются автономными органами публичного управления, создаваемыми на основании специальных законов.

Отсутствие прямой связи между общественными палатами и органами власти должно способствовать независимости их деятельности. Но у исследователей отсутствует единая позиция. Ряд специалистов считает, что Общественная палата РФ обеспечивает участие граждан в управлении государством [3, 444]. Иные специалисты считают Общественную палату государственным органом [4].

Дискуссии существуют в отношении региональных общественных палат. На начальном этапе, региональный законодатель самостоятельно формулировал порядок создания общественных палат, цели, задачи их деятельности. Так, в Ульяновской области большинство членов делегировалось общественными палатами городских округов и

муниципальных районов, а также отбирались интернет-голосованием [5]. В республике Мордовия треть представителей общественных организаций отбиралась по квотам, треть - путем рейтингового голосования [6]. Таким образом, обеспечивалось участие граждан в формировании общественных палат.

С принятием Федерального закона №183, определившего формирование общественных палат субъектов РФ путем утверждения одной трети высшим должностным лицом субъекта РФ, одной трети законодательным органом государственной власти, одной трети членами общественной палаты, большинство субъектов РФ изменили законы. В результате сократились возможности влияния граждан на формирование состава общественных палат, подбор членов стал носить квотированный характер. С одной стороны, данный подход позволяет формировать состав, соответствующий целям общественной палаты [7, ст.2]. С другой стороны, институализация порядка формирования, деятельности общественных палат не позволяет учитывать региональные особенности развития гражданского общества.

Таким образом, повысилась неопределенность правового статуса общественных палат, которые, с одной стороны, являются институтом гражданского общества, с другой стороны, формируются как общественные органы государственного управления. Способом снижения неопределенности является включение в региональные законы норм об участии граждан в формировании общественных палат с учетом требований закона. Так, в Пермском крае из 36 членов Общественной палаты 24 избираются на краевой конференции некоммерческих организаций [8]. Внесение данных изменений позволит общественным палатам стать институтом, способствующим развитию гражданского общества, обеспечивающим конструктивное взаимодействие органов власти с гражданами.

1. Руденко В. *Консультативные общественные советы: особенности организации и деятельности* / В. Руденко// *Политэкс.* - Т.2 - № 3 - 2006. - С. 143-155
2. *Федеральный закон от 4 апреля 2005 г. № 32-ФЗ «Об Общественной палате Российской Федерации»*. [электронный ресурс]. URL: http://www.consultant.ru/document/cons_doc_LAW_52651 (дата обращения 01.10.2018)
3. Авакьян С.А. *Конституционное право России: Учебн. курс: В 2-х т.* М.: Юристъ, 2010. Т. 1. [электронный ресурс]. URL: <http://znanium.com/bookread2.php?book=221758&spec=1> (дата обращения 01.10.2018)
4. Кучерена А.Г. *«К вопросу о правовом положении общественной палаты Российской Федерации»* [электронный ресурс]. URL: <http://base.garant.ru/57735879> (дата обращения 02.10.2018)
5. *Закон Ульяновской области от 6 мая 2006 года № 48-ЗО «Об Общественной палате Ульяновской области»* [электронный ресурс]. URL: <http://docs.cntd.ru/document/453371445> (дата обращения 02.10.2018)
6. *Закон Республики Мордовия от 20 февраля 2006 года № 7-3 «Об Общественной палате Республики Мордовия»* [электронный ресурс]. URL: <http://docs.cntd.ru/document/453371445> (дата обращения 02.10.2018)
7. *Федеральный закон от 23 июня 2016 г. № 183-ФЗ «Об общих принципах организации и деятельности общественных палат субъектов Российской Федерации»* [электронный ресурс]. URL: <https://rg.ru/2016/06/28/palata-dok.html> (дата обращения 02.10.2018)
8. *Закон об Общественной палате Пермского края от 13 января 2009 года №381-ПК* [электронный ресурс]. URL:

<http://www.oppk.permkrai.ru/docs/2012-03-22-10-32-43> (дата обращения
02.10.2018)

ИНСТИТУЦИОНАЛЬНЫЕ АСПЕКТЫ ПРОФИЛАКТИКИ И РАЗРЕШЕНИЯ КОНФЛИКТОВ «ВРАЧ – ПАЦИЕНТ»

Кузьмин Константин Викторович

ФГБОУ ВО УГМУ Минздрава России

Петрова Лариса Евгеньевна

Коммуникация между врачом и медперсоналом – первый уровень системы здравоохранения, ключевой элемент эффективности [1]. Но этот уровень напрямую зависит от других институциональных элементов (инфраструктуры, используемых технологий и методов лечения, регуляторов финансовых потоков, системы подготовки профессионалов медицинской отрасли и пр.). Конфликты напрямую влияют на эффективность коммуникации.

Источники конфликтов между врачом и пациентом:

1) нереализованные ожидания обеих сторон. Типичный пациент озабочен трудностями доступа к качественной медицинской помощи (50% пациентов государственных клиник долго ожидают услуги), неэффективностью коммуникации с медперсоналом (40% пациентов недовольны уровнем профессионализма врачей), встревожен высокой распространенностью тяжелых заболеваний в своем окружении. Ожидания же врача можно рассматривать только в контексте профессиональной повседневности – хронические переработки (50% врачей работает более 60 час. в неделю), увеличение нагрузки (объем работы и оформление документов), дефицит времени и мотивации для образования (неэффективная система НМО) и пр. Как следствие, ожидания врача от визита пациента – не в результате лечения, а в процессе. Количественные показатели важнее качественных. Институциональное давление на врача и пациента может быть снижено только за счет комплексного решения проблем российского здравоохранения.

2) сложившая практика коммуникации. Врач и пациент на приеме – часто не сотрудничающие, а «взаимопроверяющие» стороны. Низкий уровень доверия с обеих сторон приводит к «пациентскому экстремизму» (увеличение числа судебных исков к практикующим врачам и организаторам здравоохранения – в 2017 г. СК РФ отчитался о рассмотрении 6050 сообщений о «ятрогенных преступлениях» и о 1791 уголовном деле, возбужденном против медработников). Врачи ищут свои варианты разрешения конфликтов (например, открыта Школа юридической самообороны врача, призванная повысить правовую компетентность).

3) отсутствие или недостаточная сформированность гуманитарных профессиональных компетенций – одна из проблем, которую в должной мере не решает высшее образование в сфере медицины. Студенты не готовы к гуманитарной экспертизе пациента, учету его уровня образования и общей культуры, не владеют технологиями влияния на медицинскую культуру пациента и пр. В медвузе никто не учит будущего врача тому, как решать проблему низкой ответственности пациентов. Врач сегодня демонстрирует меньшую компетентность в повышении лояльности пациента к ведению ЗОЖ, профилактике заболеваний, чем к их диагностике и лечению [2].

Системным инструментом для снижения бремени конфликтов между врачом и пациентом может стать разработка модели и внедрение практики психолого-

педагогического обеспечения формирования профессионалов медицинской отрасли, в том числе с использованием технологии формирующего образовательного пространства [3].

1. Кузьмин К.В., Семенова (Павленко) Е.В., Петрова Л.Е., Закроева А.Г. *Коммуникация врача и пациента: прошлое, настоящее, будущее (исторический и медико-социологический анализ)*. Екатеринбург, 2016.

2. Бурлуцкая М.Г., Петрова Л.Е. *Будущее медицины и здравоохранения: противостояние технократизации и гуманизации? // Навстречу будущему. Прогнозирование в социологических исследованиях Материалы VII международной социологической Грушинской конференции. Ответственный редактор А.В. Кулешова. 2017. С. 1301-1305.*

3. *Фундаментальные и прикладные аспекты современных психолого-педагогических и социологических исследований*. Арасланова А.А., Ахьямова И.А., Бурлуцкая М.Г., Гаак А.Ю., Гильманишина С.И., Добронравова О.В., Занин М.В., Мирза Н.В., Паньков А.В., Петрова Л.Е., Пронин А.А., Сандалова Н.Н., Соколова А.С., Федотова В.С., Халикова Ф.Д., Шамигулова О.А., Янгирова В.М., Ярошевская Т.Л. коллективная монография в 3-х томах / Под научной редакцией кандидата педагогических наук, доцента О. П. Чигишевой. Ришон ле-Цион, 2016. Том 2.

ЛОКАЛЬНЫЕ СООБЩЕСТВА КАК ФАКТОР ТРАНСФОРМАЦИИ МЕСТНОГО САМОУПРАВЛЕНИЯ В РОССИЙСКОЙ ФЕДЕРАЦИИ

Кузьминов Максим Михайлович

Санадзе Яков Давидович

Основания изучения локальных сообществ заложили в своих работах Ф. Тённис, Э. Дюркгейм, М. Вебер, П. Сорокин и К. Циммерман. В статье, посвящённой рассмотрению понятия сообщество, Дж. Хиллари приводит 94 определения данного термина, основное, что объединяет их между собой, это упоминание об «объединении людей» [4]. Мы под «локальным сообществом» будем понимать сообщество индивидов, объединённых определённой территорией, разделяющих схожие ценности, цели, интересы.

По устоявшейся практике принято считать, что тем доверительнее отношения общества и власти и теснее их кооперация, чем ближе к населению публичная власть. В современной России при наличии разветвлённой системы институтов, законодательно прописанных возможностях вовлечения граждан в принятие решений наблюдаются серьёзные проблемы в данном вопросе. Большим потенциалом в повышении доверия к власти и реального повышения качества жизни населения обладают локальные сообщества, в полной мере осведомлённые о проблемах, касающихся территорий их проживания. Одним из механизмов его реализации выступает местное самоуправление.

Состояние, в котором органы местного самоуправления находятся на данный момент, представляется оценивать не более как неудовлетворительное в большинстве случаев. Согласно опросу общественного мнения органам местного самоуправления доверяют лишь 32% респондентов против 41% тех, кто не доверяет, при достаточно высоком проценте затруднившихся с ответом (27%) [3]. Ситуация обстоит значительно хуже в сравнении с оценкой респондентами других уровней власти. Эмпирические исследования российских исследователей А.Е. Чириковой, В.Г. Ледяевой и Д.Г. Сельцер показали, что существующая тенденция замыкания муниципальной власти позволяет носителям властных полномочий достаточно свободно пользоваться служебным положением для реализации своих частных и корпоративных интересов в ущерб

общественным. Подавляющее число опрошенных считают, что на их территории граждане не имеют возможности влиять на принятие решений властью (78%) [3].

С другой стороны, локальные проблемы значимы для россиян. 65% опрошенных заявили, что жизнь в их городе, районе или доме те вопросы, в которых им необходимы единомышленники, что больше, чем в вопросах музыки, культуры, искусства (47%), политики (46%), национальных отношений (42%), религии (36%) и бизнеса (34%) [3]. Из этих 65%, почти половина (38%) респондентов признались, что таких единомышленников у них недостаточно [3].

Рассмотренная в общем виде ситуация свидетельствует о формирующемся в обществе запросе на более активное участие граждан в решении местных проблем, затрагивающих качество жизни, и наличии института местного самоуправления, возможности которого могли бы быть эффективно реализованы посредством вовлечения в его функционирование локальных сообществ.

1. Добрякова М.С. Исследования локальных сообществ в социологической традиции // Социологические исследования. 1999. № 7.

2. Киселев Константин Викторович Структурирование местных сообществ и группы интересов // Научный ежегодник ИФУП УрО РАН. 2010. №10. URL: <https://cyberleninka.ru/article/n/strukturirovanie-mestnyh-soobshchestv-i-gruppy-interesov> (дата обращения: 06.10.2018).

3. Петухов Р. В. Локальные сообщества и гражданский активизм // Мониторинг. 2014. №4 (122). URL: <https://cyberleninka.ru/article/n/lokalnye-soobshchestva-i-grazhdanskiy-aktivizm> (дата обращения: 06.10.2018).

4. Diaz P. Definitions of community April 2, 2000. URL: <http://uregina.ca/~sauchyn/socialcohesion/definitions%20of%20community.htm> (дата обращения: 17.09.2018)

ДЕФОРМАЦИЯ СОЦИАЛЬНО-ТРУДОВЫХ ОТНОШЕНИЙ В ПОСТСОВЕТСКОЙ РОССИИ

Куликова Наталья Вячеславовна

Академия труда и социальных отношений

За время реформ в нашей стране социально-трудовые отношения претерпели существенные изменения, которые правомерно именовать деформацией. В наибольшей степени это касается отношений между работодателями и наемными работниками – в области найма, использования труда и его оплаты. Они все больше приобретают теневой характер, но уже базируются на дефиците рабочих мест (высоком уровне безработицы), причины чего следует усматривать в непродуманности общественных преобразований и несовершенстве государственной политики.

Российскую экономику сегодня представляет в основном крупный бизнес, сформировавшийся преимущественно в процессе приватизации госсобственности и определяющий экономическое развитие, мало заботясь об общественном развитии в широком смысле. Свое стремление к максимизации прибыли он реализует в большей мере с использованием различных способов сокращения издержек, в том числе нелегитимных: ухода от налогов, теневых видов деятельности и др. Средний бизнес за последние годы существенно сократился, а малый – фактически ликвидировался.

В результате наемные работники, как априори самая незащищенная категория населения в сфере труда, оказались в крайне неблагоприятном положении, в том числе лишенными возможности защиты своих прав профсоюзами. Им навязывается не только

необходимость принятия теневого характера трудовой деятельности в широком аспекте, но и «стоимостная» оценка ее результатов – «вымывается» социальная значимость самого труда.

Неформальность найма (отсутствие трудового договора) получила широкое распространение и разнообразные формы реализации. Сюда следует отнести: наем по устной договоренности, что характерно в большей степени для трудовых мигрантов, в т.ч. легальных; вторичную занятость (при неполной трудовой занятости); а также заключение гражданско-правового договора – через кадровые агентства, что нельзя считать легитимным, поскольку нашей страной не подписана Конвенция № 181 МОТ, предусматривающая такую возможность.

Интерес к использованию последних в нашей стране проявляет именно крупный бизнес (на Западе их услугами пользуются представители малого и среднего бизнеса для привлечения специалистов узкого профиля). Причем, если на Западе услуги кадровых агентств оплачивают предприятия, то – у нас сами работники, которые одновременно лишаются большей части социальной защиты. Более того, в результате образуется трех-субъектная система, в которой место профсоюза занимают эти агентства, но стоящие на защите интересов компаний.

Теневой характер оплаты труда определяется существованием т.н. «серых и «черных» зарплат. «Белые» зарплаты используются в основном в госучреждениях, «черные» - по устной договоренности, а «серые» - частично официально (на уровне МРОТ), остальную часть – в конвертах.

Согласно данным Росстата, «серую» зарплату получают порядка 30% работников, а наибольшее распространение это явление получает в сфере туризма и ресторанного бизнеса (50%), в транспортных и логистических компаниях (44%), в страховых фирмах (42%) и в IT-компаниях (36%). [1]

Цель такого подхода очевидна – это стремление бизнеса к сокращению своих издержек за счет уменьшения отчислений в различные социальные фонды. А наемные работники оказываются вынужденными соглашаться с незаконным ущемлением их прав. В условиях дефицита рабочих мест они также смиряются с необходимостью работать ниже своей квалификации, не по специальности, использовать вторичную занятость, что в дальнейшем может привести к массовой дисквалификации трудового населения.

*1. Статистика зарплат: серые схемы. 31.08.2017
<http://vawilon.ru/statistika-zarplat/>*

ВОСПРИЯТИЕ ПРОФСОЮЗА В УСЛОВИЯХ ПЕРЕХОДА НА ПРОФЕССИОНАЛЬНЫЕ СТАНДАРТЫ ПЕДАГОГА

Ланцев Виктор Леонидович

БУ ОО ДПО "Институт развития образования"

В настоящее время одной из наиболее важных задач, стоящих перед органами исполнительной власти субъектов Российской Федерации в системе трудовых отношения, является переход на отраслевые профессиональные стандарты. Достаточно остро вопрос внедрения профстандартов стоит перед системой образования, которая сама по себе достаточно консервативна и, находясь в процессе длительной модернизации, болезненно реагирует на инициативы, направленные на повышение качества обучения и воспитания [1]. В конечном итоге, принятие профстандартов вызывает конфликт между педагогами, которые негативно относятся к их внедрению, и инициативами правительства, которое постулирует необходимость соответствия работников отрасли требованиям профстандарта [2]. Целью работы было исследование отношения педагогов к профсоюзам

в условиях перехода на отраслевой профстандарт. В процессе работы было опрошено 170 педагогических работников системы образования Орловской области. В результате анализа полученных в ходе анкетирования данных были сделаны выводы о том, что основная масса педагогических работников в возрасте до 30 лет, которых традиционно причисляют к категории молодых специалистов, слабо осведомлены о задачах социального партнерства (56,7%). Некоторые из анкетированных имеют поверхностное представление об имеющихся в организации трехсторонних соглашениях (23,4%). Наряду с этим, более опытные сотрудники образовательных организаций, имеющие стаж работы более 10 лет, достаточно хорошо осведомлены о существовании региональных и локальных соглашений и имеют представление о социальных гарантиях, которые предоставляются каждой из сторон. Вместе с тем, многие из опрошенных не в полной мере осознают значимость профсоюзных организаций в решении вопросов, связанных с защитой прав и интересов работников, организацией трудовой деятельности (34,1%). Для многих педагогов, профсоюзная организация остается источником льгот, в частности при получении санаторно-курортного лечения, материальной помощи, различных выплат (45,3%). В большей степени, данный подход характерен для молодых специалистов, многие из которых зачастую становятся членами профсоюза только ради определённой материальной выгоды. Полученные данные указывают на необходимость проведения дополнительных обучающих мероприятий, направленных на повышение грамотности молодых специалистов в области трудового законодательства и переосмысления роли профсоюзов не только как источника льгот, но и защитника прав и интересов работников системы образования в том числе при реализации национальной системы учительского роста и переходе на отраслевые профессиональные стандарты педагога.

- 1. Социология профессий. Учебник и практикум для бакалавриата и магистратуры / под ред. Л.А. Лебединцевой. М.: Юрайт, 2016.*
- 2. Ямбург Е.А. Что принесёт учителю новый профессиональный стандарт педагога? Е.А. Ямбург. – М.: Просвещение, 2014.*

РИСКИ СОВРЕМЕННОГО ОБРАЗОВАНИЯ: МНЕНИЕ УЧИТЕЛЕЙ И ИХ ОТВЕТ НА ВЫЗОВЫ

Левченко Наталья Валерьевна

ФНИСЦ РАН

Задача нашего исследования заключалась в том, чтобы проследить как складывается ситуация с образованием в регионах РФ, какие риски реформы образования характерны для районных центров, произошли ли изменения в учебных процессах согласно принятым нововведениям, и за счет чего районные центры и провинциальные города минимизируют данные риски. Нами было проведено исследование в десяти регионах РФ (Курская, Псковская, Смоленская, Свердловская, Калужская, Ивановская, Нижегородская, Тамбовская и Архангельская области, республика Крым), методом глубинных интервью с директорами и учителями районных школ, с представителями районной администрации.

1. Риск процесса оптимизации

Он является одним из главных рисков, с которыми приходится сталкиваться районам регионов РФ. Речь идет о ликвидации сел, как социокультурного явления. Этому способствует и смена приоритетов у населения, и современное понимание «прогресса», и смена эпохи, и переход к гедонистическому образу жизни и мышления (общество потребления) и т.п.

Таким образом, на селе уже наблюдается чёткая миграция населения, сокращается количество общеобразовательных учреждений в виду уменьшения количества населения, и как результат – сокращение числа учащихся.

В то же время лучшие представители районных администраций, учителя и директора школ стараются сохранить школы и там, т.к. их закрытие означает ликвидацию поселения. В ходе исследования была выявлена еще одна удручающая тенденция в регионах – это присоединение малоресурсных районов к более крупным, происходит это различными способами, но в результате в малоресурсных районах также происходит объединение нескольких школ в одну.

2. Риск недостаточного финансирования учебных заведений

По словам респондентов, в 2013 г. из федерального бюджета выделялись средства для модернизации школ, правда, к 2015 г. это финансирование прекратилось. В ходе исследования крайне редко встречались школы, где бы ни были созданы современные технологические условия для обучения школьников, как правило, практически все классы оснащены компьютером, интерактивной доской, интернетом, начиная с начальной школы. Преподавателей старшего поколения обучают работать в виртуальном пространстве.

Хотя многие школы и не успели получить полные комплекты оборудования, но начало было положено. Для продолжения оснащения школ всем необходимым директора школ пытаются найти средства любыми способами. Так, например, в одном из районных центров создали «Совет попечителей», т.е. администрация района привлекла разные организации к финансированию школьных учреждений.

Есть и другие примеры мобилизации денежных средств: в некоторых школах есть трудовые бригады, которые занимаются выращиванием овощей, Кроме того, сотрудники образовательных учреждений зачастую сами ухаживают за зданиями и окружающей их территорией, с самоотдачей, энтузиазмом и совершенно бесплатно. В Феодосии (Крым) при помощи такого способа поддержания здания и помещений преобразили школу в весьма красивое и уютное место. В Самаре директор школы оборудовал рекреационные холлы по своему дизайну: установил в них изящные скамейки, разместил настольные игры (футбол, хоккей, шашки, шахматы). Такие школы становятся престижными в городе.

3. Риск внедрения тестирования

Из-за того, что формой оценки знаний учащихся как после 9-го, так и после 11-го классов, становится тестирование, то и процесс образовательной деятельности педагогов должен был существенно измениться.

Следует ожидать, что в результате современные дети получают не столько общие знания по различным дисциплинам, сколько обучаются механизму прохождения теста, для получения высоких результатов.

В целом, можно сказать, что восприятие ЕГЭ и ГИА как у учителей, так и учеников – отрицательное. В качестве объяснений, почему им не нравится система тестирования, респонденты говорили, о том, что – это необъективная оценка знаний, что можно учиться хорошо и даже отлично в течение всего периода обучения и при этом получить балл не намного выше, чем «двоечник», что в свою очередь влияет, во-первых, на самооценку «отличника» или «хорошиста», а во-вторых, возникает риск смены жизненных позиций, т.е. существует вероятность того, что подросток сменит предпочтение «трудолюбию» на предпочтение «хитрости и удачи».

В тоже время нами был обнаружен индивидуальный подход к каждому ученику, не просто в связи с профессиональной спецификой, а в виду того, что у учителей существует потребность в том, чтобы все их ученики обязательно пошли учиться дальше. Ради достижения этой цели, районные учителя готовы безвозмездно заниматься с учениками постоянно.

4. Риск роста отчетности и увеличения зарплаты учителей

В последнее время ситуация как для преподавателей общеобразовательных учреждений, так и для учителей дополнительного образования усугубилась: теперь

зарплата учителей должна стать средней по региону. При этом государственное финансирование не увеличивается, вследствие чего рост заработной платы нередко осуществляется за счёт сокращения ставок.

Еще одним риском стало то, что сейчас учителям приходится большую часть рабочего времени тратить на ведение и заполнение отчетов и документации. Особенно остро это отметили в республике Крым, т.к. система школьного образования на Украине отличается от российской. Кроме того, помимо ведения отчетов в традиционной форме, учителям приходится заниматься документацией в инновационной, например, необходимо вести электронные журналы. В силу того, что зачастую школьные учителя – это высоко квалифицированные специалисты предпенсионного и пенсионного возраста, ведение электронного журнала может оказаться серьезной проблемой. В этом случае каждая школа в районах выходит из этой ситуации по-своему: некоторые директора поручают вести все данные журналы отдельному сотруднику, другие – нанимают квалифицированного работника, чтобы он обучил преподавателей новым технологиям. В любом случае, директора школ стараются сохранить квалификацию преподавателей, поддерживать уровень современной культуры учителя.

Заключение.

Несмотря на все трудности, проблемы и риски, с которыми сталкиваются директора, учителя и сами школьники, результаты школьной преподавательской деятельности поражают. Выпускники практически всех исследуемых районных школ (нередко около 100%) поступают в вузы и ссузы районных и областных центров, в ведущие вузы Москвы и Санкт-Петербурга.

Скорее всего, такие результаты существуют в виду того, что продолжение обучения является способом и возможностью покинуть малоперспективный в плане работы и самореализации район. Вследствие этого, можно предположить, что дети ориентированы на достижение высоких результатов в своей жизни, их цели не сводятся к тому, чтобы остаться в своем родном городе без образования и, возможно, без работы. При проведении фокус-группы со студентами вузов выяснилось, что желание пойти учиться прививалось детям родителями – как из числа местной интеллигенции, так и из семей рабочего класса или домохозяек.

Проведённое нами исследование показало, что минимизация рисков возможна благодаря инициативной деятельности директоров и учителей образовательных учреждений. В целом картина вырисовывается следующим образом: во всех исследованных районах наблюдается модернизация системы образования, инновации принимаются и адаптируются директорами и учителями школ, которые продолжают сохранять традиции российского образования.

Таким образом, видимо, благодаря сложившимся традициям и стереотипам, в провинции российские учителя пока еще не готовы принимать нововведения, не соответствующие их устоявшимся представлениям о преподавании.

ТРАНСФОРМАЦИЯ КОНСТРУИРОВАНИЯ ФИНАНСОВЫХ РЫНКОВ В ЭПОХУ ЦИФРОВИЗАЦИИ ОБЩЕСТВА

Летюк Любовь Александровна

Современное общество не стоит на пороге глобальных изменений — оно уже перешагнуло за этот порог. Изменяются модели развития финансовых услуг, сервисов, управления бизнесом и экономикой, изменяется восприятие социальных институтов и рынков обществом. Интеграция, финансовые кризисы, цифровизация общества, интернет и облачные технологии, влекут за собой новые возможности, кардинально изменяют ландшафт глобальной экономики и финансовых рынков.

Особое значение приобретают коммуникации — простейший элемент социальной системы в системной теории Никласа Лумана. Общество рассматривается именно через коммуникацию и достижимость при помощи коммуникаций при аутопойетическом характере коммуникативных систем общества. [2]

Существующая в реальности стабильность человеческого порядка — то, что непрерывно создается человеком в процессе постоянной экстернализации. Взаимодействие людей, их коммуникации, — основное условие существования повседневной реальности, в которой происходит хабиитуализация — способ социального конструирования реальности. [1]

До недавнего времени финансовые рынки конструировались значимыми и влиятельными субъектами финансового рынка — властью, олигархами, крупнейшими компаниями и корпорациями. Глобальная экономика, интернет и связанные с ним технологии, настроенность новых коммуникационных технологий на получение и освоение знаний обществом, социальные сети с их возможностью практически моментального распространения информации и трансляции социальных трендов на огромные расстояния это изменили. Цифровизация общества принесла с собой новые возможности для коммуникации, изменив методы взаимодействия даже во властных структурах. Регуляторы финансовых рынков стали использовать онлайн-форматы и новые стандарты безопасного взаимодействия. Оперативное реагирование на новые вызовы и риски, обеспечение трансфера технологий стало необходимостью. И такой же необходимостью стало вовлечение в процесс изменений всех субъектов финансовых рынков.

Прежние агенты влияния не потеряли своей роли: политическая ситуация в мире продолжает напрямую влиять на финансовые рынки. Санкции против России перекроили экономику, а в КНР решение руководства страны ограничить онлайн-игры спровоцировало обвал акций разработчиков. Но новые лидеры мнений в соцмедиа и обычные пользователи, даже не относящиеся в своей профессиональной деятельности к финансовому рынку, стали новыми субъектами рынка, конструирующими его, влияющими на других субъектов. Это подтверждает и появление и лавинообразное развитие сферы ICO и блокчейна, рухнувшие акции Facebook после появившейся информации об утечке персональных данных, посты ботов в социальных сетях, спровоцировавшие падение котировок акций и снижение деловой репутации брендов Nestle, Harley-Davidson, AMD. [3] Отдельно можно отметить Snapchat: акции компании потеряли 1,3\$ млрд лишь потому, что 21-летняя американская модель Кайли Дженнер написала короткий твит о том, что перестала пользоваться приложением.

Мир стремительно меняется, технологии изменяют человека и общество, предоставляя возможности, ранее недоступные для большей части населения. В каком направлении далее пойдет развитие общества? Покажет время. Кто будет новыми агентами влияния для рынков и институтов? Определит развитие технологий.

1. Бергер П., Лукман Т. *«Социальное конструирование реальности. Трактат по социологии знания»* / — П. Бергер, Т. Лукман — М.: «Медиум», 1995. — 323 с.
2. Луман Н. *«Социальные системы. Очерк общей теории»* / — Н. Луман — СПб «Наука», 2007. — 643 с.
3. Гринсберг Дж. [Электронный ресурс]. — Режим доступа <https://www.recode.net/2018/7/16/17574512/josh-ginsberg-signal-labs-social-media-twitter-facebook-bot-kara-swisher-recode-decode-podcast> Дата обращения: 01.10.2018

ОЦЕНКА ЭФФЕКТИВНОСТИ ДЕЯТЕЛЬНОСТИ ОРГАНОВ МЕСТНОГО САМОУПРАВЛЕНИЯ АРКТИЧЕСКОЙ ЗОНЫ РФ

Ловдин Евгений Николаевич

ФГБУН «Федеральный исследовательский центр комплексного изучения Арктики имени академика Н.П. Лаврова Российской академии наук»

Повышение эффективности управления социально-экономическими процессами на всех уровнях власти является приоритетной задачей, от решения которой зависит развитие РФ в целом. Особую значимость имеет муниципальный уровень управления, поскольку местная власть наиболее близка к реальным потребностям жителей и к специфике социально-экономического развития территории, находящейся в ее ведении.

Деятельность органов местной власти направлена на улучшение условий жизни в муниципальном образовании, снижение актуальности ключевых проблем, волнующих население.

Для того чтобы дать характеристику экономической ситуации в муниципальном образовании необходимо иметь полную и объективную информацию о текущей и ожидаемой инфляции, индексах потребительских цен на товары и услуги, валовом продукте, денежных доходах и расходах населения, их собственной оценке экономической ситуации в муниципальном образовании.

Система этих показателей может быть основой для оценки экономической ситуации в любом муниципальном образовании РФ. Однако данная система не отражает специфики конкретного муниципального образования, не учитывает влияние факторов, которые влияют на муниципальное образование в разной степени.

Главными показателями экономического развития любой территории являются уровень и качество жизни населения. Основная задача органов местного самоуправления – развивать свою территорию, то есть осуществлять повышение уровня и качества жизни населения на данной территории. Выполнение данной задачи происходит в процессе решения вопросов местного значения [2]. Вопросы местного значения регламентирует Федеральный закон от 6 октября 2003 года № 131-ФЗ «Об общих принципах организации местного самоуправления в Российской Федерации» в главе 3.

Вопросы местного значения поселений, городских округов и муниципальных районов по большей части являются затратными для органов местного самоуправления, при этом доходных источников для их финансирования явно недостаточно. Проблема финансирования затратных полномочий в настоящий момент актуальна для большинства муниципальных образований страны.

Расходные обязательства муниципального образования устанавливаются органами местного самоуправления самостоятельно и исполняются за счет собственных доходов и источников финансирования дефицита соответствующего местного бюджета.

По данным Министерства регионального развития РФ, лишь только 17,8% поселений способны решать вопросы местного значения самостоятельно. Это преимущественно городские поселения, расположенные вблизи центров экономического роста (Липецкая область, Краснодарский край). 82,2% поселений в РФ заключили соглашения с муниципальными районами по передаче полномочий. В основном на уровень муниципального района передается решение вопросов коммунального хозяйства, формирования и исполнения бюджета, комплекс полномочий в области градостроительной деятельности.

По оценке Всероссийского совета муниципальных образований, расходные обязательства органов местного самоуправления в России составляют 5 трлн. руб., а фактически располагаемые финансовые ресурсы - 3,2 трлн. руб. Как результат, многие

полномочия муниципалитетов остаются лишь формально декларированными и реально не могут быть профинансированы в сколько-нибудь полном объеме [3].

Для оценки эффективности деятельности органов местного самоуправления был разработан «Перечень показателей для оценки эффективности деятельности органов местного самоуправления городских округов и муниципальных районов», утвержденный Указом Президента РФ от 28 апреля 2008 г. № 607.

Согласно данного Перечня можно проследить и оценить изменения в муниципальных районах в целом. Но нельзя оценить полностью те муниципальные образования – городские и сельские поселения, которые составляют муниципальные районы. То есть, если какие-то социально-экономические проблемы в муниципальном районе не решаются или решаются очень медленно, то нельзя выяснить какие муниципальные образования, входящее в состав района, не решают данных проблем. Также существует проблема в оценке деятельности на отдалённых и островных территориях Арктической зоны РФ. Ведь данный перечень создан без учета арктической специфики. А без этой оценки оценка эффективности деятельности арктических муниципальных районов, в которые входят муниципальные образования - поселения, будет не полной.

Анализируя указанное выше, можно сделать вывод о том, что невозможно провести по Перечню оценку деятельности органов местного самоуправления муниципальных образований – городских и сельских поселений, составляющих муниципальные районы. Для местной власти поселенческого уровня необходимо разработать отдельные критерии оценки эффективности деятельности органов местного самоуправления при решении вопросов местного значения с учетом именно арктической специфики. Стоит отметить, что сухопутные территории Арктической зоны РФ определены Указом Президента РФ от 2 мая 2014 года № 296 «О сухопутных территориях Арктической зоны РФ» [1]. Как следует из указа, Мурманская область, Ненецкий, Чукотский и Ямало-Ненецкий автономные округа включены в число сухопутных территорий Арктической зоны РФ полностью. Еще пять регионов (Республики Карелия, Коми и Саха, Красноярский край, Архангельская область) – частично [4, 185].

Количество социально-экономических проблем, особенно на арктических территориях, увеличивается с каждым годом, и оценка эффективности деятельности органов местного самоуправления при решении социально-экономических проблем необходима для улучшения административного, политического и социального управления, для грамотного восприятия в управленческой деятельности интересов и особенностей жителей Арктической зоны РФ.

1. Указ Президента РФ от 2 мая 2014 года № 296 «О сухопутных территориях Арктической зоны РФ» [Электронный ресурс]. – Режим доступа: http://www.consultant.ru/document/cons_doc_LAW_162553/
2. Федеральный закон от 6 октября 2003 года № 131-ФЗ «Об общих принципах организации местного самоуправления в РФ» [Электронный ресурс]. – Режим доступа: http://www.consultant.ru/document/cons_doc_LAW_44571/
3. Лейбутина Е. В. Развитие местного самоуправления региона: проблемы и пути решения // ПСЭ. - 2014. - №4 (52). [Электронный ресурс]. – Режим доступа: <https://cyberleninka.ru/article/n/razvitiye-mestnogo-samoupravleniya-regiona-problemy-i-puti-resheniya>
4. Матвиенко И.И. Межбюджетные отношения регионов Арктической зоны РФ // Вопросы экономики и права. – 2014. - № 8 (74). – С. 185-188.

РОЛЬ ФОНДА ПРЕЗИДЕНТСКИХ ГРАНТОВ В РАЗРЕШЕНИИ И ИЗУЧЕНИИ СОЦИАЛЬНЫХ КОНФЛИКТОВ В СОВРЕМЕННОЙ РОССИИ

Лысенко Илья Сергеевич

Взаимодействие между государством и социально-ориентированными некоммерческими организациями (СО НКО) с каждым годом выходит на новый уровень своего развития. В истории современной России сотрудничество между СО НКО и государством берет начало с 2006 года, когда семь организаций стали осуществлять государственную поддержку некоммерческих организаций. Среди них - Союз женщин России, Российский союз ректоров, Лига здоровья нации, Союз пенсионеров России, Национальный благотворительный фонд, Движение «Гражданское достоинство» и Благотворительный фонд «Покров». На протяжении 11 лет данные организации выбирали наиболее значимые социальные проекты и выделяли гранты на их реализацию. Новый этап развития данного взаимодействия наступил в 2017 году, когда был создан Фонд президентских грантов (ФПГ), который стал единый оператором грантов, включая в себя вышеуказанные организации.

Основным направлением деятельности данного фонда является поддержка проектов, направленных на развитие гражданского общества, реализуемых СО НКО. Глубинный анализ данных, представленных на портале ФПГ, позволил выделить наличие взаимодействия между ФПГ и СО НКО в области разрешения и изучения социальных конфликтов. За 2017 год было зарегистрировано 173 заявки, которые были связаны с разрешением и изучением конфликтов на территории России, 30 из них были одобрены и получили финансовую поддержку.

Наличие положительной практики сотрудничества ФПГ и СО НКО в изучении и разрешении социальных конфликтов подчеркивает актуальность проблемы и наличие заинтересованности в ее разрешении как со стороны государства, так и со стороны гражданского общества. Несмотря на малую долю таковых проектов по отношению к общему числу заявок, возможность их реализации и развитие данного сотрудничества в рамках взаимодействия между ФПГ и СО НКО представляется возможным и перспективным.

ДИСКУРС РОССИЙСКИХ АНТИКОРРУПЦИОННЫХ ОБЩЕСТВЕННЫХ ОРГАНИЗАЦИЙ И ДВИЖЕНИЙ

Макарова Марина Николаевна

Удмуртский государственный университет

В течение последних десятилетий отмечается активизация роли гражданского общества в борьбе против коррупции. В качестве основных функций антикоррупционного гражданского общества и общественных движений против коррупции выделяют проведение исследований, правозащитную деятельность, мониторинг деятельности правительства и общественный контроль бюджетных трат, повышение информированности населения о коррупции и его активизация по пресечению коррупционных проявлений в обществе [1]. В последнее время наблюдается развитие антикоррупционных коалиций с бизнесом и другими стейкхолдерами, участие в обсуждении законодательства, развитие антикоррупционных расследований [2].

Целью исследования является определение стратегий дискурса антикоррупционных организаций и общественных движений на примере трех организаций: Общероссийского народного фронта «За Россию», «Трансперенси

Интернешнл – Р» и Фонда борьбы с коррупцией. Для анализа избраны методы контент-анализа и критического дискурс-анализа антикоррупционных расследований организаций и других документов, презентующих их деятельность. Как показало исследование, в России наблюдаются все три модели АГО, однако их соотношение несимметрично. Общероссийский народный фронт (ОНФ), представляющий «официальную» модель АГО, действует от имени государства как основного субъекта борьбы с коррупцией. Судя по публикациям, расследования ОНФ, направленные в основном на нарушения мелких чиновников, имеют наибольший эффект по сравнению с другими организациями. Организация позиционирует себя как лидер в сфере борьбы с коррупцией. Трансперенси Интернешнл («международная» модель) презентует себя как часть глобального антикоррупционного движения, базирующегося на принципах профессионализма и политической независимости. Организация использует международный опыт борьбы с коррупцией и пытается адаптировать его для проведения исследований и развития антикоррупционной культуры населения. Подчеркивая свою независимость от политических отношений в обществе, организация пытается привлечь внимание населения к вопросам коррупции и строить диалог с властью. Однако статус «иностранный агент» существенно ограничивает активность организации. ФБК («протестная» модель) заявляет о коррупционности представителей власти, а значит их неспособности применять адекватные меры борьбы с коррупцией. В своих публикациях организация пытается привлечь как можно больше сторонников для активизации общества против коррупции в органах власти. Однако открытая конфронтация с государством препятствует успешности результатов антикоррупционных расследований фонда. Асимметрия представленных моделей обусловлена неравномерностью распределения власти в стране, где государство позиционирует себя как основной субъект борьбы с коррупцией и пытается контролировать гражданское общество.

1. Bailey, Bruce B. 2003. “Synthesis of Lessons Learned of Donor Practices in Fighting Corruption”. OECD. Retrieved April 15, 2018. (<http://unpan1.un.org/intradoc/groups/public/documents/untc/unpan016841.pdf>).
2. Holloway, Richard. 2002. “NGO Corruption Fighters’ Resource Book – How NGOs can use monitoring and advocacy to fight corruption.” Retrieved August 8, 2016 (<https://www.ndi.org/sites/default/files/NGO-Corruption-Fighters-Resource-Book-ENG.pdf>).

ВОЗРАСТНОЙ ЦЕНЗ ЧЕРЕЗ ПРИЗМУ ПЕНСИОННОЙ РЕФОРМЫ

Макарова Светлана Павловна

ЧВВИУРЭ

Вероятное в российском обществе повышение возраста выхода на пенсию уже сейчас спровоцировало целый ряд проблем. К числу наиболее очевидных и всячески обсуждаемых на различных уровнях вопросов можно отнести стратегию реализации реформы, недовольство населения, вопрос о рабочих местах и тому подобное.

Неочевидной, и на первый взгляд, слабо связанной с пенсионной реформой является проблема эйджизма, т.е. наличие негативных стереотипов в отношении лиц старшего возраста [4]. Часто этот термин используется в более узком контексте и обозначает возрастную дискриминацию в трудовой сфере. Суть явления достаточно очевидна: работодатель предпочтет предоставить рабочее место более молодому претенденту, руководствуясь целым комплексом слабых сторон пожилого возраста: проблемы со здоровьем, замедленные реакции, сложности с освоением новых методов

деятельности т.п. Естественно, при отказе кандидату не озвучат подобные причины, т.к. сегодня возрастная дискриминация является противозаконной (ст. 64 ТК РФ) [1]. Однако, сложность диагностики истинного мотива отказа приводит к тому, что эйджизм продолжает существовать; больше того, значительная часть работодателей считает его неискоренимым [5]. Важным дополнением к нарисованной картине является тот факт, что возраст «отклонения» начинается с 36-41 года. Сегодня негласным, но достаточно очевидным является возрастной ценз до 35-40 лет; чем старше становится соискатель, тем сложнее ему найти работу именно по причине возраста. Возникает парадокс: человека в 40 лет еще нельзя отнести к пожилым, однако с возрастной дискриминацией он уже может столкнуться.

Что произойдет с возрастной дискриминацией при увеличении возраста выхода на пенсию? Сейчас это предсказать сложно, однако ожидать исчезновение эйджизма будет достаточно наивно. Следовательно, возрастные сотрудники, вынужденные продолжать трудовую деятельность, будут по-прежнему сталкиваться с данным явлением, однако оно приобретет гораздо более серьезные масштабы. В целях профилактики этого процесса предлагаем проанализировать причины возникновения дискриминации и сформулировать возможные способы улучшения ситуации.

В менталитете некоторых стран, в том числе и в России, отношение к пожилым людям достаточно неоднозначное. С одной стороны, присутствует благодарность за «труд во благо государства» и уважение к сединам. И в то же время, диагностируется равнодушие к проблемам [6], пенсионеры воспринимаются как израсходовавшие свой трудовой лимит и отставший от прогресса класс, занимающий места молодых [7]. К сожалению, в пожилом возрасте многие имеют заболевания, существенно ограничивающие их дееспособность [3], 2/3 россиян к 60 годам утрачивают значительную часть своего ресурсного потенциала [7]. Все участники трудового процесса осознают, что результативность трудового участия возрастных сотрудников может быть ниже, чем их молодых коллег. В контексте сказанного и работниками, и работодателями возрастная дискриминация воспринимается как нормативное и, по сути, правильное явление.

Для формирования более завершенной картины можно системно представить изменения, которые происходят у возрастного сотрудника (схема). Оговоримся, что данная схема носит собирательный характер и формирует не образ пожилого претендента, а показывает вероятностные слабые места в трудовой деятельности.



Рис. Группы особенностей трудовой деятельности возрастных сотрудников, способных снизить результативность работы

Но, даже не располагая перечнем «слабых мест» пожилых людей, все работодатели придерживаются мнения о проблемах со здоровьем, снижении работоспособности и меньшей включенности в трудовой процесс. По результатам исследования, в котором участвовали представители стран ЕС в 2007 г., 57% респондентов отрицательно ответили на вопрос о том, способны ли лица старше 50 лет работать эффективно [2].

Однако, вероятностный спад работоспособности в силу возрастных изменений – это очень весомая и осознаваемая, но не единственная причина эйджизма. Если продолжить поиск на более глубоких уровнях, то мы вынуждены будем обратиться к особенностям нашего менталитета. Концепт России как страны-воина, который может даже не озвучиваться, но однозначно существует в мировоззрении жителей страны, провоцирует избирательное отношение к полезности разных возрастов для государства [6]. Это раньше старики были источником мудрости, к ним шли за советом, сегодня же их опыт часто неактуален. В большинстве своем пожилые люди сегодня меньше вовлечены в активную жизнь страны, их включенность ограничивается семьей, ближайшим кругом общения и, иногда – работой, отсюда восприятие ненужности, отработанности.

Кроме этого, пожилой сотрудник может выступать для более молодого работодателя в качестве живого примера его будущего: угасание интеллектуальных и физических возможностей, изменение отношения со стороны коллег, снижение личного статуса.

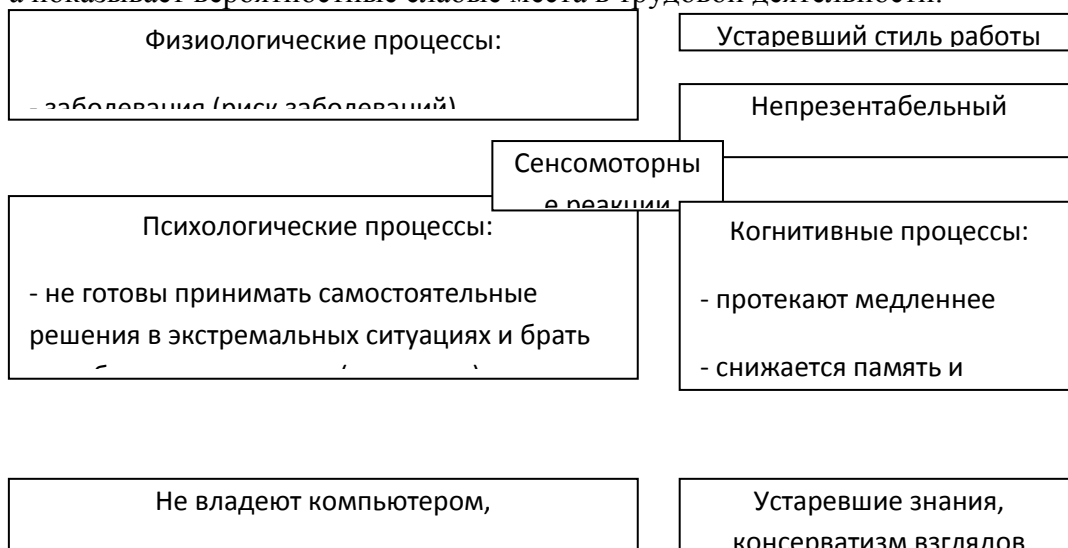
Примерно такой «багаж восприятия» сформировался на настоящем этапе по отношению к возрастным сотрудникам. Однако, через увеличение пенсионного возраста мы вынуждаем субъектов трудового процесса к дальнейшему многолетнему сотрудничеству в такой атмосфере взаимного настороженного видения. Работодатели поставлены перед необходимостью принимать на работу не самых выгодных для себя сотрудников, работники – преодолевать сопротивление, возможное пренебрежение. Сомнительно, что такой настрой позволит построить плодотворные рабочие отношения.

Следовательно, если ни одна из сторон не может изменить основные «правила игры» и вынуждена искать способы сотрудничества, считаем правильным говорить о необходимости изменения восприятия возрастных сотрудников в общественном сознании, т.е. мы предлагаем репозиционирование. Для этого все представленные особенности, которые влияют на наше восприятие возрастных сотрудников, предлагаем рассматривать как элементы «конструктора». Переориентация в восприятии, смещение акцентов, формирование другого образа – именно таким нам видится общая направленность деятельности комплексной программы, осуществляемой на государственном уровне. Отметим, что успешный опыт репозиционирования в стране уже имеется: мы ушли от западного стереотипа «крутой курящий ковбой с банкой пива» к моде на здоровый образ жизни и занятий спортом. Сегодня «в разработке» находится карьера молодых, отношение к занятию научными исследованиями. Работа по изменению отношения к возрастному персоналу представляется нам необходимой, так как позволит:

- Сформировать новый образ возрастного сотрудника: заботящегося о своем здоровье благодаря регулярным адекватным физическим нагрузкам, способном при правильном обучении осваивать новые технологии и трудовые навыки, налаживающего конструктивные отношения с молодыми коллегами. Оптимальным считаем разрушение мнения о том, что «все (большинство) пожилых людей будут плохо работать в силу возрастных особенностей)» и формирование дифференцированного отношения: «в современном обществе многие возрастные сотрудники вполне способны качественно и эффективно работать», что позволит не отклонять претендентов на стадии резюме, даст возможность для более внимательного индивидуального рассмотрения кандидатов.

- Повысить самооценку соискателей или работающих сотрудников в возрасте. Понимание собственной значимости, ценности имеющихся знаний и навыков, опыта для организации позволит увереннее себя чувствовать на собеседованиях и этапе адаптации.

- На рынке труда активнее использовать систему наставничества, при которой пожилые работники обучают более молодых, демонстрируют им сформировавшиеся за годы работы трудовые приемы.

Данные мероприятия положительно скажутся не только на трудоустройстве и рабочих отношениях «отсроченных» пенсионеров, но и придадут большую ценность сотрудникам категории 40+.

1. Трудовой кодекс Российской Федерации [Электронный ресурс] : федеральный закон № 197-ФЗ от 30.12.2001 (ред. от 19.07.2018). – URL : http://www.consultant.ru/document/cons_doc_LAW_34683/f9cccec223c774c4895b03311bcd7eb355ef9d78f/. – дата обращения : 7.08.2018.
2. Васильева, Т. А. Борьба с дискриминацией по признаку возраста как необходимая составляющая современной социальной политики [Текст] // Т. А. Васильева // Труды Института государства и права Российской академии наук. – 2013. – № 1. – С. 191-214.
3. Доброхлеб, В. Г. Ресурсный потенциал пожилого населения России [Текст] / В. Г. Доброхлеб // Социологические исследования. – 2008. – № 8 (август). – С. 55-61.
4. Кулькова, И. А. Занятость и проблемы трудоустройства лиц старшего возраста [Текст] / И. А. Кулькова // Human Progress. – 2017. – Т. 3. – № 1 (январь). – С. 1-9.
5. Кулькова, И. А. Особенности трудоустройства лиц в возрастном сегменте после 40 лет на российском рынке труда [Электронный ресурс] / И. А. Кулькова, В. В. Силаенкова // Наукоеведение. – 2013. – № 4 (17). – URL : https://elibrary.ru/download/elibrary_21033489_90558297.pdf. – дата обращения : 3.08.2018.
6. Попова, Л. А. Проблемы возрастной дискриминации в современном обществе [Текст] / Л. А. Попова, Е. Н. Зорина // Актуальные проблемы, направления и механизмы развития производительных сил Севера – 2016: материалы Пятого Всероссийского научного семинара : в 2 частях, 2016. – С. 246-254.
7. Сукнева, С. А. Трудовая активность населения третьего демографического возраста в северном регионе [Текст] / С. А. Сукнева, И. А. Елишина // Экономический анализ: теория и практика. – 2015. – № 34. – С. 12-23.

ТЕОРИЯ КОММУНИКАТИВНОГО ДЕЙСТВИЯ КАК КОНЦЕПТУАЛЬНАЯ ОСНОВА СОГЛАСОВАНИЯ ИНТЕРЕСОВ СУБЪЕКТОВ ГОСУДАРСТВЕННОЙ ВЛАСТИ И ОБЩЕСТВЕННОСТИ В СОВРЕМЕННОЙ РОССИИ

Максимов Антон Михайлович

ФГБУН ФИЦКИА РАН

Доклад подготовлен в рамках проекта РФФИ 18-411-290010 р_а "Модели коммуникативного управления в развитии городского пространства (на примере Архангельской области)"

В России XXI в., несмотря на более чем четвертьвековой опыт демократического строительства, до сих пор сохраняет свою актуальность проблема асимметричности коммуникаций между властными структурами и общественностью [1, 120], равно как и проблема недостаточности горизонтальных связей в системе институтов гражданского

общества [2, 32]. Ужесточение законодательства о массовых мероприятиях, введение статуса «иностранный агент» для НКО и другие юридические инициативы российского государства последних лет заметно ограничивают возможности организации эффективной публичной коммуникации. При этом, очевидно, что следствием такого положения дел может быть как рост напряженности и даже конфликтности в отношениях между представителями власти и населением, так и рост разобщенности среди самой общественности. Для преодоления негативной ситуации в сфере публичных коммуникаций, сложившейся в нынешней России, наряду с системой практических мер необходим также выбор подходящего для неё концептуального фундамента.

Одним из ключевых теоретиков в области исследований публичной коммуникации является немецкий философ Ю. Хабермас – автор концепции коммуникативного действия. Коммуникативное действие – это выделенный Хабермасом специфический тип социального действия, который ориентирован на достижение взаимопонимания участвующих в коммуникации двух и более субъектов. Коммуникативное действие противопоставляется инструментальному действию, нацеленному на достижение практического результата вне зависимости от наличия или отсутствия согласия между участниками деятельности и критического осмысления предпосылок, принципов и общественно значимых последствий этой деятельности [3, 199-200]. На противопоставлении коммуникативного действия инструментальному Хабермасом выстраивается критика современного технократического общества и моделей взаимодействия в публичном (т. е. политическом) пространстве.

Философ выделяет две возможные модели организации и интеграции социума. Первая модель основана на стратегической координации интеракций, которая опирается на такие механизмы как насилие и экономическое принуждение. Вторая модель связана с коммуникативными действиями, ориентированными на консенсус.

В зарубежных исследованиях потенциал теории коммуникативного действия раскрывается на примере различных тем – от функций медиа в городском самоуправлении [4] до формирования локальных сообществ через вовлечение в экополитику на местах [5]. В российском контексте идеи Хабермаса воплощаются на практике при реализации проекта «Формирование комфортной городской среды» - например, в муниципалитетах Санкт-Петербурга [6] и в Архангельске (деятельность центра «Футурист» по развитию городских общественных пространств).

Таким образом, теория коммуникативного действия имеет основания для того, чтобы стать базовым подходом к совершенствованию коммуникаций с общественностью в системе государственного управления и повышению уровня согласованности разнородных социальных интересов.

1. Ачкасова В.А. Коммуникация власти и общества: актуализация мобилизационных установок // *Наука и образование: хозяйство и экономика; предпринимательство; право и управление*. – 2016. - № 4. – С. 119-121.
2. Доклад о состоянии гражданского общества в Российской Федерации за 2017 год. М.: Общественная палата Российской Федерации, 2017.
3. Хабермас Ю. Моральное сознание и коммуникативное действие / Пер. с нем. под ред. Д. В. Скляднева, послесл. Б. В. Маркова. СПб.: Наука, 2000.
4. Brige G. Reason in the City? Communicative action, media and urban politic // *International journal of urban and regional research*. – 2009. – Vol. 33.1. – P. 237-240.
5. Burstrom von Malmborg F. Environmental management systems, communicative action and organizational learning // *Business Strategy and the Environment*. – 2002. - № 11. – P. 312-323.

б. Палагнюк А.Ф. Взаимодействие органов государственной власти и местного самоуправления при реализации проекта "Формирование комфортной городской среды" на территории муниципальных образований в Санкт-Петербурге // Научные труды Северо-Западного института управления. – 2017. – Т. 8. - № 5 (32). – С. 39-43.

ВЛИЯНИЕ ДЕВИАНТНОГО ПОВЕДЕНИЯ ПОДРОСТКОВ НА ВОЗНИКНОВЕНИЕ И РАЗВИТИЕ КОНФЛИКТНЫХ СИТУАЦИЙ

Мальчёнкова Анна Евгеньевна

СПбГУТ им. проф. М.А. Бонч-Бруевича

Девиантное поведение в социологии определяется как «нарушение социальных норм, характеризующееся определённой массовостью, устойчивостью и распространённостью при сходных социальных условиях» [1]. Отклоняющееся от норм социальной жизни поведение подростков, являясь основой конфликтных ситуаций, как на уровне микро-, так и макросреды, чаще всего проявляется в самых различных формах. Наиболее угрожающими видами девиантного поведения, являются наркомания, пьянство, уголовные преступления, но при этом существуют и менее опасные проявления девиантности, например, употребление нецензурной речи, курение и т.п.

В 2017 году в Санкт-Петербурге кафедрой социально-педагогического образования СПб АППО, совместно с Городским Методическим Объединением социальных педагогов, при участии автора, было проведено исследование тенденций и причин девиантного поведения подростков. Основную эмпирическую базу составил опрос 615 педагогов школ Санкт-Петербурга.

Как показало исследование, социальным педагогам образовательных организаций в своей профессиональной деятельности чаще всего приходится сталкиваться с такими проявлениями асоциального поведения как:

- школьная дезадаптация (неуспеваемость, недисциплинированность, грубость в взаимоотношении со сверстниками и учителями) – 48%,
- безнадзорность (побеги из дома, прогулы уроков и т.п.) – 37%,
- драки с причинением телесных повреждений – 54%,
- кражи и хулиганство (нецензурные выражения на уроках и в общественных местах, оскорбительные и нецензурные надписи на партах, стенах, заборах) – 24%,
- курение и распитие спиртных напитков в общественных местах – 35%.

Отмечаемые социальными педагогами виды асоциального поведения, практически всегда вызывают конфликты в той микросреде, в которой проходит жизнь подростка.

Исследуя девиации и конфликты в подростковой среде, в школе и семье, необходимо учитывать следующее важное обстоятельство: девиантное поведение и конфликты в подростковой микросреде настолько тесно связаны между собой, что часто бывает очень трудно установить направленность причинно-следственных связей между девиацией и конфликтами. И если причины конфликтов под влиянием девиантного поведения прослеживаются довольно отчётливо, то установить и исследовать механизм, структурные особенности и разновидности девиаций в социуме, возникающие под влиянием тех или иных конфликтных ситуаций, достаточно сложно. Тем не менее, можно с уверенностью утверждать, что в стремлении урегулировать конфликтную ситуацию, подростки прибегают к способам, очень часто продуцирующим девиантное поведение.

Этот факт достаточно отчётливо был установлен в результате проведённого опроса социальных педагогов. Исследование различных форм девиантного поведения подростков показывает, что отклоняющееся от норм и жизненных ценностей поведение, неизбежно приводит к возникновению конфликтных ситуаций или на микро-, или на макроуровне.

Что касается обратной связи конфликтов и девиаций, то здесь связь обнаруживается не всегда. Не всякий конфликт и не всегда обязательно порождает девиантные ситуации, лежащие в основе девиантного поведения. Девиантное поведение вызывают и стимулируют только такие конфликты, в которых одна из конфликтующих сторон вступает в противоречие со сложившимися в социуме ценностями, не желая им следовать, стремясь разрушить фундаментальные основы общественной системы и дестабилизировать действия социальных институтов.

1. Кравцов О.Г. Психологические основы девиантного и делинквентного поведения / О.Г. Кравцов // Вестник российского государственного гуманитарного университета. – 2015. – № 10. – С. 65-75.

URBAN GRIDDING MANAGEMENT КАК ПРОБЛЕМА СОЦИАЛЬНОГО КОНТРОЛЯ В КИТАЙСКОМ ОБЩЕСТВЕ

Мельников Евгений Геннадьевич

Санкт-Петербургский государственный университет

Цянь Хаожань

Использование баз данных для социального контроля стало сегодня распространенной практикой управления. Включение Интернета в систему социального контроля в КНР связано с принятием в 2015 году New Internet Security law. Данный закон закрепил ответственность веб-операторов за содержание сайтов, включая их обязанность проверять получаемую информацию. Он также обязывает их предотвращать распространение на своих платформах информации, не желательной для власти, и помогать ответственным государственным органам. Все это дает правительственным агентствам огромную власть и над операторами, и над рядовыми пользователями Интернета.

Urban Gridding management (UGM) является дальнейшим продолжением традиции контроля за людьми (и их поведением). Он характеризуется включением в технологию контроля возможностей сбора и распространения информации через Интернет. Система находится на стадии формирования.

Начало внедрение UGM принято датировать октябрем 2002 года, когда была принята «Программа-863», отвечающая за развитие высоких технологий в стране. В 2005 году был создан Центр по разработке и внедрению технологий UGM, но на год раньше в порядке эксперимента его принципы стали внедрять отдельные города страны. Пионером в их освоении считается один из районов Пекина – Dongcheng. Новая практика управления мгновенно распространилась по стране. К декабрю 2014 года таких экспериментальных городов было уже 50.

UGM основан на унифицированном управлении в городах, применяющих цифровые платформы для разделения юрисдикций городского управления на единичные сети в соответствии с определенными стандартами.

Китайские ученые выделяют три особенности технологии UGM. Во-первых, она преобразует модель управления пассивной информацией в активное обнаружение и решение проблем. Во-вторых, это - оцифровка методов управления, что отражается и на оцифровке объектов управления, процессов и оценок, обеспечивая гибкость и точность управления. В-третьих, это научный механизм управления, а не только набор стандартов и процессов управления. Он прошел серию экспериментальных апробаций в различных

регионах Китая, выявив четыре ступени контроля: процесс обнаружения, подачи, отправки и расчета для формирования замкнутого цикла.

Urban Gridding management создан как цифровое и информационное средство, сферой распространения которого являются улицы, сообщества, участки на карте региона, события в них, рассматриваемые как поле для управления и контроля, осуществляемого специально выделенными ответственными людьми на основе обмена информацией через систему платформ. Новый метод реализует региональные связи и осуществляет контроль за распределением ресурсов.

В современной китайской прессе приводятся следующие достоинства вновь создаваемой технологии. Прежде всего, это - совершенствование качества работы государственной службы. Она создает базовую платформу - динамичную систему данных о населении и социальных вопросах, эффективно интегрирует государственные и социальные ресурсы на всех уровнях и обеспечивает высококачественные, удобные и эффективные услуги для людей. В то же время она эффективно укрепляет комплексный уровень обслуживания и управления правительственными функциональными подразделениями. С точки зрения социального управления, она создает всеобъемлющую систему управления сообщениями на платформе базовых данных, чтобы своевременно выявлять потребности жителей, социальные проблемы и случайные факторы. Она также способствует формированию сетевой ответственности.

Подведём некоторые итоги. Система Интернет дала огромные возможности для управления, включая контроль за людьми и их поведением. Правительства акцентируют внимание на некотором повышении качества управления за счет упорядочивания системы отчетности, не выявляя складывающейся системы нарушения личного пространства граждан и тайны личной жизни. В ряде стран, как показал, в том числе и анализ китайской прессы, обратная сторона удобств не выявляется и соответственно в обществе не обсуждается. Государства все в большей мере становятся полицейскими, захватив контроль над информационными потоками.

ПОДОТЧЕТНОСТЬ КАК СЛАБОЕ ЗВЕНО В МЕХАНИЗМЕ ГОСУДАРСТВЕННОГО УПРАВЛЕНИЯ РФ

Меньшикова Галина Александровна

Санкт-Петербургский государственный университет

Евстратчик Светлана Васильевна

Подотчетность – слабое место в механизме государственного управления РФ, что формирует поле для сохранения конфликта между словом и делом, а точнее между обещаниями (планами) и результатами (отчетами). В стране до сих пор не налажен обязательный публичный отчет руководителей страны (региона, министерств, предприятий, учреждений) по итогам года. Только формируется в сознании чиновников необходимость отчитываться в полученных доходах и расходах, причем публично (в доступных изданиях), по заданному формату и регулярно (как правило, за год). В практику управления государственными службами только входит контрактная система найма чиновников, предполагающая их обязанность достигнуть определенных количественных результатов. Эта система усиленно внедряется на нижних уровнях государственной службы, но, в отличие от зарубежных стран, российские руководители высшего уровня не заключают годовых контрактов. Популизм доминирует в обещаниях политиков и руководителей, они, если и отчитываются, то перед Президентом страны, а не перед народом.

Анализируя работу любого Министерства, территории, государственного учреждения, можно найти на один и тот же год несколько (три-пять и даже больше) планов разного вида. В большинстве своем они грамотно составлены, т.е. кратки, по существу, в форме количественных показателей или проведения запланированных мероприятий с указанием лиц, ответственных за информацию по разделу. Количество отчетов кратно меньше.

С целью оценки качества планирования и отчетности Министерств, нами было выбрано одно: Министерство экономического развития (МЭР), учтя его лидирующую позицию в рейтинге открытости. За основу сравнений нами были взяты следующие документы: «План деятельности МЭР РФ за 2016-2020 гг» [1], «Об итогах деятельности МЭР России за 2016 и задачах на 2017 год» [2], а также официальные статистические отчеты [3], [4].

Как оказалось, плановые и отчетные документы слабо коррелируют. Так, из названных 46 плановых позиций собственно в отчете содержится указание лишь по 5, т.е. 11%. Часть данных по запланированным показателям содержалась либо в сводной (Excel) таблице [3], либо в докладе «Основные показатели социально-экономического развития страны за 2016 год» [4]. При этом во всех названных документах по многим показателям (по 27, что составляет больше половины) данные вообще не отражены.

1. План деятельности МЭР РФ за 2016-2020 гг.
2. Об итогах деятельности МЭР России за 2016 и задачах на 2017 год.
3. Сводный отчет (таблицы) по итогам выполнения показателей социально-экономического плана развития страны за 2016 год.
4. Основные показатели социально-экономического развития страны за 2016 год http://economy.gov.ru/wps/wcm/connect/9056bb04-390c-47f9-b47f-e3b061bc7b8/monitor_1-12.pdf?MOD=AJPERES&CACHEID=9056bb04-390c-47f9-b47f-8e3b061bc7b8

СИСТЕМНОЕ ИЗМЕРЕНИЕ СОВРЕМЕННОЙ АНТИКОРРУПЦИОННОЙ ПОЛИТИКИ РОССИЙСКОГО ГОСУДАРСТВА

Милецкий Владимир Петрович

Санкт-Петербургский государственный университет; Санкт-Петербургский государственный электротехнический университет "ЛЭТИ"

Бочуров Андрей Александрович

Как известно, 29 июня 2018 г. Президент РФ В.В. Путин подписал Указ № 378 «О Национальном плане противодействия коррупции в 2018 – 2020 годы», который предусматривает совершенствование системы запретов, ограничений и требований, установленных в целях противодействия коррупции; обеспечение единообразного применения законодательства Российской Федерации о противодействии коррупции в целях повышения эффективности механизмов предотвращения и урегулирования конфликта интересов; совершенствование мер по противодействию коррупции в сфере закупок товаров, работ, услуг для обеспечения государственных или муниципальных нужд; повышение эффективности просветительских, образовательных и иных мероприятий, направленных на формирование антикоррупционного поведения государственных и муниципальных служащих, популяризацию в обществе антикоррупционных стандартов и развитие общественного правосознания; систематизацию и актуализацию нормативно-правовой базы по вопросам противодействия коррупции, включая устранение пробелов и противоречий в

правовом регулировании в области противодействия коррупции и многое другое. В результате реализации Указа антикоррупционная политика приобретает более системный характер, благодаря которому обеспечивается её более высокая эффективность.

С политико-социологической точки зрения в содержание антикоррупционной политики как системного образования входят государственная и муниципальная власть, выступающая ее субстанциональным элементом, социальные субъекты и институты государственной и муниципальной власти, процессуально-нормативные компоненты, связанные с правоприменительной деятельностью по противодействию коррупции, включая нормативно-правовые установления, регулирующие антикоррупционную деятельность, «дерево целей», принципы, методы и технологии этого вида политики, а также ре-сурсные (инфраструктурные) компоненты.

Основными социальными субъектами системы антикоррупционной политики являются такие социально-профессиональные группы, как судейский корпус, включающий судей всех уровней, а также сотрудники правоохранительных органов. В качестве институтов антикоррупционной политики выступают судебные инстанции Суда общей юрисдикции и арбитражного суда, органы прокуратуры, МВД, государственной безопасности, юстиции и другие учреждения, входящие в механизм правового регулирования правовой сферы современной России. Правоприменительная деятельность социальных субъектов и институтов системы антикоррупционной политики регулируется Конституцией РФ, Кодексами, федеральными и региональными законами, муниципальными правовыми актами, другими установления и основывается на принципах конституционной законности, справедливости, формально-юридического равенства, приоритетности прав человека и гражданина и др. В современных условиях решающее значение имеет не только качество нормативных правовых актов по антикоррупционной политике, но и их неукоснительное исполнение должностными лицами и органами федеральной, региональной и муниципальной власти.

СОЦИАЛЬНЫЕ СЕТИ КАК ПРОЕКЦИЯ ОБЩЕСТВЕННО-ПОЛИТИЧЕСКИХ ПРОТИВОРЕЧИЙ В СОВРЕМЕННОЙ РОССИИ

Михайленок Олег Михайлович

Малышева Галина Анатольевна

Центр политологии и политической социологии Института социологии ФНИСЦ РАН

Неотъемлемым признаком современного общественного бытия стало наличие виртуального социума – дублирующего социального пространства, в котором преломляются явления и процессы физической социальной реальности. Важнейшую часть этого социума составляют социальные сети интернета, понимаемые как комплекс сетевых сервисов, который формирует онлайн-информационно-коммуникационную среду и связан с понятием социальных медиа [4, 18-19, 26]. Релевантность их функции в эпоху постмодерна обуславливается фактором медиатизации политики и политических отношений.

Поскольку компьютерная социальная реальность является производной от реального социума, можно говорить о единстве закономерностей, связующих виртуальное и физическое общество, а также о наличии не только универсальных трендов, но и страновой специфики их соразвития. Одной из объединяющих характеристик онлайн- и офлайн-социумов служит проявление социального неравенства граждан.

Эра современных технологий порождает новые, цифровые формы социального неравенства, как первичного (неравенство в доступе и овладении цифровыми

технологиями), так и вторичного, виртуализированного типа (неравенство среди пользователей социальных сетей), что усугубляет неравномерность распределения социального капитала в обществе [3, 146, 154]. Учитывая, что виртуальный социум рекрутируется прежде всего за счет новых поколений россиян, цифровое неравенство приобретает характер межпоколенческого социокультурного разрыва.

Наряду с этим компьютерные сети рассматриваются в качестве арены политической борьбы и противостояния интересов различных общественно-политических сил нашей страны, между которыми очевидны принципиальные идейные и ценностные расхождения, заставляющие их по-разному позиционировать себя по отношению к государственной власти и предлагаемой ею модели национально-государственной трансформации России [2, 119-120]. Онлайн-поле идейно-политической конфликтности обладает собственной динамикой, обусловленной в том числе возможностями манипулирования информацией в политических целях.

Если цифровое неравенство сопряжено с поколенческой дифференциацией, то идейно-ценностный разрыв носит сквозной характер и фиксируется независимо от принадлежности граждан к той или иной возрастной группе [1, 1, 9-10, 18]. Важно также подчеркнуть, что в то время как цифровое неравенство, по мере социально-технологического развития, имеет тенденцию к минимизации, идейно-ценностные противоречия в реальном и виртуальном социумах России не только сохраняются, но с течением времени могут нарастать и обостряться.

Таким образом, социальные сети интернета представляют собой виртуальную проекцию социальных диспропорций и идейно-политической конфликтности, присущих современному российскому обществу, и в этом смысле вызывают особый интерес с точки зрения научного анализа и политического прогнозирования.

1. Волков Д., Колесников А. Мы ждем перемен. Есть ли в России массовый спрос на изменения? – М.: Московский Центр Карнеги, 2017.

URL:

http://carnegieendowment.org/files/CP_Kolesnikov_Volkov_web_Rus1.pdf

(дата обращения: 07.10.2018)

2. Информационно-технологическое проектирование политических ценностей в российском сегменте интернет-пространства: материалы круглого стола // Вестник Московского университета. Серия 12. Политические науки. 2014. № 5. С. 113-135.

3. Рыков Ю.Г. Сетевое неравенство и структура онлайн-сообществ // Журнал социологии и социальной антропологии. 2015. Т. XVIII. № 4. С. 144-156.

4. Чень Ди. Социальные медиа в решении актуальных общественно-политических проблем: дис. ... канд. полит. наук: 10.01.10 / Чень Ди. – Санкт-Петербург, 2015. – 172 с.

ОСНОВЫ ЭТНОПОЛИТИЧЕСКОЙ НАПРЯЖЕННОСТИ В РЕГИОНАХ ПФО

Морозова Наталья Михайловна

ПРИФНИСЦ РАН/ НГЛУ им.Н.А. Добролюбова

В современной научной литературе, посвященной рассмотрению проблем развития межнациональных и этноконфессиональных отношений, а также в ходе обсуждения практических аспектов, связанных с реализацией национальной политики, чаще всего внимание сосредотачивается на фиксации непосредственно момента недовольства и

связанных с ним протестов. При этом игнорируется «необходимость анализа процессов возникновения и усиления напряжения, фиксации его субъектов, которые, таким образом, фактически выводятся из пространства социального напряжения» [5, С.21]. На наш взгляд, необходимо особое внимание уделять категории «напряженность», под которой понимаем «обретение субъектности в пространстве недовольства» [5, С.21].

Существуют различные оценки конфликтного потенциала Приволжского Федерального округа. Одна группа исследователей, считает данный регион стабильным в этнополитическом контексте [3, 4], другая – наоборот, акцентирует внимание на росте числа и интенсивности протекания разного рода этнических и конфессиональных конфликтов [2]. На наш взгляд, сегодня существуют объективные и субъективные противоречия в области этноконфессиональных взаимодействий, которые под влиянием внешних факторов и сил политизируются, трансформируются в этнополитические напряжения. Последние, в свою очередь, становятся угрозой внутренней стабильности и безопасности региона.

Характеризуя конфликтный потенциал межнациональных отношений ПФО, можно выделить три группы конфликтов: 1. Традиционные, которые находятся в латентной стадии, связаны историческими конфликтами между этническими общностями; 2. «искусственные», т.е. конструирование конфликта заинтересованными в этом субъектами социально-политического процесса; 3. Потенциальные, между коренными жителями и мигрантами [1].

1. *Беляков Р.Ю. Приволжский Федеральный округ: наброски этнополитической карты // Вестник экономики, права и социологии. 2008. №5. URL: <https://cyberleninka.ru/article/v/privolzhskiy-federalnyy-okrug-nabroski-etnopoliticheskoy-karty>*
2. *Гроздь гнева. Рейтинг межэтнической напряженности в регионах России. URL: <http://club-rf.ru/thegrapesofwrath/02>*
3. *Зорин В.Ю. «Стратегия государственной национальной политики Российской Федерации: проблемы и решения» // Сборник методических материалов в рамках реализации социально-значимого проекта «Дружба народов – единство России: формирование общероссийской идентичности и укрепление духовной общности россиян». ПФО. Выпуск №9. М. 2014. С.15-38. URL: http://xn--80aaadglf1chnmbxga3и.xn--p1ai/sites/default/files/vipusk_9.pdf*
4. *Тишков В.А. Этническое и религиозное многообразие – основа стабильности и развития российского общества : статьи и интервью. – М.: Московское бюро по правам человека; Academia, 2008*
5. *Устинкин С.В. Куконков П.И., Морозова Н.М. Очаговость социальных напряжений // Власть. №6. 2018 С. 20-28*

НАРУШЕНИЕ ТРУДОВЫХ ПРАВ И ПРОФЕССИОНАЛЬНЫЕ РИСКИ РОССИЙСКИХ ВРАЧЕЙ (ПО МАТЕРИАЛАМ ПРИКЛАДНОГО ИССЛЕДОВАНИЯ В МОСКВЕ, КАЗАНИ, РОСТОВЕ-НА-ДОНУ)

Мосиенко Ольга Сергеевна

ФГАОУ ВО "Южный федеральный университет"

Статья подготовлена при поддержке Российского научного фонда, проект № 16-18-10306

В ходе анализа данных социологического исследования «Профессиональная идентичность представителей социетальных профессий в условиях прекариатизации социально-трудовых отношений в российских мегаполисах» (2017 г.) [1,2,3], была выявлена вероятность проявления профессиональных рисков во врачебной среде и определены возможные защитные формы социального поведения российских врачей при условии нарушения их трудовых прав. Анкетный опрос охватил более 1000 врачей бюджетных больниц Москвы, Казани, Ростова-на-Дону. Из распределений ответов следует, что больше всего врачей мегаполисов беспокоят риски роста трудовой нагрузки без увеличения заработной платы (94,4% в Москве, 69,2% в Ростове-на-Дону, 63% в Казани) и в целом потери работы (89,2% в Москве, 75,1% в Ростове-на-Дону, 56,4% в Казани). При условии недостаточной финансовой состоятельности, рост трудовой нагрузки благоприятно влияет на развитие кризиса профессиональной идентичности и формирование негативного отношения к профессии и работе. Еще 88,4% врачей Москвы, 56% врачей из Ростова-на-Дону и 42,5% казанских врачей обеспокоены рисками сокращения или задержки зарплаты. Из предложенных вариантов менее всего обеспокоены опрошенные врачи вынужденным переходом на неполный рабочий день (29,2% в Казани, 45,1% в Ростове-на-Дону, 75,7% в Москве). Объяснение стоит искать в условиях увеличивающейся трудовой нагрузки, отмеченной респондентами за последние 1-2 года: так, 80,4% врачей в Ростове-на-Дону, 80,2% - в Москве и 67,3% - в Казани указали на увеличение служебных обязанностей. Респонденты отмечают так же рост административной отчетности (78,4% в Казани, 73% в Ростове-на-Дону и 56,5% в Москве) и расширение деятельности, не связанной с должностными обязанностями (65,9% в Москве, 47,4% в Ростове-на-Дону и 45,7% в Казани). Отметим, более явное выражение тревоги проявлением прекариатиизирующих рискогенных свойств профессиональной деятельности у столичных врачей. Столь заметная разница в ответах респондентов, возможно, обусловлена более широкими возможностями трудоустройства по специальности и высоким рыночным спросом на представителей медицинской профессии в регионах.

Неслучайно, что чем выше обеспокоенность врачей возможными профессиональными рисками, тем выше активизация деятельности по защите своих интересов и трудовых прав. Результаты опроса позволили выявить кардинально разный уровень готовности московских и региональных врачей отстаивать свои трудовые права. Врачи Москвы демонстрируют достаточно высокую степень готовности выступать в защиту нарушенных трудовых прав (63,9%) и использовать в этих целях будут скорее административные и общественные ресурсы: 73,8% обратятся в органы власти, 56,8% - в общественные организации, 44,6% - в суд. 54% врачей Ростова-на-Дону, 44% врачей Казани и 36,1% московских респондентов ничего не стали бы делать, чтобы защитить свои трудовые права. Сегодня исследования в сфере выявления профессиональных рисков и защиты трудовых прав врачей имеют большое практическое значение.

1. Клименко Л.В., Посухова О.Ю. *Профессиональные риски врачей российских мегаполисов в условиях прекариатизации социально-трудовых отношений // Гуманитарий Юга России. 2018. Том. 7. № 4. С. 91-106.*
2. Мосиенко О.С., Нор-Аревян О.А. *Степень активности медицинских работников в сфере защиты нарушенных трудовых прав: сравнительный анализ моделей поведения врачей г. Москвы и Казани // Государство, политика, социум: вызовы и стратегические приоритеты развития. XIII Всероссийская научно-практическая конференция с международным участием. Екатеринбург, 22 ноября 2017 г.: Сб. ст. / Сост. С.А. Маковкина, Е.А. Стафеева. – Екатеринбург: Уральский институт управления – филиал РАНХиГС, 2017. – 460 с. С. 231-233.*

3. Нор-Аревян О.А., Мосиенко О.С. Трансформационные тенденции профессиональной идентичности врачей в прекариатизирующей среде российских мегаполисов (на примере Москвы и Казани) // Гуманитарий Юга России. 2018. Том. 7. № 2. С. 83-99.

УДАЛЕННАЯ РАБОТА — ПРЕДТЕЧА «ЗОЛОТОГО ВЕКА» КОНТА?

Мураткова Юлия Ивановна

Санкт-Петербургский государственный университет

Доклад подготовлен при поддержке РФФИ (№17-33-00063-ОГН "Механизмы воспроизводства и флексибилизации индивидуальной жизненной колеи российской молодежи в контексте "жесткой" и "текучей" современности").

Древнегреческий философ Гераклит известен следующим афоризмом: “Дважды нельзя войти в одну и ту же реку. Все — течет, все — изменяется.”

Социальную динамику можно назвать как социальным движением, как смену состояний общественных явлений и образований, общества в целом. Близкое к нему по смыслу понятие “социальные изменения”. Социальные изменения — это нарушение тождества социального явления, процесса с самим собой или с подобным ему социальным явлением, процессом. Любое явление, процесс в какой-то момент тождественно самому себе или подобному ему явлению, процессу, но по прошествии какого-то времени это тождество нарушается, что говорит о том, что в данном явлении произошли изменения.

Представители технологического детерминизма Д. Белл и Р. Арон связывают социальную динамику в первую очередь с развитием техники, всей системы машинных технологий. Собственность на средства производства, по их мнению, утрачивает свое значение, отмирает классовая борьба, основным конфликтом становится противоречие между знанием и некомпетентностью.

В теории социального конфликта Р. Дарендорфа, в концепции коммуникативной рациональности Ю. Хабермаса динамизм обществу сообщают разнообразные, универсальные по характеру социальные конфликты. По их мнению, в развитом либерально-демократическом обществе они перемещаются из экономики в административно-управленческую и коммуникативную области, а их решение увеличивает степень устойчивости общества.

Кардинальный переход в экономике, политике, искусстве, морали и др. к более прогрессивной ступени в историческом процессе принято называть социальной революцией.

На данный момент можно наблюдать социальную революцию в многих областях. Мой доклад посвящен революции в области труда и трудовых отношений. По мнению Гая Стэндинга появился новый опасный класс «прекариат». Прекариат чаще всего ассоциируется с незащищенностью трудовых отношений, но также важно обратить внимание на особый график и условия работы прекариата. Если рассматривать креативный кластер занятых официально в удаленной работе, то можно отметить интересные закономерности. В исследовании 2015 года J'son & Partners Consulting заявили, что к 2020 году 20% рабочих мест в России будут виртуальными. Число сотрудников, удаленно работающих в России, в 2014 году составило около 2,53 млн человек против 2,3 млн в 2013 году, оценили специалисты J'son & Partners Consulting. Всего в России в 2014 году прошлого года численность работающего населения составила около 68 млн человек, по данным Федеральной службы государственной статистики.

Получается, что доля удаленно работающих сотрудников в 2014 не превысила 4% против 34–36% в США (по данным McKinsey).

В 2017 по исследованию Всемирной организации труда, выпустившей совместный с и Европейским фондом по улучшению условий жизни и труда, в развитых странах доля таких сотрудников на рынке труда составляет 17%, а в ряде стран, в частности в Японии и США, уже достигает почти 40% от всех работающих.

На данный момент на сайте hh.ru находится около 20 000 вакансий, предлагающих удаленный метод работы из 600 000 всего в России, а это составляет около 3 процентов.

Роман Ануфриев, директор компании "Альбо Нумисматико", рассказывает интервью DP.ru, что узконаправленных специалистов стоит искать на тематических площадках и форумах. Мое небольшое исследование посвящено удаленной работе тематических пабликов в vk.ru.

ОТНОШЕНИЕ НАСЕЛЕНИЯ К ДЕЯТЕЛЬНОСТИ МУНИЦИПАЛЬНОГО ОБРАЗОВАНИЯ: РЕЗУЛЬТАТЫ И ОПЫТ ПИЛОТАЖНОГО ИССЛЕДОВАНИЯ

Никитина Ксения Михайловна

В современном российском обществе местное самоуправление (МСУ) является одним из важнейших звеньев управления обществом, наиболее близким к населению уровнем публичной власти. Укрепление этого института необходимо для динамичного развития России. В данной работе представлены результаты социологического исследования отношения граждан к деятельности органов МСУ. Полученная информация необходима их руководителям для улучшения работы подведомственных им организаций.

Общие сведения. Сбор данных осуществлялся в начале 2018 года в течение 2 месяцев в одном из внутригородских муниципальных образований (МО) г. Санкт-Петербурга. Метод – Интернет-опрос. Объект исследования - жители МО, предмет – их отношение к деятельности МО. Объем выборки составил 100 чел. (исследование носило пилотажный характер). Научным руководителем выступал С.В. Рассказов.

Основные результаты следующие. Значительная часть опрошенных (26%) не обладала информацией о деятельности МО. Одобряли проводимую местной властью деятельность 34% респондентов, 30% - не одобряли, остальные 10% затруднились с ответом. Данное МО имеет собственный сайт, где указаны контактные данные и регулярно публикуются сведения о проведенной работе. Несмотря на это, практически половина опрошенных (48%) считала, что информация о работе муниципального образования недоступна. Выявлен низкий уровень доверия населения данному МО: более половины опрошенных (54%) не доверяли ему как институту власти. Полученные данные свидетельствуют о достаточно сильных патерналистских тенденциях. Практически все опрошенные (95%) согласились с утверждением о том, что население должно участвовать в решении вопросов местного значения. Говоря о возможности участия в конкретных проектах, 68% человек приняли бы в них участие. Это – достаточно большая цифра. Задача руководства МО - задействовать выявленный потенциал в полной мере.

Выводы и рекомендации. Одной из причин низкого доверия жителей к местной власти и неудовлетворенности деятельностью МО является недостаточный уровень коммуникации. Отсюда среди рекомендаций, данных администрации муниципального образования, была необходимость усовершенствования системы взаимоотношений с жителями. Для ее реализации была создана официальная группа данного МО в социальной сети «ВКонтакте».

Помимо собственно результатов проведенного социологического исследования, были выявлены дальнейшие возможные направления изучения проблемы отношения населения к деятельности органов МСУ. Для завершенности работы, администрации

муниципального образования было предложено провести репрезентативное исследование другим методом (телефонный или уличный опрос) с большим объемом выборки. Однако повышенного интереса к данному и другим предложениям проявлено не было. Возможной причиной этого, на наш взгляд, является недооценка местной властью потенциала социологии. Тем самым, упускается возможность повысить эффективность МСУ.

РОЛЬ ПРОФСОЮЗОВ В РАЗВИТИИ СОЦИАЛЬНОГО ПАРТНЕРСТВА В СФЕРЕ ТРУДА В СОВРЕМЕННОЙ РОССИИ

Николаева Алла Алексеевна

ФГБОУ ВО Московский государственный психолого-педагогический университет

Профсоюзы играют немаловажную роль в выработке культуры в договорном процессе, так как они, прежде всего, представляют интересы рабочего класса, и оказывают им помощь в достойной продаже собственного труда. Но не всегда профсоюзные организации должным образом выполняют свои прямые обязанности. В ходе проведения опроса, социологи выявили, что всего лишь 8% трудящихся считают, что профсоюзы «что-то делают», в трети организаций их и вовсе нет [1]. Происходит значительное уменьшение количества профсоюзных организаций, и их репутация тоже находится на очень низком уровне. По статистическим данным, численность сократилась на 10 миллионов членов [2]. Но, несмотря ни на что, роль профсоюзных организаций остается неизменной, они в первую очередь обязаны защищать интересы нанятых работников.

В связи с этим необходимо построение нового плана действий в деятельности профсоюзных организаций и объединений предпринимателей, для чего следует:

1) осуществлять предоставление помощи и разработку деятельности подходящих служб. Под этим подразумевается собрание и выдача информации, которая ускорит и упростит обмен сведениями между профсоюзными организациями и союзами предпринимателей, находящихся в данной отраслевой деятельности.

2) заинтересовать в своей работе новых участников: деятельность профсоюзных организаций оказывает большое влияние на женщин, молодых людей, трудящихся предприятий, как малого, так и среднего типа, а также совокупность мелких хозяйственных единиц, что в свою очередь имеет распространение в большинстве субъектах РФ и охватывает до 80% работников [3].

3) расширять международную совместную деятельность профсоюзов и организаций управляющих, для того, чтобы усовершенствовать и вывести на новый уровень международные отношения. Для этого необходимо: участвовать в различных конференциях, форумах, находить новые контакты, также максимально сблизиться с народом из зарубежных стран, а именно с людьми, которые работают в корпорациях и владеют производственными секторами в нескольких странах мира. Все это обеспечит обмен информацией, что является важной составляющей, так как люди будут сравнивать свои принципы с установками других участников, и тем самым что-то менять или улучшать в своей деятельности.

4) создание новых организаций. Различные объединения потребителей, работодателей и профсоюзов, а также неправительственных организаций, своей главной целью ставят: решение проблем, возникающих в социальной жизни общества, которые имеют значение на международном уровне. К таким вопросам можно отнести: обеспечение прав индивида, совершенствование политики в области торговой деятельности, проведение профилактических действий по улучшению состояния экологической среды, а также природной охране. Существование таких союзов

поспособствует достижению консенсуса в обществе и эффективному международному развитию.

1. Грибкова О.В. Интеллектуальная миграция и ее роль в управлении человеческим капиталом // *Экономический рост: проблемы, закономерности, перспективы: монография.* Пенза, 2017. С. 26-31.

2. Савченко И.А., Николаева А.А., Курлянчик А.А., Тимофеева К.С. Реализация проектов социального партнерства в современной России // *Научно-аналитический журнал Наука и практика Российского экономического университета им. Г.В. Плеханова.* 2018. № 2 (30). С. 99-111.

3. Савченко И.А. Теоретико-правовые основы системы социальной защиты в России // *Научно-аналитический журнал Наука и практика Российского экономического университета им. Г.В. Плеханова.* 2017. № 3 (27). С. 26-35.

КОНФЛИКТОГЕННЫЙ ПОТЕНЦИАЛ СОЦИАЛЬНО-ТРУДОВЫХ ОТНОШЕНИЙ В ПРОФЕССИОНАЛЬНОЙ ДЕЯТЕЛЬНОСТИ ВРАЧА

Нор-Аревян Оксана Аведиковна

Южный федеральный университет

Статья подготовлена при поддержке Российского научного фонда, проект № 16-18-10306.

Социально-трудовая сфера является обеспечительной сферой социального благополучия человека, и закономерно, что неудовлетворенность своим социально-профессиональным и социально-экономическим положением порождает возникновение рисков и усиливает конфликтогенный потенциал в профессиональной сфере работников здравоохранения [1, 204-214].

В профессиональной деятельности врача можно выявить некоторые наиболее значимые рискогенные явления и провести эмпирическую оценку уровня конфликтогенности.

На материалах социологического исследования «Профессиональная идентичность жителей мегаполиса в условиях прекариатизации социально-трудовых отношений в российских мегаполисах» [2] проведен анализ конфликтогенности профессиональной сферы московских врачей (опрошены 468 врачей из города Москвы разного профиля работы).

В числе наиболее распространенных рисков в социально-трудовой сфере московские врачи отмечают обеспокоенность по поводу риска «рост трудовой нагрузки без увеличения заработной платы» (94,4%), в том числе очень беспокоит – 53,7% и скорее беспокоит – 40,7% респондентов. Абсолютную обеспокоенность опрошенные врачи демонстрируют по отношению к риску «потеря работы» (56,9%), она выше в сравнении с рисками «сокращение или задержка зарплаты» (56,5%), «рост трудовой нагрузки без увеличения зарплаты» (53,7%) и «вынужденный переход на неполный рабочий день, неполную рабочую неделю» (37,4%).

Несмотря на то, что на протяжении последних лет респонденты отмечали рост трудовой нагрузки, они склонны рассматривать это как производственную необходимость, конечно, если это не влечет за собой снижение уровня заработной платы или вовсе потерю работы. К этим рискам московские врачи демонстрируют неготовность.

В случае нарушения своих трудовых прав, московские врачи выражают готовность использовать какие-либо инструменты в достижении социальной справедливости и восстановлении своих нарушенных прав в социально-трудовой сфере (63,9%), но готовы использовать в этих целях скорее административные ресурсы: 73,8% опрошенных обратятся в органы власти. В судебные органы станут обращаться немногие, только 44,6% готовы подавать иски в судебные органы и полагаются на судебную защиту своих нарушенных прав в трудовой сфере. Интересно, что больше половины респондентов (56,8%) выразили высокий уровень доверия некоммерческим организациям и готовы участвовать в общественных организациях по защите своих прав. Однако, обращаться в средства массовой информации московские врачи будут неохотно (28,1% против 71,9%), что свидетельствует о высокой степени недоверия институту СМИ как виновнику формирования негативного образа профессии врача в современном мире, что усиливает конфликтогенность профессиональной сферы медицинских работников.

Эти и другие результаты проведенного исследования позволили выявить наиболее распространенные профессиональные риски, порождающие конфликтогенный потенциал в сфере медицинской профессии.

1. Нор-Аревян О.А. *Профессиональная идентичность врачей г. Москвы в условиях прекариатизации социально-трудовых отношений в российском обществе // Государственное и муниципальное управление. Ученые записки СКАГС. - 2017. - № 3. С. 204-214.*

2. *Исследование проведено весной-летом 2017 г. научным коллективом Южного федерального университета. В ходе исследования были опрошены врачи – лица, получившие высшее медицинское образование по соответствующей специальности и работающие в городских бюджетных медицинских учреждениях г. Москвы, Казани и Ростова-на-Дону (30-35% - в центре города, 70-65% в спальных районах). Программа и инструментарий социологического исследования были разработаны членами научного коллектива Гранта Российского научного фонда (д.с.н. Клименко Л.В., к.с.н. Нор-Аревян О.А., к.с.н. Посухова О.Ю.), проект № 16-18-10306.*

ДОВЕРИЕ КАК БАЗИС СОЦИАЛЬНОГО КАПИТАЛА

Ореховская Наталья Анатольевна

Финансовый университет при Правительстве Российской Федерации

Анализ сути доверия через экономические и правовые отношения позволяет нам сделать вывод о том, что недостаток доверия в социуме выступает основой экономической нестабильности и несостоятельности. [1]

Недостаток доверия существенно замедляет социально-экономические преобразования в российском обществе. В эпоху глобализации и стремительной модернизации происходит разрушение традиционных аксиологических систем, ломается ценностная система координат человека [2], исключая из нее, в том числе, и категорию «доверие». Именно поэтому данный феномен должен подвергнуться глубокому исследованию как базисный действенный механизм социальной интеграции.

В экономике этот фактор во многом зависит от психологии индивидуального и группового доверия. Вот почему природу доверия необходимо рассматривать через психологические категории.

Чтобы в психологическом состоянии личности возникло желание доверять, должно произойти слияние нескольких предпосылок: индивидуальных интересов, жизненных

установок, эмоциональной реакции, личный опыт и опыт прежних поколений, адаптивные способности человека, уровень его интеллектуального развития. Если человек видит совпадение происходящих процессов и явлений с собственными ценностными установками, формирующимися под влиянием его общественного положения, возникает доверие. Доверие тем выше, чем выше социальный статус гражданина и чем больше у него перспектив на самореализацию [3].

В основе формирования доверия лежат: результативность работы, порядочность, забота, профессиональная культура. Именно культура как механизм аккумуляции способна сохранять и передавать поколениям духовный и профессиональный опыт, тем самым обеспечить консолидацию. [4]

Можно выделить наиболее эффективные организационные меры формирования доверия: наделение сотрудников полномочиями; коренная перестройка производственных процессов; предоставление максимальной автономии отдельным подразделениям; командное сотрудничество; проектная деятельность; корпоративное обучение сотрудников [5].

Когда четко и доступно сформулированы цели и задачи, а принципы и нормы разделяются членами коллектива возникает доверие. Порой для достижения поставленных целей группам внутри компании нужно отказаться от соперничества и иметь свободу самим определять свое собственное поведение и алгоритмы принятия решения.

Доверие – это продукт моральных ценностей и норм, сложившихся и функционирующих в конкретном обществе вследствие его культурной специфики, то есть его можно считать культурно обусловленным феноменом. Реализация социального капитала происходит через доверие и неформальное общение, тесно друг с другом связанные.

1. Дементьев И.А. Доверие как индикатор социального капитала// [Электронный ресурс] URL: <https://cyberleninka.ru/article/n/doverie-kak-indikator-sotsialnogo-kapitala> (дата обращения 26.01.2018)
2. Волобуев А.В. Религиозный фундаментализм в глобализованном мире// Век глобализации. 2017. №1 (21). С.56-62.
3. Волобуев А.В., Кузина Е.С. Трансформация системы ценностей информационного общества// В сборнике: Меняющиеся ценности в современном мире: сборник научных трудов. Москва, 2016. С.41-43.
4. Замаева Е.И. Культурное многообразие или мультикультурализм?// В сборнике: Гуманитарное образование: история, традиции, перспективы. Сборник научных трудов. Елец, 2017. С.7-10.
5. Моргунов Е.Б. Техники повышения доверия в организации// [Электронный ресурс] URL: <http://www.elitarium.ru/organizacionnoe-doverie-rabotnik-rukovoditel-obshhenie-informacija-kultura-otnoshenija-kompetentnost-tehniki/> (время обращения 26.01.2018)

ГОСУДАРСТВО И ИНСТИТУТ ПРЕДПРИНИМАТЕЛЬСТВА: ПАРТНЕРСТВО И ОПОРТУНИЗМ

Орлик Елена Николаевна

Владимирский государственный университет им.А.Г. и Н.Г.Столетовых

Трансформация российского общества 90-х гг. в сторону многоукладной экономики требовала создания принципиально новой социальной базы, радикальных изменений в социально-классовой структуре общества. Государству, взявшему курс на

последовательное отстаивание и защиту частного интереса, требовалась надежная социально-экономическая и идеологическая опора. На повестку дня встал вопрос о формировании среднего класса и олицетворявшего его предпринимательства. Принятый Госдумой закон о свободном экономическом обороте земель сельскохозяйственного назначения, изменения в трудовом и уголовном праве сняли скрепы, сдерживающие частную инициативу в хозяйственной деятельности. Так оборвалась историческая миссия рабочего класса, силой обстоятельств в одночасье превратившегося в основной своей массе вместе с другими социальными группами населения в классического носителя наемной рабочей силы, соискателя рабочих мест на рынке труда.

Для власти это был беспроигрышный вариант. Российская экономика на тот момент переживала один из острейших кризисов. Практикуемый властью режим перенакопления и экстенсивный тип развития экономики привели к тому, что прирост ВВП становился не только нулевым, но и отрицательным. Страна находилась на грани социально-экономического и политического коллапса.

Вряд ли кто будет отрицать тот факт, что предпринимательские способности являются одним из важнейших экономических ресурсов современного общества наряду с такими, как : земля, труд и капитал.

Для проявления своих способностей предпринимателю требуются инновационная идея, которая способная в существующих экономических условиях приносить прибыль, и организация для ее реализации. Способности предпринимателя проявляются в рациональном использовании других экономических ресурсов, умении находить новые организационные контуры и технологические возможности для развития своего бизнеса, просчитывать рыночную конъюнктуру, располагать к себе потенциальных потребителей товаров и услуг, деловых партнеров.

При этом предприниматель принимает на себя все издержки по рискам, которые обусловлены изменениями в нормативной базе государственного регулирования бизнес-процессов, потребностей людей, экономике общества.

На всем протяжении функционирования советской государственности политическая элита не раз в условиях экономического кризиса, во избежание нежелательных политических последствий, вынуждена была реанимировать функции предпринимательства.

Так, преодолеть последствия разрухи Гражданской войны позволила провозглашенная властью политика нэпа, проводимая в 1921 - 1927 гг. Несмотря на то, что предпринимательство в этот период развивалось в рамках серьезных политических и экономических ограничений, выставленных государством, и не стало влиятельной силой общества, тем не менее используя разные формы организации бизнеса (аренда, концессия, акционерные общества, кооперация), его представители смогли заложить устойчивую экономическую базу для дальнейшего развития производства и благополучного протекания следующего этапа государственной политики – индустриализации.

В послевоенный период 1945-1947 гг. в целях предотвращения последствий разрухи и голода государство вынуждено было ослабить социальный контроль за частным сектором, отменив ряд постановлений, запрещающих производство продуктов в крестьянских подсобных хозяйствах, тем самым легализовав частную торговлю. Позже в 60-е гг. в условиях нарастающего дефицита частная торговля переместилась к специализированным магазинам, отделам крупных универмагов, существуя за счет неформальных сетей продавцов, посредников сбыта товаров теневых цехов, покупателей.

Последующее учащение сбоев в производственном механизме плановой экономики, нарастание системного кризиса побудили государство изыскивать новые компенсаторные средства для смягчения их социальных последствий. Так, в 1980-е гг. оно пошло на ряд экономических нововведений: были возрождены на официальной

основе некоторые формы кооперативной деятельности, легализованы частное предпринимательство и коммерческий туризм, из юридического лексикона исчез термин «спекуляция». Результаты не заставили себя ждать. К 1989 г. общая численность занимающихся индивидуально-трудовой деятельностью достигла 723 тыс. человек. Это при том, что товары, предлагаемые на рынке «индивидуалами», реализовывались по ценам в 2-3 раза, превышающим цены аналогичных товаров, производимых в госсекторе [5, 49].

Параллельно под патронажем ЦК ВЛКСМ была запущена модель центров научно-технического творчества молодежи. Имея официальные преференции в виде льготного налогообложения, разрешения на развитие внешнеэкономических связей, создания совместных предприятий в сфере выпуска товаров народного потребления, эти центры практически стали инкубаторами по формированию нового поколения предпринимателей и сыграли серьезную роль в становлении и развитии бизнеса на всем постсоветском пространстве.

Таким образом, курс государства 90-х гг. на формирование среднего класса возрождение предпринимательства не был взят, что называется с потолка, и не возник на пустом месте. Роль предпринимателя, вплоть до возникновения новой российской государственности, существовала на всем протяжении функционирования советского общества. При этом в зависимости от степени лояльности или нелояльности к ней правящего режима она принимала самые причудливые обличья: нэпманы, единоличники, мешочники, фарцовщики, цеховики, спекулянты, челноки, кооператоры и т.п.

Заметим также, что предпринимательские функции в той или иной степени в разные периоды выполняли самые разные социальные группы населения от хозяев сельских подворий до преподавателей средних и высших учебных заведений.

Поэтому курс нового государства на легализацию и возрождение предпринимательства не воспринимался на уровне общественного сознания как нечто чуждое или экзотическое.

Кроме того, на уровне государственной политики были отменены барьеры, прежде препятствующие темпам трудовой мобильности такие, как : «институт прописки», «идеологические лояльность и преданность политическим институтам общества». Из паспортов граждан РФ была убрана графа о национальной принадлежности, пресловутая «пятая статья». К тому же у граждан России появились широкие возможности трудоустроиться с последующим переездом в любой регион страны и за рубеж. В этой ситуации многие граждане сумели найти выгодное применение своим способностям и профессиональным навыкам.

Все это существенно снизило патернализм как элемент прежнего советского образа жизни, существенно возросла мера ответственности личности за сделанный выбор и его последствия.

Совершенно новым смыслом в условиях многоукладности экономики наполнилось понятие «работодатель». Сегодня это не только и не всегда грамотный менеджер и управленец, но и организатор производства, бизнесмен и предприниматель. Вряд ли найдется тот, кто сегодня будет оспаривать важность этой социальной роли.

Отстаивая интересы своего бизнеса, предприниматель принимает на себя ответственность за лиц, работающих по найму, привлеченных им специалистов. По статистике каждый предприниматель в среднем создает 9 новых рабочих мест. Кроме того, предприниматель в целях успеха своего дела вынужден заботиться не только о развитии своего предприятия, но и социальном благоустройстве территории, находящейся в зоне его ответственности.

И чем крупней бизнес-структуры, тем ощутимей их вклад в социально-экономическое развитие регионов и общества в целом. В данном случае речь идет о частно-государственном партнерстве.

На начало 2018 г. Федеральный фонд развития промышленности одобрил 268 проектов с объемом частных инвестиций 1 760 млрд.руб. Благодаря частно-государственному партнерству рост производства в 2017 г. по сравнению с 2000 г. составил 55,4 %. [2, 6]

К жемчужинам этого союза можно отнести рыбоперерабатывающий комплекс «КОРАТ» в Калининградской области. Только на оборудование этого предприятия было потрачено 115 млн. руб. Безусловно, без государственной поддержки реализация такого крупного проекта вряд ли бы была возможна. Экономический эффект также ощутим для обеих сторон: предприятию присвоен еврономер, и дано разрешение на экспорт продукции в страны Евросоюза.

На основе государственной поддержки бизнес-проектов в настоящее время в Тобольске силами группы «СИБУР» возводится предприятие «ЗапСибНефтехим» на 700 рабочих мест с созданием в сервисных структурах еще 3000 рабочих мест. По факту оно будет самым крупным из вновь возводимых предприятий, начиная с 1991 г. [2, 6].

Не менее блестящим доказательством эффективности частно-государственного партнерства станет намеченное возведение на условиях концессии магистрали Сочи - Джубга, которая соединит Краснодарский край с Абхазией и Крымским полуостровом.

Вместе с тем новая история взаимоотношений государства и института предпринимательства полна взаимного недоверия, оппортунизма, социально-экономического упадничества. Курс государства, взятый после развала СССР, на возрождение частной собственности и гражданской инициативы оплачен высокой ценой взаимных жертв.

РФ переняла эстафету от государства, воспринимавшегося элитой общества и большей частью населения в качестве идеологического и экономического банкрота. В целях выживания государство вынуждено было освободиться от обесценившихся и обременительных активов. Самым простым способом реализации данной стратегии стала политика приватизации предприятий и госкорпораций, требующих серьезных финансовых инвестиций.

К примеру, реформирование РАО «ЕЭС России», проводившееся в первое десятилетие XXI века, привело к образованию многочисленных региональных частных энергохолдингов. Первое, чем занялись новые собственники энергокомпаний, приступая к управлению доставшимся от старого собственника изношенными производственными фондами, было планирование роста прибыли с тем, чтобы окупить свои затраты на их приобретение. Инвестиционная политика новых компаний ограничивалась финансированием сезонных ремонтов. Технологическое развитие электро- и теплоэнергетики на тот период было заморожено. Как и заморожены теплотрассы многих российских городов. Региональные СМИ этого периода пестрели сообщениями о замерзающих многоэтажках «от Москвы до самых до окраин». Но самым страшным ударом стала техногенная катастрофа, разразившаяся в августе 2009 г. на Саяно-Шушенской ГЭС, забравшая жизни 75 человек и нанесящая серьезный ущерб прилегающей к электростанции акватории. Причиной аварии, как это было установлено следствием, стал технический фактор. Управляющая компания «РусГидро» понесла миллионные убытки, на восстановление же станции потребовались миллиарды.

В свое время Макс Вебер связал промышленно-экономический подъем Западной Европы с «капиталистическим духом капитализма» как системы целого ряда устоев, сформированных в идеологии протестантизма. Суть следования мирской аскезе протестантизма заключалась, по мнению ученого, в том, что она рационализировала отношения человека с Богом, обозначив его земной долг служению избранному делу (профессии) путем упорного и честного труда, и потребления без излишеств.

Вместе с тем протестантизм, по убеждению Вебера, открыл ящик пандоры, освобождая жажду наживы от излишних психологизмов и гнета этики традиционного общества, превращая ее в богоугодное занятие.

Именно последнее мы наблюдаем на всем протяжении функционирования пореформенной России: уклонение от выплаты налогов, использование схем серой и черной занятости, сдерживающие темпы финансирования социальных программ; вывоз капиталов в оффшоры и, как следствие, снижение темпов обновления производственных фондов; обвал градообразующих предприятий, приведший к росту безработицы в малых городах; финансовые пирамиды, породившие армию обманутых вкладчиков; мошеннические схемы в строительстве и, как результат, тысячи обманутых дольщиков.

Государство, безусловно, пытается выставить юридические преграды по предотвращению появления подобных феноменов. Однако делает это с большим опозданием, неумело и непоследовательно. К тому же жаждой наживы, как показывают громкие коррупционные скандалы последних лет, одержимы и «слуги государевы».

В лексиконе общения объединений работодателей и товаропроизводителей, союзов промышленников и предпринимателей с представителями власти разных уровней прочно утвердился метафоричный оборот «кошмарить бизнес». Этот емкий термин, продиктованный новыми реалиями хозяйственной жизни представителей малого и среднего бизнеса, отражает многоликий спектр злоупотреблений представителей исполнительной власти по отношению к членам бизнес-сообществ: формализм, бюрократические препоны в деле развития честной конкуренции; подлоги в ходе организации и проведении тендерных торгов; поборы, откровенное вымогательство и шантаж; кумовство, лоббирование интересов родственно-клановых бизнес-структур на уровне регионов, политика откатов и внепланового инспектирования частных предприятий и т.п.

На уровне общественного сознания еще не улеглись переживания, связанные с мартовской трагедией этого года, спровоцированной пожаром в ТЦ «Зимняя вишня» в г. Кемерово, которая унесла жизни 64 человек, в том числе 41 ребенка. В ходе следствия вскрылись страшные факты, связанные с нарушением всех норм пожарной безопасности, за которые понесли уголовное наказание собственники и управляющие. Однако был вскрыт и тот факт, что в период с 2017 по 2018 гг. начальником областного МЧС не была санкционирована плановая проверка предприятия. Да, были сделаны оргвыводы: покинул свой пост политический тяжеловес губернатор Кемеровской области Аман Тулеев; по всей стране начались инспекторские рейды. Но все это было постфактум, и не исключено, что формально, лишь для того, чтобы отчитаться перед вышестоящими инстанциями. А ведь был прецедент: пожар в 2009 г. в Перми в ночном клубе «Хромая лошадь», в результате которого погибли 156 человек. Получается, что трагедия девятилетней давности не стала уроком ни для властных, ни для бизнес-структур.

Таким образом, возрождение института предпринимательства и сопутствующее ему развитие частно-государственного партнерства в России проходит по очень сложному сценарию, страницы которого прописаны не только усердием и талантом политической, экономической элиты общества, но и взаимным оппортунизмом, а главное - человеческими трагедиями.

Как результат, на уровне общественного мнения, складывается негативное отношение и к власти, и к представителям бизнеса, прорываясь время от времени, с одной стороны, в виде протестного голосования на выборах местного и регионального уровней, с другой - в распространившемся рестрикционизме, снижении трудовой и технологической дисциплины наемного персонала на уровне организаций и предприятий.

Очевидно, что укрепление союза государства и бизнеса возможно только на условиях повышения обоюдной ответственности сторон, развития новых форм контроля, в том числе и со стороны институтов гражданского общества.

Безусловно, трансформация общества в сторону рыночной экономики принесла ощутимые положительные плоды: российское государство дрейфовало в сторону представительной демократии, изменился облик современного предпринимателя,

взявшего на вооружение концепцию непрерывного образования, значительное развитие получили рынки труда и товаров, - но она принесла и новые проблемы, решение которых носит неотложный характер.

1. Вебер М. *Протестантская этика и дух капитализма*// Вебер М. *Избранные произведения*. - М., 1990. - С. 61-207
2. «Витамины роста» для заводов. *Что ускорит возрождение нашей промышленности?* // [«АиФ» 2018, № 9 от 28.02. - С.6-7
3. Евстигнеева Л.П., Евстигнеев Р.Н. *Трансформационный потенциал российской экономики* // *Общественные науки и современность*, 1998, № 2,- С.5-20
4. Руткевич М.Н. *Трансформация социальной структуры российского общества*// *СОЦИС*, 2004, № 12 .- С. 41-45
5. Щербакова И.В. *Советская предыстория челночества: от мешочников до кооператоров*// *СОЦИС*, 2008, № 4 .- С. 44-51

ТРАНСФОРМАЦИЯ ПРЕДСТАВЛЕНИЙ РОССИЯН О ЗНАЧИМОСТИ И СПОСОБАХ ЗАЩИТЫ СВОИХ ТРУДОВЫХ ПРАВ

Пахомова Елена Ивановна

ИС РАН

Проблематика обсуждения настоящей всероссийской научно-практической конференции представляется крайне важной и актуальной. Тема солидарности и конфликтологии в современном обществе, по сути, отражает всю суть и концентрирует в себе весь спектр изменений, которые сегодня претерпевает современное общество практически во всех сферах жизнедеятельности, и что немаловажно и в сфере трудовых отношений [1].

Сфера труда, по природе своей, всегда выступала пространством конфликта интересов ключевых игроков, субъектов этой сферы. Если еще не так давно действовали устоявшиеся правила и нормы, институты, инструменты и способы регулирования таких интересов, в том числе в форме социального партнерства, то сейчас, практически на наших глазах, ситуация меняется кардинально. Как совершенно справедливо отмечают сегодня большинство социологов, экспертов и аналитиков [2], [3], [4], отличительной чертой современности является неопределенность, нестабильность положения человека практически во всех сферах общественной жизни. Неопределенность, разрастаясь, изменяет уклад жизни, сложившийся в индустриальную эпоху [5]. Сфера труда, трудовые отношения, не являются исключением, а зачастую выступает скорее одним из основных эпицентров формирования неопределенности социального положения людей в обществе, когда начинают доминировать условия краткосрочной или даже эпизодической занятости.

Анализ ситуации в сфере труда показывает, что происходит не только изменение организации труда, в самом широком смысле этого понятия, изменяются правила и нормы взаимодействия участников рынка труда. Суть происходящих изменений очень точно характеризует З.Бауман, отмечая индивидуализирующую силу современной неопределенности. Она разделяет, вместо того, чтобы объединять, и поскольку невозможно сказать, кто может выйти вперед в этой ситуации, идея «общности интересов» оказывается более туманной, а в конце концов - даже непостижимой. Это лишает позицию солидарности ее прежнего статуса рациональной тактики и предполагает жизненную стратегию, совершенно отличную от той, что вели к созданию организаций, воинственно защищавших права рабочего класса [2].

Результаты мониторинговых опросов, проводимых ИС РАН с 2014 г [6] позволяют подтвердить выявленные тренды. Прежде всего, результаты опросов позволяют зафиксировать существенный разрыв в оценках работников между декларируемой значимостью соблюдения трудовых прав, при котором подавляющее большинство россиян убеждены, что каждый гражданин имеет право бороться за свои права, и реальным поведением, при котором необходимость постоянного отстаивания своих трудовых прав не входит в число жизненно важных приоритетов. Об этом свидетельствует прежде всего то, что большинство работников не склонны оценивать сложившуюся ситуацию как нарушение собственных прав и соответственно, молчаливо принимают навязанные условия. О ситуации с нарушением трудовых прав напрямую заявили 13% опрошенных. Однако когда вопросы касаются конкретных условий найма и работы, то здесь результаты мониторинговых замеров заметно чаще фиксируют ситуации нарушения трудовых прав (лишь 60% указали на своевременность выплаты заработной платы, 43% - получают «белую зарплату», для 22% работодатель оплачивает сверхурочные часы работы, 41% - оплачивает больничный лист и отпуск в предусмотренных российским законодательством размерах и др.).

При этом большинство россиян, столкнувшись с нарушением своих трудовых прав, предпочтение отдает не коллективным формам самоорганизации и отстаивания своих интересов, а индивидуальным стратегиям адаптации, которые направлены на сохранение своего положения и сохранение действующих условий найма, хоть и с нарушением тех или иных прав.

В тоже время, результаты мониторинга позволяют зафиксировать и другую тенденцию, при которой трудности с реализацией трудовых прав граждан радикализируют отдельные группы и слои населения в случае, когда законная возможность их отстаивания либо не осознается, либо оказывается заблокированной. В таких случаях результаты опроса фиксируют достаточно высокий уровень готовности работников прибегать к стихийным протестным действиям. Причем, «очаги» такой радикализации локализуются в социально-профессиональных группах и отраслях деятельности, где наиболее широко распространены условия краткосрочной, прекральной занятости. И что еще более важно, в так называемых неюнионизированных отраслях [7], где практически отсутствует опыт взаимодействия работодателя и работника в рамках социального диалога. Это подтверждают и результаты мониторинга трудовых протестов, реализуемого Центром социально-трудовых прав [7], согласно которым сохраняет устойчивость главная тенденция трансформирующейся сферы труда деинституциализации трудовых протестов.

1. *Российское общество и вызовы времени. Книга четвертая/М.К.Горшков [и др.]; под ред. Горикова М.К., Петухова В.В. М.:Весь Мир, 2016 г. – 400 с.*
2. *З.Бауман Возвышение и упадок труда//Социологические исследования, №5(241), 2004, с.77-89*
3. *У.Бек Общество риска. На пути к другому модерну. М.: Прогресс-Традиция, 2000*
4. *Стэндинг Г. Прекариат: новый опасный класс. М.:Маргинем Пресс, 2014*
5. *Р.И.Анисимов Труд в эпоху неопределенности//Социологические исследования, №11, 2017, с.44-51*
6. *Использованы базы мониторингового исследования Института социологии ФНИСЦ РАН «Динамика социальной трансформации современной России в социально-экономическом, политическом, социокультурном и этнорелигиозном контекстах», созданные при финансовой поддержке РФФ*

7. П.В.Бизюков *Аналитический отчет по результатам мониторинга
трудовых протестов* ЦСП//
<http://trudprava.ru/expert/analytics/protestanalyt/2015>

СЕТЕВАЯ МОРФОЛОГИЯ СОЦИАЛЬНЫХ ПРОЦЕССОВ: ИНСТИТУТ "ПОВЕРЕННОЙ ПУБЛИКИ"

Петрова Ирина Владимировна

РГПУ им. А.И. Герцена

В условиях внедрения киберфизических систем кристаллизуются социальные проблемы нового транспарентного мира – вопросы индивидуализации человека, социальной идентичности, безопасности личности и сохранения общества. Социальная теория согласования конкурирующих утверждений системы и жизненного мира (и человека как представителя) выдвинула ключевые понятия – публичность, коммуникация и понимание, которые стали центральными не только в теории, но и в общественной и политической практике. [1] Можно предположить, что интеграция общественных групп, общества осуществляется посредством взаимопонимания. В реальности, уже сегодня в условиях урбанизации мы наблюдаем ослабевание локальных связей, атомизацию социальных отношений и др., предпосылками подобного являются разные социальные события – и культурные, и экономические, и политические. Понимание того, что в обществе действия акторов (личности, групп и социума) могут координироваться посредством функциональных взаимосвязей (проект Ю. Хабермаса «анархического социализма» с идеей о возможной интеграции общества посредством деятельности т/н «свободных ассоциаций») представляет нам «договорную перспективу» разрешения социального конфликта между обществом и человеком, раскрывает возможности согласования интересов актантов. Автор данной публикации подчеркивает важность необходимого условия для российского общества, общества современного этапа и грядущего – это государственное регулирование. Возможно, в перспективном глобальном обществе, носитель этого условия и утратит свою актуальность и, тогда регулированием и организацией общественной жизни будут управлять корпорации и представляющие их «обновленные свободные ассоциации».

Проблема социальной интеграции (консолидация сети «общество-государство-человек» с учетом «субъект-объект-субъектной» матрицы влияний) представляется автору публикации решаемой. Нивелирование отрицательной социальной девиантности может быть достигнуто путем формирования демократического института «поверенной публики». Авторский термин введен в дополнение к классификации субъектной структуры публичной среды, разделенной на «сильные» и «слабые» публики. [2] Продвигаемая автором этой публикации идея сбалансированности возможностей и интересов слабых и сильных публик может быть реализована практикой факторумов посредством деятельности «поверенной публики». Социальная группа, сформированная из представителей (спикеров) слабых и сильных публик – это единая точка входа в процесс взаимодействия («агрегирование»). [3] Новые социально-солидарные отношения позволяют выстроить комфортные социально-ресурсные сети экономических, политических, культурных сфер за счет благоприятного социализационного пространства. Эффект «хаотичной социализации» может быть достигнут за счет слияния формальных (сильная публика) и неформальных социализационных полей (слабая).

1. Хабермас, Ю. Моральное сознание и коммуникативное действие. М.: Наука. – 2001. 380 с.

2. Fraser, N. *Rethinking the Public Sphere: A Contribution to the Critique of Actually Existing Democracy* // *Habermas and the Public Sphere / Calhoun C. (ed.). Cambridge: MIT Press. – 1992. P. 109-142.*

3. Петрова, И. В. Кейс «Санкт-Петербург-2018»: основания и перспективы социо-пространственной агрегации / И. В. Петрова // *Социальная антропология города: Материалы научно-практической конференции с международным участием 22-23 марта 2018 г.: Выступление с докладом. Секция: РГПУ им. А.И. Герцена. СПб, 2018. С. 70 - 78.*

ИННОВАЦИОННЫЙ ПОТЕНЦИАЛ МОЛОДЕЖИ В КОНТЕКСТЕ ФОРМИРОВАНИЯ КОМПЕТЕНЦИЙ ЦИФРОВОЙ ЭКОНОМИКИ (ПО МАТЕРИАЛАМ ЭМПИРИЧЕСКОГО ИССЛЕДОВАНИЯ В РЕСПУБЛИКЕ КАРЕЛИЯ)

Петровская Юлия Александровна

ФГБОУ ВО "Петрозаводский государственный университет"

Фитисов Кирилл Викторович

Доклад посвящен исследованию инновационного потенциала молодежи, а также возможностей его применения в профилактике социально опасных явлений в молодежной среде (по материалам эмпирического исследования в Республике Карелия). Исследование проведено в 2018г. и отражает степень сформированности компетенций цифровой экономики среди молодого населения республики на основе результатов самооценки молодых людей, а также экспертных интервью. В ходе исследования оценивался инновационный потенциал молодежи; определены различия в уровне инновационного потенциала молодого населения городской и сельской местности; проанализировано влияние школы и вуза на формирование инновационных компетенций молодежи РК; установлено наличие корреляции между уровнем инновационного потенциала молодежи и уровнем девиантного поведения, а также формирования вредных привычек в молодежной среде. Конечной целью было определение возможностей использования инновационного потенциала молодежи РК как ресурса профилактики девиантного поведения и социально опасных явлений в молодежной среде.

Под инновационным потенциалом молодежи мы понимаем ее способность и готовность проектировать и осуществлять позитивные изменения в собственной жизни и жизни общества, независимо от направленности, масштабов и последствий таких перемен. Инновационный потенциал в такой интерпретации включает в себя также способность и готовность легко адаптироваться к социальным изменениям, стремительно происходящим в обществе цифровой экономики. Качества и основные компетенции инновационной личности в России определены Стратегией инновационного развития Российской Федерации до 2020 г., среди них: способность легко адаптироваться к инновациям; изобретательность; высокий уровень интеллекта; способность к критическому мышлению; владение инновационными технологиями; способность работать в команде; способность к творчеству; владение компьютером; способность и готовность к разумному риску; владение иностранными языками как инструментом коммуникации; стремление непрерывно обучаться, приобретать новые знания и компетенции; способность брать на себя ответственность за результаты коллективного труда и другие. В какой степени сформированы указанные компетенции среди молодого населения на завершающем этапе реализации Стратегии?

Комплекс указанных инновационных компетенций, сформированных у молодого человека, может быть активизирован в необходимых случаях и задействован для решения социально значимых задач, в том числе в целях профилактики девиантного поведения и социально опасных явлений. Личность, обладающая высоким инновационным потенциалом, способна к самоконтролю, критическому осмыслению собственных действий и поступков, а также их последствий, а потому склонна ограничивать себя с точки зрения проявления девиантного поведения.

ТРАНСФОРМАЦИЯ СОЦИАЛЬНОГО ОБСЛУЖИВАНИЯ ПОЖИЛЫХ В РОССИИ

Петухова Ирина Сергеевна

ПетрГУ, ИТМО

*Исследование выполнено за счет гранта Российского научного фонда
(проект №14-18-03434)*

С принятием ФЗ №442 «Об основах социального обслуживания граждан в Российской Федерации» в 2013 году был взят курс на трансформацию социального обслуживания в российском государстве, в т.ч. и обслуживания граждан пожилого возраста. В каждом регионе установлен свой набор подзаконных актов для исполнения ФЗ, который носит, скорее, «рамочный» характер. Это обуславливает самостоятельную трактовку основных положений закона и вместе с тем противоречивый характер реформирования на территории России.

Целью нашего исследования было выявление особенностей и специфики реализации положений ФЗ №442 в регионах. В рамках настоящей статьи мы остановимся на анализе процесса реформирования в Томской области и Республики Карелия.

Думается, что целью нового закона являлось предоставление клиентам большей самостоятельности, перевод их из пассивных объектов социальной помощи в активных потребителей, способных самостоятельно выбирать как поставщиков, так и сам набор услуг. Однако, как показывает опыт, обслуживание так и не стало более гибким и ориентированным на нужды потребителя. Так, в российской «глубинке» частные организации отнюдь не всегда ориентированы на получение государственных субсидий, что делает их услуги финансово недоступными для клиентов, таким образом ограничивая их выбор поставщиков.

Признание клиента нуждающимся в социальном обслуживании осуществляется специальной комиссией; комиссия также определяет перечень услуг. Регион самостоятельно определяет, кого наделить полномочиями по признанию граждан нуждающимися. Например, в Томской области признание нуждающихся происходит на базе КЦСОНа, которым же и оказываются социальные услуги. В Республики Карелия эту функцию выполняет Центр социальной работы. «Отдаленность» комиссии по признанию нуждающимся от самого клиента и от КЦСОНа провоцирует сложности в ходе самого процесса оказания услуг.

Интересно было также узнать, что думают социальные работники. Если в городе отмечаются существенные изменения, произошедшие с момента принятия ФЗ №442, в т.ч. и увеличение нагрузки на рядовых социальных работников (существенные изменения произошли также после подписания т.н. «майских» указов, увеличивших зарплату работникам), борьба за повышение эффективности, то в сельской местности сами социальные работники не отмечают особых изменений. Многие пожилые в сельской местности в больше степени способны регулировать собственное социальное

обслуживание, «доверяя» заботу о себе дальним родственникам, соседям, знакомым, доплачивая им за оказанные «услуги», но эти отношения носят неформальный характер.

Думается, что ФЗ заставил активизироваться не столько самих клиентов, сколько сами центры социального обслуживания, обязывая их выполнять госзадание, увеличивать перечень платных услуг, переобучать и повышать квалификацию работников, конкурировать с другими поставщиками социальных услуг.

К ВОПРОСУ ОБ ИНСТИТУЦИОНАЛИЗАЦИИ СОЦИАЛЬНЫХ СЕТЕЙ В СОВРЕМЕННОЙ РОССИИ

Писарева Александра Николаевна

Социальный институт, с точки зрения классической социологии, – это наиндивидуальное и деперсонифицированное социальное образование или устойчивая структура стандартизированных социальных действий и практик, которая консолидирует людей и организует и упорядочивает действия по удовлетворению на нормативной основе их базисных потребностей. Современный неинституционализм определяет социальные институты как структурированные формы социального взаимодействия, сочетающих нормы и правила поведения, обеспечивающих минимизацию транзакционных издержек (Д.Норт, О.Уильямсон и др.).

Таким образом, главным образом любой социальный институт призван удовлетворять потребности отдельных людей и общества в целом. Социальные сети в Интернет-пространстве появились в середине XX века и широко распространились за последние 20 лет. По своей сути социальные сети – это веб-сайты, предназначенные для построения и организации социальных взаимоотношений между пользователями в Интернете. Они удовлетворяют сразу несколько значимых потребностей пользователей. В первую очередь, в коммуникации. Но не только. Если оценить их по концепции Абрахама Х. Маслоу, они захватывают верхушку пирамиды социальных, престижных и духовных потребностей – путем реализации различных функций. Они могут отличаться для отдельно взятых социальных сетей в зависимости от интерфейса, тем не менее можно говорить об удовлетворении потребности в общении (сообщения), признании (лайки), участия в общественной жизни (лента новостей), структурировании времени (напоминания), потребности в личном пространстве (настройки профиля. То есть личный аккаунт заменяет физическое пространство) и других.

При этом пользователь обязан ориентироваться на несколько ограничений: нормы морали и нравственности, неписанные правила, появившиеся на основе опыта других пользователей (не публиковать информацию об отъезде, номера документов, отметки геоположения и тд. В основном они основаны на требованиях безопасности). Существуют также правила соцсетей, за нарушение которых полагается блокировка, к ним относятся: проявление бот-активности, мошенничество, публикация запрещенных материалов (порнографических, садистских и тд). Регулирует деятельность соцсетей и законодательство: нормы, так же как и в отношении реальных поступков, действуют для виртуальных. Громкими за последние годы стали уголовные дела за публикации против пользователей по статьям 282 УК РФ ст. 280 УК РФ и др.

Роли в соцсетях четко определены. Помимо рядовых пользователей, существуют работники тех поддержки, администраторы сообществ, популярные блогеры. Последние, если имеют свыше 3 млн. подписчиков, с 2014 года приравниваются к СМИ по Закону. Всё это позволяет говорить о формировании виртуальных социальных институтов в сфере духовной жизни и культуры, которые сейчас находится на разном этапе в зависимости от сетей.

КОНЦЕПЦИЯ DIGITAL PREFIGURATIVE PARTICIPATION В КОНТЕКСТЕ АНАЛИЗА СТУДЕНЧЕСКОГО ПРОТЕСТА

Платонов Константин Аркадьевич

Юдина Дарья Игоревна

Санкт-Петербургский государственный университет

*Исследование выполнено при финансовой поддержке РФФИ в рамках научного проекта
«Социологический анализ протестного потенциала российской студенческой молодежи»
№18-011-00477*

В рамках исследования потенциала студенческой активности мы решили рассмотреть, каким образом социальная сети участвуют в его формировании. Одной из базовых концепций, объясняющих влияние онлайн-активности на реальный протест является digital prefigurative participation [1]. Эта теория предполагает, что эффективность сетевых коммуникаций позволяет протесту обретать реальную форму, когда мобилизация коллективного действия происходит за счёт популяризации идеи о возможности изменения ситуации в сторону некоторого оптимального состояния в будущем. Во время онлайн-взаимодействия потенциальная аудитория протеста постепенно вовлекается в мобилизацию, формирование идентичности и организационные преобразования. Привлекательность «цифрового протеста» заключается в простоте и низких рисках для участников, которых D.Mercea называет unaffiliates. Это обычные пользователи, которые не состоят в «протестных» организациях, и поэтому менее восприимчивы к мобилизации [2]. Вовлечение этой группы в коллективное действие, что изначально получает выражение в участии в низкорисковых протестных интенциях, постепенно может формировать мировоззрение и социальные связи, создающие базу для участия в высокорисковых протестных акциях, предполагающих более решительные действия [1]. Digital prefigurative participation предполагает участие во взаимодействии с контентом или индивидами с целью вовлечения в офлайн-протест посредством инструментов онлайн-коммуникации [3].

Используя тезисы теории digital prefigurative participation в качестве основных допущений, мы провели разведывательный анализ сообществ социальной сети «ВКонтакте», которые сформировались вокруг протестных акций студентов Санкт-Петербургских вузов за последние 2 года. Помимо описания структуры коммуникаций, принадлежности студентов и типов протестного поведения, мы решили проверить степень солидарности между участниками разных протестных движений.

1. Mercea, D. (2016) *Civic Participation in Contentious Politics. The Digital Foreshadowing of Protest*. Palgrave Macmillan UK. 234 p.
2. Nixon, P., Rawal, R., & Mercea, D. (Eds.). (2013). *Politics and the Internet in comparative context: Views from the cloud (Vol. 11)*. Routledge, 260 p.
3. Mercea, D. (2012). *Digital prefigurative participation: The entwinement of online communication and offline participation in protest events*. *New Media & Society*, 14(1), 153-169.

КОММУНИКАЦИОННАЯ СТРАТЕГИЯ ГОСУДАРСТВЕННОЙ ВЛАСТИ

Подорова-Аникина Оксана Николаевна

ФГБОУ ВО "УГТУ"

Нет сомнений в научно-теоретической и практической значимости рассматриваемой проблемы. С помощью изучения тематики на примере современной России становится возможным дать ответ на вопрос, каким образом власть с помощью информационно-коммуникативной политики управляет современными политическими процессами в стране, а также на международной арене.

Отличительной чертой коммуникаций в государственном управлении является актуализация использования механизмов формирования определенного восприятия проводимого политического курса, формирование стойкой поддержки. Происходит осознание необходимости использования информационно-коммуникативного способа политического управления как весьма эффективного инструмента в условиях объявленной модернизации и всесторонней информатизации.

Реализуемая властью коммуникативная стратегия неразрывно связана и обусловлена мировыми информационными, политическими, социально-экономическими, культурными процессами. Особое внимание исследователей устремлено диалогичности коммуникаций. Роль, которую играет государственная коммуникативная политика в общей системе управления, возрастает под воздействием процессов глобализации, революционного развития информационно-коммуникационных технологий, уверенного становления информационного общества.

Коммуникативная деятельность власти сегодня порождает множество противоречий, которые в условиях могут дестабилизировать политическую систему. Несмотря на внешнюю демократичность, основная причина противоречий кроется в рассогласованности деятельности власти и ожиданий как отдельно взятой личности, так и общества в целом в условиях стойкого экономического кризиса. Отказ от политического участия граждан - малоутешительное последствие, которое мы можем наблюдать уже сейчас, об этом ярко свидетельствуют результаты социологических опросов в России.

Коммуникационная модель и сами коммуникативные послы власти в современной России представляют собой сложную систему. Содержание концептуального и дискурсивного уровней формируют информационные потоки для разных адресатов, и преследует разные цели, которые не всегда явно прослеживаются. Государственная коммуникативная политика в современной России выстраивается на основе использования инструментов усиления государства в сложном мире в условиях обострившейся проблемы противодействия террористическим организациям, необходимости обеспечения стабильности в развитии всех сфер жизнедеятельности общества и др.

Скрытость коммуникативных намерений власти и отсутствие должного интереса к ним со стороны российского общества ставят под вопрос как эффективность осуществления официальных коммуникаций, так и весь процесс демократизации России.

В процессе реализации государственной коммуникативной политики с учетом российской специфики возникают многочисленные политические, социально-экономические риски, угрожающие развитию общества, способные дестабилизировать политическую систему, понизить эффективность управления. Все эти процессы требуют дальнейшего изучения.

ПАТРИОТИЗМ КАК ОСНОВАНИЕ СОЛИДАРНОСТИ В РОССИЙСКОМ ОБЩЕСТВЕ: ОПЫТ РЕАЛИЗАЦИИ И ПОТЕНЦИАЛ РАЗВИТИЯ

Подъячев Кирилл Викторович

Федеральный научно-исследовательский социологический центр РАН

Начиная по меньшей мере с 2014 года патриотическая повестка является доминирующей в официальном дискурсе современной России. К большому сожалению, сегодня очень высока конфликтность в международных отношениях, и по этой причине естественным образом на первое место выдвигается патриотизм «негативный» (против чужих). А на Украине он уже переходит границы здравого смысла (борьба с русским языком).

А для нас важно определить потенциал «позитивного» патриотизма (за своих) как основы преодоления конфликтности внутри российского общества, средства формирования новой солидарности, выстроенной вокруг позитивной повестки, а не одной только обороны.

В тесной связи с этим встаёт вопрос критериев идентичности: кого считать «своим»? Этнический и вероисповедный критерии для многонациональной и многоконфессиональной страны, какой является Россия, не годятся, имея очень высокий потенциал конфликтности. Представляется, что из всех возможных оснований идентичности наилучшим в современной ситуации является общность истории. Но здесь встаёт вопрос: какой именно истории? И это проблема не фактологии (сфера исторической науки), но интерпретации (это уже сфера социологии, политологии). Споры о создании единого учебника истории идут уже несколько лет, а многие исторические ситуации так и не получили чёткой конвенциональной оценки. Взять хотя бы минувший 100-летний юбилей Русской революции [6], или даже вопрос о подлинности останков Царской семьи [1]. Не прекращаются споры даже о том, является ли Россия европейской страной [4, 492].

Потому представляется полезным изучить «низовой» опыт тех, кто, не участвуя в академических спорах и дебатах в СМИ, непосредственно работает с подрастающим поколением, давая исторические знания и прививая любовь к родной земле.

Автором были проведены исследования в ряде регионов страны [8], изучался опыт работы школ, музеев, домов культуры, библиотек и общественных организаций в области патриотического воспитания.

В результате установлено, что даже в отсутствие финансирования и единой методологической базой в регионах ведётся активная работа силами локальных акторов [2] по трём направлениям патриотического воспитания: военно-историческому, краеведческому, художественному. В центре его стоит местный патриотизм, однако он не отделяется от общероссийского. При этом попытки оценки отечественной истории с позиций евроцентризма и универсалистского прогрессизма [3] там однозначно отвергаются [5]. Богатство нашей истории даёт массу примеров героизма, самоотверженного служения Отечеству, великих творческих прорывов. Огромный опыт мирного, терпимого сосуществования разных этносов и конфессий в рамках одного государства [7] сегодня бесценен. Изучение этого опыта с помощью исследовательского инструментария, имеющегося в распоряжении социологов и выработка на этой основе базиса новой солидарности представляется вполне возможной. Вопрос же о выработке единой, не только официально одобренной, но принятой гражданами, концепции отечественной истории, равно как и выработки позитивной программы развития является основным, центральным. Поэтому максимальное внимание всего отечественного научно-гуманитарного сообщества должно быть обращено к нему.

1. Авдонин А.Н. Ганина Яма. История поисков останков Царской семьи. Екатеринбург: Реал-медиа, 2013.
2. Аксёнова О.В. Парадигма социального действия: профессионалы в российской модернизации. М.: ИС РАН, 2016. 304 с.
3. Иноземцев В.Л. Несовременная страна: Россия в мире XXI века. М.: Альпина Паблшер, 2018. 406 с.
4. Кантор В.К. Санкт-Петербург: Российская империя против российского хаоса. К проблеме имперского сознания в России. М.: РОССПЭН, 2008. 542 с.
5. Мишучков А.А. Диалог цивилизаций: традиционные ценности в условиях глобализации. Оренбург: Оренбургская духовная семинария, 2017 - 519 с.
6. Октябрьская революция и современность. Социально-политические уроки / Отв. ред. Ю.А. Красин, О.М. Михайлёнок, Ю.С. Оганисян. М.: ФНИСЦ РАН, 2018. 374 с.
7. Солоневич И.Л. Народная монархия. М.: Алгоритм, 2011. 619 с.
8. В 2017 г. Псковская, Новгородская, Калужская области. В 2018 г. ГФЗ Севастополь, Вологодская, Воронежская, Белгородская, Свердловская, Тюменская области, Пермский край.

ПРОБЛЕМА ПРОТИВОДЕЙСТВИЯ КОРРУПЦИИ В СФЕРЕ МАЛОГО БИЗНЕСА В ОЦЕНКАХ ПРЕДПРИНИМАТЕЛЕЙ ВОЛГОГРАДСКОЙ ОБЛАСТИ

Полтавская Мария Борисовна

Волгоградский государственный университет

Работа выполнена в рамках научного проекта № 17-13-34010 «Ресурсный потенциал некоммерческих организаций в сфере социального предпринимательства» при финансовой поддержке РФФИ и Администрации Волгоградской области.

В работе приведены результаты опроса предпринимателей Волгоградской области, который был проведен Волгоградским центром защиты и развития бизнеса «Дело» при поддержке кафедры социологии Волгоградского государственного университета (N=303, опрошены предприниматели Волгоградской области, метод исследования: формализованный опрос, январь - апрель 2018 г.). Исследование выявило отношение предпринимателей к проблеме коррупции в бизнес-среде, а также факторы противодействия ей, и продолжило серию исследований проблем предпринимательства в регионе [1], [2].

В пятерку наиболее значимых проблем, традиционно стоящих перед предпринимателями, вошли: низкая платежеспособность населения - 71,6%; высокие проценты по кредитам - 51,2%; дефицит профессиональных сотрудников - 48,5%; быстрая смена законодательства - 40,6%; высокие ставки налогов - 36,0%. При оценке проблем по степени их значимости (от 1 до 5 баллов) высокие административные барьеры (проверки, согласования и т.п.) получили максимум - 3,72 балла; второй по значимости проблемой оказались высокие проценты по кредитам - 3,7; на третьем месте - высокие ставки налогов - 3,58. Коррупция и взяточничество как проблема поставлена на 10 место из 12 и набрала 2,83 балла. Важнее проблемы коррупции оказались недобросовестная конкуренция - 2,99, недостаток знаний по менеджменту, экономике, праву в сфере ведения своего бизнеса - 2,97, недостаточная защищенность прав предпринимателей, отсутствие уверенности в

объективном рассмотрении дел в судах - 2,94, меняющее законодательство в области предпринимательства (2,84).

Предприниматели Волгоградской области оценивают уровень государственной поддержки малого бизнеса как низкий - 47,5%, поддержки не чувствуют 32,7%, что в совокупности составляет 80,2% предпринимателей. Только 17,5% предпринимателей оценивают поддержку на среднем уровне, высокой ее считают 1,0% опрошенных, затруднились с ответом 1,3% предпринимателей.

В качестве мер преодоления административных барьеров и коррупции в малом бизнесе предприниматели предлагают: повышение ответственности руководителей муниципальных образований за экономическое развитие территории - 78,2%; совершенствование законодательной базы - 74,3%; внедрение практики периодических отчетов перед населением о практической деятельности структур органов исполнительной власти региона и района - 42,9%; обеспечение доступа гражданам к информации о деятельности органов власти всех уровней - 36,3%; сокращение штата сотрудников органов исполнительной власти региона - 34,7%.

Таким образом, коррупция и взяточничество как проблема оказалась не столь актуальной для предпринимателей (на 10 месте из 12). Воспринимают ли предприниматели коррупцию и взяточничество именно как проблему, что они под этим понимают - вопросы для дальнейшего исследования.

1. Полтавская М. Б., Лобызенкова В. А. Бизнес-ассоциации Волгоградской области: проблемы теории, практики и управления: Монография. - Волгоград: Изд-во ВолгГМУ, 2011. - 192 с.

2. Полтавская М.Б. Социальное предпринимательство некоммерческих организаций: притягивающие и отталкивающие факторы // Актуальные проблемы развития человеческого потенциала в современном обществе. Материалы IV Международной научно-практической конференции. - Пермь: Пермский государственный национальный исследовательский университет, 2017. - С. 48-50.

ПРОБЛЕМА ОЦЕНКИ КАЧЕСТВА СОЦИАЛЬНЫХ УСЛУГ В РАМКАХ СОЦИАЛЬНОЙ ДИНАМИКИ

Попов Роман Евгеньевич

Санкт-Петербургский государственный университет

В рамках социальной динамики оценка качества социальных услуг является относительно новым явлением как в России, так и за рубежом. Данный вид деятельности появился после Второй мировой войны [1, 6]. Благодаря международным программам оценка получила распространение по всему миру, как инструмент для определения влияния и качества работы программ развития с целью контроля и создания нового знания. В последние годы, в связи с распространением идей управления качеством и управления, ориентированного на результат, спрос на профессиональную оценку во всем мире растет.

О качестве социальных услуг существует ГОСТ 52142-2003, который был принят и введен в действие 24 ноября 2003 года [2]. Данный стандарт распространяется на социальные услуги, предоставляемые населению учреждениями социального обслуживания, и устанавливает основные положения, определяющие качество социальных услуг. Само определение качества социальных услуг даётся в стандарте ГОСТ Р 52495-2005, который устанавливает термины и определения понятий в области социального обслуживания населения. Качество социальной услуги – совокупность

свойств социальной услуги, определяющая её возможность и способность удовлетворить потребности клиента социальной службы и осуществить его социальную реабилитацию или социальную адаптацию [3].

Несмотря на то, что нормативная база по качеству социальных услуг установлена, существует ряд методических проблем по оценке качества социальных услуг, в частности в выделении критериев оценки. Во-первых, любые услуги отличаются от товаров, в том числе и социальные, тем что они неосязаемы, несохраняемы и для них характерно непостоянство качества. Следовательно, социальные службы могут одну и ту же услугу оказывать одним и тем же людям по-разному. Во-вторых, социальные услуги не могут быть полностью формализованы, что приводит к затруднению объективной

оценки качества. В-третьих, на оказание социальных услуг оказывает влияние множество факторов и эти факторы могут отличаться в каждом отдельном обращении за услугами в центр социальной помощи семье и детям. В-четвёртых, положительные или негативные изменения в жизни клиентов могут иметь отсроченный характер по отношению к моменту оказания услуги [4, 45]. Все этим проблемы затрудняют определение услуги как качественной или нет.

Помимо проблемы выделения критериев для оценки качества социальных услуг существует проблема с выбором методов сбора информации при оценке [5, 82]. Чаще всего в практической деятельности предпочтение отдаётся интервью, анкетированию, хроно-наблюдениям за клиентами и специалистами служб, а также этнографическим наблюдениям за клиентами, однако не используется весь теоретический потенциал, который предлагает использование эксперимента и анализа документов для оценки качества социальных услуг. Также проведя анализ литературы по данной тематике, выделяется такая проблема как большое количество теоретических работ, статей при маленьком количестве эмпирических исследований по оценке качества социальных услуг.

В итоге можно сделать следующие выводы: 1) сами социальные услуги, как и оценка их качества относительно новое явление; 2) несмотря на то, что установлена нормативно-правовая база по качеству социальных услуг в России существуют проблемы при их оценке; 3) проблема выделения критериев оценки; 4) проблема использования методов сбора информации; 5) малое количество эмпирических/прикладных исследований по оценке качества социальных услуг.

1. Малицкая Е. П., Михайлов М. Е. Методическое пособие. Мониторинг и оценка деятельности социально ориентированных некоммерческих организаций. URL: <http://www.redcross-irkutsk.org/ru/catalog/group156/product-11988/info.html>.

2. ГОСТ 52142-2003. Социальное обслуживание населения. Качество социальных услуг. Общие положения.

3. ГОСТ Р 52495-2005. Социальное обслуживание населения. Термины и определения.

4. Оценка эффективности деятельности учреждений социальной поддержки населения / под ред. П. В. Романова, Е. Р. ЯрскойСмирновой. М.: Московский общественный фонд, 2007.

5. Панарина М.Л. К вопросу о выборе методов сбора информации при оценке качества социальных услуг // Научные проблемы гуманитарных исследований, 2009, № 6-1, с. 82-88.

INTEGRITY ANTI-CORRUPTION STANDARDS: ТЕОРЕТИЧЕСКИЙ РАКУРС НОВОЙ ТЕХНОЛОГИИ

Пруель Николай Александрович

Меньшикова Галина Александровна

Санкт-Петербургский государственный университет

Integrity Standards – это совокупность мер, многоуровневая и разнообразных по методам, интегрирующих достижения человечества как единого глобализованного комплекса. Стандарт включает в себя: 1) контроль за развитием национальных законодательных систем и степенью их соблюдения; 2) процедуры публичной отчетности национальных правительств в рамках утвержденных форматов по направлениям и показателям (антикоррупционный режим); 3) признание деятельности международных институтов, осуществляющих независимое оценивание ситуации на местах и информирующее население в форме открытых отчетов и рейтингов стран.

Integrity Standards – это постоянно развивающийся институт. Так, современными трендами его развития, бесспорно, являются использование новых возможностей, получаемыми от big-data технологий, формирование единой информационной системы, включающей каждого человека в поток собираемой и анализируемой экспертами информации.

Понятно, что сама идея Integrity Standards – не нова. Общую идею поддержания единства общества, как способа его развития, высказывали и классики социологии (О. Конт, Г. Спенсер, и др.) и ученые еще более ранних времен (например, Аристотель и др.). Современные исследователи в рамках новых научных трендов продолжают изучение, актуализировав внимание на конкретных обстоятельствах, в частности преодолении неэтичного и/или коррупционного поведения.

Приведем работы этого направления, отметив, что как самостоятельное научное направление оно сложилось в 90-ые годы XX в., став ответом на относительные неудачи в проведении административных реформ. Как известно, начатые повсеместно реформы по совершенствованию системы государственного управления практически нигде (т.е. ни в одной стране) не достигли целей, которые были поставлены их инициаторами. После некоего «шока» и периода научного разочарования ученые пришли к выводу о том, что преобразование общества зависит от распространения норм этического поведения среди каждого жителя. Этот аргумент стал главным в формировании Integrity Standards, что отражено в работах 90-х годов [3; 5], хотя и существовали критические замечания о переоценки роли Integrity [6]. Позднее появились работы, рассматривающие важнейший атрибут integrity (compliance) – доверие [1; 2; 7; 8]. Исследователи гражданского общества выявили прямую связь общественного контроля (свободы СМИ, развитых социальных институтов) с уровнем CPI (показателем восприятия коррупции населением) [4].

Один из лидеров изучения этой тематики [8], дал оценку влияния комплекса национальных антикоррупционных мер на микро уровень, взяв за анализ пример с Хорватией. В другом исследовании [9] он, взяв за основу опубликованные данные по 150 странам мира, методом наименьших квадратов установил математическую зависимость между развитостью антикоррупционных институтов в стране и уровнем CPI. Это исследование подтвердило гипотезу о том, что развитые антикоррупционные национальные институты формируют больше доверия и как следствие готовность принимать и соблюдать Integrity Standards.

1. Andersen C.J. and Tverdova Y.V. (2003). *Compliance, political allegiances, and attitude towards government in Contemporary Democracies. American Journal of Political Science*, 47 (1): 91 – 109.
2. Chang E.C. and Chu Y.H. (2006). *Compliance and Trust: Exceptionalism in Asian Democracies. Journal of Politics*, 68 (2): 259 – 271.
3. Erhard W, Jensen M.C. (1996). *Putting Integrity into Finance: a purely positive approach // Carter S.L. Integrity, N.Y.*
4. Lederman D., Loayza N.V., Soares R.R. (2006). *Accountability and Compliance: Political Institutions matter. Economics and Politics*, 17 (1): 1 – 35.
5. Petrick J.A., Quinn J.F. (1997) *Management Ethics, Integrity at work. Sage, L-n.*
6. Polowczyk P. L. (2017). *Organizational ethic Integrity: good and bad illusions. Palgrave Communications*. (46). URL: <https://www.nature.com/articles/s41599-017-0044-x>
7. Rothstein B. and Eek D. (2009). *Political C. and Social Trust. An Experimental approach. Rationality and Society*, 21 (1): 81 – 112.
8. Zakaria P. (2013). *Is Compliance an enemy for civil Society. The case of Central and Eastern Europe. International Political Science review*, 34 (4): 351 – 371.
9. Zakaria P. (2018). *To tolerate or not tolerate bribery: Can a lack of Control over Corruption Determine Tolerance Levels? URL: https://www.oecd.org/corruption/integrity-forum/academic-papers/Zakaria.pdf.*

РАЗВИТИЕ КОРПОРАТИВНОЙ СОЦИАЛЬНОЙ ОТВЕТСТВЕННОСТИ РОССИЙСКИХ НЕФТЯНЫХ КОМПАНИЙ (ЗА ПЕРИОД 2000 - 2018 ГГ.)

Пружинин Александр Николаевич

Необходимое для роста прибыли воспроизводство человеческого капитала нефтяных компаний с 2000 – х г. начало реализовываться через политику корпоративной социальной ответственности (далее КСО). Сначала КСО было негативно воспринято топ-менеджерами компаний, как налог на благотворительность. Этому периоду с 2000- 2008 гг. соответствует разовая благотворительная поддержка социальных проектов разной направленности [1, 105].

Впоследствии российские нефтяные компании столкнулись с необходимостью наличия КСО на международном уровне. Программы экологического мониторинга, повышенной безопасности производства, забота о людях – это пропускной билет на торговлю в международном пространстве. Компании начали стремительно внедрять эти стандарты и с 2010 г. появляются первые социальные, экологические отчеты. При этом от навязывания КСО государством, его давления, бизнес и власть переходят к сотрудничеству.

С 2014 г. наступил новый этап в развитии КСО нефтяных компаний. Социальная ответственность перешла в разряд программ по устойчивому развитию. Теперь компании ориентируются на долгосрочный менеджмент – выполнение широкого спектра обязательств перед сотрудниками, обществом, государством. С идеологией «временщиков»: после нас хоть потоп – покончено [2, 220]. Новейшей практикой этого

этапа является внедрение корпоративных университетов, на данный момент крупнейшие нефтяные компании «Роснефть», «Лукойл», «Газпром» уже внедрили эту практику.

В дальнейшем можно прогнозировать усиление практики корпоративного образования, увеличения средств нефтяных компаний, выделяемых на КСО и возникновение программ, рассчитанных на максимальную отдачу от человеческого капитала компании. Возможно, подобное КСО будет выглядеть так: инвестирование в первую очередь в науку и образование, потом здравоохранение, экологический мониторинг, и энергосбережение. Первые два направления – прямой интерес компании, следующие – в интересах компании и общества. Единственное, что пока всерьез не рассматривают нефтяные компании в своей КСО, как методе воспроизводства человеческого капитала – это его элемент: структурный капитал.

Сущность структурного капитала состоит в управлении обменными процессами информации и знаний, сокращении времени принятия управленческих решений и длительности технологических процессов [3, 75]. Иными словами, в структуре наших нефтяных компаний нет подразделения, занимающегося анализом фактически затраченного времени на какой-либо процесс и его последующей рационализации. Есть практика внешних аудитов по разным направлениям, но они воздействуют точечно, а не системно, соответственно их результативность ниже. Внедрение подобного структурного подразделения, которое занималось бы анализом происходящих процессов в компании, их упорядочиванием и полноценной систематизацией – может стать новым конкурентным преимуществом в развитии российских нефтяных компаний.

1. *Полюшкевич О.А. Тенденции развития корпоративной социальной ответственности: федеральный и региональный аспекты // Проблемы управления развитием социальных систем: личности, организации, территории: Сборник научных трудов. Иркутск, 2014. С. 103-110.*
2. *Пружинин А.Н. Ресурсы человеческого капитала крупных нефтяных компаний в социокультурном воспроизводстве Иркутской области // Социокультурная динамика Иркутской области в XX- начале XXI века: материалы Всерос. Науч.-практ. конф. С междунар. участием. Иркутск, 2017. С. 216-222.*
3. *Грузков И.В. Воспроизводство человеческого капитала в условиях формирования инновационной экономики России: теория, методология, управление: монография / И.В. Грузков ; [науч. ред. В.И. Бережной]. – Москва : Экономика, 2013. – 384 с.*

КОНСТРУИРОВАНИЕ ПРОБЛЕМЫ ЭТНИЧЕСКОГО КОНФЛИКТА В СМИ

Родионова Елизавета Валерьевна

Санкт-Петербургский государственный университет

Доклад подготовлен в рамках гранта РНФ № 15-18-00119 «Исторический опыт управления этническим разнообразием и этноконфессиональными конфликтами в имперской, советской и постсоветской России: междисциплинарное исследование».

Современные масс-медиа играют большую роль в формировании общественного мнения по разным вопросам. Проблемы межэтнических отношений и конфликтов не являются исключением. И.М. Дзялошинский отмечает, что существует большой спектр манипулятивных техник, используемых средствами массовой информации, среди которых он называет «запугивание», «упрощение проблемы», «осмеяние», «фильтрация

информационного потока», «использование слухов»[1]. Посредством этих манипулятивных приёмов может происходить нагнетание конфликтной обстановки, повышение уровня тревожности в обществе. Особое место здесь занимает этнические темы. По данным исследований этническая проблематика обладает высоким интолерантным потенциалом. Так Е.В. Шмелева приходит к выводу, что наиболее нетерпимо СМИ относятся к объектам, которые, по мнению журналистов, воспринимаются как «агрессивные, несущие в себе какую-либо опасность, либо способные на непосредственную или воображаемую агрессию (мигранты в целом; мигранты, потерявшие работу и т. п.)» [3]. Признавая значимость проблемы манипуляции общественным сознанием, необходимо подчеркнуть, что сегодня присутствует значительный разрыв между осознанием проблемы, её постулированием и её практическим, эмпирическим исследованием. Так, например, В.К. Малькова, анализируя представленность этнической тематики в российском информационном пространстве, приходит к выводу, что исследования в этой сфере проводятся достаточно односторонне. По её мнению, не разработана какая-то единая методика исследования и анализа средств массовой информации. Так она отмечает, что «в конкретных изданиях выявляются (в основном интуитивно) отдельные элементы информации – так называемый «язык вражды», рассматривается «образ врага», анализируются материалы, «разжигающие межнациональную рознь», показываются многочисленные примеры интолерантных публикаций. Однако большинство исследований проводится по разным методикам, трудно сравнимым и не всегда реально проверяемым. Авторы отмечают несопоставимость получаемых данных, неопределенность критериев их оценки, с помощью которых можно уловить «лишь самые общие черты языка вражды» [2]. Даже беглый взгляд на текущие исследования репрезентации этнических конфликтов в СМИ демонстрирует очень широкий теоретико-методологический разброс, который ведет к существенным расхождениям в анализе и интерпретации данных. Анализ этнических конфликтов в СМИ имеет место в лингвистических исследованиях, журналистских статьях, социологических и этнологических изысканиях. На наш взгляд одна из самых проработанных методик анализа репрезентации этнических конфликтов в СМИ представлена Институтом социологии РАН, но необходимо использование не только количественных статистических параметров, но включение качественных переменных, которые позволили бы диагностировать направленность интерпретации конфликта, политику редакции в освещении этнических проблем. Особенно сложным, но актуальным представляется перевод в измеряемые показатели таких качественных, «интуитивных» понятий как «язык вражды», «образ врага» и других эмоционально окрашенных, но субъективно интерпретируемых категорий.

1. Дзялошинский И.М. Манипулятивные технологии в масс-медиа // Вестник Московского Университета. Серия 10. Журналистика. 2005. № 1., С. 29-54.
2. Малькова В.К. Этническая тематика в российском информационном пространстве // Коммуникология. 2014. № 5(3). С. 101–117.
3. Шмелева Е.В. Этнопсихологические установки журналистов (на примере Санкт-Петербурга) // Вестник Санкт-Петербургского университета. Серия 12. 2010. Вып.1. С. 311

ОСВЕЩЕНИЕ ЭТНИЧЕСКИХ ПРОБЛЕМ СРЕДСТВАМИ МАССОВОЙ ИНФОРМАЦИИ: КРИТИЧЕСКИЙ ВЗГЛЯД АУДИТОРИИ

Родионова Елизавета Валерьевна

Балан Ксения Андреевна

Санкт-Петербургский государственный университет

Доклад подготовлен в рамках гранта РФФИ № 15-18-00119 «Исторический опыт управления этническим разнообразием и этноконфессиональными конфликтами в имперской, советской и постсоветской России: междисциплинарное исследование».

Развитие информационных технологий за последнее десятилетие привело к существенному изменению способа подачи новостей в средствах массовой информации. Хотя в общественном мнении закрепилось представление о том, что телевидение в цифровую эру уступило место различным сетевым способам получения новостной информации, цифры социологических опросов убедительно показывают, что это далеко не так.

По данным социологического опроса проведённого в 2016-2017 гг. Ресурсным Центром социологических и интернет исследований СПбГУ телевидение является основным источником получения информации о событиях в мире (70% респондентов), второе место по популярности занимают социальные сети (33,8% опрошенных) и замыкают тройку лидеров электронные газеты и журналы (31,8% респондентов). Для читателей, зрителей наиболее значимым свойством информации, предоставляемой СМИ, является достоверность – 65,3% опрошенных выделили это. Также для респондентов имеет значение полезность информации – 15,1% отметили данное свойство. Но при этом среди респондентов имеет место ощущение, что средства массовой информации не совсем точно освещают события. По результатам опроса лишь 22,5% респондентов убеждены, что СМИ в целом адекватно и полно освещают проблемы межэтнических отношений. Чуть больше пятой части (22,3%) опрошенных считают, что СМИ слишком сгущают краски и нагнетают панику по вопросам межэтнических отношений, лишь усугубляя проблемы между различными народами. Больше трети опрошенных (39%) убеждены, что

СМИ в значительной степени «приукрашивают» межэтнические отношения, тогда как реальные межэтнические проблемы замалчиваются.

Это противоречие в общественных установках: стремление к получению достоверной информации, но понимание того, что СМИ искажают эту информацию, является следствием в том числе и изменений в манере, стиле и способах подачи новостей. Значимость приобретает не достоверность информации, а её эмоциональность, яркость. В стремлении увеличить число подписчиков, читателей, средства массовой информации используют броские, привлекающие внимание заголовки, которые зачастую содержательно могут расходиться со смыслом самого текста публикации.

Данные актуальных исследований, представленные в работах Л.А. Ахмадиевой[1], Н.Б. Зазаевой[3], Д.П. Гавры [2]показывают, что средства массовой информации и журналистское сообщество играют значительную роль в формировании отношения к этническим проблемам и конфликтам. Контент-анализ публикаций таких электронных газет как «Аргументы и факты» и «Фонтанка» показал, современные заголовки имеют зачастую яркую негативную эмоциональную окраску, которая призвана привлечь внимание читателей, тогда как в самой статье может не содержаться таких негативных высказываний.

1. Ахмадиева Л. А. *Образы межэтнического конфликта в печатных СМИ (результаты тематического контент-анализа) // Социально-экономические проблемы современного общества: материалы международной научно-практической конференции 1-2 июня 2011 года., Пенза- Прага: Научно-издательский центр «Социосфера». – С. 21-23.*
2. Быкова Е.В., Гавра Д.П. *Коммуникативные стратегии в оппозиционном дискурсе // Успехи современной науки. 2016. №1. С. 122-128..*
3. Зазаева Н.Б. *Роль СМИ в формировании межэтнической толерантности в современной России // Вестник ПАГС. 2013. №5 (38). С.56-63*

ЭЙДЖИЗМ И АНТИЭЙДЖИЗМ В СОВРЕМЕННОМ РОССИЙСКОМ ОБЩЕСТВЕ

Романова Мария Алексеевна

Кочеткова Анна Павловна

Хайминова Юлия Витальевна

Аполлонова Анна Дмитриевна

Эйджизм (от англ. age – возраст) представляет собой дискриминацию одних возрастных групп другими; предвзятое, негативно-пренебрежительное отношение к человеку на основании его возраста. Эйджизм может быть как однонаправленным, так и взаимным. Двухнаправленность эйджизма выражается в конфликте поколений, «отцов и детей», особенно остро проявляющемся в префигуративном обществе [3], характеристики которого присущи современной России: высока скорость изменений социальной реальности; при решении жизненных проблем молодежь обращается за помощью преимущественно к своим ровесникам, полагая, что опыт старших неприменим, так как их взросление происходило в совершенно иных условиях.

Эйджизм встречается в межличностных взаимоотношениях, в сферах здравоохранения [1] и трудоустройства. Более четверти вакансий предполагает наличие определенных возрастных ограничений. [4] Больше всего требований к возрасту в творческой сфере. Для примера можно рассмотреть группу «Вся творческая работа (вакансии) Петербург» в социальной сети «ВКонтакте». Только у актеров есть некоторое преимущество – в ряде случаев упоминается необходимый сценический возраст, а не реальный.

Сложность устранения эйджизма связана с тем, что те, кто его проявляют, не воспринимают собственное поведение как дискриминирующее и несправедливое. Примерами антиэйджизма, движения против возрастной дискриминации, могут служить публицистические статьи, разъясняющие, что такое эйджизм; модельные агентства для людей старше 50 лет. Любопытно, что одно из явлений, сопутствующее эйджизму, называется также антиэйджизмом. Антиэйджизм (от англ. «age», а не от «ageism») – устранение либо маскировка внешних признаков старения с помощью косметики, лекарственных средств, пластической хирургии.

Эйджизм часто понимается шире, чем просто дискриминация – им могут быть и указания на возраст там, где он не имеет значения; и поддержание негативных стереотипов о детях, подростках, молодежи, пожилых; и идеализация детства и молодости; и социальное давление по отношению к достигшим некоторого возраста, но еще не выполнившим «обязательные» пункты (собственное жилье, создание семьи, рождение детей); и трудности соответствия определенным стандартам красоты, так как модели, их воплощающие, обычно младше 30 лет. Эффекты возраста интервьюера тоже

могут выступать примером эйджизма. [2] Однако, не стоит увлекаться и видеть эйджизм в любых отсылках к количеству прожитых лет.

- 1) Горелик С. Г., Колпина Л. В., Реутов Е. В. Социологический анализ геронтологического эйджизма в учреждениях здравоохранения и социальной защиты Белгородской области // *Научные ведомости БелГУ. Серия: Медицина. Фармация.* 2014. №18 (189).
- 2) Журавлева И. В. Эффекты возраста интервьюера // *Вестник ИГЭУ.* 2007. Вып.1.
- 3) Маргарет Мид. *Культура и мир детства.* Стр. 99-111. URL: <https://www.litmir.me/br/?b=161011&p=109> (дата обращения: 08.10.2018)
- 4) Стукен Татьяна Юрьевна. Институциональный анализ дискриминации на российском рынке труда // *Вестн. Том. гос. ун-та.* 2008. №311.
- 5) «*Вся творческая работа (вакансии) Петербург*» URL: <https://vk.com/spbeventjob> (дата обращения 08.10.2018)

ВОСПИТАНИЕ КОНФЛИКТНОСТИ ИЛИ ВКЛЮЧЕНИЕ В ГАРМОНИЮ АКТУАЛЬНОСТИ

Рыбакова Елена Владимировна

Султанова Роза Миниахметовна

Гаязова Гульшат Анифовна

Рыбаков Дмитрий Геннадьевич

Социум демонстрирует эскалацию факторов, формирующих конфликтогенные ситуации, поддерживающих конфликтную готовность и трендообразующую активность общественных отношений применительно к конфликтности человека, группы, сообщества.

Но системные конфликтогенные тенденции в развитии детской популяции инициируются процессами, имеющими деятельностную отнесенность, отражающими субъектную позицию ребёнка в социально-образовательном пространстве, определяющими искажающую мировоззренческую картину в отношении ребёнка к себе и внешнему миру.

Например, предупреждать ребёнка о предстоящих мероприятиях, пояснять их сущность и необходимость принято не во всех семьях. Проведенные опросы показывают, что взрослые чаще искренне полагают, что поступают правильно, создавая информационный дефицит в представлениях ребёнка о существенных обстоятельствах его жизни.

Современные данные позволяют рассматривать признаки информационного дефицита даже в тех понятийных областях, которые ещё мало освоены ребёнком, но определяют структуру и формат будущих компетенций.

Детям необходимо ориентироваться в значимых обстоятельствах жизни, соотносить переживания, ожидания и готовность реагирования с реалиями внешнего и внутреннего мира, позиционировать текущие и перспективные реалии своей территории.

К вхождению в большой мир подготавливается, подстраивается личный конфликтологический статус детей. В учебно-исследовательские мероприятия университета, учебные кейсы мы включаем и эту сторону отношений человека с собой и миром [1].

Совместно с родителями и другими взрослыми мы также анализируем вербальную и невербальную информацию в детском окружении, количественно соотносим поступление позитивной и негативной информации, самобытность, действенность, социальную резонансность, наукоёмкость.

Разрабатывая условия адресного сопровождения ребёнка с ОВЗ, когда необходимо учесть максимально определяющие факторы его состояния, мы обязательно рассматриваем и возможное влияние внутреннего конфликта его психики и соматики.

Позднее, бывает, мы ищем причины поведенческих реакций, коммуникативного и деятельностного статуса человека в его установках, убеждениях, окружении - а он просто оставленный в манежике младенец, с ужасом внимающий звяканию шприцев, ищущий доступных оснований в своей предполагаемой вине.

Выключенность ребёнка из жизни семьи, прообраза его бытия в большом мире, формирует искажённую картину, изменённый операционал и уродливые целеполагающие ориентиры.

1. Рыбакова Е.В., Султанова Р.М., Гаязова Г.А., Рыбаков Д.Г. ДИАЛОГОВОЕ МЫШЛЕНИЕ КАК СОВРЕМЕННЫЙ ПРОДУКТ ЭВОЛЮЦИИ КОГНИТИВНОЙ ФУНКЦИИ ЧЕЛОВЕКА. - журнал СПВ pedagogical-views, июль 2018.

СТРУКТУРНО-СИСТЕМНАЯ МОДЕЛЬ ФОРМИРОВАНИЯ СМЫСЛОЖИЗНЕННЫХ СТРАТЕГИЙ ЛИЧНОСТИ В УСЛОВИЯХ ВООРУЖЕННОГО КОНФЛИКТА

Рядинская Евгения Николаевна

Донбасская аграрная академия

Зыбцев Валерий Николаевич

Современный мир подвержен постоянным трансформациям. Глобальное противостояние, терроризм, различные вооружённые конфликты способствуют изменениям общественной жизни людей в различных сферах их жизнедеятельности.

С 2014 года по настоящее время происходит конфликт на юго-востоке Украины, который влечет за собой не только рост политической и социально-экономической напряженности, но и психологическую нестабильность каждого отдельно взятого человека. В общей сложности за период вооружённого конфликта Управление Верховного комиссариата по правам человека (УВКПЧ) задокументировало 34847 пострадавших в результате конфликта (10244 убитых, в том числе 137 детей, и 24603 раненых) [3].

Условия проживания в зоне вооружённого конфликта оказывают существенное влияние на индивидуальную жизнь человека, меняют его жизненные установки, ценности, культуру поведения, и вообще, определяют смысл жизни. У жителей, проживающих в условиях вооружённого конфликта, и испытывающих различные негативные реакции (стресс, апатию, депрессию и т.д.), часто наблюдается нарушение смысловой сферы. Для них становится важным сохранить те смыслы, которые были важны на определенном жизненном этапе, а если они разрушены - создать новые.

Одним из важных механизмов процесса формирования жизненных стратегий является целеполагание, которое подразумевает выбор жизненных смыслов и ориентаций, целей, ценностей, поскольку человек все время старается обозначить пределы своих возможностей.

Как уже было отмечено, формирование жизненных стратегий сопряжено с социализацией личности. Она состоит из идентификации (типизации) и индивидуализации. Типизация связана с отнесением личности к референтным типам жизненных стратегий, сложившихся в данном социокультурном пространстве, а индивидуализация придает стратегии жизни индивидуальный и уникальный облик, который проявляет в целом качественную детерминированность личности. Различные аспекты формирования смысложизненных стратегий личности рассматриваются в работах Л.А. Александрова, В.А. Гриценко, А.Г. Здравомыслова, Д.А. Леонтьева, А.Г. Маклакова, М.С. Яницкого и др. [1; 2; 4; 5; 6; 7].

Проанализировав различные взгляды на проблему смысложизненных стратегий человека, изучив теоретико-методологические подходы к механизму их формирования, нами разработана комплексно-структурная модель, которая позволит людям в условиях вооруженного конфликта пересмотреть свои жизненные приоритеты в позитивную сторону, приобрести навыки адекватных смысложизненных ориентаций и жизненных стратегий в постконфликтный (восстановительный) период.

Общая схема направлений восстановления личности в соответствии с разработанным нами подходом выглядит следующим образом (рис. 1).

По нашему мнению, восстановление - это рассчитанный на длительный период проект обеспечения устойчивого развития, который основывается на поддержании мира и относительной стабильности посредством программ, рассчитанных на несколько лет, учитывая специфику региона, пораженного вооруженным конфликтом [8]. Восстановление имеет своей целью разработку долгосрочных программ для оказания всеобъемлющей помощи конфликтному региону и его населению в политическом, социально-экономическом, социо-культурном и психологическом направлениях. Все виды восстановления взаимосвязаны, т.е. предполагается рассматривать все направления постконфликтного восстановления как комплексный, системный процесс сближения всех видов помощи, отображающих в своем единстве многоаспектное видение проблемы и направленные в сторону сотрудничества.



Рис. 1. Общая схема восстановления личности в условиях вооруженного конфликта

Итак, рассматривая направления политического восстановления, можно отметить, что оно разворачивается в рамках трех компонентов осуществления деятельности: реформирование и управление государственными структурами (1 компонент), осуществление безопасности и поддержание мира и стабильности (2 компонент), развитие гражданского общества (3 компонент).

Социально-экономическое восстановление предполагает осуществление деятельности в рамках управления, администрирования и развития экономических процессов (1 компонент), проработку социально-гуманитарных аспектов помощи (2 компонент), а также реинтеграцию и обучение беженцев и переселенцев (3 компонент).

Социокультурное восстановление нацелено на осуществление деятельности в рамках восстановления культурного наследия и сохранения истории (1 компонент), содействия в духовном и культурном развитии, выявлении творческого потенциала жителей региона (2 компонент), а также мероприятия, направленные на воссоздание личностных идентичностей и формирование национального сознания (3 компонент).

Длительность вооруженных конфликтов на современном этапе развития общества в среднем длится от 2 до 5 лет. За этот период население, проживающее в неблагоприятных условиях на территории развернувшегося вооруженного конфликта, переживает серьезные физиологические, когнитивные, эмоциональные, личностные, смысло-жизненные и поведенческие трансформации. Работа с психическими состояниями и личностными ресурсами этой категории людей является особо важной для более стабильного и эффективного постконфликтного восстановления в целом.

Полная модель восстановления личности в условиях вооруженного конфликта представлена на рис. 2.

Таким образом, проанализировав материалы относительно жизнедеятельности людей в экстремальных условиях, исследовав различные точки зрения многих ученых и практиков, мы пришли к выводу что, рассматривать проблему восстановления людей в период вооруженного конфликта необходимо в комплексе. Необходимо в обязательном порядке учитывать его политические, социально-экономические, психологические причины и последствия, чтобы эффективно противостоять им в будущем, не допускать нового насилия, способствовать установлению жизнеспособного мира.



Рис. 2. Модель восстановления личности в условиях вооруженного конфликта

1. Александрова Л.А. К концепции жизнестойкости в психологии // Сибирская психология сегодня: Сб. научн. трудов. Вып. 2; под ред. М.М.Горбатовой, А.В. Серого, М.С. Яницкого. Кемерово, 2004. С. 82-90.
2. Гриценко В.В. Теоретические основы исследования социально-психологической адаптации личности / группы в новой социо- и этнокультурной среде: Проблемы социальной психологии личности: Межвуз. сб. науч. тр. Саратов, 2005. Вып. 2. С. 4-22.
3. Доклад о ситуации с правами человека в Украине (16 февраля–15 мая 2018 года). URL: <https://www.ohchr.org/RU/Countries/ENACARegion/Pages/uareports.aspx> (дата обращения: 12.07.2018 г.).
4. Здравомыслов А.Г. Потребности, интересы, ценности: учебное пособие. М.: Политиздат, 2010. 222 с.
5. Леонтьев Д.А. Психология смысла: природа, строение и динамика смысловой реальности. М., 2003. 487 с.
6. Маклаков А.Г. Личностный адаптационный потенциал: его мобилизация и прогнозирование в экстремальных условиях // Психологический журнал. 2001. Т. 22, № 1. С. 16-24.
7. Яницкий М.С. Ценностные ориентации личности как динамическая система: учебное пособие. Кемерово: Кузбассвузиздат, 2010. 204 с.
8. Рядинская Е.Н. Особенности трансформации смысложизненных стратегий личности в условиях вооруженного конфликта // Вестник Балтийского федерального университета им. И. Канта. Сер.: Философия, педагогика, психология. 2018. № 1. С. 111-116.

ОЦЕНКА ГОСУДАРСТВЕННОЙ АНТИКОРРУПЦИОННОЙ ПОЛИТИКИ НАСЕЛЕНИЕМ (НА ПРИМЕРЕ САНКТ-ПЕТЕРБУРГА)

Савин Сергей Дмитриевич

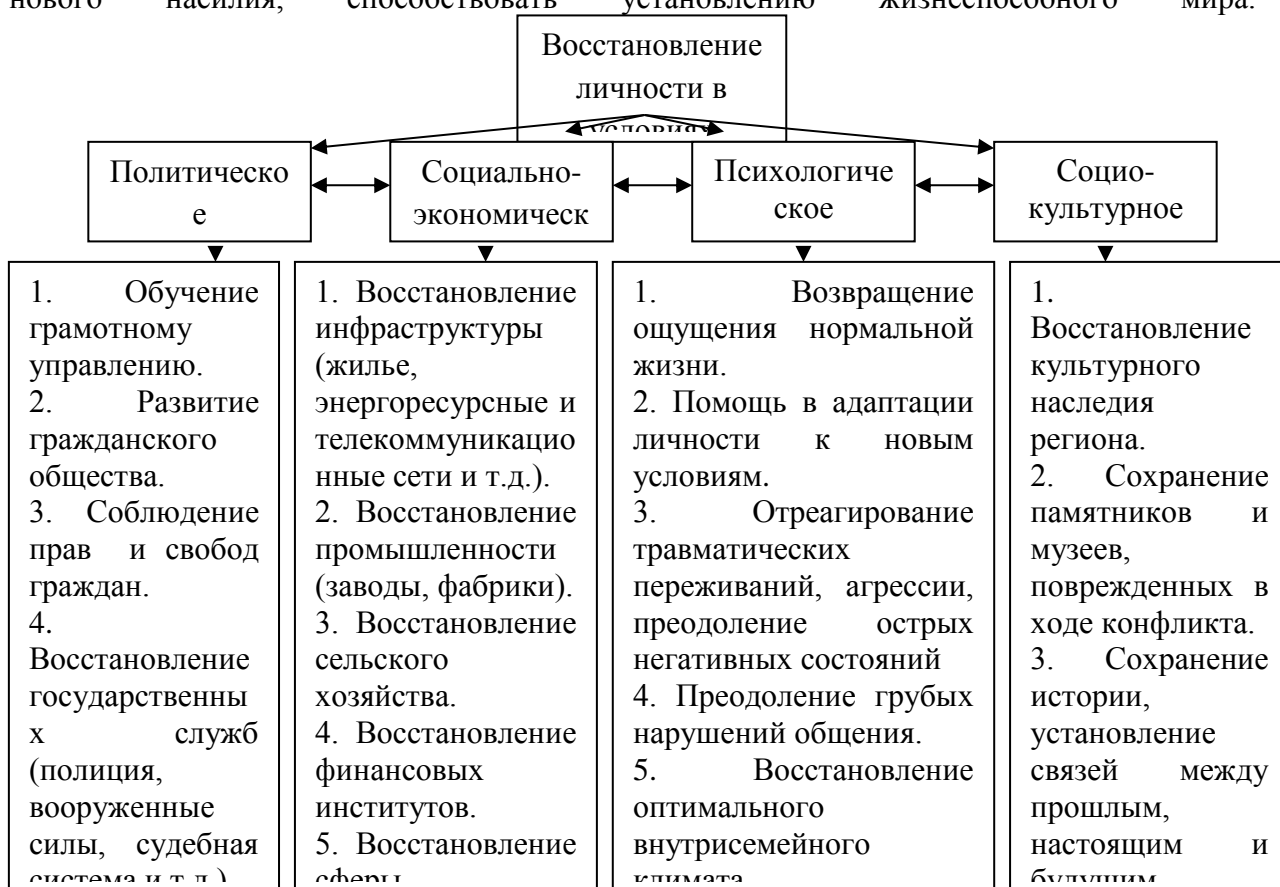
Балан Ксения Андреевна

Санкт-Петербургский государственный университет

Проблема восприятия коррупции и антикоррупционной политики общественным сознанием одна из самых сложных для выделения индикаторов эмпирического исследования в соответствии с которыми мы могли бы сравнить реальную ситуацию и ее проекции в массовом сознании [1]. Известен парадокс, что чем активнее в обществе обсуждаются проблемы коррупции, чем ярче факты коррупции представлены в информационном пространстве, тем сильнее и восприятие коррупции в массовом сознании, больше убежденности у населения в ее высоком уровне. А соответственно, растет и критическое восприятие государственной антикоррупционной политики, оценка ее неэффективности. В то же время вскрытие фактов коррупции, напротив, может свидетельствовать об успехах антикоррупционных мер и усилении общей борьбы с ней не только государства, но и общественности. Хотя, говорить о низком уровне коррупции в такой ситуации тоже не приходится. Иначе не было бы и широкого информационного повода.

Поэтому при изучении проблемы восприятия коррупции общественным сознанием надо быть крайне осторожными в оценках, понимать, что борьба «с мухами и тиграми» воспринимается в обществе по-разному и реальный уровень коррупции складывается, в том числе, и из распространенных коррупционных практик во всех сферах общественной

жизни. Именно через оценку практического опыта столкновений с коррупционными ситуациями, установок и ценностей представителей различных социальных групп и формируется реальная картина укорененности коррупции в обществе [2]. В то же время в общественном сознании коррупция больше оценивается как верхушечная, что напрямую влияет на уровень легитимности власти в обществе и не менее важно для изучения социологическими методами.

В рамках исследовательских проектов по изучению антикоррупционной политики СПбГУ через Центр эмпирических и Интернет-исследований СПбГУ была проведена серия опросов общественного мнения по квотной репрезентативной выборке в 2014, 2017 и 2018 г.

Результаты социологического опроса жителей Санкт-Петербурга и Ленинградской области показывают, что восприятие коррупции общественным сознанием находится на высоком уровне значимых проблем, требующих целенаправленных мер государства и общества. Так, высокий уровень коррупции в своем регионе проживания отмечает почти половина опрошенных – 48,6%. При этом оценка антикоррупционной политики местных властей и динамики изменений ситуации с распространением коррупции, напротив, низкая. Большинство опрошенных полагают, что ситуация с распространенностью фактов коррупции не меняется – 45,2%, и практически, столько же – 48,5%, что меры борьбы со стороны местных властей не усиливаются, остаются на том же уровне. Но тем не менее, заметен и небольшой положительный сдвиг в оценках антикоррупционной политики – становится больше людей, отмечающих позитивную динамику, чем тех, кто считает, что ситуация ухудшается. Так, отметили, что меры по борьбе с коррупцией в их регионе усиливаются – 14%, а также, что сама распространенность коррупции стала меньше – 16,1%. О широкой распространенности коррупции в российском обществе говорит тот факт, что каждый четвертый опрошенный заявил, что лично попадал в коррупционные ситуации за последний год, и при этом большинство из них – 61%, заранее знали, что нужно делать в такой ситуации, как давать взятку и еще больше – 68% заявили, что это обычная ситуация, которая их нисколько не пугает.

1. Нисневич Ю. А. *Коррупция: инструментальная концептуализация // Социологические исследования. 2016. №5. С.61-68.*

2. Мартынов М. Ю., Габеркорн А. И. *Особенности восприятия россиянами коррупции // Социологические исследования. 2017. № 6. С. 79-84*

ОСНОВНЫЕ ПРОБЛЕМЫ РАЗВИТИЯ СОЦИАЛЬНОГО ПАРТНЕРСТВА В СОВРЕМЕННОЙ РОССИИ

Савченко Ирина Алексеевна

ФГБОУ ВО Московский государственный психолого-педагогический университет

Поначалу может возникнуть ощущение, что все условия, являющиеся обязательными для успешного функционирования социального партнерства в Российской Федерации уже имеются: существование свободных рыночных отношений, наличие необходимой законодательной базы для развития социального партнёрства, наличие профсоюзных организаций. Но по сей день, в России остаются вопросы, требующие тщательного разрешения, сложившиеся в сфере социального партнёрства.

Основополагающим можно считать некорректность реформ, проводимых в области трудовых отношений. Социальные изменения, в первую очередь, направлены на: перераспределение бюджета страны, выплату пенсий, сбор налоговых средств, выплату

пособий по безработице и т. д., а не оказывают помощь в продвижении российского производства и появлении новых рабочих мест [1].

Упущения, связанные с качеством трудовых отношений в социальных изменениях, приведут к отсутствию перераспределителя. Именно об этом свидетельствует финансовая обстановка, сложившаяся в РФ. Прежде чем добиваться развитого социального партнёрства, необходимо наладить систему трудовых отношений в целом. Отсутствие должного порядка в трудовой сфере замедляет формирование среднего класса, основой которого в развитых странах мира, являются наёмные работники, обладающие высокой квалификацией [2]. Благодаря продуктивному труду рабочего класса, они являются более успешными, и заработная плата, которую они получают, в разы превышает доходы работников других сфер [3]. Само существование среднего класса является гарантией стабильной ситуации в политической, экономической и социальной сфере жизни общества, а также непосредственного развития области отношений социального партнёрства.

Ещё одним препятствием к совершенствованию системы социального партнёрства выступает низкий уровень квалификации трудящихся, как самих работников, так и их работодателей. На данный момент, в России около 60 миллионов человек имеют необходимость в профессиональной переподготовке [4].

Современное российское общество на данном этапе своего развития характеризуется следующим: человек очень далек от власти и социума, население недовольно жизнью, преобладает низкий уровень экономической, политической и правовой культуры. Люди, обладающие специальными навыками в сфере трудовых отношений, делают акцент на том, что большинство трудовых разногласий в России происходят из-за отсутствия правовой грамотности, примером этому является: устройство на работу или наоборот увольнение, оплата труда или отпускные пособия [4]. Далеко не все работники могут отстаивать свои права. Исходя из этих данных, некоторые исследователи и практики считают, что нарушения трудовых прав трудящихся, происходят сугубо по вине работников [2].

Можно утверждать, что совершенствование системы социального партнёрства требует целостного и системного подхода, модернизации экономической и правовой сферы деятельности, а также развития самого населения страны.

1. Грибкова О.В. *Интеллектуальная миграция и ее роль в управлении человеческим капиталом // Экономический рост: проблемы, закономерности, перспективы: монография. Пенза, 2017. С. 26-31.*
2. Николаева А.А., Васильева А.С. *Ранок образовательных услуг и трудоустройства молодых специалистов города Москвы в условиях инновационной экономики // Вестник Университета (Государственный университет управления). 2017. № 3. С. 147-153.*
3. Савченко И.А., Николаева А.А., Курлянчик А.А., Тимофеева К.С. *Реализация проектов социального партнёрства в современной России // Научно-аналитический журнал Наука и практика Российского экономического университета им. Г.В. Плеханова. 2018. № 2 (30). С. 99-111.*
4. Яныкина А.П., Какадий И.И. *Развитие высшего образования в России: современные подходы и тенденции // Аллея науки. 2017. Т. 3. № -9. С. 437-441.*

ВЛИЯНИЕ КУЛЬТУРНОГО ПРОСТРАНСТВА МОСКОВСКОГО МЕТРОПОЛИТЕНА НА ПРОЦЕСС СОЦИАЛИЗАЦИИ ЖИТЕЛЕЙ МЕГАПОЛИСА

Сальникова Дарья Сергеевна

Современная цивилизация – это городская цивилизация. Мегаполис, в частности город Москва, предстает как совокупность переплетенных в едином социальном пространстве агентов социализации, регулярно трансформирующихся и постоянно оказывающих влияние на человека. Московский метрополитен является не только одной из главных исторических достопримечательностей столицы, но и одним из главных агентов социализации. Практически каждый житель города Москвы пользуется Московским метрополитеном, в частности для передвижения по столице. Однако не всегда он задумывается о том, что метрополитен, являясь с одной стороны «мертвым пространством», приобщает человека к общепринятым правилам, которые возможно и неосознанно, принимаются им. Инструкции передвижения по эскалаторам, памятки о поведении в вагонах и соблюдении моральных основ человека, социальная реклама, поезда с визуализированными культурными тематиками – все это вкладывает в наши действия определенный смысл.

Человек в городском пространстве испытывает влияние не только со стороны главных социальных институтов, но и со стороны таких составляющих города, как общественный транспорт. Значительную роль в столице играет Московский метрополитен. Пассажиры общественного транспорта при перемещении в городском пространстве должны соблюдать определенные правила, которые порой становятся негласными. В то же время, окунаясь в социокультурный мир подземки, они становятся свидетелями трансляции культурных концептов.

Первоначальная функция Московского метрополитена была ясна, данный общественный транспорт был создан для облегчения передвижения людей из одного края города в другой. Но при этом «подземка» обладала еще одной миссией. Внутри Московского метрополитена формировалось культурное пространство, которое базировалось на той картине мира, которая была присуща связь с духовно – нравственными ценностями страны [1].

В оформлении станций Московского метрополитена отражена культурная картина мира, само мировоззрение человека. И не смотря на многие исторические перемены, те или иные тематика, немного трансформируясь, все же продолжают существовать внутри подземного общественного транспорта.

Метро или подземка – это не столько вид транспорта, сколько «лаборатория» городской жизни в целом: место производства городского пространства, типов коммуникации, общих и особых правил и навыков городской жизни.

Итак, на основании всего вышесказанного можно сделать следующие выводы. Метрополитен выполняет функцию формирования культуры больших городов. Московский метрополитен с одной стороны решает градостроительные и транспортные задачи, а с другой – реализует единую культурную концепцию, идейную составляющую.

- 1) Вальдес Одриосола М.С. *Московский метрополитен как феномен городской культуры*. М.: МосГУ. – 2015;
- 2) Парк, Р. (2002) *Город как социальная лаборатория // Социологическое обозрение*. Т. 2. № 3;
- 3) Нойтатц Д. *Московское метро. От первых планов до великой стройки сталинизма (1897–1935)*. М.: РОССПЭН, 2013.

СОЦИАЛЬНАЯ ДИНАМИКА В ПРОСТРАНСТВЕ КУЛЬТУРЫ: ИНТЕГРАЦИЯ И КОНФЛИКТЫ

Саяпина Алена Сергеевна

ГБОУ СОШ Школа №1514

Современные культуры очень разнообразны и создают в современном обществе общую картину времени. В ряде исследований указывается на отсутствие в современной науке понятия культуры. Культура – универсальное понятие, обозначающее то, что сделано человеком. Цицерон, применив это понятие к человеку, ввел классическое понятие культуры: воспитание и образование человека и общества, т.е. процесс интеллектуального, эстетического, духовного развития человека и выделение мира, созданного человеком из мира природы. В обыденном сознании культура понимается как наличие идеала, а также с произведениями живописи и литературы.

Ученые утверждают, что количество определений понятия «культура» возрастает: так, в 1960гг. было насчитано 164 определения культуры, в 1970х гг – 300, а в 1990 е годы ученые насчитали свыше 500определений этого термина. Э. Тайлор полагал, что культура и цивилизация в широком этнографическом смысле слагается в своем целом из знания, верований, искусства, нравственности, законов, обычаев и некоторых других способностей и привычек, усвоенных человеком, как членом общества. Э.А. Баллер определяет культуру как живой процесс человеческой деятельности, включающий производство, хранение, распределение и потребление духовных ценностей, причем каждый из перечисленных элементов характеризуется степенью участия самых широких масс во всех сторонах культурной деятельности [2].

В современном мире акцентируется внимание на разнообразии культур народов. Существует множество культурных обычаев, объединяющих культуры, но наряду с такими обычаями – культурными универсалиями – существуют культурные различия, которые являются источником конфликтов и культурных деформаций общества.

Существует несколько подходов к понятию «культура», основными из которых являются философский, антропологический и социологический. Философский подход дает самое широкое представление о культуре. Данный подход предполагает изучение основ человеческого бытия и самосознания членов общества. Главной задачей подхода является описание явлений культуры и проникновение в их суть. В рамках этого подхода культура рассматривается как искусственный мир, целенаправленно созданный человеком. Любая деятельность человека рассматривается как производство материального и социального бытия человека. Также культура понимается как способ развития человека.

Антропологический подход рассматривает культуру как способ существования человечества через многочисленные локальные культуры, признает самоценность культуры каждого народа. В рамках этого подхода выделяют шесть групп определений понятия «культура». Первая группа определений (Э.Тейлор и др.) акцентирует внимание на предметном содержании культуры. Вторая группа — исторические определения, выделяющие процессы социального наследования и традиции (Э.Сепир и др.) . Они подчеркивают, что культура является продуктом истории общества и развивается путем передачи приобретенную опыта от поколения к поколению. Третья группа определений базируется на том, что содержанием культуры являются правила и нормы, регламентирующие жизнь общества: обычаи, установки, ценности и др. Четвертую группу представляют психологические определения, связывающие культуру и психологию поведения людей: адаптивные (связь адаптации человека с окружающей средой); дидактические (культура – то, чему человек научился); культура как форма привычного поведения человека; психологические и психоаналитические определения. В

определениях пятой группы преобладает структурная организация культуры (Р.Линтон и др.). Последняя группа – генетические определения. В данной группе культура рассматривается как продукт человеческой деятельности (П.Сорокин), как совокупность идей и других продуктов духовной деятельности (Г.Беккер и др.), а также как система знаков, используемых в данном обществе (Л.Уайт) [1,2].

В целом антропологический подход предполагает, что исследователь стремится выделить конкретные единицы культуры и с их помощью человеческую жизнь можно разложить на рационально конструируемые элементы. Это позволяет рассматривать культуру и человека в самых разных сферах и сформировать некое целостное представление как о культуре, так и о человеке в ней.

В социологическом подходе культура рассматривается как фактор образования и организации жизни общества. Человек сам создает ценности и культурные установки, которые начинают влиять на его развитие и жизнедеятельность [2].

Вышеизложенное позволяет сделать вывод о том, что в современном обществе нет одного понятия культуры. Многообразные определения этого понятия интегрированы, что значительно обогащает понятие «культура», делает его многозначным. В тоже время многообразии подходов неизбежно влечет конфликты, которые возникают в научной среде. В жизни современного общества многообразие культур также зачастую приводит к конфликтам.

1. Лотман Б.Ю. *Беседы о русской культуре* – СПб, 1999
2. *Теория культуры: хрестоматия: Ч. I / составитель Малкова Н.Ю.* – Владивосток: Изд-во ДВГТУ, 2007. – 143 с.
3. Томпсон Д.Б. *Основные концепции культуры* – Казань, 2000 – с.112

О ГОТОВНОСТИ К УПРАВЛЕНИЮ СОЦИАЛЬНЫМИ КОНФЛИКТАМИ В СОВРЕМЕННОМ РОССИЙСКОМ ОБЩЕСТВЕ

Селиверстова Надежда Игоревна

ФГБОУ ВО "ОГУ"

Современное российское общество характеризуется наличием предрасположенности к различным изменениям экзогенной природы, так как постоянно оказывается перед фактами таковых со стороны экономической, политической, социокультурной, экологических подсистем. Наблюдается рост социальной напряженности, появляются новые требования к созданию государственных механизмов урегулирования данных конфликтов. О.Б. Иванов отмечает низкую готовность государства к управлению социальными конфликтами, подчеркивая ситуативный характер его деятельности [1, 30].

Ключевой фактор – давление государства на общество – искусственная институализация, например, общественного контроля в современной России. Полагаем, что данный инструмент, активно прививаемый органами российской власти в различных отраслях, испытывает трудности в плане интернализации из-за низкой готовности к равноправному участию в управлении государством со стороны общества.

Данная проблема усугубляется действиями со стороны государства, не готового к активной обратной связи с общественностью, не смотря на заявление Президента, опубликованное в Российской газете: «...Растущее количество информации о политике должно перейти в качество политического участия, гражданского самоуправления и контроля...» [2].

Вернемся к готовности государственного аппарата к управлению конфликтами, большая часть которых продуцируется «не отлаженным» механизмом обратной связи. С технической стороны, острота данной проблемы сведена к минимуму – перед государственными структурами поставлены четкие критерии информационной открытости, невыполнение которых влечет последствия.

Тем не менее, большинство граждан не понимает, как «достучаться» до государства, пытаясь использовать другие инструменты, отличные от созданных государством. Эти скрытые конфликты представляют собой серьезную проблему, так как далеко не всегда есть возможность и желание конструктивного диалога. В результате – рост сомнений в функционале государственных органов.

Поэтому совсем недавно появившиеся интернет-петиции посредством платформы Change.org, обращенные к государственным должностным лицам, Правительству РФ, нашли отклик среди российского населения. Но, они не имеют юридической силы, особенно в отношении работы госаппарата и конкретных должностных лиц, хотя формируют острый негативный фон в отношении конкретных проблем общественности, нанося моральный ущерб [3]. Рассмотренная платформа влияет на индекс социального самочувствия и не разрешая социальных проблем нагнетает конфликтность в российском обществе.

Итак, механизмы управления социальными конфликтами очень востребованы сегодня. Целесообразно определить в качестве критериев работы структур общественного контроля отчет о разрешении общественных проблем, продвижении общественных инициатив. Постепенно необходимо на ментальном уровне россиян сформировать уверенность в открытом диалоге с органами власти, в том числе вследствие «приближения» его к реальным проблемам населения.

1. Иванов О.Б. Роль института общественного контроля России в разрешении социально-политических конфликтов / О.Б. Иванов // *Власть*. – 2017. – № 10. – С. 29-35.
2. *Демократия и качество государства*
<https://rg.ru/2012/02/06/demokratia.html>
3. Почему онлайн-петиции на Change.org не имеют юридической силы // *Официальный сайт телеканала 360*. – Режим доступа:
<https://360tv.ru/news/obschestvo/pochemu-onlajn-peticii-na-changeorg-ne-imeyut-yuridicheskoy-sily-69008/>

НИЗОВАЯ ГОРОДСКАЯ МОБИЛИЗАЦИЯ В СОВРЕМЕННОЙ РОССИИ

Семенов Андрей Владимирович

Социологический институт РАН – филиал ФНИСЦ РАН, Центр сравнительных исторических и политических исследований ПГНИУ

Исследование выполнено за счет гранта Российского научного фонда (проект РНФ № 18-78-10054) «Механизмы согласования интересов в процессах развития городских территорий»

Низовая мобилизация в современных российских городах привлекает внимание социологов по нескольким причинам. Во-первых, это один из способов заявить о своих интересах в условиях сужающихся политических возможностей. Во-вторых, городская политика является самым приближенным уровнем к повседневной жизни обычных людей: граждане ежедневно пользуются городской инфраструктурой, а также заинтересованы в ее развитии; анализ их реакций на изменение локального пространства позволяет раскрыть отношение граждан к власти. Наконец, изучение низовой мобилизации полезно

с точки зрения понимания перспектив развития российского общества: изучение содержания требований, состава участников, репертуара и результатов необходимо для создания эффективных механизмов согласования интересов между множественными группами в городской политике.

В данных тезисах мы опираемся на предварительный анализ данных, собранных в рамках проекта «Механизмы согласования интересов в процессах развития городских территорий», которые охватывают случаи низовой мобилизации в крупных городах России в 2012-2014 гг. Предыдущие исследования городской мобилизации опирались в основном на изучение случаев [2, 3] или сравнение небольшого их числа [1]. Данный проект позволяет оценить масштаб низовой городской мобилизации. База данных содержит информацию о 993 городских конфликтах на протяжении 2012-2014 гг. Данные собраны на основе поискового запроса в системе «Интегрум» - крупнейшем репозитории сообщений СМИ, включая региональные. Согласно этим данным, мобилизация происходит по широкому кругу вопросов: от уплотнительной застройки до защиты архитектурных памятников. Топ-5 городов по интенсивности городской мобилизации включает Санкт-Петербург, Москву, Новосибирск, Екатеринбург и Челябинск. Основной целью низовой мобилизации являются местные и региональные власти, а также бизнес. Наконец, репертуар низовых протестов состоит из митингов и пикетов (около 60% случаев), но включает и акции прямого действия (21% случаев).

1. Клеман, К., Гладарев, Б., Мирясова, О. (2013). *Городские движения России в 2009–2012 годах: на пути к политическому. Новое литературное обозрение.*
2. Тыканова Е.В., Хохлова А.М. (2015). *Городской политический режим в Санкт-Петербурге: роль реальных и воображаемых «машин роста» в борьбе за городское пространство. Журнал исследований социальной политики, 13(2): 241-256.*
3. Шевцова, И. К., Бедерсон, В. Д. (2017). «У власти точка зрения-молчание»: *Взаимодействие инициативных групп и органов местной власти в политике городского планирования. Политическая наука, №4, 111-136.*

ГРАЖДАНСКАЯ СОЛИДАРНОСТЬ РОССИЯН В ОБЛАСТИ ОБЩЕСТВЕННОЙ БЕЗОПАСНОСТИ

Сердюков Борис Владимирович

Проблематика социальной солидарности, представляет традиционно высокий интерес для социологического сообщества, обнаруживаясь в содержании множества концепций, объясняющих природу социального единства и социального порядка (О. Конт, Э. Дюркгейм, М. Вебер, А. Бергсон, Т. Парсонс, А. Шюц). В свою очередь социологическая интерпретация гражданской солидарности предполагает наличие в обществе нормативно-государственной структуры и общепринятых принципов гражданского участия, интегрированных внутри него в такой степени, которая позволяла бы воспроизводиться общественному порядку, как гражданской коммуникативной среде (Ю. Хабермас, А. Гофман). В соответствии с потоковой моделью консолидации, гражданская солидарность представляется как социетальный феномен, обладающий дуалистической природой, проявляющейся как на вертикальном (макросоциальном), так и на горизонтальном (микросоциальном) консолидационных векторах- [1, 7].

Результаты поквартирного опроса, проведённого осенью 2017 года в Санкт-Петербурге показали, что гражданская солидарность в сфере общественной безопасности

обладает высокой степенью эмпатической редуцированности - [2, 180]. В полном объёме она реализуется там только на вертикальном уровне, обнаруживаясь преимущественно в институционально-ориентированных компонентах социального контроля. Другая форма гражданской солидарности, также обращённая по вертикальному вектору и выраженная в институционально гарантированных практиках гражданско-государственной кооперации (суды присяжных, общественные советы, ДНД), обнаруживается в российском обществе также на низком уровне. Наиболее деградированное состояние гражданская солидарность обнаруживает по горизонтальному вектору, где она принимает формы кооперационных практик объединяющихся в группы граждан.

Результаты фокусированных групповых интервью, проведённых также осенью 2017 года в Санкт-Петербурге, непосредственно указывают на то, что большинство значимых для граждан факторов, препятствующих гражданскому участию в этой области, связаны с: формальным (безынициативным) или пренебрежительным отношением сотрудников правопорядка в отношении граждан, проявляющих гражданскую активность; со спецификой нормативно-правового пространства, определяющего отношения в области общественной безопасности; с деятельностью государственных институтов, направленной, либо на обеспечение общественного порядка, либо на организацию в этой области необходимого гражданского участия - [2, 184].

Таким образом, основная область сосредоточения гражданских дезинтеграционных факторов в области общественной безопасности оказалась размещена на границе соприкосновения гражданских инициатив с государственными структурами, задачей которых является взаимодействие с гражданской активностью. Преодоление сложившейся ситуации требует проведения мероприятий направленных на создание необходимых условий, благоприятствующих воспроизведению солидарного поведения, прежде всего путём устранения препятствующих ему факторов социальной дезинтеграции.

1. Кармадонов О.А. *Солидарность, интеграция, конъюнкция* // *Социологические исследования*. 2015. № 2. С. 3–12.
2. Сердюков Б. В. *Гражданская солидарность в сфере общественной безопасности* // *Вестник Санкт-Петербургского университета. Социология*. 2018. Т. 11. Вып. 2. С. 172-189

ЦЕННОСТНЫЕ СИСТЕМЫ В УСЛОВИЯХ СОВРЕМЕННОГО ОБЩЕСТВА

Серегина Татьяна Николаевна

Финансовый университет при Правительстве РФ

Современный мир, вступивший в эпоху глобализации, представляется сложноопределяемым в том числе и с точки зрения ценностных ориентиров. Приставки пост в определениях современного общества посттруда и постдефицита мало проясняют ситуацию. В современных условиях объявлено о крахе идеологии мультикультурализма, но само явление соседства и сосуществования социумов с разными культурными, ценностными системами не отменяет феномена мультикультурализма. Коммуникация и взаимодействие групп неизбежно и определяет способность коммуницировать согласно общим или сходным, или комплиментарным ценностям.

В философии существует несколько сотен определений культуры, традиционно ведущими стали деятельностное и ценностное определения. Необходимо отметить, что эти два подхода являются взаимодополняющими, так как только деятельность может сформировать ценностный ряд или систему.

Основной вопрос — это определение способов ценностного взаимодействия, солидарности таких групп. Для этого необходимо определить культурные, ценностные

факторы их самоопределения. Именно поэтому становится актуальной проблема цивилизационной или культурной идентичности как основы взаимодействия. В современном обществе понятия «культура» и «цивилизация» становятся синонимами. Традиционно под термином культура мы понимаем набор духовных факторов, а под цивилизацией - технических, но в современном мире невозможно представить создание духовного без технического. Мы выходим на новый этап развития, который получил название четвертой промышленной революции [1], где духовное и материальное имеют общую природу, взаимозависимое развитие и одинаковый статус существования.

Таким образом, можно говорить о ценностных системах современных цивилизаций, посредством которых происходит идентификация. Исследование ценностей цивилизационных систем было проведено в рамках программы World Values Survey. На основании исследования можно говорить о схожих и комплементарных цивилизациях, имеющих общие основания для межкультурной коммуникации [2].

Важным трендом индустриального, постиндустриального мира и фактором идентичности, коммуникации и солидарности станет процесс урбанизации, который актуализирует новые кластеры ценностей. Город производит селекцию слоев, которые коммуницируют между собой. Он определяет характер коммуникаций, которые можно назвать сетевыми.

Ведущие ценности также зависят от экономических условий, от профессиональной структуры общества и от места в экономической системе потребления. Большинство граждан заняты в системе обслуживания, уменьшается слой занятых в сельском хозяйстве, управленцев. Потребление также зависит от ценностей, важными становятся ценности постматериального мира, ценности экологического и этичного потребления. Можно отметить игровое начало в потребительском поведении, одновременно с ним в потреблении и профессии должны быть реализованы ценности развития и проявления личностных качеств, то, что в философии называется экзистенциальным общением.

На ценности повлияют демографические факторы. Базовыми ценностями становятся ценности доминирующих в демографии слоев — это «женские» ценности: ценности здравоохранения, образования, высокого качества жизни, а не защиты и обороноспособности.

1. Шваб К. Четвертая промышленная революция М., Эксмо, 2016. 208 с.
2. Исследование мировых ценностей. [Электронный ресурс]. URL: <http://www.worldvaluessurvey.org/wvs.jsp> (дата обращения 7.10. 2018)

РЕГУЛИРОВАНИЕ ПОВЕДЕНИЯ ГОСУДАРСТВЕННЫХ СЛУЖАЩИХ В ИНТЕРНЕТЕ

Сибирев Владислав Владимирович

СЗИУ РАНХиГС

Социальный характер государственной и муниципальной службы, её устойчивость и надежность во многом определяются состоянием государственно-служебной культуры государственных и муниципальных служащих, их качественным составом, профессиональной и моральной подготовленностью.

Важным инструментом регулирования служебного поведения чиновников выступает этический кодекс. Это свод общих принципов и правил, определяющих ценностные основания поведения, выбора и принятия решений в процессе выполнения чиновником своих профессиональных и должностных обязанностей, а также служащих ориентиром и критерием разрешения конфликтов. Он призван регулировать процесс

принятия решений в условиях конфликта не только интересов, но и ценностей. Его главное назначение — ориентировать на идеалы, а не на страх наказания. Он не носит директивный характер.

При этом регулирование поведения государственных служащих не стоит на месте. Оно изменяется с учетом современных реалий. Во всём мире социальные сети набирают всё большую популярность. Их научились использовать для своих целей не только молодёжь, которая всегда более восприимчива ко всему новому, но и взрослые, в том числе и пожилые люди. Чиновники как социальная группа не являются исключением. В отличие от всех остальных участников интернет-общения они люди публичные. Соответственно должны соблюдать принципы профессиональной этики и в этой сфере деятельности. Можно привести много примеров, когда высказывания чиновников, попавшие в Интернет, приводили к непредсказуемым результатам.

Учитывая возрастание роли социальных медиа и Интернета, государство пытается в какой-то степени эти процессы контролировать. Главной целью такого регулирования является обеспечение соблюдения гражданскими служащими правил профессиональной этики.

В соответствии с Федеральным законом от 30.06.2016 №224-ФЗ государственные служащие и претенденты на государственную службу должны предоставлять нанимателю информацию об общедоступных сведениях, а также данные, позволяющие их идентифицировать, которые они размещали в Интернете, в частности – о своих страницах в социальных сетях [1].

Начиная с 2017 года и каждый год, в срок до 1 апреля, государственные и муниципальные служащие, а также лица, претендующих на замещение соответствующих должностей, должны информировать своего нанимателя о всех аккаунтах в Интернете, где они, действуя как частное лицо и идентифицировав себя, размещали любую общедоступную информацию.

Государство очевидно желает убедиться, что даже в свободное время служащие не занимаются вещами, несовместимыми с нравственным обликом государственного служащего Российской Федерации. Правда, что именно может быть критерием такой несовместимости, сказать определённо нельзя.

Вопрос, в какой степени новый закон нарушает конституционные права граждан, остается открытым. С одной стороны — налицо факт вмешательства в частную жизнь гражданина (а госслужащий ведь тоже гражданин, со всеми правами и свободами). С другой — понятна забота государства о своём имидже в новых быстро меняющихся условиях. Ведь если бы раньше госслужащий, например, был замечен в участии в каком-нибудь радикальном политическом мероприятии, вопросу о соответствии им занимаемой должности никто бы не удивился. Но сегодня именно социальные сети стали главной площадкой для выражения мнений и социальной активности. В данном случае становится понятным желание законодателей вводить определённые ограничения для чиновников, тем самым контролируя их.

1. Федеральный закон от 30.06.2016 № 224-ФЗ «О внесении изменений в Федеральный закон «О государственной гражданской службе Российской Федерации» и Федеральный закон «О муниципальной службе в Российской Федерации».

СЕТЕВАЯ СОЛИДАРНОСТЬ И РАЗРЕШЕНИЕ КОНФЛИКТОВ В ПРОСТРАНСТВЕ РЫНКА ИНТЕРНЕТ-ТРУДА

Сизова Ирина Леонидовна

Санкт-Петербургский государственный университет

Хусяинов Тимур Маратович

Национальный исследовательский университет “Высшая школа экономики”

Данная работа подготовлена в рамках поддержанного РФФИ (отделение гуманитарных и общественных наук) научного проекта №17-03-00074-ОГН «Самостоятельная интернет-занятость: между прекаризацией и нормальностью» 2017-2018 гг.

Современный цифровой рынок труда в России характеризуется низким уровнем формализации. Большинство сделок реализуется без документального оформления. В редких случаях, в рамках сервиса “Сделка без риска”, посредником является цифровая платформа, которая до окончания работ выступает хранителем денег.

В большинстве случаев между исполнителем работ и заказчиком заключается лишь виртуальное (неформальное) соглашение. В ходе первичной коммуникации происходит обсуждение условий будущей сделки: техническое задание, сроки, стоимость, форма представления и согласования, и т.д. Однако стоит отметить, что случаются акты нарушения – невыплата положенного вознаграждения со стороны заказчика или невыполнение заказа со стороны исполнителя. В подобных случаях доказать правоохранительным органам факт нарушения условий сделки практически невозможно, кроме того, один из участников может находиться в другом регионе России или за рубежом, а также скрывать свою личность и местоположение.

В основе регулирования отношений в сетевом сообществе и заключаемых трудовых сделок лежит модель органической солидарности Э. Дюркгейма, которая выражает стремление к сознательно-добровольному взаимодействию и обмену. В условиях высокой степени анонимности в сети, формируется солидарность, которая помогает индивиду, в ходе коммуникации в виртуальных сообществах, повысить свой социальный капитал и добиться экономической эффективности [1].

Своего рода регулятором на рынке Интернет-труда выступает система отзывов и оценок. Она является составным элементом цифровых платформ, созданных для заключения сделок, а также распространена в социальных сетях и персональных блогах. Система позволяет выделить как честных и надежных участников, так и тех, кто нарушает договорённости. Кроме того, достаточно распространённой практикой становится составление “Черных списков” в сетевых сообществах, в которые включаются недобросовестные участники рынка.

В современных условиях развития информационного общества все большее значение приобретает личная репутация и личный бренд. Именно информация и её распространение является одним из основных инструментов регулирования рынка Интернет-труда. Прежде, чем начать сотрудничество в сети, нередко производится взаимное “расследование”, которое позволяет сделать первичные выводы о надежности данной сделки. Поэтому для начинающих Интернет-работников особенно важны отзывы и это приводит к выполнению заказов, оплатой которых является не денежное вознаграждение, а положительный отзыв (“услуга взамен на отзыв”). Такой «бартер» и неоплачиваемая работа приводит к снижению цены на и так плохо и нерегулярно оплачиваемую работу в интернете. Требуются значительные усилия и время, для того чтобы иметь возможность стабильно и неплохо зарабатывать.

Подобная система представляет собой лишь часть тех мер, которые может применить профессиональное сообщество в отношении нечестного участника. В особо некрасивых случаях он может быть «изгнан» с цифровой платформы, как правило, при помощи блокировки аккаунта. Кроме того, в условиях информационного общества - распространения доступа к Глобальной сети, когда более 50% жителей планеты являются её пользователями, профессиональное сообщество может, используя сетевую солидарность – виртуальные социальных сетей между людьми по всему миру для того, чтобы проникнуть в предметный мир человека и повлиять на него там. Таким образом, нарушитель норм профессионального сообщества может быть не только изгнан, но и наказан в реальном мире, а его репутация испорчена, как среди Интернет-пользователей, так и живущих рядом людей [2].

Несмотря на высокий уровень социальной солидарности, который свойственен участникам различных виртуальных площадок, представляющих цифровой рынок труда, из-за возможности полной или частичной анонимности и произвольной самопрезентации, позволяет недобросовестным заказчикам и исполнителям вновь возвращаться на открытый рынок Интернет-труда.

1. Бреслер М.Г. Социальная солидарность в информационном обществе // *Евразийский юридический журнал*. 2014. №2(69). С. 178-179.
2. Как меня кинули. История с неожиданным поворотом // *Pikabu.ru*.
URL:
https://pikabu.ru/story/kak_menya_kinuli_istoriya_s_neozhidannyim_povorotom_5799510

ПРОИЗВОДИТЕЛЬНОСТЬ ТРУДА НА РОССИЙСКИХ ПРЕДПРИЯТИЯХ: ПОСТАНОВКА ПРОБЛЕМЫ И ПЕРВЫЕ РЕЗУЛЬТАТЫ

**Сокрута Лидия Валерьевна
Внутских Александр Юрьевич
Руднова Наталья Александровна
Толочек Владимир Алексеевич**

*Исследование выполнено при финансовой поддержке РФФИ и Пермского края в рамках
научного проекта № 18-413-590009*

К сожалению, проблема отставания по уровню производительности российских предприятий от зарубежных конкурентов в 4-5 раз остается весьма актуальной [3]. Известно, что совокупный уровень производительности труда (С) определяется как совокупность индивидуальной производительности труда (И) и производительности организационно-технических средств (Т): $C = I \times T$. Следовательно, человеческий потенциал, представленный усилиями каждого работника, оказывает существенное влияние на общую производительность труда предприятия [1].

Начатое на ряде предприятий Пермского края исследование нацелено на выявление связи социокультурных маркеров и социально-психологических предикторов с уровнем производительности. Исследуя ситуацию с производительностью на личностном уровне важно определить, какими ценностями обладает типичный работник. Ш. Шварц, в своей методике для изучения ценностей личности выделил 10 типов ценностей по общности их целей; одно из оснований для классификации ценностей – тип мотивационных целей, которые они выражают. Работник придерживается некоторых одобряемых его

социальным окружением ценностей, которые определяют его собственное поведение [2, 26].

На предприятии 1, которое демонстрирует большой, и более устойчивый рост производительности (рост валовой прибыли на одного работника в 5 раз за 2009-2016 гг.), успешно применяют практики «бережливого производства», реализуя рациональную модель трудовых отношений. На предприятии 2 с более низким и менее стабильным уровнем производительности (за указанный период производительность практически не выросла), делаются попытки внедрения принципов «бережливого производства», но очевидно, менее успешно. Общее количество опрошенных методом анкетирования составило 173 человека, из которых 123 – сотрудники предприятия 1, (76,5% - женщины) в возрасте от 19 до 62 лет, 50 человек - сотрудники предприятия 2 (24% - женщины) в возрасте от 19 до 61 лет.

Выявлено, что работники обоих предприятий на первое место ставят ценности, связанные с выходом за пределы своего «Я»; в меньшей степени ориентированы на получение власти, богатства, высокого социального статуса, обладание ресурсами. Отличия, которые были выявлены, представлены ценностями, отражающими категории открытости изменениям. Для работников предприятия 1, с более высоким уровнем производительности можно проследить направленность на самостоятельность действий, в то время как работники предприятия 2 придерживаются традиционных форм поведения, сравнительно трудно адаптируются к изменениям.

Комплексное исследование производительности будет продолжено с расширением круга исследуемых предприятий и привлечением материала, характеризующего взаимодействия работников в изучаемых организациях на уровне групп.

1. Внутских А.Ю., Сокрута Л.В., Пищальников Д.В. Повышение производительности труда как междисциплинарная проблема: историческая ретроспектива // Вестник Пермского университета. Философия. Психология. Социология. 2015. Вып. 4(24). С. 132–142.
2. Карандашев В.Н. Методика Шварца для изучения ценностей личности: концепция и методическое руководство. – СПб.: Речь, 2004. – 70 с.
3. Путин: повышение производительности труда требует модернизации нормативно-правовой базы. URL:<https://tass.ru/ekonomika/5204951> (дата обращения 01.10.2018).

ОБЩЕСТВЕННОЕ МНЕНИЕ КАК ФАКТОР ФОРМИРОВАНИЯ ЭЛЕКТОРАЛЬНОГО ПОВЕДЕНИЯ (ОБЩНОСТЬ И РАЗРЫВЫ)

Солдатов Александр Васильевич

Солдатов Андрей Александрович

Санкт-Петербургский государственный морской технический университет

1. В данном исследовании анализируются методологические подходы, определяющие природу взаимодействия властных институтов и широких групп общественности: бихевиоризм, экономический редукционизм, а также теории «рационального выбора» Первое направление в большей степени акцентировало внимание на ярко выраженную внешнюю сторону поведения общественных групп, при этом их внутренняя мотивация практически не раскрывалась. В середине 20 гг. 20-го столетия достаточно громко смог заявить о себе, так называемый «экономический подход», при котором элитные и не элитные группировки играли роль продавцов и

покупателей при совершении обмена. Таким образом, была обозначена преимущественно экономическая мотивация общественности в конкретных политических действиях.

2. Попробуем найти ответ на вопрос, каким образом соотносятся такие понятия, как электорат и общественное мнение? В данной связи нам необходимо ответить на вопрос, что в действительности представляет собой субъект общественного мнения. Электорат, рассматриваемый в качестве простой совокупности субъектов, не может быть представлен в таком качестве. Общественное мнение объединяет в себе социальную оценку и общественную волю. Базисное отношение, которое лежит в основе рассматриваемого нами явления – это отношение субъекта к определенным событиям. Данное отношение может быть чисто духовным или духовно-практическим. Исходя из этого, можно найти основания для выделения в общественном мнении его важной составляющей – общественного суждения (социальной оценки).

3. Возвращаясь к определению электората, мы отмечаем, что его социологический анализ связан с рассмотрением данного объекта не только в структуре социально-оценочной парадигмы, но и в структуре деятельностно-общественных отношений. Для этого мы вводим в научный оборот значимую категорию электорального поведения, которое является духовно-практическим способом освоения действительности, представляя собой надстроечную волевою установку электората. Повышенный интерес к данной проблеме возник в США в 40-50-х годах XX века и был связан с именами социологов П. Лазарфельда и Б. Берельсона. Сущность выработанной ими теории двухступенчатой коммуникации, сводилась к тому, что избиратели зачастую способны принимать спонтанные решения.

4. В Европе исследования электорального поведения активно разрабатывались после Второй Мировой войны. Одной из первых, кто обратился к этой проблеме, была немецкая социальная мыслительница Э. Ноэль-Нойман. К этому времени (50-60-е гг. XX века) было установлено, что политические коммуникации многомерны по своей природе, поэтому «паблик рилейшнз» не воздействуют на избирателей примитивными пропагандистскими приемами, воздействие осуществляется опосредовано через разветвленные каналы коммуникации. Заслугой Ноэль-Нойман является то обстоятельство, что путем соответствующих тестов ею было установлено выигрышное положение, в котором оказываются политические партии, способные мобилизовать в свою поддержку наиболее молодых и образованных лидеров общественного мнения.

5. В исследовании также рассматривается вопрос о том, какую роль в данном процессе играют электоральные группы. В теории общественного выбора избирателям отводится немаловажное значение, электорат является не только объектом воздействий политических технологий, но способен к принятию важных решений, влияющих на общественную жизнь. На электоральном поле действует тот же принцип разумного отказа от абсолютной максимизации полезности во имя общественных благ. Уже сам факт того, что избиратель как единичное лицо совершает общественный выбор, прямо свидетельствует в пользу этого.

6. В работе затрагиваются также некоторые положения экономического подхода Э. Даунса, писавшего о неких «престижных моделях», способных обеспечить комфорт участникам политической игры. Электоральные массы рассматриваются с этих позиций только в качестве объекта воздействия PR – технологий. В качестве альтернативы «явным» типам корпоративных мотивов (престиж, комфорт и защищенность) Э. Даунс выделил «смешанные» корпоративные мотивы. Последние включают в себя служение общественным интересам, выполнение определенных проектов.

1. Ноэль-Нойман Э. Общественное мнение. Открытие спирали молчания. М., 1996.

КОНФЛИКТЫ В СОВРЕМЕННОМ РОССИЙСКОМ ОБЩЕСТВЕ: СПЛОЧЕНИЕ ИЛИ РАЗРУШЕНИЕ?

Сорокина Нина Дмитриевна

Московский авиационный институт (национальный исследовательский университет), (МАИ)

В своей книге, посвященной функциям конфликта, Л. Козер убедительно показал, что существуют как солидаризирующая функция конфликта, так и разрушающая [1]. Поэтому дилемму конфликт vs солидарность необходимо переформулировать следующим образом: в какой мере тот или иной конфликт сплачивает общество, социальную группу, а в какой мере – разрушает?

Не случайно современные исследователи всё в большей мере делают акцент на том, что конфликт – нормальное явление в жизни общества. Появилось даже такое понятие, как конфликтный консенсус [2]. Из чего можно сделать вывод, что солидарность и конфликт следует рассматривать как диалектически взаимосвязанные понятия.

Единство и борьба противоположностей, как известно, является одним из законов диалектики. Поэтому стремясь исключить конфликт из жизни общества, мы тем самым не только обедняем нашу жизнь, но и стремимся волюнтаристским образом ее переделать.

Вопрос солидарности не обошел вниманием социологов. Но он чаще всего рассматривается в отрыве от понятия конфликта. И как значимый фактор социального сплочения, что особенно актуально в кризисное время. К примеру, один из исследователей пишет: «исследования социальной солидарности включают обсуждение ее соотношения с такими понятиями, как «альтруизм», «социальный капитал», «социальная идентичность», «социальное доверие», «мораль», «эмпатия», «любовь» [3, с 120].

Но согласие, которое лежит в основе солидарности, возникает в результате дискуссии, обсуждения и конфликта тоже. По каким вопросам происходит согласие? Каков его механизм? Как через конфликт достигнуть согласия? На эти вопросы попытаемся дать ответы.

Итак, что же лежит в основе согласия? С этой целью проанализируем результаты исследования. Автором был проведен опрос пользователей facebook (22 человека), экспертный опрос (5 экспертов, в основном доктора наук) и студентов в рамках проведения занятий по социологии. Подавляющее большинство опрошенных полагают, что социального согласия в современной России нет, а потому в ближайшей перспективе недостижимо. Препятствуют достижению согласия в основном: социальное неравенство, чудовищное расслоение, дефицит социального доверия, отсутствие осознанной готовности гражданской позиции к социальному консенсусу; нежелание принимать во внимание интересы другой стороны; несовместимость ценностей.

Соответственно пути и механизмы достижения согласия, – это: решение проблемы социального неравенства, создание нормативно-правовых процедур достижения согласия и повышение общей культуры социальных взаимоотношений.

Но при чем здесь конфликт? На наш взгляд, согласие будет прочнее в случае использования энергии, возникающей в результате конфликта и впоследствии его конструктивного разрешения. Потому что, только прояснив позиции сторон, можно лучше понять то, что объединяет людей.

1. Козер Л. *Функции социального конфликта*. М., 2000
2. Шантель Муфф *Другой мир возможен. Артикулированные отношения власти* Ш. Муфф *о демократии и «конфликтном консенсусе»*. [электронный ресурс]. Дата доступа: 01.11.2012. URL: <http://s357a.blogspot.ru/2012/11/blog-post.html>

3. *Сомхишвили К.О. Понятие социальной солидарности в работах классиков социологической науки. Вестник Пермского университета. Философия. Психология. Социология. Выпуск 2 (26). 2016. С. 120-128.*

ПОЛИТИЧЕСКИЕ НАСТРОЕНИЯ МОЛОДЕЖИ: ПОДХОДЫ И ОПЫТ ПРАКТИЧЕСКИХ ИССЛЕДОВАНИЙ

Станевич Анастасия Юрьевна

На данный момент в российском обществе существует потребность в осмыслении существующих политических настроений, поскольку они выступают индикатором состояния общественного сознания и отражают степень принятия происходящих изменений.

Теоретико-методологическую основу исследования представляют труды учёных-социологов, социальных психологов и политологов. Для уточнения определения социальных настроений автор опирался на работы социологов Б.Д. Парыгина, Ж.Т. Тощенко, С.В. Харченко, С.О. Саскудаевой, М.Б. Бакусовой, Н.А. Власовой, И.Н. Яценко, В.М. Чугуненко, М.В. Морева, В.С. Каминского, В.В. Петухова. Также были рассмотрены подходы к изучению политических настроений Г.Г. Дилигенского, Д.В. Ольшанского, Т.В. Плотниковой, А.И. Соловьева, Е. Б. Шестопал. В авторском понимании политическое настроение – это совокупность оценок, ожиданий и установок на политическое действие, отражающая уровень лояльности власти и политической активности.

Эмпирической базой послужило авторское исследование, в ходе которого было опрошено 1600 молодых людей в возрасте от 18 до 30 лет по всей России. Опрос проводился 15-25 декабря 2017 года.

По результатам опроса было выявлено, что политические настроения молодежи России парадоксальны по своей природе: с одной стороны, молодые люди дают нейтрально-негативные оценки политической жизни, с другой стороны, они настроены на стабильность и при этом демонстрируют низкую политическую активность.

Просчитанные уровни лояльности власти и политической активности показали, что российская молодежь – это латентные критики средне-низкой политической активности. Была произведена проверка наличия связи между уровнем лояльности власти и уровнем политической активности, которая показала, что чем ниже лояльность власти, тем выше уровень политической активности и наоборот. Следовательно, политические настроения становятся наиболее выраженными тогда, когда в обществе присутствует определенная степень недовольства.

Базируясь на уровнях лояльности власти и политической активности было выделено 4 типа политических настроений российской молодежи. Преобладающим является активно-нелояльный тип, который характеризуется крайней степенью недовольства по отношению к власти, оппозиционными настроениями и высокой степенью участия в политике онлайн и офлайн. Пассивно-нелояльный тип представляет собой молодежь, которая, выражая недовольство Президентом, правительством и политическими курсами, всячески избегает отношений с властью и не стремится к совершению политических действий. Пассивно-лояльная молодежь демонстрирует высокие оценки власти, не проявляет себя в политике и зачастую не может выразить мнения на поставленный вопрос, что отражает их низкий уровень политической грамотности. Наконец, активно-лояльный тип молодежи хоть и выражает максимальную поддержку власти, но в то же время зрело смотрит на наличие оппозиции, объясняя это причиной необходимости конструктивного диалога между властью и людьми.

ТЕОРИЯ СОЦИАЛЬНОГО ПРОСТРАНСТВА В СОЦИОЛОГИИ ЛИТЕРАТУРЫ ПЬЕРА БУРДЬЕ

Стаселько Кирилл Игоревич

Социология литературы Пьера Бурдьё развивалась в рамках, разработанной им теории социального пространства, теории полей. Он рассматривал социальное пространство, как своего рода совокупность социальных полей таких, как политическое, экономическое, литературное поле и другие. Оно является, прежде всего, выражением социальных отношений, структуры социальных позиций. Социальное пространство функционирует в логике дифференциации и распределения, структурируется совокупностью свойств, наделяющих агентов или группы агентов властью и силой. Структура социального пространства, согласно П. Бурдьё, определяется неравным распределением различных видов капитала, которые является одновременно и целями, и инструментами борьбы, как в различных полях, так и в социальном пространстве в целом [2].

В поле литературы, согласно П. Бурдьё, ведётся конкурентная борьба, направленная на трансформацию, изменение или консервацию этого поля. Уточняя, он говорит, что борьба, прежде всего, ведётся относительно самого понятия литературы. Кроме того, само поле литературы занимает подчинённую позицию внутри поля власти, поэтому исследование поля литературы невозможно без обращения к полю власти. Соответственно, Бурдьё выделяет три операции, которые требуются при изучении поля литературы: прежде всего, следует проанализировать позицию поля литературы внутри поля власти; затем проанализировать внутреннюю структуру поля литературы; а также проанализировать формирование и траекторию формирования габитусов агентов поля [1].

Особенности структуры и функционирования поля литературы во многом зависят от того насколько оно способно навязать свои законы, принципы и санкции всему полю производителей культурной продукции, в том числе тем, кто занимает экономически и политически доминирующие позиции в поле культурного производства. Согласно П. Бурдьё в литературном поле, непрерывно ведётся борьба двух принципов: гетерономного и автономного. И соответственно, борьба также ведётся между агентами литературного поля, стремящимися навязать всем остальным один из двух принципов.

Согласно гетероному принципу, ценность литературного продукта, прежде всего сводится к его экономической успешности, что является внелитературным принципом и свидетельствует о слабой степени автономии. Автономный же принцип признает эстетическую ценность. Его приверженцы не стремятся к коммерческому успеху, отвергают какой бы то ни был заказ, придерживаются принципа «искусство для искусства».

Как отмечает Бурдьё, социолог литературы должен изучать не только непосредственных производителей произведения или писателей, но весь ансамбль агентов и институтов литературного поля, ведь производителем ценности литературного произведения является не столько сам писатель, сколько агенты и институты поля, легитимирующими произведения литературы в качестве таковых [3, 4].

1. Бурдьё, П. Начала / П. Бурдьё. – Москва: Socio-Logos, 1994. – 288 с.

2. Бурдьё, П. Социальное пространство: поля и практики / П. Бурдьё. – Санкт-Петербург: Алетейя, 2014. – 576 с.

3. Бурдьё, П. Социология социального пространства / П. Бурдьё. – Санкт-Петербург: Алетейя, 2007. - 288с.

4. Бурдьё, П. Рынок символической продукции / П. Бурдьё // Вопросы социологии. – 1994. – Вып. 5. – С. 50–62.

КОМАНДНАЯ РАБОТА КАК СРЕДСТВО УСТАНОВЛЕНИЯ СОЛИДАРНОСТИ В ОРГАНИЗАЦИИ

Стрельникова Татьяна Валерьевна

Санкт-Петербургский государственный университет телекоммуникаций им. проф. М.А. Бонч-Бруевича

Высокая эффективность организаций сегодня объясняется созданием сетевых адаптивных структур управления, которые предполагают особые формы взаимодействия. Одной из таких форм является командная работа. Внедрение командной работы в организации означает переход к отношениям на основе солидарности и морально-нравственных принципах.

Проблемами изучения командной работы, особенностей, механизмов функционирования и развития занимались отечественные и зарубежные ученые различных направлений: социологи, психологи, экономисты, менеджеры. Можно отметить следующих: Р. Дафт, У. Питерс, Т. Кохан, Д. Е. Ледфорд, Г. М. Паркер, Д. Г. Анкона, Р. Танненбаум, В.Х. Шмидт, В. Врум, А. Г. Яго, И.Р. Катценбах, К. Бландшар, Р. М. Белбин., Ч. Маргерисон, А.А. Авдеев, А. Бычков, Т. Ю. Базаров, Е. Валь, Т. П. Галкина, Н. Захаров, О. Эмих, А. Калабин, М. Перфильева, Т. С. Пыркова, И. В. Рыбкин, С. Н. Тидор и др.

Командная работа – это малая группа людей, которые совместно решают проблему или задачу на основе командных принципов.

Принцип, который противоречит командной работе	Принцип, который согласуется с командной работой
Я никто. Я не имею к этой проблеме никакого отношения.	Все зависит от меня. Любые наши проблемы касаются нас всех. Мы решаем их вместе.

Метод командной работы включает в себя процедуры: организационной динамики, организации сотрудничества и соревнования, использование конфликтного потенциала.

Любая команда, прежде чем стать эффективной проходить несколько этапов в своем развитии: формирование, бурление (стадия конфликтов), нормирование, выполнение работы, расформирование.

Сотрудничество реализуется во взаимной поддержке, развитии идей друг друга, помощи взаимовыручке, взаимной ответственности и сопровождается положительными эмоциями. В основе сотрудничества процесс кооперации как объединении индивидуальных действий для достижения общей цели.

Соревнование между членами команды значительно повышает эффективность команды в целом. Командная работа – это «спортивная игра», а общий результат всегда виден, как в спорте - счет на табло.

Конфликт используется в команде для активизации участников, выявления и уточнения позиций, точек зрения, мобилизации усилий и концентрации сил.

Роль руководителя меняется. Он становится тренером, задача которого помочь, объяснить, дать дополнительную информацию. Но работают сотрудники самостоятельно. Самостоятельно – это значит, что каждый сам отвечает за реализацию возможностей, предоставленных руководством. С осознания этого перестают существовать отдельно подразделения, стираются грани между отделами и между людьми, создается связующее целое – одна команда, которая по-прежнему продолжает работать на главную задачу.

УПРАВЛЕНИЕ ГЕНДЕРНЫМИ КОНФЛИКТАМИ В ТРАНСНАЦИОНАЛЬНЫХ КОРПОРАЦИЯХ

Тагибова Асият Ахмедовна

Национальный фонд культурных инноваций «Петр Великий»

Ильина Галина Николаевна

В условиях сохранения гендерного неравенства и по мере роста числа женщин, имеющих высокие профессиональные устремления, проблема гендерных конфликтов в организациях становится все более актуальной. В транснациональных корпорациях, поощряющих развитие карьеры, эта проблема стоит особенно остро. При трудоустройстве сотрудники, и в особенности женщины, имеют определенные ожидания в отношении своего карьерного роста, но ввиду наличия различных барьеров их потребности в самореализации остаются неудовлетворенными, что приводит к накоплению конфликтного потенциала. Возникновение гендерных конфликтов обусловлено рядом факторов, к которым относятся феномен «стеклянного потолка», гендерный разрыв в оплате труда и гендерное неравенство, затрагивающее все сферы социальной жизни. Эти тенденции обуславливают необходимость формирования качественно новой корпоративной культуры, снижающей гендерную напряженность и способствующей предотвращению гендерных конфликтов в транснациональных корпорациях.

В нашем исследовании проведён анализ трёх гендерных конфликтов, произошедших в корпорациях США, Великобритании и России и ставших предметом широких общественных дискуссий. В качестве метода анализа была использована трехсторонняя модель конфликта К.Р. Митчелла, рассматривающая конфликт как единство трех составляющих – конфликтных установок, конфликтного поведения и контекста, в рамках которого развивается конфликтная ситуация [1]. Как показал наш анализ и как подтверждают другие исследования, даже в тех случаях, когда корпорация формально декларирует приверженность гендерному равенству, осуществлению позитивных изменений могут препятствовать различные институциональные и социокультурные факторы, глубоко укоренившиеся в структуре организации и сознании сотрудников [2].

На основе анализа и с опорой на результаты новейших исследований автор предлагает ряд рекомендаций по преодолению гендерного неравенства в транснациональных корпорациях, в том числе комплексная работа с организационными правилами и процедурами, предоставление гендерно-нейтральных возможностей для достижения баланса между работой и личной жизнью и организация программ наставничества [3]. Автор заключает, что создание равных условий труда и формирование корпоративной культуры, снижающей гендерные противоречия и вероятность гендерного конфликта, являются залогом успеха и устойчивой конкурентоспособности транснациональных корпораций в будущем.

1. Mitchell C. R. *The Structure of International Conflict*. Palgrave Macmillan UK, 1981. 355 p.
2. Starnski C. S., Son Hing L.S. *Gender inequalities in the workplace: the effects of organizational structures, processes, practices, and decision makers' sexism // Frontiers in Psychology*. 2015. Vol. 6. Article 1400. P. 1-20.
3. Corell S. *Reducing Gender Biases In Modern Workplaces: A Small Wins Approach to Organizational Change // Gender & Society*. 2017. Vol. 31, Issue 6. P. 725-750.

БЕЗУСЛОВНЫЙ ОСНОВНОЙ ДОХОД КАК ИНСТРУМЕНТ РАЗРЕШЕНИЯ КОНФЛИКТОВ В ПОЛИТИКЕ СОВРЕМЕННОГО ОБЩЕСТВА: СОЦИОЛОГИЧЕСКИЙ АНАЛИЗ

Тимофеева Оксана Сергеевна

Безусловный основной доход (БОД) — социальная концепция, предполагающая регулярную выплату определённой суммы денег каждому члену определённого сообщества со стороны государства или другого института. Выплаты должны производиться всем членам сообщества, вне зависимости от уровня дохода и без необходимости выполнения работы [1, 568]. При таких условиях безусловный основной доход может являться инструментом по урегулированию конфликтов в политике современного общества. Поскольку введение безусловного базового дохода способно обеспечить достойный уровень жизни, освободить время для творчества и образования, преодолеть последствия массовой потери рабочих мест из-за развития робототехники и стать альтернативой системе государственного социального обеспечения. Однако на сегодняшний день мало кто понимает необходимость внедрения данной концепции.

Восприятие безусловного основного дохода изучалось на основании данных социологического исследования проведённого в июне – августе 2018 года среди населения города Волгограда. В онлайн – исследовании приняли участие 200 мужчин и женщин в возрасте от 18 лет. Выборка отобранная (отсеянная).

Респондентам был задан вопрос «Как безусловный основной доход повлияет на Вашу карьеру?» результаты получились следующие: 18 % отметили, что безусловный основной доход никак не повлияет на их карьеру, 54,5 % начнут изучать что-то новое и путешествовать и только 6 % граждан после введения БОД откажутся работать.

Для выявления основных положительных и отрицательных сторон введения безусловного основного дохода респондентам были заданы соответствующие вопросы. Так, тройка основных отрицательных сторон БОД выглядит следующим образом:

- увеличится поток иностранных мигрант в страну (64 %);
- для реализации программы БОД требуется большая и ответственная работа всех органов власти, корректировка законодательства (36 %);
- большая часть населения перестанет работать (29 %).

В качестве основных положительных сторон выделили следующее: - уменьшение социально-экономического неравенства между населением (46 %), снижение преступности, спровоцированной бедностью (63 %), увеличение покупательной способности (36%).

Необходимо отметить, что 82 % опрошенных высказали мнение о необходимости введения безусловного основного дохода в России. К вопросу о влиянии безусловного основного дохода на финансовое состояние страны мнения разделились. 46 % выразили не согласие с тем, что безусловный основной доход приведёт к финансовому банкротству страны, 36 % затруднились ответить на данный вопрос.

Таким образом, респонденты города Волгограда готовы к внедрению концепции БОД и считают данную концепцию одной из возможностей наладить конфликт между государством и обществом, а также между членами общества с различным экономическим положением.

1. Лаврентьев М. А. Безусловный основной доход и его введение в РФ // Молодой ученый. — 2016. — №4. — С. 568-570.

НОВЫЕ СОЛИДАРНОСТИ И КОНФЛИКТЫ РОССИЙСКОГО ОБЩЕСТВА В КОНЦЕПЦИИ РИСКА

Титаренко Лариса Григорьевна

БГУ

Теория риска появилась в контексте социальных изменений XX в. В российской социологии разработка теории риска, осуществленная О.Н.Яницким, позволяет анализировать не только новые конфликты, продуцирующие разнообразные риски (особенно экологические), но и рассматривать формирующиеся социальные солидарности и социальные движения.

В парадигме общества риска социолог исходит из того, что риски пронизывают все социальные, экономические, политические стороны жизнедеятельности, проявляются в повседневной жизни, в действиях правящих элит и простых людей [1, 7]. Отсюда вытекает, что человечество поставлено лицом ко всем рискам, что сами эти риски стали социальными. Он вводит в теорию риска два понятия: энергия социальной мобилизации, направленная на сохранение ценностно-нормативной структуры общества и сплочению людей в решении творческих задач, и энергия социального распада, выплескивающаяся в межэтнических конфликтах, локальных войнах, терроризме, ведущая к производству новых групп риска, и в конечном счете, к социальной деструкции и разрушению. Эмиссия энергии социального распада ведет к снижению уровня организованности социума вплоть до превращения социальных акторов в «отходы», рассеиванию «полезных ресурсов» общества в среде [2, 33]. Акторы, которые производят риски в российском обществе, имеют власть и экономические ресурсы, навязывают свои «правила игры» обществу, создают и поддерживают в нем социальный порядок, который способствует их дальнейшему обогащению, а остальных ставят на позиции жертвы. Эти социальные акторы готовы создать новые риски (конфликты, кризисы, дефолты), если это приведет к их обогащению, окончательно разрушая привычный социальный порядок и различия между социальной нормой и социальной патологией.

В такой ситуации в обществе формируются риск-солидарности. Автор классифицирует их, выделяя, с одной стороны, солидарность производителей рисков, готовых агрессивно защищать свою власть всеми способами, и солидарность жертв риска, которые готовы бороться за возвращение социального порядка, отстаивание социальной справедливости в обществе, другие коллективные интересы, ничего не требуя для себя лично. Они способны мобилизовать человеческие ресурсы, пользуясь лишь легитимными средствами.

Значительные новые конфликты в обществе риска связаны, по мнению автора, и с «мусорной культурой», которую он определяет как «ползучую социокультурную катастрофу общества» [3, 418]. На эмпирической базе данных российских исследований Яницкий продемонстрировал, в чем состоит сущность «мусорной культуры», почему она широко распространена в России и чем опасна для общества. На многочисленных примерах из сфер экономики, экологии, культуры автор создал впечатляющий образ «мусорной культуры», которая бросает вызов обществу, процессам его обновления и созидания. Эта культура – «вызов духовного мещанства», брошенный Европе еще в XIX в., но приобретший глобальную опасность для всего человечества, как и для России, в настоящее время. От уровня социокультурного анализа автор идет дальше: он рассматривает «мусорную культуру» как форму социального протеста в обществе всеобщего риска – протеста против превращения горожан, разных социальных групп в «социальные отходы», т.е. в культурную патологию. Автор рассмотрел потенциальных носителей «мусорной культуры», роль бюрократии в производстве мусора, современные геополитические процессы и сделал важный политический вывод: «чем слабее Россия

будет становиться, тем больше у нее шансов превратиться в мировую помойку» [3, 433]. Этот вывод означает, что нежелание замечать серьезность проблем не способствует их решению в обществе, которое ставит цели модернизации и создания цивилизации знаний.

1. Яницкий О.Н. *Социология риска: ключевые идеи // Мир России. 2003. Т. XII. № 1. С.3-35.*
2. Яницкий О.Н. *Социология риска. М.: изд-во LVS, 2003. – 192 с.*
3. Яницкий О.Н. *Мусорная культура // Новые идеи в социологии. М. Юнити-Дана, 2013. С.418-440.*

ПОИСК СОЦИАЛЬНОЙ СПРАВЕДЛИВОСТИ И ПРЕОДОЛЕНИЕ СОЦИАЛЬНОГО НЕРАВЕНСТВА

Тулузакова Марина Валентиновна

РАНХиГС, Балаковский филиал

Граждан России тревожат растущий уровень бедности, безработицы (угроза сокращений), неравенство доходов и возможностей, глубокое имущественное расслоение, рост цен, коррупция, проблемы ЖКХ и вопросы экологической безопасности. Расслоение российского общества должно было бы стать, по идее, источником постоянных социальных конфликтов. Но этого не происходит. Мы наблюдаем рост апатии населения, понимаемой нами как форма пассивного сопротивления, как форма дистанцирования от властных структур.

Но при этом актуализируется идея социальной справедливости, тесно связанная с незавершенностью либеральных реформ 1990-х годов, которая не только не решила существовавшие на тот момент проблемы, но и усугубила их, породила новые. Содержание понятия «социальная справедливость» всегда имеет конкретно-исторический характер. Опыт создания советской цивилизации предлагал свой вариант социальной справедливости, предполагавший перераспределение богатств и уничтожение эксплуататоров.

Указанные реформы вновь вывели на поверхность вопрос об отчуждении работника от результатов его труда, а проведенная приватизация стала основой разрушения не только самой идеи социальной справедливости, но и через этот процесс произошло разрушение трудовой мотивации.

Следующие сферы, где нарушается принцип социальной справедливости, это сфера образования и сфера здравоохранения. Коммерциализация указанных сфер при сокращении государственного финансирования делает недоступным не только получение полноценного образования, но и ставит под угрозу жизнь многих россиян. Только один пример. Большинство наших сограждан сталкивались с проблемой ранней диагностики заболеваний, качеством проведения профосмотров, очередями в поликлиниках при неукомплектованности их специалистами особенно на периферии. На этом фоне циничным выглядит предложение переложить всю финансовую ответственность за лечение, если человек не выявил онкозаболевание на ранней стадии. Это многими воспринимается как социальная несправедливость, отказ государства от помощи в лечении.

В обществе социальной справедливости должен действовать не только принцип справедливости, но одновременно существовать и идеология развития этого общества. Широкое общественное обсуждение названных проблем, постоянный диалог с населением действительно могут стать реальным средством познания реального положения дел в социуме. Но подобная практика, в частности центрального российского телевидения, выглядит как манипуляция чистой воды, когда приглашенные политики, депутаты, экономисты и политологи рассуждают о «бедном» населении, но при этом

озабочены поиском наращивания фискальных доходов за счет повышения тарифов, акцизов, отмены субсидий в условиях постоянного роста цен.

Поиск национальной идеи во многом – это поиск, конструирование и признание национальной идеологии справедливости, обеспечивающей нравственные рамки эффективного адресного разрешения ключевых социальных проблем как со стороны государства, так и негосударственных сообществ, реализующих разнообразные инициативы.

КОНЦЕПЦИЯ ИДЕОКРАТИИ И ПОЛИТИЧЕСКИЕ ПРАКТИКИ НА ПОСТСОВЕТСКОМ ПРОСТРАНСТВЕ

Тупаев Андрей Васильевич

ФГАОУ ВПО Южный федеральный университет

Маркин Роман Юрьевич

В Конституции 1993 года закреплено, что ни одна идеология не может быть установлена в качестве государственной. Это свидетельствует с одной стороны о допущении плюрализма в политической сфере идей, а с другой - констатирует ущербность и пагубность для общества и политической системы установления режимов, в которых доминирующая идеология стремится контролировать все сферы человеческой деятельности, как в тоталитарных обществах. Однако проблема устранения идеологии из институтов государственной власти не решается конституционными ограничениями, существует множество практик, в которых идеология стремится доминировать не только по средствам справедливой политической конкуренции в процессе выборов, а предстает как комплекс идей, без которых не может существовать любое общество. Часто такие идеи приобретают форму политических традиций и распространяются как основополагающие принципы того ли иного общества, культивируются по средствам политических мифов и идеологием. Таким образом некоторые идеи стремятся выйти из политического поля конкуренции, получить статус «истинных» и неоспариваемых в данном обществе. Политическую систему, в которой социально-политическая деятельность осуществляется с принципами монистической идеологии принято определять как идеократию [2, 23].

Для идеократии принципиальную роль играет вера индивидов в истинность предлагаемых идей и ценностей, на основании которых необходимо выстроить приемлемую политическую систему. Как следствие в идеократических режимах выделяется основополагающая идея, становящаяся отправной точкой реализации политического управления и идеологического доминирования и формирующая движение. Одним из таких движений является евразийство, концепция, созданная в 20-х гг. прошлого века эмигрантами из России, как альтернатива коммунистическому пути развития. Евразийцы предложили комплекс фундаментальных идей для перерождения России в новую империю-Евразию. Казахстанский лидер Н. Назарбаев еще в 1994 году высказывал мысли о целесообразности создания Евразийского союза государств: «мы должны вместе, поднимая экономику, объединяя усилия, войти туда неким экономическим союзом» [1, 253]. Главный идеолог современного евразийства А.Г. Дугин видел главную цель концепции в том, что Евразия должна сохранить свою независимость и самостоятельность по причине того, что это гарантирует «цветущую сложность» мирового сообщества и наиболее эффективное вхождение в глобальную мировую систему [1, 62]. Интеграция Казахстана и России представляется основополагающей в процессе создания общего континентального блока, что в свою очередь и формирует идеократическую составляющую блока-государства.

1. Дугин А.Г. *Евразийская миссия Нурсултана Назарбаева*. – М.: Евразия, 2004.
2. *Piekalkiewicz, Jaroslaw; Penn, Alfred Wayne (1995). The Politics of Ideocracy. Albany: State University of New York Press.*

ИДЕНТИЧНОСТЬ И ПАМЯТЬ В МЕЖЭТНИЧЕСКИХ КОНФЛИКТАХ КБР

Тхакахов Валерий Хазраилович

Санкт-Петербургский государственный университет

Исследование подготовлено при поддержке РФФИ (Грант 18-011-00832)

Межэтнические конфликты в КБР., являющиеся по природе своей – социально-экономическими, политическими и культурными – с недавних пор стали опираться на два взаимосвязанных источника, которых ранее не было или которые ранее имели периферийный статус. Это идентичность и память. Напомним, что КБР – это двухсубъектное территориальное образование, созданное большевиками после революции 1917 года. Соответственно территории была навязана модель конструирования дуальной идентичности (на общенациональном уровне и внутри республики). Второе территориальное образование на Северном Кавказе, которое оказалось в аналогичной ситуации это Карачаево-Черкессия. Внутренняя регионально-национальная идентичность имела важный ресурсный потенциал для конструирования единства территории и основных этнических групп (титульных), но носила локальный характер. Советская идентичность доминировала и носила тотальный характер.

После распада СССР бывшая советская номенклатура КБР изменила свое экономическое поведение став, в конечном итоге, владельцем крупных состояний. Ключевой интерес – экономический (перераспределение финансовых потоков, раздел сфер влияния внутри республики, не допуск альтернативных игроков и т.д.). По сути, это кабардино-балкарский «спрут», который десятилетиями доминирует на территории. В нем нет ни национальности, ни расы, ни идеологии. Задача одна – концентрация и перераспределение ресурсов внутри ближнего круга кланов и семей. Социальные лифты практически отсутствуют. Кабардинская и балкарская сельская молодежь испытывает с постсоветских времен неразрешимые проблемы с официальным трудоустройством. Занятость в аграрном секторе в новых условиях столкнулась с трудоизбыточностью, переделом земли в пользу номенклатуры и с субарендой. Неизменным осталась символическая модель идентичности и памяти. Воспроизводство советскости в культуре и в стратегиях межнационального поведения. Пролонгация проекта создания и воспроизводства кабардино-балкарской идентичности и памяти – официальная повестка социокультурной политики в республике. В действительности, практика ее реализации является, по-прежнему, советской, формальной и безальтернативной (с точки зрения правящего класса). С момента распада СССР местные группы влияния внутри правящего класса ориентировались на консервацию идентичности, мемориализацию советскости и блокирование становления новой кабардинской и балкарской идентичностей как самостоятельных образований. Логика данных стратегий определялась интересами элит, господствующих кланов и семей, независимо от этнической принадлежности. Те части элиты (преимущественно, культурной), которая не принадлежала к правящему классу – бывшей и новой номенклатуре, приступили к процессу конструирования отдельных идентичностей – кабардинской и балкарской. Отсюда, создание параллельных историй, их

«удревление», поиск значимого наследия, этническая мемориализация и новые воспоминания о былом величии и достижениях.

То, что раньше считалось уделом узких специалистов, стало распространяться и вширь и вглубь. Символическая борьба вначале будучи придатком экономических и политических противоречий между этническими группами в дальнейшем приобрела относительно независимый статус. Часть конфликтов в КБР в символической сфере стала приобретать этнический характер. Недавние события в с. Кенделен (18 – 20 сентября 2018 г.) являются, на наш взгляд, одним из примеров. Легендарная Канжальская битва 1708 года стала предметом раздора между частью балкарского и кабардинского населения республики, особенно молодежи. В 2008 году была аналогичная реакция жителей поселения на символический проход кабардинских всадников – реконструкторов к месту битвы. Символическая борьба доходит вплоть до отрицания самого исторического события (Канжальской битвы) со стороны части балкарцев – и обмена непроверенной информацией в социальных сетях.

В экспертном сообществе обсуждаются различные версии произошедшего. Доминирующая солидарная объяснительная позиция одна – территориально-земельный вопрос [1]. На наш взгляд, акцентирование внимания на экономическую детерминацию как главный пусковой механизм существенно упрощает и ситуацию и само представление об устройстве и текущем состоянии местных сообществ. Внутри конфликта, наряду с экономической составляющей, можно обнаружить и социокультурные и социально-психологические, и социально-этнические противоречия между двумя титульными этносами республики. И в этом смысле, если анализировать социальные практики, обеспечивающие устойчивое воспроизводство конфликта, то следует, на наш взгляд, вести отсчет с постсоветского времени, когда он собственно и зародился. Деконструкция советской идентичности детерминировала аналогичный процесс внутри региональной идентичности. Силами культурных элит был поставлен под вопрос дуальный статус местной идентичности, которая выстраивалась весь советский период. Начался процесс культурно-символического размежевания внутри кабардино-балкарской модели национально-территориального развития. В период президентства В. Кокова (1992 – 2005) официальные власти различными способами (силовыми, финансово-распределительными, символическими) пытались заморозить и купировать распад кабардино-балкарской идентичности. Происходило это, как правило, за счет блокирования роста кабардинского (черкесского) и балкарского самосознания как отдельных идентичностей. А также усилиями гуманитарной интеллигенции обоих этносов поколенчески ориентировавшихся на проект единой идентичности (З. Налоев, Ю. Шанибов, М. Хафицэ, Б. Утижев и др.). Некое послабление в символической борьбе в КБР наступило с приходом нового президента республики А. Конокова (2005 – 2013). Данный период связан с активизацией черкесского самосознания адыгов и становлением ряда этнокультурных движений кабардинцев и балкарцев. Символический раскол титульных этносов в КБР развивается в различных направлениях. В рамках нашей темы можно указать, прежде всего на существенные различия в коммеморативных практиках. Кабардинская идентичность конструируется как часть общеадыгской, черкесской идентичности. Отсюда, солидарность в праздновании Дня черкесского флага, Дня адыга (20 сентября), Международного дня черкесского костюма (28 сентября), в реконструкции значимых исторических дат в истории черкесов. В последнем случае идентичность солидарности формируется и концентрируется вокруг трагической даты – окончания Кавказской войны в результате которой большая часть черкесов покинула пределы российской империи (мухаджирство). Памятные даты черкесов отмечаются в Кабарде, Адыгее, в черкесских районах КЧР, в Шансугии, в Турции и в других странах, где проживает черкесская диаспора.

Балкарская идентичность и память индифферентна к кабардинским коммеморативным практикам и весь постсоветский период находится в процессе поиска

собственных корней и ресурсов для конструирования этнокультурной сопринадлежности. Отсюда, игра на поле аланской идентичности, где уже присутствуют осетины и ингуши, и попытки интегрироваться в тюркский мир [2, 563-569]. Один из ключевых ресурсов внутренней интеграции балкарской идентичности это память о депортации 1944 года и постсоветские попытки суверенизации. В постсоветский период активизировалась и символическая борьба в топонимическом пространстве городов и поселений.

Смена политической элиты в КБР (2013 – 2018) вернула идентичность в рамки старой повестки и попыталась заморозить легитимацию альтернативных проектов. Однако, неформальную этнокультурную активность, особенно кабардинской молодежи, законсервировать не удается.

1. *Кенделен: битва за историю*//www.Kavkaz-uzel.ru/category/Kendelen-bitva-za-istoriyu (дата обращения 03.10.2018)

2. Шнирельман В. *Быть аланами: интеллектуалы и политика на Северном Кавказе в XX веке.* – М.: Новое литературное обозрение, 2006, с. 463-569

МЕЖДУ ПОЛИТИЗАЦИЕЙ И АПОЛИТИЧНОСТЬЮ: ФОРМЫ УЧАСТИЯ СОСЕДСКИХ СООБЩЕСТВ В БОРЬБЕ ЗА ГОРОДСКОЕ ПРОСТРАНСТВО

Тыканова Елена Валерьевна

Социологический институт РАН - филиал ФНИСЦ РАН

Хохлова Анисья Михайловна

Санкт-Петербургский государственный университет

В условиях стремительной коммодификации и эстетизации в постсоветском Санкт-Петербурге складывается городской политический режим, принимающий форму коалиций городских властей и крупного строительного бизнеса и существенно ограничивающий возможности участия населения в принятии решений о судьбе городских территорий. В докладе рассматриваются усилия локальных активистов, направленные на то, чтобы инициировать публичную дискуссию вокруг оспариваемых городских пространств и, прямо или опосредованно, оказать влияние на решения об их трансформации.

Авторы задаются вопросом о том, насколько политизированными являются действия активистов, и показывают, насколько размытыми и проблематизированными являются границы подобной политизации. Исследование проведено в методологии кейс-стади: изучен случай конфликта вокруг уплотнительной застройки в районе парка Александрино в микрорайоне Ульянка, Санкт-Петербург. Эмпирическими материалами исследования послужили полуформализованные интервью с активистами, протоколы наблюдений акций и митингов в защиту этого пространства, а также данные открытых дискуссий активистов в социальной сети ВКонтакте. В концептуальном же плане работа опирается на теорию Экмана и Амны [1] о гражданской вовлеченности, чувствительную к различению неформальных локальных действий активистов, с одной стороны, и институционализированных и политизированных протестных инициатив – с другой.

Авторы приходят к выводу, что представители изученного соседского сообщества в принципе могли прибегнуть к широкому спектру форм оспаривания пространства: от неформальных, индивидуализированных и неочевидных до институционализированных, коллективных, публичных и открыто политизированных. Однако их выбор в пользу формализованного гражданского участия оказался ограничен относительно закрытой

структурой политических возможностей, сложившейся в Петербурге, поэтому активисты предпочли инициировать публичные дискуссии о судьбе микрорайона, стремясь добиться максимального общественного резонанса.

В результате активисты осуществляли постоянные переключения между попытками решения проблемы в правовом поле (обращения в суды и иные инстанции) и публичными акциями (уличные акции, митинги, освещение конфликта в СМИ), одновременно прибегая к неформальным тактикам борьбы (попытки перекрыть улицы для проезда грузовиков).

Постепенно протест перестал развиваться исключительно в логике локально ориентированных действий: активистам удалось вписать их в более широкий контекст городских проблем. В ходе профессионализации ядра активистов локальное сообщество построило горизонтальные сети взаимной поддержки с другими инициативными группами, а также общегородскими градозащитными движениями. Действия активистов приобрели более выраженный политизированный характер (открытая критика властей, участие в общегородских митингах, организация одиночных пикетов и коллективных перформансов и мн. др.).

Однако уже при зарождении низовых протестных инициатив, направленных на решение конкретных локальных проблем, связанных с конкретными местами, символически присвоенными горожанами, становится очевидной невозможность провести четкую границу между неполитическим и политическим в них. Даже в тактических действиях кроется потенциал кристаллизации политических требований и действий.

1. Amna, E. & Ekman, J. (2012). Political participation and civic engagement: Towards a new typology. Human Affairs 22, 283–300.

УРОВНИ ВЗАИМОДЕЙСТВИЯ ГРУПП ИНТЕРЕСОВ В ХОДЕ ОБЩЕСТВЕННЫХ СЛУШАНИЙ

Тыканова Елена Валерьевна

Социологический институт РАН - филиал ФНИСЦ РАН

Тыканова Анна Николаевна

Доклад посвящен изучению дискурсивных репрезентаций неформальных практик групп интересов в ходе подготовки и проведения публичных слушаний.

Мнения, высказанные теми или иными группами в ходе публичных слушаний в России, не являются обязательными для реализации органами исполнительной власти, а носят рекомендательный и информационный характер [2]. Таким образом, горожане и лоббисты их интересов выступают в большей мере в качестве тех, кого Н. Фрезер определила, как «слабую публику», которая в лучшем случае имеет совещательные функции [1]. В этой связи, большой социологический интерес представляет то, каким образом участники публичных слушаний (в зависимости от уровня власти и контроля, которыми они обладают) обращаются в ходе их подготовки, проведения и последующей работы с результатами к гибким неформальным практикам, которые призваны привести к получению специфических для этих групп выгод.

Авторы анализируют случаи общественных слушаний в Санкт-Петербурге и спектр мнений их участников. Эмпирической основой исследования послужили полуструктурированные интервью с горожанами, лоббистами их интересов и экспертами (N=13), а также материалы невключенных наблюдений слушаний «О внесении изменений в Закон Санкт-Петербурга» и «О Генеральном плане Санкт-Петербурга». Теоретико-

методологическими основаниями исследования выступают неонституциональная теория Д. Норта и Н. Флигстина, а также «лестница человеческого участия» Ш. Арнштейн.

Опираясь на данные теоретические основания, авторы зафиксировали репрезентации уровней взаимодействия горожан и властей в ходе общественных слушаний, а также репрезентации комплексов неформальных практик (случаи отхода от законодательно закрепленных действий), к которым они прибегали в процессе организации, проведения общественных слушаний и формирования их результатов.

Авторы приходят к выводу, что контекст взаимодействия сторон в ходе публичных слушаний может принимать формы от создания видимости учета предложений общественности до действительных случаев учета мнений горожан. Между тем, на всех уровнях взаимодействия группы интересов, в зависимости от доступа к власти, прибегают к специфическому репертуару неформальных практик с целью получения желаемых выгод. Так, сильные группы интересов могут обращаться к приглашению лояльных присутствующих и так называемых «подставных» участников; минимизации информации об общественных слушаниях; предоставлению информации в выгодном для них ключе; перекладыванию ответственности за решение на внешние инстанции и осуществлению недобросовестного документооборота. Тогда как горожане и лоббисты их интересов в ответ самостоятельно проводят опрос жильцов для проверки аутентичности явки; оповещают население о предстоящих общественных слушаниях; выясняют состав и повестку активной общественности. Все стороны взаимодействия могут прибегать к пространственным тактикам, а также к практикам применения физической силы.

1. *Fraser N. (1992) Rethinking the Public Sphere: A Contribution to the Critique of Actually Existing Democracy. Habermas and the Public Sphere. Cambridge: MIT Press: 56–80*
2. *Медведев И.Р. (2016) Проблемы оспаривания публичных слушаний (на примере Москвы). Арбитражный и гражданский процесс, 1: 57–64*

ИНФОРМАЦИОННЫЕ ФАКТОРЫ ФОРМИРОВАНИЯ КОНФЛИКТОГЕННЫХ ЭТНИЧЕСКИХ СТЕРЕОТИПОВ НА ПРИМЕРЕ СОБЫТИЙ НА УКРАИНЕ В 2014- 2015 ГГ.

Фортунова Мария Геннадиевна

Санкт-Петербургский государственный университет

Все происходящие в настоящее время изменения в обществе находят свое отражение и в языке средств массовой информации. К концу 20 века язык СМИ стал более разговорным, использует приемы, характерные преимущественно для устной речи. Это во многом облегчило задачу речевой манипуляции, где главную роль играет концептуальная информация текста. Используемая терминология, риторика по разному «окрашивает» мысли и управляет восприятием действительности.

События на Украине в период 2014-2015 гг. способствовали появлению в СМИ, в том числе и российских, целого арсенала публицистических средств, отражающих социальные, политические и этнические реалии. Российские СМИ, интерпретируя события на Украине, активно используют лингвостилистические средства, способствующие развитию этнополитической конфликтной ситуации вплоть до разжигания межнациональной розни. Клишированные фразы, вошедшие в арсенал российских СМИ, зачастую имеют национально-специфичный характер.

В данном исследовании предпринята попытка анализа массива информации с целью выявления степени концентрации в СМИ информации негативных этнических

стереотипов конфликтогенного характера при освещении событий на Украине в период 2014-2015 гг.

Анализ проводился на обширном языковом материале, включающем в себя тексты ведущих российских печатных СМИ. Предмет анализа - степень концентрации конфликтогенных стереотипов в информационных сообщениях на различных этапах этнополитического противостояния.

Глобальные преобразования, происходящие на Украине, обогатили язык новыми лексическими единицами и арсенал российских СМИ активно пополнялся неологизмами, «новоязом», лозунгами, призывами. Представители прессы параллельно с этим использовали и украинский лексический фонд. Информационная функция СМИ отодвигается на второй план, а на первый выходит стремление коммуниканта внушить аудитории определенную картину происходящих событий.

Однозначно можно сделать вывод, что везде подаваемая СМИ информация, как правило, сопровождалась применением неологизмов, эпитетов, метафор, придающих определенное эмоциональное окрашивание и нередко выполняющих манипулятивно-управленческую функцию. Выявлена специфика использования языковых манипулятивных средств в текстах, которые способствуют искажению фактов, формируют в сознании читателей неточные обозначения и свидетельствуют о явной русофобской направленности информационной войны на Украине.

1. Будаев, Э.В. *Метафорическая репрезентация кризиса на Украине в русскоязычных комментариях новостных порталов* / Э. В. Будаев Э.В., В. В. Курейко // *Политическая лингвистика. №4. Изд-во Уральский государственный педагогический университет, 2016, С.93-97.*

2. Дмитриев, В.А. *Этнический стереотип — конфликтоген? / Идентификационные стратегии диаспорных и земляческих групп в российских регионах: сб. статей / под ред. А.В. Дмитриева. М.: Новый Хронограф, 2016.- С.41-51.*

ИННОВАЦИОННЫЕ ПРАКТИКИ В КУЛЬТУРНОМ РАЗВИТИИ МАКРОРЕГИОНА

Хорошилова Анастасия Вячеславовна

Курский государственный университет

Работа выполнена при поддержке РФФИ, проект № 18-011-00739 «Социокультурные основания стратегического планирования развития российского макрорегиона (на примере Центрального Черноземья)»

Инновации являются стимулом преобразований в системе общественных связей, производства отдельных структур общества, вызывают резонанс в культуре. Важным свойством культуры является способность к обновлению, постоянному развитию. Культурные инновации дают импульс развитию регионов, реализуясь как в практиках нетрадиционного вида, так и в привычных формах, наполненных новыми смыслами. Рассмотрим на примере регионов Центрального Черноземья инновации, осуществляемые в сфере культуры.

В Курской области в последние годы динамично идет развитие регионального туризма, в частности, набирает обороты индустриальный туризм, экотуризм, гастрономический туризм. За 2017 год поток туристов в регион достиг 300 тысяч человек. Так как основой любого путешествия является национальная кухня, в 2018 году на

Коренской ярмарке была создана гастрономическая карта региона, размещенная на сайте областного туристско-информационного центра. В карту включены старинные рецепты, хранящиеся испокон веков в городах и селах, которые планируется включить в меню кафе и ресторанов региона [1].

В Воронежской области спектр инноваций в культуре довольно широк. Это и сетевой проект «BiblioИнициатива: Школа экологической культуры», проекты «Творческая кинолаборатория «ARTель», «Культпоход», «Чернозем» и многие другие. Традицией стал Платоновский фестиваль искусств – главный культурный проект региона, одно из самых ярких культурных событий страны. Фестиваль работает по нескольким направлениям: театр, музыка, изобразительное искусство и литература. В многообразии представлено мировое искусство: драматические спектакли, хореография и опера, визуальный и синтетический театр, классическая музыка, джаз и World Music, живопись и графика, видео-арт и инсталляция, проза, поэзия и драматургия [2].

В Белгородской области в Старом Осколе стартовала трехлетняя про-грамма по преобразению городских и сельских территорий, особое внимание в которой будет уделено сфере культуры. Так, около 80 учреждений (библиотеки, центры творчества, театры) в ближайшее время будут капитально преобразены. Полностью преобразятся и общественные территории Старого Оскола. Изменения коснутся не только внешней составляющей, но и досуга. Планируется постоянное проведение большого числа интерактивных мероприятий и праздников. Также запланировано появление летнего кинотеатра, места для селфи и новых арт-объектов [3].

Отметим, что культура в регионах предстает как образ жизни, как система обычаев, традиций, взглядов, она является основополагающим фактором со-хранения и развития общества и человечества. На успех культурных инноваций в регионе влияют такие факторы, как качество человеческого капитала, развитость инфраструктуры и т.д. Целью таких инноваций является создание комфортных условий жизни человека в регионе.

- 1. Обед по-фетовски и дырявые вареники. Чем угощали в курских домах в старину // news.rambler.ru - медийно-сервисный интернет-портал. URL: <https://news.rambler.ru/other/40947434-obod-po-fetovski-i-dyruavye-vareniki-chem-ugoschali-v-kurskih-domah-v-starinu/?updated> (дата обращения: 08.10.2018 г.).*
- 2. ПЛАТОНОВФЕСТ 2018 // Ваш Гид в Воронеже: туроператор. URL: <http://guide-vrn.ru/kalendar-sobyitij/platonovskij-festival.html> (дата обращения: 08.10.2018 г.).*
- 3. «Про Старый Оскол». Как преобразится сфера культуры // Мир Белого-рья: телерадиокомпания. URL: <http://mirbelogorya.ru/content-video/28148-pro-staryj-oskol-kak-preobrazitsya-sfera-kultury.html> (дата обращения: 08.10.2018 г.).*

ПРОБЛЕМЫ ЛИЦ С МЕНТАЛЬНЫМИ РАССТРОЙСТВАМИ В СОВРЕМЕННОМ РОССИЙСКОМ ОБЩЕСТВЕ

Цветкова Галина Александровна

Мецлер Андрей Владимирович

Нарушение ментальности – это социальная проблема, имеющая глубокие исторические корни. В той или иной мере она постоянно проявлялась на протяжении всей истории человечества. Вот и в последние годы, по утверждению специалистов, в России происходит рост числа лиц данной категории: психическое и невротическое (депрессивное) расстройство наблюдается у 40% россиян (2010 г. - 30%). И тенденции

сохраняется. В настоящее на первом месте среди психических расстройств россиян — тревожные состояния, на втором — бессонница, следом идет депрессия и старческое слабоумие [1].

Однако, несмотря на негативные факты, количество взятых на диспансерный учет сократилось практически в два раза, причем по всем группам психических расстройств. Хотя существенная часть диагнозов (более 40%) относится к хроническим заболеваниям. Статус массовых болезней получили невротические расстройства и депрессии, что указывает на потребность вскрытия социальных истоков и последствий от нарушений ментальности.

Социально-психические проблемы отражаются на экономике. Эксперты ВОЗ утверждают, что 35—45 % случаев невыхода на работу связаны с проявлениями психических расстройств. 70% россиян, страдающих от психических расстройств, не получают медицинской помощи [2]. В большинстве интернатах для лиц с психическими и неврологическими заболеваниями процветает беззаконие.

Злободневность проблемы обусловлена и тем, что формируются условия для перевода системы социальной защиты, включая психоневрологические учреждения, на новый общественно-государственный уровень. Однако пока лица с ментальными нарушениями в значительной степени социально и психологически дистанцированы от общества. Они практически исключены из полноценного включения в социум: редко учатся и работают вместе с обычными людьми.

1. *Городские сумасшедшие. Россию ждёт реформа интернатов для душевнобольных. /Еженедельник "Аргументы и Факты" № 11 15.03.2017.*
2. *Россия выходит в лидеры по количеству психически больных [Электронный ресурс]. – Режим доступа: URL: [www.stimol.ru / rossiya-vyihodit-v-lideryi-po-kolichestvu-psihicheski-bolnyih](http://www.stimol.ru/rossiya-vyihodit-v-lideryi-po-kolichestvu-psihicheski-bolnyih).*

СОЦИАЛЬНО-ЭКОНОМИЧЕСКИЕ ПОСЛЕДСТВИЯ ТРАНСФОРМАЦИИ ЦЕННОСТНЫХ ОРИЕНТАЦИЙ РОССИЙСКОЙ ЭЛИТЫ В НАЧАЛЕ 2000-Х

Чербунин Дмитрий Викторович

В начале XXI века наблюдается смена в ориентациях российской элиты относительно стратегического курса развития страны, идущая следом за сменой ее ценностных ориентаций. Прежние, прозападно-либеральные ориентации уступают место ориентациям на независимость в международных отношениях, традиционные семейно-патриотические ценности, признание значимой роли государства в экономике страны и т.д.

За возможность стать вассалом Западного мира, российская элита, заплатила сдачей экономических и политических позиций СССР политическим оппонентам в конце 80-х начале 90-х.

С начала 2000-х Россия постепенно возвращает свое международное влияние и происходят коренные изменения внутри страны. Причиной трансформацией стал конфликт, западных и российской элит, а именно не принятие выходцев из СССР западом в клуб себе равных. Для сохранения своего положения российская элита была вынуждена искать нового гаранта своего положения, в качестве которого было выбрано собственное суверенное государство, по этой причине с этого времени внутренняя политика направлена на укрепление государственных институтов.

С 2000-х годов начинается процесс национализация экономике, согласно материалам ФАС, вклад государства и государственных компаний в ВВП Российской Федерации возрос с 25% в 1998 г. до 70% в 2015 г. [1, С. 9].

Одновременно с национализацией экономики начинается ее деофшоризацией, то есть возвращения в Российскую юрисдикцию организаций, которые, осуществляя экономическую деятельность на территории России, зарегистрированы или принадлежат зарегистрированным компаниям в офшорах. Для этих целей, в 2014 и 2018, были приняты поправки в налоговый кодекс. (Федеральный закон от 24.11.2014 № 376-ФЗ [2] и № "34-ФЗ" от 19.02.2018 [3]).

В 2015 г. с целью возвращения капитала, вывезенного из России, была принята амнистия капитала, которая действует до сих пор [4].

Помимо, перестройки структуры экономики РФ, изменения происходят и в социальной сфере, так с начала 2000-х начинают действовать программы поддержки семьи. «Здоровая семья и здоровая нация, переданные нам предками традиционные ценности в сочетании с устремлённостью в будущее, стабильность как условие развития и прогресса, уважение к другим народам и государствам при гарантированном обеспечении безопасности России и отстаивание её законных интересов – вот наши приоритеты» [5] - заявляет В.В. Путин в одном из своих выступлений.

Укрепление семейных ценностей положительно сказалось на демографической ситуации: в 2009 г., впервые с 1991 г., наблюдается прирост населения [6].

По нашему мнению, в начале 2000-х в России произошла частичная трансформация ценностей правящей элиты с условно говоря со стремления стать, частью западного мира на стремление к суверенитету, однако, как и прежде (с начала 60-х) элита стремится к богатству, а реформы являются вынужденной мерой, целью которых является сохранение своего положения

1. ФАС России. Проект доклада о состоянии конкуренции в Российской Федерации. 2017. М С. 9.
2. ФЗ № 376-ФЗ от 24.11.2014 [Электронный ресурс] // Официальный интернет-портал правовой информации. URL: <http://publication.pravo.gov.ru/Document/View/0001201411250003?index=0&rangeSize=1> (дата обращения 07.10.18)
3. ФЗ № 34-ФЗ от 19.02.2018. [Электронный ресурс] Парламентская газета. URL: <https://www.pnp.ru/law/2018/02/19/federalnyy-zakon-34-fz.html> (дата обращения 07.10.18)
4. ФЗ № 140-ФЗ от 08.06.2015 г. [Электронный ресурс] Президент России. URL: <http://www.kremlin.ru/acts/bank/39765> (дата обращения 07.10.18).
5. Послание Президента Федеральному Собранию. 2014. [Электронный ресурс] Президент России. URL: <http://www.kremlin.ru/events/president/news/47173> (дата обращения 07.10.18).
6. Федеральная служба государственной статистике. [Электронный ресурс] URL: http://www.gks.ru/free_doc/new_site/population/demo/demo11.xls (дата обращения 07.10.18).

СОЦИАЛЬНО-ЭКОНОМИЧЕСКИЕ РИСКИ И ПРОТЕСТНАЯ АКТИВНОСТЬ ВРАЧЕЙ РОССИЙСКИХ МЕГАПОЛИСОВ (НА ПРИМЕРЕ ГОРОДОВ МОСКВА И РОСТОВ-НА-ДОНУ)

Черевкова Алена Игоревна

ФГАОУ ВО "Южный федеральный университет"

Статья подготовлена при поддержке Российского научного фонда, проект № 16-18-10306.

В связи с общей нестабильностью российской экономики, постоянными трансформациями социально-трудовых отношений и реформами в здравоохранении, образовании, Вооруженных силах, особенную актуальность приобретают исследования, связанные с выявлением и анализом социально-трудовых рисков представителей социально-ориентированных профессий – врачей, учителей, военнослужащих [1]. Научный интерес представляет и характер протестной активности этих профессиональных групп в случае нарушения их трудовых прав.

В данной работе на базе эмпирического исследования, проведенного в 2017 г. Дону среди врачей бюджетных учреждений здравоохранения г. Москва и г. Ростов-на-Дону, исследуется обеспокоенность врачей следующими рисками: сокращение или задержка зарплаты, вынужденный переход на неполный рабочий день/неделю, рост неоплачиваемой трудовой нагрузки, потеря работы. Врачам предлагалось ответить на вопрос анкеты: «Насколько сильно Вас беспокоят в настоящее время следующие профессиональные риски?».

Наибольшую обеспокоенность московских врачей вызывают риски потери работы (89,2% - «скорее беспокоит» и «очень беспокоит»), а также сокращения и задержки зарплаты (88,4%). По рискам, связанным с ростом неоплачиваемой трудовой нагрузки (84,4%) и вынужденным переходом на неполный рабочий день (75,7%) также выявлена высокая степень обеспокоенности.

Среди ростовских врачей общая обеспокоенность несколько ниже. Первое место занимает риск потери работы (75,1%). Риск, связанный с увеличением трудовой нагрузки (75,1%), ставший для многих врачей реальностью (более 80% врачей в обоих городах отмечают рост объема выполняемых задач), занимает второе место. Наименее беспокоят врачей риски сокращения и задержки зарплаты и перехода на неполный рабочий день/неделю.

Выявленная высокая обеспокоенность врачей по исследованным рискам, ожидаемо, должна приводить к потенциально высокой протестной активности [2]. Однако на вопрос «Как Вы поступите в случае нарушения Ваших трудовых прав?», 36,1% московских и 54% ростовских врачей ответили, что ничего делать не будут. Наибольшее доверие вызывают органы власти: в них при нарушении трудовых прав обратятся 73,8% московских и 41,7% ростовских врачей. Следующей инстанцией, куда обратятся врачи, является суд, а также различные общественные организации. Наименьшее доверие вызывают СМИ и участие в политических митингах (23,1% и 28,1% соответственно - респонденты из Москвы, 12,6% и 14,9% - Ростов-на-Дону).

Таким образом, обеспокоенность социально-экономическими рисками у врачей из Москвы в целом выше, чем у их ростовских коллег. Риск потери работы занимает высшую позицию в обоих городах, также высока обеспокоенность увеличением трудовой нагрузки без повышения зарплаты. Выявлена прямая корреляция между уровнем обеспокоенности вышеописанными рисками и уровнем протестной активности. Большинство врачей в случае нарушения трудовых прав обратятся в органы власти, в то время как СМИ и участие в политических митингах доверия не вызывают.

1. Клименко Л.В., Посухова О.Ю. Социетальные аспекты профессиональной идентичности социально ориентированных групп в российском обществе // *Общество и экономика*. 2017. № 3-4. С. 176–183.
2. Волынчук А.Б., Соловченков С.А. Социальная напряженность и протестная активность в контексте анализа социальной безопасности // *Территория новых возможностей*. 2013. №1 (19).

ГОРОДСКОЙ ВЕЛОПРОКАТ В ПЕТЕРБУРГЕ: «МОБИЛЬНАЯ» ПОЛИТИКА И «МОБИЛЬНАЯ» ТЕХНОЛОГИЯ

Чернышева Любовь Алексеевна

Европейский университет в Санкт-Петербурге; Социологический институт ФНИСЦ РАН, Университет Амстердама

Текст написан при поддержке гранта РФФИ “Качество городского пространства: векторы развития гражданских инициативных групп в России и Германии” (№ 16-03-00508)

В докладе представлен анализ процесса появления в Петербурге новой технологии городской мобильности – велопроката «Велогород». Эта технология представляет собой автоматизированную систему аренды велосипедов, которая позволяет горожанину перемещаться от одной точки-станции к другой и не требует сдавать велосипед в том же месте, в каком он был арендован.

Технологически схожие велопрокаты появляются в городах по всему миру [1]: с их помощью городские правительства реализуют политики велоразвития и построения устойчивости (sustainability). Концепция мобильного урбанизма [2] рассматривает, как подобные «мобильные» политики циркулируют на глобальном уровне – перемещаются от города к городу, порождая различные социальные эффекты.

Петербургский велопрокат появился в 2014 году и стал вторым после московского, открытого в 2013. Его появление, однако, связано с некоторым противоречием: в отличие от известных примеров появления велопрокатов в крупных городах Европы (Париже, Лондоне и многих др.), внедрению этой технологии в Петербурге не предшествовали ни артикуляция, ни принятие администрацией города велополитики. Велоинфраструктура в Петербурге была не развита, а представители законодательной и исполнительной власти города в большинстве своем были критично настроены к идее развития велодвижения. Между тем, система велопроката появилась на улицах города. Анализ подобного «нарушения» логики «политика – реализация в форме технологии» позволяет вскрыть особенности соотношения «мобильной» технологии и «мобильных» городских политик. Каким образом «мобильные» политики велоразвития и построения городской устойчивости вовлекались в процесс перемещения велопроката – «мобильной» технологии?

На основании анализа различных материалов представлена специфика сложившихся в Петербурге отношений между «мобильной» политикой и «мобильной» технологией. Так, в них наблюдается несколько «разрывов». Первый – между принятой в 2013 году политикой городской устойчивости и политикой велоразвития: в Петербурге они существуют отдельно друг от друга для городской власти, но связываются в дискурсе городских активистов. Второй «разрыв» – это нарушение линейной связи между появлением велополитики и последующим за ней появлением технологии велопроката. Наконец, третий «разрыв» позволяет дополнить концепцию мобильного урбанизма: случай петербургского велопроката показывает, что может происходить гибридизация

глобального и национального уровней. Так, Петербург последовал примеру Москвы, причем в Москве установка велопроката была желанием следовать глобальному тренду и следствием артикуляции велополитики со стороны мэрии, тогда как в Петербурге «мобильная» форма (велопрокат) в процессе перехода отделилась от мобильной политики велоразвития.

1. *Meddin R., DeMaio P. (2018) The bike-sharing world map [http://www.bikesharingworld.com] (дата обращения: 01.05.2018).*
2. *McCann E., Ward K. (2012) Assembling urbanism: following policies and studying through the sites and situations of policy making. Environment and Planning, (44): 42–51.*

КОЛЛЕКТИВНЫЙ ДОГОВОР ПРЕДПРИЯТИЙ РКП КАК РЕГУЛЯТОР СОЦИАЛЬНО-ТРУДОВЫХ ОТНОШЕНИЙ

Чернышова Анна Геннадьевна

ГБОУ ВО МО "Технологический университет"

Чернышов Сергей Павлович

Коллективный договор является важнейшим правовым актом, приспособленным к конкретным условиям трудового коллектива предприятия(1). Он имеет смешанную юридическую природу, поскольку коллективный договор – правовой акт, который закрепляет локальные нормы, превышающие социальные гарантии, основанный на согласии работодателя (администрации) и работников (трудоого коллектива) как социальных партнеров на конкретном предприятии.

Для работодателя Коллективный договор является одним из инструментов регулирования социально-трудовых отношений, снижения социальной напряженности и вовлечения работников в реализацию стратегии развития Корпорации. Это важный фактор, влияющий на формирование положительного отношения сотрудников к корпоративным ценностям и политике работодателя.

Благодаря коллективному договору интересы работника приобретают правовую форму и их можно отстаивать с помощью государственного регулирования.

В рамках исследования, проводимого на предприятиях РКП, респондентам был задан вопрос о заключении коллективного договора (табл. 5). Большинство респондентов ответили, что предприятия заключили коллективные договора с работниками (69,2%).

Таблица 1

Распределение ответов респондентов на вопрос: Заключало ли Ваше предприятие с сотрудниками коллективный договор?
(в % от общего числа респондентов)

Заключение коллективного договора с сотрудниками предприятия	Все респонденты
Да	69,2
Нет	3,1
Первый раз об этом слышу	7,7
Затрудняюсь ответить	20,0
Итого	100,0

Так как коллективный договор является важным элементом трудовых взаимоотношений, нами был рассмотрен вопрос о соблюдении на предприятиях РКП основных положений данного документа.

Таблица 2

Распределение ответов на вопрос: «Как бы Вы оценили соблюдение основных положений коллективного договора на Вашем предприятии?»
 (в % от числа опрошенных респондентов)

	Возраст						Итого
	До 25 лет	От 26 до 35 лет	От 36 до 45 лет	От 46 до 55 лет	От 56 до 65 лет	Старше 65 лет	
Все положения соблюдаются	63,2	34,7	66,7	34,8	42,9	16,7	43,9
Некоторые положения не соблюдаются	10,5	18,4	14,3	21,7	23,8	33,3	18,7
Я ничего не знаю о коллективном договоре	5,3	16,3		8,7	9,5	16,7	10,1
Затрудняюсь ответить	21,1	30,6	19,0	34,8	23,8	33,3	27,3
Итого	100,0	100,0	100,0	100,0	100,0	100	100,0

Согласно приведенным результатам опроса респондентов о соблюдении положений коллективного договора на предприятиях РКП, больше половины работников в возрастных группах до 25 лет и от 36 до 45 лет (63,2% и 66,7% соответственно) считают, что положения коллективного договора соблюдаются (табл.6). Также хочется отметить, что сотрудники в возрастной группе от 36 до 45 лет не выбрали ответ «Я нечего не знаю о коллективном договоре», а это наиболее активная группа сотрудников на предприятиях РКП, и респонденты этого возраста не владеют или до них не доведена информация о заключении коллективных договоров с сотрудниками предприятий.

Коллективный договор, по своей сути, формирует социальную политику. Заключение коллективного договора в настоящее время приобретает широкое распространение на многих предприятиях, учреждениях и организациях. Предприятия РКП не являются исключением. Как показал опрос, большинство респондентов считают, что все положения соблюдаются и только треть респондентов не знает о существовании данного документа.

1. Долгорукова И.В. *Современные практики реализации корпоративной социальной политики на российских предприятиях*//Вестник МГИМО Университета. 2014. № 3. С.206-214.
2. Кирилина Т.Ю. *Предпосылки формирования социальной политики, основанной на социальной сплоченности*//Материалы Ивановских чтений. 2015. № 5. С. 142-146.
3. Маргулян Я. А. *Социальная политика: учебник.* — СПб.: Издательство Санкт-Петербургского университета управления и экономики, 2011. — 236 с.: ил.

4. Чернышова А.Г. Профсоюз как гарант социальной ответственности перед трудящимися предприятий РКП// Сборник статей по материалам участников VIII Ежегодной научной конференции аспирантов "МГОТУ" (17 мая 2018 г. Научоград Королёв) - М.: Издательство «Научный консультант», 2018 - 542 с.

СПОСОБЫ ОТСТАИВАНИЯ ТРУДОВЫХ ПРАВ УЧИТЕЛЯМИ Г. РОСТОВА-НА-ДОНУ

Чикарова Галина Игоревна

Южный федеральный университет

Статья подготовлена при поддержке Российского научного фонда проект №16-18-10306.

Не смотря на то, что на современном этапе в России была произведена индексация заработной платы учителей (на 2017 год средняя заработная плата учителей в Ростовской области составила 24661)[4], реализуется нацпроект «Образование», существует большое количество социальных программ поддержки молодых педагогов (федеральный проект «Молодые профессионалы», льготные программы ипотечного кредитования), на фоне реформирования системы образования и нарастания прекариатизации социально-трудовых отношений[1] происходит увеличение объема трудовой нагрузке не соответствующее материальному достатку учителей: увеличивается административная нагрузка, внедряются новые принципы и формы обучения, при этом снижается уровень материального положения.[3]

Цель данной работы выявить способы отстаивания трудовых прав учителями г. Ростова-на-Дону в случаи их нарушения.

Эмпирической базой исследования выступили результаты социологического опроса, проведенного в 2017 г. Выборка составила 618 учителей г. Ростова-на-Дону.

Анализ результатов проведенного исследования позволил выявить, что в целом для учителей не характерна пассивная поведенческая установка в случаи нарушения их трудовых прав (всего 38,9% респондентов ничего не будут делать, если их права будут нарушены).

При этом основными способами отстаивания своих интересов для учителей выступает возможность обращаться в органы власти и участвовать в общественных организациях (41,1% и 40,9% опрошенных выбрали данные институты). Важно также подчеркнуть, что для учителей г. Ростова-на-Дону не характерна протестная активность, связанная с участием в политических митингах и демонстрациях (только 13% участников опроса нацелены на данный способ защиты трудовых прав).

Что же касается возрастных различий в правозащитных поведенческих установках учителей, то результаты исследования зафиксировали, что педагоги до 40 лет в большей степени привержены к модели поведения, связанной с обращением в органы власти, в то время как педагоги более старшего возраста в первую очередь отдают предпочтение общественным организациям по защите прав.

Отдельно проведя анализ готовности учителей участвовать в политических митингах, было установлено, что несмотря на низкий % приверженности данной стратегии поведения, доля тех, кто готов отстаивать свои права таки способом увеличивается с показателя 10,8% среди учителей в возрасте до 30 лет до 18,8% - среди возрастной группы «51-60».

Важным является также выявленная тенденция на снижение уровня готовности активно бороться за свои социально-трудовые права в зависимости от возраста учителей и их педагогического стажа. Так, наибольшую степень нацеленности на защиту своих прав демонстрируют молодые педагоги в возрасте до 30 лет (69,4% - готовы отстаивать свои права). В последующих возрастных группах прослеживается спад данной установки: среди респондентов «31-40 лет» этот показатель составляет 65,2%, «41-50» – 59,4%, «51-60» – 55,1%, и среди учителей, которые находятся в пенсионном возрасте (старше 60 лет) снижается до 40% и большинство уже отмечает, что ничего не будет делать в случае нарушения их прав. Во многом данную позицию можно связать не только с возрастом, но и с явлением эмоционального выгорания, характерного для учителей с большим стажем работы.[2]

Таким образом, можно сделать вывод, что для учителей г. Ростова-на-Дону характерна активная позиция в отстаивании своих прав, по средствам обращения в органы власти и общественные организации, но при этом склонность к деструктивной протестной активности не выявлена.

1. Вольчик В.В., Посухова О.Ю. Реформы в сфере образования и прекариатизация учителей // *Terra Economicus*. 2017. №2. С. 122-138.
2. Густелева А.Н. Смыслжизненные ориентации учителей с разным уровнем профессионального выгорания // *Известия Российского государственного педагогического университета им. А.И. Герцена*. 2008.
3. Клименко Л.В., Посухова О.Ю. Профессиональная идентичность школьных учителей в условиях прекариатизации социально-трудовых отношений в крупных городах России // *Вопросы образования / Educational Studies Moscow*. 2018. №3. С. 36-67.
4. Официальный сайт Федеральной службы государственной статистики. URL: <http://www.gks.ru/> (дата обращения 23.09.2018).

ДОКАЗАТЕЛЬНАЯ ГОСУДАРСТВЕННАЯ ПОЛИТИКА В РОССИИ И РОЛЬ САНКТ-ПЕТЕРБУРГСКОГО ГОСУДАРСТВЕННОГО УНИВЕРСИТЕТА В ЕЁ ОСУЩЕСТВЛЕНИИ

Чикин Александр Иванович

Санкт-Петербургский государственный университет

По данным Центра стратегических исследований НИУ ВШЭ, в России каждый год принимается около 20 тысяч нормативно-правовых актов. Соответственно, наблюдается и экспоненциальный рост количества подзаконных актов [1, с. 14].

Мы не можем говорить о наличии определённого “запроса” на некоторое количество законопроектов, воплощённого в виде плана, который чиновники Российской Федерации могут, к примеру, перевыполнить. Всё дело в механизме принятия законов: начальным этапом является законодательная инициатива, исходящая от нашего президента, верхней и нижней палат парламента, депутатов, региональных органов [2, ст. 102]. Количество инициатив никак не регулируется: соответственно, каждая инициатива, прошедшая последующие стадии принятия, становится новым нормативно-правовым актом Российской Федерации.

Конституция РФ не включает в себя определения самого понятия “инициатива”, а содержит лишь описание процессуального порядка её выдвижения [2, ст. 104]. Это означает, что одним из возможных условий выдвижения законодательной инициативы

является субъективное восприятие чиновниками, наделёнными данным правом, любого социального факта.

Значительную часть принятых нормативно-правовых актов составляют акты, являющиеся следствием исполнения указов президента, причём не конкретных документов с пометной “указ”, а именно вербальных посланий, выражающихся в трансляции субъективного восприятия президентом социальных фактов [3].

С целью повысить качество принимаемых законопроектов в России существуют принципы необходимости существования регулятивных нормативно-правовых актов, представляющих собой механизмы контроля и надзора в сферах, подконтрольных федеральным законам, однако на деле такой принцип усугубляет волюнтаризм в законодательной сфере, фактически, устанавливая отчётность одних регулятивных органов перед другими [1, с. 18].

По-другому обстоят дела в странах Европы: парламенты Англии и Германии, к примеру, редко принимают более 20 законопроектов в год, аналогичных по статусу с федеральными законами РФ [4]. Притом в данном случае несправедливо говорить как о недостатке данных для такого сравнения (на основе лишь трёх парламентов), так и о дискурсе “с оглядкой на запад”. Различия здесь представлены именно в качественных характеристиках.

Таким различием, такой качественной характеристикой является доказательная государственная политика. Доказательная государственная политика – метод принятия решений в правовом регулировании и социально-экономической политике с использованием результатов научных исследований, доказательной базы и обоснованных фактов [5, с. 90]. Повсеместное использование такого метода способно повысить качество государственного управления и регулирования, а применение доказательной государственной политики компенсирует издержки, имеющиеся в результате проведения исследований с целью формирования наиболее оптимизированной стратегии [6, с. 36].

А.А. Волошинская, экономист, старший научный сотрудник лаборатории экономики знаний ИПЭИ, первая во всеуслышание подняла на просторах научного сообщества вопрос о перспективах внедрения принципов доказательной государственной политики на просторах Российской Федерации [5, с. 92]. Исследователь полагает, что в научной сфере существует сформировавшийся подход к осуществлению ДПП на практике, заключающийся в нескольких стадиях. Необходимость государственного вмешательства в ту или иную сферу должна быть подкреплена сформированной проблемой в рамках научного дискурса. Корректировка масштабов проблемы с помощью исследовательских данных сопоставляется с имеющимся запросом на законопроект. Далее, с помощью рассмотрения результатов исследования и полученных на их базе рекомендаций, очерчивается множество стратегий, являющихся альтернативами друг другу. Аналитика характера последствий и качества воздействия является конечным этапом формирования единого решения с учётом минимизации всех издержек и необходимости избрания наиболее оптимального варианта [5, с. 94].

Методы, применяемые в качестве доказательной базы, представляют собой 3 категории:

- факты и результаты научных экспериментов
- результаты опросов общественного мнения
- данные, полученные от экспертного сообщества.

Реализация данных методов лежит в компетенции профессионалов, владеющих методологией, необходимой для проведения экспериментов, опросов общественного мнения и интерпретации экспертного знания. Иными словами, перспектива внедрения принципов доказательной государственной политики лежит на плечах нашего с вами профессионального социологического сообщества.

Высшая школа экономики является признанным грандом исследований молодёжной среды и волонтерства, однако исследовательский центр университета обслуживает либо собственные научные запросы, либо коммерческие предложения [7].

Очевидна, что реализация законотворческой деятельности в рамках молодёжной политики должна иметь под собой доказательную базу, проработанную профессионалами в своей области – в рамках написания магистерской работы, основанием для введения в которую послужит данная статья, с московскими коллегами будут обговорены перспективы осуществления ДГП на основе их научной деятельности.

Однако социологический факультет Санкт-Петербургского государственного университета в перспективе способен предоставить государству качественную аналитику, способную стать опорой для осуществления принципов инновационного регулирования и управления в других сферах жизнедеятельности государства в частности и всего общества в целом. Исследовательский центр на базе социологического факультета, реализующий клинический подход в образовании студентов, привлекает все свои мощности для формирования собственной специализации, с которой мы с вами, уважаемые коллеги, способны выйти на новый, метауровень исследований. Работа социологической клиники способна дать университету шанс стать опорой для прогрессивного метода государственного управления, успешно реализуемого в целом ряде западных стран. Как бы громко это ни звучало – существует запрос на формирование такой специализации, в рамках которой университет сможет являться опорой для кардинально новых, эффективных принципов управления.

Более детальное рассмотрение перспектив внедрения ДГП, а также роль СПбГУ в данном проекте будет рассмотрено в течение октября, а результаты окажутся предоставлены в день конференции.

МЕТОДИЧЕСКИЕ ОСОБЕННОСТИ ИССЛЕДОВАНИЯ УПРАВЛЕНЧЕСКИХ КУЛЬТУР АМБУЛАТОРНО-ПОЛИКЛИНИЧЕСКИХ УЧРЕЖДЕНИЙ

Чумак Наталья Алексеевна

*Волгоградский институт управления - филиал Российской академии народного хозяйства и
государственной службы при Президенте РФ*

В нашем исследовании диагностика управленческой культуры организации проводилась на трех ступенях управленческой иерархии: на уровне руководителей высшего звена, на уровне руководителей среднего звена и на уровне медицинского персонала.

В качестве основного инструмента исследования была использована модифицированная методика многомерной экспресс-диагностики управленческой культуры Ю.Д.Красовского [1]. Для целей нашего исследования пришлось модифицировать методику В.Д.Красовского, поскольку она была предназначена для коммерческих предприятий. Изменения заключаются, во-первых, в формулировках оцениваемых суждений, отражающих специфику работы в поликлинике; во-вторых, в дополнении шкалы оценок проявления признаков управленческой культуры показателем «признак не проявляется». Другой новацией является корректировка завершающих каждый тематический блок анкеты вопросов, направленных на оценку влияния изучаемых признаков на деятельность респондентов в отдельности и организации в целом.

Но, пожалуй, самым значимым нововведением была замена социально и эмоционально окрашенных названий тематических блоков анкеты нейтральными обозначениями. Так, например, предложенные в анкете Ю.Д.Красовского название блока 1. «Бюрократическая ориентация» («Во всем должен быть порядок») мы заменили нейтральным названием «Признаки управления». На наш взгляд, внесенные изменения

позволили получить более объективную, лишенную эмоциональной окраски содержательную характеристику управленческой культуры медицинского учреждения амбулаторно-поликлинического типа.

На первом уровне диагностика была направлена на самооценку главным врачом собственных управленческих ориентаций. Заместители главного врача на этом уровне оценивали управленческую культуру своего руководителя. В качестве иллюстрации приведем некоторые из полученных результатов. Так, главврач поликлиники высоко (по 9 баллов на 10-балльной шкале) оценил важность как для собственной работы, так и для работы поликлиники в целом семи признаков управления из восьми.

На втором уровне диагностики заместители главного врача оценивали собственные управленческие ориентации, а заведующие отделениями – управленческие ориентации заместителей. На третьем уровне диагностики заведующие оценивали собственную управленческую культуру, а персонал организации оценивал управленческую культуру заведующих.

Такая трехуровневая диагностика дает не только обширный массив информации для исследователя, но и позволяет провести сквозную оценку управленческой культуры с разных должностных позиций. Ведь самооценки руководителей и оценки подчиненных, как показало наше исследование, могут существенно отличаться друг от друга, что создает проблемы в их совместной деятельности и управлении поликлиникой. Выяснилось, в частности, что самооценка главного врача и оценка его управленческой культуры заместителями в среднем на 2 балла ниже.

1. Красовский Ю. Д. Социокультурные основы управления бизнес-организацией: учеб. пособие для студентов вузов. М., 2007, с. 316-328.

МЕЖГОСУДАРСТВЕННОЕ СОТРУДНИЧЕСТВО В ЕВРАЗИЙСКОМ ПРОСТРАНСТВЕ

Шаповалова Анна Михайловна

Южный федеральный университет

*Статья подготовлена в рамках внутреннего гранта ЮФУ № ВнГр-07/2017-22
«Трансконфликтные регионы как феномен геополитической конкуренции: социальные риски
и ресурсы адаптации к гуманитарным вызовам»*

Пройдя длительный период исторического развития, современные международные отношения формируют облик современного мира. Для решения нарастающих международных политических и социальных противоречий в мире приобретает актуальность теория межгосударственного сотрудничества, в связи с увеличением объемов, за последние несколько лет, взаимодействия между государствами. Более того, в сложившейся мировой политической реальности, политики все чаще обращаются к сотрудничеству, как к одному из способов урегулирования мировых противоречий, где принимаются во внимание интересы участвующих сторон. В основных положениях устава ООН содержатся основные идеи и цели международного сотрудничества государств, несмотря на различия в политическом, экономическом и социальном устройстве, все направлено на поддержание мирового порядка и безопасности.

Во второй половине XX века сформировалось наибольшее количество различных теорий о межгосударственном сотрудничестве. С учетом складывающихся мировых

реалий и новых разработках в различных областях науки постоянно обогащается новыми знаниями.

В современных условиях международное сотрудничество становится основой для осуществления устойчивого развития страны. Государства, совместно, в поиске общих решений и механизмов объединяются для преодоления общих проблем и решение общих задач (как формальных, так и неформальных институтов) на глобальном и региональном уровне. Сотрудничество в международной сфере дает возможность для совместно анализа опыта и выявления перспективных вариантов решения проблем, а также наилучших практик деятельности в различных сферах.

Для России, как и в целом для международного сообщества актуальным является вопрос взаимодействия и сотрудничества государств и международных организаций в политической, экономической, социальной, культурной и других сферах, но при это часто возникают проблемы в международных отношениях, особенно в последнее время с государствами и их международными организациями на европейском пространстве [1].

Без взаимодействия государств на международном уровне для обеспечения национальной безопасности невозможно в современном мире обеспечить борьбу с глобальными угрозами с учетом норм международного права. В России, в настоящий период, для обеспечения национальной безопасности и защиты национальных интересов создана определенная правовая база.

Россией были утверждены многие международные нормативные акты, которые регулируют участие страны в обеспечении международной и региональной безопасности: Хартия ШОС, Шанхайская конвенция о борьбе с терроризмом, сепаратизмом и экстремизмом; в рамках СНГ – Устав ОДКБ, Соглашение о правовом статусе Договора о коллективной безопасности, Соглашение о правовом обеспечении формирования таможенного союза и единого экономического пространства.

В эпоху глобализации с ее вызовами и угрозами в современном мире получают развитие многочисленные интеграционные объединения в евразийском пространстве. Наблюдается активизация взаимодействия между Россией, Китаем, Ираном и Индией. Поворот России на Восток показал, что партнерство с соседями хоть не простое, но основано на общих представления о многополярности и об общем понимании проблем безопасности в регионе.

В евразийском регионе сложилось к настоящему времени несколько опор безопасности. Во-первых, межгосударственное сотрудничество России, Китая, Ирана и Индии, которое формирует устойчивое взаимодействие в политической, экономической, дипломатической и военной сферах.

Во-вторых, деятельность ОДКБ, где Россия является основным гарантом безопасности в регионе. Благодаря такому сотрудничеству начата работа по согласованию законодательств в области безопасности и обороны. Работа ОДКБ способствует гармонизации и взаимопониманию в регионе.

В-третьих, сотрудничество между разнообразными международными группами. Взаимодействие между странами БРИКС, ШОС и ЕАЭС. У участников организаций есть возможность повысить взаимную безопасность не в форме жесткого военного блока, а путем гибких коалиций для решения общих проблем.

ШОС в вопросах безопасности играет все возрастающую роль, обращая внимание не только на традиционные формы угроз, но и на нетрадиционные. Проводятся совместные антитеррористические учения, в пределах организации подписан договор о противодействии экстремизму. По словам Президента России, региональные институты могут выступать интеграционными блоками для строительства более глобальной системы.

В евразийском пространстве существуют конфликты разной степени напряженности. Среди существующих угроз можно выделить следующие: терроризм, вмешательство одних государств во внутреннюю политику других государств, информационная война, дезинтеграция евразийского пространства [2].

Конфликт произошедший на Украине продолжает оказывать серьезное влияние на Россию и ее взаимоотношения с европейскими странами. Несмотря на комплекс мер, по урегулированию конфликта закрепленные «Минскими соглашениями», не привели к мирному разрешению ситуации. Значительное влияние на процесс урегулирования конфликта оказывает внутривнутриполитическая ситуация. По мнению экспертов, президентские и парламентские выборы, которые должны состояться на Украине в 2019 году, могут привести к выходу Украины из «Минских соглашений», хотя на данный момент «Минские соглашения» являются единственным способом урегулирования и созданию общего политического пространства между конфликтующими сторонами.

Значительно усложнил взаимоотношения России со странами Запада и «Сирийский конфликт». С самого начала конфликта Россия оказывала дипломатическую поддержку Сирии, а в последствии по официальной просьбе сирийского правительства приняла активное участие в конфликте по борьбе с террористическими и экстремистскими организациями.

Продолжается наращивание взаимодействия стран СНГ в области безопасности. Большое значение придается вопросам борьбы с терроризмом и экстремизмом, организованной преступностью, киберугрозами, а также обеспечению безопасности внешних границ стран Содружества.

Взаимодействие государств по вопросам международного сотрудничества становится важным условием по обеспечению национальной и международной системы безопасности в мире.

1. Сериков А.В., Бедрик А.В., Глушкова С.А., Крамарова Е.Н., Фролова А.С., Черевков О.С. *Современная геополитическая конкуренция в Черноморско-Каспийском регионе. Ростов-на-Дону, 2016.*
2. *Зарубежное регионоведение (евразийские исследования): Россия и страны Черноморско-Каспийского региона / Отв. ред. Ю.Г. Волков. Москва-Ростов-на-Дону, 2013.*
3. Лубский А.В., Сериков А.В., Посухова О.Ю., Черноус В.В., Шаповалова А.М., Шевченко О.М., Щукина Е.Л. *Черноморско-Каспийский регион в условиях геополитической, георелигиозной и геокультурной конкуренции. Ростов-на-Дону, 2016.*

ЭЛЕКТОРАЛЬНО-СОЦИОЛОГИЧЕСКИЙ АСПЕКТ ПОЛИТИЧЕСКОГО КОНФЛИКТА

Шевцов Алексей Владимирович

РГПУ им. А.И. Герцена

В своих рассуждениях о роли выборных процедур в общественной жизни философы, социологи и политологи с неизбежностью выходят на проблему политического конфликта. Развитие идеи социального порядка ведет к поиску устойчивых форм социальной практики, «ориентированных на мирное и бескризисное разрешение конфликтов и на стабильный характер изменений за счет осознания общих интересов, ценностного согласия и институтов политической власти, обладающей монополией на средства принуждения» [3, 21].

Описывая функцию мирного урегулирования социальных и политических конфликтов в обществе, М. В. Желтов утверждает, что «выборы являются реальным и эффективным способом разрешения конфликта, существующего или назревающего в обществе. В недемократическом государстве, где выборы вообще не проводятся либо носят формальный и фиктивный характер, единственной возможностью населения

сменить непопулярную власть является прямое политическое действие, в частности, восстание и революция. Отсутствие системы свободных выборов неизбежно делает реальной перспективу применения политическими противниками насилия в отношении друг друга» [1, 24]. Исключением является ситуация настолько серьезных нарушений избирательного законодательства, что это ставит под вопрос официально объявленные результаты выборов.

Здесь мы выходим на идущее со времен абсолютизма противопоставление «власти» и «общества» («общественности»). С этой позиции выборы являются способом преодоления взаимного недоверия и отчуждения, «важнейшим институтом организации и функционирования публичной власти в современных политических обществах» [2, XXII].

Таким образом, символическое значение избирательной урны сложно переоценить. Ведь за рассуждениями о рациональном выборе и мирном разрешении социально-политических конфликтов проглядывает своеобразный «жертвенный алтарь» электорального культа, сосуда «высшего суда над „смертными политиками“» [4, 15].

Разумеется, реалии избирательного процесса весьма далеки от столь благостной истории, но это предмет отдельного рассмотрения.

1. Желтов М. В. *Институт выборов: становление, социал. функции, роль в политике*. Кемерово: Кузбассвузиздат, 2003. 253 с.
2. *Политические институты, избирательное право и процесс в трудах западноевропейских мыслителей XVII – начала XX века: Хрестоматия / Сост.: Ю. А. Веденеев и др. ; Отв. ред.: А. А. Вешняков. Калуга; М.: Фонд «Символ»-РЦОИТ, 2003. XXIV, 881 с.*
3. Попов Э. А. *Институционализация российской демократии // Социол. исследование. 2001. № 5. С. 21-26.*
4. *Феномен российского избирателя: рабочая гипотеза и программа проекта // Российский избиратель: Сб. ст. / Сост. В. И. Бахитановский, В.А. Чурилов. Тюмень; М.: Центр приклад. этики: Фин.-инвестиц. корпорация «Югра», 1996. С. 5-16.*

МОСКОВСКИЕ ШКОЛЫ: ТОЧКИ СОЦИАЛЬНОЙ НАПРЯЖЁННОСТИ

Шевченко Павел Владимирович

Московский городской психологический университет

Система столичного школьного образования в последние годы демонстрирует устойчивый рост показателей: выпускники сдают ЕГЭ лучше, чем в среднем по стране, 13 московских школ входят в список 25 лучших школ России, зарплаты учителей стабильно растут. Однако, как показывают исследования, проводимые Лабораторией управления проектами МГПУ, существует несколько проблемных зон в системе управления образованием, которые опасны перерастанием напряжённости в трудовые конфликты.

Постоянное появление новых норм и правил, в том числе, в части оплаты труда вызывает у представителей высокорейтинговых школ из «Топ-100 школ Москвы» максимум отрицательных оценок (37%; для сравнения – только 15% у школ из нижней части рейтинга), поскольку они делают всё, чтобы адаптироваться к существующим правилам. Однако новые целевые ориентиры ДОГМ о 100%-ном охвате учащихся дополнительным образованием топовым школам выполнить сложно, поскольку платные кружки и секции не добавляют баллов к рейтингу, но размыывают усилия, нацеленные на улучшение образовательных результатов.

Новой точкой напряжённости является нагрузка учителя. Сейчас учителя имеют в среднем 25 часов учебной нагрузки в неделю. Однако после того, как в 2018 году

руководством Департамента образования города Москвы (ДОГМ) был заявлен минимум зарплаты (68 тыс. рублей, меньше платить нельзя), выявилась категория учителей, требующих для себя нагрузки не больше, чем на 1 ставку (18 ч), что создаёт неразрешимую проблему для администрации школ.

Укрупнение школ вызывает самое большое количество негативных оценок из всех нововведений последних лет. Юридически большинство школ объединились ещё в 2013-2015 гг., но негативное отношение к объединению сохраняется у 42% молодых учителей и 57% учителей с большим стажем. Различные организационные культуры коллективов разных зданий препятствуют интеграционным процессам внутри одного образовательного комплекса.

Процедура тестирования педагогов, новая система оплаты труда, отсутствие вакансий привели к ощущению внутренней конкуренции в педагогической среде, которая осложняет жизнь 29% учителей. Отношение к конкуренции зависит от возраста: наибольшее количество отрицательных оценок дают средние возрастные категории от 31 до 60 лет – те, кто чувствует конкурентную борьбу. Педагоги старше 60 лет чаще уверены в том, что на их нишу никто не претендует, а молодым специалистам (которых много в категории «до 30 лет») ещё не доводилось конкурировать за дополнительные часы, работу со спецклассами и т.д.

Преодоление возможных возникающих трудностей большинство учителей прежде всего, связывает с действиями администрации школы по повышению стабильности положения учителя (53,8%), и в равной степени учителя надеются на усилия Мэра Москвы и на деятельность профсоюза по отстаиванию позиций учителей (по 36%). При этом реально в профсоюз для разрешения конфликтной ситуации обращались лишь 3,5% школьных педагогов.

Таким образом, на фоне объективного благополучия в школах появляются очаги социальной напряжённости.

СОВРЕМЕННОЕ ЛИДЕРСТВО В РОССИЙСКОЙ ФЕДЕРАЦИИ: ТЕНДЕНЦИИ И КОНФЛИКТЫ

Шепелева Софья Александровна

Ситуация с лидерами в современной России не укладывается в рамки зарубежных и отечественных теорий как гражданского общества, так и элит [2, 94]. Оптимальной моделью описания публичного управления и потенциальных конфликтов в этой области является теория черт.

В рамках исследования был проведён биографический анализ представителей публичного управления. На основе нескольких параметров (место рождения, семья, образование, связи в политике, карьера) был составлен перечень качеств, которыми обладают современные лидеры России:

1. харизма;
2. незапятнанная репутация;
3. исполнительность;
4. результативность («эффективный менеджер»);
5. связи;
6. гибкость;
7. осторожность;
8. образование по специальности;
9. ответственность;
10. подавление оппозиции;
11. деловая хватка;

12. работа с бизнесом;
13. инициативность.

Анализ показал, что черты, связанные с силой, волей и решительностью, характерны для представителей высших структур власти. Эффективность, результативность и навыки управленца показательны для более низких в административной иерархии структур.

В общей тенденции имеют место два исключения.

Во-первых, Президент Российской Федерации. Политический опыт прошлого сформировал несколько особенностей сознания граждан российского государства:

- патерналистская политическая культура [3, 122];
- персонализация – восприятие конкретной личности вместо властного института [5, 68];
- патернализм (недоверие к женщинам на высоких административных должностях) [6];
- ассоциативность мышления и иррационализм;
- милитаризованность.

Ассоциативная проекция государства с природными ресурсами и военным потенциалом на её официального представителя, недовольство политическими событиями 1990-х годов [7] создаёт образ лидера, пытающегося соединить историческую традицию с современными историческими вызовами [4, 68]. Президенту России предъявляется парадоксальное требование – уметь сочетать в себе самые разноплановые характеристики и гибко их использовать.

Во-вторых, со старым слоем начинает конфликтовать новая формирующаяся прослойка управленцев. Они нацелены на реформирование государства и способны сами развить в себе лидерские качества. Рекрутинг осуществляется путём отбора при помощи прогрессивных технологий. Наиболее известный конкурс подобного плана – Всероссийский конкурс управленцев «Лидеры России». Правительство России нацелено на новый кластер политических менеджеров, способных функционировать в условиях сетевого общества, доказательством чего является утверждённая программа «Цифровая экономика Российской Федерации» [1]. Формированием кластера занимаются фонды (Фонд «Будущие лидеры», Фонд «Талант и успех», Фонд Первое Поколение) и общественные движения («Поколение Z»).

Изменение представления о характеристиках современных лидеров, поддержка населением проектной деятельности управленцев порождает конфликты между сменяющимися поколениями электората. Деликатная государственная политика и гражданские инициативы должны снизить конфликтогенный потенциал и обеспечить плавный процесс смены.

1. *Распоряжение Правительства РФ от 28.07.2017 N 1632-р «Об утверждении программы «Цифровая экономика Российской Федерации»».*
2. *Алексеев Д.Ю. Политическое лидерство в России: основные тенденции // Известия Дальневосточного федерального университета. Экономика и управление, 2010. – Вып. 1. – С. 93-100.*
3. *Алмонд Г., Верба С. Гражданская культура и стабильность демократии // Полис. Политические исследования. – 1992. – № 4. – С. 122.*
4. *Ачкасов В.А. «Имперский ренессанс» и легитимация власти в современной России // Власть, государство и элиты в современном обществе: Сборник материалов второго всероссийского научного семинара «Социологические проблемы институтов власти в условиях российской трансформации / Под ред. А.В. Джи и В.П. Мохова. – Пермь: ПГТУ, 2005.*

5. Тихонова В.В. Политическая культура как фундаментальная основа политического лидерства // *Власть*, 2010. Вып. 11. С. 66-68.
6. ВЦИОМ: Собчак обладает наивысшим антирейтингом среди кандидатов в Президенты // *ТАСС [Электронный ресурс]*. URL: <http://tass.ru/politika/5022089>. (Дата обращения: 26.06.2018).
7. Отношение россиян к Борису Ельцину остаётся негативным // *Левада-Центр*. 01.02.2016 [Электронный ресурс]. URL: <https://www.levada.ru/2016/02/01/otnoshenie-rossiyan-k-borisu-eltsinu-ostaetsya-negativnym/> (Дата обращения: 10.05.2018); *Память о Борисе Ельцине и 90-х // ФОМ*. 25.11.2015. URL: <http://fom.ru/Proshloe/12408> (14.05.2018).

ВИРТУАЛЬНЫЕ СООБЩЕСТВА ГОРОЖАН КАК ЭФФЕКТИВНАЯ МОДЕЛЬ КОММУНИКАЦИИ С ВЛАСТЬЮ

Шубина Татьяна Федоровна

Северного Арктического федерального университета

Шубина Полина Владимировна

Человека формирует пространство, в котором он живет, действует, общается. Поскольку, согласно переписи населения 2010 года, 73,7% населения России – горожане [1, 5], изучению данного пространства следует уделять особое внимание.

Важным условием формирования социального пространства города является его территория, а также активность городского сообщества в освоении этой территории. Осваивая пространство, сообщество создает площадки (локации) взаимодействия горожан, которые постепенно наполняются субъективными смыслами и значениями и начинают выполнять коммуникативную функцию.

Как замечают многие исследователи, сегодня локальное пространство любого города не может существовать вне виртуального измерения [2]. Говоря о сетевом обществе в информационную эпоху, в первую очередь отмечают, что главным отличием общества, активно использующего Интернет, является возможность децентрализации любой сферы деятельности и ризоморфность связей.

В стране уже второй год реализуется федеральная программа комплексного благоустройства территории «Формирование комфортной городской среды», в рамках которой все муниципальные образования, участники ПП ФКГС, должны создать сайты для размещения информации о ходе ее реализации. Таким образом локальное пространство города не только воспроизводится в виртуальной среде, но получает дополнительные инструменты развития внутренних и внешних связей и отношений.

Деятельность виртуальных сообществ имеет свои особенности. Сообщества создаются как группы поддержки объединения единомышленников, с целью удовлетворения запросов членов сообществ или охраны их от тех, кто может ему навредить. Открытая архитектура создает прозрачную форму коллективного знания. Механизм доставки, встроенный во многие инструменты социальных медиа, ускоряет распространение знаний. В отличие от традиционных СМИ, обладающих статичной властью, виртуальные – демократизируют контроль информации и знаний, способствуя их проникновению в широкие слои населения.

Говоря о федеральной программе комплексного благоустройства территории, можно привести как положительные, так и негативные примеры использования соцсетей. Попытка активизации городского сообщества через создание группы «Комфортная

городская среда Архангельской области» [3] не получила широкого отклика, в ней всего 74 участника.

Проводниками интересов гражданского общества в виртуальных сетях являются гражданские маркетологи, и к таковым можно отнести создателей Интернет-сервиса «Архиважно»[4] – 1640 участников.

Социальное пространство города невозможно в современном мире рассматривать без учета его «отражения» в виртуальном пространстве.

Современные информационные технологии позволяют любым организациям и сообществам, в том числе и территориальным, обзаводиться собственными страницами на виртуальных площадках, и они охотно пользуются этим инструментом продвижения, заодно выступая маркерами виртуального пространства той «вреаловой» территории, на которой размещаются.

Работа выполнена при поддержке РФФИ. № 18-411-290010 p_a

1. *Росстат подвел итоги переписи населения 2010 года [Текст] // Российская газета от 28.03.11. – Федеральный выпуск № 5440 (64).*

2. *Буряк, В.В. Глобальное гражданское общество и сетевые революции [Текст] / В. В. Буряк. – Симферополь: ДИАЙПИ, 2011. – 150 с.*

3. <https://vk.com/gorodskayasreda29>

4. <https://vk.com/arhivazhno29>

ИНСТИТУЦИОНАЛЬНОЕ ДОВЕРИЕ В ВЫСШЕМ ОБРАЗОВАНИИ: К ПРОБЛЕМЕ УПРАВЛЕНИЯ РИСКАМИ

Шуклина Елена Анатольевна

Уральский федеральный университет

Выполнено при поддержке РФФИ, проект № 18-011-00158 «Доверие как фундаментальная проблема российского высшего образования».

Проблемы институционального доверия характерны для большинства институтов РФ, не исключением является и высшее образование. Риски, ресурсные возможности, управленческий потенциал доверия к высшей школе не были в полной мере осмыслены на фоне процессов ее радикального реформирования в последнее десятилетие. Социологическое исследование проблем доверия в высшей школе было реализовано в 2017-18 гг. в УрФУ и включало массовый опрос образовательных общностей Уральского федерального округа (в генеральную совокупность входил 51 вуз; реализована квотная выборка; N = 810 преподавателей; N = 1860 студентов), а также экспертный опрос представителей профессионального образовательного менеджмента (ректоры, проректоры, директора институтов, деканы, заведующие кафедрами и т.д.) и бизнес-сообщества, напрямую связанных с образовательным и/или управленческим процессом в вузе (80 экспертов).

Анализ эмпирических данных показал, что основные риски доверия в высшей школе заключаются в различиях культуры доверия образовательных и управленческих общностей. Управленческая деятельность воспроизводит более архаические модели культуры недоверия. Доверительное поведение образовательных общностей в настоящее время формируется стихийно и складывается как противостояние институционального недоверия (управленческим структурам от локальных до федеральных и их стратегиям развития высшей школы) и межобщностного доверия «преподаватели – студенты», выполняющего компенсаторную функцию. Данная компенсация не является полноценной

и лишь ограниченно влияет на адаптивные возможности этих образовательных общностей в ситуации риска и неопределенности.

Существующий конфликт создает дополнительную нагрузку на всех участников взаимодействия и тормозит институциональное развитие. При этом современное образование уже не может управляться с помощью жестко формализованных процедур без опоры на социальный капитал образованных общностей, выстраивания сетевых взаимодействий субъектов разного уровня, делегирования полномочий отдельным сетевым структурам, базирующегося на принципах социального доверия как инструмента управленческой деятельности.

Необходим комплексный анализ системы образовательных рисков конструктивного и деструктивного характера, их типологизация и классификация на институциональном, общностном, индивидуально-личностном уровнях, исследование факторов рискованного поведения и разработка управленческих стратегий их нивелирования, работа над конструированием комплексной технологии снижения воздействия рискогенных факторов посредством формирования культуры доверия в образовательной сфере.

Формирование культуры доверия в высшей школе – сложный процесс сознательного, целенаправленного, планомерного регулирования комплекса объективных и субъективных факторов риска, важность которого определяется значимостью его социальных последствий для эффективного развития высшей школы в России.

ПРЕДПРИЯТИЯ И ВУЗЫ РЕГИОНА: ФОРМЫ И ПРОГНОЗЫ РАЗВИТИЯ СЕТЕВЫХ ВЗАИМОДЕЙСТВИЙ

Шуклина Елена Анатольевна

Уральский федеральный университет

Выполнено при поддержке РНФ, проект № 16-18-10046

Взаимодействие современных университетов с реальным сектором экономики является требованием времени. Анализ его форм и осуществление прогнозов развития было реализовано в УрФУ в 2018 г. с использованием метода экспертных опросов. Экспертами выступали представители управленческого звена высшего уровня, заместители руководителей и топ-менеджеры ведущих предприятий Свердловской области пяти управленческих округов (N=124), что составило 90% предприятий, обеспечивающих рынок труда Среднего Урала. Второй группой экспертов выступили представители образовательного менеджмента на уровне проректоров, деканов, заведующих кафедрами вузов УрФО (N=62).

Анализ экспертных мнений выявил, что предпочитаемые менеджментом региональных предприятий формы взаимодействия с вузами нацелены прежде всего на ограниченные, краткосрочные, узкопрагматические взаимобмены с целью воспроизводства кадровой структуры предприятий. Гипотетически привлекательными для предприятий являются сложные сетевые проекты в сфере обучения и рекрутинга специалистов (создание образовательно-промышленных групп, дуального вузовского обучения), но «долгие» контакты, требующие серьезных вложений и организационных усилий, практически не востребованы.

Для управленческой культуры менеджмента предприятий характерна неготовность налаживать устойчивые горизонтальные связи с вузами, непонимание того, какими ресурсами субъекты взаимодействия могут обмениваться уже в настоящее время,

нежелание рассматривать вуз как носителя экспертного знания, инновационных практик, полноправного участника производственного процесса.

Эксперты-работодатели не предвидят существенных изменений ситуации на рынке труда в УрФО и заметного роста потребностей в специалистах с высшим образованием ни в краткосрочной, ни в отдаленной перспективе. Предприятия не связывают с высшей школой реализацию своих потребностей в переобучении работников, не планируют существенного увеличения расходов на услуги вузов по переподготовке и повышению квалификации кадров.

Представители крупных компаний сдержанно относятся к возможностям роста инновационного сектора экономики в макрорегионе как в ближайшей, так и отдаленной перспективе. Они прогнозируют незначительное увеличение участия вузов в инновационном развитии региональной экономики. Одним из инструментов интеграции высшей школы в систему «образование – наука – производство» они считают дальнейшее развитие кластерной региональной политики, в частности, создание инновационных образовательных кластеров, прогнозируют лишь некоторые позитивные сдвиги в развитии социального партнерства вузов с крупным бизнесом.

В отдаленной перспективе эксперты считают возможной переориентацию региональной власти на модели управления сетями, активизацию участия в регулировании процессов интеграции образования, науки и производства, повышение ее роли в стратегическом управлении высшим образованием на уровне макрорегиона.

СОЛИДАРИЗАЦИЯ В РОССИЙСКОМ МАЛОМ ПРЕДПРИНИМАТЕЛЬСТВЕ: ИСТОЧНИКИ, РЕГИОНАЛЬНЫЕ ФАКТОРЫ ДЕЗИНТЕГРАЦИИ

Щербакова Лидия Ильинична

Южно-Российский государственный политехнический университет (НПИ) имени М.И.Платова

Сагинашвили Валерия Ростиславовна

Интенсивное развитие малого предпринимательства в российской экономике происходит на фоне эволюции социально-экономического уклада, связанного с цифровизацией экономики, появлением новых видов и форм организации производства и занятости, расширением информационных услуг.

Поскольку малое предпринимательство не утратило своего назначения в общественной жизни - быть каналом укрепления стабильности и социальной солидарности, важно осуществить анализ протекающих в нем социальных процессов.

Идентифицировать объективные и субъективные факторы, влияющие на социальную солидарность, выделяя только социологические аспекты, сложно, поскольку значимыми являются и региональные, и экономические факторы, поэтому изучение процессов целесообразно проводить на основе междисциплинарного подхода.

Небольшое число сотрудников предприятий малого бизнеса является благоприятной внутренней предпосылкой формирования интенсивных процессов солидаризации, поскольку они заинтересованы в развитии научных знаний и исследовательских навыков сотрудников, их общих ценностно-нормативных установок на эффективную коллективную работу, поскольку с этим связана успешность бизнеса. В этом контексте можно утверждать, что солидаризация обусловлена уровнем субъектности сотрудников, так как профессионалы как субъекты труда согласовывают цели деятельности, пути и средства их достижения, несут взаимную ответственность за их реализацию.

Соотношение процессов консолидации и дезинтергации в малом предпринимательстве пока складывается в пользу последних. Рискогенный характер внешней среды функционирования характеризуется высоким уровнем бедности, социального расслоения, социальной несправедливости, институционального и межличностного недоверия, деструктивными явлениями в социальной сфере. Эмпирическим путем установлено, что снижению конфликтогенности в развитии малого бизнеса в регионах не способствует слабая правовая и социальная защищенность предпринимательства и предпринимателей, противоречивость нормативно-правовой базы, высокие административные барьеры, обуславливающие необходимость поиска «неформальных» путей их преодоления и рост издержек в целом.

К перспективным источникам солидаризации в малом предпринимательстве можно отнести формирование творческих команд с высоким потенциалом инициирования новых идей, внедрение в практику управления персоналом тренингов, направленных на укрепление группового единства и групповой сплоченности.

Создаваемые ассоциации, объединения предпринимателей в регионах являются формой социальной регуляции, обеспечивающей формирование устойчивых горизонтальных связей для интеграции групповых солидарностей и интересов.

Кроме этого, значимыми солидаризирующими факторами остаются история и национальные традиции, сохраняющиеся в коллективной памяти сотрудников, все то, что называется общей исторической судьбой и гражданской солидарностью, лежащей в основе социальной интеграции.

ПЕРСПЕКТИВЫ МОДЕЛИРОВАНИЯ СТАНДАРТОВ СОЦИАЛИЗАЦИИ В СОВРЕМЕННЫХ ОБЩЕСТВАХ

Щербина Александра Вениаминовна

*Санкт-Петербургский государственный электротехнический университет «ЛЭТИ» им. В. И. Ульянова
(Ленина)*

Социализация как деятельность воспитателей по трансляции социального опыта, дисциплинирующее воздействие институциональных порядков, процесс достижения личностью социального статуса выступает направленным процессом. Она ориентирована на образцы, разделяемые сообществом (не обязательно единообразно, единодушно и безусловно), приближение и полнота реализации которых и сообщает социализации «успешность». За последние 200 лет формула «автономный индивид», философски отрефлексированная, идеологически упрощенная, экономически и политически закрепленная, превратилась в глобальный «стандарт социализации». В постсовременном мире всеобщий стандарт рушится. Частное теперь вторгается в общее и приватизирует его.

Участие национального государства было вписано во всеобщий стандарт социализации. Государство брало на себя ответственность за его обеспечение посредством выравнивания условий (медицина, образование, занятость, долгосрочное кредитование). Платой за вхождение в глобальный рынок является урезание государственных расходов, экономия на издержках, невозможность конкурировать с финансовым капиталом. В рамках глобального разделения труда и перехода к новому промышленному укладу вовлеченность общественных и государственных институтов разных блоков стран в регулирование условий расширенного воспроизводства резко дифференцируется. Субъекты, заявляющие наиболее масштабные и долгосрочные государственные и корпоративные цели, непосредственно определяют заказ и формируют средне и долгосрочный спрос как на тип продукции и услуг, так и на типы личностей и коллективов, способные их произвести, распределить и потребить.

В условиях глобализации социализационные процессы становятся полем для моделирования, на котором конкурируют транснациональные, национально-государственные и конфессиональные субъекты. Новый промышленный уклад и складывающееся киберфизическое пространство как сфера всеобщего обмена предметами материального и духовного производства не отменяют, а обостряют борьбу за первичные природные ресурсы. Можно множить информацию, а материю породить нельзя. Глобализация обобществляет средства связи и базы данных, воспроизводимые и наращиваемые ресурсы. Невозобновляемые ресурсы, напротив, должны в этих условиях стать предметом закрепления и защиты идеологическими, военно-политическими, хозяйственно-экономическими методами. Полагаю, что именно этот императив должен быть принят во внимание как в теоретическом анализе, так и в практике моделирования социализационных траекторий российской молодежи внутри городского и сельского образа жизни. Именно последний, на мой взгляд, при условии опоры на культурные традиции и богатый опыт природопользования народов, населяющих Россию, включает в себе мощный трансмутационный потенциал.

НЕФОРМАЛЬНЫЙ ЛИДЕР В РОЛИ АУТПЛЕЙСМЕНТА ПРИ ВЫСВОБОЖДЕНИИ ПЕРСОНАЛА

Щирова Злата Андреевна

Неформальный лидер в роли аутплейсмента при высвобождении персонала.

Существует множество разных причин, когда работодатель вынужден сокращать штат прибегнув к высвобождению персонала.

Высвобождение персонала – вид деятельности, предусматривающий комплекс мероприятий по контролю за соблюдением правовых норм и организационно-психологической поддержке со стороны администрации при увольнении сотрудников. [3, 241]

Ввиду важности такого события, как уход из организации, главной задачей кадровых служб при работе с увольняющимися сотрудниками является максимально возможное смягчение перехода в иную производственную, социальную, личностную ситуацию.

Программа аутплейсмента – это организация процесса увольнения сотрудников наиболее щадящим и гуманным способом, который позволяет уменьшить риск юридических осложнений, сохранить позитивный имидж компании. [1, 45]

Одним из методов смягчения процесса высвобождения может стать неформальное лидерство.

Жердева О.Ю. неформального лидера рассматривает как члена трудового коллектива, подразделения, имеющий в своих руках влияние на других работников, вне зависимости от занимаемой должности. Неформальный лидер появляется в коллективе, путем негласного признания его авторитета. [4, 224]

Выявив неформального лидера в подразделении, но не поняв намерения неформального лидера, руководители часто совершают крупные ошибки: либо устраняют объект конкуренции посредством увольнения, либо игнорируют действия лидера коллектива, чем руководитель подрывает авторитет в глазах персонала или вовсе теряет особо преданных лидеру коллег.

Процесс увольнения оказывает влияние не только на высвобождаемых сотрудников, но и на тех, кто остается работать в органе. Они наблюдают за процессом управления высвобождением, так при избавлении от неформального лидера существует опасность в переманивание им ценных сотрудников (приверженцев его идеалов) в другие компании.

1. Камарова Т.А. УПРАВЛЕНЕЦ Издательство: Уральский государственный экономический университет (Екатеринбург), 2013г. – 45 с.
2. Руденко В.И. Менеджмент: Пособие для подготовки к экзаменам/Сост. Руденко В.И. Изд. 9-е – Ростов н/Д: Феникс, 2018. – 192с.
3. Староверова К.О. Управление персоналом в таможенных органах: учебник и практикум для вузов/ К.О. Староверова. - М.: Издательство Юрайт, 2018. – 241 с. Серия Специалист.
4. Управление человеческими ресурсами в современном мире: тенденции и вызовы XXI столетия: сборник научных трудов Всероссийской научно-практической конференции (Белгород, 13-16 апреля, 2016 г.) / отв. ред. Л.А. Третьякова, Т.В. Целютина. – Белгород: ООО «ЭПИЦЕНТР», 2016. – 224 с.

ГЧП КАК ОДИН ИЗ МЕХАНИЗМОВ ГОСУДАРСТВЕННОГО УПРАВЛЕНИЯ

Юрош Татьяна Дмитриевна

Российский университет дружбы народов

В настоящее время одним из приоритетных и наиболее актуальных направлений развития является государственно-частное партнерство (ГЧП). Государственно-частное партнерство является рациональной формой привлечения частного капитала для реализации государственной политики, направленной на решение важных задач обустройства страны, в том числе развития инфраструктуры (дорожно-транспортной, коммуникационной, информационной и др.), решение вопросов энергосбережения, утилизации твердых бытовых и специальных отходов, модернизации жилищно-коммунального хозяйства, совершенствования социальной сферы и т.д. [1, с. 613].

Во многом поведение власти в отношении бизнеса зависит от конкретных политических интересов, а не от потребностей экономического развития. Большую роль играет также обеспечение интересов отдельных групп политической и экономической элиты, для которых используются неформальные механизмы влияния и давления, включая и коррупционные связи бизнеса с административным аппаратом.

Очевидно сохранение приоритетных позиций в системе отношений власти и капитала за крупным бизнесом, тесно интегрированным с политической элитой страны [2, с. 344]. Такая ситуация говорит о том, что государство стоит перед неизбежностью дальнейшей олигархизации, все более тесного слияния крупного бизнеса и власти при отсутствии реальных успехов в модернизации отечественной экономики. В настоящее время малый и средний бизнес является основой рыночной экономики, генератором инновационных идей и технологий, что и обуславливает потребность общества в поддержании их стабильного развития, включая и создание необходимых условий со стороны власти.

Для успешной имплементации механизма ГЧП в инновационной сфере важно понимать, что ГЧП представляет собой особым образом «институционально оформленную систему отношений государства и бизнеса (государственных, муниципальных органов власти и частных лиц), в рамках которой реализуются общественно значимые проекты с использованием государственного имущества и которая основана на распределении полномочий, рисков, финансовых затрат и ответственности сторон».

Таким образом, конструктивность государственной политики заключается в эффективном использовании ресурсного, трудового, производственного потенциала страны, количественного и качественного влияния на потребности человека, изменения условий, социальной результативности труда [2, с. 345]. Государственная политика по развитию государственно-частного партнерства должна обладать стратегическим ориентиром на обеспечение стабильного роста темпов экономики страны.

1. Дабагян Е.К. Развитие государственно-частного партнёрства в Российской Федерации // Российское предпринимательство. – 2015. – Том 16. – № 4. – С. 611-622

2. Боджаева в.в., Слободчикова И.В., Деликова Т.Г., Нимгиров А.Г. Государственно-частное партнерство как эффективный механизм развития экономики // Фундаментальные исследования. – 2015. – № 11-2. – С. 343-346

ИНСТИТУТЫ КОНФЛИКТОРАЗРЕШЕНИЯ СОВРЕМЕННОЙ РОССИИ: СОЦИАЛЬНАЯ РЕАЛЬНОСТЬ

Яколенко Анастасия Данииловна

Санкт-Петербургский государственный университет

Изучение практики предупреждения, урегулирования и разрешения конфликтов в обществе с участием институтов конфликто разрешения с каждым годом становится всё более актуальной. Уровень доверия граждан к организациям государственного, гражданского и муниципального уровней оставляет желать лучшего. За последнее время в России наблюдается увеличение случаев неисполнения институтами конфликто разрешения правоприменительных практик по обеспечению и защите прав человека. Это обстоятельство приводит к социальным последствиям в виде недоверия к власти, разрозненности общества, отстраненности от участия в политической жизни, эмиграции, снижению качества жизни, уменьшению гражданской активности.

Анализ природы социальных конфликтов и институтов, осуществляющих их разрешение, предупреждение и урегулирование, было актуальным во все времена. В современной России на рубеже веков произошла беспрецедентная для страны трансформация прежнего общественного строя в совершенно новую весьма конфликтогенную формационную систему, названную учеными криминально-олигархическим капитализмом. Вследствие этого общество сталкивается с конфликтами разного уровня и направленности: личностными, общественными, национальными, религиозными, политическими, внутригосударственными, международными и др. [1, 78].

Институты конфликто разрешения представляют собой разновидность социальных институтов, которые возникают, формируются и функционируют для удовлетворения потребностей людей и общества в обеспечении безопасности, стабильности социума посредством своевременного предупреждения урегулирования и разрешения внутренних и международных конфликтов, экономических, социально-политических, правовых, религиозных и других конфликтов [4].

В современной России наблюдается определенный разрыв между политико-правовыми предписаниями и их исполнением в реальной правоприменительной практике государственными, муниципальными и гражданско-правовыми институтами конфликто разрешения, который обусловлен известным дисбалансом между ответственностью и наказанием, недостаточным взаимодействием власти с обществом, а также не слишком эффективным учётом общественного мнения должностными лицами

государственной и муниципальной службы [2]. Таким образом, нарастание этнических, политических, экономических и прочих конфликтов в современном российском обществе определила необходимость теоретического осмысления и эмпирического анализа деятельности государственных, муниципальных и гражданско-правовых институтов, направленной на предупреждение, урегулирование и разрешение конфликтов в стране.

1. Аницупов А.Я., Шипилов А.И. *Конфликтология: теория, история, библиография*. М., 1996.
2. Ворожейкин И.Е., Кибанов А.Я., Захаров Д.К. *Конфликтология*. М., 2002.
3. Дмитриев А.В., Кудрявцев В.Н., Кудрявцев С.В. *Введение в общую теорию конфликтов*. М., 1993.
4. Семёнов В. А., Милецкий В. П., Павлова Е. Б. *История и теория институтов конфликто разрешения / В. А. Семёнов, В. П. Милецкий, Е. Б. Павлова*. — СПб.: Изд-во ИПЦ СЗИУ РАНХиГС, 2015.

РОЛЬ СОЦИАЛЬНЫХ ИНСТИТУТОВ В ПРАКТИКЕ КОНФЛИКТОРАЗРЕШЕНИЯ

Яримака Светлана Константиновна

Московский авиационный институт

Николаева Марина Евгеньевна

В настоящее время в России наблюдается усугубление социальных проблем, и как следствие, усиление социальной напряженности в обществе. В этом отношении показательно проведение градостроительной политики во имя благой цели развития городов, создания комфортной городской среды. На практике нередко принимаются градостроительные решения, игнорирующие или ущемляющие интересы большинства жителей. Так, программа реновации (г. Москва), уплотнение застройки, уменьшение числа парков и скверов, нередко преследуют корыстные интересы девелоперов, что приводит к перенаселению крупных городов, превращению отдельных районов в «каменные джунгли», ухудшению экологической среды, разрушению привычного социокультурного пространства. Подобные негативные процессы вызывают рост социальных конфликтов, появление протестных движений. В последнее время можем наблюдать рост так называемых мусорных протестов. [2].

Ситуация усугубляется низким уровнем правовой грамотности, «в силу незрелости гражданских институтов преобладают в целом административные методы урегулирования конфликтов». «Поскольку большая часть граждан демонстрирует безразличие или поддержку преобразованиям, органы управления умело манипулируют жителями, используя известный принцип «разделяй и властвуй» [3, с. 45-46].

С другой стороны, анализ различных СМИ, ток-шоу, социальных сетей показывает неумение участников цивилизованно общаться, все конструктивные начинания подавляют взаимные оскорбления и нетерпимость, категоричность высказываний, наделяние оппонента негативными чертами, преобладает агрессивное невежество, разрушительная энергетика неприятия чужого мнения.

Все вышесказанное говорит об отсутствии эффективных институтов урегулирования социальных конфликтов и актуальности задачи повышения уровня знаний, навыков, культуры в области управления социальными конфликтами, а также развитие институтов конфликто разрешения [1, 214]. Реализации данной задачи может в большой мере способствовать институт образования, формирование общественного

мнения, различные досудебные практики, создание площадок для ведения диалога, обмена мнениями с целью согласования интересов конфликтующих сторон.

С целью формирования конфликтной компетентности участников диалога, конфликтологической культуры целесообразно введение учебной дисциплины «конфликтология», как обязательной, на всех направлениях бакалавриата, подготовка профессиональных кадров по специальности «конфликтология» (например, в настоящее время востребованы специалисты-медиаторы по досудебному урегулированию споров.

В заключение хочется отметить стабилизирующую функцию конфликта, которая может сыграть положительную роль в повышении уровня солидарности членов российского общества, взаимопонимания, доверия, исключения использования средств насилия в ходе конфликтов.

1. *Нагайцев В.В. Проблемы становления социальных институтов конфликто разрешения в российском обществе// "Философия, социология и культурология". Электронный ресурс - <https://cyberleninka.ru/article/n/problemy-stanovleniya-sotsialnyh-institutov-konfliktorazresheniya-v-rossijskom-obschestve>*
2. *Сорокина Н.Д. Практика реализации градостроительных решений в различных регионах России*
3. *Сорокина Н.Д. Некоторые подходы к изучению и урегулированию конфликтов // Конфликтология», 2018, Т. 13, № 2. С. 33-46.*

СОЦИАЛЬНО-ПОЛИТИЧЕСКИЕ ФАКТОРЫ ПРОТЕСТНОГО ПОТЕНЦИАЛА СТУДЕНЧЕСКОЙ МОЛОДЕЖИ: РЕЗУЛЬТАТЫ ИССЛЕДОВАНИЯ

Ятина Людмила Ивановна

Санкт-Петербургский государственный университет

Исследование выполнено при финансовой поддержке РФФИ в рамках научного проекта «Социологический анализ протестного потенциала российской студенческой молодежи» №18-011-00477.

Опрос проводился в 11 университетах России, выборка составила 1249 человек.

Одна из гипотез исследования предполагала зависимость между удовлетворенностью положением дел в стране и протестными настроениями (явными и потенциальными) молодых россиян. На вопрос «Сегодня наша страна и общество переживают нелегкие времена. Каково Ваше самочувствие в таких условиях?» ответы распределились следующим образом: 8,6 % «полны уверенности и оптимизма», 37,5 % «чувствуют себя спокойно и уверенно», 45,8 % «испытывают некоторое беспокойство» и только 7,8% «скорее испытывают страх». Распределение ответов на вопрос «Испытываете ли Вы агрессивность к каким-либо людям, группам, объединениям?»: «да, постоянно» – ответило 8,5 %, «время от времени» - 44,8 %, «практически нет» - 46,7%. На вопрос «Что Вы испытываете, наблюдая по телевизору, на улице протестные выступления?» студенческая молодежь выбрала следующие варианты: 46,9% респондентов выразили безразличное отношение к протестным выступлениям, «хочется только посмотреть, но не участвовать» выбрали 22,3%, «испытываю желание поучаствовать в этих выступлениях» - 15,4%, вариант «хочется разогнать этих выступающих» выбрали 14,9 %, и только 0,5 % затруднились с ответом.

Довольно низкий протестный потенциал зафиксирован в ответах на вопрос «Кризисные ситуации, негативно отражаясь на судьбах людей, могут породить протест. Как Вы к этому относитесь?». «Уже сейчас ищут пути протеста» - выбор 7,2 %

респондентов, «уже участвую в деятельности протестных групп» – 4,6 %, «скорее гоюсь к протесту «на диване»» - так ответило 28,7 %, и 59,4 % затруднились с ответом. То же можно наблюдать и в ответах на вопрос «Среди Ваших сокурсников есть те, кто принимал участие в протестных акциях?»: «таких нет» ответили 39,2 %, выбрали вариант «да, один или несколько человек» – 28,4%, затруднились с ответом 26,3 % респондентов, а вариант «таких большинство» выбрало лишь 6,1 % исследуемых студентов.

К социально-экономическому и политическому курсу В.В.Путина, как президента России, студенты относятся следующим образом. Почти половина опрошенной молодежи «отчасти поддерживают курс президента, отчасти нет» (49,1 %), сравнительно одинаковое количество «считают его курс неправильным и не поддерживают его» (15,9%), затрудняются с ответом (16 %) и «поддерживают и считают его курс единственно верным» (19,1%).

Свою семью к группе «вполне обеспеченных людей» отнесли 37,1% респондентов, к группе «живем скромно, но на жизнь хватает» отнесла свои семьи почти половина опрошенных (48,9%). «С трудом сводим концы с концами» 6,3% семей студентов, столько же затруднились с ответом, и только 1,4 % опрошенных студентов оценили положение своих семей как «скорее нищенское, даже бедственное». Тем не менее, с утверждением «Силовой способ решения проблем чаще всего является предпочтительным» 73,2 % «скорее не согласны» и затруднились с ответом 16,1 % респондентов, и только 10,7 % опрошенных «скорее согласны».

Секция 3: Локальные и глобальные социальные неравенства в современном обществе

СРАВНИТЕЛЬНЫЙ АНАЛИЗ УСТАНОВОК РОССИЯН И ЕВРОПЕЙЦЕВ К НОВЫМ ПОДХОДАМ К РЕАЛИЗАЦИИ ПРИНЦИПОВ СОЦИАЛЬНОЙ СПРАВЕДЛИВОСТИ В СИСТЕМЕ СОЦИАЛЬНОГО ОБЕСПЕЧЕНИЯ

Андреенкова Анна Владимировна

Андреенкова Нина Владимировна

Институт сравнительных социальных исследований (ЦЕССИ)

В последнее десятилетие Европа и Россия столкнулись с новыми экономическими, социальными и демографическими вызовами, которые ведут к обострению межгрупповых и межстрановых конфликтов, нарушают достигнутый к этому времени баланс и уровень социальной солидарности. Во всех европейских обществах, в том числе и в России, ведутся широкие дискуссии о необходимости кардинальных реформ системы социального обеспечения.

Одно из предложений по направлению реформ – переход от различных страховых и целевых пособий для отдельных нуждающихся групп на выплату безусловного базового дохода (ББД). Под этим термином понимается система, при которой каждому члену общества регулярно выплачивается равная сумма прожиточного минимума вне зависимости от каких-либо критериев или вклада. Такая система призвана сократить уровень экономического неравенства, решить проблему бедности, снизить затраты на администрирование социальных программ, а также ввести новые принципы равного распределения ресурсов между всеми членами общества и сделать труд не необходимостью, а свободным выбором.

Хотя самой идее ББД уже более двухсот лет, пока в полной мере реализовать такую программу не удалось ни в одной стране в основном из-за высокой стоимости. Другими ограничениями для европейских стран является открытость современного рынка труда, что делают систему непредсказуемой, а также возможное падение производительности труда и моральное поощрение иждивенчества. Тем не менее сама идея все более созвучна представлениям европейцев о справедливом распределении ресурсов в обществе.

Вопрос о поддержке ББД был задан в восьмой волне Европейского социального исследования как часть модуля о «Социальной поддержке в Европе». Опросы были проведены в 23 странах, включая Россию и Израиль по случайной вероятностной выборке населения каждой страны 15 лет и старше [о методологии ESS см. В.Г. Андреенков].

Результаты исследования показывают, что мнение европейцев из разных стран по вопросу о системе ББД очень различается. Эта идея получает поддержку большинства в Литве, Венгрии, Словении, России, Израиле, а также в Бельгии и Португалии. Большинство населения против такой идеи в Норвегии, Швейцарии и Швеции. В остальных странах мнение населения разделилось.

В России поддержка идеи ББД она одна из самых высоких в Европе. Мы полагаем, что такая идея находит поддержку из-за нескольких факторов. Первый из них - общее стремление к реформам в системе социального обеспечения, ее коренным изменениям, низкой удовлетворенности нынешней системой, ее неспособности решить насущные

задачи социальной поддержки. Вторая – соответствие базовым ценностям российского общества, идеальным представлениям россиян о справедливости: близость социалистическим идеям равенства и права всех на часть общественного богатства. Однако, определенную роль может играть и недостаточная информированность о стоимости такой системы и ее реалистичности в российских условиях.

1. Андреенков В.Г. (2009) *Методологические проблемы и решения в современных международных сравнительных исследованиях/ «Россия в Европе». По материалам международного социологического проекта «Европейское Социальное Исследование» под ред. А.В.Андреенковой и Л.А.Беляевой, 2009, Москва, Academia.*
2. Иноземцев В. (2016) *О безусловном доходе Неприкосновенный запас 2016, 2(106)*
3. Блохин К.В. *Безусловный основной доход и перспективы его реализации в России//Инновационная наука. — 2017. — № 3.*
4. Bay A-H., Pedersen A. W. (2016) *The limits of social solidarity: Popular attitudes towards basic income in a Nordic welfare state/ in Universal Basic Income: An idea whose time has come? ed. by H. Reed and S. Lansley. Compass.*
5. Blekesaune, M., & Quadagno, J. (2003). *Public Attitudes toward Welfare State Policies: A Comparative Analysis of 24 Nations. European Sociological Review, 19 (5), 415–427.*
6. De Wispelaere, J., & Stirton, L. (2004). *The many faces of Universal Basic Income. Political Quarterly, 266–274.*
7. Lee S. (2018) *Attitudes Toward Universal Basic Income and Welfare State in Europe: A Research Note// Basic Income Studies 13(1), August 2018.*
8. Raventós D. (2007) *Basic income: The Material Conditions of Freedom. London: Pluto Press.*
9. van Parijs P., Vanderborght Y. (2017). *Basic Income: A Radical Proposal for a Free Society and a Sane Economy. Cambridge: Harvard University Press.*

СЛЕНГ КАК НЕФОРМАЛЬНЫЙ ДОГОВОР В СЕТЕВОЙ СРЕДЕ

Антонова Полина Олеговна

Санкт-Петербургский государственный университет

Современное общество исследователи характеризуют как общество цифровое [1], в основе которого сетевая структура интернет-пространства: необъятное количество мессенджеров и социальных сетей, разнообразных форумов, сайтов по интересам, информационных ресурсов и т.д. Цифровизация общества и развитие сетевой среды активно идут последние десятилетия. Благодаря научно-техническому прогрессу у современного человека в руках находится доступ ко всем знаниям человечества в электронном формате (книги, статьи и библиотеки, фильмы и т.д.). Формируется особая коммуникативная сетевая среда, и, соответственно, присущий только ей неформальный язык - сленг.

Сленг проникает в разговорную речь всех слоев населения. Несомненно, появление сленга в сети становится факторов проявления особой идентичности. Появление сленга становится фактором становления особой идентичности. В этой связи считаем целесообразным выделить две основные «сленговые» группы, распространенные в

сетевой среде. Первую группу составляют слова и выражения, которые тиражируются всеми пользователями Интернет. Разработаны даже специальные Интернет-словари [2]. Во вторую группу можно отнести сленг, характерный для представителей особых субкультур. Обращаясь к популярнейшей в России социальной сети ВКонтакте, несложно обнаружить группы и паблики определенной тематики. Подписчики этих групп, заинтересованные в данном контенте, формируют свой уникальный сленг, присущий конкретной группе людей. Так, геймеры используют такие слова как «хп», «апнуть», ценители модной одежды - «лук», «стрелки», «шмот».

Сленг является маркером объединения/разделения индивидов. Используя особый сетевой сленг, можно найти «товарища по интересам», принять участие в различного рода обсуждениях, писать комментарии и пр. Сленг становится неформальной нормой, стандартом, правилом взаимодействия индивида в сетевой среде.

В этой связи, обращаясь к Э. Дюркгейму [3], можно утверждать, что использование сленга представляет собой некий неформальный договор между субъектами коммуникаций, проявление органической солидарности. Используя сленг конкретной группы индивид причисляет и отождествляет себя с данной группой, обособляясь от других. Здесь проявляет себя феномен коммуникативной солидарности [4], которая возникает между субъектами, которые на добровольной основе взаимодействуют в Интернет-среде.

В целом, мы считаем, что появляется новое социальное явление - интернет-солидарность, а изучение сленга в сетевой среде является актуальным индикатором ее проявления.

1. Агеев А.И., Аверьянов М.А., Евтушенко С.Н., Кочетова Е.Ю. *Цифровое общество: архитектура, принципы, видение // Экономические стратегии. 2017. № 1. С. 114–125.*
2. Гусейнов Г. *Заметки к антропологии русского Интернета: особенности языка и литературы сетевых людей // НЛО. № 43. URL: <http://magazines.russ.ru/nlo/2000/43/main8-pr.html> (Дата обращения: 07.10.2018).*
3. Дюркгейм Э. *О разделении общественного труда. - М.: Канон. - 1996.- 430 с.*
4. Батаева Е.В. *Условия коммуникативной солидарности в диверсифицированном обществе // Гуманитарный часопис. 2015. № 2. С. 12-18.*

СОЦИАЛЬНОЕ НЕРАВЕНСТВО КАК ПРОЯВЛЕНИЕ СОЦИАЛЬНОЙ НЕСПРАВЕДЛИВОСТИ

Ахмедова Муслимат Газиевна

Финансовый университет при Правительстве РФ.

Социальное неравенство является основной тенденцией мирового развития и глобализации. Однако проблема не в социальном неравенстве, как таковом, а в его усилении. Будучи неизбежным социальным явлением, оно проявляется на всех этапах исторического развития общества видоизменяются только формы и степень социального неравенства. Но если социальное неравенство продолжает нарастать и проходит определенный порог, то такие выражения, как «равенство возможностей», «свобода», «права человека», превращаются лишь в громко звучащую фразеологию». [3, 237.]

Усиливающее социальное расслоение в современном российском обществе ведет к воспроизводству системы неравенства и несправедливости, в которой возможности самостоятельной жизненной самореализации и повышения социального статуса ограничены для большей части населения России. В этих условиях социальное неравенство, с одной стороны, совершенно парализует конкуренцию способностей, снижая стимулы к труду, что несомненно отражается на общем благосостоянии общества. Привилегированное положение, соединенное с монополией средств защиты, ведет не к усилению, а к ослаблению общества, не к отбору более «совершенных», а к выращиванию вырождающихся элементов, удовлетворяющих свои потребности за счет других. Очевидно, что так называемая либерально-демократическая политика, проводимая сверху в интересах крупного частного капитала, негативно отражается на российских народных массах. Такая ситуация вполне может стать благоприятной почвой для формирования если не социальных классов в его классическом понимании, то социальных блоков способных стать катализаторами социальных преобразований.

Современное молодое поколение 90-х – начале 2000-х годов наиболее остро ощущает сложившуюся несправедливую ситуацию, когда основные богатства и возможности общества сосредоточены в руках избранного меньшинства, столь равнодушного к социальному, экономическому процветанию своей страны и народа. При таком раскладе социальных позиций вряд ли у кого есть перспективы на будущее. Страна несёт большие потери из-за высокого уровня коррупции и криминализации всей экономики. Рано или поздно процесс общественного осознания сложившейся неблагоприятной ситуации может достигнуть своего предела, что повлечет за собой уверенность, возможность создать более справедливое в социальном плане государство.

Подобное социальное явление вполне соответствует с конкурентным рыночным порядком, которые характеризуются отсутствием ценностей, зацикленностью ее субъектов на получении прибыли, а также с ростом и поддержанием существующей численности населения и достигнутого уровня богатства. Экономическая экспансия стала основой целого всех современных сообществ, и любой рост национального валового продукта считается успехом. [2, 37.] Хотя нельзя не признать, что рост является важной характеристикой общественной жизни, тем не менее, все виды экономического роста должны быть проанализированы, что-то должно расти, что-то уменьшаться, и не надо обладать особой проницательностью, чтобы осознать и понять, что бесконечный рост материального потребления, в конечном счете, невозможен. «Жажда чувственных ценностей, - не только не смогла ликвидировать, но еще более увеличила экономическое и другие проявления неравенства людей». [3. 238.]

1. Ахмедова М. *Методологический и гносеологический плюрализм в современной социологической теории. Социальная политика и социология. 2012. №11 (89). С.6-12.*
2. Ахмедова М.Г. *Особенности и перспективы развития современной социологической теории. Социальная политика и социология. 2011. №2. С. 37.*
3. Сорокин П.А. *Кризис нашего времени. Социальный и культурный обзор. М.: ИСПИ РАН, 2009. С. 237*

ПРОБЛЕМЫ ГЕНДЕРНОЙ ИДЕНТИЧНОСТИ СТУДЕНЧЕСКОЙ МОЛОДЁЖИ В УСЛОВИЯХ ГЛОБАЛЬНОЙ ПОВЕСТКИ

Бабаева Анастасия Валентиновна

Нижегородский государственный педагогический университет им. К. Минина

Бочкова Нина Алексеевна

Современность наполнена терминами с приставкой «пост»: посткапитализм, постчеловечность, постгендеризм, что указывает на то, что определённые типы деятельности и формы существования исчерпали потенциал своего развития и находятся в условиях трансформации. Попытка выявления логики трансформации: определение триггеров, описание векторов движения, расчет рисков - задача, решаемая на стыке теоретических и прикладных исследований. В этой связи на основе обобщения опыта отечественных и зарубежных исследований в Нижегородском государственном педагогическом университете им. К. Минина в 2018 году была разработана и апробирована анкета.

Смысловым ядром исследования явилась проблема глубинного понимания гендера респондентами и рефлексия над их собственным опытом в разных социальных ситуациях. Анкета содержала вопросы фактологического уровня, например, вопросы, фиксирующие события неравновесного отношения к юношам и девушкам в учебе, личных или деловых отношениях в университетской среде. Значительный блок также составили вопросы, касающиеся субъективного отношения, самочувствия студентов при выявлении действия гендерных механизмов социальных интеракций. Анкета оказалась направленной на собственный социальный опыт респондентов и определение степени комфортности при модуляции гендерных стереотипов в современности. Круг вопросов затрагивал темы частотности конфликтных ситуаций по половому признаку, причин их возникновения, «острых углов» во взаимоотношениях мужчин и женщин.

Объектом исследования явилась студенческая молодёжь Нижнего Новгорода в возрасте от 18 до 23 лет, предметом - трансформация гендерной модели социальных отношений. Гипотезой исследования полагался тезис об уходе патриархальной, строго сконструированной модели гендерных ролей. Основной вопрос, заложенный при разработке анкеты, можно сформулировать следующим образом, сделало ли российское общество шаг от гендерной стадии к постгендерной. Иными словами, есть ли движение обыденного сознания россиян (по аналогии с западным) в сторону того, чтобы наполнить «гендер» отрицательным содержанием, причём не в эпистемологическом ключе, а в реальном смысле, как идентификационный маркер.

Результаты исследования, в котором приняли участие 439 студентов 5-ти нижегородских вузов, показали, что гендерные характеристики продолжают оставаться значимыми не только в обществе, но и в собственно студенческой среде. Респонденты отмечали, что гендерные стереотипы оказываются действенными в рамках личностной коммуникации и в деловых отношениях при решении учебных задач, причем как на горизонтальном (студент - студент), так и на вертикальном (студент - преподаватель) уровнях. Некомфортно себя ощущают в условиях действия этих стереотипов примерно треть опрошенных, при этом большая часть анкетированных не представляет себе социальный порядок, где бы произошла аннигиляция гендера.

ДИСПРОПОРЦИИ В РАЗВИТИИ СОЦИАЛЬНЫХ И ЭКОНОМИЧЕСКИХ ФУНКЦИЙ РОССИЙСКИХ ГОРОДОВ

Белкина Татьяна Дмитриевна

ИНП РАН

Города – это особый тип экономических систем, являющихся самостоятельными объектами экономического развития, роль которых в современном мире постоянно возрастает, что определяется сосредоточением в них большей части разного рода ресурсов, представляющих систему демографического, кадрового, инфраструктурного, производственного, инвестиционного и финансового потенциалов, реализуемых через осуществление социальных и экономических функций. Опасность дисбалансов функций для устойчивости системы расселения, требует их учета как в практике оперативного управления городами, так и при формировании стратегии пространственного развития России. В Повестке дня устойчивого развития, разработанной ООН до 2030г. содержится 17 целей, из которых 10-я цель - это сокращение неравенств, 11-я - обеспечение устойчивости городов и населенных пунктов.[1]

Таким образом, изучение уровня и пропорций социальных и экономических функций городов является одним из наиболее актуальных направлений исследований пространственных систем. Сложность их анализа и оценки состоит в многопараметричности характеристик функций. Это требует специальных методических подходов, одним из которых является применение относительных величин (индексов), позволяющих определять частные характеристики и агрегировать их в комплексные оценки функций, имеющих множество характеристик. Предлагаемый инструментарий также упрощает осуществление типологии городов с целью выявления и анализа тождеств и различий в развитии городов.

Экспериментальные расчеты, выполненные по 115 городам -центрам обрабатывающей промышленности, продемонстрировали работоспособность предлагаемой методологии и позволили сделать выводы относительно ситуации в рассматриваемых городах. Исследования показали, что на внутри региональном уровне имеются значительно более глубокие неравенства, чем на межрегиональном, которые носят застойный характер. Наблюдается большой "отрыв" центров регионов от городов более низкого административного уровня. Это касается качества жизни, развития социальной и инженерной инфраструктур, объемов финансирования капиталовложений. Недостаточное развитие социальных функций городов, которые принято называть промышленными, является основной причиной миграции из них населения и тормозом экономического роста.

Определение и учет дисбалансов в развитии городов повышает объективность и обоснованность решений в области государственного регулирования регионального развития, отражает степень их устойчивости при переходе экономики Российской Федерации к инновационному развитию. Задачи определения дисбалансов и их учет относятся к числу важнейших задач стратегического планирования, в рамках которого сегодня формируется система общегосударственного территориального планирования.[2]

1. Цели в области устойчивого развития. <https://www.un.org>
2. Федеральный Закон Российской Федерации «О стратегическом планировании в Российской Федерации» Утв. постановлением Правительства от 28 июня 2014 года № 172, Статья 8. Компания "Консультант Плюс": URL:<http://www.consultant.ru> (дата обращения 12.08. 2018)

1. Цели в области устойчивого развития. <https://www.un.org>
2. Федеральный Закон Российской Федерации «О стратегическом планировании в Российской Федерации» Утв. постановлением Правительства от 28 июня 2014 года № 172, Статья 8. Компания "Консультант Плюс": URL:<http://www.consultant.ru> (дата обращения 12.08. 2018)

БЮРО МЕДИКО-СОЦИАЛЬНОЙ ЭКСПЕРТИЗЫ ПО РЕСПУБЛИКЕ МОРДОВИЯ КАК СУБЪЕКТ СОЦИАЛЬНО-ПОСРЕДНИЧЕСКИХ ОТНОШЕНИЙ В СОВРЕМЕННОМ ОБЩЕСТВЕ

Бистяйкина Динара Асымовна

Национального исследовательского Мордовского государственного университета им. Н. П. Огарева

Соловьева Татьяна Владимировна

Панькова Елена Геннадьевна

Федеральное государственное учреждение «Главное бюро медико-социальной экспертизы по Республике Мордовия» создано в соответствии с распоряжением Правительства Российской Федерации от 16 декабря 2004 г. № 1646-р. Во исполнение Распоряжения Правительства Российской Федерации от 08 декабря 2010 г. № 2194-р, переименовано в Федеральное казенное учреждение «Главное бюро медико-социальной экспертизы по Республике Мордовия». Структура бюро включает в себя: 2 экспертных состава смешанного профиля, 7 бюро-филиалов общего профиля, 5 специализированных бюро-филиалов (онкологическое, педиатрическое, офтальмологическое, фтизиатрическое, психиатрическое).

Визуальная и текстовая информация о порядке предоставления государственной услуги в бюро медико-социальной экспертизы размещена на информационных стендах, но не оборудована устройствами для озвучивания визуальной, текстовой информации, не оснащена знаками, выполненными рельефно-точечным шрифтом Брайля, а также визуальными индикаторами, преобразующими звуковые сигналы в световые, речевые сигналы в текстовую бегущую строку, что было бы удобно для слабовидящих и слабослышащих граждан.

Анализ муниципальной политики в отношении лиц с ограниченными возможностями показал, что важным фактором ее эффективности является индивидуальный подход к решению проблем данной категории граждан [1,62].

Одним из основных факторов обеспечения нормального функционирования Учреждения является наличие квалифицированных кадров. В настоящее время в ФКУ «Главное бюро медико-социальной экспертизы по Республике Мордовия» работают специалисты, которым:

- присуждена ученая степень кандидата медицинских наук – 3 человека;
- присвоено почетное звание «Заслуженный врач Республики Мордовия» - 3 человека;
- специалисты, имеющие высшую квалификационную категорию – 15 человек и первую квалификационную категорию – 30 человек.

Основными направлениями деятельности бюро медико-социальной экспертизы являются: определение группы инвалидности, реабилитация инвалидов на основе разрабатываемой индивидуальной программы реабилитации или абилитации инвалида, консультация по вопросам медико-социальной экспертизы, работа по улучшению качества предоставляемых услуг по медико-социальной экспертизе.

Гражданин может быть направлен в бюро медико-социальной экспертизы лечебно-профилактическим учреждением, отделом социальной защиты или пенсионным фондом, также гражданин может обратиться самостоятельно. При самостоятельном обращении гражданин должен иметь справку из лечебно-профилактического с указанием диагноза, а также документ удостоверяющий личность и медицинские документы.

Если гражданин по состоянию здоровья не может сам подать заявление на освидетельствование, то это может сделать его законный представитель (человек имеющий доверенность на право обращаться от имени гражданина в данную организацию и подписывать документы) или опекун (если гражданин признан судом недееспособным). Также гражданин может подать заявление в электронном виде, но в течение 10 дней с момента обращения он должен предоставить, необходимые документы, для освидетельствования (документы удостоверяющие личность, медицинские документы и их копии).

Наблюдается снижение инвалидов как по Республике Мордовия в частности, так и по России, в общем. Многие граждане, связывают данный процесс, с принятием в 2015 году новых критериев определения инвалидности. Но врачи-эксперты по медико-социальной экспертизе связывают, уменьшение числа инвалидов и с расширением оказания высокотехнологичной помощи в кардиологии, ортопедии, ревматологии, ранними реабилитационными мероприятиями.

По мнению врачей-экспертов, принятие новых критериев оценки здоровья в 2015 году сначала осложнило принятие решений, так как нужно было привыкнуть и правильно применить данную процедуру определения ограничений жизнедеятельности. Появилась количественная оценка нарушений функций организма в процентах. Было много споров не только между гражданами, проходившими освидетельствование в целесообразности принятия данных критериев, но и между врачами-экспертами. В 2016 году принят новый приказ, где конкретизировались и уточнялись некоторые моменты. Первая группа инвалидности устанавливается при нарушениях в 90-100 %, вторая – при 70-80 %, третья – при 40-60 %. Инвалидность для ребенка предусмотрена, начиная от 40 %. Если у человека несколько нарушений, то процент начисляется только по одному из них – самому серьезному. Особенность новой системы оценок заключается в том, что она учитывает не только физическое состояние, но и влияние болезни на способность человека к самообслуживанию, передвижению, ориентации, общению, обучению и т.д. Степень ограничения этих способностей оценивается по трехбалльной шкале. С точки зрения врачей-экспертов критерии оценки здоровья стали более конкретны и понятны как для самих экспертов, так и для объяснения гражданам принятия того или иного решения при освидетельствовании, что облегчило их работу.

Решение об установлении инвалидности принимается коллегиально простым большинством голосов специалистов, проводивших медико-социальную экспертизу, и является обязательным для исполнения соответствующими органами государственной власти, органами местного самоуправления, а также организациями всех форм собственности.

Согласно анализа статистических данных, большое число граждан обращается для определения группы инвалидности, а далее за разработкой индивидуальной программы реабилитации инвалида.

Индивидуальная программа реабилитации инвалида, ребенка-инвалида, программа реабилитации пострадавшего (далее – ИПР инвалида, ИПР ребенка - инвалида, ПРП) разрабатывается специалистами Учреждения:

- гражданам, признанными инвалидами, пострадавшими и детям в возрасте до 18 лет, которым установлена категория «ребенок-инвалид»;
- гражданам, имеющим группу инвалидности, степень утраты профессиональной трудоспособности, категорию «ребенок-инвалид» без указания срока

переосвидетельствования обратившихся за разработкой ИПР инвалида, ИПР ребенка-инвалида, ПРП.

В 2015 году разработано и выдано 15477 ИПР инвалида, ребенка-инвалида, ПРП, в 2014 году – 16061, в 2013 году – 16583, в 2012 году – 17563 соответственно, в том числе:

- ИПР инвалида - 13338, что составляет 86,2 % от программ реабилитации, в 2014 году – 13863 (86,3 %), в 2013 году – 14252 (85,9 %), в 2012 году - 14920 (85,0 %);

- ИПР ребенка-инвалида – 1126 или 7,3 %, в 2014 году – 1225 (7,6 %), в 2013 году – 1315 (7,9 %), в 2012 году – 1542 (8,8 %);

- ПРП – 1013 или 6,5 %, в 2014 году – 973 (6,1 %), в 2013 году – 1016 (6,2%), в 2012 году – 1101 (6,2 %).

Количество разработанных программ реабилитации уменьшилось в связи со снижением общего числа проведенных медико-социальных экспертиз.

Инвалидность как комплексная социальная проблема не может быть решена в рамках одного ведомства, она требует координации и преемственности действий управленческих структур различной ведомственной принадлежности.

Свою деятельность бюро медико-социальных экспертиз по Республике Мордовия осуществляют во взаимодействии с органами социальной защиты населения, учреждениями здравоохранения, службой занятости и другими органами и учреждениями, осуществляющими деятельность в сфере медико-социальной реабилитации инвалидов, а также представителями общественных организаций инвалидов. Учреждения являются участником системы межведомственного электронного взаимодействия, органом-получателем документов для предоставления государственной услуги по проведению медико-социальной экспертизы, а также органом, предоставляющим сведения, необходимые для предоставления государственных услуг иными федеральными органами исполнительной власти.

Для информирования граждан по вопросам организации деятельности Учреждения оформлены информационные стенды, отвечающие требованиям Административного регламента по предоставлению государственной услуги по проведению медико-социальной экспертизы.

С 1 января 2013 года в экспертных составах главного бюро, а с 1 января 2014 года во всех бюро-филиалах успешно внедрена единая автоматизированная вертикально-интегрированная информационно-аналитическая система по проведению медико-социальной экспертизы (ЕАВИИАС МСЭ). Специалисты Учреждения предоставляют государственную услугу по проведению медико-социальной экспертизы и формируют все текущие дела в ЕАВИИАС МСЭ в 100% случаев.

Таким образом, анализ деятельности регионального бюро медико-социальной экспертизы позволяет сделать вывод о том, что совершенствование его деятельности должно носить комплексный характер на основе системного подхода и этапности реализации по основным направлениям: нормативно-правовое обеспечение, оптимизация структуры, информационно-методическое обеспечение всех субъектов экспертной службы, взаимодействие с государственными ведомственными структурами и общественными организациями.

1. Панькова Е.Г. Муниципальная политика по улучшению социально-экономического положения семьи / Панькова Е.Г., Палибина А.С., Бистаякина Д.А., Соловьева Т.В. // Дискуссия. 2017. № 2 (76). С. 62-70

ПРОБЛЕМА ИДЕНТИФИКАЦИИ НЕЕТ-МОЛОДЕЖИ: ГЕНДЕРНАЯ АССИМЕТРИЯ

Буланова Марина Борисовна

ФГБОУ ВО "Российский государственный гуманитарный университет"

Термин NEET (Not in Employment, Education or Training) впервые был упомянут в официальных документах в 1999 г. В 2010 г. Евростат разработал стандартизированное определение NEET-молодежи: молодые люди в возрасте от 15 до 24 лет, безработные или экономически неактивные, которые не учатся и не проходят профессиональную подготовку или переподготовку. Внутренняя градация: 15-19 лет и 20-24 гг.

По данным Евростата, к 2012 г. доля группы NEET в общей численности молодежи в этом возрасте в среднем (с вариацией по странам) составила 13% и имела тенденцию к увеличению. В Европе NEET называют «потерянным поколением», т.к. отсутствие навыков трудоустройства и повседневного труда приводит к исключению молодых людей из сферы занятости [1].

На основании данных Обследования населения по проблемам занятости (ОНПЗ), проводимых Росстатом с 1992 г. во всех субъектах Российской Федерации (с 1999 г. до августа 2009 г. ежеквартально, а затем ежемесячно), в 2014 г. из 18,0 млн чел. молодежи в возрасте 15–24 лет, 2,3 млн (13,0%) относились к категории NEET. Из них: 40% являлись безработными, 60% относились к экономически неактивным и не участвовали ни в каких формах обучения [2].

Интересен гендерный аспект формирования neet-молодежи. Согласно европейским и российским исследованиям, в целом доля тех, кто не работает и не учится среди девушек примерно в два раза выше, чем среди юношей. Выявленная в целом гендерная асимметрия варьируется по возрастным группам и видам незанятости.

По данным ОНПЗ-2015, среди безработной молодежи в возрасте 15-19 лет гендерная составляющая примерно одинакова (мужчины – 50,7%; женщины – 49,3%); в возрасте 20-24 лет наблюдается небольшая асимметрия в 10% (мужчины – 54,6%; женщины – 45,4%). Экономически неактивная молодежь NEET в возрасте 15–19 лет в гендерном отношении похожа на своих NEET-безработных сверстников (мужчины – 50,9%; женщины – 49,1%). Однако в возрасте 20-24 лет гендерная структура отличается выраженным доминированием женщин (мужчины – 26,4%, женщины – 73,6%). По приведенным данным в этой возрастной группе экономически неактивной молодежи, количество женщин превышает количество мужчин в 2,8 раз [3].

Попробуем проинтерпретировать полученные данные. Примерно одинаковые гендерные показатели для возрастной группы молодежи 15-19 лет в двух видах незанятости (безработные и экономически неактивные) вероятно объясняется тем, что риски попадания в группу NEET у мужчин и женщин примерно одинакова: невысокий уровень образования (полное и неполное среднее), отсутствие опыта работы, низкий социальный капитал семьи. Что касается выраженного преобладания женщин в группе экономически неактивной молодежи 20-24 лет, то, скорее всего, это связано с рождением детей в этом возрастном интервале. Рождение ребенка до первого трудоустройства значительно осложняет последующую профессиональную занятость женщин и может удлинить период их экономической неактивности. Кроме того, следует учесть и тот факт, что уход за престарелыми родственниками тоже (как правило) ложится на плечи женщин.

Таким образом, выявленная гендерная асимметрия среди NEET-молодежи может быть свидетельством скрытого возвращения современных женщин к их традиционным ролям хранительницы семейного очага, матери и сиделки.

1. Голиусова Ю.В. *Формирование группы NEET-молодежи в современном мире.* Эл. ресурс. Режим доступа: file:///C:/Users/marin/Desktop/Neet-молодежь/Goliusova_Formirovanie_gruppy_NEET_molodezhi_2017.pdf (дата обращения: 9.10.2018).
2. Варшавская Е.Я. *Российская NEET-молодежь: характеристика и типология //Социологические исследования, 2016. № 9. С. 31-39.*
3. Зудина А.А. *«Не работают и не учатся»: NEET-молодежь на рынке труда в России.* –М.: Изд. дом Высшей школы экономики, 2017. – 21 с.

КИТАЙСКИЕ ПЕНСИОНЕРЫ: АСПЕКТ СОЦИАЛЬНОГО НЕРАВЕНСТВА

Ван Цзинтин

В 70-х гг. XX столетия в Китае началось проведение государством особой демографической политики – политики одного ребенка в семье. Государство стремилось ограничить стремительный рост количества населения в стране. В настоящее время Китай столкнулся с последствиями этой политики, одним из которых является тенденция старения населения.

Хотя Китай причисляют к развивающимся странам, его экономика развивается стабильно, а по объему ВВП Китай идет вровень с такой страной, как США. Между тем систему обеспечения все растущего количества пожилых людей в Китае нельзя назвать современной. Еще десятилетие назад на государственную пенсию по старости могли рассчитывать лишь государственные служащие и те, кто работал на государственных предприятиях не менее 15 лет и осуществлял необходимые отчисления в государственный бюджет.

В настоящее время пенсионное обеспечение в Китае различается в зависимости от того, живет ли пожилой человек в городе или на селе. Горожане получают пенсию значительно больше, чем сельские жители. Если горожане получают пенсию в размере порядка 1500 юаней (около 15000 руб.), то жители сельской местности могут рассчитывать только на 55-100 юаней (это примерно 550-1000 руб. в месяц).[2] Однако если горожане в своем большинстве все же охвачены пенсионным обеспечением, то получение пенсии на селе является скорее исключением, чем правилом для сельских жителей. Пожилого человека, живущего в деревне, если он уже потерял способность трудиться на земле, по традиции содержат дети.

В настоящее время правительство Китая рассматривает необходимость проведения дальнейшей реформы пенсионной системы. В частности, планируется разработка принципов, позволяющих охватить пенсионным обеспечением и большинство сельских пожилых людей. Одновременно планируется поднять пенсионный возраст, поскольку эксперты подсчитали, что при сохранении существующего пенсионного возраста в перспективе на одного пенсионера будет всего два работающих китайца трудоспособного возраста. [1]

1. Ван Сяолу, Фань Ган. *Анализ тенденции и факторов влияния на разрыв в доходах Китая //Экономические исследования. 2005. № 10. С. 24-36.* (王小鲁, 樊纲. *中国收入差距的走势和影响因素分析 // 经济研究. 2005 (10) ; 24-36*)
2. Национальное бюро статистики КНР // <http://data.stats.gov.cn/easyquery.htm?cn=C01>

ФОРМИРОВАНИЕ НОВЫХ СОЦИАЛЬНЫХ НЕРАВЕНСТВ В ГЛОБАЛЬНЫХ ГОРОДАХ

Вершинина Инна Альфредовна

Московский государственный университет им. М. В. Ломоносова

Исследование выполнено при финансовой поддержке РФФИ, проект «Новые формы социального неравенства и особенности их проявления в современной России», № 18-011-01106.

Экономическое неравенство особенно ярко проявляется в городах, где бедность и богатство зачастую соседствуют друг с другом. Сегодня неравенство одна из острых социальных проблем глобальных городов, где одновременно концентрируются высокооплачиваемые и низкооплачиваемые рабочие места. Подобное социально-экономическое неравенство подробно рассмотрено в трудах как зарубежных [7-10], так и отечественных исследователей [1-5]. Однако недавно С. Сассен указала на новое проявление неравенства, получающее все большее распространение в глобальных городах. Это системная трансформация в структуре собственности на землю в глобальных городах (от общественной к частной), которая будет иметь серьезные последствия для справедливости, демократии и прав личности [11]. Она прогнозирует, что облик ныне космополитичных городов может кардинально измениться, крупномасштабные инвестиции в недвижимость могут привести к редевелопменту территорий в интересах корпораций и утрате городов для их жителей.

Строительство является прибыльным бизнесом в глобальных городах, которые соревнуются в высоте своих небоскребов [13, 316-317], инвесторы заинтересованы в увеличении числа проектов, для которых необходимы новые строительные площадки. Около 60% новых зданий строится на земле, которая прежде была чем-то занята [12, 438]. Таким образом, более половины новыхстроек требуют разрушения существующих зданий. «Джентрификация», в результате которой старые строения сносятся, а на их месте возводятся новые, более роскошные и с большим числом этажей, стала привычным явлением для многих глобальных городов. Прежние жители выдавливаются из привычных для них районов крупными корпорациями. Это происходит не только в результате сноса их жилья, но и с помощью косвенных методов, например, с помощью сокращения количества общественно значимых, но не сверхприбыльных учреждений, которые вытесняются корпоративной собственностью. Вместо организаций, необходимых жителям города, в инвестиционно привлекательных районах появляются корпоративные штаб-квартиры или охраняемые роскошные жилые комплексы, часть из которых пустует.

Эксперты ООН отмечают, что финансовые рынки и спекулянты превратили жилье в удобный актив для капиталовложений, глобальный рынок недвижимости оценивается сегодня более чем в 163 трлн. дол. США, что более чем вдвое превышает объем мировой экономики [6]. Город приватизируется, а потому фрагментируется и теряет свою целостность. Жертвами эксклюзии становятся жители, не только теряющие привычную для них городскую среду, но и вытесняемых вследствие джентрификации в непривлекательные для инвесторов районы. Корпорации усиливают пространственное неравенство: пустующие квадратные метры в районах-призраках и высокая плотность населения в районах с дешевым жильем становятся характерной чертой глобальных городов.

1. Волкова Л.В. Представления российской молодежи о социальной несправедливости // Тезисы VI международной социологической

Грушинской конференции «Жизнь исследования после исследования: как сделать результаты понятными и полезными», 16-17 марта 2016. Материалы конференции. М.: ВЦИОМ, 2016.

2. Лядова А.В., Новоселова Е.Н. Социально-экологические риски урбанизации и развитие Московской агломерации: сравнительный анализ зарубежного опыта // *Экология и промышленность России*. 2017. Т. 21. № 10. С. 55–61.

3. Мартыненко Т.С. Глобальное неравенство как фактор нестабильности современного общества // V Всероссийский социологический конгресс «Социология и общество: социальное неравенство и социальная справедливость». Екатеринбург, 2016. С. 514–522.

4. Осипова Н.Г. Неравенство в эпоху глобализации: сущность, институты, региональная специфика и динамика // *Вестник Московского университета*. Серия 18: Социология и политология. 2014. № 2. С. 119–141.

5. Полякова Н.Л. Социальное неравенство в социологических теориях второй половины XX в. Оформление конструктивистской перспективы // *Вестник Московского университета*. Серия 18: Социология и политология. 2015. № 1. С. 5–28.

6. Эксперт ООН: жилье превратилось в товар. URL: <https://news.un.org/ru/story/2017/03/1300911> (accessed: 10.09.2018).

7. Castells M. *The Informational City: Economic Restructuring and Urban Development*. Oxford – Cambridge: Blackwell, 2002.

8. Harvey D. *Social Justice and the City*. London: Edward Arnold and St. Martin's Press, 1973.

9. Sassen S. *The Global City: New York, London, Tokyo*. Princeton, Oxford: Princeton University Press, 2001.

10. Sassen S. *The Global City: Enabling Economic Intermediation and Bearing Its Costs* // *City & Community*. Vol. 15. № 2. June 2016.

11. Sassen S. *Who owns our cities – and why this urban takeover should concern us all*. URL: <https://www.theguardian.com/cities/2015/nov/24/who-owns-our-cities-and-why-this-urban-takeover-should-concern-us-all> (accessed: 10.09.2018).

12. Smith N. *New globalism, new urbanism: gentrification as global urban strategy* // *Antipode*. 2002. Vol. 34. № 3. P. 427–450.

13. Therborn G. *Cities of Power: The Urban, The National, The Popular, The Global*. London: Verso, 2017.

ИНВАЛИДНОСТЬ И ИНКЛЮЗИЯ: ВЫЗОВЫ И ВОЗМОЖНОСТИ В ЦИФРОВОМ ОБЩЕСТВЕ

Воеводина Екатерина Владимировна

ФГБОУ ВО "Финансовый университет при Правительстве Российской Федерации"

Современное общество, характеризующееся ускоренным развитием технологий, открыло новые возможности для инклюзии социальных групп, находящихся в зоне риска в силу ограничений здоровья. Достижения в сфере медицины включают средства реабилитации, способствующие независимой и активной жизни. Разработаны технологии доступной среды, обеспечивающие комфортные условия для маломобильных групп. В то же время, наблюдается парадокс – проблемы инклюзии остаются нерешенными, хотя

цифровое общество создает для этого предпосылки. Базовыми институтами, обеспечивающими возможность полноценной жизни любого индивида, являются образование и труд. Однако, анализируя российскую практику, нельзя не отметить ряд препятствий для инклюзии. Так, в исследовании доступности высшего образования Е.Ш.Курбангалеевой, Д.Н.Веретенникова, указана неэффективная профорентация и трудности в получении информации по вопросам обучения, «бюрократические» барьеры, отсутствие доступной среды [1,176]. Что касается трудоустройства, то тут ситуация не лучше: по данным Росстата уровень безработицы инвалидов трудоспособного возраста составляет 23,7% (для сравнения – у населения без инвалидности этот показатель равен 5,4%) [2].

Почему же инклюзия остается нерешенной задачей? На наш взгляд, причины не только в финансовых ограничениях, но и в отсутствии диалога между субъектами. Проекты в области инклюзии часто разрабатываются специалистами без участия самих инвалидов, а экспертиза со стороны общественных объединений инвалидов, выражает мнение лишь небольшой, но активной прослойки представителей данной группы. По результатам комплексного наблюдения условий жизни населения, проведенного Росстатом в 2016 году, 80,8% людей с инвалидностью в трудоспособном возрасте отметили, что не могут вести активный образ жизни из-за проблем со здоровьем. Причём 7,7% заявили, что у них нет к этому интереса. И лишь 2,9% респондентов являлись членами общественных, добровольных движений и организаций (в т.ч. благотворительных) [2]. Отрицательное влияние на инклюзию оказывают социальные барьеры и стигмы. Эти проблемы характерны для периферийных регионов, которые не в полной мере вступили в цифровую эпоху с возможностями усвоения опыта социального многообразия, в силу экономического неравенства. Значительный вклад в решение обозначенных проблем может внести популяризация сетевых объединений, являющихся открытой площадкой для неформальных дискуссий. Цифровое общество открывает новые возможности для инклюзии, однако их ещё предстоит реализовать.

1. Курбангалеева Е.Ш., Веретенников Д.Н. Доступность высшего профессионального образования инвалидам и лицам с ограниченными возможностями здоровья (ОВЗ)// Психологическая наука и образование. 2017. Т. 22. № 1. – С. 169-180

2. Положение инвалидов: Сайт Росстата РФ [Электронный ресурс]: http://www.gks.ru/wps/wcm/connect/rosstat_main/rosstat/ru/statistics/population/disabilities/ (дата обращения – 25.09.2018)

НОВЫЙ РАБОЧИЙ КЛАСС В ДИСКУРСЕ СОВРЕМЕННОЙ КРИТИЧЕСКОЙ ТЕОРИИ

Гаврилюк Татьяна Владимировна

Тюменский индустриальный университет

Доклад подготовлен при поддержке гранта РНФ № 17-78-20062 «Жизненные стратегии молодежи нового рабочего класса в современной России»

Доклад посвящен обзору современных западных исследований нового рабочего класса в русле парадигмы «классовой конфронтации». В рассматриваемом дискурсе используется язык критической теории, рабочий класс субстанционализируется как категория и рассматривается как унифицированный глобальный агент. Работы М.Цвейга базируются на классической оппозиции капитала и труда, и при этом насыщены

кризисной риторикой, сходной с дюркгеймианской трактовкой «аномии». Он подчеркивает, что анализ последствий неолиберализма демонстрирует временной лаг - рабочий класс не в состоянии своевременно представить адекватный ответ новым способам организации труда капиталом [5, 14–16]. Исследования Б.Скеггс затрагивают проблематику репрезентации, поднимая вопрос конструирования современного классового нарратива с использованием эвфемизмов – «культура бедности», «социальное исключение» [4]. С.Аттфилд анализирует как идеи «респектабельности» и «достойного поведения» становятся средством контроля над рабочим классом, в особенности над колонизированным африканским населением [1, 48]. А.Онг подчеркивает противоречие концепций экономического неолиберализма, декларирующего свободное движение труда и капитала, и идеологии государства-нации, предполагающей сдерживающую иммиграционную политику и милитаризацию границ. Нелегальные трудовые мигранты трактуются как «исключение неолиберализма» [3]. М.Хэлит, напротив, полагает, что нелегальные мигранты являются центральным звеном неолиберализма и основой нового рабочего класса северной Америки, подвергаясь неконтролируемой эксплуатации, они воспроизводят и расширяют капитал [2, 25]. Таким образом, акцентируются следующие проблемы: последствия неолиберальной политики для рабочего класса, конструирование негативных репрезентаций как формы контроля и закрепления сложившейся структуры неравенства, различие культурного и социального капитала как барьер на пути социальной мобильности, значение миграции рабочей силы в условиях глобального капитализма.

1. Attfield S. *Rejecting Respectability: On Being Unapologetically Working Class*. *Journal of Working-Class Studies*. Volume 1 Issue 1, 2016. Pp. 45 – 57.
2. Halett M.C. *Labor, Discipline, and Resistance: Transnational Migrant Workers 'on the line'*. *Journal of Working-Class Studies*. Volume 2 Issue 1, 2017. Pp. 24 – 42.
3. Ong A. *Neoliberalism as Exception*. Duke University Press, Durham, NC, 2006.
4. Skeggs B. *Class, Self, Culture*. London: Routledge, 2004.
5. Zweig M. *Rethinking Class and Contemporary Working Class Studies*. *Journal of Working-Class Studies*, Volume 1 Issue 1, 2016. Pp. 14-22.

ОБРАЗОВАНИЕ В ОБЛАСТИ ИНОСТРАННЫХ ЯЗЫКОВ: МЕЖСЕМЕЙНОЕ НЕРАВЕНСТВО ИЛИ ВНУТРИСЕМЕЙНАЯ СОЛИДАРНОСТЬ?

Гилюк Оксана Викторовна

Высшая школа социальных наук

Владение одним или несколькими иностранными языками является в современном мире важным ресурсом - профессиональным, коммуникационным, информационным, туристическим и миграционным, идет ли речь о студенческой миграции или о миграции высококвалифицированных специалистов. Нередко знание иностранного языка связывается с такими понятиями как «талант», позволяющий с легкостью усваивать другие языки помимо родного, или «целеустремленность», благодаря которой человек способен освоить иностранный язык. Свободное владение иностранными языками также часто приписывается молодежи, которая, в силу развития информационных технологий, новых методов обучения и относительной свободы путешествий, располагает большими возможностями, в сравнении со старшими поколениями, изучать языки. Не отрицая влияния данных факторов на приобретение лингвистического ресурса, настоящий доклад стремится привлечь внимание к неравенству условий, позволяющих овладеть

иностранным языком. Лингвистический капитал может рассматриваться с этой точки зрения как форма культурного (или образовательного) капитала [1], который, в отличие от экономического капитала, невозможно купить или наследовать, и который приобретается, начиная с самого раннего возраста и в неравном объеме - в зависимости от социально-экономической и социально-культурной ситуации того или иного индивида и его семьи.

Наряду с другими видами неравенства (неравенство доходов или жилищных условий, неравенство доступа к медицинским услугам), неравенство образовательных возможностей является феноменом, глубоко укорененным в истории конкретного общества и его институтов. Следует отметить, что неравенство в области изучения иностранных языков существовало и в советское время. В частности, две сотни «спецшкол» с углубленным изучением иностранных языков, предназначенных для детей советского «истеблишмента», были созданы в СССР в 1960-х годах, преимущественно в Москве и Ленинграде [2]. Начиная с 1990-х годов, эпохи исчезновения СССР и сопутствующей ему официальной политики эгалитаризма, число привилегированных государственных средних учебных заведений в России резко возрастает. Наряду с «обычными», «массовыми» школами, с одной стороны, и «спецшколами», с другой, появляются «гимназии» и «лицеи», предлагающие углубленное изучение одного или нескольких предметов.

Как показывает проведенное нами исследование, посвященное международной студенческой мобильности [3], более половины (58,5%) обучающихся за рубежом россиян закончили в своей стране какое-либо привилегированное среднее учебное заведение, в том числе школу с углубленным изучением иностранных языков (36%). Эта пропорция значительно ниже в контрольной группе опрошенных студентов, которые, являясь сверстниками и соотечественниками предыдущих, не обучались в вузах за пределами России: всего лишь 10% опрошенных, не имеющих опыта образования за рубежом, являются выпускниками языковых «спецшкол». Образование, полученное в школе с углубленным изучением иностранных языков, повышает, таким образом, в три раза статистические шансы продолжить обучение в иностранном вузе.

Сравнительный анализ биографий ста студентов показал, что возможность записать ребенка в специализированную школу зависит от целого ряда условий. Среди них на первом месте оказывается географическое неравенство между семьями учащихся, связанное с такими феноменами, как более высокая концентрация привилегированных школ в столице и больших городах, а также внутригородская сегрегация.

Запись в школу не по месту жительства также широко распространена. Три типа практик были выделены, анализируя полученные данные: родительский спонсоринг при поступлении в школу и/или на протяжении всего периода обучения; наличие родственно-дружественных связей между персоналом школы и семьей потенциального ученика; наконец, вступительный конкурс.

Относительно первой стратегии, очевидно, что ее применение наиболее тесно связано с экономическим благосостоянием семьи. Необходимо вместе с тем подчеркнуть, что две последующие практики являются также скрытой формой отбора детей в соответствии с культурными, социальными и/или экономическими ресурсами их семей. Так, не каждая семья имеет возможность записать ребенка в школу «по знакомству». Как показывает эмпирический материал, личными связями с директором или другим работником школы, могущим повлиять на решение о записи в привилегированное среднее учебное заведение, располагают родители с высоким уровнем образования, иногда это учителя или бывшие ученики данной школы. Что касается вступительного конкурса, многочисленные зарубежные исследования констатируют, что дети родителей с высшим образованием лучше подготовлены к школе и обладают, следовательно, более высокими шансами успешно пройти его [4]. Интересно отметить, что опрашиваемые студенты часто не считают несправедливостью запись в школу в соответствии с результатами теста, собеседования или экзамена, которые представляются им как вполне понятное стремление

школы набрать «способных» и «мотивированных» учеников. Являясь, как правило, детьми представителей интеллектуальных профессий (термин «обычная советская интеллигенция» фигурирует во многих интервью, когда речь заходит о родителях) дестабилизированных экономически в 1990-х годах, эти опрашиваемые охотно описывают свои школьные успехи как проявление некой врожденной умственной способности, а не как один из эффектов предыдущей аккумуляции их родителями образовательного капитала. Не имея возможности финансировать частные курсы иностранных языков для своих детей или их поездки в лингвистические школы, эти родители располагают, тем не менее, в сравнении с менее образованными слоями населения, ресурсами, позволяющими зачислить их ребенка в привилегированное среднее учебное заведение.

Таким образом, раннее приобретение лингвистического капитала зависит от ряда связанных между собой факторов, как то: место проживания, а также экономические, социальные и культурные ресурсы семьи. В дальнейшем, знание иностранного языка влияет на возможность получения образования за границей, идет ли речь о лауреатах стипендий или о работающих студентах. Накопленный лингвистический ресурс, следовательно, не только увеличивается, но и конвертируется - в иностранный диплом о высшем образовании. Последний представляет собой институционализированную форму образовательного капитала и востребован как на российском, так и на международном рынках труда. В конечном счете, используя пример иностранных языков, можно утверждать, что государственное среднее образование в России тяготеет к парентократической модели [5], характерной для многих современных стран [6], и в рамках которой образование ребенка зависит, прежде всего, от ресурсов его родителей. Остается открытым для дискуссии вопрос, возможно ли анализировать данный феномен в терминах внутрисемейной солидарности, и, если да, не способствует ли последняя исключительно увеличению уже существующего неравенства образовательных возможностей?

1. Bourdieu P., «Trois états du capital culturel» // *Actes de la recherche en sciences sociales*, 1979, n°30.
2. Tcherednitchenko G., «Un espace réservé: les écoles spéciales de langues étrangères en Union Soviétique» // *Actes de la recherche en sciences sociales*, juin 1993, vol. 98.
3. Gilyuk O., «Les étudiants russes face à l'internationalisation de l'enseignement supérieur» // *Émulations, Varia*, octobre 2016.
4. Duru-Bellat M., *Les inégalités sociales à l'école*. Paris: PUF, 2002.
5. Brown P., «The "third wave": education and the ideology of parentocracy» // *British Journal of Sociology of Education*, 1990, vol. 11, n°1.
6. Zanten Van A., «New modes of reproducing social inequality in education: the changing role of parents, teachers, schools and educational policies» // *European Educational Research Journal*, 2005, vol. 4, n°3.

ПРОБЛЕМЫ ОРГАНИЗАЦИИ УЧЕБНОГО ПРОЦЕССА В СОВРЕМЕННОМ ВУЗЕ ГЛАЗАМИ ОБУЧАЮЩИХСЯ

Голованова Оксана Владимировна

Санкт-Петербургский государственный морской технический университет

Вишталь Мария Игоревна

Романова Виктория Алексеевна

Орешников Андрей Андреевич

В июне 2018 года обучающимися кафедры философии и социологии СПбГМТУ по запросу Учебно-методического управления вуза в целях мониторинга удовлетворенности обучающихся был проведен социологический опрос. В выборку вошло 304 респондента – студенты четырех факультетов: факультет кораблестроения и океанотехники (ФКиО), факультет корабельной энергетики и автоматики (ФКЭиА), факультет морского приборостроения (ФМП), экономический факультет (ЭФ) очной, очно-заочной и заочной форм обучения.

Анализ полученных данных позволяет оценить эффективность осуществления реформы высшей школы в Российской Федерации и выделить основные проблемные зоны в процессе подготовки кадров высшей школы.

1. Относительно соответствия структуры образовательных программ ожиданиям обучающихся обнаружено смещение распределения оценок в сторону соответствия. Однако на дальнейшие разъясняющие вопросы ответы смещались в сторону неудовлетворенности. На наш взгляд, это свидетельствует о несформированности социальных ожиданий у обучающейся молодежи. Именно поэтому общий уровень определяется как удовлетворительный вне содержательного контекста.

2. Неудовлетворенность выявлена в следующих сферах:

- Минимальная возможность выбора дисциплин (59,8%). Несмотря на то, что в учебных планах в соответствии с ФГОС ВО присутствует блок «Дисциплины по выбору», реальная возможность студентов влиять на выбор – минимальна. Выбор дисциплин из альтернативных в основном осуществляется самими кафедрами под влиянием внеакадемической мотивации. Дефицит нагрузки и кадровые проблемы не позволяют гибко использовать возможности данного блока образовательной программы.

- В структуре студенческой активности преобладают репродуктивные элементы. Научно-исследовательской работой охвачено всего лишь 9,6% респондентов. Наиболее низкими оказались показатели обучающихся на экономическом факультете. 10,3% респондентов при ответе на соответствующий вопрос выбрали «Другое», что свидетельствует не только о минимуме научно-исследовательской работы (2%), но и о несформированности представлений о характере этой работы у значительной доли обучающихся. Самая большая доля участия (25,62%) в научных семинарах, конференциях в связи с самостоятельной НИР была выявлена на факультете корабельной энергетики и автоматики по сравнению с другими двумя техническими факультетами (2,8% – ФКиО; 6,78% – ФМП). Это свидетельствует о том, что значимым фактором в организации продуктивной активности студентов является субъективный личностный фактор инициативности профессорско-преподавательского состава. На данном этапе профессионального созревания студентов ключевую роль играет подвижническая деятельность научных руководителей, их иницилирующе-вовлекающая, обучающая и направляющая функция.

- Проблемной оказалась сфера организации практик и стажировок. 22,7% респондентов ответили, что места для практик, стажировок находят самостоятельно, из

них доля обучающихся на ФКЭиА – 47,11%. С учетом технической специфики вуза это очень неблагоприятный показатель. Обучающиеся должны иметь возможность практической апробации своих знаний и ожиданий.

Анализ полученных данных позволяет сделать следующий основной вывод. Учебный процесс остается вне интерактивной связи с ожиданиями обучающихся. Формирование этих интерактивных связей является главной социальной задачей в современной России, включая и сферу высшей школы.

ВЛИЯНИЕ КУЛЬТУРНЫХ ЦЕННОСТЕЙ НА РАЗВИТИЕ СТРАНЫ

Голубева Ксения Александровна

Финансовый университет при Правительстве РФ

Значению культуры уделяли внимания еще со времен Адама Смита, однако более глубокий интерес к данной теме появился в середине XX в., когда ученые обратились к поиску дополнительных источников экономического развития. Под культурой будем понимать: 1) материальные и духовные ценности, выражающие определенный уровень исторического развития; 2) духовная жизнедеятельность; 3) тип социального поведения человека [1].

Культура хранит и транслирует исторически накапливаемый социальный опыт, а также генерирует новые программы деятельности, поведения и общения, которые, реализуясь в соответствующих видах и формах человеческой активности, порождает реальные изменения в жизни общества [2].

Так, за последние несколько лет вышло много трудов о роли культуры в обществе, результатом которых стал тезис о том, что именно социокультурные изменения позволяют стране развиваться путем трансляции «нужных» культурных ценностей. Известный проект Р. Инглихарта, основывается на проверке 25 показателей – ключевых человеческих ценностей, позволяющий создать типологию культур. Исследование в рамках проекта проходило по 4 основным группам показателей – мировоззрение, ценности, экономическое и социальное поведение, которые по мнению автора охватывают большую часть категорий, включенных в «типологию прогресса». Так, один из показателей – вера в судьбу основывается на убеждении в том, что усилия человека скорее всего окупятся. Общество с такой доминирующей культурной ценностью более мотивированно на достижение успеха путем упорной работы и инвестирования в будущее (общество – двигатель экономического развития). В противном случае, если успех – независимый от человека результат везения, то общество занимает пассивную позицию, в том числе в экономической деятельности [4, 6].

С 2002 по 2005 год Л. Харрисон руководил исследовательским проектом «Культура имеет значение», участниками которого стали 65 специалистов из 25 стран. Итогом проекта стал вывод о том, что для 11 стран, которые добились экономического успеха (Дания, Индия, Исландия, Китай, Норвегия, Сингапур, Финляндия, Чили, Швеция, Южная Корея, Япония), способствовала уже сложившаяся культура, когда как в ряде других стран (таких как Ирландия, Испания и Квебек) прогресс стал результатом политических шагов, давшим толчок переменам и в культуре [3].

Вместе с тем в мире происходит непрерывный процесс трансформации культур под влиянием различных тенденций, например, глобализации, которая привела к постоянно растущему потоку мигрантов. Следствием этого может стать изменение или разрушение существующих национальных идентичностей, поэтому исследование ценностей становятся все более актуальными в условиях, когда культура может оказаться эффективным механизмом развития многих стран.

1. Кравченко С.А. *Социологический энциклопедический русско-английский словарь: Более 10 000 единиц.* М., 2004, 511 с.
2. Семгин Г. Ю. «Социологическая энциклопедия», Издательство «Мысль», Том 1, 2003, 525 с.
3. Harrison L.E., *Jews, Confucians, and Protestants: Cultural Capital and the End of Multiculturalism*, New York: Rowman & Littlefield, 2013
4. Ronald Inglehart, "Testing the Progress Typology," presented at the final Culture Matters Research Project conference at the Fletcher School, Tufts University, March 27–28, 2004

СОЦИОЛОГИЧЕСКИЙ АНАЛИЗ ВСПОМОГАТЕЛЬНЫХ РЕПРОДУКТИВНЫХ ТЕХНОЛОГИЙ В РОССИИ

Гранкина Алина Николаевна

Вспомогательные репродуктивные технологии (ВРТ) сегодня – это обсуждаемое и перспективное явление многих научных областей. Кожевникова Магдалена определяет ВРТ так: «ВРТ - искусственная внутриматочная инсеминация, метод ЭКО (экстракорпоральное оплодотворение), ИКСИ (введение сперматозоида в цитоплазму), а также суррогатное материнство и донорство гамет и эмбрионов...» [1, 35-47]. Границы и возможности использования ВРТ вызывают дискуссии в научных и религиозных сообществах, затрагивая многие социальные институты.

По статистике Российской ассоциации репродукции человека (РАРЧ) [2], за 2015 год в России было реализовано свыше 111 тысяч циклов ВРТ, и эта цифра постоянно растет с 1997 года.

Увеличение частоты применения вспомогательных репродуктивных технологий связано, конечно, с развитием отечественной науки в области репродукции человека, а также со «старением материнства», которое является тенденцией как в нашей стране, так и во всем мире. Исходя из данных Росстата [3], с 2008 года доля женщин, которые родили в 25-29 лет, стала больше доли, родивших в 20-24 года. Такая траектория репродуктивного поведения прослеживается до настоящего времени. Вместе с этим рождаемость женщин до 20 лет постепенно снижается из года в год. «Увеличение возраста рождения первого ребенка, безусловно, связано с рисками ухудшения репродуктивного здоровья и приобретения вторичного бесплодия. В ситуации неспособности зачать, выносить и родить ребенка самостоятельно, вспомогательные репродуктивные технологии выступают инструментом, позволяющим мужчинам и женщинам реализовать свое репродуктивное право и стать родителями» [4, 180-198].

Рост использования ВРТ также неизбежно влияет на появление новых социальных отношений, аналогов которым еще не было в истории человечества. Например, «бабушка может родить своего внука (например, для дочери, которой ампутировали матку, либо из криоконсервированного эмбриона своего погибшего ребенка), женщина может родить также своего генетического брата или сестру, если донором яйцеклетки станет ее мать» [1, 35-47].

Таким образом, по мере развития ВРТ перед обществом появляются все новые задачи, требующие тщательного осмысления. Чтобы не допустить репродуктивного и семейного кризисов, необходимо идти в ногу с изменениями общества, а не игнорировать их.

1. Кожевникова М. Технологии вспомогательной репродукции – проблема этического выбора у пациентов. // Человек, 2016. № 4, С. 35-47.

2. Регистр ВРТ. Отчет за 2015 год. Российская ассоциация репродукции человека, Санкт-Петербург, - 2016.
3. Российский статистический ежегодник. 2017: Стат.сб./Росстат. - Р76 М., 2017 – 686 с.
4. Богомягкова Е.С., Ломоносова М.В. (2017) Вспомогательные репродуктивные технологии: к вопросу о новых формах социального неравенства. Журнал социологии и социальной антропологии, 20(3): 180–198.
5. Гурко Т.А. Брак и родительство в России. М.: Институт социологии РАН, 2008. С. 7.

ГЕНДЕРНЫЙ АСПЕКТ ИСПОЛЬЗОВАНИЯ МОЛОДЕЖЬЮ ИНТЕРНЕТ-ТЕХНОЛОГИЙ

Гуляева Людмила Владимировна

Тюменский Государственный Университет

Исследование выполнено при финансовой поддержке государственного задания Минобрнауки РФ «Формирование конкурентоориентированности и конкурентоспособности молодежи в российском обществе в контексте современной социокультурной динамики».

Код проекта 28.2941.2017/4.6.

Широкое распространение интернет-технологий приводит к разнообразным изменениям в различных сферах, в наибольшей степени влияя на образ жизни молодежи. В современных условиях приобретает особую актуальность способность молодежи своевременно откликнуться на происходящие изменения, в связи с чем представляет интерес сравнительный анализ основных аспектов восприятия молодежью происходящих изменений с учетом гендерных различий. Наиболее значимые аспекты изучения влияния виртуального пространства на процесс социализации молодежи и ее гендерной идентификации рассматривались в работах И. Гоффмана, К. Уэст, М. Киммела, а также отечественных исследователей О.Н. Арестовой, А.Е. Войскунского, О.С. Гостимской, Т.А. Гурко, Г.В. Солдатовой, Е.Ю. Зотовой, А.И. Чекалиной, И.Н. Тартаковской, Е.В.Аржаных, И.В. Задорина., Е.Ю. Колесниковой. [1] и ряда других исследователей.

Мы исходили из предположения, что юноши в большей степени, по сравнению с девушками, склонны воспринимать интернет- технологии как способ социального взаимодействия, с помощью которого можно повысить свой личный конкурентный потенциал. Целью нашего исследования является сравнительный анализ гендерных особенностей использования старшеклассниками и студенческой молодежью интернет-технологий и их влияния на оценку личной конкурентоспособности данных групп молодежи. Коллективом социологической лаборатории кафедры общей и экономической социологии Тюменского государственного университета в период с марта по июнь 2017 г. был проведен социологический опрос молодежи Тюменской области. Выборочная совокупность составила 1 087 городских и сельских школьников из числа учащихся 10-х и 11-х классов общеобразовательных учреждений, а также 1 360 студентов в городах Тюмени, Тобольске, Ишиме. Была использована стратифицированная, многоступенчатая пропорциональная выборка.

Результаты исследования свидетельствуют о том, что проведение времени в интернете является самой популярной формой досуга среди опрошенных старшеклассников – 85% делают это каждый или практически каждый день и еще 11% несколько раз в неделю. [3, 662]. Абсолютное большинство старшеклассников активно

использует интернет в процессе учебы – в среднем по выборке больше половины опрошенных (61%), по их признанию, практически каждый день ищут в интернете информацию для подготовки к занятиям. При этом девушки чаще используют интернет в процессе учебы – практически каждый день его используют 69% девушек и 58% юношей. При этом для девушек несколько более важно, чем для юношей иметь популярный аккаунт в социальной сети (обобщенно данное обстоятельство «важно» и «очень важно» для 22% девушек и 16% юношей, а «совершенно не важно» для 38% юношей и 28% девушек. Данное обстоятельство может быть связано с тем, что девушки чаще создают в социальных сетях психологически комфортную коммуникативную среду, поддерживая дружеские связи. Полученные нами данные сопоставимы с результатами исследования N. Misra, S. Dangi, которые также отмечают, что девушки чаще обращаются к социальным сетям по сравнению с юношами и проводят в них больше времени. В качестве причин данного явления отмечается тот факт, что девушки в процессе общения в социальных сетях часто получают психологическую поддержку и одобрение [4, 71-73].

Наиболее популярными социальными сетями, в которых старшеклассники хотели бы поднять популярность и значимость своего аккаунта (увеличить количество лайков, комментариев, подписчиков) для девушек стали Instagram (40%), Vk.com (17%), Twitter (12%), для юношей – Vk.com (29%), Instagram (27%), Youtube (26%). Таким образом не обнаруживается существенных различий в вопросе обращения к определенным социальным сетям между юношами и девушками.

Отвечая на вопрос «Считаете ли Вы конкурентоспособными (успешными) молодых людей, имеющих большую популярность в виртуальной среде (блогеры, видеоблогеры, звезды инстаграма)?» в среднем по выборке старшеклассники склонны с уверенностью (25%) или скорее склонны (42%) рассматривать их как конкурентоспособных, успешных людей. При этом юноши придают большее значение виртуальной популярности, чем девушки (обобщенно 71% юношей в большей или меньшей степени склонны считать успешными молодых людей, популярных в сетевом пространстве, среди девушек аналогичный показатель составляет 59%). Данное обстоятельство может быть связано с тем, что юноши в большей мере, чем девушки склонны рассматривать интернет как эффективный механизм социального взаимодействия, с помощью которого можно достичь реальных атрибутов успеха, таких как популярность и высокий доход. При этом можно согласиться с мнением М.Ю. Семенова, который полагает, что «как девушки, так и молодые люди рассматривают социальные сети как один из инструментов формирования сильных и слабых связей. Однако для респондентов мужского пола более актуально превратить их в определенный социальный капитал, который впоследствии может быть использован для реализации своей конкурентоспособности в обществе» [2, 110].

Таким образом, получило подтверждение наше предположение о том, что юноши в большей степени склонны воспринимать интернет- технологии как форму социального взаимодействия, с помощью которого можно повысить свой конкурентный потенциал. Не обнаружено существенных различий между юношами и девушками в предпочтении конкретных социальных сетей, различия прослеживаются скорее в целях их использования. Для девушек более важно, чем для юношей иметь популярный аккаунт в социальной сети, что может быть связано с тем, что они в большей мере ориентированы на создание для себя комфортной среды общения, а не на получение прибыли от своих аккаунтов. При этом девушки несколько чаще, чем юноши используют интернет-технологии в образовательных целях.

Юноши в большей мере, чем девушки, склонны рассматривать интернет как определенный механизм социального взаимодействия, который может быть в дальнейшем использован с целью монетизации своих аккаунтов и получения прибыли. В этом отношении старшеклассники настроены более оптимистично по сравнению со студентами, что может быть связано с определенной ограниченностью социального опыта

школьников и пока недостаточным пониманием ими конкретных способов достижения данной цели.

В тоже время как в ответах юношей, так и в ответах девушек, прослеживается прямая взаимосвязь между высокой оценкой своего личного конкурентного потенциала и позитивной оценкой деятельности людей, имеющих большую популярность в виртуальной среде, подтверждающая возрастающую роль интернет-технологий в жизни современной молодежи.

1. Аржаных Е.В., Задорин И.В., Колесникова Е.Ю., Гуркина О.А., Новикова Е.М., Мальцева Д.В. Роль виртуальных социальных сетей в жизни современного школьника. Отчет по итогам НИР. – Москва, 2014. – 107 с. Режим доступа: <https://mgppu.ru/files/galleries/documents/a1c73a80635cf46819a73551cfacbaa0.pdf> (дата обращения: 5.10.2018).
2. Семенов М. Ю. Виртуальная конкурентоспособность: оценка молодежи // Образование и наука. 2018. Т. 20. № 3. С. 100–116. DOI: 10.17853/1994-5639-2018-3-100-116
3. Шафранов-Куцев Г. Ф., Гуляева Л. В. Исследование конкурентоориентированности современных старшеклассников: актуальные тенденции и перспективы формирования (на примере Тюменской области) // Интеграция образования. 2017. Т. 21, № 4. С. 651–668. DOI: 10.15507/1991-9468.089.021.201704.651-668
4. Misra N., Dangi S., Patel S. Gender Differences in Usage of Social Networking Sites and Perceived Online Social Support on Psychological Well Being of Youth // The International Journal of Indian Psychology. 2015. Volume 3. Issue 1. p: 2349-3429. <http://oaji.net/articles/2015/1170-1443375903.pdf>

РЕПРОДУКТИВНЫЕ СТРАТЕГИИ МУЖЧИН КАК ФАКТОР ДОСТИЖЕНИЯ ДЕМОГРАФИЧЕСКОЙ УСТОЙЧИВОСТИ: ТЕРРИТОРИАЛЬНЫЕ РАЗЛИЧИЯ

Давлетшина Лилия Авальевна

Центр семьи и демографии Академии наук Республики Татарстан

Значительное снижение уровня рождаемости в России, прогнозируемое на ближайшие десятилетия, актуализирует разработку федеральных проектов, где целевым объектом государственного внимания и помощи выступают женщины и дети. Вместе с тем, значимым фактором повышения рождаемости являются мужчины, их репродуктивные установки. В некоторых странах мира на государственном уровне существуют пилотные программы по включению мужчин в планирование семьи. В то же время, практикующие эксперты в сфере государственной политики констатируют, что репродуктивные стратегии мужчин сильно дифференцируются.

Социологическое исследование Центра семьи и демографии АН РТ [1] «Демографическое поведение мужчин сельских территорий Республики Татарстан» (N=1400 мужчин трех экономических зон: Казанской, Камской и Альметьевской) выявило причины, которые могут помешать иметь планируемое число детей, среди прочих мужчины назвали возраст (28%), финансовые сложности (24,3%), жилищные трудности (12,8%), низкие пособия (10,6%), состояние здоровья собственного или супруги (6,5%), плохая инфраструктура – отсутствие детского сада, школы, поликлиники и пр. (6%), нежелание супруги иметь детей (5%) [2]. В Республике Башкортостан, по данным исследования, проведенного кафедрой общественного здоровья и организации

здравоохранения БГМУ (N=695 мужчин), отмечены те же причины, влияющие на планирование рождения детей. Однако распределение отцов по количеству детей на момент опроса имело статистически значимое различие: среди городских мужчин около 60% имели по 1-2 ребенка, а среди сельских – более 60% опрошенных имели по 3 и более детей [3]. То есть показатели детности варьируются в зависимости от территории проживания, что вполне закономерно, поскольку суммарный коэффициент рождаемости сельских территорий (2,0) традиционно выше, чем в городе (1,7) [4]. Прирост суммарного коэффициента рождаемости у сельского населения обеспечивается, прежде всего, устойчивой положительной динамикой величины этого показателя по вторым и последующим рождениям [5]. Следовательно, говоря о причинах, влияющих на репродуктивные стратегии мужчин, следует учитывать территориальные различия, то есть в городе речь идет о намерении завести второго ребенка, а в сельской местности – о рождении третьего ребенка, в отдельных случаях – о рождении детей четвертой и более высокой очередности.

Кроме того, следует отметить, что потенциал и резервы роста рождаемости в сельских семьях, где сохраняется традиционная демографическая культура, выше, чем в городских. Прежде всего, это связано с более высокой потребностью сельских семей в детях, что подтверждается результатами социологических опросов – показатели желаемого и ожидаемого числа детей у сельских мужчин выше, чем у городских [6]. Тем не менее, несмотря на традиционно больший размер сельской семьи, потребность в многодетной семье довольно низкая как в городской, так и в сельской местности [7]. По данным социологических опросов, 13% сельских жителей моложе 45 лет намерены в среднесрочной перспективе родить хотя бы одного ребенка, 19% - двоих детей и 5% - троих и более детей. Вместе с тем 63% респондентов не хотят (или больше не хотят) заводить детей, из них 9% - по состоянию здоровья, примерно столько же - из за низких доходов и плохих жилищных условий, и около 30% - «просто не хотят». Репродуктивные планы сельских жителей существенно дифференцированы в зависимости от их социально-демографических характеристик. Больше других социальных групп детей хотят мужчины в возрасте до 24 лет, холостые, с более низким уровнем образования, занятые в экономике, материально обеспеченные, проживающие с родителями, уверенные в настоящем и с оптимизмом смотрящие в будущее [8]. Важно не только создавать условия для реализации желаемых рождений, но и способствовать формированию репродуктивных установок молодых людей [9]. Мужчины как социально-демографическая группа должны стать целевой группой в стратегии достижения демографической устойчивости территорий Российской Федерации; необходимо обосновать значимость включения в Национальный проект «Демография» мер по поддержке мужчин-отцов наравне с женщинами-матерями, в том числе, в ракурсе реализации их репродуктивных стратегий.

1. *Семья в социологическом измерении. Региональный аспект / отв.ред. Ильдарханова Ф.А. – Казань: Издательство Академии наук, 2017.*

2. *Ильдарханова Ч.И. Модернизация сельского Татарстана: социологическая теория и практика. Казань: Издательство Академии наук РТ, 2016.*

3. *Султанаева З.М. Репродуктивное здоровье и поведение мужчин // Вестник РУДН. Серия «Медицина». 2008. №8.*

4. *Естественное движение населения городских округов и муниципальных районов Республики Татарстан в 2017 году (статистический бюллетень). – Казань, 2018.*

5. *О состоянии сельских территорий в Российской Федерации в 2014 году. Ежегодный доклад по результатам мониторинга: науч. изд., вып. 2-й.* – М.: ФГБНУ «Росинформагротех», 2016.
6. *Шабунова А.А., Калачикова О.Н. Демографический потенциал и стимулирование рождаемости // Народонаселение. 2016. № 4. С. 47- 56.*
7. *Блинова Т.В. Демографические угрозы и ограничения развития сельских территорий России // Вестник СГСЭУ. 2018. № 2 (71).*
8. *Устойчивое развитие сельских территорий Алтайского края: социально-экономические и пространственные аспекты [Текст] коллективная монография / науч.ред. А.Я. Троцковский. – Барнаул: Изд-во Алт.ун-та, 2013.*
9. *Ильдарханова Ч.И. Семейная ферма как социальный феномен: [монография]. Казань: Отечество, 2014.*

ТРАНСФОРМАЦИЯ МОДЕЛЕЙ СОЦИАЛЬНОЙ ПОЛИТИКИ ПОД ВЛИЯНИЕМ ГЛОБАЛЬНЫХ ПРОЦЕССОВ

Дегилевич Петр Алексеевич

Трансформация моделей социальной политики под влиянием глобальных процессов

В течении последнего времени обостряется дискуссия о совместимости государства «всеобщего благосостояния» с современным глобализированным обществом постиндустриального капитализма.

Одним из тезисов в работах по данной проблематике является утверждение, что мировая экономика навязывает национальным правительствам деятельность по сокращению расходов на социальную защиту населения, с целью поддержания конкурентоспособности. Другим тезисом является то, что под воздействием современных социальных изменений, включающих в себя демографическую ситуацию и в частности старение населения, современные социальные государства будут вынуждены сокращать свои затраты на социальную сферу. Однако, несмотря на активность данных дискуссий, практика социальной политики показывает обратный процесс. Что касается расходов на социальные нужды, то они не только не сократились, но даже возросли из-за массовой безработицы.

Во время анализа Г. Эспинг-Андерсеном моделей социальной политики государства «всеобщего благосостояния», в Европе и Америке были представлены три основные модели, и каждая из моделей имела свои институциональные особенности. В Европейском союзе преобладали две модели: консервативно-корпоративистская (Германия, Австрия, Бельгия, Италия и Франция) и социал-демократическая (Дания, Норвегия и Швеция), при заметном ограничении распространения либеральной модели (Австралия, Великобритания, Ирландия, США, Япония, а также Швейцария) [1]. С того времени в Европейском союзе произошли заметные изменения, под влиянием ряда факторов, которые поставили вопрос о возможностях поддержания высоких социальных стандартов характерных для вышеуказанных моделей.

С середины 20 века, возникают новые социально-экономические катаклизмы, которые в первую очередь связаны с эволюцией рыночной экономики и ее масштабов.

Возрастание экономической интеграции и конкуренции на глобальном рынке, приводит к тому, что у людей возрастает неуверенность в отношении своих рабочих мест, экономического статуса и, в конечном счете, жизненных шансов. Подобная тенденция усиливает спрос на социальную защиту со стороны государства, с целью ослабления растущей экономической тревоги. Дальнейшие социальные риски проистекают из

деиндустриализации и появления нетипичных моделей занятости, обусловленных глобализацией и постиндустриальной экономикой.

Таким образом, воздействие международных экономических факторов в совокупности с демографическим кризисом и новыми социальными рисками, связанными с изменением характера работы, семьи и миграции, а также растущий спрос на гибкие рынки труда, признаны наиболее актуальными проблемами.

[1] Esping-Andersen, G. *The Three World of Welfare Capitalism* / G. Esping-Andersen. – Princeton: Princeton University Press, 1990. – 248 p.

СОЦИАЛЬНО-ЭКОНОМИЧЕСКОЕ НЕРАВЕНСТВО КАК ДЕВИАНТОГЕННЫЙ ФАКТОР

Демидова Елена Евгеньевна

Московский государственный университет им. М. В. Ломоносова

Традиционны представления о слабой связи между уровнем богатства общества и степенью распространенности различных видов социальных отклонений. В зависимости от уровня материальной обеспеченности изменяется так называемая культура девиаций (например, культура преступности («синеворотничковая» или «беловоротничковая»), условия потребления алкоголя или наркотических средств (тип и качество алкогольных напитков/ наркотиков, среда потребления), игровая культура (казино, онлайн казино) и проч.), тогда как само проявление девиаций (их масштабность, частотность) слабо коррелирует с уровнем социальных доходов. Несколько иная ситуация складывается в отношении неравенства распределения доходов.

Если весь массив социальных девиаций разделить на группы экстравертивных и интровертивных, то экстремумом первой группы станут предумышленные убийства, второй – суицид. Именно эти две формы характеризуются наименьшей латентностью (по сравнению с другими видами девиаций вследствие очевидности конечных последствий) и в отношении которых идентичны (а значит, и сопоставимы) межстрановые системы учета.

Коэффициент корреляции числа убийств на 100 тыс. человек и коэффициента Джини составляет [0,46–0,58]. Высокая положительная корреляция между индексом Аткинсона и уровнем убийств [0,48–0,56] также подтверждает выводы о том, что значительные диспропорции в уровне доходов населения определяют высокий уровень насилия в его самой тяжелой форме [1]. Анализ данных по макрорегионам мира свидетельствует о весомой региональной дифференциации: наиболее статистически значимые результаты корреляции уровня убийств с неравенством в доходах характерны для наименее развитых стран мира (в частности, для Африки южнее Сахары); для наиболее развитых стран (например, стран Евросоюза) данная связь становится менее значимой.

Исследование корреляционного эффекта между экономическим неравенством и суицидальностью выявило гораздо менее статистически значимые результаты [-0,21–(-0,12)] (коэффициент Джини) и [-0,18] (индекс Аткинсона), что подтверждает общее представление о глубокой индивидуалистичности и низкой экономической ориентированности суицидальных факторов. В данном случае важную роль играет наличие обратной статистической зависимости, демонстрирующей повышенный риск суицидов даже среди экономически благополучных социумов с низким уровнем неравенства доходов.

1. Демидова Е.Е. *Негативные социальные девиации: экономико-географический подход к анализу проблемы*// Известия Российской академии наук. Серия географическая. 2017. № 5. с. 32-42.

ЧЕТВЕРТАЯ ПРОМЫШЛЕННАЯ РЕВОЛЮЦИЯ И НОВЫЕ СОЦИАЛЬНЫЕ НЕРАВЕНСТВА

Ежов Сергей Петрович

Санкт-Петербургский государственный технологический институт (технический университет)

Новая эра в виде четвёртой промышленной революции приближает нас к коммунистической общественно-экономической формации. Такое предположение не связано с заявлением Си Цзинпина на XIX съезде КПК о построении к 2049 году "Полноценной современной социалистической державы". Хотя процесс "возрождения Китая" уже сегодня меняет соотношение сил в мире, а значит формирует новые социальные неравенства и конфликты. Внедрение киберфизических систем в производство, 3D принтеры, искусственный интеллект - всё это приводит к указанным социальным изменениям. Результатом этого процесса по мнению не только К.Маркса, но и многочисленных последующих теоретиков является вытеснение человека из сферы общественного производства. Как следствие - работа неизбежно становится привилегией наиболее одарённой части общества. То есть, общество разделится на одарённое меньшинство и безработное большинство, для которого "цивилизация досуга" становится реальностью. "Фиксированный доход" будет материально поддерживать этих людей, но социальная структура изменится. В частности, исчезнет такая социальная группа, как пенсионеры (что "снимет" проблему пенсионной реформы). К чему приведет новое неравенство - процветанию или упадку и гибели - ещё не ясно. Настораживает партикуляризм российского общества. Аналогичное обособление, а не солидарность, проявляется и в системе высшего образования. Ассоциация ведущих университетов (46 университетов) и Российский Союз ректоров тому подтверждение. Как у Михаила Жванецкого - "Ты пешком, я в мерседесе. Поговорим, если догонишь".

СОЦИАЛЬНОЕ НЕРАВЕНСТВО КАК ФАКТОР ФОРМИРОВАНИЯ ЭКСТРЕМИСТСКОГО МЕНТАЛИТЕТА

Елишев Сергей Олегович

Социологический факультет МГУ имени М.В. Ломоносова

Экстремизм означает приверженность крайним взглядам и мерам, проявляющуюся в поведении, резко конфликтующим с обычными практиками людей.

Одни ученые объясняют приверженность экстремизму врожденными психическими качествами личности. Например, раскол целостной структуры личности приводит к тому, что люди начинают идти к цели кратчайшим путем, становятся неразборчивыми в способах ее достижения, проявляют склонность к насилию. Такие черты характера фанатизм, ненависть, подозрительность способствуют принятию и усвоению людьми экстремальных принципов поведения.

Другие ученые обращают внимание на факт социально обусловленной культивации экстремистского мышления. Примером для них служит деятельность террористов-смертников. А.И.Суворов, изучая феномен политического терроризма в России в XIX – начале XX вв. отмечает, что хотя среди террористов было достаточно лиц с

неуравновешенной психикой, значительную их часть составляли люди, которым внушили веру в эффективность самопожертвования во имя «великой цели» - искоренения социального неравенства в отдельной стране или в мире.

Многие исследователи также утверждают, что деятельность исламских шахидов предопределяется не специфическим типом их личностей, а является результатом сочетания целого ряда социальных и экономических факторов, в том числе и социального неравенства. Существует определенная социальная потребность в «таких людях» и лица, отвечающие на нее, вполне четко понимают ее логику. С одной стороны, шахиды – это часть политической кампании, которая рациональна в терминах преследуемых целей: это дестабилизация врага, направленная на то, чтобы показать решительность организации, стоящей за террористическими атаками. С другой стороны за действиями террористов-смертников в Палестине и Ливане, уничтожающих, в первую очередь, мирное население государства Израиль, стоял именно экономический фактор, позволявший их семьям пожизненно благополучно существовать.

Наиболее явно факторы, способствующие регенерации экстремизма, активизации деятельности различных движений экстремистского толка, проявляются в условиях системного кризиса общества. Общий рост недовольства населения падением жизненного уровня, ощущение им потери уверенности в завтрашнем дне создают предпосылки для усиления социальной напряженности, а острое осознание экономического неравенства отдельными группами возбуждает в них зависть, возмущение и враждебность, находящие выход в экстремистском поведении.

Экстремизм означает приверженность крайним взглядам и мерам, проявляющуюся в поведении, резко конфронтующим с обычными практиками людей.

Одни ученые объясняют приверженность экстремизму врожденными психическими качествами личности. Например, раскол целостной структуры личности приводит к тому, что люди начинают идти к цели кратчайшим путем, становятся неразборчивыми в способах ее достижения, проявляют склонность к насилию. Такие черты характера фанатизм, ненависть, подозрительность способствуют принятию и усвоению людьми экстремальных принципов поведения.

Другие ученые обращают внимание на факт социально обусловленной культивации экстремистского мышления. Примером для них служит деятельность террористов-смертников. А.И.Суворов, изучая феномен политического терроризма в России в XIX – начале XX вв. отмечает, что хотя среди террористов было достаточно лиц с неуравновешенной психикой, значительную их часть составляли люди, которым внушили веру в эффективность самопожертвования во имя «великой цели» - искоренения социального неравенства в отдельной стране или в мире.

Многие исследователи также утверждают, что деятельность исламских шахидов предопределяется не специфическим типом их личностей, а является результатом сочетания целого ряда социальных и экономических факторов, в том числе и социального неравенства. Существует определенная социальная потребность в «таких людях» и лица, отвечающие на нее, вполне четко понимают ее логику. С одной стороны, шахиды – это часть политической кампании, которая рациональна в терминах преследуемых целей: это дестабилизация врага, направленная на то, чтобы показать решительность организации, стоящей за террористическими атаками. С другой стороны за действиями террористов-смертников в Палестине и Ливане, уничтожающих, в первую очередь, мирное население государства Израиль, стоял именно экономический фактор, позволявший их семьям пожизненно благополучно существовать.

Наиболее явно факторы, способствующие регенерации экстремизма, активизации деятельности различных движений экстремистского толка, проявляются в условиях системного кризиса общества. Общий рост недовольства населения падением жизненного уровня, ощущение им потери уверенности в завтрашнем дне создают предпосылки для усиления социальной напряженности, а острое осознание экономического неравенства

отдельными группами возбуждает в них зависть, возмущение и враждебность, находящие выход в экстремистском поведении.

МАРГИНАЛИЗАЦИЯ КАК ОДНА ИЗ ПРОБЛЕМ СОЦИАЛЬНОГО НЕРАВЕНСТВА: СОЦИОЛОГИЧЕСКИЙ АНАЛИЗ

Еременко Дарья Владимировна

Маргинализация признается широкомасштабным процессом, с одной стороны, приводящим к тяжелым последствиям для больших масс людей, потерявших прежний статус и уровень жизни, с другой, ресурсом формирования новых отношений [1]. Восприятие населением маргиналов носит неопределенный характер и, по большому счету, имеет отрицательный характер [2]. Выявление отношения населения к маргиналам обусловило выбор темы данного исследования.

Для выявления отношения населения к маргинализованным слоям общества в городе Волгограде в сентябре-октябре 2018 года было проведено социологическое исследование с использованием метода анкетирования. Распределение респондентов по полу и возрасту выглядит следующим образом: 65,56% женщин и 34,44% мужчин; 7,78% опрошенных находятся в возрасте до 18 лет, 32,22% - в возрасте от 18 до 25 лет, 7,78% респондентов относятся к возрастной группе от 26 до 30 лет, 12,22% - в возрасте от 31 до 35 лет, 40,00% респондентов находятся в возрасте старше 35 лет.

При проведении нашего исследования стояла задача узнать о том, каковы представления горожан о маргиналах. В ходе исследования было выявлено, что абсолютно все опрошенные респонденты знают о таком понятии, как «маргинал». Важным было выяснить, кого респонденты причисляют к маргинальным слоям общества. Анализ полученной информации позволил нам выявить, что респонденты в частности к маргиналам относят бездомных, проституток и лиц, которые не смогли адаптироваться после выхода из мест лишения свободы.

Следующие вопросы в нашей анкете касались отношения респондентов к таким группам населения, как проститутки и лица, не имеющие постоянного места жительства. Полученные данные показали, что в большинстве своем опрошенные респонденты нейтрально относятся к таким людям. Не смотря на нейтральное отношение к маргинальным слоям населения, большинство опрошенных респондентов заявили, что представители этих слоев являются социально опасными: такого мнения придерживаются 86% опрошенных.

Согласно полученным данным, большинство опрошенных респондентов придерживаются мнения о взаимосвязи маргинальности и преступности. 24% опрошенных полагают, что криминальность маргинального человека, прежде всего, зависит от особенностей личности, а в конечном итоге – от воспитания, внешних воздействий на протяжении всей жизни индивида.

По мнению участников опроса, наиболее уязвимыми группами людей, которые могут оказаться в маргинальной среде являются безработные и одинокие пожилые люди. Это говорит о том, что большинство респондентов основной причиной маргинальности считают материальную неустроенность.

Большинство опрошенных респондентов знакомы с понятием «маргинал» и нейтрально относятся к таким маргинальным группам, как люди, не имеющие определенного места жительства, и проституткам. Несмотря на нейтральное отношение к маргинальным слоям населения, опрошенные респонденты, все-таки считают их социально опасными, поскольку уверены, что маргинальность и криминальность тесно взаимосвязаны.

1. Акоюн Н. *Маргинальность как одна из основных характеристик трансформирующегося общества // 21-й век. - 2009. - № 1. - С. 150-165.*
2. Махмутов Т. А. *Маргинальность в общественных трансформациях / Т.А. Махмутов. М.: Гуманитарий: Акад. гуманитарных исслед., 2003 – 280 с.*

НЕРАВЕНСТВО В ЦИФРОВОМ ОБЩЕСТВЕ: ПОБЕДИТЕЛЮ ДОСТАЕТСЯ ВСЕ

Игнатъев Владимир Игоревич

Новосибирский государственный технический университет

Цифровые технологии могут копировать ценные идеи, глубокие наблюдения и инновации при очень небольших затратах, что приводит к беспримерному перераспределению богатства и доходов. Они снижают спрос на преждеважные профессии, лишая многих людей прежних доходов. Так, в США как самой развитой в цифровом отношении стране за период между 2002 и 2007 годами верхний один процент населения получал две трети всей прибыли от роста экономики. Это представители СМИ и индустрии развлечений, спорта и юриспруденции, предприниматели и высшее руководство компаний [1, 197]. В 2012 г. свыше половины общего дохода в США пришлось на верхние 10% американцев. А верхний 1% получил свыше 22% дохода [1, 73]. Но особенность современной ситуации заключается в том, что победителями становятся самые талантливые и удачные. И их талант - это способность быстрее остальных использовать информационные технологии. Человек в вебсайте способен без особых затрат воспроизводить и распространять свои товары и услуги по всему миру и удовлетворить спрос со стороны миллионов или миллиардов потребителей. Тем самым дигитализация создает рынки, на которых победителю достается все. В экономике суперзвезд распределение дохода приобрело особую форму. Типичный случай - успех Дж.К.Роулинг (автор книги о Г.Поттере), которая использовала возможность "добраться" с помощью множества электронных каналов до миллиардов покупателей. Произошло изменение в фундаментальной структуре распределения. Когда доходы были примерно пропорциональны абсолютным результатам, распределение доходов соответствовало распределению уровня мастерства и усилий. Это нормальное (гауссово) распределение - колоколообразная кривая. Происходит распределение по высоте, силе, скорости, общему коэффициенту умственного развития, эмоциональному интеллекту, уровню организованности, старательности. "Средний" человек располагается в середине распределения, как наиболее обычный и частый тип личности. Но рынки суперзвезд нужно описывать с помощью экспоненциальной кривой - кривой Парето, в которой небольшое количество людей контролируют непропорционально высокую долю продаж [1, 213-214]. Как утверждает Ким Тайпейл, "Эпоха распределения по колоколообразной кривой, поддерживавшей растущий социальный средний класс, закончилась, и мы движемся в сторону экспоненциального распределения экономических возможностей. Образование само по себе уже не будет играть прежней роли" [цит. по: 1, 215]. Фактором, усилившим рост неравенства доходов, стала ускоренная и повсеместная замена роботами среднеквалифицированного труда, что привело к вымыванию из экономики базовых рабочих мест для среднего класса этой квалификации и замене их 1) низкооплачиваемыми рабочими местами в сфере обслуживания, и 2) рабочими местами, требующими высокой квалификации и наличия специальности. В результате возросла профессиональная поляризация - рынок труда стал похож на песочные часы, где работники, которые не могут получить желаемое место на самом верху, в конце концов опускаются на самый низ [2, 77-78].

1. Бриньолфсон, Эрик; Макафи, Эндрю. *Вторая эра машин. Работа, прогресс и процветание в эпоху новейших технологий* / Эрик Бриньолфсон, Эндрю Макафи; [пер. с англ. П.Миронова]. - М., Издательство АСТ, 2017. - 384 с.
2. Форд М. *Роботы наступают: Развитие технологий и будущее без работы* / Мартин Форд; Пер. с англ. - М.: Альпина нон-фикшн, 2016. - 430 с.

ГОРОД И ДЕРЕВНЯ: ОТ ПРОТИВОПОЛОЖНОСТИ К КОНТИНУУМУ

Ильин Владимир Иванович

Санкт-Петербургский государственный университет

Исследование поддержано РФФИ (грант № 17-06-00396 «Социальные и природно-экологические факторы процесса урбанизации/дезурбанизации в современной России (междисциплинарный макро- и микроанализ»).

Город и деревня - это два типа социальных пространства, взаимоотношения между которыми всегда занимали видное место и в теории, и в региональной политике, и в индивидуальных стратегиях конструирования желанного образа жизни. На протяжении двух последних веков прослеживаются два принципиально разных направления.

Город и деревня — это два принципиально разных социальных пространства, отношения между которыми описываются как острое противоречие (нередко антагонистическое), решаемое в терминах урбанизации. В рамках этой логики, которая уходит корнями в историю урбанизации, город (особенно крупный) рассматривается как пространство всестороннего прогресса, а деревня - как зона застоя, тянущая общество в прошлое. Такой подход идет красной нитью от общественной мысли XIX в. до настоящего времени. В современной России он представлен в неолиберальной мысли, где в качестве пространства прогресса рассматриваются крупные города. Отсюда и политика инвестиций, которые должны направляться именно туда. Доминирование экономической рациональности проявляется и в практиках градостроительства: на первый план выходят плотно расположенные по отношению друг к другу многоэтажные здания, минимизация публичных мест, максимальная экономия на городской инфраструктуре.

Город и деревня — это не противоположности, а континуум, в котором нет четкой границы между полюсами. На одном полюсе находится крупный город, на другом — маленькая деревня. В теории оба полюса рассматриваются как противоположности, нагруженные негативными условиями для жизни людей, поэтому решение этого противоречия надо искать не на пути урбанизации, а на пути синтеза города и деревни. В рамках этого направления мысли и практики в начале XX в. получает распространение модель города-сада, нашедшая последователей и в России. В этой модели оптимальным типом поселения является малый город, создаваемый в тесной интеграции с природой и включенный в кластер таких городов. Данная модель получила распространение в XX в. на Западе в форме субурбанизации. В России она развернулась в постсоветский период, однако малый город не стал в ней основной единицей.

Противоположность города и деревни рассматривается и в терминах образа жизни. Первый подход предполагает утверждение несомненного приоритета городского образа жизни над сельским, который рассматривается в терминах отсталости и архаики. Второй подход делает акцент на формировании дуального образа жизни, включающего лучшие черты обеих противоположностей. Развитие транспортной инфраструктуры, новых

технологий индивидуального жилищного строительства и электронных коммуникаций делают такой образ жизни все более реальным.

ГЕНДЕРНЫЙ БАЛАНС В УПРАВЛЕНИИ: МУЖЧИНЫ И/ЛИ ЖЕНЩИНЫ?

Ильиных Светлана Анатольевна

Новосибирский государственный университет экономики и управления

Гендерная проблематика продолжает интересовать исследователей. Не останавливаясь на теоретических аспектах анализа, отметим, что автор придерживается социально - конструктивистского подхода к гендеру (см. работы [1], [2], [3]). Исследуя гендерную проблематику, невозможно не затронуть вопрос гендерного баланса в управлении. В рамках данной статьи в виду ограничения хотелось бы представить лишь результаты эмпирического исследования, которое было проведено в апреле 2018 года в 3 организациях малого бизнеса г.Новосибирска. Одна из организаций относится к сфере «Производства» (N=40), вторая – к сфере «Торговли» (N=45), третья – к сфере «Строительства» (N=45). Метод исследования – анкетирование. Опрос сплошной.

Исследуя вопросы топ-менеджмента в организациях, мы выдвинули гипотезу о том, что руководителями являются преимущественно мужчины, вне зависимости от вида деятельности организации. Распределение ответов представлено в таблице 1.

Таблица 1. Оценка роли женщин в управлении и на руководящих должностях (%)

Роль женщин в управлении	Основные руководящие должности в нашей организации занимают мужчины				Доля женщин на управленческих должностях примерно 20-30%			
	Да		Нет		Да		Нет	
Варианты	М	Ж	М	Ж	М	Ж	М	Ж
Организация/Пол	М	Ж	М	Ж	М	Ж	М	Ж
Строительство	80,6	88,9	-	-	38,7	33,3	-	-
Производство	60,9	54,3	-	-	47,8	47,8	-	-
Торговля	66,4	50,3	-	-	39,0	40,3	-	-

Как видим, гипотеза подтверждается на примере строительной организации. В производственной и торговой организациях доля разделяющих идею о мужском топ-менеджменте женщин существенно снижается (54,3% и 50,3% соответственно). Показательно, что во всех организациях респонденты указывают на то, что доля женщин на управленческих должностях примерно 20-30%. При этом в производственной организации доля ответивших мужчин и женщин составляет по 47,8%. Эти данные позволяют сделать вывод о том, что сегодня уже невозможно говорить о сугубо мужском топ-менеджменте.

Вместе с тем, мы не можем не отметить и сохранение гендерных стереотипов. Так, на вопрос об оптимальном балансе в среде руководителей для организаций в целом респонденты строительной организации и мужчины производственной и торговой организаций указали такое соотношение: мужчина-руководитель, мужчина-заместитель руководителя. Женщины двух последних организаций не разделяют идею сугубо мужского руководства. Результаты представлены в таблице 2.

Таблица 2. Представления об оптимальном балансе в среде руководителей для организаций в целом

Оптимальный баланс для любых организаций	Мужчина-руководитель, мужчина-заместитель руководителя		Не могу сказать, все зависит от конкретной организации	
	М	Ж	М	Ж
Организация/Пол	М	Ж	М	Ж
Строительство	41,9	61,1	-	-

Производство	47,8	-	-	47,8
Торговля	34,5	-	-	38,5

Таким образом, на основании результатов эмпирического исследования можно сделать промежуточный вывод о том, что вопрос о гендерном балансе в управлении остается пока открытым.

1. Барчунова Т.В. «Эгоистичный гендер», или Воспроизводство гендерной асимметрии в гендерных исследованиях // *Общественные науки и современность*. 2002. № 5. С. 180-191.

2. Здравомыслова Е.А., Темкина А.А. Социальная конструкция гендера и гендерная система в России // *Материалы Первой Рос. лет. шк. по жен. и генд. иссед.* «Валдай-96». М., 1997. С. 84-89.

3. Ильиных С.А. Гендерные стереотипы и гендерные представления в организационной культуре: на примере организаций малого бизнеса // *Вестник Тамбовского университета. Серия: Гуманитарные науки*. 2009. № 10 (78). С. 332-338.

ГЕНДЕРНО-СЕКСУАЛЬНЫЕ РАЗРЫВЫ И СОЦИАЛЬНЫЙ ПОРЯДОК В УСЛОВИЯХ МОРФОЛОГИЧЕСКОЙ СВОБОДЫ

Катерный Илья Владимирович

МГИМО МИД России, Институт социологии ФНИСЦ РАН

Одной из главных черт социальной онтологии XXI века становится распространение постгуманизированных практик изменения, мутации и «переизобретения» социальной идентичности агентивов [2]. Сегодня мы наблюдаем настолько сильную перформативную капитализацию индивидуального тела, что гендерные, возрастные и даже расовые атрибуты не распознаются однозначно, уступая место полной индивидуации при помощи инструментов «морфологической свободы», подразумевающей право каждого человека модифицировать свое тело по своему собственному усмотрению. В результате можно наблюдать, как дискурсивное и политическое влияние феминизма и квир-теории за последние 20 лет привело к полному пересмотру нормативных связей гендера, пола и сексуальности как основы традиционной висцеральной идентичности человека. Например, социальная сеть «Фейсбук» с 2014 г. предоставила своим пользователям в США и Великобритании возможность выбора 70 вариантов ответа на вопрос о своей гендерно-половой идентичности – от асексуала и андрогина до «двоедуха» (two-spirit) и полигендера. Также можно выбрать и местоимение для обращения к себе – «он», «она» или «они/мы». Социальное творчество происходит в таком масштабе, что само наличие отклоняющегося поведения в гендерных практиках ставится под вопрос, что создает новую супернорму – гендерную нейтральность, т.е. отсутствие девиации (как таковой). По данным Института Вильямса только в США около 1,5 миллиона людей (взрослых и подростков) считают себя трансгендерами [5; 6]. В 2016 г. операций по «подтверждению пола» (gender affirmation surgeries) в США было проведено более 3200 раз и количество подобных запросов от американцев растет ежегодно [4]. Общее же количество операций в мире по изменению первичных и вторичных признаков пола, по разным оценкам, может достигать 25 тыс. в год. На 2018 год многие страны мира от Непала до Канады уже признали «третий пол» на юридическом уровне. Увеличение числа трансгендерных и транссексуальных переходов по всему миру ставит под вопрос существование примордиальной аскриптивности

гетеронормативного порядка в целом. С социологической точки зрения представляет интерес вопрос о том, как нормативный морфогенез сочетается с социально-нормативным порядком и существуют ли какие-либо механизмы сдерживания процессов деаскриптивизации статусных распределений в постгуманизированном обществе.

Несмотря на очевидные сдвиги в области признания гендерно-сексуальной полинормативности, исследования показывают, любые морфогенетические изменения в этой сфере вызывают компенсационные и гиперкомпенсационные процессы со стороны явных и скрытых механизмов социального контроля. При этом морфологическая свобода на гендерном уровне создает или открывает новые, более глубокие уровни социально-нормативного морфотаксиса в сфере половых различий [8]. Эта взаимосвязь находится в весьма напряженном состоянии, т.к. во-первых, всякие социальные изменения идут быстрее реактивных процессов и, во-вторых, социальный порядок сложен по своей природе и устраивается на всех уровнях реальности одновременно – биологическом, психологическом и социокультурном. Таким образом, неизбежно возникают нормативные разрывы в признании новых гендерно-сексуальных трансмобильностей. На одном полюсе находится официальное признание «третьего пола» и легитимация трансгендерного сообщества во многих странах мира, на другом – правовые ограничения для транссексуалов со стороны тех же государств и других социальных институтов (например, IAAF). На одном полюсе морфологическая свобода, на другом – желание самих квиоров быть признанными внутри, а не вне гетеронормативной половой системы [6]. На одном полюсе полное отрицание примордиальности онтологической гетеронормии в ЛГБТ-движении, на другом – фаллическое бессознательное, проявляющее себя гетероонтологически независимо от принятой идентичности [1; 3].

1. Есипчук М., Смулянский А. Что такое фаллос? // *Разногласия. Журнал общественной и художественной критики*. 2016. №7. С. 47-65.
2. Катерный И.В. Социальная теория после постмодернизма: в поисках новой реальности // *Новое и старое в теоретической социологии*. Кн. 4. М.: ИС РАН, 2006. С.160-182.
3. Корягин К., Шапкина Н. Аленка Зупанчич: “Спассти половое различие или самим спастись от него?” [Электронный ресурс] // URL: <https://syg.ma/@sygma/alienka-zupanchich-vsie-eto-nie-prosto-pro-sieks-i-psikhologhiiu> (дата обращения 05.05.2018).
4. ASPS Reveals First Ever Gender Confirmation Surgery Stats [Электронный ресурс] // URL: <https://www.plasticsurgery.org/video-gallery/asps-reveals-first-ever-gender-confirmation-surgery-stats> (дата обращения 01.05.2018).
5. Flores A.R., Herman J.L., Gates G.J., Brown T.N.T. *How Many Adults Identify as Transgender in the United States?* Los Angeles, CA: The Williams Institute, 2016.
6. Herman J.L., Flores A.R., Brown T.N.T., Wilson B.D.M., Conron K.J. *Age of Individuals who Identify as Transgender in the United States*. Los Angeles, CA: The Williams Institute, 2017.
7. Jones T., del Pozo de Bolger A., Dunne T., Lykins A., Hawkes G. *Female-to-Male (FtM) Transgender People’s Experiences in Australia*. Cham: Springer, 2015.
8. Schilt K., Westbrook L. *Doing gender, doing heteronormativity: 'gender normals,' transgender people, and the social maintenance of heterosexuality* // *Gender & Society*. 2009. Vol. 23. №. 4. P. 440-464.

ПРИЧИНЫ ПОДРОСТКОВОГО СУИЦИДА СРЕДИ ДЕВУШЕК (15-18 ЛЕТ) В ШКОЛАХ КАЗАХСТАНА И НАПРАВЛЕНИЯ ПО СОВЕРШЕНСТВОВАНИЮ РАБОТЫ ЗДРАВООХРАНИТЕЛЬНЫХ ОРГАНОВ ПО ВОПРОСАМ ПОДРОСТКОВОГО СУИЦИДА

Квятковская Анастасия Романовна

Северо-Западный институт управления Российской академии народного хозяйства и государственной службы при президенте Российской Федерации

"Суицид-акт самоубийства, совершаемый человеком в состоянии сильного душевного расстройства либо под влиянием психического заболевания.[1]

По ежегодным исследованиям фонда ЮНИСЕФ [7] с 2004 года и по сегодняшний день Казахстан занимает 8 место в мире и 1 место по количеству случаев суицида девушек 15-19 лет среди стран СНГ, Центральной и Восточной Европы. При этом до сих пор отсутствуют готовые опубликованные исследования по этой теме и, как следствие, отсутствует решение проблемы на должном уровне.

Мысль о суициде появляется у 45% девушек и 27% юношей, девушки пытаются покончить с собой в 4 раза чаще чем юноши. Преобладание женского суицида над мужским связано, в первую очередь тем, что женщины более эмоциональны, подвержены частым перепадам настроения и более зависимы от мнения окружающих. Также девушкам часто свойственна низкая самооценка.

Для выявления причин суицидов мы провели исследование методом опроса и анкетирования среди девушек 15-18 лет, учениц одной из школ г. Алматы. Также были опрошены администрация и преподаватели. Анкетирование было разработано совместно с ОФ "Институт равных прав и равных возможностей Казахстана". По результатам опроса были выявлены наиболее распространённые причины:

- 1 место: намеренное доведение до самоубийства;
- 2 место: непонимание и невнимание родителей;
- 3 место: проблема в жизни, с которой девушка не может справиться сама;
- 4 место: сексуальное насилие
- 5 место: проблемы в личной жизни;
- 6 место: недопонимание среди сверстников;
- 7 место: жестокое обращение;
- 8 место: отсутствие средств на получение СПО или ВПО;
- 9 место: финансовые проблемы в семье;
- 10 место: проблемы со здоровьем;

На вопрос о наличии в обществе высоких требований к девушкам, провоцирующих стрессовое состояние 35% респондентов ответили утвердительно, 15% - отрицательно, 30% - затруднились с ответом. На вопрос о причинах игнорирования посещения штатного психолога в ОУ, респонденты ответили:

- 1) У девушек не сформирована культура обращения за помощью к психологу – 27,5%
- 2) Неготовность делиться проблемами со специалистами, предпочтение помощи сверстниц – 21,7%
- 3) Страх нарушения личной тайны из-за тесного взаимодействия психолога с педагогами. – 18,1%
- 4) Сомнение в компетенции молодых специалистов – 12,3%
- 5) Высокая загруженность небольшого штата психологов в ОУ – 5,8%

В ходе исследования мы выявили, что предотвращение самоубийств возможно, если выявлять суицидальное настроение на ранних стадиях, уделять особое внимание психическому здоровью подростков и делать доступным получение квалифицированной психологической помощи. На 66-й сессии Всемирной ассамблеи здравоохранения, состоявшейся в 2013 году, был принят первый план действий в области психического здоровья призывающий все государства-члены ВОЗ продемонстрировать повышение охраны психического здоровья. Поставлена цель снизить к 2020 году частоту самоубийств в странах на 10%[2].

1. *Краткий психологический словарь. Под ред. А.В. Петровского, М.Г. Ярошевского, Москва., 1985;*

2. *Предотвращение самоубийств: глобальный императив, департамент психического здоровья и злоупотребления психоактивными веществами., 2014;*

3. *Амбрумова А. Г. Научные и организационные проблемы суицидологии. М., 1983;*

4. *Дюркгейм Э. Самоубийство: Социологический этюд / Изд. подг. В. А. Луков. СПб., 1998;*

5. *Садуакасова К.З. Суицид как биопсихосоциальная проблема. Введение в проблему „Казахский Национальный медицинский университет им. С.Д. Асфендиярова 2017*

6 *Профилактика детских и подростковых суицидов: Методические рекомендации. – АСОУ, 2011. – 44 с. 7. <https://www.unicef.org/kazakhstan/sites/unicef.org.kazakhstan/files/2018-06/00001355.pdf> 8. <https://www.dropi.ru/posts/15-stran-s-samym-vysokim-urovnet-samoubijstv-v-mire>*

9. *Предотвращение самоубийств. Справочное пособие для консультантов департамент психического здоровья и злоупотребления психоактивными веществами, 2006*

СОЦИАЛЬНАЯ СПРАВЕДЛИВОСТЬ В ЖИЗНЕННЫХ УСТРЕМЛЕНИЯХ РОССИЯН

Китайцева Ольга Вячеславовна

Российский государственный гуманитарный университет (РГГУ)

Ирсетская Елена Александровна

Чувствительность к проблеме социальной справедливости достаточно высокая в современном российском обществе. Новые принципы распределения, которые актуализировались с переходом к рыночной экономике, новые виды неравенств и их глубина не воспринимаются населением как справедливые. Затруднено достижение социального консенсуса, ведущего к достижению солидарности в обществе. Кроме того, стремление к социальной справедливости, разделяемое всеми слоями населения, влияет на возможность реализации россиянами их жизненных устремлений.

Важными факторами, формирующими содержание социальной справедливости в обществе можно назвать нормы в политической, правовой и экономической сферах. Согласование этих норм с общественным запросом, позволяет опираться на социальную справедливость как единую стабилизирующую платформу. Однако на сегодняшний день россияне считают, что российское общество устроено несправедливо: этой точки зрения придерживаются 65% россиян, противоположной – 22% [1].

Российский неолиберальный идеал общественного устройства, предлагает свое видение справедливого распределения, которое не опирается на целенаправленное регулирование общественного социально-экономического продукта, а является результатом действия спонтанных, неконтролируемых рыночных сил. Его можно назвать «свободой без справедливости». Вместе с тем в неолиберальном подходе справедливость должна реализоваться за счет определения границ свободы, которые детерминируются свободой других людей.

Сформированная общественная модель далека от либеральной, потому что опорой служит не автономный и социально ответственный индивида, а негативный индивид безразличный к коллективным ценностям, обладающий безмерной жадностью и отсутствием экономической рациональности [2]. В тоже время все усилия государства направлены в интересах этой социальной группы и это определяет вектор развития, ведь, по мнению 62% россиян, то насколько справедливо российское общество, в большей мере зависит от властей и только 25% респондентов видят большее влияние самих граждан на то, насколько справедливо российское общество [1].

Требования реального времени становятся тем катализатором, который помогает вымывать из сознания групп близких к российской элите традиционные для российской ментальности представления о справедливости.

Сегодняшняя политическая, правовая и экономическая норма справедливости отражают конкретную историческую ситуацию. Вместе с тем в обществе доминирует «правовая» составляющая в трактовке социальной справедливости, что предполагает равенством всех перед законом и признание заслуг каждого члена общества, опираясь на его трудовые усилия [3, 28]. Таким образом, приведение модели социальной справедливости к правовым основаниям может помочь нейтрализовать негативную составляющую сегодняшней формы либеральной модели справедливости, которая разъединяет людей и укрепить солидарные связи в обществе, что будет способствовать реализации жизненных устремлений россиян.

1. *О справедливости // Данные «ФОМнибус» – опрос граждан РФ от 18 лет и старше. 26 августа 2018 г. 53 субъекта РФ, 104 населенных пункта, 1500 респондентов. [Электронный ресурс]. Режим доступа: <https://fom.ru/TSennosti/14099> (дата обращения 19. 09.2018)*
2. *Тоценко Ж.Т. Фантомы российского общества. М.: Центр социального прогнозирования и маркетинга, 2015.*
3. *Ирсетская Е.А., Китайцева О.В. Социальная справедливость как платформа реализации жизненных устремлений россиян//Мониторинг общественного мнения: Экономические и социальные перемены. 2015. № 6. С. 19—31.*

ИССЛЕДОВАНИЕ ПРОБЛЕМ БЕДНОСТИ И МАЛООБЕСПЕЧЕННОСТИ НАСЕЛЕНИЯ В БОЛЬШОМ ГОРОДЕ

Клочкова Татьяна Николаевна

Нижегородский институт управления - филиал Российской академии народного хозяйства и государственной службы при Президенте РФ

Бедность – явление многоаспектное, поэтому понятие «бедность» является спорным и неоднозначным, включает в себя не только характеристики материальных ресурсов, таких как доходы, питание и жилье, но и возрастные характеристики, здоровье, образование – то, что определяет качество жизни.

Особую актуальность эта проблема имеет в связи с тем, что проблема бедности в большом городе в настоящее время затронула значительную часть населения, притом методика поддержки бедных и малообеспеченных граждан является трудоемким процессом. Эффективная государственная политика должна сочетать создание благоприятных условий для активизации усилий самих людей в целях более полной реализации их собственных возможностей, с одной стороны, и оказание поддержки и помощи категориям населения, нуждающимся в ней в силу определенных объективных обстоятельств, с другой стороны. Для детей, которые воспитываются в малообеспеченных семьях, возникает такая опасность занижения социальных стандартов, развитие агрессивности как по отношению к государству, обществу, так и к отдельным слоям, группам населения, индивидам. В соответствии с тем, что проблема подростковой девиации выражена достаточно ярко, бедные и малообеспеченные категории населения – предмет пристального внимания специалистов различных областей научного знания.

Граждане пожилого возраста, испытывающие трудности материального свойства, разочарованы политикой государства, которому они служили, платили налоги, защищали в военное время.

Под бедностью понимается показатель критического уровня жизни малообеспеченных граждан и категорий населения, степени удовлетворения их материальных и духовных потребностей. Это своего рода социальный индикатор необходимости осуществления адресной социальной защиты, введения законодательно установленных дополнительных государственных социальных гарантий для наиболее уязвимых слоев общества. Отражает грань физиологического выживания человека и характеризуется системой количественных и качественных показателей; соотношением реальных доходов на душу населения и прожиточного минимума (ПМ), социально-экономическим потенциалом семьи и других.

На риск попадания в состояние бедности большое влияние оказывают социально-демографические факторы. В качестве основных детерминант попадания в число бедных и малообеспеченных выступают следующие социально-демографические факторы: гендерная принадлежность, возрастная категория, иждивенческая нагрузка, уровень полученного образования, состояние здоровья. Существует различное понимание бедности у респондентов, отличающихся уровнем потребностей и оценкой материального положения. Для подтверждения выдвинутых гипотез в апреле-мае 2018 года в г. Нижний Новгород проводилось исследование. В опросе приняли участие 250 человек, среди которых 118 представителей мужского пола (47% от общего числа респондентов) и 132 – женского (53%). Опрос проводился на основе квотной выборки.

С помощью факторного и кластерного анализа были выявлены типы респондентов в зависимости от различных факторов. В ходе опроса респондентам предлагалось ответить на ряд вопросов, которые дают представление о том, как они оценивают свое материальное положение и уровень своих потребностей. Сам факторный анализ метода главных компонент выделил 2 фактора. Первый фактор включал в себя следующие вопросы: «Каким способом Вы решаете свои финансовые проблемы?» и «Хватает ли Вам денег на проживание?». Первый фактор был назван «Уровень потребностей», так как данные вопросы позволяли увидеть, хватает ли респондентам денег для удовлетворения своих нужд и потребностей и как они решают свои финансовые проблемы, если таковые имеются.

Второй фактор включал в себя следующие вопросы: «Считаете ли Вы себя и свою семью бедными?» и «Как Вы оцениваете свое материальное положение?». Данный фактор был обозначен как «Оценка материального положения», поскольку данные вопросы помогали понять, относят ли респонденты себя к категории бедных и малообеспеченных. Полная объясненная дисперсия показала, что эти факторы объясняют почти четыре пятых информации об обследуемой совокупности (78,1%).

Для проверки гипотезы о том, что существует различное понимание бедности у респондентов, отличающихся уровнем потребностей и оценкой материального положения, были выделены четыре кластера респондентов относительно их оценки материального положения и уровня потребностей.

Респонденты, попадающие в I кластер, имеют высокий уровень потребностей, но при этом оценивают свое материальное положение как низкое. У респондентов, попадающих в IV кластер, наоборот наблюдается низкий уровень потребностей при высокой оценке материального положения.

Респонденты, попадающие во II кластер, имеют средний уровень потребностей при средней оценке материального положения, а респонденты из III кластера оценивают свое материальное положение как низкое, имея при этом низкий уровень потребностей.



Рис. 1 Результаты кластерного анализа респондентов относительно оценки материального положения и уровня потребностей

В первом кластере большинство респондентов считают свою семью бедной (15,6%) и скорее бедной (67,5%). Считают свой уровень дохода крайне низким 9,1% респондентов, хватает денег на питание, но с покупкой одежды бывают трудности у 61% респондентов, у 29% покупка продуктов питания и одежды не вызывает трудностей, но для приобретения предметов длительного пользования приходится брать займы. Респондентам, находящимся в этом кластере не хватает денег на проживание и удовлетворение своих потребностей (96,1%) и свои финансовые проблемы они решают, в основном, следующим образом: берут займы в банке (32,5%), либо занимают деньги у знакомых (31,2%). Респонденты из этого кластера, в целом, не очень удовлетворены (39%) или удовлетворены в средней степени (32,5%) своим материальным положением.

Второй кластер характеризуется тем, что большинство респондентов скорее не считают (40,6%) и определенно не считают (29,7) себя и свою семью бедными и малообеспеченными. Что касается оценки материального положения, результаты получились следующие: 29,7% не имеют материальных проблем, покупка продуктов питания и одежды не вызывает трудностей, но для приобретения предметов длительного пользования приходится брать займы у 51,6% респондентов.

Несмотря на высокую оценку материального положения и учитывая высокий уровень потребностей у респондентов, находящихся в данном кластере, следует отметить, что 93,8% из них не хватает денег на проживание, и они всегда стремятся это исправить, например, больше трети (34,4%) из них берут дополнительные смены на работе. А это, в свою очередь, ведет к тому, что 29,7% респондентов не очень удовлетворены своей жизнью в настоящее время, но, тем не менее, 26,6% респондентов скорее удовлетворены.

Третий кластер отличается от первого тем, что большинству респондентов (75,8%) хватает денег на проживание и только 24,2% из них денег на проживание не хватает. А раз они не испытывают материальных трудностей, то им и не надо решать свои финансовые

проблемы. Только 15,2% респондентов из тех, кому денег не хватает, оказывали какие-либо услуги за плату (например, подвозили кого-то на машине, ремонтировали бытовую технику, занимались репетиторством и т.д.) Что касается удовлетворенностью своей жизнью, можно сказать, что респонденты, попадающие в данный кластер, не очень удовлетворены своей жизнью (45,5%), среди них, также есть те, кто совсем не удовлетворен (6,1%) и те, кто удовлетворен средне (30,3%).

Респонденты из *четвертого кластера* отличаются тем, что достаточно высоко оценивают свое материальное положение. Среди них 46,1% определенно не считают и 36,8% скорее не считают себя и свою семью бедными. В целом, респонденты, попадающие в данный кластер, не испытывают материальных проблем (48,7%), у 44,7% вызывает трудности только приобретение предметов длительного пользования. Абсолютно всем респондентам из этого кластера хватает денег на проживание, в силу того, что у них низкий уровень потребностей, но все же 5,3% из них оказывали услуги за плату и 1,3% брали дополнительные смены на работе. Полностью удовлетворены своей жизнью 19,7% респондентов, скорее удовлетворены – 55,3% и 18,4% удовлетворены своей жизнью в средней степени.

А какие методы борьбы с бедностью считают наиболее эффективными сами респонденты?

Таблица 1

Методы борьбы с бедностью, предложенные респондентами, %

	Ответы		Процент наблюдений
	Частота	Процент	
Увеличение минимального размера оплаты труда	156	18,6	62,4
Создание рабочих мест	138	16,5	55,2
Увеличение прожиточного минимума и стоимости потребительской корзины	134	16,0	53,6
Повышение доступности медицинского обслуживания	122	14,6	48,8
Повышение доступности образования	99	11,8	39,6
Усиление социальной защиты уязвимых категорий населения	77	9,2	30,8
Выплата пособий	59	7,0	23,6
Привлечение неимущих категорий граждан к оплачиваемым общественным работам	53	6,3	21,2
Всего	838	100,0	335,2

Наиболее эффективным вариантом для решения данной проблемы опрошенные считают увеличение минимального размера оплаты труда (18,6%), также достаточно эффективными, с их точки зрения, являются создание рабочих мест (16,5%) и увеличение прожиточного минимума, и стоимости потребительской корзины (16%). Самыми неэффективными методами являются привлечение неимущих категорий граждан к оплачиваемым общественным работам (6,3%), выплаты пособий (7%) и усиление социальной защиты уязвимых категорий населения (9,2%). Наглядно это представлено в таблице 1.

Сокращение численности категорий бедного и малообеспеченного населения выступает ключевой задачей социально-экономического прогресса, во многом определяя не только политическую стабильность страны, но и перспективы в глобальном мире. Поэтому в концепции долгосрочного социально-экономического развития Российской Федерации до 2020 года, разработанной Министерством экономического развития РФ, снижение бедности и неравенства отнесено к приоритетным задачам.

Правительством Российской Федерации была утверждена государственная программа «Социальная поддержка граждан», которая будет реализована до 2020 года [1]. Документ разработан Министерством труда, а основной целью программы являются создание условий для роста благосостояния граждан – получателей мер социальной поддержки и повышение доступности социального обслуживания населения.

Также, в целях осуществления заявленного в майском указе Президента РФ прорывного научно-технологического и социально-экономического развития Российской Федерации, увеличения численности населения страны, повышения уровня жизни граждан, создания комфортных условий для их проживания, а также условий и возможностей для самореализации и раскрытия таланта каждого человека Президентом РФ был подписан Указ о национальных целях и стратегических задачах развития РФ на период до 2024 года, одной из целей которого является снижение уровня бедности в два раза [2].

Одними из приоритетных проектов национальной программы являются следующие направления: демография, здравоохранение и образование.

Полученная в ходе анализа данных исследования типологизация респондентов может помочь в борьбе с бедностью и малообеспеченностью путем оказания более адекватной, по-настоящему адресной, помощи со стороны государства.

Под адресной социальной поддержкой следует понимать систему мер, организованную таким образом, что помощь, выделенная конкретному индивиду, точно рассчитана на его персональные потребности, которые он не в состоянии удовлетворить самостоятельно. Внедрение адресной социальной поддержки означает детальную классификацию социально уязвимых индивидов, сделанную по многим основаниям.

Тем людям, которые имеют высокие потребности, не хотят мириться с постоянной нехваткой средств для их удовлетворения, которые сами в состоянии справиться с трудностями (в силу возраста, жизненной энергии, высокого уровня образования, стремления к изменению своего статуса и прочее), необходимо создавать условия для самозанятости. В полученной типологизации представителями этого слоя населения оказались респонденты из I и II кластеров.

Тем людям, которые находятся в сложной жизненной ситуации в силу плохого состояния здоровья, преклонного возраста, высокой иждивенческой нагрузки, не способных самостоятельно выйти из такой ситуации, надо оказывать материальную и любой другой вид социальной помощи в более высоком размере.

Оказание социальной поддержки и помощи одним социальным группам не должно ущемлять интересы других групп, слоев и объединений. Так, экономические льготы, пособия и выплаты, направленные на определённые категории населения, не должны осуществляться за счёт сокращения или задержки соответствующих выплат другим (зарплат, пенсий, премий и др.).

В ходе исследования были проанализированы государственные программы, направленные на борьбу с бедностью и малообеспеченностью, в которых отмечено, что для эффективной адресной поддержки бедных и малообеспеченных категорий населения следует понимать их особенности. Помощь со стороны государства должна оказываться, прежде всего, тем людям, кто по объективным показателям не в состоянии решить свои материальные проблемы самостоятельно. Если же социальная помощь будет оказываться всем без исключения, то вместо борьбы с бедностью общество и государство будут её поощрять и субсидировать [3, 62].

Наиболее эффективными мерами в борьбе с бедностью и малообеспеченностью являются обеспечение адресной социальной поддержки и социального обслуживания уязвимых групп населения и создание предпосылок для гендерного равенства в вопросах занятости и доходов. Не менее действенными мерами борьбы с бедностью и малообеспеченностью в большом городе являются также формирование эффективного рынка труда и создание новых рабочих мест, увеличение продолжительности жизни

населения и улучшение качества образования, обеспечение семей жилищем и создание благоприятных условий для жизни.

1. *Постановление Правительства РФ от 15.04.2014 N 296 (ред. от 30.03.2018) «Об утверждении государственной программы Российской Федерации «Социальная поддержка граждан».* <http://docs.cntd.ru/document/499091783> - (Дата обращения: 16.03.2018).
2. *Указ Президента РФ от 07.05.2018 N 204 «О национальных целях и стратегических задачах развития Российской Федерации на период до 2024 года».*
3. *Клочкова Т.Н., Орлов М.Б., Логунова Е.А. Взгляды нижегородцев на формирование гражданского общества в России // Труд и социальные отношения. – М.: Академия труда и социальных отношений. № 6, 2013. С. 61-69.*

МЕДИАЦИЯ КАК ИНСТРУМЕНТ РАЗРЕШЕНИЯ СЕМЕЙНЫХ КОНФЛИКТОВ

Козырева Мария Юрьевна

Санкт-Петербургский государственный университет

Динамика развития института семьи в сторону его гуманизации, противоречивость трансформации семейных ценностей требуют признания факта, что изменяется сама парадигма семейно-брачных отношений, смена основ функционирования семьи и внутрисемейного взаимодействия, семья и брак приобретают персоналистическое значение. Сегодня уже стало классическим положение о том, что возникновение проблемных ситуаций имеет место в любом типе семьи, что обусловлено индивидуальными различиями супругов. Под семейными конфликтами понимается «столкновение противоположных потребностей, интересов, мнений и взглядов супругов и других членов семейного взаимодействия» [2, 161]. Основная задача состоит в сохранении и развитии изначально положительных тенденций, определивших формирование и жизнедеятельность конкретной семьи.

Исследователи отмечают, что «в современных социокультурных условиях особое значение имеет социальная компетентность каждого человека и семьи в целом, которая проявляется в способности в разных, в том числе трудных, ситуациях принимать осознанные решения и брать на себя ответственность, самостоятельно организовывать свою жизнь, используя для этого все доступные ресурсы» [3, 35].

Важным инструментом сохранения и восстановления социального функционирования семьи представляется развитие и широкое использование практики медиации, причем не только и не столько на этапе уже существующего кризиса семейных взаимоотношений, но и на этапе создания семьи. Медиация – это процесс, в котором независимый посредник способствует достижению соглашения между конфликтующими сторонами, помогая разрешить конфликт. Основной задачей медиатора является помощь сторонам в поиске собственного добровольного соглашения для продуктивного решения проблемы. «Медиация – это альтернатива судебной процедуре разрешения споров или дополнение к судебной процедуре, что, в свою очередь, призвано способствовать снижению нагрузки на суды, росту числа примирений, в том числе и по семейным спорам» [1, 43]. Специфика медиации, ее отличие от судебного разбирательства заключается в нейтральности медиатора по отношению к сторонам, в то время как юристы обычно представляют лишь одну сторону процесса и большую роль в выработке решения играет уровень их профессионализма, а не заинтересованность в урегулировании конфликта.

Институт медиации является достаточно новым для России и был узаконен только в 2010 году. Необходимо констатировать, что всеохватывающей службы медиации на сегодняшний день не создано, и особенно актуализируется эта проблема в периферийных регионах страны. Поэтому одной из первостепенных задач предстает комплексное и системное развитие медиативных технологий в социальной практике. Кроме того, необходимо учитывать, что обращение к профессионалам для обсуждения кризиса в семье не присуще российскому менталитету и культуре, что актуализирует проблему внедрения в общественное сознание понимание сути и значимости данной эффективной технологии как способа решения семейных проблем.

1. Гурко Т. А. Становление института медиации в сфере семейных споров в России: законы, теории и практики // Социологическая наука и социальная практика. 2016. № 2. 43 с.
2. Миллер О.В. Особенности конфликтов в молодых семьях// Инновационная наука, 2015. №8-1. 161 с.
3. Самойлова В.А. Профилактические подходы к работе с семьей и детьми //Теория и практика профилактической социальной работы: сборник статей / Под редакцией В.А. Самойловой, О.И. Бородкиной. СПб.: Издательство «Скифия-принт», 2008. С. 32-55.

ПРЕКАРНОСТЬ КАК ХАРАКТЕРИСТИКА НЕРАВЕНСТВА В СОВРЕМЕННОМ ОБЩЕСТВЕ

Колосова Елена Андреевна

Российский государственный гуманитарный университет

В современной экономической ситуации неустойчивые (неопределенные) формы труда вытесняют защищенную и стабильную трудовую деятельность, расширяя сферу неформальных трудовых отношений [1]. При изучении прекаризации некоторые авторы ставят в центр внимания различные виды и формы занятости, сравнивая их друг с другом по условиям труда работников, оценивая степень прекаризации, присущую каждому из видов занятости. В научном и общественном плане помимо понятия традиционной занятости возникают новые категории, характеризующие такие проявления занятости, которые являются нежелательными и неблагоприятно сказываются на социальном и материальном статусе работников. К признакам неустойчивой занятости, проявляющимся в трудовой занятости населения, можно отнести следующие: оформление по трудовому договору на определенный (чаще всего короткий) срок; большой испытательный срок; неполная занятость; сдельная работа (почасовая, поденная); аутсорсинг и пр.

Критерии устойчивости занятости, предложенные Дж. Роджерсом, сводятся к четырем основным: степень уверенности в продолжительности занятости; способность работников контролировать процесс труда; степень защищенности занятости законом; уровень доходов [4]. Однако не все критерии применимы для российского рынка труда, например, данные всероссийских опросов свидетельствуют о минимальном включении россиян в профсоюзную деятельность (11,6% россиян состоят в профсоюзной организации, однако на практике это участие носит пассивный, формальный характер [2]).

Традиционно выделяют отдельные категории работников (неформально занятые, занятые в неформальном секторе, формальные), рассматривают их целостно. Несмотря на то, что подчеркивается неоднородность этих групп, они, как правило, рассматриваются целостно. Рассматривая уровень неустойчивости занятости разных категорий работников

необходимо отметить, что в наиболее ущемленном и уязвимом положении находятся неформальные наемные: подавляющее большинство (85,4%) — в условиях высокой неустойчивости. Отсутствие официального оформления трудовых отношений сопровождается, как правило, еще двумя (30,3%) — тремя (34,3%) нарушениями или лишениями. Среди самозанятых работников лиц с высоким уровнем неустойчивости в два раза меньше (38%), среди формальных наемных таковых 8,5%. Тем самым проявляются существенные различия между этими группами [3]. Полученные данные позволяют охарактеризовать разные категории работников по уровню неустойчивости занятости и в последующем сформировать классификационный признак для построения типологии работников.

Увеличение масштабов прекаризации является характеристикой ухудшения качества занятости и дестабилизации образа жизни для одних работников, а для других — условием для повышения достатка. Трудовое население в целом достаточно неоднородно по степени неформальной / неопределенной занятости, и демонстрирует негетогенное восприятие собственного положения в обществе.

1. *Материал подготовлен в рамках проекта «Прекариат: новое явление в социально-экономической структуре общества (РНФ 18-18-00024)»*
2. *Жизненный мир россиян: 25 лет спустя (конец 1980-х - середина 2010-х гг.) / Под ред. Ж.Т. Тощенко. ЦСП и М, 1016. – 69-74.*
3. *Кученкова А.В., Колосова Е.А. Дифференциация работников по характеру неустойчивости их занятости // Мониторинг общественного мнения: экономические и социальные перемены. 2018. № 3 (145). С. 288-305.*
4. *Панов А.М. Неустойчивая занятость: концептуализация понятия и критерии оценки // [Электронный ресурс] Вопросы территориального развития. 2016. Вып. 3 (33). URL: http://vtr.vscs.ac.ru/article/1894/full?_lang=ru (дата обращения 20.07.2018)*

ОФИЦИАЛЬНЫЕ ИЗВИНЕНИЯ И НЕРАВЕНСТВО В МЕЖДУНАРОДНОЙ СИСТЕМЕ: ПРИМИРЕНИЕ ИЛИ РЕПРЕССИЯ?

Коцур Глеб Владиславович

Санкт-Петербургский государственный университет

- публичное признание вины первыми лицами государства и его официальными органами становится все более распространенной практикой на мировой арене [3, 607]. На теоретическом уровне можно выделить два вопроса, которые являются центральными для исследователей: можно ли назвать официальные извинения сложившейся нормой в международной среде и как они влияют на неравенство в мировой системе?

- в теории международных отношений выделяются два подхода к рассмотрению феномена официальных извинений, которые предоставляют полярные ответы на эти вопросы. Доминирующим течением остаются исследования норм в конструктивизме, где в фокусе внимания находятся пути их распространения и ключевые акторы [2]. С этой точки зрения извинения можно назвать нормой, находящейся в процессе становления. Более того, авторы данных моделей исходят из либерально-демократической аксиологии и рассматривают практику извинений в позитивном ключе;

- однако в области исследований официальных извинений существует и другое направление, представленное постколониальной теорией. Норма здесь описывается как глубоко седиментированный социальный конструкт, извинения же не подходят под такое

определение: каждый раз они сопровождаются жаркими общественными спорами и политизацией. Помимо этого, извинения западных стран в неолиберальной системе структурно лишь укрепляют глобальное неравенство и гегемонию ее "ядра" над периферией [1];

- подобное противостояние между интерпретациями конструктивистского исследования норм М. Финнемор и постколониальным взглядом возникает по причине более глубокого расхождения между теми теориями, из которых они проистекают. Первая – из социологического институционализма и теории мировой политики Дж. Мейера [5], вторая же находится в тандеме с постмарксизмом Ш. Муфф и Э. Лаклау [4]. Две вышеуказанные школы находятся в сложных взаимоотношениях и располагают радикально разным видением мировой системы. Автор доклада утверждает и показывает на примерах, что для анализа неравенства, структурной эксплуатации и возможностей эмансипации именно постмарксистская и постколониальная линза исследований предлагает наибольшие эпистемологические возможности.

1. Bentley T. *Colonial apologies and the problem of the transgressor speaking // Third World Quarterly*. 2018. Vol. 39. №. 3. P. 399-417.

2. Finnemore M., Sikkink K. *International norm dynamics and political change // International organization*. 1998. Vol. 52. №. 4. P. 887-917.

3. Jeffery R. *When is an apology not an apology? Contrition chic and Japan's (un) apologetic politics // Australian Journal of International Affairs*. 2011. Vol. 65. №. 5. P. 607-617.

4. Laclau E., Mouffe C. *Hegemony and Socialist Strategy*. London: Verso, 1985. 196 p.

5. Meyer J. W. et al. *World society and the nation-state // American Journal of sociology*. 1997. Vol. 103. №. 1. P. 144-181.

КОНСТРУИРОВАНИЕ СЕМЕЙНОГО БЮДЖЕТА КАК СПОСОБ РЕАЛИЗАЦИИ ДОМОХОЗЯЙСТВЕННОЙ ВЛАСТИ

Кочеткова Анна Павловна

Романова Мария Алексеевна

Хайминова Юлия Витальевна

Аполлонова Анна Дмитриевна

Обращаясь к исследованию семейного бюджета, мы задаём вопросы, которые в большинстве случаев даже не обсуждаются. Как отмечает В. Зелизер: «Забавно, что, хотя именно деньги служат основным источником разногласий между мужем и женой, большой мозолью в отношениях между родителями и детьми, о семейных денежных делах нам известно меньше, чем о насилии в семье или даже о сексе» (1). По умолчанию считается, что все доходы семьи будут справедливо распределены между её членами, и редко обсуждается то, каким образом это произойдёт.

Ключевым механизмом распределения финансов в семье является планирование семейного бюджета, то есть составление сметы предстоящих доходов и расходов. Здесь важно понимать различия между видами управления. Контроль подразумевает возможность выбора типа финансового регулирования, определение весомости мнения членов семьи по крупным денежным решениям; круга лиц, имеющих доступ к общему бюджету и т.п. Менеджмент есть реализация уже принятой системы, заключающаяся в определении направлений и сумм расходов. Бюджетирование означает распределение финансов внутри одной расходной статьи. Так, менеджмент подразумевает стратегическое

управление («Сколько мы потратим на питание, а сколько на отдых?»), а бюджетирование – тактическое («Какие именно продукты мы купим на эти деньги?») (2). Исходя из этого, к проявлению властных функций можно отнести только контроль и в некоторой степени менеджмент.

Относительно факторов распределения финансовой власти в семье существует несколько подходов. Согласно ресурсной теории власть прямо пропорционально зависит от размера дохода. Теория максимизации полезности обращает внимание на эффективность разделения труда: руководить финансовыми решениями должен тот, у кого это лучше получается (причём независимо от пола). Переговорная модель рассматривает брак как кооперативную игру (3).

На способ реализации финансовой власти в семье влияют несколько условий: выравнивание в возможностях доходов, рост социальной мобильности, религиозность, опыт социализации в родительской семье, уровень образования супругов, степень их занятости на работе; количество прожитых вместе лет и т.д. Так, традиция считать мужчину кормильцем семьи приводит к тому, что доллар, заработанный мужчиной, не равен доллару, заработанному женщиной, вследствие чего доходы женщины считаются дополнительными и тратятся на менее существенные нужды. (4).

В условиях существенной ограниченности ресурсов имеется 2 стратегии выживания: сокращение расходов и увеличение доходов. К первой более привержены женщины, ко второй – мужчины. Отсюда особенности «крайних» домохозяйств: высокообеспеченных, в которых обычно главенствуют мужчины и бедных, где часто доминируют женщины (2).

Составление семейного бюджета – дело деликатное и требующее особого внимания. Грамотное планирование финансов даёт не только уверенность семьи в завтрашнем дне, но и социально значимый результат для общества в целом.

1. Зелизер, В. Создание множественных денег / В. Зелизер. // *Экономическая социология*. – 2002. – 4. – С. 58-72.
2. Ибрагимова, Д. Х. Кто управляет деньгами в российских семьях? / Д. Х. Ибрагимова. // *Экономическая социология*. – 2012. – 3. – С. 22-56.
3. Ибрагимова, Д. Х. Деньги, гендер, власть в домохозяйстве: концептуальные подходы / Д. Х. Ибрагимова. // *Экономическая социология*. – 2016. – 2. – С. 116-145.
4. Глухов, В. В. Формирование финансовых отношений в домашнем хозяйстве / В. В. Глухов. // *Финансовые отношения*. – 2007. – 47. – С. 52-57.

ГЕНДЕРНЫЕ ОТНОШЕНИЯ В СОЦИАЛЬНОЙ ГРУППЕ АВТОМОБИЛИСТОВ: ПРОТИВОСТОЯНИЕ ИЛИ СОЛИДАРНОСТЬ?

Кузеванова Ангелина Леонидовна

Волгоградский институт управления - филиал Российской академии народного хозяйства и государственной службы при Президенте РФ

Лукьянов Денис Юрьевич

Масштабное распространение автомобильного транспорта в нашей стране в последние десятилетия повлекло собой образование значительной по своей численности социальной группы автомобилистов. Феномен автомобилизации отражает широкую картину модернизации современного мира, сопровождающейся возникновением новых социальных практик, которые коренным образом меняют жизнь общества [1, 2]. При этом,

как отмечал в своих работах французский социолог Ж. Бодрийяр, автомобиль становится внешним элементом системы вещей, который по позиционной значимости можно сравнить лишь со всей сферой домашнего быта [2, 59]. Внутри социальной группы автомобилистов складываются сложные гендерные отношения, характер которых во многом определяется наличием гендерных стереотипов, влияющих на формирование национальной культуры автомобильности.

Для изучения заявленной проблематики авторами было проведено социологическое исследование среди жителей г. Волгограда с действующим водительским удостоверением методом онлайн-опроса в феврале - марте 2018 г. (n=294, тип выборки – квотная, квотирование по полу). Анализ ответов респондентов показал, что по мнению женщин-водителей, мужчины более импульсивны на дороге: в общей сложности 45 % из числа опрошенных полностью согласны с этим суждением, кроме того, 30% участниц опроса частично согласились с таким мнением. При этом 63% женщин уверены, что у мужчин-водителей особенно развито желание соревноваться. 43 % из числа опрошенных женщин скорее бы не согласились с утверждением о том, что мужчины чаще соблюдают правила дорожного движения. Определенные противоречия были обнаружены в ответах мужской части опрошенной аудитории: с одной стороны, 75% опрошенных считают, что женщина должна уметь водить автомобиль, с другой стороны, только 18% респондентов относятся положительно к женщинам-автомобилистам. При этом каждый второй из опрошенных мужчин полагает, что недоверие к женщине за рулем не может считаться оправданным, 65% респондентов мужского пола уверены, что в случае необходимости смогут доверить женщине свое транспортное средство. 55% опрошенных мужчин согласны с утверждением о том, что в экстремальной ситуации женщины теряют над собой контроль, лишь 26% уверены, что женщины относятся к категории дисциплинированных водителей. По мнению каждого третьего из опрошенных мужчин-водителей, большая часть женщин-автомобилистов управляет машиной на хорошем уровне, а каждый пятый из них продемонстрировал свою уверенность в том, что хорошими навыками вождения автомобилем обладает половина женского автосообщества. Респондентам мужского пола было предложено ответить на вопрос «Изменится ли ситуация на дорогах, если водителей-женщин станет меньше?». Анализ ответов показал, что большинство мужчин не видит прямой взаимосвязи между улучшением этой ситуации и уменьшением количества водителей женского пола.

Таким образом, результаты нашего исследования свидетельствуют о том, что гендерные отношения в социальной группе современных российских автомобилистов способны динамично развиваться и изменяться в процессе межличностного взаимодействия, преодолевая давление гендерных стереотипов под воздействием процесса модернизации картины социального мира.

1. Параскевов А.В. Совершенствование управления дорожным движением (обзор) // Научный журнал КубГАУ. 2008. №37. URL: <https://cyberleninka.ru/article/n/sovershenstvovanie-upravleniya-dorozhnyim-dvizheniem-obzor> (дата обращения: 07.10.2018).
2. Бодрийяр Ж. Система вещей. М.: Рудомино, 2001. 95 с.

ГЕНДЕРНОЕ (НЕ)РАВЕНСТВО ПО ХАРАКТЕРУ ПРЕКАРИЗАЦИИ ЗАНЯТОСТИ

Кученкова Анна Владимировна

Российский государственный гуманитарный университет

В последние десятилетия на российском рынке труда получили распространение нестандартные формы занятости, несущие для работников как выгоды (гибкость условий

занятости), так и ограничения (в виде неустойчивости заработка, отсутствие социальных прав и гарантий и др.). Некоторые формы такой занятости относят к прекарной - неопределенной, непредсказуемой (нестабильной) и рискованной для работника.

Сравнивая прекарнизацию занятости мужчин и женщин, одни исследователи ставят вопрос не о гендерном неравенстве, а сегментации [2]. Другие приходят к выводу, что женщины чаще сталкиваются с проявлениями прекарнизации занятости, «чаще находятся в ситуации социально загрязненного труда» [3, 201]. Наличие различных точек зрения приводит к потребности в дополнительном изучении ситуации. Цель данного исследования - выявление особенностей прекарнизации занятости мужчин и женщин. Эмпирическая база – данные 25 волны РМЭЗ 2016 г. [4].

Проведенный анализ показывает, что по степени прекарнизации занятости мужчины и женщины находятся в равном положении (треть не имеет признаков прекарнизации, у трети – один, еще у трети – два и более признака). Однако проявляется неустойчивость занятости по-разному. Среди мужчин выше доля получающих «серую» зарплату, работающих не в организации, не имевших оплачиваемого отпуска за последний год. Среди женщин в большей степени распространена неполная занятость, нестандартное место работы, необходимость выполнять работу дома, оплата труда ниже прожиточного минимума.

Высокая степень прекарнизации затрагивает разные профессиональные группы среди мужчин и женщин. Входящие в «ядро» прекариата женщины это в первую очередь работники сферы торговли и услуг, специалисты высшей квалификации, неквалифицированные рабочие всех отраслей. Группа мужчин-прекариев представлена квалифицированными рабочими, работниками сферы торговли и услуг. Среди женщин-прекариев существенно выше доля лиц с высшим и средним-специальным образованием.

Для женщин работа в условиях высокой неустойчивости, негарантированности чаще носит добровольный характер, что подтверждается их более высокой удовлетворенностью своей работой в целом, условиями труда, возможностями профессионального роста, менее распространенным желанием сменить место работы.

Принимая во внимание более высокий уровень квалификации и образования женщин, входящих в «ядро» прекариата, можно предположить, что для них неустойчивая занятость является удобной формой совмещения семейно-бытовых обязательств и возможности продолжать трудовую деятельность. В то время как для мужчин прекарнизованная занятость чаще связана с низким уровнем образования, квалификации, т.е. более низким социальным капиталом, не позволяющим претендовать на «хорошие», устойчивые рабочие места. Несмотря на равную степень неустойчивости занятости мужчин и женщин, характер прекарнизации их занятости принципиально различается.

1. Исследование выполнено при поддержке РНФ в рамках проекта №18-18-00024 «Прекариат – новое явление в социально-экономической структуре общества».

2. Клименко Л.В., Посухова О.Ю. Гендерные аспекты прекариатизации труда в российском обществе // Женщина в российском обществе. 2017. № 1 (82). С. 29-40.

3. Каташинских В.С., Мухаметшина К.О., Федорова А. Э. Гендерные особенности прекарнизации занятости // Стратегии развития социальных общностей, институтов и территорий: матер. Межд. науч.-практ. конф. Екатеринбург, 23–24 апр. 2015 г. Екатеринбург: Изд-во Урал. ун-та, 2015. Т. 1. С. 198-201.

4. Российский мониторинг экономического положения и здоровья населения НИУ-ВШЭ (RLMS-HSE). URL: <http://www.hse.ru/rlms> (дата обращения: 01.09.2018).

ПРОБЛЕМА ИНФОРМАЦИОННОГО НЕРАВЕНСТВА В РОССИИ

Кушнир Дария Юрьевна

Главными тенденциями развития в XXI веке являются процессы глобализации и информатизации, оказывающие ключевое воздействие на все сферы жизни современного общества, в котором основным ресурсом оказывается информация. Стоит отметить, что быстрые изменения в технологиях и, в частности, стремительное расширение Интернет-коммуникаций за последние десятилетия выявили важную проблему, связанную с информационным неравенством.

Информационное неравенство существует внутри стран и между ними, может привести к усугублению экономического и социального неравенства и, как результат, повысить нестабильность в мире. Однако на данном этапе развития технологий необходимо также обратить внимание на то, с каким успехом люди справляются с использованием информационных технологий для ориентации в своей среде и для решения проблем. Исследование данного вопроса показало, что эффективное усвоение технологий зависит от социо-экономического статуса, этнической принадлежности, а также доступа к широкополосной связи и смартфонам [1].

Несмотря на то, что, по данным исследовательского центра Pew, общее число пользователей сети Интернет в России неуклонно растет. В 2013 году Интернетом пользовались 66% респондентов, в 2015 году – 72%, а в 2017 году – 78% [2]. Однако разница между уровнем доступа в центральной части России и на периферии масштабна. Это связано с тем, что эволюция в интеграции информационных технологий не является линейной. Разные учреждения имеют разные уровни готовности к использованию технологий следующего поколения. Есть социальные, экономические и административные заинтересованные стороны, которые хотят стать частью тенденции конвергенции, но не имеют необходимых ресурсов для приобретения услуг и материалов. Эти различия, в свою очередь, могут в конечном итоге повысить вероятность того, что неравномерное внедрение и использование технологии могут иметь негативные последствия для тех, для кого информационные технологии не являются легкодоступными и удобными в использовании [3].

Технологические инновации часто развиваются быстрее, чем некоторые люди могут освоить. Это обусловлено в большей степени недоверием к технологиям, которое может влиять на их использование, несмотря на наличие физического доступа к ним. В данном случае, мы говорим о «цифровой готовности», которая связана с наличием у людей навыков использования информационных технологий, а также цифровой грамотности, которые помогают людям определить, является ли доступная им информация в Интернете достоверной, и снизить уровень недоверия, как к источникам в сети, так и к информационным технологиям в целом [4].

Проблема информационного неравенства многоаспектна и может представлять угрозу дальнейшему развитию информационного общества. Для ее устранения необходимо провести ряд мер, связанных с повышением цифровой грамотности и финансированием программ телекоммуникационных сетей по всей территории страны, включая увеличение количества точек доступа к информационным технологиям.

1. Horrigan J.B. Lifelong Learning and Technology. A large majority of Americans seek extra knowledge for personal and work-related reasons. Digital technology plays a notable role in these knowledge pursuits, but place-based learning remains vital to many and differences in education and income are a hallmark of people's learning activities [Электронный ресурс] / J.B.

- Horrigan. – Режим доступа:
<http://www.pewinternet.org/2016/03/22/lifelong-learning-and-technology/>.
2. Использование сети Интернет. Процент взрослых людей, использующих Интернет время от времени или имеющих смартфон. [Электронный ресурс]. – Режим доступа:
<http://www.pewglobal.org/2018/06/19/social-media-use-continues-to-rise-in-developing-countries-but-plateaus-across-developed-ones/>.
3. Horrigan J.B. *Digital Readiness Gaps. Americans fall along a spectrum of preparedness when it comes to using tech tools to pursue learning online, and many are not eager or ready to take the plunge* [Электронный ресурс] / J.B. Horrigan. – Режим доступа:
<http://www.pewinternet.org/2016/09/20/digital-readiness-gaps/>.
4. Smith D.F. *Digital Readiness: The Next Wave of the Digital Divide* [Электронный ресурс] / D.F. Smith. – Режим доступа:
<https://statetechmagazine.com/article/2014/05/digital-readiness-next-wave-digital-divide>.
5. Дубровский Е.Н. *Информационно-обменные процессы — факторы социального развития.* / Е.Н. Дубровский. – М., 1996.
6. Еляков А.Д. *Информационный тип социального неравенства* / А.Д. Еляков // *Социологические исследования.* – 2004. – № 8.
7. Еляков А.Д. *Современная информационная революция* / А.Д. Еляков // *Социологические исследования.* 2003. № 10.
8. Колин К.К. *Философия информации и современное научное мировоззрение* / К.К. Колин // *Современные информационные технологии и ИТ-образование.* – 2014.
9. Ореховская Н.А. *Массовое сознание как объект информационно-коммуникативных PR-технологий: монография* / Н.А. Ореховская. – М., 2010. – Этносоциум.
10. Прохоров А. *Интернет как новая глобальная индустрия: анализ, тенденции, прогнозы* / А. Прохоров // *Компьютер-пресс.* – 2001. – № 1. – 34-38 с.
11. Титце Х. *Является ли информация принципом?* / Х. Титце. – М., Германия, 1971.
12. Чугунов А.В. *Теоретические основания концепции «Информационного общества»: Учебно-методическое пособие по курсу «Интернет и политика»* / А. В. Чугунов. – Каф. Политологии философского ф-та СПбГУ. – СПб, 2000.

НАЦИОНАЛЬНЫЕ И ГЛОБАЛЬНЫЕ НЕРАВЕНСТВА В СОВРЕМЕННОЙ ЦИВИЛИЗАЦИИ

Малахов Николай Евгеньевич

Утопия марксистов, большевиков о бесклассовом обществе благополучно похоронена, как противоречащая человеческой природе. Так уже на заре Советской власти пришлось отказаться от государства вооружённой рабочей демократии и перейти к формированию регулярной Красной армии от Красной гвардии. Также опереться на государственную служилую касту. Другого выбора не оставалось. Согласно закономерности, подмеченной социологом, профессором МГУ Александром Зиновьевым, общество в ходе социальных переворотов не в состоянии полностью отказываться от прежних государственных структур, во многом копируя их. Так в Царской России

использовался в государственном управлении многочисленный чиновничье-бюрократический аппарат, как преемник служилого дворянства. Такое сословие весьма характерно для подобных традиционных централизованных обществ циклических цивилизаций, по Марксу – азиатского способа производства, таких как Турция и Китай и т. п. С 1917г. сменились многие из персон управленцев, но социальная роль этого господствующего сословия во многом не изменилась. Представители рабочих и крестьян, которых волны революции вынесли к управленческим вершинам, в массе своей быстро теряли свои традиции бывших представителей угнетённых классов. Тем более бывшая ленинская гвардия старых убеждённых революционеров была уничтожена в ходе сталинских репрессий. Таким образом, в новых коммунистически ориентированных обществах, быстро сформировались партийно-хозяйственные элиты, противопоставившие себя остальным трудящимся массам.

Особое недоверие со стороны правленцев наблюдалось к часто критически настроенной интеллигенции. Определение «гнилая интеллигенщина» прочно закрепилось в лексиконе руководителей вплоть до горбачёвских времён. При этом у каждой общественной формации наблюдается своя социально-классовая структура и свой определяющий классовый тандем, соперничающих и даже антагонистических групп. Так обществам с господствующим аграрным производством соответствуют кастовые и сословные разделения на рабов и рабовладельцев, крестьян и феодалов, а для промышленного/индустриального (буржуазного) общества – рабочих и капиталистов. А для постиндустриального общества с господством информационных технологий, определяется главный классовый тандем в среде служащих: ЛПУР (лиц принимающих управленческие решения) и ЛВР (лиц вырабатывающих решения) [1, 50]. В СССР и других странах реального социализма последних даже не удостоивали определением в качестве полноценного производящего класса, приравненного к рабочим и крестьянам. А между тем рядовые служащие зачастую становились самыми эксплуатируемыми и дискриминируемыми властями слоями общества - пролетариями умственного труда. Крайними случаями такого бесправия являются режимы Мао и Пол Пота в Юго-Восточной Азии в XX веке. Однако именно эти социальные группы отчётливо проявили свои классовые интересы во время так называемой рыночной реставрации в СССР и странах бывшего «лагеря социализма» в 80-х, 90-х. XX в. Подобные современные социальные слои имеются и в буржуазном обществе в виде так называемых «белых воротничков», истеблишмента и элитарного менеджмента, хотя там они не представляют главный социально-классовый тандем.

Таковы проявления классового социального неравенства на национальных уровнях. Однако, кроме того, в современном мире Глобализации отношения социального неравенства ярко проявляются и в международном масштабе. Это, например, наблюдается в известной теории национального превосходства «Золотого миллиарда», под которым понимаются преимущественно страны Западного мира с некоторыми своими сателлитами. В это обстоятельство хорошо укладывается гипотеза, что одной из причин, лежащих в основе общественных брожений и междоусобных войн в ряде так называемых развивающихся регионов, лежат именно международные социальные неравенства. Хотя и идеологические основы таких выступлений могут быть самыми разными. Ведь и в прошлом в основе большинства предреволюционных учений лежали идеи фундаментализма в виде возвращения к прежним истокам, как к способу решения современных проблем общества. В том числе, в своё время и марксисты-большевики считали, что образцом для бесклассового строя может служить первобытный коммунизм. Во имя возвращения к такому древнему состоянию «Золотого века» (в ходе революционного социального инжиниринга) часто проливалось немало крови, как это делают и в наше время зелёные исламские борцы за чистоту веры, подменяя подлинные решения брендом.

1. Малахов Н.Е. Современный аспект раскрепощения интеллектуального потенциала ноосферы. М/Н симпозиум, Уфа, 1995.

ВИЗУАЛЬНЫЙ ПРОТЕСТ "ИСКЛЮЧАЕМЫХ" ПРОТИВ ПОРЯДКА КУЛЬТУРНОЙ ГЕГЕМОНИИ В ОБЩЕСТВЕННОМ ПРОСТРАНСТВЕ

Мельников Михаил Васильевич

Новосибирский государственный университет экономики и управления

Текст подготовлен при поддержке РФФИ. Грант № 16-03-00348.

В лекции «Город и ненависть» Ж. Бодрийяра внимание слушателей привлекалось к образцовым супергородам, строительство которых превращает традиционные пространства взаимодействия и изгоев, отвергнутых средствами массовой информации, в бесполезные отбросы [1]. Лекция Бодрийяра стала открытым выражением выводов социологов, изучающих социальные последствия приватизации и милитаризации общественных пространств. Приватизация общественного пространства представляет собой ограничение его открытости, доступности и интерсубъективности, осуществляемое вследствие передачи прав на его владение и коммерческое использование частным структурам [2]. Развитию дискурса о милитаризации общественных пространств послужила концепция «защищенного пространства» О. Ньюэна. Милитаризация парков, площадей и общественных мест выражается в визуально заметном усилении контроля над ними, осуществляемом частными охранными агентствами, видеокамерами, датчиками и рамками металлодетекторов. Наиболее выразительным проявлением приватизации и милитаризации является установка ограждения по периметру общественного пространства. Осуществляемые изменения приводят к «зачистке» общественных пространств от тех, кто рассматривается контролирующими их структурами как нежелательные персоны. К таковым можно отнести политических и гражданских активистов, уличных торговцев и бездомных. Представители этих групп стремятся сделать свое присутствие в общественном пространстве привлекающим внимание прохожих, побуждая их выразить свое отношение к причинам пребывания новых «исключаемых» из общественного пространства. В своих действиях они стремятся оспорить порядок культурной и идеологической гегемонии, установленный в приватизированном и милитаризированном общественном пространстве [3; 4]. Этот порядок стоит на защите экономических интересов зажиточной и аполитичной буржуазии, рассматривающей общественные пространства как места визуального потребления привлекательной городской среды [5]. Политические и гражданские активисты оспаривают отношение к ним как к представителям оппозиционного меньшинства, использующего общественное пространство в частных интересах. С помощью плакатов, пикетов, «прогулок», стычек с лояльными властью представителями общественности они стремятся обратить внимание на неудобные для власти темы. Для уличных лоточников общественное пространство является местом труда, а не отдыха. Осуществляемая ими деятельность, вид лотков, товаров и торговцев являются зримым протестом против выгодного для власти образа общественного пространства как места, символизирующего богатство и преуспевание политического и экономического правящего класса. Еще в большей степени этот протест характерен для бездомных, внешность и действия которых оспаривают концепцию общественного пространства как предназначенного для приятного времяпрепровождения.

1. Бодрийяр Ж. *Город и ненависть*. [Электронный ресурс] // *Логос*. URL: http://http://www.ruthenia.ru/logos/number/1997_09/06v.htm (дата обращения: 07.10.2018).
2. Kohn M. *Brave New Neighborhoods: the Privatization of Public Space*. Taylor & Francis e-Library, 2005
3. Kong L. and Law L. *Introduction: Contested landscapes, Asian Cities // Urban Studies*. 2002. Volume 39. Number 9. P.1503. – 1512.
4. Зукин Ш. *Культуры городов*. М.: Новое литературное обозрение, 2018. -424 с.
5. Бодлер Ш. *Цветы Зла и Стихотворения в прозе в переводе Эллиса*. Томск: Водолей, 1993. 400 с.

ЦИФРОВОЙ ГЕНДЕРНЫЙ РАЗРЫВ: КТО ВИНОВАТ И ЧТО ДЕЛАТЬ?

Милюкова Ирина Александровна

ПетрГУ

Ефименко Екатерина Юрьевна

В современном обществе, в том числе и в российском, существует значительный цифровой гендерный разрыв, вследствие чего женщины недостаточно интегрируются в ИТ-образование и цифровую экономику. Представленный доклад нацелен на выявление основных объяснений природы сложившегося сегодня цифрового гендерного неравенства и возможных путей его преодоления. Эмпирической базой для сделанных выводов послужили результаты международных и отечественных социологических исследований по изучаемой теме [3;4;5].

Девушки значительно реже идут учиться по направлениям, связанными с информационными технологиями: например, среди выпускников российских вузов по направлению «Информатика и вычислительная техника» девушки составляют только четверть [2], хотя средний балл ЕГЭ по математике и информатике у девочек и мальчиков различается крайне незначительно. Доля женщин в ИТ- отрасли не превышает в российской экономике 23%, а среди работников высшего уровня квалификации еще меньше – 21,6% [2].

В качестве основных причин гендерных разрывов в STEM-образовании и работе с ИКТ, как европейские, так и отечественные исследователи чаще всего называют:

- гендерные стереотипы в обществе (так называемая «технофобия» или «боязнь техники» у женщин, в силу чего они чаще, чем мужчины, отдают предпочтение социальным и гуманитарным предметам); [8, 18]

- дискриминация на рынке труда (например, статистика показывает, что от женщин требуется больше квалификаций, чем от мужчин при приеме на одну и ту же рабочую должность, связанную с ИКТ [7, 7]).

- существенная роль также отводится специфике работы с ИКТ, которая считается неблагоприятной для баланса между работой и личной жизнью[6, 37-38].

В то же время некоторые исследователи ставят под вопрос эти общепринятые объяснения, подчеркивая, что в странах с более высокими показателями в гендерном равенстве меньший процент женщин выбирает изучение ИКТ в школах и университетах, чем в странах с гораздо более низким показателем гендерного равенства [9]. Статистика также показывает, что в работе с ИКТ, одинаковое количество женщин и мужчин участвуют в повышении квалификации [6, 48]. Кроме того, женщины, работающие с ИКТ, отмечают более гибкий график работы, дающий им возможность лучше контролировать баланс рабочей и личной жизни [7, 11-14].

На данный момент исследователи сходятся во мнении, что проблематика цифрового гендерного разрыва требует более детального и целенаправленного изучения, в том числе в их взаимосвязи с различным социокультурным контекстом. Особое внимание должно уделяться анализу дизайна технологий и преподавания ИКТ, которые считаются изначально ориентированными на мужское сознание и восприятие [8, 32]. Кроме того, в последние годы в связи с ростом кибер-насилия и асоциального поведения молодежи в сети все более актуальным становится приобретение «мягких» и ориентированных на человека ИКТ навыков (гуманитарных и социальных) [7, 6].

- 1) Абдрахманова Г. И., Ковалева Г. Г., Озерова О. К., Рыжикова З. А. *Гендерный аспект в цифровой экономике// Информационное общество: мониторинг: информационный бюллетень. 2016. No 3 (8). С. 1-6.*
- 2) *Женщины и мужчины России, 2016: статистический сборник. М., 2016. URL: http://www.gks.ru/free_doc/doc_2016/women16.pdf (дата обращения: 22.01.2018).*
- 3) Кисляков П. А., Шмелева Е. А. *Цифровой гендерный разрыв как фактор риска социальной безопасности российского общества // Женщина в российском обществе. 2018. №3. С. 14-25.*
- 4) Смирнова И. Н. *Гендерное измерение цифровой экономики: от стратегии к действию (2018—2030) // Женщина в российском обществе. 2018. №3. С. 116-120.*
- 5) Хоткина З. А. *На пути к цифровому гендерному равенству // Женщина в российском обществе. 2018. №3. С. 5-14.*
- 6) *European Commission. Women in the Digital Age. Directorate-General of Communications Networks, Content & Technology. 2018.*
- 7) *European Institute for Gender Equality. Women and men in ICT: a chance for better work-life balance. Research note to support the Bulgarian Presidency. 8 March 2018. https://eurogender.eige.europa.eu/system/files/events-files/women_and_men_in_ict_presentation.pdf*
- 8) *European Parliament. The underlying causes of the digital gender gap and possible solutions for enhanced digital inclusion of women and girls, Policy Department for Citizens' Rights and Constitutional Affairs. March 2018.*
- 9) *Fradera A., Investigating the "STEM gender-equality paradox" – in fairer societies, fewer women enter science // The British Psychological Society Research Digest. 14 March, 2018.*

ПРОФЕССИОНАЛЬНЫЕ СТАНДАРТЫ В УСЛОВИЯХ ФОРМИРОВАНИЯ СОЦИАЛЬНОЙ КОМПЕТЕНТНОСТИ РОССИЙСКОГО ОБЩЕСТВА

Молодецкая Вера Сергеевна

Саратовский социально-экономический институт (филиал) РЭУ имени Г.В. Плеханова

В настоящее время одна из основных причин, влияющих на развитие отечественной экономики, заключается в недоиспользовании трудового потенциала специалистов высшего и среднего уровня квалификации. Для повышения эффективности используемого трудового потенциала российских специалистов необходимы целенаправленные усилия государства и общества для сокращения дисбаланса профессионально-квалификационной структуры российского рынка труда. В таких условиях важными представляются разработка и совершенствование специализированных нормативно-правовых актов, в первую очередь профессиональных стандартов [1, 104].

Рассматривая аспект влияния профессиональных стандартов на трудовую мобильность, возможны как стимулирующие, так и наоборот сдерживающие факторы. На данный момент профессиональные стандарты находятся в стадии начального внедрения, а значит, имеют ряд уязвимых мест. Первое заключается в отсутствии гармонизации профессионального и образовательного стандарта и трудовой квалификации. Так создается угроза развития системы образования, включая и междисциплинарные программы [2, 46]. Второе заключается в сложности и непрозрачности механизма внедрения профстандартов в негосударственном секторе. Третье приводит к несоответствию и противоречию нормативно-правовых документов на законодательном уровне. Четвертым становится недоработка в системе оценки профессиональной квалификации, поскольку такая инфраструктуры в полном объеме не создана. Пятое заключается в неналаженной схеме обучения и сертификации в случае несоответствия работника профессиональным стандартам. Перечисленные факторы делают профориентацию сдерживающим фактором для эффективной трудовой мобильности. [3, 24]. Вследствие это приводит к потере источника средств существования и снижению уровня благосостояния, к межличностным и внутриличностным конфликтам. Далее это приводит к интенсификации профессиональной дезадаптации и стагнации, снижению темпов экономического роста.

В случае, если данные недоработки будут устраняться и внедряться профессиональные стандарты, ближайшие два-три года у России будет возможность развития значительной доли экономически активного населения, это обеспечит возможность гражданам работать по полученным или имеющимся профессиям, а выпускникам даст возможность реализовывать свой потенциал в рамках полученного образования. Для работающего населения это новый стимул для мотивации к самообразования и развития уже имеющихся профессиональных навыков. Все эти плюсы способны сформировать активную трудовую мобильность, которая дает возможность индивидам активнее менять свои социальные позиции в вертикальном или горизонтальном направлении.

1. Горшкова О. В. *Профессиональные стандарты, сертификация персонала, общественно профессиональная аккредитация: место и роль в развитии кадрового потенциала страны // Власть и управление на востоке России. - 2012. - № 3. - С. 98 -104.*
2. Олейникова О.Н., Муравьева А.А. *Профессиональные стандарты: принципы формирования, назначение и структура. Методическое пособие. – М.: АНО Центр ИРПО, 2011.*
3. Новиков П.Н., Селиверстова О.Ф., Новикова Т.Р. *Профессиональные стандарты: проблемы и перспективы развития/ статья Вестник ФГОУ ВПО МГАУ № 1, 2014.*

ВИКТИМБЛЕЙМИНГ В ОТНОШЕНИИ ЖЕНЩИН КАК ПРОЯВЛЕНИЕ ДЕСТРУКТИВНОГО ГЕНДЕРНОГО ВЗАИМОДЕЙСТВИЯ

Нарожная Диана Анатольевна

Московский государственный университет им. М. В. Ломоносова

Виктимблейминг в отношении женщин как проявление деструктивного гендерного взаимодействия

Виктимблейминг – хотя и иностранное слово, но обозначаемое им явление не является для России чем-то уникальным или появившемся в недавнее время. Термин

образован от двух слов victim – жертва (англ.) и blame – обвинять (англ.). Обвинить жертву кражи в том, что «сам виноват, что не следил за своими вещами» или жертву сексуального насилия в том, что «надела короткую юбку, чего ты еще ожидала?» - распространенная и традиционная практика для нашего общества.

Виктимблейминг представляет собой перенос ответственности с лица, совершившего правонарушение, на лицо, пострадавшее от этого правонарушения. Объектами виктимблейминга могут быть мужчины, женщины, дети, молодежь или пенсионеры, поскольку представитель любой социальной группы может пострадать от правонарушения, а после этого получить еще и общественное осуждение. В России чаще всего объектами виктимблейминга становятся женщины [2]. Насилие в отношении женщин является одной из самых противоречивых и сложных проблем в российском обществе. По нашему мнению выявление факторов, влияющих на распространение практик виктимблейминга в российском обществе значимо, поскольку позволит ограничить данный вид деструктивного гендерного взаимодействия.

Существуют различные подходы и теории к объяснению возникновения и распространения виктимблейминга. Прежде всего, это теория М. Лернера о «справедливом устройстве мира» [1]. Исследования Лернера показали, что людям свойственно верить в то, что они живут в справедливом мире и получают именно то, что заслуживают. Такая установка является источником защитной реакции человека, обвиняющего жертву в том, что насилие явилось справедливым результатом неправильных действий. Распространенным является также мнение о том, что жертва сексуального насилия подает некие невербальные сигналы, которые трактуются абьюзером как призыв к насилию [3].

В российском обществе распространение виктимблейминга, на наш взгляд, связано в том числе и с существующим гендерным неравенством. Отношение к женщине в современной России все еще далеко от того, чтобы рассматривать ее как полноценного субъекта общественных отношений, особенно ярко это проявляется в регионах. Именно поэтому практики виктимблейминга довольно широко распространены в нашей стране. Однако стоит отметить, что силу набирает и активное противодействие данному явлению – например, флешмобы в социальных сетях, в которых женщины открыто заявляют о своей позиции по данной проблеме [4].

Таким образом, на наш взгляд, проблема виктимблейминга требует активного исследования и общественного обсуждения, только таким образом она может быть преодолена.

1. Rubin Z., Peplau L.A. *Who believes in a Just world // Journal of Social Issues.* 1975. V.31. #3. P. 65-89.
2. Клецина И.С., Иоффе Е.В. *Гендерный подход в анализе причин проявления насилия в близких отношениях между мужчинами и женщинами// Гендерная психология.*
3. Amir M. «Victim Precipitated Forcible Rape»//*Journal of Criminal Law and Criminology.*1968. V. 58.
4. *Это не повод убитъ // Варламов.py <https://varlamov.ru/2756999.html>*

ПРОЦЕСС СНИЖЕНИЯ ЦИФРОВОГО НЕРАВЕНСТВА МЕЖДУ ПОКОЛЕНИЯМИ И ЕГО СОЦИАЛЬНЫЕ ПОСЛЕДСТВИЯ

Новикова Светлана Сергеевна

Российский государственный социальный университет

Согласно статистическим и эмпирическим данным максимальное цифровое неравенство среди основных социальных групп наблюдалось между младшим и старшим поколением. Этот максимальный разрыв объективно обусловлен: всегда к радикальным нововведениям более готова молодежь, чем люди старшего поколения. В таких условиях теряются многие статусные, профессиональные и другие преференции старшего поколения, девальвируется его социальный капитал. Старшее поколение вынуждено снова становиться «молодым» и начинать свою социализацию сначала.

По итогам 2017 года цифровое неравенство в России между младшим и старшим поколением оставалось высоким: по данным GfK, среди 16-29-летних россиян аудитория интернета составляла 98% [2]. Среди людей возрастной группы 55+ - 36%. Однако, за последний год среди группы 55+ доля пользователей Интернетом увеличилась на четверть [3].

Несмотря на сохраняющийся разрыв, на преодоление возрастного неравенства работают, по крайней мере, три фундаментальные причины. Первая причина - демографический резерв информатизации общества полностью остался в старших возрастных группах. Вторая – цифровые технологии и интернет услуги тотально входят в повседневную жизнь. Социальная поддержка вскоре будет немыслима без цифрового сопровождения. Третья – естественная смена поколений: старшее поколение уходит и его постепенно заменяет следующее поколение, которые информационно более грамотны.

Самыми главным и социально ориентированным направлением использования интернета является получение старшим поколением социальной поддержки. Социальную поддержку чаще всего эта возрастная группа получает через решение бюрократических вопросов, получение социальных услуг, включая государственные услуги. В наиболее интерне-«продвинутом» в России городе – Москве, самым высоким является уровень цифровизации финансовых и торговых услуг: по мнению 78% москвичей цифровые технологии активно используются при финансовых операциях и платежах, 71% - в торговле. Далее, по мере снижения активности, идут доставка товаров, логистика (46%), транспорт (43%), досуг (32%), медицина (31%), образование (31%), ЖКХ (16%), личная безопасность (13%). И на последнее место при оценке активности использования цифровых технологий москвичи поставили «уход и поддержку пожилых» – 7% [1, 12]. Но это только прямая поддержка пожилых, но косвенная поддержка (которая также входит в понимание социальной поддержки), конечно, связана и с интернет торговлей, телемедициной, финансовыми и другими услугами.

1. Москва. Умный город-2030: Текст стратегии. - М., 2018. - URL: https://www.mos.ru/upload/alerts/files/3_Tekststrategii.pdf (дата обращения: 15.07.2018). - Опрос проводился в марте 2018 г., в Москве среди респондентов в возрасте от 18 до 65 лет, N=5000.

2. Количество пользователей интернета в России. - URL: http://www.bizhit.ru/index/users_count/0-151 (дата обращения: 09.08.2018).

3. GfK: аудитория рунета растёт за счёт пользователей 55+. - URL: <https://www.cossa.ru/news/190651/> (дата обращения: 22.08.2018).

УРОВНЕВАЯ ОРГАНИЗАЦИЯ ПРАКТИК МЕЖКУЛЬТУРНОГО ВЗАИМОДЕЙСТВИЯ В НОВЫХ ОБРАЗОВАТЕЛЬНЫХ ПРОЕКТАХ (НА ПРИМЕРЕ МОСКВЫ)

Обрывалина Ольга Андреевна

Московский государственный университет им. М. В. Ломоносова

В контексте усиления политических, экономических, информационных, социальных и культурных контактов между разными странами наблюдаемой становится и образовательная глобализация. Активно развивающиеся национальные образовательные системы и отдельные учреждения включаются в процесс межкультурного диалога и обмена опытом по вопросам обучения и воспитания. При этом, с одной стороны, заметна тенденция к выработке универсальных, вненациональных приоритетов, форм, методов и методик обучения, а также элементов его содержания. С другой же – продвижение наиболее успешных, по оценкам экспертного сообщества, национальных практик в сфере образования (в начале XXI века таким лидером образовательного экспорта стала Финляндия).

Информационное постиндустриальное общество ставит перед системой образования новые задачи. Обсуждение их решений ежегодно проходит на множестве международных, национальных и локальных площадок, на которых организаторами и активными участниками дискуссий зачастую становятся не педагоги и администраторы образовательных учреждений, а представители бизнеса, консультанты, основатели образовательных стартапов, продюсеры образовательных проектов и т.д. Именно новые акторы, формируют повестку резонансных дискуссий, определяя актуальные проблемы образования и пути их решения.

Названные тенденции ярко проявляются в реализации новых крупных образовательных проектов. Речь идет о негосударственных школах «новой формации», созданных благодаря организационным усилиям и финансовым вложениям частных инвесторов (представителей крупного бизнеса) и нацеленных на поиск модели школьного образования будущего. Эти школы относятся к упомянутым выше новым акторам образовательного пространства и могут быть объектами социальных и педагогических исследований. Среди недавно открывшихся школ г. Москвы следует особо отметить «Летово» (<https://letovo.ru/>), «Хорошколу» (<https://horoshkola.ru/>), «Новую школу» (<https://n.school/>). Все три школы внимательно изучают имеющийся международный опыт и применяют его в своей практике, в результате чего в рамках каждой из них межкультурное взаимодействие проявляется на разных уровнях:

- уровне ценностей, приоритетов и задач образования;
- уровне содержания образовательных программ и внеучебной деятельности;
- уровне методик преподавания и оценки результатов, а также иной работы с учащимися;
- уровне критериев отбора и особенностей работы с педагогами;
- уровне школьной инфраструктуры (включая дизайн-проект здания и отделку интерьера) – здесь ориентиром во многом выступает опыт Финляндии и основными партнерами по разработке архитектурных решений школьных пространств, их отделке и наполнению мебелью и оборудованием выступают финские компании;
- уровне коммуникации с внешней средой (партнерами, экспертами и проч.).

Оценить эффекты многоуровневого межкультурного взаимодействия в этих школах пока нельзя. Однако их пример демонстрирует потенциальную глубину образовательной глобализации.

ГЕНДЕРНОЕ НЕРАВЕНСТВО И НАСИЛИЕ: ВОИНСТВУЮЩИЙ ПАТРИАРХАТ ПРОТИВ РАДИКАЛЬНОГО ФЕМИНИЗМА

Осипова Надежда Геннадьевна

Социологический факультет МГУ имени М.В. Ломоносова

Девальвация социальной значимости брака, интенсивный приток женщин на рынок труда и ликвидация мужской монополии на доходы семьи бросили вызов традиционному патриархальному укладу. В качестве протеста получили развитие движения против дискредитации его принципов воинствующего толка. Их сторонники выступают за воссоздание утраченных патриархальных отношений, изначально предопределяющих социальное неравенство женщин, а также воссоздать стереотипы, посредством которых роль женщины в обществе искусственно принижается и она отстраняется от активного участия в социальной жизни. Особенно активны такие движения в тех странах, где сильно влияние исламистов.

У афганских пуштунов женщины являются полной собственностью мужчин и пешками в экономических и политических обменах посредством браков. Полностью нивелировал права женщин режим Талибов в Афганистане, когда женщинам запрещалось не только модно одеваться, но и получать образование, работать. В Индии члены фундаменталистского движения «Армия Бога Рамы» возводят в ранг высшей духовной жертвы официально запрещенный обряд ритуального сожжения вдов – «сати».

Элементы гендерного неравенства, которые базируются на сексизме, сохраняются в странах Западной Европы и в США: женщин гораздо чаще, чем мужчин используют на временной работе, они обычно зарабатывают меньше, чем мужчины; уровень женской безработицы гораздо выше среднего; существуют негласные ограничения на профессиональный рост женщин, которые занижают их самооценку.

В США члены евангелистского движения «Новое христианское право» решительно сопротивляются всему, что связано с артикуляцией гражданских прав женщин и выражают крайнюю враждебность в отношении тех организаций, которые настаивают на равенстве полов в обществе. Особое место в их деятельности занимает борьба против феминизма, который, в свою очередь, тоже принимает радикальный характер. Сегодня достаточно активным является радикальное направление в феминизме, сторонницы которого (К.Миллет, М.Дейли, К.Дельфи) делают акцент на глубоких противоречиях между мужчинами и женщинами, провозглашают необходимость революции, результатом которой должно стать полное разъединение мужчин и женщин, включая прекращение сексуальных контактов. Тем самым, социальные отношения между мужчинами и женщинами, остаются весьма далекими от гармонии и соответственно неравными.

РОЛЬ СОЦИАЛЬНОЙ СРЕДЫ В ФОРМИРОВАНИИ КЛАССОВОГО САМОСОЗНАНИЯ

Павлюченко Максим Владимирович

Лутошкина Светлана Юрьевна

Одним из важных теоретических вопросов социологии в настоящее время является проблема размыwania социальных групп. Ярким примером такого рода можно назвать исчезновение социальных классов в марксистском понимании. Самым простым объяснением этого является отрицание факта их существования, признание их «классами на бумаге», сконструированными теоретиками. Но даже если классы были конструктом,

одной из разновидностей воображаемого сообщества, следует ли отсюда, что они никогда не существовали в реальности? Ведь сам термин «воображаемое сообщество», применяемый к нации, отнюдь не означает нереальности данной группы, но указывает на самосознание, как главный её признак. Таким образом, классы существовали там и тогда, где и когда значимая часть населения отождествляла себя с ними. Вопрос заключается в том, какие явления способствовали вначале формированию, а затем угасанию классового сознания или, если угодно, превращению «классов для себя» в «классы в себе»?

Мы рассмотрим один из этих факторов - особый «образ жизни», выраженный в наличии специфических поведенческих практик и структуры потребления. Например, в обществах раннего модерна выходцы из того или иного социального слоя, будь то «уходящее» крестьянство или формирующийся пролетариат, выделялись по одежде, речи, особенностям быта, способам проведения досуга. Представители нового класса отделяли себя от менее престижных групп населения, а демонстративные отличия во внешнем виде и поведении играли для них роль декларации превосходства. С другой стороны, группы, полагающие себя более статусными, нежели новый класс, по тем же самым признакам маркировали его представителей и дистанцировались. Поэтому члены нарождающегося класса проводили большую часть времени в своём кругу, в особой социальной среде и начинали осознавать общность, обретая групповое самосознание. Данное явление тем заметнее, чем выше неравенство и более непроницаемы «стены», отделяющие социальные группы друг от друга.

Усилиями социальных государств XX века был сформирован широкий средний класс. Теперь образ жизни большинства индивидов перестал с прежней ясностью выдавать их социальную принадлежность, отделить «своих» от «чужих» стало крайне сложно, что разрушило межгрупповые границы и замкнутые социальные среды. Другими словами, если раньше заводские рабочие жили в определённой части города, одевались в определённую одежду, отдыхали в определённых заведениях и всё это среди своих собратьев, то теперь представители разных классов стали одинаково посещать кинотеатр, совершать покупки в магазине и жить в благоустроенном жилище. Сближение образа жизни представителей разных групп предопределило размывание классового самосознания, а вместе с ним и деградацию классов.

Однако рубеж XX-XXI веков стал временем демонтажа социальных завоеваний. Неравенство стало прогрессировать, но границы его теперь явственней пролегают между территориями, чем между разными социальными группами внутри одного региона.

1. Андерсон Б. *Воображаемые сообщества: размышления об истоках и распространении национализма*. М.: Кучково поле, 2016. 416 с.
2. Бурдые П. *Социология социального пространства*. М.: Институт экспериментальной социологии; СПб.: Алетейя, 2007. 288 с. URL: http://socioline.ru/files/5/39/sociologiya_socialnogo_prostranstva.pdf (дата обращения: 03.10.2018)
3. Маркс К. *Нищета философии* URL: <http://www.esperanto.mv.ru/Marksismo/Misere/index.html> (дата обращения: 30.09.2018)

В ПОИСКАХ БЛИЗКИХ ОТНОШЕНИЙ ОНЛАЙН: РИСКИ ВИРТУАЛЬНЫХ СЕКСУАЛЬНЫХ И РОМАНТИЧЕСКИХ КОММУНИКАЦИЙ

Панкратова Лилия Сергеевна

Санкт-Петербургский государственный университет

Виртуализация частной жизни в условиях активного распространения новых информационно-коммуникативных технологий в российском обществе актуализирует необходимость анализа сексуальных установок и практик представителей нынешнего поколения молодежи в коммуникативном пространстве интернета. Открытым остается вопрос о том, какую роль играют информационно-коммуникативные технологии в выстраивании траекторий сексуальной, романтической и семейно-брачной жизни современных молодых юношей и девушек в России. Интернет одновременно рассматривается в качестве фактора формирования сексуальной и гендерной культуры, паттернов сексуального поведения, т.е. представляет собой социокоммуникативное пространство сексуальной и гендерной социализации. Но также всемирная сеть является ареной для реализации усвоенных ценностей, установок, образцов поведения, для экспериментирования с различными схемами эротического поведения, женскими и мужскими образами, поиска партнера.

Одним из распространенных в настоящее время способов становления и развития романтических и сексуальных отношений среди российских юношей и девушек в онлайн среде является знакомство с потенциальным партнером на сайтах знакомств (Mamba, Badoo и др.), через соответствующие приложения (Tinder и т.д.). Базовая схема (прототип) процесса подбора партнера на данных ресурсах включает в себя ряд стадий: от сбора информации о сайтах знакомств и регистрации на одном или более из них, до создания собственного профиля с личной информацией и выстраивания коммуникативной стратегии взаимодействия с претендентами (пассивная, активная; онлайн, оффлайн, смешанная) [1]. При этом способ презентации себя в данном виртуальном пространстве, использование того или иного коммуникативного стиля во многом определяется субъективной оценкой пользователями реальных и потенциальных рисков для себя на сайтах знакомств, прежде всего возможностями обеспечения защиты личной информации, частной жизни. Это такие риски, как: возможность испытать чувство неловкости, стыда; раскрытие третьим лицам личной информации без согласия пользователя; общение с ботами и мошенниками; насилие, (кибер)преследования, неуместные сообщения[2]. Особого внимания требует изучение гендерных особенностей определения и интерпретации ситуаций как рискованных в рамках онлайн практик поиска интимных (эмоционально и физически близких) отношений в условиях современного российского гендерного порядка и культуры различных групп отечественной молодежи.

Исследование выполнено в рамках гранта Президента РФ для государственной поддержки молодых российских ученых МК-3510.2018.6.

1. Finkel E.J., Eastwich P.W., Karney B.R., Reis H.T., Spreche S. *Online dating: a critical analysis from the perspective of psychological science // Psychological Science in the Public Interest*. 2012. 13 (1). P. 3-66.
2. Cobb C., Tadayoshi K. *How public is my private life? Privacy in online dating // WWW '17 Proceedings of the 26th International Conference on World Wide Web, Perth, Australia — April 03 - 07, 2017. Switzerland, 2017. P. 1231-1240.*

СОЦИАЛЬНАЯ ПОЛИТИКА В ОТНОШЕНИИ ПОЖИЛЫХ ГРАЖДАН: НЕОЛИБЕРАЛЬНЫЙ ПОВОРОТ «ПО-РУССКИ»

Парфенова Оксана Анатольевна

Социологический институт ФНИСЦ РАН

Вступление в силу 442 федерального закона о социальном обслуживании среди прочего спровоцировало изменения в российском поле социального обслуживания пожилых граждан. Социальное обслуживание на дому – одна их наиболее массовых форм поддержки пожилых людей. Количество пожилых граждан, получающих социальное и социально-медицинское обслуживание на дому примерно в 5 раз превышает число пожилых, проживающих в государственных домах престарелых [1]. В 2017-2018 годах нами было проведено эмпирическое исследование системы государственного социального обслуживания пожилых в четырех городах/регионах (Санкт-Петербург, Нижний Новгород и область, Великий Новгород и область, республика Карелия). Основными эмпирическими материалами послужили интервью с экспертами (руководителями центров социального обслуживания/подразделений) и социальными работниками; нормативно-правовые акты различного уровня; статистические и демографические данные; материалы вебсайтов учреждений социального обслуживания. Происходящие трансформации в сфере социального обслуживания были рассмотрены в категориях неолиберального поворота [2]. Полученные результаты демонстрируют отчетливую тенденцию неолиберализации. В поле появляются новые «игроки» – НКО и бизнес-организации, работающие в рамках государственно-частного партнерства (ГЧП), что провоцирует конкуренцию с государственными сервисами. Однако, на примере наших данных можно утверждать, что эта тенденция актуальна для крупных городов (Санкт-Петербург) и практически не затрагивает менее крупные города и тем более сельскую местность. В сфере государственного социального обслуживания одним из ключевых нововведений стало заметное повышение платы за обслуживание и изменения условий обслуживания (как для клиентов, так и для социальных работников). Это привело к тому, что клиенты стараются экономить, сокращают количество услуг, будучи недовольны высокими расценками за обслуживание. Помимо этого, предпринята попытка повысить качество услуг – введена индивидуальная программа предоставления социальных услуг (ИППСУ) с довольно большим перечнем услуг и возможностью для клиента самостоятельно эти услуги выбирать. Но на практике ИППСУ подвергается жесткой критике за ее неполноту и негибкость, а также за бюрократизированность самого механизма активации/внесения изменений. Социальные службы вынуждены лавировать, подменяя одни услуги другими, чтобы удовлетворить базовые потребности клиента и при этом часть услуг все равно оказываются «неучтенными» [3]. Мониторинг обратной связи с пожилыми клиентами носит формальный характер, поскольку реальных рычагов воздействовать на новые регламенты у социальных служб нет. Опрошенные эксперты-практики сетуют на то, что их голоса «не слышат наверху».

ГЕНДЕРНЫЕ СТЕРЕОТИПЫ В ВОСПРИЯТИИ ПОЛИТИЧЕСКОГО ЛИДЕРСТВА В РОССИИ

Пищикова Мария Викторовна

Костина Анастасия Андреевна

Выбор лидера государства – важное событие в политической жизни граждан. Политтехнологи разрабатывают множество приемов для формирования привлекательного имиджа кандидата. Для получения голосов избирателей политики управляют общественным мнением. Активно они апеллируют к понятиям мужественности и женственности. Цель данной работы – изучить гендерные стереотипы российской молодежи в восприятии политического лидерства. Работа опирается на проведенное в 2017 году пилотажное исследование. Метод – анкетный опрос.

Авторы исследования используют социокультурный подход в анализе гендерных стереотипов. В социокультурном подходе решающая роль в конструировании стереотипов отводится обществу [У. Липпман, Д. Кац, П. Брэйли]. Общество – это субстрат индивида. Индивид усваивает модели поведения и представления о социальных группах в процессе социализации [Д. Шнайдер, А. Игли]. Авторы следуют за Э. Гидденсом и разграничивают пол и гендер: «Если пол имеет отношение к физическим, телесным различиям между женщиной и мужчиной, то понятие гендер затрагивает их психологические, социальные и культурные особенности» [Э. Гидденс].

За основу авторы взяли исследование Т.Б. Рябовой. Она показала поляризацию «мужского» и «женского» в политике. Мужские качества – сила, жестокость, самообладание, надежность, стремление к победе. Женские качества – терпеливость, эмоциональность, уступчивость, непредсказуемость. На политической арене субъекты подстраивают свое поведение под мужские качества. В «женском» поведении политики обвиняют оппонентов для дискредитации [Т.Б. Рябова].

В анкетном опросе приняли участие 54 человека. Авторы выяснили, что гендерные стереотипы в политике признаются легитимными и мужчинами, и женщинами. Оба пола солидарны в выборе политического лидера: владеет иностранными языками, высшее образование получил в сфере международных отношений, политологии или экономики, отличается рациональностью, рассудительностью и логичностью. Возраст лидера не должен превышать шестидесяти лет. Власть остается маскулинной. Респонденты допускают возможность вступления в должность президента женщины. При этом женщина должна демонстрировать «мужские» качества для победы на выборах.

1. Гидденс, Энтони. Социология: [пер. с англ.] / Энтони Гидденс при участии К. Бердсолл. - Изд. 2-е, выполн. по 4-му англ. изд., полностью перераб. и доп. - Москва : Едиториал УРСС, 2005.

2. Замфир Е. И. Гендерные стереотипы русской традиционной культуры: Дис. ... канд. культуролог. наук. СПб., 2005.

3. Липпман У. Общественное мнение / Пер. с англ. Т. В. Барчуновой. М., 2004.

4. . Рябова Т. Б. Пол власти: гендерные стереотипы в современной российской политике. Иваново : Иван. гос. ун-т, 2008

НОВАЯ НАРКОСИТУАЦИЯ В РОССИИ

Позднякова Маргарита Ефимовна

ИС РАН - ФНИСЦ РАН

Брюно Виктория Владимировна

В настоящее время страна вступает в стадию массовой завуалированной (скрытой) наркотизации. Новые паттерны потребления имеют более серьезные социальные последствия для социума, заключающиеся в выходе наркотизации за пределы ранее поражаемых групп риска. Формируется новая культура потребления наркотиков. Исследования сектора социологии девиантного поведения по изучению новой наркоситуации в России выявили её сложность и неоднозначность. Наркоситуация носит динамический характер, наркосцена постоянно меняется. Отмечаются позитивные изменения: снижение числа лиц, состоящих на учёте с диагнозом наркомания, снижение заболеваемости опиоидной наркоманией, потребителей инъекционных наркотиков. Эти процессы сопровождаются устойчивой тенденцией роста общей и первичной заболеваемости каннабиноидной наркоманией, зависимостью от других наркотиков (в первую очередь «новых») и полинаркоманией. Снижение употребления главного традиционного наркотика России – героина - не позволяет говорить о стабилизации наркоситуации в России, так как одна из причин – это физическая потеря целого поколения потребителей героина. Выявлена тенденция изменения структуры наркотиков, замена героина на амфетамины, психотропные лекарства, "новые" наркотики, алкоголь. Расширения рынка наркотиков и их распространение фиксируется практически во всех социальных группах. У каждого десятого «пробовальщика» веществ стартовый наркотик относится к «новым». Расширение потребляемых веществ произошло в основном среди 18-29 летних. В некоторых группах потребителей сочетанное употребление различных новых веществ связано с получением синергетического эффекта. Выявлены региональные отличия в структуре наркотиков. Для одних регионов характерна «аптечная» наркомания, в других зафиксирована та же тенденция, что и в прошлые годы. Замечено, что регионы меняются местами.

Важным показателем усугубления наркоситуации, угрожающим национальной безопасности страны, является рост количества преступлений в сфере незаконного оборота наркотических средств, увеличение числа преступлений, совершённых в состоянии наркотического опьянения. Анализ выделенных нескольких групп потребителей с «контролируемым» потреблением показал, что сегодня паттерны потребления психоактивных веществ стали свойственны для социально успешных страт. Наркотики становятся непреложным атрибутом жизни успешного человека, а для молодёжи наркотик – это не только свидетельство социального успеха, но символ успеха и одновременно средство достижения успеха. В тоже время для регулирующих своё потребление попытка интегрировать наркотики в свою жизнь и оставаться при этом социально сохранным требует огромных усилий, затрат и удачно сложившихся «защитных» факторов в виде семейного, профессионального и материального благополучия. Такое «контролируемое» потребление чаще всего является промежуточной стадией формирования наркозависимости с отложенными сроками и требует особых форм социального контроля.

СПЕЦИФИКА НЕРАВЕНСТВА В УСЛОВИЯХ ТЕХНОЛОГИЧЕСКИХ ТРАНСФОРМАЦИЙ СОВРЕМЕННОГО ОБЩЕСТВА

Проказина Наталья Васильевна

Среднерусский институт управления - филиал РАНХиГС

Согласно представлениям Р. Дарендрфа даже в процветающем обществе неравное положение людей остается важным непреходящим явлением. Поэтому и сегодня неравенство — это ключевая характеристика развития современного общества. Однако несмотря на его объективность и неустранимость именно неравенство способно провоцировать дестабилизацию общественного развития и социальные конфликты.

Глобальные технологические изменения, происходящие в современном мире, существенно влияют на все общественные процессы.

В условиях технологических трансформаций особое место занимает специфика развития социальных отношений, влияющая, с одной стороны, на формирование новых зон конфликтов, а с другой, детерминирующая усиление социальной напряженности.

Прямым следствием этих процессов станет формирование новых форм и видов неравенств в обществе, что неизбежно скажется на стабильности в обществе.

Трансформирующиеся общества – это общества с изменяющимися социальными институтами. Соответственно и отдельные граждане, и различные социальные группы и общности неизбежно будут сталкиваться с ситуацией выбора. Как подчеркивает А. Л. Стризое, необходимо будет сделать выбор между доверием институциональным правилам и столкнуться с ситуацией неопределенности и непредвиденных последствий или не довериться им.

В этом аспекте интерес представляет не только положение личностей и социальных групп, но и в целом стран и государств. О. Н. Яницкий [6], размышляя над книгой К. Шваба «Четвертая промышленная революция» [5], подчеркивает, что специфика неравенства во многом будет зависеть от того, как страны «третьего мира» будут адаптироваться к технологическим новациям. Сегодня преобладает «потребительский тип реакции». Эта модель предполагает прямой доступ к благам этого мира «здесь и сейчас».

Неравенство как определенный тип общественной дифференциации определяет разные возможности удовлетворения потребностей и интересов индивидов и социальных групп [2]. В условиях технологических изменений стоит выделять «адаптировавшихся» к технологическим трансформациям и занявших высокие социальные позиции и «неприспособившимися» и «сопротивляющимися» новациям в результате оказавшихся внизу общественной пирамиды.

Существует точка зрения, согласно которой неравенства в виртуальном пространстве могут быть существенно сглажены [3]. На основании одного из новых оснований социальной стратификации - доступа к информации, формируется новая модель стратификации – информационная стратификация, обладающая своими чертами и характеристиками.

1. Бауман З. Идет ли богатство немногих на пользу всем прочим? // *Социологические исследования*. 2016. № 7. С. 157 – 161.
2. Горшков М. К. Общественные неравенства в пореформенной России: социологический анализ // *Вестник РУДН. Серия: социология*. 2016. Т. 16. № 4. С. 693 – 718.
3. Рыков Ю. Г. Виртуальное сообщество как социальное поле: неравенство и коммуникативный капитал // *Журнал социологии и социальной антропологии*. 2013. Т. XVI. № 4. С. 44-60.

4. Стризов А. Л. Риски неравенства в трансформирующемся обществе: реальность и адаптация к ней // Социальное неравенство современности: новая реальность научного осмысления Материалы VI Международной научной конференции.. Ответственный редактор С.Г. Ивченков. 2018. С. 183-187.
5. Шваб К. Четвертая промышленная революция: перевод с английского / М.: Издательство «Э», 2017.
6. Яницкий О.Н. Размышления над книгой Клаус Шваб. Четвертая промышленная революция: перевод с английского / Клаус Шваб. М.: Издательство «Э», 2017, – 208 с., с илл. (с предисловием Германа Грефа) [Электронный ресурс] // Официальный портал ИС РАН. 2017. - 6 с. URL: <http://www.isras.ru/publ.html?id=4972>

ВСПОМОГАТЕЛЬНЫЕ РЕПРОДУКТИВНЫЕ ТЕХНОЛОГИИ В КОНТЕКСТЕ ДЕМОГРАФИЧЕСКОЙ СИТУАЦИИ В РОССИИ И СТРАНАХ ЕВРОПЫ. К ВОПРОСУ О СОЦИАЛЬНОМ НЕРАВЕНСТВЕ.

Пчелинцева Софья Владимировна

Санкт-Петербургский государственный университет

Наш мир стремительно меняется. В 1999 году Энтони Гидденс изобрел для этого явления удачную метафору – «ускользающий мир». Он рассказывает о том, как под влиянием глобализации меняются привычные нам вещи: политика и экономика, время и пространство. Даже семья – один из базовых социальных институтов – раздробилась на множество автономных частей: создание семьи, заключение брака, секс, рождение детей [1].

Еще одним масштабным явлением глобализации стала медиализация – «процесс закрепления медицинских «ярлыков» за теми типами поведения, которые считаются социально или нравственно нежелательными» [2]. Постепенно в фокусе медиализации оказалось колоссальное число практик и явлений, в том числе деторождение. Медиализация репродукции привела к объективации женщины, а процесс родов стал технической медицинской услугой. Это породило новые взаимоотношения пациента и врача и новые способы осмысления процесса деторождения [3].

В комплексе эти события привели к формированию новых социальных отношений, новых идентичностей и, как следствие, новых форм неравенства [4;5]. В моем исследовании рассматривалось неравенство в сфере вспомогательных репродуктивных технологий (ВРТ). ВРТ - это такие медицинские технологии, которые помогают осуществить процесс рождения детей или отдельные его части (зачатие, вынашивание ребенка) вне организма будущей матери. Самые распространенные технологии – это ЭКО, ИКСИ, суррогатное материнство и другие. Объектом моего исследования стали Россия и 23 европейских государства. На основе анализа статистических данных были проанализированы различные аспекты демографической ситуации и функционирования сферы репродуктивных технологий. А именно, правовой, экономический, территориальный, медицинский и брачно-семейный аспекты.

В каждом из изученных мною аспектов проблемы я обнаружила проявление новых форм неравенства. Если говорить о сфере права, в разных государствах существуют разные формы репродуктивного законодательства [6]. К примеру, закон может запретить некоторые технологии или ввести ограничения на то, кто будет иметь к ним доступ. Как правило, ограниченными в правах оказываются одинокие люди или люди с

нетрадиционной сексуальной ориентацией. Отсюда возникает такое явление, как репродуктивный туризм [7].

В рассмотренных странах экономический аспект пользования репродуктивными технологиями тесно связан с территориальным. Услуги ВРТ, как правило, дорогие; разные государства предоставляют на них различный объем квот или скидок. Кроме того, большая часть медицинских центров, предоставляющих подобные услуги, сосредоточена в столичных и крупных городах. В результате доступ к репродуктивным технологиям сильно снижается для периферийных районов.

Различия в развитости медицинских технологий и особенностях брачно-семейной жизни также накладывают на людей ограничения в использовании ВРТ. В разных странах распространены разные практики, связанные с деторождением. Кроме того, граждане разных государств имеют неравные возможности пользоваться ВРТ; имеют правовые, экономические, культурные, религиозные и иные ограничения. В связи с этим возникло множество способов преодоления сложившегося социального неравенства (например, репродуктивный туризм), что представляет собой актуальную исследовательскую проблему для современных социологов.

1. Гидденс Э. *Ускользящий мир. Как глобализация меняет нашу жизнь*. — М.: *Весь мир*, 2004.
2. Аберкромби Н., Хилл С., Тернер Б. *Социологический словарь*. — М.: *Экономика*, 2004.
3. Темкина А. *Медикализация репродукции и родов: борьба за контроль*// *Журнал исследований социальной политики*. 2014. Том 12. № 3. С.321-336.
4. Богомягкова Е., Ломоносова М. *Репродуктивные права человека и вспомогательные репродуктивные технологии: новые формы и виды неравенства*// *Экономические стратегии*. 2015. № 9. С. 90-97.
5. Богомягкова Е., Ломоносова М. *Вспомогательные репродуктивные технологии: к вопросу о новых формах социального неравенства*// *Журнал социологии и социальной антропологии*. 2017. Том 20. № 3. С. 180–198.
6. Альбицкий В., Одинаева Н., Мансимова В. *Правовые аспекты применения вспомогательных репродуктивных технологий в лечении бесплодия*// *Вопросы современной педиатрии*. 2011. ТОМ 10. № 2. С. 12-14.
7. Исупова О. *Репродуктивный туризм: дети, технологии и миграция*// *Демоскоп Weekly*. 2012. № 509-510.

РЕСУРСНЫЙ ОБМЕН В СЕТЕВЫХ СТРУКТУРАХ: ОПЫТ ЭМПИРИЧЕСКОГО АНАЛИЗА

Реутова Марина Николаевна

НИУ "БелГУ"

Статья подготовлена при финансовой поддержке РФФИ. Грант «Ментальные неравенства как фактор социальной поляризации российской провинции» № 18-011-00474.

Аннотация. В статье на основе данных эмпирического социологического исследования проанализированы формы взаимообмена ресурсами в рамках сетевых структур – неформальных объединений, возникших на основе кровного родства, дружеских, соседских, профессиональных и др. связей. Показано, что большинство

акторов выступают получателями ресурсов посредством сетевых структур. Объем ресурсов по направлениям получение / оказание помощи в самооценках респондентов различен: большинство отмечает, что дает больше, нежели получает.

Для современного российского общества характерна экономическая нестабильность, дисфункции ряда социальных институтов, высокий уровень риска. В условиях социальных трансформаций, высокого уровня неопределенности внешней среды население актуализирует свой ресурсный потенциал, не полагаясь на потенциал неопределенной внешней среды. С другой стороны, «неопределенность внешней среды и является собой потенциал самоорганизации, в том плане, что она – это неограниченные возможности уже в силу ее неопределенности» [1, 38]. Интенсивный обмен ресурсами происходит в рамках сетей взаимопомощи, при этом формируется система взаимных обязательств (реципрокность), которая обеспечивает устойчивость и повышает эффективность функционирования социальных сетей. Как отмечал Г. Зиммель, благодарность «устанавливает узы взаимодействия, взаимности услуг, ответной услуги даже тогда, когда они не гарантированы внешним понуждением» [2, 387]. Соответственно, обмен ресурсами необходим как для успешного функционирования сетей взаимопомощи, так и поддержки социальных отношений в целом, особенно в условиях дефицита ресурсов, которые можно получить в рамках формальных структур.

Эмпирической базой статьи послужили данные массового опроса населения Белгородской области (N=1000), проведенного в октябре-ноябре 2017 г. на основе квотной выборки, параметры квот – пол, возраст, место жительства. При необходимости получения помощи, большинство опрошенных предпочитают использовать сетевые структуры, включающие знакомых им лиц (семейно-родственные, дружеские, профессиональные) – 63% заявили, что готовы просить о помощи только у родственников и знакомых, в то время как только 24,7% могут попросить о помощи даже у незнакомых людей, а 7,8% считает, что нельзя просить о помощи – следует дожидаться, когда люди сами ее предложат, затруднились ответить 4,5%.

Интенсивность получения помощи, в оценках респондентов, в целом заметно ниже, нежели частота ее оказания. Так, помощью родителей чуть больше половины опрошенных пользуется сравнительно редко: несколько раз в год – 26,9%, раз в месяц – 25,6%. Высокая интенсивность получения помощи от родителей характерна для 22% респондентов, в сравнении с оказанием помощи, это на 15,6 п.п. меньше. С получением помощи от взрослых детей наблюдается та же картина: 24,% пользуются ею несколько раз в год и 26,9% – раз в месяц. Доля респондентов, получающих помощь от взрослых детей чаще, чем раз в неделю, составляет 17,9% (на 22,1 п.п. меньше, нежели в обратном направлении).

Интенсивность получения помощи от родственников заметно ниже, как и в случае ее оказания: наибольшая доля опрошенных (46,2%) принимают помощь от родственников несколько раз в год (на 4,4 п.п. выше, нежели при оказании помощи), 22,4% – раз в месяц, 9,5% – раз в неделю и чаще.

Доля респондентов, принимающих помощь от своих контрагентов по дружеским сетям, в целом ниже, нежели доля тех, кто ее оказывает, при сходной интенсивности: 39,5% респондентов пользуется помощью друзей несколько раз в год, 24,1% – примерно раз в месяц, доля тех, кто получает помощь часто, заметно ниже (13,0% и 5,2% соответственно).

Помощью коллег по работе или учебе несколько раз в год пользуется 32,7% опрошенных (на 2 п.п. больше, нежели при оказании помощи), более или менее регулярно (раз в месяц) – 19,3% (на 2,6 п.п. меньше), раз в неделю и чаще – 18,2% (на 8 п.п. меньше относительно оказания помощи).

Доля, опрошенных, не пользующихся помощью соседей и знакомых, также наиболее высока: 39,3% и 31,0% соответственно. В данных сетях взаимопомощи интенсивность обмен ресурсами довольно низкая – 36,4% пользуется помощью соседей и

38,5% помощью знакомых несколько раз в год, при этом доля помогающих с той же интенсивностью на 2-3 п.п. выше.

Принимая помощь от контрагентов по различным сетям взаимопомощи, подавляющее большинство опрошенных осознает необходимость ответных действий. При этом по отношению к родителям и взрослым детям доминирует тенденция неэквивалентного обмена ресурсами, готовность помочь в большем объеме (76,9% считает, что обязаны помочь больше родителям и 58,1% – взрослым детям). Оказание помощи в рамках родственных, дружеских, соседских, профессиональных и др. сетей, по мнению более половины опрошенных, должно строиться на основе принципа реципрокности. Принимая помощь от родственников, друзей, коллег, знакомых, соседей, от 51,5% до 57,4% респондентов считает, что обязаны оказать равноценную помощь или услугу. Большинство опрошенных считает, что помощь, которую они оказывают контрагентам по социальным сетям, носит взаимный характер и то адресаты помощи в случае необходимости помогут им: 22% уверены, что им помогут, не дожидаясь их просьбы, 53,8% – если они попросят о помощи. Менее 10% (9,6%) уверены, что им не помогут, даже если они будут просить, 12,6% затруднились ответить.

Рассматривая виды ресурсов, которые обмениваются контрагенты по социальным сетям с точки зрения лиц, выступающих в качестве их адресатов, можно отметить, что в рамках семейно-родственных сетей обмен материальными и трудовыми трансфертами носит неэквивалентный характер (родители считают, что помогают детям, прежде всего, деньгами, а дети считают, что принимают в первую очередь помощь морального характера), в то время как в рамках дружеских, профессиональных и соседских сетей поддержки он более сбалансирован. В дружеских сетях взаимопомощи типичными трансфертами выступают психологическая помощь (61,8%), помощь в виде займов или кредита (23,2%), помощь транспортом (17,5%), оказание профессиональных консультаций и др. услуг (14,3%).

В рамках соседских сетей взаимопомощи респонденты получают такие виды ресурсов, как психологическая поддержка (38,5%), помощь в ремонте или строительстве дома, дачи, квартиры, машины (15,9%), займы, кредит (12,7%), профессиональных и сетях на основе знакомства – психологическая поддержка (46,5% и 44,8%), а также оказание профессиональных консультаций и др. услуг (43,6% и 29,0%). Доля опрошенных, отметивших, что они пользовались помощью знакомых при трудоустройстве, поиске работы, на 4,5 п.п. меньше, нежели в контексте ее оказания.

Таким образом, практики взаимопомощи в сетевых структурах различного характера – возникших на основе кровного родства, дружеских, соседских, профессиональных и др. связях играют важную роль. Большинство акторов выступают в качестве реципиентов в процессах взаимобмена ресурсами в рамках сетевых структур. Объем ресурсов по направлениям получение / оказание помощи в самооценках респондентов различен: большинство отмечает, что дает больше, нежели получает.

1. Комлева Е.Р. Взаимопомощь старшего поколения как платформа развития человеческого капитала // Волонтер. 2014. № 4 (12). Т. 4. С. 38-44.

2. The Sociology of G. Simmel / Ed. by K.H. Wolff. Glencoe: Free Press, 1950.

УСТРАНЕНИЕ ГЕНДЕРНОЙ АСИММЕТРИИ ЯЗЫКА С ПОМОЩЬЮ ФЕМИНИТИВОВ: ЗА И ПРОТИВ

Романова Мария Алексеевна

Феминитивы – параллельные названия для обозначения лиц женского пола – закрепились в тех случаях, когда специальность (профессия, род занятий и т. д.) в равной мере связана с женским и мужским трудом. Административные и должностные наименования, обозначения ученых степеней, воинские звания, целый ряд профессий существуют в официально-деловой речи исключительно в мужском роде [2]. Вопрос о необходимости пополнения количества феминитивов вызывает оживленные дискуссии.

Аргументы сторонников (и сторонниц) употребления феминитивов: [4], [8]

— Необходима демонстрация участия женщин в самых разных видах профессиональной деятельности. Язык должен идти нога в ногу с современной реальностью; язык – живая, нестатичная система.

— Часть феминитивов уже существуют в языке (например, «студентка», «спортсменка»). Новые феминитивы («иллюстраторка», «редакторка») образуются в соответствии с правилами русского языка.

— Борцы за чистоту языка сами не следуют своим же принципам: используют иностранные заимствования, модные слова из молодежного сленга.

— Выбор суффиксов для образования феминитивов достаточно широк. А если никакой из них не нравится, можно придумать свой.

— В использовании феминитивов есть безукоризненная логика: говорить о женщинах в женском роде. Тем временем, противники использования феминитивов объясняют свою позицию иррациональными «не нравится», «не хочу», «бесит», «я не феминистка, чтобы использовать феминитивы».

— Оппоненты утверждают, что феминитивы звучат отвратительно, но чем лучше использующиеся альтернативы, например, громоздкие «женщина-танкист» или «женщина-пилот»? К тому же некоторые феминитивы достаточно красивы: топографиня, социологиня. А к остальным можно привыкнуть со временем.

— Неологизмы дают возможность избежать неудобных для слуха и произношений конструкций «существительное мужского рода + глагол женского рода»

— В языках славянской группы встречаются феминитивы, которые могли бы существовать и в русском («авторка» в болгарском, «autořka» в чешском) [1]

Аргументы противников использования феминитивов: [4],[5]

— «Журналистка» или «учительница» звучат менее профессионально, чем «журналист» и «учитель». Причина неприятия феминитивов лежит не в плоскости языка, проблема связана с устоявшимися стереотипами, против которых выступают феминистки – «женское» ассоциируется с непрофессионализмом, некомпетентностью, несерьезностью.

— В феминитивах нет необходимости, названия профессий гендерно нейтральны.

— «На работе я прежде всего специалист, а не женщина». Феминитивы – это всегда акцент на гендере. И не во всех случаях он нужен.

— Изменения в языке должны происходить естественным путем.

Подводить итоги пока что рано. Возможно, со временем некоторые новые феминитивы действительно станут общеупотребительными. Отношение к феминитивам зачастую детерминируется отношением к феминизму, социальному движению, установки которого разделяют не все члены общества [5].

1. Гузаерова Регина Рустемовна, Косова Вера Алексеевна. Специфика феминитивов в современном русском медиапространстве // Вестник

ТГППУ. 2017. №4 (50). URL: <https://cyberleninka.ru/article/n/spetsifika-feminitivov-v-sovremennom-russkom-mediaprostranstve> (дата обращения: 8.10.2018).

2. Грамота.ру. Поиск «в форме женского рода» [http://www.gramota.tv/spravka/buro/search-answer?s= в форме женского рода](http://www.gramota.tv/spravka/buro/search-answer?s=в%20форме%20женского%20рода) (дата обращения 8.10.2018)

3. Национальный корпус русского языка. URL: <http://www.ruscorpora.ru/>

4. «Авторка, докторка, редакторка»: почему всех так бесят феминитивы// Феминизм URL: https://vk.com/feminism_rus?w=wall-60098033_5590 (дата обращения 8.10.2018)

5. Слово «авторка» противостоит естественно: филологи о том, почему феминитивы всех бесят. URL: <http://www.sobaka.ru/city/science/71329>

6. Феминизм. URL: https://vk.com/feminism_rus

7. Феминизм: наглядно. URL: https://vk.com/feminism_visually

8. Феминитивы: что, как, зачем, почему... URL: https://vk.com/positivebody?w=wall-57529824_192172 (дата обращения 8.10.2018)

9. Ф-феминитивы. URL: https://vk.com/f_fem

«СВАДЬБА МЕЧТЫ»: НЕРАВЕНСТВО, КОНФЛИКТЫ И РИТУАЛИЗИРОВАННЫЕ ПРАКТИКИ СОЛИДАРНОСТИ

Рубцова Татьяна Сергеевна

РАСТЕ - Université Grenoble Alpes

Трансформации обрядовой стороны брака в последние десятилетия выразились в особом акценте на праздничной стороне этого события. Свадьба несет в себе потенциал «тотального феномена» [5], а значит, в нем находят своё отражение взаимодействия социальных групп и структура социума. Во взаимодействиях участников события прослеживаются линии напряжения, в основании которых лежат различные формы неравенства, проявляющие себя в конфликтах и генерирующие практики солидарности.

В коллективных представлениях заключение брака и сопровождающий его праздник, сохраняя характеристики обряда перехода [6], всё больше становятся неким «само-представлением» [3] пары, а именно того, как супруги видят себя сами и как они хотят, чтобы их видели значимые другие. Подготовка свадьбы мыслится как совместный проект, но реализуется главным образом усилиями невесты. Даже признавая гендерную составляющую такого неравенства, его часто объясняют концепциями временных ограничений (time availability perspective) и соотношения ресурсов (relative resources perspective). Однако упускается из внимания, что труд невесты осуществляется в режиме ритуального действия и связан с принятием и усвоением ею стереотипизированной роли замужней женщины [4].

Появление «новых близких» несет определенные риски для праздника, ритуальная эффективность которого в настоящее время ставится в зависимость в большей степени от эмоциональных переживаний участников, нежели от детального воспроизведения предписанных действий [2]. Супруги хотят контролировать ритуальную сторону праздничного потребления и часто стремятся ограничить вовлеченность родных в организацию торжества. Однако с вовлеченностью семей супругов была связана и их финансовая поддержка организации праздника. Теперь же свобода в выборе праздничных товаров и услуг и, следовательно, доступ к коллективно желаемому

персонализированному празднику [1] определяется материальной обеспеченностью самих пар.

Такой конфликт интересов и неравенство ресурсов рождает иные формы финансовой солидарности. В поисках возможностей организовать «свадьбу мечты» супруги могут взять средства в долг или оформить кредит, прибегают к услугам платформ краудфандинга или сервисов, позволяющих создать свой свадебный сайт и через него собирать с приглашенных «взносы», чтобы организовать свадьбу вскладчину. Это могут быть также денежные подарки гостей, в отличие от практиковавшегося ранее дарения предметов быта. О назначении собранных средств свидетельствует выражение «отбить свадьбу», употребляемое, когда сумма подарков сравнялась или превысила затраты на праздник. В подобных практиках также часто присутствует ритуальная составляющая. Так, для сбора денег может быть предусмотрен специальный встроенный в праздник ритуал, используются специальные предметы (вазы, корзины, сундучки), обсуждается вопрос, сколько денег надо/прилично подарить, какими купюрами и проч.

Такие формы солидарности, однако, не снимают проблемы доступа к «празднику мечты», который становится еще одним маркером неравенства в современном обществе.

1. CARTER J., DUNCAN S. « *Wedding paradoxes: Individualized conformity and the 'perfect day'* », *The Sociological Review* 2017, Vol. 65(1), pp. 3–20.
2. GOBIN E., VANHOENACKER M. (2016), « *De l'initiation aux ritualités New Age. Entretien avec Michael Houseman* ». *ethnographiques.org*, Numéro 33 - *Retours aux rituels [en ligne]*. (<https://www.ethnographiques.org/2016/Gobin-Vanhoenacker2> - consulté le 10.10.2018)
3. GOFFMAN E. (1990 [1956]) *The presentation of self in everyday life*, London, Penguin, 1990.
4. MAILLOCHON F. (2009), « *La femme du ménage* », *Temporalités [Online]*, 9 | 2009, Online since 29 September 2009, connection on 10 October 2018. URL : <http://journals.openedition.org/temporalites/1047> ; DOI : 10.4000/temporalites.1047
5. MAUSS M. (1925), « *Essai sur le don. Forme et raison de l'échange dans les sociétés archaïques* », *L'année sociologique, nouvelle série*, 1, 1925.
6. VAN GENNEP A. (1981 [1909]), *Les rites de passage : étude systématique des rites*, Paris, Picard.

ГЕНДЕРНАЯ АСИММЕТРИЯ В СОЦИАЛЬНОЙ РАБОТЕ С СЕМЬЯМИ С ДЕТЬМИ

Руппель Анастасия Фридриховна

СИ РАН – филиал ФНИСЦ РАН

*Исследование проведено при поддержке гранта Российского научного фонда №16-18-10372
«Социальные траектории детства в современной России».*

Социальная работа и гендерные вопросы тесно взаимосвязаны. Большинство получателей социальных услуг - это женщины, большинство специалистов по социальной работе - также женщины, кроме того, в общественном мнении существует установка, что социальная работа - это женская профессия [2,194],[3,18]. Зарубежные исследователи социальной работы отмечают такое явление как гендерная асимметрия во взглядах

специалистов на семью и ребенка, которая оказывает существенное влияние на стратегии оказания помощи семьям [4, 150], [5,168].

Мы изучили гендерные аспекты социальной работы на материалах исследования «Социальные траектории детства в современной России» [1,155], [6,816]. Эмпирической основой исследования стали интервью с 246 респондентами, в том числе: с 86 детьми в возрасте 10-17 лет; с их родителями (опекунами) детей в количестве 85 человек и 75 специалистами по социальной работе, которые помогают семье. Все респонденты получают помощь в Центрах социальной помощи семье и детям (ЦСПСиД) Санкт-Петербурга. Интервью проведены в период с октября 2017 по сентябрь 2018 гг.

Среди детей, получателей услуг ЦСПСиД мальчики и девочки представлены с небольшим преобладанием мальчиков - 57,6% и 42,4% соответственно. Среди родителей (официальных представителей) преобладают женщины - 94,1%. Выбор родителя для участия в исследовании основывался на том, какой из родителей взаимодействует с ЦСПСиД. Среди специалистов по социальной работе также преобладают женщины (98,7%).

В 6% случаев, когда специалист по социальной работе взаимодействует с отцом или отчимом, мать в жизни детей не принимает участие (умерла, лишена родительских прав). Основные проблемы, в связи с которыми отцы получают помощь в ЦСПСиД связаны с трудностями воспитания ребенка, с контролем над его учебной и досуговой деятельностью. В остальных случаях специалист работает исключительно с матерью, хотя в 60% семей имеется отец или отчим, а в 33% случаев он сам является источником проблемы или причиной невозможности изменить ситуацию в лучшую сторону. В интервью мы задавали специалистам вопрос: «Какими ресурсами или сильными сторонами обладает семья для решения своих проблем?». Большинство специалистов по социальной работе относят к ресурсам семьи психологические особенности матерей, осознание ими проблемы и совершение действий для ее разрешения. Мужчина как ресурс семьи упоминался крайне редко и исключительно в качестве источника дохода семьи. Центральной темой всех интервью со специалистами стала ответственность матери за решение семейных проблем.

Исследование подтвердило, что в социальная работа подвергается влиянию нормативных представлений о том, что является “нормальной семьей” и о распределении ответственности между женщиной и мужчиной: отцы отвечают за материальное положение семьи, а матери - за благополучие детей.

1. Любимова А. И., Одинокова В.А., Ерицян К.Ю., Авдеева В. П., Захарова Ю. П., Русакова М.М. Лонгитюдное исследование на службе общества: методика изучения кейсов семей в системе социального обслуживания населения. Материалы VIII международной социологической Грушинской конференции «Социолог 2.0: трансформация профессии», 18—19 апреля 2018 г. / отв. ред. А. В. Кулешова. — М. : АО «ВЦИОМ», 2018. — С. 155-160.
2. Романов П., Ярская-Смирнова Е. Социология профессий: аналитические перспективы и методология исследований. М.: Вариант, 2015. 234 с.
3. Ярская-Смирнова Е. Р., Садыков Р. А. Проблема определения социально опасного положения семей и детей в современной России // Социально опасное положение семьи и детей: анализ понятия и методология оценки. М.: ООО "Вариант". 2015. С. 7-22.
4. Albert L., Bühler-Niederberger D. Invisible children? Professional bricolage in child protection // In: Children and Youth Services Review. 2015. № 57. P. 149-158

5. Alberth L., Bühler-Niederberger D. *The overburdened mother: How social workers view the private life // Journal of Family Research (im Erscheinen)*. 2017. P. 153-170.

6. Rusakova M., Odinkova V., Avdeeva V., Lyubimova A., Eritsyayn K. Zakharova Y. *Looking at Childhood Protection System through the Lens of Children's Life Trajectories / XIX ISA World Congress of Sociology – Power, Violence and Justice: Reflections, Responces and Resonsibilities. Book of Abstracts accepted for presentation at the XIX ISA World Congress of Sociology. Toronto: University Complutense, 2018. P. 816.*

СОЦИАЛЬНАЯ УЯЗВИМОСТЬ КАК ФАКТОР НЕРАВЕНСТВА В СОВРЕМЕННОМ РОССИЙСКОМ ОБЩЕСТВЕ

Рыбакова Марина Владимировна

Московский государственный университет им. М. В. Ломоносова

Необходимость модернизации и инновационного развития, преодоления системного кризиса современного российского общества связан не только с экономической ситуацией, но и с социальной. Бесконечные реформы образования, науки, здравоохранения, приводят к смене традиционных ценностей на потребительские, а ограниченность в использовании социальных ресурсов является важнейшим фактором роста социальной уязвимости.

Понятие «уязвимость» употребляют при оценке различной степени подверженности людей к рискам и возможности их противостояния к ним при использовании имеющихся ресурсов.

Социальная уязвимость понимается как повышенный риск нанесения вреда членам или социальным группам общества или, как низкий уровень защиты их от возможного вреда, что напрямую связано с социальной справедливостью. Социально-уязвимые группы лишены возможности принимать участие в экономических, социальных и политических процессах, а также ограничены в удовлетворении их потребностей и интересов. Социальная уязвимость во многих случаях связана с несправедливым общественным устройством, которое выражается в различных видах неравенства: доходов, в доступе к медицинской помощи, в доступе к образовательным услугам, жилищных условиях, территориальное неравенство.

Основными уязвимыми группами являются малообеспеченные граждане, одинокие женщины и дети, попавшие в трудную жизненную ситуацию, молодежь и пенсионеры.

Дети, попавшие в трудную жизненную ситуацию, представляют собой наиболее уязвимых членов общества и требуют повышенного внимания со стороны государства, так как в период детства и первичной социализации закладываются фундаментальные качества личности, обеспечивающие в будущем ценностные установки, нравственные ориентации и мотивы поведения.

Основными причинами увеличения количества детей, попавших в трудную жизненную ситуацию, выделяются: резкое падение жизненного уровня населения; безработица родителей; кризис социального института семьи; рост числа разводов и количества неполных семей; рост преступности, наркомании, алкоголизма, психических заболеваний и асоциальный образ жизни ряда семей; распространение жестокого обращения с детьми в семьях.

Решение сложных социальных, экономических и политических вопросов большинство россиян, по многочисленным социологическим исследованиям, связывают с

активной ролью государства во всех сферах социальной жизни и активно выступают за формирование в России полноценного социального государства, несущего полную ответственность за своих граждан. Социальная защита одно из направлений реализации государственной социальной политики и во многих случаях рассматривается с точки зрения экономических показателей, включающих поддержание дохода, потребления, имущества и доступа к услугам.

Государство, формируя социальную политику, берет на себя обязанности по защите своих граждан от большинства типов уязвимости. От уровня оказания государственных услуг зависит качество человеческого потенциала и эффективная модернизация всей социально-экономической жизни.

К ВОПРОСУ О РОЛИ ПРЕКАРИАТА В СОВРЕМЕННОЙ РОССИЙСКОМ ОБЩЕСТВЕ

Сачук Денис Игоревич

Петрозаводский государственный университет

Проблема вычленения уязвимых сообществ находилась под пристальным вниманием отечественных социологов с момента развития самостоятельной российской социологической науки. Помимо развития гендерных и социально-демографических исследований, уязвимые сообщества выявлялись вследствие изучения российской стратификационной системы. Характерной выявленной уязвимой группой в российских реалиях можно считать группу «новые бедные» [3, 167], описанную авторами исследований периода «нулевых» как группу, характеризующуюся высоким уровнем образования, высоким профессиональным статусом и низким (ниже медианного) уровнем материальной обеспеченности.

Важной вехой изучения уязвимых сообществ в современной России стали многочисленные исследования феномена бедности. Однако авторы признают, что расценивать представителей группы бедных как единую уязвимую общность сложно. Причиной этого является ярко выраженная гетерогенность обозначенного слоя общества [1, 17]. В связи с этим обращает на себя внимание попытка сдвинуть анализ уязвимых сообществ в сторону групп, образованных современными тенденциями развития рынка труда. Значимым феноменом в таком случае становится понятие прекариата.

Понятие прекариата вводится в социологию неравенства благодаря творчеству британского социолога Г. Стэндинга, который определили понятие прекариата через совокупность признаков. К ним относятся отсутствие гарантий занятости и рабочего места; специфическое место в структуре распределения; дефицит гражданских, социальных, политических, культурных, экономических прав. Ключевой признак - чувство незащищенности, неуверенности в завтрашнем дне, чувство социального неблагополучия [4, 51], что фактически означает уязвимость и специфические отношения прекариата с государством.

Представители прекариата занимают обширную нишу вторичного рынка труда, вследствие чего вынуждены искать для себя определенного гаранта стабильности их положения, которым выступает современное социальное государство. Что означает складывание зависимости, в которую попадают представители изначально политически активных групп: женщин, молодежи, а также людей, все в большей степени зависящих от социальных выплат, институт которых в современную кризисную эпоху рецессии подвергается как теоретическим нападкам, так и реальным сокращениям [4, 109-155]. Подобная зависимость логично трансформируется, проникая в политическую плоскость

развития общества. Важной становится дискуссия о степени самостоятельности низшего среднего класса [2, 19], основой которого является прекариат.

Таким образом, проблемы развития уязвимых сообществ в России становятся актуальными и на макроуровне. Политический функционал прекариата остается весьма расплывчатым, что оказывает существенное давление на политические реалии в России. Лишь вдумчивая социальная политика по улучшению положения ряда уязвимых сообществ, позволит разрешить социально-экономические и социально-политические проблемы, стоящие перед современным российским обществом.

1. *Бедность и бедные в современной России / под ред. М.К. Горшкова и Н.Е. Тихоновой. М.: Весь Мир, 2014. – 304 с.;*
2. *Беленький В.Х. О среднем классе в России // Социально-политический журнал. - 1994. - № 11-12. - С. 15-26;*
3. *Дыльнова Т.В. Социальная справедливость и социальное неравенство в условиях современной России // Вестник РУДН, Серия Социология. – 2004. - № 6-7. – С. 161-168;*
4. *Стэндинг Гай Прекариат: новый опасный класс. - М.: Ад Марингем Пресс, 2014. - 328 с.*

РИСКИ ПРОФЕССИОНАЛЬНОЙ ИДЕНТИЧНОСТИ МОЛОДЫХ СПЕЦИАЛИСТОВ МЕДИЦИНСКОГО ПРОФИЛЯ В УСЛОВИЯХ РОССИЙСКИХ МЕГАПОЛИСОВ

Сердюченко Яна Викторовна

Южный федеральный университет

Статья подготовлена при поддержке Российского научного фонда, проект № 16-18-10306.

Молодые специалисты сферы здравоохранения являются одним из мощных человеческих ресурсов, обладающих особой ценностью для развития общества. Молодые медики, выстраивая свои карьерные стратегии на основе своих способностей и ценностных ориентаций, смогли получить в образовательных учреждениях профессиональные умения и навыки, которые позволят им приносить пользу обществу.

Сегодня из-за незавершенности процессов формирования социальной зрелости молодые специалисты нуждаются в целенаправленном конструировании своих карьерных стратегий в условиях формирования профессиональной идентичности. Профессиональная идентичность выступает в качестве отождествления себя с другими представителями конкретной профессиональной группы, а также оценки положения и престижа профессиональной группы в современном обществе [1, 104-105].

Из-за эскалации риска нарушается внутренняя логика карьерных стратегий современных молодых специалистов медицинского профиля.

Проведя анализ научной литературы по проблеме исследования, отметим, что молодые специалисты сталкиваются с когнитивно-ценностными рисками. Данная профессиональная группа отличается тем, что для них важны ценности и моральные установки – 65,4% столичных врачей указывают на то, что в данной профессии является очень значимым стремление помогать людям [2, 448]. Но в связи с модернизацией системы здравоохранения молодые специалисты не всегда могут сохранить высокую степень альтруистической мотивации. Это связано с проблемами оплаты труда медицинских работников, увеличением трудовой нагрузки, а также чрезмерной регламентации их деятельности. Согласно результатам эмпирического исследования

«Профессиональная идентичность представителей социально-ориентированных профессий в условиях прекариатизации социально-трудовых отношений в российских мегаполисах» (2017 г.), 95% московских врачей и 65% врачей из Казани, которые работают в бюджетных медицинских учреждениях, волнуются из-за роста трудовой нагрузки без увеличения оплаты труда.

Из-за изменений рыночной конъюнктуры отметим, что и в самой сфере здравоохранения начинает доминировать экономическая рационализация. Клиент-ориентированный подход становится формальным, а врачи начинают ориентироваться на вознаграждение: 36,8% врачей в Москве существенным показателем в своей работе считают «возможность обеспечить достойный уровень жизни». Возникают поведенческие риски, когда мотивационные факторы альтруистического характера начинают замещаться выгодой. Специалисты с такими установками каждый раз спешат закончить с историей болезни пациента, чтобы перевыполнить требуемый минимум нагрузки, медики массовым образом включатся во вторичную занятость вне основного места работы.

Таким образом, материальные стимулы ведут к снижению качества медобслуживания, уменьшению статуса профессии, ослаблению ответственности и потере чувства альтруизма, что непосредственно влияет на формирование профессиональной идентичности молодого специалиста медицинского профиля.

1. Нор-Аревян О.А., Шаповалова А.М. Факторы формирования профессиональной идентичности // Гуманитарий Юга России, 2016. Том. 21. № 5. С. 102-113.
2. Клименко Л.В., Посухова О.Ю. Карьерные ориентации социально значимых профессиональных групп российских мегаполисов в условиях прекариатизации // Россия реформирующаяся. 2018. № 16. С.437-454.
3. Мосиенко О.С. Профессиональная идентичность врачей г. Казани в контексте престижа медицинской профессии // Государственное и муниципальное управление. Ученые записки СКАГС. 2017. № 3. С. 196-204.
4. Клименко Л.В. Прекариатизация труда учителей и врачей в российских мегаполисах (по материалам социологических исследований) // Материалы V Тюменского международного социологического Форума «Динамика социальной трансформации российского общества: региональные аспекты». 2017. С. 435-441.

ИНФОРМАЦИОННО-ЦИФРОВАЯ АКТИВНОСТЬ НАСЕЛЕНИЯ КАК КРИТЕРИЙ НОВОГО СОЦИАЛЬНОГО НЕРАВЕНСТВА

Слепова Ольга Михайловна

Ульяновский государственный технический университет

*Статья подготовлена в рамках реализации гранта РФФИ 18-411-730009 -
«Информационно-цифровое неравенство и способы его преодоления в регионе»*

Стремительная информатизация дает серьезный толчок интеграционным процессам в национальном и международном масштабах, но в то же время усиливаются процессы децентрализации и поляризации. Возникает опасность появления «информационной элиты», определенной страты людей, владеющих релевантной информацией и определяющих правила доступа к ней.

Проблему информационного общества начали изучать еще в 1940-х годах. Цифровое неравенство рассмотрено в трудах Н. Винера, М. Кастельса, Э. Харгитая, Л.И. Щербаковой, Д.В. Пименовой, Кузнецовой К.И.

Информационно-цифровая активность населения или ее отсутствие находятся в прямой зависимости от социального положения индивида в обществе.

Чтобы подтвердить или опровергнуть обозначенные тенденции, а также выявить субъективные факторы, влияющие на информационно-цифровое неравенство, мы провели социологическое исследование «Информационно-цифровая активность жителей региона» (выборка – 1250 жителей разных типов населенных пунктов Ульяновской области, в возрасте от 18 лет и старше).

«Цифровыми бедными» не являются около 40% жителей региона; напротив, являются чуть более 60%. Чаще других в группе риска находятся жители старше 56 лет (71%), а также жители с очень низким уровнем компьютерной грамотности (87%) и с начальным профессиональным образованием (72%).

Важным фактором, снижающим уровень информационно-цифрового неравенства, является уровень дохода семьи: в малообеспеченных семьях статусу «цифровые бедные» соответствуют две трети (66%); в состоятельных семьях – около трети (37%). В социально-экономическом аспекте наблюдается расслоение населения по экономическому признаку и развитие такого феномена как цифровая бедность. Из-за нехватки средств для категорий населения затруднена экономическая доступность как информационно-коммуникативных технологий и услуг, так и мобильных устройств для их использования.

Основными субъективными факторами, влияющими на характер информационной активности и информационно-цифрового неравенства населения, являются социально-демографические характеристики, которые изменить нельзя, но учитывать нужно – возраст и место проживания; другой ряд субъективных факторов не только учитывается, но и корректируется в ходе целевых региональных и национальных программ – уровень компьютерной грамотности, экономический статус семьи. Именно эти факторы сказываются на дифференциации россиян по критерию «информационно-цифровая активность».

Преодоление информационного неравенства возможно посредством образования, агитации и стимулирования социальных групп, большая часть представителей которых находятся в статусе «цифровые бедные». К факторам антириска следует отнести личную мотивационную готовность жителей к самообразованию и познанию и компенсаторную функцию социальных институтов. К таким социальным институтам относятся социальные институты основного и дополнительного образования, институт публичных библиотек, институт средств массовых коммуникаций.

1. Кузнецова К.И. Цифровое неравенство как сложный и динамичный феномен / К. И. Кузнецова // *Новые контуры социальной реальности*. – 2017. – С. 181.
2. Manuel Castells. *Information Age: Economy, Society and Culture. Vol. I -III*. – Oxford: Blackwell Publishers, 1996-1998.
3. Пименова Д. В. Социальное пространство структура и функции/ Д. В. Пименова, В. С. Игнатов // *Известия высших учебных заведений Поволжский регион Общественные науки*. – Пенза, 2012. – №2 – С. 34.
4. Щербакова Л. Н. Социальное неравенство как препятствие на пути становления информационного общества / Л. Н. Щербакова // *Вестник Волжского университета имени В. Н. Татищева*. – 2013. – № 2 (28). – С. 175–184.
5. Hargittai E. *Second-level digital divide: mapping differences in people's online skills*. arXiv preprint cs/0109068. 2001.

СОЦИАЛЬНОЕ НЕРАВЕНСТВО КАК ФАКТОР ФОРМИРОВАНИЯ СОЦИАЛЬНОГО САМОЧУВСТВИЯ РОССИЙСКИХ УЧИТЕЛЕЙ: ОПЫТ СОЦИОЛОГИЧЕСКОГО АНАЛИЗА

Смирнова Наталия Владимировна

Московский государственный университет им. М. В. Ломоносова

В XX веке в рамках американской академической социологии сформировался конфликтный подход, акцентирующий внимание на проблемах образования. Он основан на идеях К. Маркса, который отмечал разрыв между доступом к благам между пролетариатом и буржуазией. Государство, по мнению автора, позволяет господствующему классу процветать, не допуская до системы образования низшие классы, в связи с этим К. Маркс и Ф. Энгельс выступали за расширение возможностей для низших слоев населения с повсеместным получением образования [3, 439]. М. Вебер считал, что господствующий класс формирует образовательную систему. Обладая культурным статусом, человек может достичь успеха, так как в условиях борьбы за господство и доминирование в системе общественных отношений, человеку дается шанс занять привилегированное положение в обществе [1, 710]. Таким образом, представители конфликтного подхода внесли вклад в развитие социологии образования.

Интерес к социальному самочувствию был проявлен в 60-е годы XX в. в Америке из-за недовольства населения социальными программами, проводимыми государством. В 70-е годы XX в. возникла необходимость изучить качество жизни населения, удовлетворенность жизнью, акцентируя прежде всего внимание на внутреннем самочувствии индивидов. Согласно А. Кэмпбеллу, на социальное самочувствие индивида воздействует совокупность значимых и наиболее активно используемых сфер жизнедеятельности, которые играют наиболее важную роль в его жизни, формируя тем самым каркас самочувствия, состоящего из идентифицирующих его с группой компонентов [2, 13].

Для выявления основных характеристик социального самочувствия российских учителей было проведено пилотажное исследование в МОУ СШ г. Волгограда с помощью методов анкетирования и глубинного интервью в августе 2018 г. Исследование показало, что система образования стала расцениваться обществом как сфера услуг, в которой работают обязанные обществу люди, считая, что учитель бесправный, а дети, и их родители могут управлять и манипулировать учителями в любой спорной ситуации. В этой связи учитель чувствует себя приниженным и не ощущает своих прав, всякий раз сталкиваясь с конфликтными ситуациями. В связи с этим, социальное самочувствие учителей зависит от ощущения комфортности и отсутствия сложностей в преодолении дискомфорта в системе межличностных отношений с учениками и их родителями. Таким образом, низкий престиж профессии в обществе, формирующий социальное неравенство, один из факторов негативного социального самочувствия российских учителей.

1. Вебер М. *Наука как призвание и профессия* / М. Вебер. - М.: Прогресс, 1990. - С. 707 - 736
2. Кэмпбелл А. *Чувство благополучия в Америке: последние модели и тенденции* / А. Кэмпбелл. - Нью-Йорк: МакГроу - Хилл, 1981. - С. 13-14.
3. Маркс К., Энгельс Ф. *Сочинения: Т. 3.* / К. Маркс, Ф. Энгельс – 2-е изд. – М.: Политиздат, 1955. – 650 с.

ТЕХНОЛОГИЧЕСКАЯ ГЛОБАЛИЗАЦИЯ КАК ПРЕДПОСЫЛКА ПРОФЕССИОНАЛЬНОГО НЕРАВЕНСТВА В СОВРЕМЕННОМ КИТАЙСКОМ ОБЩЕСТВЕ

Сорокина Екатерина Михайловна

Московский государственный университет им. М. В. Ломоносова

В XXI веке быстрое развитие больших данных, мобильного Интернета, облачных технологий и Интернета вещей представляет собой фундаментальную тенденцию в развитии мира. В настоящее время технологическая глобализация выходит далеко за рамки экономической сферы и оказывает все более широкое влияние на международную политику, общество и культуру. Как на Западе неравенство и прогресс являются двумя сторонами развития капиталистического общества [1, с. 62], так и при социализме с китайской спецификой в КНР технологический прогресс является катализатором развития китайского общества.

К положительным изменениям можно отнести:

1) Перераспределение занятости. Технологическая глобализация способствует мировой оптимизации производственных факторов, таких как производство, ресурсы, персонал, финансы, а также сокращению затрат и повышению эффективности. Благодаря все большему внедрению технологий и роботов на рабочие места появляются новые профессии и создаются новые ниши занятости.

2) Рост среднего класса. С увеличением количества международных технологичных организаций в КНР (Lenovo, Haier и др.), а также появлением и расширением IT-компаний (Alibaba, Huawei, Taobao и др.), у многих граждан КНР появилась возможность изменить свой социально-экономический статус, сменить профессию или повысить квалификацию, и в итоге вступить в ряды среднего класса.

3) Многомерный выбор трудовой деятельности. Интересным направлением для исследований в данной области является теория новой агломерации виртуального пространства [2]. Члены общества при выборе профессии все менее ориентируются на географические факторы в связи с возможностью работать из любой точки Китая или мира, где есть доступ в Интернет.

Основным негативным фактором является неравномерное распределение доходов. Коэффициент Джини в 2017 году в КНР превысил 0,4, что свидетельствует об увеличивающейся степени расслоения между богатыми и бедными. Все более отчетливым становится разрыв между работниками физического и умственного труда. Для работников физического труда сокращаются возможности перехода к интеллектуальному труду. Для многих бывших рабочих заводов смена деятельности заключается в переходе в IT-компании на низкооплачиваемые должности, такие как курьеры, водители, грузчики. В связи со сложностью освоения передовых технологий все больше доходов от интеллектуальной деятельности будут сосредоточены в руках элиты. Среди работников нефизического труда, связанных с внедрением технологий, формируется закрытый элитарный класс [3], в который будет все труднее войти.

Новая волна технологического развития и цифровизации трансформирует социальные процессы, предлагая населению КНР принципиально новые сценарии социальной мобильности и открывая недоступные ранее социальные лифты, при этом интегральный эффект показывает явно выраженную негативную тенденцию, что является тревожным сигналом для развития китайского общества.

1. Дитон А. Великий побег. Здоровье, богатство и истоки неравенства. М., 2016, с. 62.

2. Wang Ruyu, Liang Qi, Li Guanggan. Xuni jiju: Xin yidai xinxi jishu yu shiti jingji shendu ronghe de kongjian zuzhi xin: [Виртуальная агломерация: новое поколение организаций с глубокой интеграцией информационных технологий и реальной экономики]. Beijing, Guanli shijie zazhishu, 2018 (2).
3. Gu Hui. Shehui liudong shijiaoxiade “X er dai” yanjiu: [Изучение новых тенденций в социальной мобильности Китая. Обзор феномена «дети поколения X»]. Hefei, 2016.

ФАКТОРЫ ФОРМИРОВАНИЯ ГЕНДЕРНОГО РАЗРЫВА В СТАРТОВЫХ ЗАРАБОТНЫХ ПЛАТАХ ВЫПУСКНИКОВ ВУЗА

Сущенко Анастасия Дмитриевна

Кузнецов Павел Дмитриевич

Уральский федеральный университет

Исследование выполнено при финансовой поддержке РФФИ в рамках научного проекта № 18-311-00175.

Одним из ключевых направлений исследований выпускников является изучение специфики реализации ими стартовых профессиональных траекторий. В процессе формального перехода выпускников вуза на рынок труда происходит особая, более или менее объективная оценка качества образовательной среды вуза, измеряемая чаще всего в показателях результативности трудоустройства и стартовых заработных плат. При оценке статистических показателей измерения достойного труда Международной организацией труда отмечается, что по ряду из них следует учитывать гендерные различия [1]. Авторы исследований гендерных проблем, результаты которых опубликованы Всемирным банком, акцентируют внимание, что «гендерный разрыв в оплате труда формируется под действием следующих факторов: (1) профессиональной сегрегации (женщины оказываются заняты менее оплачиваемыми профессиями), (2) вертикальной сегрегации (неравномерной представленности мужчин и женщин в должностной иерархии, в результате чего женщинам становятся малодоступны хорошо оплачиваемые должности), (3) различий в продолжительности рабочего времени» [2, 66]. Возникает вопрос: связана ли успешность стартовых профессиональных траекторий выпускников вузов с их гендерными особенностями?

Исследование базируется на рассмотрении кейса Уральского федерального университета, в котором проведен опрос выпускников 2017 года. Выборка составила 1195 человек. Результаты показывают, что мужчины и женщины в качестве молодых специалистов имеют равные шансы на трудоустройство сразу после окончания вуза (в среднем 84% из них трудоустроены). Анализ данных исследования подтверждает наличие гендерных различий по ряду показателей. Во-первых, средняя заработная плата молодых специалистов среди мужчин выше на 29%, чем у женщин. Схожую тенденцию отмечают аналитики The Guardian у трудоспособного населения в целом [3]. Наибольший разрыв в стартовых заработных платах выявлен в области спорта и банковской сфере. Результаты исследований в области высшего образования также указывают, что «женщины менее удовлетворены своей зарплатой, чем мужчины» [4, 105]. Во-вторых, 21% мужчин и лишь 12% женщин имеют подчиненных, к тому же мужчины на 5% чаще женщин трудоустроены на руководящих должностях уже в начале карьеры. Интересным фактом является, что у молодых специалистов не наблюдается существенных различий в продолжительности рабочего времени в зависимости от пола. Скорее всего, женщины в силу возраста и учебной нагрузки в вузе еще не успели создать устойчивых брачных

отношений (80% из них не замужем), женщины также, как и мужчины, заняты на полный день – в среднем 90%.

Таким образом, гендерный разрыв в заработных платах очевиден уже на старте профессиональных и карьерных траекторий молодых специалистов, и в процессе их развития «остается основной «женской гендерной проблемой» на российском рынке труда» [5, 64].

1. *Revised Office proposal for the measurement of decent work – indicators, available at: http://www.ilo.org/integration/resources/mtgdocs/WCMS_115402/lang-en/index.htm (accessed: 04.09.2018).*
2. *Russia: Gender Issues in Modern Russia (Based on Formal Statistics). – Moscow: Alex Publishers, 2006. – 202 p.*
3. *Gender pay gap: what we learned and how to fix it, available at: <https://www.theguardian.com/news/ng-interactive/2018/apr/05/women-are-paid-less-than-men-heres-how-to-fix-it> (accessed: 04.09.2018).*
4. *Pike G. R. The Relationship between Alumni Satisfaction and Work Experiences // Research in Higher Education, 1994, vol. 35, no. 1, pp. 105–123.*
5. *Russia: Gender Issues in Modern Russia (Based on Formal Statistics). – Moscow: Alex Publishers, 2006. – 202 p.*

СОЦИАЛИЗАЦИЯ СОБСТВЕННОСТИ И СОЦИАЛЬНОЕ НЕРАВЕНСТВО: АСПЕКТ ВЗАИМОСВЯЗИ

Тарандо Елена Евгеньевна

Малинина Татьяна Борисовна

Санкт-Петербургский государственный университет

Социализация собственности в широком смысле трактуется как процесс наращивания элементов общественного присвоения в социально-экономической системе общества. В узком смысле этот процесс связывают с превращением частных благ в общественные блага. И в том, и в другом случае речь идет о появлении новых социально-экономических моментов, реализующих отношения общественной собственности.

В общественной системе социализация собственности означает, что различные социальные группы начинают получать доступ к различным, прежде всего, ключевым социальным благам. Для разных социальных групп этот доступ по закону оказывается равным, но в реальности разные социальные группы будут иметь разные реальные возможности для реализации своих прав на присвоение (получение) различных социальных благ. Речь идет о том, что процессы социализации собственности со своей социальной стороны выражаются в демократизации доступа к социальным благам для различных социальных групп как установление таких порогов исключения для присвоения таких благ, которые представители различных социальных групп могут преодолеть без особых для этого дополнительных усилий.

Это означает, что различные социальные группы реально уравниваются с своих реальных возможностях повышения своего благосостояния и развития своих социальных качеств через накопление различных видов капитала. Социализация собственности, имеющая в своем основании повышение значимости человека в производственных процессах, предполагает сглаживание социального неравенства в отношении возможностей получения социальных благ, и, прежде всего, социально значимых благ.

Это не значит, что все в обществе становятся равными, но в определенной степени социальное неравенство социальных возможностей для представителей различных социальных групп начинает устраняться. В связи с этим на первый план выходят индивидуальные особенности людей, определяющие их индивидуальные склонности и способности к присвоению и потреблению тех социальных благ, доступ к которым облегчается со стороны общественной системы.

КУЛЬТУРА ПОТРЕБЛЕНИЯ ЭКОЛОГИЧЕСКИХ ПРОДУКТОВ В СТУДЕНЧЕСКОЙ СРЕДЕ

Тихомирова Анна Михайловна

УрГЭУ

Журавлева Людмила Анатольевна

Клейменов Михаил Вячеславович

Актуальность темы обусловлена тем, что вопросы о том какое содержание молодежь вносит категорию «здоровое питание», насколько оно важно для молодежи и как широко распространено в ее среде, недостаточно изучены,

Данная статья опирается на публикации отечественных исследователей [1,2,3,4], статистические данные и два собственных исследования авторов, пилотаж (52 респондента) и анкетирование в ходе которого было опрошено 221 человек. Респондентами выступили студенты пяти вузов Екатеринбурга. Большую часть из них составили студенты экономического и аграрного университетов.

Характер питания, его правильность или неправильность, определяется двумя главными составляющими: тем, что едим и как едим. Мы остановимся на первом – что едим. На это огромное негативное влияние оказывает массовая фальсификация продуктов питания, которая, по словам помощника главы Россельхознадзора А. Алексеенко, приобрела массовый характер - подделки составляют четвертую часть [5]. В этой ситуации использование натуральных, экологически чистых продуктов становится главным условием здорового питания. Приобретая любой товар, особенно продукты питания, важно обращать внимание на информацию о его характеристиках, формирующую представление о качестве и безопасности товара, в особенности продовольственного. В нашем опросе выяснилось, что чаще всего при покупке продуктов нашими студентами проверяется срок годности (54%). Треть смотрит лишь на цену и совсем не учитывает состав продукта. 7% респондентов вообще ничего не проверяют при выборе продуктов. 3% обращает внимание на наличие красителей и консервантов и 1% учитывает наличие ГМО в выбранном продукте. Однако на прямой вопрос, важна ли натуральность, экологичность продуктов питания 70% наших респондентов отметили, что это важно. Мы сравнили отношение к натуральности продуктов двух основных групп наших респондентов - студентов экономического и аграрного университетов. Оно оказалось примерно одинаково. На важность этой характеристики указало 68,3% первой и 71,4% второй. Но эти ответы еще не дают полной картины различий позиций этих двух групп. На эко-маркировку при покупке продуктов обращает внимание только 46,5% студентов-экономистов и 64,2% студентов-аграриев. По-видимому, вторые, имеющие в силу получаемой профессии и происхождения (ведь среди них больше выходцев из сел и небольших городков), большую близость к природе, реально внимательнее к данной характеристике своего питания. Они же чаще, чем экономисты, покупают экологически чистую продукцию: 51,1% аграриев покупают ее раз в неделю или даже ежедневно, а среди экономистов таких только 32,7%. Выходит, что только половина уральских студентов готова тратить деньги на экологичные продукты питания. 76% опрошенных не

осведомлены законами, регламентирующими производство эко-продуктов, действующих в России. Интерес к правовой базе показывает, что люди серьезно относятся к данной проблеме. Можно констатировать, что стремление к правильному питанию у студентов выше, чем реальная организация своего питания на правильных и здоровых основаниях [6].

1. Носкова А.В. Питание: методологические подходы к исследованию и повседневные практики // Вестник МГИМО-Университета. – 2014. – № 6 (39). – С. 209–218.
2. Пашкевич С.А., Подригало Л.В., Прусик К. Анализ питания студенческой молодежи во взаимосвязи с особенностями здоровья // Физическое воспитание студентов. – 2012. – № 6. – С. 83–87.
3. Минина В.Н., Ганскау Е.Ю. Правильная и здоровая еда: практики питания в Санкт-Петербурге // Панорама общественного здравоохранения. – 2017. – Т. 3. – № 1. – С. 83–99.
4. Громова Е., Терентьева В. Тренд здорового питания на российском рынке // Российский продовольственный рынок. – 2016. – №5–7. – С. 49–58.
5. Красная линия: официальный сайт телеканала. URL: www.rline.tv/news/2017-01-16-kazhdyu-chetvertyu-produkt-v-rossii-poddelka
6. Тощенко Ж.Т. Жизненный мир и его смыслы // Социологические исследования. – 2016. – №1. – С. 6–17.

СОВЕТСКОЕ КАК ЦЕННОСТЬ В ЭКОНОМИКЕ ВПЕЧАТЛЕНИЙ

Тюкачева Мария Валерьевна

Санкт-Петербургский государственный университет

Современное общество потребления диктует продавцам новые правила: теперь людям недостаточно получать только товары и услуги, им необходимо нечто большее – они готовы платить за собственные чувства и ощущения. В этих условиях конкуренция сдвигается в сторону создания нового типа продукта: впечатлений. Концепцию экономики впечатлений разработали Джозеф Б. Пайн и Джеймс Х. Гилмор, описав её в своей книге «Экономика впечатлений. Работа – это театр, а каждый бизнес – сцена». Они определяют экономику впечатлений как новый этап социально-экономического развития общества после сырьевой экономики и экономики товаров и услуг. Впечатление выступает в качестве четвёртого вида экономического предложения, а решение о покупке того или иного товара или услуги сейчас строится на получаемых ощущениях и эмоциях. [1, с. 13]

Наиболее распространённые типы впечатлений – это развлечения с моделью пассивного поглощения и получения ощущений извне, например, театры, кинотеатры, музеи, галереи и т.д. Продажа впечатлений также активно используется в сфере общественного питания. Распространённой темой производства и продажи впечатлений является история. В России все более заметную роль играет советский период как источник коммерческого вдохновения. Сфера общественного питания в Санкт-Петербурге активно развивается, большое количество заведений работает с советской тематикой: ностальгические кафе «Квартирка» и «Дачники», кафе «Маяк», ресторан советской кухни «Коммуналка», ресторан «Советский Союз», арт-кафе «Коммунальная страна», знаменитая пышечная на Большой Конюшенной улице и др. Для конструирования впечатлений заведения используют целый комплекс методов: музыку, фильмы, интерьеры, тематические вечера, игры, посуду, а также, конечно, еду и напитки

по мотивам советского прошлого. Советская тематика создаётся путём гибридизации заведения общественного питания и музея советской культуры.

Пышечная на Большой Конюшенной – один из ярких примеров продажи впечатлений через советскую тематику. Пышечная признана самой старой в городе – она работает с 1958 г., используя неизменные технологии и рецептуру приготовления пышек. Пышечная стала культовым местом в силу его историчности и самобытности не только среди петербуржцев, но и гостей города со всей России и других стран. Люди приходят туда не только с практической целью – удовлетворить чувство голода, они приходят за впечатлениями. Приобщение к ушедшей эпохе становится возможным благодаря пышкам, приготовленным по советским стандартам и продаваемым в самой старой пышечной Санкт-Петербурга. Этому способствует и минималистичный интерьер – столы, стулья, пара вешалок. Пышки, как и в советское время, едят руками, используя нарезанную серую бумагу, запивают кофе с молоком. Разумеется, от посещения подобных мест люди получают разные эмоции и впечатления: для кого-то это способ прикоснуться к экзотике, кто-то ностальгирует по ушедшей эпохе, кто-то получает удовольствие от советского качества и т.д.

ТНК КАК ОСНОВНОЙ АГЕНТ ГЛОБАЛИЗАЦИИ

Узюмова Наталья Владимировна

Дальнейшее развитие международных монополий является одной из характерных черт современного мирового хозяйства. При этом, ТНК уже сейчас соперничают со многими национальными государствами, например, масштаб финансовой деятельности «Дженерал Моторс» превосходит ВВП Дании, а «Эксон Мобил» - Австрии.

Именно крупнейшие ТНК вкуче с надправительственными международными организациями, выступают движущей силой механизма глобализации.

В подтверждение данного тезиса можно привести получившее широкую известность исследование Швейцарского технологического института [1]. Ученые, на основе данных о более чем 30 млн. компаний, выделили ядро из 147 компаний, обладающих наивысшим рейтингом влияния на всю сеть. «Первыми среди равных» оказались 50 корпораций и инвестиционных банков. То есть, большая часть контроля над мировыми ресурсами и капиталом осуществляется узким кругом юридических лиц.

Многие общества настороженно относятся к транснациональным компаниям и их деятельности. Активные противники функционирования ТНК и процессов глобализации – антиглобалисты – считают, что деятельность ТНК на территории многих принимающих стран приводит к ослаблению их экономики, а порой деградации целых отраслей хозяйства, поскольку международное движение капиталов осуществляется «прежде всего, с целью его самовозрастания» [2, 846]. Особенно губительная ситуация в слаборазвитых периферийных странах, где в результате действий международных игроков особенно часто обостряются экономические и социальные диспропорции. Результатом становятся этнические конфликты, рост преступности, а в особо тяжёлых случаях и гражданские войны. В качестве примера плачевных последствий приведём «серые зоны» в Сомали, Уганде Эфиопии, Джибути, Демократической Республике Конго.

По мнению, как учёных-экологов, так и ряда общественных движений, из-за значительного производственного потенциала ТНК, они могут спровоцировать локальные экологические катастрофы. К сожалению, практика подтверждает порой, хищническое отношение ТНК к природной среде принимающих стран. Особенно тех из них, где слабо развито законодательство, защищающее окружающую среду. Энерго- и ресурсосберегающие технологии достаточно дороги и порой их использованием пренебрегают в пользу скорейшего извлечения прибыли. Как констатирует Л. Фэн:

«невозможно избежать загрязнения окружающей среды и экологического ущерба при массовом производстве и массовом потреблении». Именно потому сейчас многие компании перемещают производственные мощности в страны третьего мира, где контроль за ведением хозяйственной деятельности минимален или вовсе отсутствует.

Таким образом, чертой глобальной экономики является асимметрия между странами по конкурентному потенциалу, интеграции, получении выгод от экономического роста.

1. *The network of global corporate control.*
URL:<https://arxiv.org/pdf/1107.5728.pdf> [дата обращения 2.10.2018]
2. *Олейников А.А. Политическая экономия национального хозяйства.* – М., 2010.

ГЕНДЕРНЫЙ РАЗРЫВ В КОНТЕКСТЕ ПЕНСИОННОЙ РЕФОРМЫ В РОССИИ

Ушакова Валентина Григорьевна

Санкт-Петербургский государственный университет

Пенсионная реформа вызывает в российском обществе неоднозначные реакции. По данным Фонда «Общественное мнение», полученным в ходе еженедельного опроса 8–9 сентября 2018 г. в 104-х населенных пунктах 53-х субъектов РФ, большинство из 1500 респондентов высказали отрицательное суждение (74 % - мужчины, 76 % - женщины) по поводу повышения пенсионного возраста. [1]

Гендерный анализ демографической, а также геронтологической ситуации в РФ свидетельствует о диспропорции населения по половому и возрастному признакам. По оценке Федеральной службы государственной статистики численность постоянного населения на 14.06.2018г. составила 146,9 млн. человек: женщин – 78,8 млн., мужчин – 68,1 млн.

Превышение численности женщин на 10, 7 млн. человек отмечается во всех когортах старше 35 лет и достигает наибольших значений в старших возрастных группах. На 1000 мужчин в возрасте 60-64 лет в 2018 году приходится 1412 женщин, в возрасте 65-69 – 1599, в возрасте 70 лет и старше – 2377 женщин.

На 4.07.2018 г. в 2017 году ожидаемая продолжительность жизни мужчин составила 67,5, а у женщин – 77,6 года, т.е. разница более 10 лет (в наиболее развитых странах мира от 2 до 4 лет).

По среднему варианту прогнозных расчетов Росстата от 03.10.2018, в 2035 г. численность населения России составит 144270,4 тыс. чел. Доля лиц старше трудоспособного возраста в общей численности населения составит 29,8%. На 1000 трудоспособных - 547 пожилых людей старше трудоспособного возраста и лишь 287 чел. моложе трудоспособного возраста. Число женщин на 1000 мужчин достигнет 1117 чел. [2]

Главная причина диспропорции — чрезмерно высокая преждевременная смертность мужчин. Вследствие высокого уровня смертности мужчин трудоспособного возраста процесс демографического старения населения в гораздо большей степени характерен для женщин.

В целом социальный процесс в современном российском обществе характеризуется устойчивой феминизацией. Этот вывод следует учитывать при разработке адекватной социальной, демографической, семейной, а также пенсионной политики.

Отсутствие социогендерного и гендерного сопровождения процесса разработки пенсионного законопроекта и неизбежных изменений в пенсионной системе свидетельствует об использовании авторами поло-ролевого подхода вместо гендерно-

эгалитарного. Создавшаяся ситуация в нашей стране обостряет гендерный разрыв в контексте пенсионной реформы.

1. *Отношение россиян к повышению пенсионного возраста. Аргументы противников и сторонников повышения возраста выхода на пенсию.* <https://fom.ru/Ekonomika/14104> Дата обращения: 6.10.2018.
2. *Официальная статистика\ Население\ Демография.* http://www.gks.ru/wps/wcm/connect/rosstat_main/rosstat/ru/statistics/population/demography/# Дата обращения: 6.10.2018.

ЭФФЕКТ МАТФЕЯ ОТНОСИТЕЛЬНО ЭКОНОМИК СТРАН ЛАТИНСКОЙ АМЕРИКИ

Фирсанов Данил Юрьевич

Московский государственный университет им. М. В. Ломоносова

«...ибо всякому имеющему дастся и приумножится, а у неимеющего отнимется и то, что имеет» (Мф 25:29). Данная цитата, несмотря на ее явно религиозное происхождение, в XX в. приобрела интересную светскую интерпретацию. Американский социолог Роберт Мертон выработал т.н. «эффект Матфея» – закономерность, согласно которой, объект, ресурсный потенциал которого выше, в дальнейшем будет лишь его увеличивать относительно другого объекта с меньшим количеством ресурсов.

Помимо использования данной теории в науке, она подходит и для объяснения причин экономического неравенства между регионами. И подобный дисбаланс в настоящее время как раз наблюдается в Латинской Америке – регионе с очень непростой политической и экономической историей. В XIX-XX вв. она пережила деколонизацию, установление новых политических и экономических институтов, гражданские войны и революции. В настоящее время там также все не так просто: экономика латиноамериканских государств с неразвитым промышленным и научным секторами во многом зависит от колебаний мировой конъюнктуры и потребностей развитых государств. В связи с этим некоторые ученые говорят о повторной колонизации этого региона: но уже не через Конкисту – жесткий военный захват территорий, а через деиндустриализацию и привитие либеральных экономических ценностей, главная из которых – организация свободного рынка и торговли [1, 510]. Параллельно с этим идет и обогащение экономик развитых государств, таких как, например, США. В чем причины такой усиливающейся разницы в уровне развития государств?

Наблюдаемые процессы латентны, но от этого не менее действенны: со временем мы видим деградацию секторов экономики с возрастающей отдачей и все большее преобладание производств с убывающей отдачей. Норвежский экономист Эрик С. Райнерт в своей книге описал данный процесс на примере производства бейсбольного мяча и мячиков для гольфа [3, 142-143]. Если производство бейсбольного мяча в принципе невозможно усовершенствовать, т.к. его шьют вручную, то мячик для гольфа, производящийся на конвейере, – тот предмет, затраты на производство которого меньше, а отдача с развитием производства возрастает. Неудивительно, что бейсбольные мячи изготавливаются в Центральной Америке – в Коста-Рике и Гондурасе, а мячики для гольфа – в США. Отсюда мы получаем большую разницу в заработной плате работников, отличающийся уровень жизни и потенциал развития новых идей.

Еще одна тенденция, которая свидетельствует об увеличивающемся отставании развивающихся стран – это ситуация с задействованием персонала в экономике [2, 186-187]. Во многих странах Центральной Америки не развита высокотехнологичная

промышленность, поэтому им не так нужны высококвалифицированные кадры. Отсюда идет постоянная утечка мозгов в развитые страны, где эти кадры, работая отнюдь не по специальности, получают большие деньги чем если бы они работали в родной стране. Отсюда и отсутствие свежих мозгов во многих развивающихся странах, которые своей деятельностью могли бы продвигать экономику.

Поэтому в настоящее время видим сильные диспропорции в экономиках развитых и развивающихся стран, например, Центральной Америки и США. Что же делать? Ответ дается многими экономистами: развивающимся странам необходимо работать на перспективу: развивать свой собственный индустриальный сектор и вводить протекционистские тарифы для защиты собственного производителя [3, 161-163]. Автор данной статьи особенно бы отметил эмуляцию – перенос опыта перспективно развивающихся отраслей на свое государство и широкая гос. поддержка именно этого направления для того, чтобы сгладить неравенство.

1. Аджемоглу Д. Почему одни страны богатые, а другие бедные. Происхождение власти, процветания и нищеты [Текст] / Д. Аджемоглу, Дж. А. Робинсон; пер. с англ. Д. Литвинов, П. Миронов, С. Санович. — М.: Издательство АСТ, 2017. — 693 с.
2. Аллен, Р. Глобальная экономическая история : Краткое введение [Текст] / пер. с англ. Юрия Каптуревского. — М.: Издательство Института Гайдара, 2017. — 224 с.
3. Райнерт, Э. С. Как богатые страны стали богатыми, и почему бедные страны остаются бедными [Текст] / Э. С. Райнерт; пер. с англ. Н. Автономовой; под ред. В. Автономова. — М.: Изд. Дом Высшей школы экономики, 2017. — с. 142-143

ГЛОБАЛИЗАЦИЯ КАК ФАКТОР УГЛУБЛЕНИЯ СОЦИАЛЬНОГО НЕРАВЕНСТВА

Холоденко Юрий Александрович

Московский государственный университет им. М. В. Ломоносова

Мировое сообщество вступило в эпоху глобальных социальных изменений. Трансформируется все: характер социальных связей и социального управления, содержание труда, система стратификации и социальная структура общества. Происходят глобальные сдвиги основ социальной реальности, которые меняют ее базовые принципы. Не все страны в равной степени адаптируются к изменяющимся общественным условиям, что определяется уровнем социального развития, особенностями национального менталитета и степенью готовности национальных элит, бизнеса и общества к восприимчивости происходящих перемен.

Глобализация разрушает сложившийся в большинстве стран социальный порядок и условия занятости населения. Крупнейшие производители переводят производство в регионы с более низкими издержками. Но это негативно влияет на рынок труда в странах базирования ТНК. Уровень и средняя продолжительность безработицы в странах ЕС достигли высокого уровня. В зоне евро в начале 2016 г. она превысила 10%, а в Испании и Греции – 20 и 24% соответственно [1]. Для социальной поддержки безработных нужны значительные финансовые ресурсы, но низкие темпы экономического развития не позволяют эффективно решить эту проблему. Так, в 2005-2013 годах реальный ВВП по ППС увеличился в Германии на 11%, в Бельгии – на 8%. Франции и Финляндии – на 5%, Дании – 1%. В Италии он сократился на 3% [2]. Все это обостряет проблему бедности и неравенства в промышленно развитых странах, придает ей новое качество.

Ужесточаются условия конкурентной среды. Постоянное внедрение инноваций активно влияет на структуру спроса на рабочую силу. Рынок труда к этим изменениям адаптироваться не успевает. Разрушая основы занятости и сокращая ресурсную базу социального государства, глобализация обостряет проблему социального неравенства. При этом происходит трансформация социальных функций государства [3].

К сожалению, даже высокий уровень образования не гарантирует его обладателю достатка. Лишь включенность в процессы глобализации способно обеспечить обладателю престижной профессии и качественного образования подобные гарантии. Глобализация придает проблеме неравенства новое качество. Формируется глобальное неравенство [4] В современном мире граница неравенства не просто разделяет «золотой миллиард» и остальные страны. Она проходит внутри каждого государства и общества, углубляя пропасть между богатством и бедностью, между теми, кто сумел использовать возможности постиндустриальной открытой экономики, включенной в процессы экономической глобализации и остальной частью населения. Общество становится все более конфликтным. Актуализируется запрос на социальную справедливость.

1. *Безработица в еврозоне на минимуме с 2011 года. Режим доступа:*
<http://www.vestifinance.ru>

2. *Коровяковская Н.Д., Холоденко Ю.А. Социальная политика российского государства: глобальные вызовы// Труд и социальные отношения. – 2016. - №3. – с. 53.*

3. *Васильев В. П. Влияние глобальных процессов на эволюцию социальных функций государства. // Вестник МГУ, сер. Социология и политология. – 2015. - №1. – с. 29-42.*

4. *Осипова Н. Г. Неравенство в эпоху глобализации: сущность, институты, региональная специфика и динамика. а// Вестник МГУ, сер. Социология и политология. – 2014. - №2. – с. 22 – 46.*

МЕТОДОЛОГИЯ ОЦЕНКИ ЧЕЛОВЕЧЕСКОГО КАПИТАЛА НА ИНДИВИДУАЛЬНОМ УРОВНЕ НА ПРИМЕРЕ МУНИЦИПАЛЬНЫХ ОБРАЗОВАНИЙ (НА ПРИМЕРЕ РЕСПУБЛИКИ БАШКОРТОСТАН)

Шамсутдинова Наиля Кадымовна

Институт стратегических исследований Республики Башкортостан

Ягафарова Дилара Гафуровна

Подготовлено при поддержке гранта РНФ №18-18000024 «Прекариат: новое явление в социально-экономической структуре общества»

Человеческий капитал признается в качестве основного фактора экономического развития. Переосмысление теорий экономического роста привело к возникновению теории человеческого развития (Махбуб-уль-Хак, А.Сен). Организацией объединенных наций ведется регулярная публикация мировых докладов о человеческом развитии. Разработанный в рамках данной теории индекс человеческого развития дает основание для сравнения уровня развития стран в русле отказа от экономического детерминизма, однако имеет ряд недостатков, поскольку не учитывает ряд важных компонентов человеческого капитала. Существует ряд авторских методик, в которые инкорпорированы отдельные индикаторы человеческого капитала на национальном уровне (А.Д. Косьмин и другие). Существующие межрегиональные сравнения уровня человеческого развития на основе индекса человеческого развития сглаживают, во-первых, различия между

субиндексами, во-вторых, не учитывают качественных составляющих в виде социального благополучия и уровня образования.

Экономический подход к оценке человеческого капитала развивался как методика оценки его стоимости. Кроме этого, существуют исследования человеческого капитала фирм, а также на индивидуальном уровне. Микроэкономический подход к изучению человеческого капитала основан Г.Беккером. Необходимость учета субъективных факторов вызывает необходимость обоснования методики их измерения.

Человеческий капитал формируется в определенной социальной среде, доказана взаимосвязь и конвертация социального и человеческого капиталов. В России разрабатывались институциональный и структурный аспекты социального капитала, его влияние на предпринимательскую активность [1; 2]. Доклад о человеческом развитии для Республики Башкортостан выявили неравенства на уровне муниципальных образований [3], однако влияние пространственного фактора на развитие человеческого капитала на микроуровне являются не изученным. Было показано наличие влияния географической близости муниципальных образований для индекса человеческого развития (ИЧР), однако компоненты ИЧР указывают на разбалансированность пространственных связей [4]. Наличие репрезентативных данных социологических исследований по типам муниципальных образований в Республике Башкортостан позволяет провести сравнительные оценки человеческого капитала на территориальном уровне. Для данной оценки является целесообразным выделение компонентов человеческого капитала: социального, культурного, экономического, интеллектуального. Апробация результатов указывает на необходимость адаптации социологического подхода и традиционных методик измерения человеческого капитала.

Таким образом, для оценки пространственного градиента развития человеческого капитала при наличии данных возможно применение социологического подхода при адаптации существующих подходов, в данном случае - методик измерения нормы отдачи в человеческий капитал, учета миграционных намерений как эффективности инвестиций в человеческий капитал территорий.

1. Габдрахманова Г.Ф. *Этнокультурные ресурсы экономического развития*. Казань: Казан. ун-т, 2010.
2. *Теория предпринимательства в России: новые подходы и результаты* По материалам «Глобального мониторинга предпринимательства». Под ред. Алимовой Т.А., Образцовой О.И., Чепуренко А.Ю. (отв. ред.). Вступительная статья - Е.Г. Ясин. М.: Высшая школа экономики, 2009.
3. *Труд, занятость и человеческое развитие. Доклад о развитии человеческого потенциала в Республике Башкортостан* / под общ. ред. Р.М. Валиахметова, Г.Р. Баймурзиной, Н.М. Лавренюк. Уфа: Восточная печать, 2015. 360 с.
4. Гафарова Е.А. *Исследование пространственного распределения человеческого капитала в региональной системе*// *Материалы XI Международной научно-практической internet-конференции «Проблемы функционирования и развития территориальных социально-экономических систем», 26 октября 2017 г. по 26 ноября 2017 г. Уфа: ИСЭИ УНЦ РАН, 2017. С. 84-88.*

ПЕРСПЕКТИВЫ РАЗВИТИЯ ГЕНДЕРНЫХ ОТНОШЕНИЙ В ИНФОРМАЦИОННОМ ОБЩЕСТВЕ

Швецова Анастасия Владимировна

Уральский государственный педагогический университет

С середины XX века в мире происходит нарастание информационно-коммуникационной доминанты, кардинальным образом преобразующей суть всего социального порядка. Переход к информационному обществу сопряжен не только с развитием и усложнением технологий, но и, что значительно интереснее с точки зрения социологии, с преобразованием культурно-цивилизационной конфигурации. На микроуровне это означает существенные изменения в образе жизни человека, в его мировоззренческих и ценностно-смысловых установках. Информационное общество формирует новые качества личности и новые формы отношений, в том числе гендерных.

Очевидно, что возможности несут в себе и потенциальные риски, сменяя первые оптимистичные ожидания экспертов сдержанными и взвешенными прогнозами. Открывая беспрецедентные горизонты для образования, профессиональной и личной самореализации и общения, информационный мир создает препятствия для жизни вне его, сближая людей, между которыми тысячи километров и отдаляя тех, кто находится рядом.

Исследования в области социологии гендера позволяют зафиксировать обеспокоенность ученых новыми рисками, связанными со скоростью вхождения в информационную эру и неуспевающим адаптироваться к этим изменениям человеческим сознанием. Фокус европейских гендерных исследований сосредоточен в большей степени на проблеме неравенства и формировании гендерной нейтральности как социальной нормы информационного общества [1]. Среди наиболее актуальных тем в российском дискурсе можно выделить конструирование виртуальной гендерной идентичности и практики альтернативных самопрезентаций в социальных сетях [2], кризис идентичности и феномен сетевой идентичности личности [3], проблему нарастающего одиночества как типичной черты информационного общества [4, 5], гендерную специфику использования социальных сетей [6].

Проблема одиночества в толпе, социального одиночества сопряжена не только с нехваткой времени в высоком ритме жизни, но и с исчезновением или преобразованием тех социальных структур, которые ранее обеспечивали возможность знакомства и общения – сватовство, родительский сговор, компании сверстников, уходящие в виртуальную среду, институт образования, имеющий тенденцию к переходу на дистанционные формы, профессиональный коллектив, заменяемый сетевым взаимодействием. Таким образом, круг реального общения, как и спектр возможных ситуаций для знакомства, постоянно сужается. Альтернативными формами являются сайты знакомств и виртуальные сети. В отличие от специализированных сайтов, виртуальные сети в большей степени имитируют ситуацию естественного знакомства, поскольку нет необходимости сразу заявлять о своем одиночестве и желании познакомиться. На основании анализа приведенных выше исследований, обозначим ряд специфических особенностей гендерных отношений в социальных сетях.

1. Гендерная самопрезентация акторов носит виртуальный характер, что влияет на степень ее достоверности. В зависимости от целей виртуального общения и внутренних установок актора, могут быть изменены пол, возраст, национальность, место проживания, внешность, уровень образования, стиль поведения и т.д. «Достройке» может подвергаться и образ партнера. Недостаток информации о собеседнике восполняется желаемыми, приписываемыми ему качествами.

2. Способы знакомства и завязывания отношений характеризуются значительной раскрепощенностью. Это может быть связано с отсутствием дополнительных факторов, влияющих на восприятие человека при непосредственном общении (его внешний вид, голос, запах, ситуация общения и т.д.), а также с уменьшенной ответственностью за развитие отношений и возможностью в любой момент односторонне прекратить их (блокировка, черный список, создание нового аккаунта). Основными способами привлечения внимания служат аватар профиля, фотографии, записи и комментарии в профиле, музыка, список друзей и групп, способность интересно и грамотно излагать свои мысли в письменной форме. Комплексно это позволяет создать образ собеседника, хотя, как отмечено выше, он может значительно отличаться от реального.

3. Демонстрация готовности к знакомствам и общению происходит напрямую – через статусы (например, в социальной сети «ВКонтакте» предусмотрена возможность указать «Замужем/женат», «Свободен», «Все сложно», «В активном поиске» и т.д.), либо косвенно – через публикуемые фотографии, записи, степень доступности контента для внешних просмотров, готовность вступить в диалог.

4. Элементами ухаживаний при виртуальном общении служат оценивание записей и фотографий («лайки»), комментарии к ним, виртуальные подарки, реальные подарки, отправляемые через курьера.

5. В зависимости от целей знакомства можно условно выделить несколько стратегий поведения:

- знакомства, переходящие в реальные встречи по желанию обоих партнеров;
- знакомства, не переходящие в реальные, поскольку один из партнеров избегает этого;
- знакомства, остающиеся виртуальными по обоюдному желанию.

По данным ВЦИОМ, знакомства в интернете – второй по распространенности способ найти «вторую половинку» в России (такой опыт имеет каждый пятый россиянин), но его эффективность уступает знакомствам при помощи друзей и коллег (51% респондентов считают знакомства в интернете не результативными) [7]. Несмотря на то, что виртуальные отношения могут носить продолжительный характер и внутренне переживаться как реальные, переход в офлайн зачастую вызывает трудности. Помимо объективных сложностей (территориальная удаленность, нехватка времени и т.д.), существует ряд психологических препятствий: боязнь произвести неблагоприятное впечатление, страх несоответствия образа виртуального партнера реальности, сообщение недостоверных сведений о себе и страх разоблачения.

1. *International Women's Day: Global Misperceptions of Equality and the Need to Press for Progress / <https://www.ipsos.com/en/international-womens-day-global-misperceptions-equality-and-need-press-progress>*

2. Щекотуров А. В. От флирта до смены пола онлайн: подростковые практики альтернативных самопрезентаций в социальной сети «ВКонтакте» // Мониторинг общественного мнения : Экономические и социальные перемены. 2017. № 6. С. 327–343. DOI: 10.14515/monitoring.2017.6.17.

3. Летов Е.В. Сетевая идентичность в культуре современного информационного общества // Вестник Московского государственного университета культуры и искусств. 2013. № 4 (54). С. 62-65.

4. Рогова Е.Е. Одиночество в условиях социальной трансформации современного общества (концептуальный анализ) // Теория и практика общественного развития. 2009. № 3-4. С. 68-76.

5. Пузанова Ж.В. Социологическое исследование одиночества: проблема построения концептуальной модели // Вестник Российского университета дружбы народов. Серия: Социология. 2009. № 2. С. 42-46.

6. Бродовская Е. В., Домбровская А. Ю., Сняков А. В. Стратегии использования социальных сетей в современной России: результаты многомерного шкалирования // Мониторинг общественного мнения : Экономические и социальные перемены. 2016. № 1. С. 283—296.
7. Любовь нечаянно нагрянет? / Данные опросов ВЦИОМ. – №3748. – 30.08.2018. – <https://wciom.ru/index.php?id=236&uid=9278>

МУЖЧИНЫ И ЖЕНЩИНЫ НА РОССИЙСКОМ РЫНКЕ ТРУДА: СУЩЕСТВУЕТ ЛИ НЕРАВЕНСТВО?

Шевченко Ирина Олеговна

Российский государственный гуманитарный университет

Выполнено при поддержке гранта РНФ 18-18-00024 "Прекариат: Новое явление в социально-экономической структуре общества".

Как чувствуют себя российские работники, мужчины и женщины на рынке труда и в своем коллективе? Ряд исследователей указывают на существование гендерных особенностей [1, 2, 3, 4, 5]. В 2018 г. исследовательским коллективом РГГУ под рук. Ж.Т. Тощенко был проведен опрос трудоспособного населения (n=1200, выборка репрезентативна по возрасту, полу, месту жительства, социально-профессиональным группам).

Удовлетворенность трудом. Работа одинаково важна как для мужчин, так и для женщин (мужчины – 80,2, женщины – 78,3%). Полностью удовлетворены своей работой 19,3% мужчин и 18% женщин (в целом удовлетворены – 57% мужчин и 61,7% женщин). Дальнейший анализ показывает, что среди «в целом удовлетворенных» около 60% испытывают страх перед будущим, чувство беспомощности повлиять на происходящее, чувство несправедливости и другие негативные эмоции. Чаще всего это связано с несправедливой или не вполне справедливой оплатой труда (74-80% считающих так испытывают различные опасения).

То, что главная проблема нашего рынка труда – низкая оплата, подтверждает и то, что для увеличения своего заработка работать дополнительно к основной работе и подрабатывать на стороне приходится 57,2% мужчин и 40,7% женщин. Но на низкую оплату труда женщины жалуются чаще – 53,6 против 46,9% у мужчин. 69,4% мужчин и 68,1% женщин указывают, что их труд оплачивается несправедливо или не всегда справедливо. Среднемесячный заработок мужчин в 2018 г. составлял 32713,3 руб., женщин – 25125,8 руб. с учетом всех подработок.

Образование/квалификация полностью соответствует ли выполняемой работе у 55,5% мужчин и женщин, частично соответствует – у 28,4 и 27,9%. 69,3% мужчин и 75,6% женщин не меняли ли место работы за последние 3 года.

Опасения и проблемы. Примерно равное количество работников боятся потерять работу (мужчины – 23, женщины – 22%). 19% мужчин и 18,3% женщин указывают на отсутствие перспектив в работе и профессиональной карьере. Отсутствие социальных льгот, медицинского обслуживания беспокоит 12,4% мужчин и 13,9% женщин. Плохая организация труда занимает мужчин в 2 раза больше, чем женщин (11,1% против 6,1%). 21,3% мужчин страдает от отдаленности работы от дома (15,5% женщин). Нет нормальных отношений с руководством у 9,1% мужчин (у 4,7% женщин). А вот на плохие взаимоотношения в коллективе указали всего 2-3% работников.

Как оформлена работа. 51,6% мужчин и 57,8% женщин имеют бессрочный договор, временный договор на срок более 1 года – 24,6% мужчин и 22% женщин. Работают без

трудового договора 15,7% мужчин и 13,3% женщин, еще около 5% тех и других имеют временный договор на срок менее 1 года. 12,9% мужчин приходилось ли получать деньги в конверте за труд систематически (среди женщин таких 8,9%) и еще 24,3% – иногда (среди женщин – 17%).

Данные исследования демонстрируют негативные тенденции на российском рынке труда в целом.

1. Боровских Н. В., Авласович Е. М. Гендерные различия в оплате труда: региональный аспект // *Наука о человеке: гуманитарные исследования*. 2015. №3 (21). С. 174-181.
2. Клименко Л. В., Посухова О. Ю. Гендерные аспекты прекариатизации труда в российском обществе // *Женщина в российском обществе*. 2017. №1 (82). С. 29-40.
3. Панов А. М. Гендерный анализ российского рынка труда // *Экономические и социальные перемены: факты, тенденции, прогноз*. 2014. №3 (33). С. 235-247.
4. Тартаковская И. Н. Женственность прекарности // *ИНТЕР*, 2017. Том. 1. № 14. С. 45-53.
5. Шабунова А. А., Попов А. В., Соловьева Т. С. Потенциал женщин на рынке труда региона // *Экономические и социальные перемены: факты, тенденции, прогноз*. 2017. №1 (49). С. 124-144.

ПРОБЛЕМА СОЦИАЛЬНОГО НЕРАВЕНСТВА В ПЕРСПЕКТИВЕ ЭВОЛЮЦИОННОЙ НЕЙРОСОЦИОЛОГИИ

Шкурко Юлия Святославна

Исследование выполнено при финансовой поддержке РФФИ и Правительства Ульяновской области в рамках научного проекта № 18-411-730014 p_a

В последнее время происходит развитие биосоциальных направлений в социологии (нейросоциологии, эволюционной социологии и др.), которое во многом было стимулировано прогрессом в области наук о мозге, связанного с появившимися техническими возможностями исследования нейронной активности мозга человека в ассоциации с социально-ориентированными стимулами. Одна из тем, изучаемая в нейробиологии и родственных дисциплинах – иерархия доминирования, является осевым предметом рассмотрения в социологии и известна здесь как проблема социального неравенства.

В отличие от представителей социальной нейронауки, культурной нейронауки, социологи традиционно большое внимание уделяют вопросам макроструктуры, вырастающей в том числе из различных видов социального неравенства, которые, в свою очередь, могут трактоваться как итог процессов микроуровня (случай с социализацией, порождающей гендерное неравенство). Тогда как представители нейронаук – обнаружению нейробиологических механизмов иерархий доминирования, например, различиям в нейронной активности при восприятии людей высокого и низкого социального статуса.

Тем интереснее наблюдать за уже реализуемыми попытками инкорпорирования результатов подобных работ в социологию и проводить свои собственные исследования. Представители биосоциальных подходов справедливо отмечают неполноту социологических трактовок. Применительно к социальному неравенству эта неполнота, в частности, проявляется в том, что социологи не учитывают уже выявленное влияние

биологических факторов на гендерные отношения, статусные различия между мужчинами и женщинами, предоставление преимуществ своей группе, кумовство, эгалитаризм и партикуляризм, социальное исключение и остракизм, дискриминацию, неизбежность иерархических социальных отношений и постоянство социального неравенства, а также обратные последствия всего этого в отношении архитектуры мозга, экспрессии генов.

Развиваемый нами подход – эволюционная нейросоциология – совмещает в себе перспективы нейросоциологии (изучение нейробиологических механизмов социального поведения в контексте социальных институтов, социальной структуры общества и т.п.) и эволюционной социологии (исследование проявления на уровне социального поведения, трактуемого в качестве итога длительной эволюции, взаимовлияния факторов окружающей/социальной среды и биологических переменных). Он предполагает изучение проблемы социального неравенства путем приложения как основных положений и принципов теории эволюции, так и релевантных идей нейронауки с фокусировкой на эволюционных причинах разных аспектов социального поведения, ассоциированного с неравенством. Причем последние рассматриваются в качестве поведенческих и иных адаптаций (привязанных к строению мозга), которые способствовали репродуктивному успеху и выживанию наших предков, хотя необязательно играют такую же роль сегодня в новых изменившихся условиях.

СОЦИАЛЬНЫЕ НЕРАВЕНСТВА В СОВРЕМЕННОМ ОБЩЕСТВЕ

Шкурупей Ольга Викторовна

Российская академия народного хозяйства и государственной службы при Президенте РФ, Северо-Западный институт управления

Проблема социальных неравенств для российского общества является актуальной, как и для мирового сообщества. «Социальное неравенство - положение, при котором представители различных социальных групп не имеют равного доступа к социальным благам» [3]. «Социальные неравенства представляют собой серьёзный вызов для государства, и население видит его основным актором решения этой проблемы» [2, 117].

По мнению российского населения, сокращение неравенства – это основная задача государства, и является более важной, чем борьба с бедностью. «Так, 75% населения считают, что именно федеральные власти должны нести ответственность за справедливое распределение материальных благ» [2, 113].

Большинство населения России видит две причины бедности и богатства. Первая – воздействие «внешних» факторов, по вине государства. Вторая – везение или социальный капитал. По данным международного сравнительного исследования – Европейского социального исследования (European Social Survey, ESS), проведённой в 2016 г. и охватившей 23 страны-участницы, в том числе и Россию, касающего вопросов толерантности населения к неравенствам по доходам и уровню жизни. «Граждане всех европейских стран, включённых в выборку, оказались достаточно близки между собой с точки зрения запроса к государству на сокращение доходного неравенства [2, 116].

«Таким образом, запрос к государству на сокращение доходных неравенств является типичным для всех европейских стран, представляя собой «универсальный» элемент общественного договора. Россия в этом отношении подтверждает общую тенденцию – согласны с тем, что правительство должно принять меры для уменьшения разницы в доходах между людьми, 71% россиян (33% – абсолютно согласны), а не согласны 8%». [2, 116].

Глобальные проблемы – слишком велики. Справиться с глобальными проблемами весьма сложно, будь то отдельный человек, отдельная компания или правительство. С точки зрения «роли» индивидуума, в социальной системе у К. Дэвиса и У. Мура можно

встретить объяснения, почему в каждом обществе проявляется социальное неравенство. [4, 16].

«Жить в современном обществе означает жить в массе, в исторически особой толпе, в среде глобальных информационно-коммуникационных потоков. Растворение в них означает попадание в социальный субстрат экзистенции современного человека. Это своеобразное “заражение” индивидуального от социального» [1, 4]. Решение глобальных проблем возможно совместными усилиями всего мирового сообщества.

Глобальные проблемы, с которыми сталкивается население планеты в целом это: изменение климата и экстремальная погода, истощение природных ресурсов, угрозы продовольственной безопасности, отсутствие доступа к пахотным землям, чистому воздуху и воде, крупномасштабная миграция, устойчивость к противомикробным препаратам, резкий рост заболеваний, связанных с образом жизни, неприемлемый уровень крайней нищеты и неравенства [5, 11].

«Глобальный договор ООН призывает компании по всему миру принять меры по достижению Целей устойчивого развития (ЦУР) в сотрудничестве с ООН, правительствами и гражданским обществом» [5, 23]. ЦУР направлены на ликвидацию нищеты, сокращение неравенства, противостояние изменению климата и в целом – изменить мир к лучшему.

«МИД России поддерживает усилия по распространению в нашей стране принципов устойчивого развития, по расширению взаимодействия российского частного сектора и неправительственных организаций со структурами ООН в рамках Глобального соглашения об общих ценностях и принципах. Инициатива превратилась в ведущую многостороннюю диалоговую платформу и ключевой механизм в деле утверждения принципов корпоративной социальной ответственности» [5, 123].

Таким образом, социальные неравенства сегодня представляют собой глобальную проблему, от решения которой зависит благополучие и устойчивое развитие государств, стран и сохранение природных ресурсов.

1. *Игнатъев В. И. Информационная перегрузка социальной системы и её социальные последствия // Социологические исследования. 2017. № 7. С. 3-12*
2. *Мареева С. В. Социальные неравенства и социальная структура современной России в восприятии населения // Вестник Института социологии. 2018. № 26. С. 101-120*
3. *Национальная социологическая энциклопедия. <http://voluntary.ru/termin/neravenstvo-socialnoe.html>*
4. *Шубрт И. Социальная роль — забытая тема социологии // Социологические исследования. 2017. № 6. С. 15-24*
5. *UN Global Compact Russian Digest // IS Impact Style/2017/1-6*

ВСЕМИРНЫЙ РЕЙТИНГ СЧАСТЬЯ

Шляпников Виктор Валерьевич

Санкт-Петербургский университет ГПС МЧС России

В июле 2011 года на 65-й сессии Генеральной Ассамблеи ООН была принята резолюцию A/RES/65/309 «Счастье: целостный подход к развитию» [1], в которой подчеркивалось, что стремление к счастью является одной из основных целей человечества, предлагалось государствам-членам ООН оценить счастье своих граждан и использовать эту оценку при разработке государственной политики. В апреле 2012 года в

рамках 66-й сессии Генеральной Ассамблеи ООН прошла международная конференция «Счастье и благополучие: определение новой экономической парадигмы». В качестве основополагающего документа этой конференции подразделением ООН по поиску решений устойчивого развития (UN Sustainable Development Solutions Network) впервые был опубликован «Всемирный доклад о счастье» (World Happiness Report), в котором для оценки уровня счастья использовались данные различных всемирных организаций, а также данные опросов института Гэллага (American Institute of Public Opinion), американской организации по изучению общественного мнения. С тех пор этот доклад публикуется ежегодно.

В марте этого года опубликован «Всемирный доклад о счастье 2018» [2], в котором оценивается счастье жителей 156 стран, иммигрантов в 117 странах, а также особое внимание уделяется миграции внутри стран и между странами. При оценке уровня счастья учитываются шесть показателей (по 10-балльной шкале):

1. ВВП на душу населения с учетом внутренних цен (ППС) (GDP per capita) в USD (Всемирный банк).

2. Ожидаемая продолжительность здоровой жизни (healthy life expectancy) (Всемирная организация здравоохранения).

3. Социальная поддержка (social support) – средний национальный ответ на вопрос (0 или 1) Gallup World Poll (GWP): «Если бы у Вас была проблема, могли бы Вы рассчитывать на помощь родственников или друзей в случае необходимости, или нет?» (If you were in trouble, do you have relatives or friends you can count on to help you whenever you need them, or not?).

4. Свобода жизненного выбора (freedom to make life choices) – средний национальный ответ на вопрос (0 или 1) Gallup World Poll (GWP): «Вы удовлетворены или не удовлетворены свободой выбора того, что Вы делаете со своей жизнью?» (Are you satisfied or dissatisfied with your freedom to choose what you do with your life?).

5. Щедрость (generosity) – средний национальный ответ на вопрос (0 или 1) Gallup World Poll (GWP): «Тратили ли Вы на благотворительность деньги в прошлом месяце?» (Have you donated money to a charity in the past month?).

6. Восприятие коррупции (perceptions of corruption) – средний национальный ответ на вопрос (0 или 1) Gallup World Poll (GWP): «Распространена ли коррупция в правительстве или нет?» (Is corruption widespread throughout the government or not?) и «Распространена ли коррупция в бизнесе или нет?» (Is corruption widespread within businesses or not?). Там, где отсутствуют данные о коррупции в правительстве, в качестве общей меры восприятия коррупции используется восприятие коррупции в бизнесе.

Кроме того, на результат влияло субъективное ощущение счастья или несчастья. Например, учитывались ответы на вопросы о прошедшем дне: смеялись? было ли ощущение счастья? испытывали беспокойство? гнев? Каждая страна также сравнивается с гипотетической страной под названием «Антиутопия». Антиутопия представляет самые низкие национальные средние значения для каждой ключевой переменной.

В итоге в рейтинге самых счастливых стран 2018 года на первое место вышла Финляндия (7.632 балла). Десятка лидеров не меняется уже 2 года, они лишь меняются местами. Вслед за Финляндией расположились Норвегия (7.594), Дания (7.555), Исландия (7.495), Швейцария (7.487), Нидерланды (7.441), Канада (7.328), Новая Зеландия (7.324), Швеция (7.314), Австралия (7.272).

Возможно, самым поразительным выводом доклада является то, что рейтинг стран по степени счастья их иммигрантского населения почти такой же, как и для остальной части населения. Десять самых счастливых стран в общем рейтинге также занимают десять из одиннадцати верхних мест в рейтинге счастья иммигрантов. Финляндия находится на вершине обоих рейтингов. Отмечается, что в Финляндии живут около 300 000 приезжих и жителей с иностранными корнями из 5,5 миллиона человек. Крупнейшие

группы иммигрантов происходят из других европейских стран, но есть также общины из Афганистана, Китая, Ирака и Сомали.

Близость этих двух рейтингов показывает, что счастье может меняться и меняется в зависимости от качества общества, в котором живут люди. Счастье иммигрантов, как и местных, зависит от целого ряда особенностей социальной структуры, выходящих далеко за рамки более высоких доходов, которые традиционно считались источником поощрения миграции. Страны с самыми счастливыми иммигрантами – это не самые богатые страны. Это страны с более сбалансированным набором социальной и институциональной поддержки для лучшей жизни. Тем не менее, приближение счастья иммигранта к счастью местного населения не является полным, остается эффект «следа» страны-источника иммиграции. Этот эффект колеблется в пределах 10-25%. Этим объясняется, почему счастье иммигранта меньше счастья жителей местных стран.

В докладе также рассматривается миграция из сельских районов в города на основе недавнего китайского опыта, который называют величайшей миграцией в истории. Опыт такой миграции тоже демонстрирует приближение мигрантов к удовлетворенности жизнью горожан, как и в международной миграции, но остающейся все же меньше, чем среднее по городу ощущение счастья.

Финальная часть «Всемирного доклада о счастье 2018» акцентирует внимание на трёх проблемах, угрожающих счастью: ожирении, наркомании и депрессии. Несмотря на глобальный контекст, большая часть фактических данных и обсуждений фокусируется на США, где распространенность всех трех проблем растет быстрее большинства других стран.

1. *Счастье: целостный подход к развитию. Резолюция Генеральной Ассамблеи ООН от 19 июля 2011 года A/RES/65/309 // Документы ООН.*
URL: <https://documents-dds-ny.un.org/doc/UNDOC/GEN/N11/420/72/PDF/N1142072.pdf?OpenElement>
(дата обращения: 08.10.2018).
2. *World Happiness Report 2018.* URL: <http://worldhappiness.report/ed/2018/>
(дата обращения: 08.10.2018).

«ГЕНДЕРНАЯ РЕВОЛЮЦИЯ» (ЛЕГАЛИЗАЦИЯ ОДНОПОЛЫХ БРАКОВ): ЧЕМУ ОНА БОЛЬШЕ СПОСОБСТВУЕТ – СОЛИДАРНОСТИ ИЛИ КОНФЛИКТУ В СОВРЕМЕННОМ ОБЩЕСТВЕ?

Щелкин Александр Георгиевич

Социологический институт РАН

Сегодня цель гей-активистов не декриминализация гомосексуальных отношений (в большинстве государств однополые отношения не запрещены), а легитимизация гей-браков и право усыновления в них детей. В 28 странах мира достигнута и эта цель. Однако не о пирровой ли победе идет речь? Феномен однополых браков - беспрецедентный, ломающий преемственность всего цивилизационного процесса. Дети без полноценной пары родителей. Бесконтрольный взрыв рынка репродуктивных технологий. Концептуальный хаос в словаре семейных отношений. Не случайно гетеросексуальное большинство начинает энергично выступать против явного перебора требований со стороны ЛГБТ-лидеров.

Самой запомнившейся иллюстрацией: демонстрация протеста против однополых браков 13 января 2013 года в Париже - миллион триста тысяч манифестантов. В октябре 2016 года там же в Париже –до миллиона человек. против однополых браков в поддержку

традиционных семей. По данным американского исследовательского центра Pew Research Center (май 2017 года), жители стран Восточной Европы, за редким исключением, выступают против однополых браков.

В связи с этим в социологических кругах обсуждаются такие проблемы, как «универсальные права человека» и «права меньшинств (включая и сексуальных)», «защита прав большинства», «обратная дискриминация». Результат этой дискуссии: «права человека» и «права сексуальных меньшинств» - это не идентичные понятия. Их отождествление – это подмена понятий. «Гендерное равенство», реализуемое в юридической норме «брак для всех», разрушает цивилизационную континуальность, которую биологически, социально и культурно всегда обеспечивала традиционная гетерогенная семья.

«Другой» тип брака (гомосексуальный) остаётся именно «другим» ровно до тех пор, пока он не отождествляется с «гетеросексуальным браком». Легализация же однополых браков («Брак для всех») разрушительно действует как на такой конструкт, как «гей-брак», так и на «традиционный (разнополый) брак». Можно сказать, что «логическая неувязка» концепции «Брак для всех», закреплённая юридически, «деонтологизирует» (лишает реальности) самый феномен человеческого брака как таковой.

Приемлемое решение состоит не в формате «гей-брака», а в формате «брачного партнёрства». И это – предельная правовая норма, при которой либеральное общество остаётся не только либеральным, но и солидарным, и толерантным. В противном случае, вершина «гендерного равенства» («Брак для всех») становится потенциальным и реальным источником конфликта и смятения.

Нетолерантность ЛГБТ-активистов выражается чаще всего в том, что они отказываются договариваться с «остальной» частью общества. Вот почему мы наблюдаем тот показательный факт, что в своей стратегии гей-лидеры предпочитают опираться не столько на «народную легитимацию» (общественное мнение и референдумы), сколько апеллировать к политическому истеблишменту своих стран.

Секция 4: Глобальные миграционные тренды современности

ОСОБЕННОСТИ МЕЖКУЛЬТУРНОЙ КОММУНИКАЦИИ КИТАЙСКИХ СТУДЕНТОВ В САНКТ-ПЕТЕРБУРГЕ

She Lin

В последние годы Россия стала популярной страной в Китае для получения образования. Число китайских студентов составили 7,6% от числа иностранных студентов, обучающихся в России в 2016 году [1]. Санкт-Петербург привлекает китайских студентов своим высоким качеством образования. В данный момент в городе учатся больше 6000 студентов из Китая. И их число с каждым годом быстро увеличивается.

Оказываясь в инокультурной среде, китайские студенты непосредственно контактируют с представителями других культур. Изучение характеристики их межкультурной коммуникации и факторов, влияющих на эффективность такого общения, становится актуальным.

Было проведено нами пилотажное полевое исследование с применением метода анкетирования и глубинного интервью. В результате проведенного исследования были определены некоторые специфические черты межкультурной коммуникации китайских студентов.

В целом китайским студентам комфортно жить в Санкт-Петербурге. Сохраняя тесные связи с родиной и соотечественниками, они имеют желание общаться с местными жителями или другими приехавшими, но отсутствует возможность для создания контактов. Низкая межкультурная компетенция приводит к конфликтам, для решения которых они используют принятые ранее ими способами. На эффективность межкультурной коммуникации влияет уровень языка, уровень образования, время проживания в Петербурге, предыдущий опыт общения с представителями других культур и т. п. Межкультурная коммуникация, как важнейшая часть зарубежной жизни китайских студентов, обучающихся в Санкт-Петербурге, помогает им в понимании культурных различий и оказывает положительное влияние на их будущее личное развитие.

*1. A Quick Look at Global Mobility Trends. URL:
<https://www.iie.org/Research-and-Insights/Project-Atlas/Explore-Data/2016-Project-Atlas-Infographics> (дата обращения: 13.07.2018)*

МОДЕЛИ СОЦИАЛЬНОЙ ИНТЕГРАЦИИ ВНУТРЕННИХ МИГРАНТОВ: ОСМЫСЛЕНИЕ ДЛЯ КУБИНСКОЙ РЕАЛИИ

Solares Sierra Ediltrudis Borjas

Tito Perez Yaniubi

Leyva Reyes Naivys

Университет Ольгин. Куба

Изучение социальной интеграции внутренних мигрантов на Кубе создает необходимость углубления существующих моделей для изучения этих двух явлений (социальная интеграция и внутренняя миграция) которые на практике связаны определенным образом. Надобно изучить, в их конкретизации в социальной реальности кубинского общества, с междисциплинарным подходом, но с базой социологии.

Социальная интеграция определяется как процесс превращения относительно самостоятельных малосвязанных между собой объектов (индивидов, групп, классов, государств) в единую, целостную систему, характеризующуюся согласованностью и взаимозависимостью ее частей на основе общих целей, интересов и др. [10]. Социальная интеграция можно постигать, как процесс эффективного участия всех групп и отдельных людей, в функционировании общественной жизни, что объясняет потребность создания структуры, социальной интеграции, позволяющие обеспечить удовлетворение основных потребностей.

В зарубежной социологии ученым четко определены основы функционального подхода к понятию социальной интеграции. Идеи О. Конта, о кооперации, социальной гармонии и установлению в обществе «всеобщего согласия» (консенсуса). Э. Дюркгейм, два типа обществ: с механической (архаическое общество) и органической (индустриальное общество) солидарностью. Органическая солидарность — это консенсус, то есть сплоченность коллектива, солидарность рассматривалась как условие выживания и стабильности общества, а основной функцией социальных институтов он считал интегративную. Согласно Т. Парсонсу, задача процесса социальной интеграции как органичной части социализации состоит в интернализации культуру того общества, где родился индивид, который «вбирает» в себя общие ценности в процессе общения со «значимыми другими».

Общетеоретические подходы к исследованию миграции населения были заложены в конце XIX в. английским ученым Э. Равенштейном, изучал прежде всего внутреннюю миграцию, обусловленную бурными социально-экономическими изменениями XIX в. В XX веке, и в работах представителей социологической школы Чикаго. В целом работы Р. Парка, У. Томаса, Ф. Знанецкого.

Зарубежные социологи, классические социологические теории миграции У. Льюис, Э. Ли, М. Критц, Дж. Коулмен, Д. Массей, М. Пиор, А. Портес, Э. Тейлор, М. Тодаро, С. Сассен, О. Старк и другие разработали причины, механизмы саморазвития и самоподдержания миграции.

В российской науке особый вклад в общую социологическую теорию вносят работы исследователей М. С. Блиновой и Т. Н. Юдиной, обосновавших важность социологии миграции как отрасли социологического знания и понимание миграцию как "особенный" социальный процесс. Модели социокультурной интеграции иммигрантов разработали К. Д. Дьяконов, В. И. Дятлов, Т. С. Кондратьева, И. С. Новоженова, Э. А. Паин, Г. С. Померанц, С. В. Погорельская, М. С. Савоскул, И. С. Семененко и др. А взаимосвязь мигрантов и принимающих сообществ разработали А. В. Дмитриев, Н. А. Зотова, Е. А. Назарова, В. Н. Петров, Г. А. Пядухов, Г. Н. Строева и др.

В рамках социологии миграций существуют три разных подхода к пониманию социальной интеграции мигрантов. Первый из С. Айзенштадта -называется «поглощение», или «абсорбция». Во-вторых, в работах А. Гордона рассматривается интеграция как ассимиляция. Третий подход отражен в работах Дж. Берри и И. Боурхиса, П. Стокера, которые сосредоточены на процессе интеграции в аккультурации, их лечении как альтернативе ассимиляции и понимании изменений в культурных моделях поведение после прямого контакта между группами индивидуумов разных культур. [12. p. 62]

В этом смысле для проведения исследования интеграции социальной внутренних мигрантов и понимать кубинской реальность требуется: Соображение миграцию как "особенный" социальный процесс. (Т.Н. ЮДИНА.2002). Миграция включает ряд факторов на месте происхождения и назначения, вмешивающиеся препятствия и личные особенности. Различия в объеме миграции связаны с разнообразием регионов и населением. (теория миграции Э. Ле 1966). Интерпретации социальной интеграции как адаптация посредством модели Двумерная аккультурации иммигрантов. Первая, называемая психологическая адаптация, относится к личностному быту и хорошему психическому здоровью. Во-вторых, социокультурная адаптация относится к социальной компетентности людей в управлении их повседневной жизнью в межкультурной обстановке. (Дж. Берри и друг 2006). Показатели социальной интеграции можно разделить на а) Интеграцию социальной, экономической и/или труда, что относится к интеграции иммигрантов на рынке труда, степень покрытия своих первичных потребностей (жилье, здравоохранение, образование и т. д.) и семейное положение. б) "культурная Интеграция", понимаемое как претензии ассимилировать иммигрантов, с убеждениями, ценностями и образом жизни, господствующих в обществе принимающей страны. в) правовой Интеграции, который предполагает правовой статус обычного иностранца, в соответствии с законодательством, на территории.

Таким образом, понимание социальной интеграции внутренних мигрантов требует построения модели парадигмы, которая может быть мультидисциплинарной, но с глубокой социологической основой. Люди, которые мигрируют, составляют определенную группу среди населения, и этот аспект определяет конкретные характеристики процесса социальной интеграции, которые могут быть изучены с помощью различных показателей и факторов.

В частности, в условия реальности настоящей кубинской интеграция внутренних мигрантов можно рассматривать как процесс социальной адаптации, в двух направлениях, психологической и социально-культурной.

1. *Berry, J; et al. Immigrant Youth: Acculturation, Identity, and Adaptation. Applied psychology: an international review, 2006, 55 (3), 303-332.*<http://www.multiculturalmentalhealth.ca/wpcontent/uploads/2013/10/dwn46726.pdf>.
2. *Berry, J.W. (1997). Immigration, acculturation and adaptation. Applied Psychology: An International Review, 46, 5–68.*
3. *Голенкова, З, Игитханян Е. Процессы интеграции и дезинтеграции в социальной структуре российского общества // Социологические исследования. 1999. № 9*
4. *Giménez, C. ¿Qué es la inmigración?, Barcelona, RBA Editores. (2003):*
5. *Дашадондокова А. Социологические исследования проблем миграционной политики: современный анализ зарубежного опыта. Publishing House "ANALITIKA RODIS" <http://publishing-vak.ru/>*
6. *Durkheim, E, Las reglas del método sociológico, Edit. Ciencias sociales, La Habana 1972.*
7. *Lee E. A Theory of migration // Demography. 1966. № 3*

8. Парсонс Т. *Функциональная теория измерения* / Т. Парсонс // *Американская социологическая мысль*. М., 1994
9. Парсонс Т. *Система координат действия и общая теория систем: культура, личность и место социальных систем* // *Американская социологическая мысль*. М., 1996.
10. *Социологический словарь: Электронный документ* (<http://www.soclexicon.ru/socialnaya-integraciya>).
11. Vicente Blanco, D.J. (2004): «*La construcción social del inmigrante por la legislación de extranjería*», en: *Varios Autores, Voces escondidas: Realidad socioeconómica y laboral de la población inmigrante en Castilla y León, Valladolid, Germania*.
12. Юдина Т.Н. *Социология миграции: Учебное пособие*. М., 2005.
13. Т.Н. ЮДИНА. *Демография. Миграции. О социологическом анализе миграционных процессов*. 2002 г. <http://ecsocman.hse.ru/data/429/910/1217/014Yudina.pdf>.

СОЦИОЛОГИЧЕСКИЙ АНАЛИЗ МИГРАЦИИ КРЕСТЬЯН В ГОРОДА

Yin Shasha

В 2017 численность крестьян-мигрантов Китая достигла 273 млн. [1]. С одной стороны, такое массовое движение обеспечивают предложение рабочей силы на рынке труда и увеличивает доходы крестьян. С другой стороны, из-за несовершенства системы социального страхования и пенсионной системы работающие крестьяне часто не имеют доступа к социальному страхованию и пенсии. Данные миграционные процессы тоже вызывают ряд социальных проблем в сельской местности как детей, оставшихся без родительского надзора, вымирание деревни и др.

Массовая миграция крестьян как важный этап урбанизации получает заслуженное внимание со стороны экономистов, социологов и демографов. В рамках объяснения миграционных митивов крестьян используются различные подходы как теория «притяжения-выталкивания» (Э.Г. Равенштейна), теория «двойственной экономики» (У.А. Льюиса), модель индивидуального выбора (М. Тодаро) и др. [2]

Важными социологическими подходами в объяснении мотива данного движения служат теория структуризации Э. Гидденса и теория рационального выбора. Сельские населения покидают деревню не просто по причинам наличия препятствий для их дальнейшей жизни в деревнях или в связи с институциональными изменениями. Они действуют таким образом не просто исходя из рационального выбора при максимизации личных интересов. Для объяснения мотива крестьян Вэнь Цзюнь использует понятия «рациональность выживания» и «социальную рациональность». Коренной причиной массового движения крестьян в Китае является переход типов рациональности от «рациональность выживания» на «социальную рациональность». [2]

1. http://www.stats.gov.cn/tjsj/zxfb/201704/t20170428_1489334.html
2. Вэнь Цзюнь, *От рациональности выживания на социальную рациональность: социологический анализ мотива крестьян, уходивших на заработки в города*, журнал «социологические исследования», 2001, №06 (文军, 从生存理性到社会理性选择: 当代中国农民外出就业动因的社会学分析, 《社会学研究》, 2001, 06.)

ИНСТИТУЦИОНАЛЬНАЯ МОДЕЛЬ СОЦИАЛЬНОЙ ИНТЕГРАЦИИ МИГРАНТОВ

Амирханян Анастасия Григорьевна

Данное исследование было реализовано при поддержке РНФ (проект №16-18-10092).

Россия является одной из стран, принимающей мигрантов. В этих условиях актуализируются проблемы интеграции мигрантов. Согласно концепции Г.П. Фримана [1] процесс интеграции мигрантов происходит под влиянием институтов принимающего общества (институты права, институты рынка, институты социальной защиты и институты культуры). На основе данного подхода автором предложена институциональная модель социальной интеграции мигрантов.

Определение институциональной модели: интеграция экономических мигрантов понимается как обеспечение доступа для мигрантов к основным социальным институтам принимающего общества (рынок труда, система здравоохранения, образование). Доступ к основным социальным институтам обеспечивается за счет взаимодействия трех акторов: государства, институтов гражданского общества и бизнес структур. Государство задает “правила игры” через законы, согласно которым мигрантам могут быть доступны социальные услуги. Результаты ранее проведенных исследований показывают, что миграционное законодательство в России направлено на привлечение временных трудовых мигрантов, а не на прием мигрантов на постоянное место жительства [2]. Политика в отношении получения гражданства является скорее рестриктивной [3]. На данный момент в России не существует промигрантского лобби на политической арене, которое бы отстаивало интересы мигрантов, существующая в России нелегальная миграция выгодна для бизнес структур.

В этих условиях обеспечение доступа к основным социальным институтам может быть обеспечено через содействие институтов гражданского общества, которые “закрывают пробел” между законодательно обусловленными ограничениями и потребностями мигрантов. Однако некоммерческие организации не могут существовать без спонсорской поддержки. Реализация институциональной модели заключается в развитии НКО и мигрантских сообществ, создание условий для их взаимодействия с бизнес структурами, которые могли бы спонсировать программы, направленные на социальный сервис для мигрантов.

Развитие мигрантских сообществ и некоммерческих организаций может реализовываться через проведение обучающих программ по поиску и привлечению денежных средств на реализацию прикладных исследований и программ, связанных с адаптацией и интеграцией мигрантов. Создание единой платформы в сети Интернет для оказания социальных сервисов мигрантам, для взаимодействия между НКО и налаживания системы перенаправления мигрантов между некоммерческими организациями внутри региона для того, чтобы наиболее оперативно и рационально оказывать всестороннюю поддержку мигрантам. Реализация институциональной модели может способствовать снижению социальной напряженности, гармонизации межэтнических отношений.

1. Freeman G. *Immigrant Incorporation in Western Democracies*//*International Migration Review*.2004.Vol.38, N3.P. 945-969

2. Прохорова А. *Политика интеграции мигрантов в России: пример оценки с использованием индекса интеграции MIPEX*// *Демоскоп Weekly* 26.09.-09.10. 2011 Электронный ресурс. URL:

<http://www.demoscope.ru/weekly/2011/0479/analit05.php> (дата обращения:
09.10.2018)

3. Малахов В.С. *Интеграция мигрантов: Концепции и практики*. М.:
Фонд «Либеральная Россия», 2015.

СОЛИДАРНОСТЬ И КОНФЛИКТЫ В СРЕДЕ МИГРАНТОВ НА ПРИМЕРЕ РОССИИ

Аполлонова Анна Дмитриевна

Хайминова Юлия Витальевна

Кочеткова Анна Павловна

Романова Мария Алексеевна

Каждый год в Россию мигрирует внушительное количество человек, как из ближнего, так и из дальнего зарубежья. Несмотря на то, что у некоторых получается быстро адаптироваться к российской среде, для многих это становится серьезной проблемой, решение которой мигранты находят в кооперации друг с другом.

Адаптация мигрантов к новой стране зависит от некоторых характеристик взаимодействующих культур. Среди них степень сходства или различия между культурами, специфика каждой из культур и особенности страны пребывания [1].

Солидарностью называют единство лиц, в данном случае мигрантов, которые имеют единые интересы, традиции, стандарты. Она может проявляться в разных формах от эмоциональной поддержки и до объединения в большие группы для отстаивания своих прав.

С.Ю. Барсукова выделяет 5 факторов, обуславливающих мигрантскую солидаризацию [2]:

Принижения и угнетения (дискриминация на рынке труда, конфронтация с местными жителями и др.);

Культурная и лингвистическая дистанция между мигрантами и коренным населением;

Возможность возвращения домой;

Национальные и культурные традиции;

Разность укладов жизни в родной стране и на нынешней территории обитания.

Конфликты в среде миграции, как правило, возникают при взаимодействии двух сторон: самих мигрантов и местных жителей. Одной из главных причин возникновения конфликтов служит столкновение культур, однако в чистом виде эта причина встречается редко - обычно конфликт носит более сложный характер и включает в себя множество аспектов. Некоторые проблемы предотвращаются или решаются путем проведения государством успешной миграционной политики.

Особенно остро в нашей стране протекают трудовые конфликты в среде миграции. Мигранты представляют для населения России существенную конкуренцию на рынке труда. Например, в мегаполисах работодателями приветствуется поток дешевой рабочей силы в лице мигрантов, что теснит предложения со стороны местных жителей.

Также негативно влияют на разные стороны жизни общества незаконная миграция и нелегальная трудовая деятельность мигрантов, что приводит к росту доли теневой экономики и коррупции, усиливает социальную напряженность и ставит под угрозу национальную безопасность страны [3]. Мигранты, незаконно находящиеся на территории государства, могут объединяться в этнические преступные группировки и заниматься нелегальной деятельностью, что, несомненно, вызывает бурную реакцию местного населения и формирует у него определенные стереотипы о родных для мигранта краях.

Миграционные потоки, безусловно, создают для российского общества немало трудностей. Чтобы преодолеть их, необходима заинтересованность обеих сторон в нахождении компромисса, а также грамотная миграционная политика.

1. Манапова В.Э. Миграция как фактор конфликтогенности // Вестник Адыгейского государственного университета. Серия 1: Регионоведение: философия, история, социология, юриспруденция, политология, культурология. 2013. №1 (113).
2. Барсукова С.Ю. Солидарность участников неформальной экономики. На примере стратегий мигрантов и предпринимателей // СОЦИС. 2002 №4.
3. Ворopaева А.В. Проблемы регулирования иммиграционными и эмиграционными потоками // Философские науки. 2017. № 10. С. 121-130.

ОБРАЗ ЖИЗНИ ТРУДОВЫХ МИГРАНТОВ

Бондарева Алёна Алексеевна

В XXI в. возникла сложная политико-экономическая ситуация с потоком мигрантов, прибывающих из стран Ближнего Востока, севера Африки и Азии в европейские страны. За 10 лет (с 2005 по 2015 г.) численность мигрантов увеличилась с 186,5 до 243,7 млн чел. [2].

Образ жизни мигрантов сильно отличается от образа жизни местных жителей. По повседневным поведенческим практикам можно делать более серьезные выводы, касающиеся, например, стратегий дальнейшей жизни. Они, с одной стороны, не до конца встраиваются в российское общество, с другой стороны, еще остаются включены в общество своей страны. Это может создавать проблемы для государства, принимающего мигрантов.

В постиндустриальном обществе, обществе изобилия, такой критерий, как уровень жизни, уже недостаточно точно выявляет социальную дифференциацию. В многочисленном среднем слое равные по уровню доходов, собственности, социальной позиции группы дифференцируются по способам, стратегиям использования социально значимых ресурсов. На основе различий стиля жизни формируются групповые идентичности. Стил жизни обладает престижем, и поэтому интегрирует общности своих приверженцев. В обществе, где различия между классами становятся размытыми, неопределёнными, стил жизни выступает в роли дифференцирующего фактора и используется для изучения и объяснения установок и поведения индивидов.

Моя работа посвящена исследованию того, как мигранты адаптируются к новому обществу, какие поведенческие практики у них появляются и как они планируют свою дальнейшую жизнь. Для оценки степени адаптации в новой культуре удобно использовать модель развития межкультурной чувствительности американского социолога М.Беннета.[7] Особенность этой модели формирования межкультурной компетенции в том, что акцент в ней делается на чувствительно восприятия культурных различий. Также стоит отметить культурный ассимилятор К.Кушнера и Р.Брислина [4], в котором предложены 18 наиболее важных тем для конструирования общих культурных ассимиляторов. По ним можно эффективно выявить проблемы интеграции в новой культуре.

Для исследования было проведено пять глубинных интервью с трудовыми мигрантами в возрасте от 18-30 лет. Проведенное исследование позволило проанализировать их образ жизни и оценить их уровень межкультурной чувствительности. На основании этого я сформулировала 4 типа мигрантов,

различающихся мотивами и целями, а также уровнем межкультурной чувствительности. Первые два типа не пытаются встроиться в общество, по конкретным причинам, и их пребывание здесь носит временный характер. Другие два типа более адаптивны. На мой взгляд, именно на них должна быть направлена работа государственных органов. Ведь при правильной и эффективной работе с ними, они могут встроиться в российское общество и быть полезным ресурсом.

1. Грушевицкая Т.Г., Попков В.Д., Садохин А.П. *Основы межкультурной коммуникации: Учебник для вузов/Под ред. А.П. Садохина.* — М.: ЮНИТИ-ДАНА, 2003
2. Василенко П.В. *Зарубежные теории миграции населения // Псковский регионологический журнал.* 2013. № 16. С. 36-42.
3. Костенко В. В. *Теории миграции: от ассимиляции к транснационализму.// Журнал социологии и социальной антропологии.* 2014. Т. XVII. № 3. С. 62-76.
4. *Культурный ассимилятор. Тренинг адаптации к жизни в Санкт-Петербурге / Отв. ред. Р.К. Тангалычева и Н.А. Головин – СПб.: Издательский дом «Петрополис», 2009.*
5. Ядов В.А. *Стиль жизни как социально-психологическая характеристика // Социально-психологические проблемы в условиях развитого социалистического общества.* М., 1977.
6. Ятина Л.И. *Социологические концепции стиля жизни: учебно-методическое пособие.* СПб.: Интерсоцис, 2006.
7. Bennett, M. J. *Towards ethnorelativism: A developmental model of intercultural sensitivity. // In R. M. Paige (Ed.), Education for the intercultural experience.* — Yarmouth, ME: Intercultural Press, 1993. — P. 21–71.

СОЦИАЛЬНЫЕ ПОСЛЕДСТВИЯ ВНУТРЕННЕЙ ТРУДОВОЙ МИГРАЦИИ

Бычкова Татьяна Юрьевна

Эффект от трудовой миграции безусловно виден на экономическом уровне. Развитие экономики, повышение образования населения, доступность транспорта и информации способствуют росту территориальных перемещений. В современном мире миграция является одной из актуальных проблем, в особенности её неконтролируемость. Безусловно, еще Равенштейн говорил о том, что главные причина миграции – это экономические [1, стр.198-199]. Ж-К. Шене считал, что «нет выигравших и проигравших, это игра, в который каждый оказывается победителем» [2, стр.10] как в экономическом, так и в культурном смысле. Об экономической роли можно говорить долго, но в данной работе акцент будет сделан на социальные последствия.

Основной контингент людей, который эмигрирует, это молодые люди в возрасте 20-29 лет, доля которых постоянно растет [3]. В свою очередь, это затрагивает основные возрастные группы, у которых высокий удельный вес рождаемости. Помимо рождаемости, трудовая миграция влияет на семейные отношения, как с положительной стороны, так и с отрицательной. Конечно, заработок, которые мигранты отправляют своим семьям, увеличивают их качество жизни и положительно влияет на семейные отношения. Однако, с другой стороны, семьи испытывают «потерю» одного или нескольких членов семьи на некоторый период. И, вероятнее всего, чем больше период, тем большее влияние. Наступает реорганизация ролей в семье, когда оставшимся членам семьи приходится брать на себя функции «отсутствующих». Сложившаяся ситуация может способствовать возникновению недопониманию между супругами и родителями с

детьми, конфликтам в семье, которые в последствие могут привести к разводу. Помимо этого, последствие трудовой миграции может привести к разрыву связи между родителями и детьми, которые в благоприятном случае, остаются с одним из родителей. Однако, бывают такие ситуации, что оба родителя уезжают на заработки в другой регион, и ответственность за воспитание детей и их заботу в лучшем случае падает на бабушек/дедушек, ближайших родственников, и в худшем на друзей, соседей или вовсе на государство. Отделение от родителей всегда сопровождается стрессом для ребенка, независимо от его возраста, пола и характера [4, стр. 20-24]. Поэтому, учителя и психологи говорят о серьезном негативном влиянии миграции родителей на детей [5]. Кроме того, подростки реагируют на разлуку с родителями гораздо болезненнее, чем дети младшего возраста, особенно когда встречи с родителями редких [6, стр.14]. Таким образом, дети бывают затронуты (иногда травмированы) их родителями, поскольку лица, ответственные за их благополучие, не могут выполнить свои родительские роли.

В Америке и странах Европы, чаще распространена ситуация, когда дети мигрируют вместе со своими родителями в другую страну/регион. В этом случае, дети сталкиваются со сложным периодом адаптации, изучении нового языка, привыкание к социальной среде, что чаще всего сопровождается стрессом. Для России больше характерен такой тип, когда родители уезжают на вахту, оставляя детей с родственниками. И очень редко, родители готовы перевести с собой детей только в том случае, когда они уверены в том, что смогут позаботиться о них.

Согласно исследованию «Жизнь за рубежом на временной основе» [7, стр.63-67], члены семьи не ощущают никаких изменений в семье, но 11% отметили, что у них возникли проблемы во взаимоотношениях с детьми. Что подтверждают результаты нашего исследования, проведенного в регионах РФ. Отношения в семье никак не изменились, или во все стали крепче. Это положительный эффект трудовой миграции, который строится в совокупности от понимания партнерами друг друга и улучшения качества жизни, поскольку деньги, полученные от работы, мигрант отправляет заработок своей семье [7, стр.68-70]. Однако, при проведении исследования в регионах РФ, половина респондентов указали на то, что у детей возникают трудности, и чаще всего, это проблемы, связанные с поведением (67%).

Согласно докладу ООН [4, стр. 20-24], основные цели трудовой миграции — это образование детей, их благополучие и финансовая гарантия семьи целиком. Благодаря тому, что родители получают заработок, их дети могут получить лучшее питание, медицинские услуги, иметь хорошую одежду, современные технологии и много другое. Помимо этого, дети становятся более ответственными [6]. Результаты нашего исследования показали, что 70% респондентов считают, что их дети стали более ответственными. То есть, итоги российских реалий и зарубежных стран схожи.

Таким образом, трудовая миграция имеет двойной эффект. С одной стороны, трудовая миграция одного из родителей помогает улучшить качество жизни его семьи и «подняться» по социальной лестнице. С другой стороны, трудовая миграция влияет на взаимоотношения между родителями и детьми, которые имеют отрицательный эффект.

1. E.G. Ravenstein *The Laws of Migration* // *Journal of the Statistical Society of London*, Vol. 48, No. 2, pp. 167-235. URL: [<http://www.jstor.org/stable/2979181>]. Accessed 24.06.2008
2. Шене Ж.К. *Миграция как инструмент развития* // *Миграция и развитие* – М.: СП Мысль, Би-эль Принт, 2007. – 255 с.
3. *Возрастно-половой состав мигрантов по Российской Федерации в 2016 году: Федеральная служба государственной статистики* [Электронный ресурс]: [http://www.gks.ru/wps/wcm/connect/rosstat_main/rosstat/ru/statistics/population/demography/#]

4. E. Libanova, O. Malynovsky *Social impact of Emigration and Rural-Urban Migration in Central and Eastern Europe // Final Country report.*, p53
5. Golovina, N., Golovina, O., (2007): *Social- psychological aspects of labour migration in Ukraine (Соціально-психологічні аспекти трудової міграції в Україні)*, in: *International migration and development of Ukraine in the context of European integration, National Institute of International Security Problems, Kyiv, pp. 129-136.*
6. Pachkovskij, J., Kornijenko, I., (2007): *Psychological situation of the children of labour migrants in Lviv region (Психологічний стан дітей робочих мігрантів у Львівській області)*, Lviv.
7. R.Monica, C.Voicu *Some Socio-Economics Effects of Labor Migration on Sending Countries. Evidence from Romania // Theoretical and Applied Economics Volume XVII (2010), No. 7(548), pp.61-76*

ТРУДОВАЯ МИГРАЦИЯ: О НЕОБХОДИМОСТИ МЕЖДИСЦИПЛИНАРНОГО ПОДХОДА

Внутских Александр Юрьевич
Бородкина Ольга Ивановна

Исследование выполнено в СПбГУ при поддержке РФФ (проект №16-18-10092)

Второе десятилетие XXI вв. в мире ознаменовалось серьезной экономической и политической нестабильностью, и как следствие – резким усилением миграционных потоков, которое нередко интерпретируют как новое «великое переселение народов». Практически во всех странах миграция стала одной из ключевых политических и социальных проблем; все чаще она оказывается в фокусе внимания различных политических сил. Одним из следствий этого стало то, что миграционная политика стала весьма и весьма дискуссионной. Идеи национализма и «ограничительной» политики все чаще сталкиваются с радикальными эгалитарными идеями, которые оспаривают легитимность нынешних миграционных режимов. В конечном счете, эта текущая борьба связана с глобальными политическими и экономическими отношениями [1, pp. 301–314].

Существенную роль в международной миграции играет миграция трудовая. И необходимо, чтобы в ходе социологического исследования этого процесса мы избегали его «редуцирования» к экономическому аспекту [2]. Действительно, в отличие от классического экономического подхода для социологии характерна интерпретация трудовой миграции как многоаспектного социокультурного явления, посредством которого проводятся изменения в социальной, культурной и личностной сфере мигрантов, их обществ и сообществ, а также представителей и институций принимающих обществ. Понимая, что знание об уровне дохода в принимающей стране выступают важным побудительным мотивом миграционного поведения, следует принимать во внимание принципиальную неполноту этой информации [3, с 131], а также неэкономические мотивации и многообразные социокультурные факторы, приводящие к миграции или препятствующие ей. Следует учитывать институционально-нормативный аспект реальности, в котором действуют структуры, ограничивающие миграцию, либо напротив, упрощающие ее. Например, индивиды не могут произвольно манипулировать миграционной политикой государств – но именно правовые, нормативные и социокультурные миграционные режимы, определяющие статус мигранта (легальный или нелегальный) в существенной мере определяют и миграционные решения.

1. Horvath K., Amelina A., Peters K. *Re-thinking the politics of migration. On the uses and challenges of regime perspectives for migration research. Migration Studies, Volume 5, Issue 3, 1 November 2017, pp. 301–314.*

2. Билан Ю.В., Чабелкова И. *Интердисциплинарный подход к исследованию миграционных процессов. Социологические исследования. 2015 № 9. С 70 -74.*

3. Станишевская С.П., Якупова И.Н. *Анализ миграционных потоков в Пермском крае в условиях асимметричности информации // Вестник Пермского университета. Сер. «Экономика» = Perm University Herald. Economy. 2015. № 2(25). С. 127–134.*

ОТНОШЕНИЕ РОССИЯН К ТРУДОВЫМ МИГРАНТАМ: СОЛИДАРНОСТЬ ИЛИ КОНФЛИКТ?

Воробьева Ирина Владимировна

РГГУ

Подготовлено при поддержке гранта РНФ №18-18000024 «Прекариат: новое явление в социально-экономической структуре общества»

В структуре межэтнических, межнациональных отношений отдельное место занимает отношение к трудовым мигрантам, проживающим в столичном регионе.

В настоящий момент трудовая миграция граждан ближнего и дальнего зарубежья на территорию России является постоянным и объективным фактом сегодняшних реалий.

По данным ФМС РФ, только за три месяца 2016 года (с января по март) в Россию въехало 4 166 804 мигранта, из них только 2 291 368 поставлено на миграционный учет. Всего же на территории России по ситуации на март 2016 года находится 9 867 115 мигрантов [1]. По данным Министерства Внутренних дел РФ по ситуации на август 2018 года количество фактов постановки на миграционный учет иностранных граждан и лиц без гражданства составило 11 960 763. Оформлено разрешений на работу иностранным гражданам и лицам без гражданства - 80 539 [2] Это свидетельствует о том, что рынок труда мигрантов в значительной мере продолжает оставаться нелегальным, что приводит как к нарушению прав и эксплуатации трудовых мигрантов, так и толкает их самих на путь различных уловок, нарушений и даже преступлений. Сложная ситуация с незаконной миграцией влияет на состояние межнациональных отношений, способствует росту экстремистских проявлений, создает серьезную угрозу общественной безопасности.

По данным Левада-Центр только 9-10% граждан России положительно относятся к трудовым мигрантам. Среди характеризующих качеств, граждане выделяют «незнание русского языка» - 36%, «низкая квалификация при выполнении своей работы» - 30%, «неприятный, отталкивающий внешний вид» -20%, «навязывание своей культуры и обычаев»-15%. Каждый пятый считает, что среди мигрантов много преступников. 71% высказались за ограничение притока мигрантов в Россию [3, 171]. В высказываниях граждан преобладают пренебрежительная негативная оценка. В отношении трудовых мигрантов устоялось мнение как о низко квалифицированной рабочей силе, которая выполняет те виды работ, от которых отказывается местное население. Многие убеждены, что мигранты отнимают рабочие места у коренного населения и захватывают целые сферы общественной жизни и экономики. Очевидно, что в условиях экономического кризиса борьба за ресурсы обостряется, и представители других национальностей вызывают у русского населения чувство соперничества и даже неприязни.

Многие видят в мигрантах источник угрозы и конфликта, Стоит отметить, возникающая культурная дистанция во многом определяется тем, что большее число мигрантов прибывает из стран с иной культурной и религиозной традицией, отличной от России. Это этнокультурное различие является одной из базовых причин недовольства в отношении мигрантов со стороны россиян. Особенную критику со стороны русского населения в отношении других национальностей временно или постоянно проживающих на территории России вызывает нежелание вписываться в обычаи и традиции общества, в котором они живут, нежелание изучать русский язык.

1. *Статистические сведения по миграционной ситуации в Российской Федерации.* [Электронный ресурс]. Режим доступа: http://гувм.мвд.рф/about/activity/stats/Statistics/Statisticheskie_svedenija_po_migracionno (дата обращения: 27.05.2016).

2. *Сайт Министерства Внутренних дел Российской Федерации.* [Электронный ресурс]. Режим доступа: <https://мвд.рф/Deljatelnost/statistics/migracionnaya> (дата обращения: 21.09.2018).

3. *Ежегодник Общественное Мнение-2017.* [Электронный ресурс]. Режим доступа: <https://www.levada.ru/sbornik-obshhestvennoe-mnenie/obshhestvennoe-mnenie-2017/C.171> (дата обращения: 21.09.2018).

ПРОБЛЕМЫ И РИСКИ В ОБЛАСТИ РЕАЛИЗАЦИИ ГОСУДАРСТВЕННОЙ ПОЛИТИКИ В СФЕРЕ РЕГУЛИРОВАНИЯ ПРОЦЕССОВ ВНЕШНЕЙ ТРУДОВОЙ МИГРАЦИИ В СВЕРДЛОВСКОЙ ОБЛАСТИ

Гилязова Ольга Сергеевна

Тагильцева Вита Андреевна

Уральский федеральный университет

В свете нестабильной обстановки и возникновения угроз национальной безопасности к иностранным гражданам, в т.ч. и к тем, кто занимается трудовой деятельностью, обращено большое внимание со стороны государства. Одной из мер является принятие 05 апреля 2016 г. Президентом РФ Указа [1] об упразднении ФМС и включении ее в состав МВД России с целью повышения эффективности государственной миграционной политики.

Что касается организации и реализации миграционной политики в Свердловской области, то здесь имеется достаточное количество проблем и рисков, многие из которых характерны и для других регионов России. Но есть и своя специфика, обусловленная положением области, которая является огромным транспортным узлом (что, например, превращает СО в один из «логистических центров» наркотрафика).

- приток трудящихся-мигрантов приводит к использованию дешевой неквалифицированной иностранной рабочей силы, тем самым снижается заинтересованность бизнеса в совершенствовании производства;
- наличие коррупции среди лиц, которые занимаются вопросами контроля и регулирования трудовой миграции [2, 34];
- рост межнациональных конфликтов и этнической преступности;
- происходит спад цен на труд граждан России;

– слабый контроль за здоровьем мигрантов. В регионе сложилась крайне негативная санитарно-эпидемиологическая ситуация: так, по данным на 01.07.2018 СО занимает 1-е место по ВИЧ-инфекции [3].

– низкий уровень правовой грамотности и слабая информированность трудящихся-мигрантов;

– в российской официальной статистике отдельно не выделены женские миграционные потоки, проблема женской миграции также остро стоит в СО;

– мигранты-женщины неконкурентоспособны на рынке труда, осуществляют деятельность в нелегальном секторе экономики, который слабо поддается количественному учету;

– женщины получают патент на трудоустройство, который нужен им лишь для нахождения на принимающей территории (доля участия женщин в миграционных потоках – 10-30%) [2, 82];

– проблема второго поколения в связи со слабой адаптацией детей трудящихся-мигрантов;

– проблемы адаптации детей мигрантов в образовательном учреждении не находят отражения в нормативных документах Министерства образования СО;

– рост количества отказных детей мигрантов (10-12%) [2, 88];

Рассмотренный перечень проблем опосредован причинами, которые способствуют не только их появлению, но и последующему распространению, а именно: отсутствие слаженной системы социальной адаптации и интеграции трудящихся-мигрантов, а также четкого и последовательного характера правовой регламентации внешней трудовой миграции; низкое качество контроля со стороны уполномоченных органов; простота въезда и сложность депортации; чрезмерная коммерциализация процесса получения разрешительных документов [2, 44]; ведомственная разобщенность органов власти и центров занятости и недостаточная координация их взаимодействия с субъектами рынка труда и трудовой миграции. Все это имеет своим результатом низкую эффективность интеграции трудящихся-мигрантов на региональном трудовом рынке.

1. Указ Президента РФ от 05.04.2016 N 156 (ред. от 15.05.2018) «О совершенствовании государственного управления в сфере контроля за оборотом наркотических средств, психотропных веществ и их прекурсоров и в сфере миграции» // Официальный сайт компании «КонсультантПлюс». Режим доступа: http://www.consultant.ru/document/cons_doc_LAW_196285/ (дата обращения: 07.10.2018).

2. Комплексная оценка влияния трудовой миграции на социально-экономическое развитие принимающей территории в вопросах формирования региональной миграционной политики : коллективная монография / Е. Б. Бедрина и [др.]. – Екатеринбург: Институт экономики УрО РАН, 2015. – 151 с.

3. Официальная статистика по ВИЧ в России за 2017-2018 годы (свежая, аналитика, графики) [Электронный ресурс] // Режим доступа: <https://spid-vich-zppp.ru/statistika/epidemiya-vich-spida-v-rossii-2017.html> (дата обращения: 07.10.2018).

ТИПЫ СОЦИОКУЛЬТУРНОЙ АДАПТАЦИИ ТРУДОВЫХ МИГРАНТОВ ИЗ СРЕДНЕЙ АЗИИ: РЕГИОНАЛЬНЫЙ АСПЕКТ

Грунт Елена Викторовна

Уральский Федеральный университет

В последние десятилетия процессы, происходящие в мире, приводят к тому, что резко увеличивается рост масштабов межрегиональной и международной миграции. Миграция, как социальное явление, имеет вполне объективную обусловленность. Внешними факторами влияния являются различные политические и экономические процессы. Рост социальной напряженности добавил также мировой экономической кризис, начавшийся в 2008 году. Это способствовало большому сокращению рабочих мест, снижению доходов, неподконтрольной инфляции. При этом также можно видеть увеличение числа беженцев, что требует переосмысления в распределении различных ресурсов, а также изменения в социальной и трудовой политике. В настоящее время трудовая миграция из стран Средней Азии уже давно стала заметной частью российской реальности, оказывая свое влияние в самых различных сферах.

В феврале – марте 2018 года в г. Екатеринбурге было проведено социологическое исследование. Основные задачи исследования - уточнение критериев социально-культурной адаптации трудовых мигрантов из Средней Азии (Киргизстан, Таджикистан) в культуре принимающей страны и выявление их деятельности в процессе адаптации к жизнедеятельности на Урале. Методология исследования сочетала как качественные, так и количественные стратегии. Первичные данные были собраны с использованием метода анкетного опроса и экспертного интервью.

Было опрошено 300 респондентов - трудовых мигрантов из Средней Азии (таджики и киргизы), проживающие на Урале в г. Екатеринбурге. Также было проведено 10 экспертных интервью.

Исследование выявило два крупных микрорайона проживания трудовых мигрантов из Средней Азии (Юго-запад г. Екатеринбурга и «привокзальные территории» - Железнодорожный район) - «киргизтаун» и «таджиктаун». В них проживают около 60,0% респондентов (назван нами по аналогии с местом проживания китайцев в европейских и североамериканских городах). Это обширная социальная сеть с высокой концентрацией мигрантов из Средней Азии. Так в школе №119 Железнодорожного района из общего массива учащихся 42,0% - дети мигрантов. Мигранты слабо адаптируются к социокультурным условиям принимающего сообщества (общаются не как в семье, так и в профессиональном коллективе на родном языке, придерживаются национальных традиций и пр.). По сути, они остаются «иностранным сообществом» на Урале.

Наше исследование показало, что существует также «международный» тип социокультурной адаптации мигрантов, к которому принадлежит около 15,0 % киргизов \ таджиков. Они вступают во взаимодействие с представителями различных национальных культур, при этом сохраняя и поддерживая свою культуру.

Следует отметить, что часть трудовых мигрантов из Средней Азии (около 25,0%) активно адаптируется к культуре принимающего сообщества. Ей свойственен «смешанный тип» социокультурной адаптации. В настоящее время респонденты не только пытаются адаптироваться к российской культуре, но и поддерживать связи со своим сообществом, пытаясь при этом сохранить свою культуру.

ПРОБЛЕМА МИГРАЦИОННОГО ОТТОКА МОЛОДЕЖИ ИЗ РЕСПУБЛИКИ БУРЯТИЯ В ОЦЕНКАХ МОЛОДЕЖИ

Гунтыпова Эржена Саяновна

ФГБОУ ВО Бурятская ГСХА им.В.Р.Филиппова

Молодежь - социально-демографическая группа, выделяемая на основе совокупности возрастных характеристик, особенностей социального положения. Одной из закономерностей современных миграционных процессов является миграционная активность молодежи.

В 2016-2017 году была проведена серия анкетных опросов, в которых приняли участие учащаяся молодежь (выпускники высших учебных заведений) и работающие молодые специалисты, а также мигранты из Бурятии в г. Москва, выехавшие из республики в возрасте до 30 лет. Данные статистики и наблюдения показывают, что миграционные перемещения происходят по схеме село-город-мегаполис, поэтому опрос проводился среди молодежи г.Улан-Удэ, столицы Республики Бурятия. Выборочная совокупность составила 475 респондентов.

Мнение молодежи об оценке миграции молодежи показывает, что большинство (в среднем 46%) не считают ее актуальной социальной проблемой и полагают, что это личное дело каждого. Особенно много таких среди уже уехавших из республики (55%). Работающая молодежь в большей степени склонна считать, что миграционный отток молодежи – это актуальная социальная проблема (36%). Незнающих ответ на этот вопрос также больше среди работающей молодежи (29%), нежели среди тех, кто уже уехал (8%) и учащейся молодежи (11%) (Табл.1).

Таблица 1

Считаете ли Вы отток молодежи из Бурятии актуальной социальной проблемой или считаете, что это личное дело каждого?

	Да, это актуальная социальная проблема	Нет, это личное дело каждого	Не знаю	Всего
Выпускники вузов	42%	47%	11%	281 (100%)
Работающая молодежь	36%	35%	29%	129 (100%)
Мигранты из Бурятии в г. Москва	37%	55%	8%	65 (100%)
В среднем	38%	46%	16%	475 (100%)

Молодежь Бурятии выступает за регулирование миграции молодежи, в среднем так ответили 39% респондентов. Причем тех, кто выбрал этот вариант ответа больше всего среди работающей молодежи (43%) и выпускников вузов (41%). Соответственно среди молодежи уже выехавшей из республики меньше всего тех, кто считает это необходимым (34%). Однозначно отрицательно относятся к регулированию миграции молодежи 27% опрошенных респондентов (Табл.2).

Таблица 2

На Ваш взгляд, нужно ли регулировать миграцию молодежи?

	Да, необходимо	Нет, не нужно	Не знаю	Всего
Выпускники вузов	41%	30%	29%	281 (100%)
Работающая молодежь	43%	18%	39%	129 (100%)
Мигранты из Бурятии в г. Москва	34%	32%	34%	65 (100%)

В среднем	39%	27%	34%	475 (100%)
-----------	-----	-----	-----	------------

В вопросе регулирования миграции молодежи мнение молодежи разделилось в зависимости от наличия у них миграционного опыта. Так, среди молодежи уже уехавшей из республики больше всего тех, кто не видит необходимости в регулировании миграции молодежи. Работающая в регионе молодежь менее всего склонна так считать, больше полагая, что нужно регулировать этот процесс.

Таким образом, несмотря на кажущуюся однородность, молодежь по разному оценивает проблему миграционного оттока молодежи, в зависимости от миграционного опыта (выехавшие - оставшиеся) и сферы деятельности (работающая-учащаяся молодежь).

МИГРАЦИОННЫЙ МЕГАТРЕНД В ПУБЛИЧНОМ ПРОСТРАНСТВЕ: ОСОБЕННОСТИ ТРАНСФОРМАЦИИ НА ГЛОБАЛЬНОМ, РЕГИОНАЛЬНОМ И ЛОКАЛЬНОМ УРОВНЯХ

Дринова Елена Михайловна

ВолГУ

Публикация подготовлена при финансовой поддержке гранта РФФИ и Администрации Волгоградской области № 17-13-34039 «Стратегии, инновационные технологии институционализации и функционирования публичной политики в Волгоградском регионе»

Одним из востребованных направлений в сфере общественных наук является изучение и контроль за миграционными потоками. Их интенсивность обусловлена внешнеполитическими и внутривнутриполитическими событиями, привлекательностью экономического пространства региона. В последние годы стремительное вторжение мигрантов в публичное пространство стран Западной Европы, так же России, последовавшие резонансные события, изнасилования в Германии; террористические акты в Бельгии, Франции, где мигранты используются транснациональной запрещенной организацией ИГИЛ; в России массовое побоище мигрантов на Хованском кладбище, няня-узбечка, отрезавшая голову ребенку в Москве; ряд покушений и последующее убийство азербайджанского предпринимателя в Волгограде актуализировали проблемы морально-этического, правового плана, поставили вопрос о новом осмыслении миграционной политики в контексте вызова демократическому обществу. Данные прецеденты высветили проблему аксиологических границ демократии, обозначили ее гибридные маркеры в поле публичной политики.

В начале 21века глобальный миграционный мегатренд определяет основные направления развития мировой системы, ее будущее, принципы функционирования публичной политики. В миграционные потоки все больше вовлекаются социально-демографические группы людей для которых характерны низкий уровень образования, активно включается молодежь в трудовую, социальную миграцию. Рост миграционных потоков идущих с Востока на Запад порождает турбулентность внутривнутриполитических процессов, приводит к изменению расового, этнического состава населения в Европе. Отметим, что данная проблема не имеет такой степени накала в Российской Федерации, где большую часть миграционного потока составляют мигранты–беженцы с Украины, меньшую – мигранты из республик Средней Азии. Вместе с тем, трудности ассимиляции и интеграции мигрантов, неприятием ими социальных, религиозных констант приводит к конфликтогенности социума.

Актуальная проблема современности – бесконфликтное сосуществование полиэтноконфессионального населения в контексте миграционного мегатренда становится ключевым обсуждаемым вопросом. Взаимодействие новых форм взаимоотношений местного населения и прибывшего (мигрантов) актуализирует формирование плюралистической социально-политической парадигмы в рамках которой возможно неустойчивое/бесконфликтное существование. В поле публичной политики глобального/регионального/локального уровней доминирует проблема функционально-ролевого потенциала государственно-миграционных отношений, определяющих будущее развитие.

МИГРАЦИОННЫЙ ОТТОК ИЗ СЕЛЬСКИХ ТЕРРИТОРИЙ: ПРИЧИНЫ И ПУТИ РЕШЕНИЯ

Ефименко Екатерина Ивановна

Самарский государственный экономический университет

В современной России внутренняя миграция сопровождается серьёзными проблемами. Особенно это относится к большому оттоку сельского населения. В связи с тем, что в 2005-2017 годах в процессе внутренней миграции лишились населения федеральные округа, имеющие стратегическое значение (Урал, Сибирь, Дальний Восток), миграционную ситуацию нельзя назвать оптимальной [1, 15].

Прежде всего, из сёл люди уезжают по экономическим причинам, далее следуют факторы, связанные с неудовлетворенностью состоянием и доступностью социальной инфраструктуры. Все это приводит к ситуации, когда в сельских поселениях остаются только пожилые жители, растёт нагрузка на трудоспособное население, что приводит к ещё большему углублению социально-экономического застоя села [2, 108-109].

Государством предпринимаются меры для снижения миграционного оттока из села, прежде всего, привлечение молодых специалистов в сельские территории для работы по специальности и оказание помощи сельхозпроизводителям. Несмотря на предпринимаемые государством меры, отток жителей из сельских поселений сохраняется. Это происходит по причине того, что органы власти не уделяют должного внимания изучению специфики отдельных сельских территорий и жителей, их населяющих. Единичное привлечение квалифицированных работников и поддержка только лишь сельского хозяйства не поможет остановить отток сельских жителей из сёл и деревень [3, 44].

Для снижения оттока жителей из сельских территорий необходим ряд мер, в том числе: проведение инвентаризации социальной инфраструктуры сельских территорий региона; разработка комплексной и системной долгосрочной программы развития села; постоянный мониторинг миграционных установок сельских жителей; предоставление льгот и меры поддержки для предпринимателей на селе, создающих рабочие места; работа над созданием общественного одобрения образа сельской жизни через сферу культуры, массовые коммуникации.

Миграционный отток из сельских поселений оказывает воздействие на все демографические процессы и может привести к гибели многих малых городов и сёл. Поскольку экономически устойчивые и социально развитые сельские территории – это залог стабильности и независимости государства, то к данной проблеме должно быть приоритетное внимание в социальной политике.

1. Миграция населения России: тенденции, проблемы, пути решения / Аналитический центр при Правительстве Российской Федерации //

Социальный бюллетень, май 2018. 54 с. URL: <http://ac.gov.ru/files/publication/a/16766.pdf>.

2. Шичкин И.А., Забелина О.В., Мирзабалаева Ф.И. Миграция как фактор развития трудового потенциала сельского населения // Вестник ВГУ. Серия: Экономика и управление. 2016. № 4. С. 105-112.

3. Мартынов К.П. Социальные факторы устойчивого развития сельских территорий региона // Общество: политика, экономика, право. 2014. № 2. С. 44-48.

ПРОФИЛАКТИКА НАСИЛИЯ В ОТНОШЕНИИ ЖЕНЩИН-МИГРАНТОК (НА ПРИМЕРЕ Г. САНКТ-ПЕТЕРБУРГА)

Иванова Мария Михайловна

Исследование выполнено в СПбГУ за счёт гранта Российского научного фонда (проект 16-18-10092)

Современный период развития миграционных процессов характеризуется феминизации миграционных потоков. По официальным данным Федеральной службы государственной статистики за 2017 год количество международных мигрантов прибывших на территорию Российской Федерации распределилось по гендерному составу следующим образом — мужчин — 316489 тыс.чел., женщин — 258669 тыс.чел [1,214]. Количество женщин задействованных в международной миграции увеличивается. Под воздействием этих изменений трансформируется привычный образ мигранта, как трудоспособного молодого мужчины, не предполагающего социальную поддержку со стороны государства-реципиента. Исследователи миграционных процессов утверждают, что реальная численность женской миграции составляет 25-30% от общего объема трудовых мигрантов [4]. Трудовая женская миграция имеет разнообразные формы: прежде всего, это женщины, участвующие в миграционных процессах как независимые, одиночные мигранты, также как члены семьи основного мигранта, например, мужа. Некоторые из них выезжают на заработки с детьми; другие оставляют детей дома на попечение родственников. Тем не менее, на сегодняшний день эта категория миграции малоизученна, прежде всего зачастую ввиду своей принадлежности к неформальному сектору экономики и занятости в частных домохозяйствах [2, 48]. По причине своей половой принадлежности и статуса мигранта такие женщины подвергаются большему риску гендерного насилия. Ограниченные возможности и собственное нежелание легального трудоустройства в совокупности с гендерными стереотипами о представлении «женской» и «мужской» работе является причиной того, что большинство женщин-мигранток занято в неформальном секторе рынка, где отсутствует какая-либо юридическая защита, и женщины оказываются под угрозой различных форм насилия. Женщины-мигранты - одна из наиболее уязвимых в отношении гендерного насилия групп. Семейное насилие рассматривается как традиционная практика в рамках культурных паттернов стран-исхода. Мигранты подвергаются насилию со стороны сотрудников МВД, работодателей, посредников, постоянных партнеров. Наравне с домашним насилием и трудовой эксплуатацией мигрантки становятся жертвами торговли людьми и занятия проституции.

В рамках исследования международной миграции были проведены экспертные интервью среди представителей некоммерческих организаций Санкт-Петербурга, занимающихся проблемами мигрантов. Одним из аспектов исследования было изучение различных форм и возможностей профилактики насилия в отношении женщин мигранток в Санкт-Петербурге.

В ходе исследования, эксперты неоднократно говорили о недоступности для легальных и нелегальных мигрантов существующей социальной поддержки жертвам насилия ввиду отсутствия в законе о домашнем насилии РФ возможности доступа иностранных граждан к социальным учреждениям, профилирующимся на помощи жертвам насилия.

Из экспертного интервью, РОО «Дети Петербурга»

«Нам недавно позвонила женщина из Нигерии, она приехала в Россию по туристической визе, пару лет назад она стала жить с человеком, имеющим гражданство РФ, у них родился ребёнок, но впоследствии она испытывала регулярное домашнее насилие, но так как ее документы, дающие право на проживание в РФ, утратили юридическую силу, она находилась на нелегальном положении, в тяжелой депрессии, но у неё не было возможности обратиться за психологической помощью... российское законодательство не предусматривает такой вид помощи для иностранных граждан, даже в легальном положении».

Представители негосударственного сектора указывали на существующую трудовую эксплуатацию женской миграции. Тяжелые условия труда большинства женщин-мигранток, в частности продолжительность рабочего дня (от 12 до 15 часов в день) или изнурительный труд без соблюдения элементарных условий, обеспечивающих безопасность и должные санитарные условия. Зачастую факт нахождения на рабочем месте превышает 24 часа подряд. К трудовой эксплуатации эксперты также относили случаи невыплаты работодателями заработной платы, не имеющим документов мигрантам, ее задержки или частичные платежи.

Из экспертного интервью, «ПСП-фонд»

«К нам обратилась женщина за юридической помощью, она четыре месяца проработала на швейной фабрике около станции метро Ломоносовская. Это был нелегальный цех, мигранты работали с поддельными документами. Когда пришли сотрудники миграционной службы, всех мигрантов заперли в специальной комнате. После этого она ушла с этого места, но заработной платы так и не получила».

Представители негосударственных организаций говорили, о существовании практики вовлечения мигрантов в нелегальные сферы деятельности (занятия проституцией, торговля наркотиками).

Из экспертного интервью, «Санкт-Петербургское отделение Красного Креста»

«...всегда много афер, много соблазнов, особенно с мигрантами, эти наивные истории по работе помощи жертв торговли людьми, я помню несколько случаев, чья наивность меня поражала, истории, где нигерийские девушки приезжали сюда потому что им предлагали работать парикмахерами, по факту для занятия проституцией...»

До недавнего времени вопрос насилия фактически не обсуждался широкой общественностью. Тем не менее, остро стоит вопрос о профилактике насилия в отношении женщин-мигранток [3]. Главная причина отсутствия эффективной профилактики в отношении женщин заключается в несовершенстве законодательства в области социальной поддержки жертв насилия. Ситуация в среде женщин мигранток говорит также об отсутствии практических мер для их защиты. Многие из них имеют нелегальный статус или официально нетрудоустроены, все это закрывает им доступ к медицинской помощи. Культурные установки и закрытость мигрантских сообществ также является препятствием на пути к эффективной профилактики насилия. В существующих условиях основные усилия общественности должны быть направлены на преодоление виктимности мигранток, что предполагает информирование представителей женской миграции о возможных рисках в сфере труда, межличностных отношений.

1. Демографический Ежегодник России. Федеральная служба государственной

- статистики [Электронный ресурс]
http://www.gks.ru/free_doc/doc_2017/demo17.pdf
(дата обращения: 07.10.2018).
2. Европейский информационный центр «Женщины против насилия». Усиление роли системы здравоохранения в реагирование на гендерное насилие в Восточной Европе и Центральной Азии. Сборник Материалов. [Электронный ресурс]
<http://health-genderviolence.org/sites/default/files/download/WAVE-UNFPA%20RUSSIAN%20.pdf> (дата обращения: 07.10.2018).
3. Женская трудовая миграция из Таджикистана: в поисках европейской жизни [Электронный ресурс] <http://mihojir.info/news/341> (Дата обращения: 07.10.2018).
4. «Позор нации!» Истории женщин мигранток, ставших жертвами насилия [Электронныйресурс] https://kaktus.media/doc/344568_pozor_nacii_istorii_jenshin_ (дата обращения: 07.10.2018).

РОССИЯ КАК УЗЕЛ МЕЖДУНАРОДНОЙ МИГРАЦИИ РАБОЧЕЙ СИЛЫ

Капусткина Елена Владимировна

Санкт-Петербургский государственный университет

Капусткин Вадим Игоревич

Миграция населения рассматривается не только, как процесс простого территориального перемещения людей, но и как явление, затрагивающее все стороны общественной жизни - политико-правовую, социально-экономическую, социально-трудовую, сферу межэтнических отношений в обществе. Современный мир невозможно представить без миграционных процессов, которые стали неотъемлемой частью современной системы мирового хозяйства, фактором развития, нормой существования большинства государств, обеспечивающей гибкость международного рынка труда, более рациональное использование трудовых ресурсов, взаимодействие и взаимообогащение мировых цивилизаций, приобщение развивающихся стран к мировой культуре производства, достижениям научно-технического и общественного прогресса.

Сегодня в процесс международной трудовой миграции включены сотни миллионов людей, что свидетельствует о становлении глобального рынка рабочей силы. По оценкам Международной организации по миграции, в 2015 г. общее число международных мигрантов в мире (включая легальных трудовых мигрантов и членов их семей) превысило 244 млн человек.

Значимым фактором международной миграции становится увеличивающийся демографический дисбаланс между более развитыми и менее развитыми странами мира: сокращение численности и старение населения в развитых государствах на фоне растущего молодого населения в развивающихся странах – запуск глобального механизма перераспределения трудовых ресурсов. Миграция обеспечивает приток рабочей силы туда, где ее не хватает, и отток оттуда, где наблюдается ее избыток.

Несмотря на некоторое снижение общего числа выходцев из других государств, по итогам 2015 года Россия входит в тройку ведущих мировых центров иммиграции (наряду с США и Германией). Количество мигрантов в РФ составляет около 12 млн. человек.

Положительной стороной роста иммиграции в России явилось то, что за счет иностранных граждан была в значительной мере решена проблема нехватки рабочей силы в трудодефицитных отраслях экономики и регионах страны (нефте- и газодобыча в Западной Сибири, содержание и развитие инфраструктуры в городах-мегаполисах европейской части страны, а также Урала и Сибири). Вклад трудящихся мигрантов в экономику России существенен. По признанию последнего директора Федеральной миграционной службы России Ромодановского, трудящиеся – мигранты из стран СНГ, работающие в России, создают 6-8% ВВП страны. При этом есть и потери, связанные с оттоком денежных средств из страны, переправляемых мигрантами на родину.

Кроме того необходимо учитывать тот факт, что участие России в процессах международной миграции рабочей силы, включает в себя не только приток рабочей силы в страну, но и ее отток в другие страны. Особенно сильно негативный характер эмиграции из России проявляется в виде «утечки умов», то есть оттоку наиболее квалифицированной части рабочей силы из страны.

ДЕМОГРАФИЧЕСКИЕ ПРОБЛЕМЫ И МИГРАЦИОННАЯ ЭКОНОМИКА РОССИИ

Карапетян Рубен Варганович

Санкт-петербургский государственный университет

Демографическая политика государства, так, как она представлена в документах, не имеет серьезных возражений. Совершенно естественными представляются процессы миграции рабочей силы как за пределы, так и в саму страну. Это международная практика. Естественно, в тех отраслях, где есть спрос на рабочую силу, ее необходимо привлекать, в том числе из других стран. Практика оказывается в большинстве случаев совершенно другой. И в результате возникают проблемы социального, экономического, правового и, конечно же, культурного порядка. Допуск мигрантов к вакансиям, направленный сокращение дефицита рабочей силы в одних отраслях, меняет картину во всей экономике, даже обществе. Во-первых, любой, рационально мыслящий предприниматель понимает, что если цена труда мигрантов ниже, то именно это рабочую использовать целесообразнее. Так в настоящее время мы видим, что в России растет численность не только низкоквалифицированных мигрантов (строители, уборщики и проч.), но и мигрантов, имеющих специальное и даже высшее образование (врачи, учителя, ИТ работники и проч.). Во-вторых, приоритетным для мигрантов в первую очередь является материальная составляющая, соответственно, социальный и культурный контексты воспринимаются в основном как временные. Отсюда замкнутость в диаспоры, нежелание интегрироваться в культурную среду. В-третьих, приезжающие гастарбайтеры – это люди, у которых, как правило, жизнь не была благополучной на родине. Это те люди, у которых повышена планка рисков, т.е. которые в большей мере готовы рисковать. Соответственно, на рынке труда они будут проявлять большую активность, интенсивно внедряясь в различные отрасли и составляя все большую конкуренцию коренным жителям.

Наконец, в-четвертых, вследствие всегда сложных и длительных процессов ассимиляции, с одной стороны, и одновременным желанием мигрантов занимать все более высокие статусные позиции в обществе, с другой, в перспективе (через два-три поколения) мы можем получить ситуацию, когда весь рынок труда будет поделен по национальному признаку, причем, возможно, что россияне будут обременены

дополнительными сложностями занимать высокооплачиваемые и высокостатусные вакансии.

Решение данной ситуации сопряжено, с нашей точки зрения, не с частными, пусть и адресными мероприятиями, в отношении мигрантов. Речь идет о глобальной парадигме, в которой приоритеты экономики (капитала) сменяются на приоритеты социального государства.

ПОСЛЕДСТВИЯ ВЫСОКОГО МИГРАЦИОННОГО ПРИРОСТА В МОСКОВСКОЙ ОБЛАСТИ

Копкарева Светлана Игоревна

РАНХиГС

Московская область является одним из регионов-лидеров по миграционному приросту населения. Интерес мигрантов к Подмосковию обусловлен непосредственной территориальной близостью Московской области к Москве – региону предпочтительного трудоустройства, и более доступными ценами на покупку и аренду жилья в отличие от столицы. В 2016-2018 гг. в рамках изучения социально-политического климата в регионе методом фокус-групповых дискуссий изучалась острота проблемы миграции по оценке жителей Подмосковья.

По результатам исследования было выявлено, что в сознании жителей производится градация мигрантов по национальности, вероисповеданию, образовательному уровню, культурным традициям и быту, массовости переселения. Чем ближе социальные характеристики мигрантов к коренному населению, тем более ровное отношение к ним испытывают местные жители. Напротив, чем выше контраст, тем настороженнее отношение. Наибольшим раздражителем для коренных жителей становится появление на территории муниципалитета национальных общин («диаспор») переселенцев. Подобные группы нередко воспринимаются, как угроза безопасности, идентичности и возможности влиять на ситуацию в своем муниципалитете для коренных жителей.

Выявлено, что зачастую для обоснования негативного отношения к мигрантам коренные жители используют аргументы рационального характера:

- мигранты занимают рабочие места;
- увеличивают трафик;
- увеличивают нагрузку на социальную инфраструктуру;
- способствуют застройке;
- нарушают привычный образ жизни;
- обостряют криминогенную обстановку в населенном пункте.

Каждый из видов трудовой миграции характеризуется спецификой:

- Внутрорегиональная. В Московской области происходит как маятниковая трудовая миграция жителей из соседних населенных пунктов (в первую очередь сельских территорий и районов дальнего Подмосковья), так и переезд в более благоприятные для жизни муниципалитеты. Такая миграция зачастую воспринимается с пониманием и описывается фразами «А где им еще работать?», «Как там можно жить?».

- Межрегиональная. Мигранты из других регионов России воспринимаются достаточно лояльно. Недовольство вызывают только организованные бригады и трудовые коллективы, работающие по тендерам на чужой территории.

- Международная. Негативное отношение порождает главным образом значительные культурные различия с мигрантами: религия, язык, уровень образования, образ жизни. Также немаловажную роль играет история взаимоотношений со странами.

Как правило, напрямую и самостоятельно проблема миграции озвучивается достаточно редко. В то же время в рейтинге наиболее острых проблем в большинстве муниципалитетов фигурируют последствия миграции – перенаселение, недостаток объектов социальной инфраструктуры и рабочих мест. Таким образом, в Московской области наиболее явным следствием миграции является не возникновение групповых или межличностных конфликтов, а то, что развитие региона не успевает за темпами прироста населения.

ГОСУДАРСТВО КАК АКТОР РЕГУЛИРОВАНИЯ МИГРАЦИОННЫХ ПРОЦЕССОВ

Коркия Эка Демуриевна

Московский государственный университет им. М. В. Ломоносова

Миграционные процессы, ставшие повседневной реальностью практически всех стран на протяжении достаточного периода времени, оказывая давление на социальную структуру «коренного» населения, вовлекают в свой оборот миллионы людей. Миграция продолжает оставаться одним из пунктов государственной политики в XXI веке, когда ее масштаб приобретает глобальные формы [1, с. 162].

Систему взглядов на содержание, принципы и основные направления деятельности Российской Федерации в сфере миграции определяет Концепция государственной миграционной политики Российской Федерации на период до 2025 года [2]. Данная Концепция сформирована на основе международного и отечественного опыта в сфере управления миграционными процессами и обусловлена необходимостью обозначения стратегических ориентиров в данной сфере, с учетом современной реальности.

В Концепции установлены методы и этапы реализации означенных задач:

1 этап (2012-2015 гг.) - на данном этапе сформирована законодательная база, учитывавшая реальную ситуацию и потребности государства и общества в комплексе необходимых правовых мер, разработана и апробирована программа социальной, экономической и культурной адаптации и интеграции мигрантов, а также сформирована комплексная инфраструктура для обеспечения социальных прав мигрантов;

2 этап (2016-2020 гг.) - на данном этапе планируется проводить мониторинг и анализ реализации обозначенных направлений с привлечением средств массовой информации и расширения использования информационных технологий;

3 этап (2021-2025 гг.) - планируется провести оценку эффективности реализации программ и основных направлений миграционной политики с выработкой мер по уточнению проблемных зон реализации и их ликвидации.

Результатом реализации поставленных задач должна стать стабилизация обстановки в области рационального перераспределения трудовых ресурсов (например, обеспечить миграционный приток населения в районы Сибири и Дальнего Востока), а также разрешения проблем в демографической сфере, решению задач национально-культурной идентичности иностранных граждан.

В настоящее время Концепция считается едва ли не единственным комплексным правовым актом, в соответствии с которым должна выстраиваться вся система миграционных отношений в России, а также определяться приоритеты, в рамках которых должны осуществляться реализация адаптационных программ [3, 205].

Практика показывает, что на сегодняшний день, несмотря на то, что с момента принятия Концепции прошло не так много времени, тем не менее и еще реализуется ряд программ по адаптации мигрантов. Прежде всего, это региональные программы, а также программы, реализующиеся на уровне крупных мегаполисов, таких как Москва, Санкт-Петербург и другие.

Тем самым, поскольку миграционные потоки приобретают многофакторный характер, в котором со всей очевидностью отражаются специфические процессы развития, то можно говорить о новой эре современного общества – «эре миграции».

1. *Вершинина И.А., Кашкабаиш Т.В., Коркия Э.Д., Мамедов А.К., Обрывалина О.А., Панич Н.А. Развивающийся мегаполис: современные адаптационные механизмы (на примере города Москвы). М., 2015.*
2. *Концепция государственной миграционной политики Российской Федерации на период до 2025 года. Полный текст. Электронный ресурс: <http://base.consultant.ru/cons/cgi/online.cgi?req=doc;base=LAW;n=131046>.*
3. *Эдилова Р. Э. Нормативно-правовое регулирование миграционных отношений в России: проблемы и пути их преодоления [Текст] / Р. Э. Эдилова // Молодой ученый. №2, 2012.*

К ВОПРОСУ РАССМОТРЕНИЯ ДИАСПОРЫ КАК ФОРМЫ ВЫРАЖЕНИЯ ЭТНИЧЕСКОЙ И КУЛЬТУРНОЙ САМОБЫТНОСТИ

**Кунилова Ксения Дмитриевна
Каменева Татьяна Николаевна**

Современное общество отличается своей мультикультурностью, в нем сосуществуют представители разнообразных народностей, наций и религий. Все это приводит к некоторому смешению, ассимиляции разных черт, зарождению совершенно новых культурных и этнических направлений.

Каждый человек отождествляет себя с определенным этносом, он углубляется в его историю, а также осознает свою ответственность за то, чтобы сохранить свою этническую и культурную идентичность, не допустить подобного смешения и, как следствие, исчезновения уникальности и самобытности. Наиболее эффективный путь для осуществления заданной цели – это сохранение общения с представителями своего народа, и на сегодняшний день это возможно путем приобщения к диаспоре.

Диаспора – феномен, который исследуется в рамках проблематики этнокультурной идентичности. Например, В.В. Дубовицкий выделяет несколько характерных черт диаспоры, которые отличают ее от остальных сообществ и указывают на то, что в ней индивид может сохранить свои уникальные черты [1, 99]. К ним относятся следующие:

1. Множественная этническая самоидентификация индивида, которая предполагает наличие этнокультурной связи как со страной проживания, так и со своей этнической родиной. Это важно для человека, который оказывается вдалеке от своего родного места, поскольку он испытывает стресс, чувствует себя «отрезанным» от всего мира, а процессы адаптации не всегда происходят быстро и успешно;
2. Существование институтов, которые функционируют с целью сохранения диаспоры и ее последующего развития. К таким институтам следует отнести национальные общины, координационные советы и культурные центры, участниками которых являются представители конкретного этноса и нации;
3. Наличие конкретной стратегии взаимодействия с государственными институтами как в рамках страны проживания, так и с институтами своей этнической родины.

Таким образом, многие люди, которые с той или иной целью приезжают в другое государство с особой культурой и историческими ценностями, стремятся к сохранению собственной самобытности, языка и идентичности в целом. Осуществить это можно

посредством участия в диаспоральных образованиях, общения с участниками таких этнокультурных сообществ, со своими единомышленниками и представителями того же этноса. Этнокультурная идентичность диаспоры отличается от иных типов идентичностей тем, что имеет особую многослойность и фрагментарность.

Сегодня следует отметить, что практически в каждом регионе нашей страны присутствуют диаспоры, в которых иностранец может поддерживать контакты с такими же выходцами из своей страны. В Курском регионе проживают представители 142 национальностей (согласно информации на сайте РИА-Новости) [2]. По данным Росстата, наиболее многочисленными являются диаспоры украинцев (примерно 13 человек на каждую тысячу), армяне (8 человек на каждую тысячу), белорусов (3 человека на каждую тысячу), татар (3 человека на каждую тысячу) и азербайджанцев (2 человека на каждую тысячу).

Следует отметить наличие ранжированности в зависимости от района Курской области. Например, в Кореневском районе проживает самое большое поселение молдаван, а в Обоянском районе – самая большая доля цыган. Все они, несмотря на смену места жительства, вынужденную или добровольную, стремятся сохранить особые черты своей национальности. Участие в диаспоре помогает сохранить язык, получать юридическую и психологическую помощь, а также поддерживать общение со своей родиной.

1. Дубовицкий В.В. *Национальная идентичность русской диаспоры как элемент сохранения исторической России // Русская идентичность на постсоветском пространстве.* – М.: ИнфоРос, 2008. – 140 с.
2. *На территории Курской области живут представители 142 национальностей.* [Электронный ресурс] // Режим доступа: <https://ria.ru/society/20120727/710501780.html> (дата обращения: 18.09.2018 г.)

КОМПАРАТИВНЫЙ АНАЛИЗ ЗАРУБЕЖНЫХ СТРАН В СФЕРЕ УПРАВЛЕНИЯ СОЦИАЛЬНОЙ АДАПТАЦИЕЙ И ИНТЕГРАЦИЕЙ МИГРАНТОВ

Леденева Виктория Юрьевна

Мельничук Екатерина Сергеевна

В современном мире в условиях глобализации происходит интенсификация миграционных потоков, создающая как положительные экономические и демографические эффекты, так и негативные вызовы и угрозы, в том числе и для национальной безопасности государства. Первое место в этом рейтинге заняли Соединенные Штаты Америки (48,8 млн. чел.), на третьей строчке находится Германия (9,8 млн. чел.). Также в первую десятку вошли такие страны, как Саудовская Аравия (9,1 млн. чел.), ОАЭ (7,8 млн. чел.), Великобритания (7,8 млн. чел.), Франция (7,4 млн. чел.), Канада (7,3 млн. чел.), Австралия (6,5 млн. чел.), Испания (6,5 млн. чел.). В связи со значительным количеством иностранных мигрантов целесообразно рассмотреть особенности управления миграционными процессами и некоторые интеграционные практики иностранных государств для транслирования зарубежного опыта применительно к современной российской политике [1].

Критериям выбора стран для компаративного анализа относятся:

1. территория;
2. количество населения, проживающего на территории государства;
3. количество иностранных мигрантов в государстве;
4. либеральная модель миграционной политики;
5. тип территориально-государственного устройства в государствах.

При проведении компаративного анализа политики управления миграцией предлагается использовать следующие критерии:

- Численность мигрантов по отношению к местному населению;
- Многоуровневое управление миграционными процессами;
- Наличие инфраструктуры для интеграции и адаптации мигрантов;
- Обеспечение участия мигрантов в жизни принимающего общества;
- Отношение к мигрантам со стороны принимающего населения.

К основным направлениям миграционной политики США относятся: обеспечение безопасности государственных границ; пресечение нелегальной миграции; создание комплексной системы сбора данных о мигрантах; создание рабочих мест и привлечение инвестиций; защита коренного населения в области труда; приток высококвалифицированных специалистов; обеспечение прав граждан на воссоединение семьи и др. Как можно видеть, интеграция мигрантов не заявлена в качестве приоритетного направления, но при этом в государстве функционируют специальные интеграционные службы [2].

Германия благодаря высокому уровню жизни, значительным социальным пособиям привлекает значительное количество мигрантов. Одна из проблем государства – нежелание таких мигрантов интегрироваться в жизнь немецкого общества, практически в каждом крупном городе существуют так называемые «турецкие» кварталы со своими нормами и правилами. Само государство заинтересовано в мигрантах, но потребность в низкоквалифицированной рабочей силе неуклонно снижается. Таким образом, Германия перешла к селективному отбору при реализации миграционной политики. Тем не менее помимо специалистов высокого уровня в страну ежегодно приезжают неквалифицированные, экономически неактивные мигранты, являющиеся «обременением» для государственного бюджета.

Итак, анализ приоритетных направлений миграционной политики и управления миграционными процессами позволяет выявить некоторые общие тенденции. Во всех странах, представленных для анализа, действует либеральная модель миграционной политики.

1. *«Доклад ООН Цели развития тысячелетия за 2013 г. URL : <http://www.un.org/ru/millenniumgoals/pdf/Russian2013.pdf>*
2. *Законодательство и политика в области интеграции иммигрантов. Сборник законодательства, политики и практики 19 государств в области интеграции иммигрантов. М., 2011. 196 с.*
3. *Интернет-сайт Федерального ведомства по вопросам миграции и беженцев ФРГ. URL : <http://www.bamf.de>*

IRREGULAR IMMIGRATION IN CONTEMPORARY EUROPE: BENEFITS AND COSTS

Лобанова Анастасия Петровна

Today the problems of illegal immigration have become particularly relevant. Contrary to the rigid immigration policy that most states are conducting, the current migration crisis in the world is the largest since the Second World War [1]. The crisis associated with a sharp increase in the uncontrolled flow of illegal migrants has been developing in Europe in the last few years.

As a complex phenomenon, irregular migration has its benefits and costs for the EU. It brings tremendous benefits to the economies of recipient countries, which may be even more significant, but at the same time has profound negative consequences.

First, immigrants try to work more efficiently and for a smaller fee because of problems with employment and considerable competition. According to a study carried out by the Federal Office for Migration and Refugees, the most common professions for immigrants were those which do not require additional education or special skills (e.g. loaders, cleaners and sellers in fast food restaurants etc). [2]. It corresponds with the fact that illegal immigrants mostly have relatively low education levels because they usually come from countries with low average educational level [3, 5]. Moreover, immigrants typically do the job which locals do not undertake. It can be considered as a benefit both for a receiving country and a migrant himself. But on the other hand, it can provoke an increase in unemployment in the country.

Secondly, illegal immigrants are less likely to use social goods and medical support compared to locals, thus not creating additional burden on the state. Also besides the direct demographic effects of contributing to population growth and shifting the age distribution towards a younger age [4], immigration also tends to increase overall fertility. From the other side, improvements in demographic area can lead to overcrowding.

Finally, illegal migrants contribute to enriching the culture of the host country with new elements, which leads to the development of tolerance among the local population, getting more access to information and gaining new perspectives. It is useful for both sides of the immigration process. But from the other side, intensity of migration flows leads to a rapid change in the ethnic composition of the largest cities. Demonstration of ethnic, national characteristics of behavior and lifestyle of migrants can cause defensive nationalism on behalf of the local population. Thus, irregular migration poses a constant threat to the security of European countries.

Though dealing with illegal immigration is a very complicated and ambiguous process, European countries should create an effective and unified migration policy which will allow reducing the negative consequences of irregular immigration and managing it more productively.

1. Geddes A., Scholten, P. (2016). *The politics of migration and immigration in Europe*. Sage.
2. Worbs S., Bund E. (2016). *Persons entitled to asylum and recognised refugees in Germany. Qualification structure, labour market participation and future orientations. Edition 1/2016 of the Brief Analyses of the Migration, Integration and Asylum Research Centre of the Federal Office for Migration and Refugees, Nuremberg.*
3. Orrenius P. M., Zavodny M. (2016). *Irregular immigration in the European Union*.
4. *Annual risk analysis 2015 (2015)*. Frontex. Warsaw: Frontex Risk Analysis Unit. URL: http://frontex.europa.eu/assets/Publications/Risk_Analysis/Annual_Risk_Analysis_2015.pdf (accessed 03.10.2018).

ПРОФИЛАКТИКА СОЦИАЛЬНЫХ РИСКОВ МЕЖДУНАРОДНЫХ ТРУДОВЫХ МИГРАНТОВ (НА ПРИМЕРЕ МАКРО-, МЕЗО-, МИКРО- УРОВНЯХ)

Лузянина Екатерина Гершевна

Санкт-Петербургский государственный университет

Статья подготовлена в СПбГУ в рамках реализации проекта РНФ "Социальные риски молодежной международной миграции в современной России"(проект №16-18-10092).

Для преодоления проблем международных трудовых мигрантов, таких как, нелегальное пребывание, неофициальное трудоустройство, неспособность адаптироваться в принимающем сообществе, можно предложить следующие конкретные меры по урегулированию потоков международной трудовой миграции в России. В этой связи можно выделить меры, реализуемые на макро-, мезо-, микро- уровнях.

На макроуровне необходимо подготовить и подписать двусторонние протоколы (соглашения) между субъектами Российской Федерации, с одной стороны, и странами СНГ, располагающими избыточными трудовыми ресурсами – с другой, об организованном наборе трудовых мигрантов в странах исхода. Также целесообразно создать рекрутинговые компании с участием государства и частного капитала по поиску, приему, оформлению и временному трудоустройству мигрантов в разных отраслях российской экономики, распространению оперативной информации о вакансиях и потребностях работодателей в регионах в странах исхода.

Еще одной перспективной возможностью изменения ситуации, связанной с нелегальным наймом на данном уровне могло бы стать снижение ставок страховых отчислений на международных трудовых мигрантов из стран Евразийского экономического союза для тех работодателей, кто легально оформляет иностранных работников, обеспечивает их страхование и соответствующие требованиям условия труда.

Необходимостью является и создание системы информационной и консультационной поддержки мигрантов в вопросах обеспечения их прав и соблюдения условий проживания в России на основе организации сети доступных консультационных пунктов в разных регионах. Необходимо доводить до мигрантов правила регистрации, проживания и работы через все возможные каналы: телевидение, радио, газеты, информационные табло и стенды. Наглядная информация должна размещаться на рынках, автобусных остановках, вокзалах, аэропортах и других местах массового скопления мигрантов. Желательно дублировать данную информацию на языках стран, из которых идут основные потоки трудовых мигрантов.

Помимо распространения в СМИ информации для мигрантов, существует острая потребность в распространении объективной информации о них самих, направленной на разрушение у населения негативных стереотипов о миграции и мигрантах в целом.

На мезоуровне важно упростить и ускорить для работодателя процедуру оформления на работу трудовых мигрантов на временной основе без патентов. Такая процедура должна быть уведомительной, осуществляться через службу занятости населения и строго ограниченной по времени (занимать не более 10 – 15 дней).

Существует необходимость на данном уровне и в организации систематического мониторинга соблюдения условий труда, техники безопасности на производстве, социально-бытовых условий проживания трудовых мигрантов и законности осуществления ими трудовой деятельности на территории России, одновременно с этим важно информировать работодателей о правилах найма на работу иностранных трудовых мигрантов, данную функцию могли бы осуществлять комитеты по межнациональным отношениям.

В то же время необходимо создать благоприятные условия по адаптации мигрантов в принимающем сообществе, а именно облегчить им доступ к основным институтам в таких сферах, как образование, здравоохранение, социальное обеспечение, данные вопросы могли бы решать социально ориентированные некоммерческие организации посредством поддержки органами государственной власти и органами местного самоуправления их деятельности, а также за счет ресурсов местных национально-культурных автономий.

Кроме того, для улучшения на данном уровне межкультурных коммуникаций между мигрантами и принимающим сообществом органам местного самоуправления необходимо ежегодно разрабатывать план культурно-массовых мероприятий, связанных с развитием идеи многонациональности их территории.

Если говорить о микроуровне, то в данном случае следует осуществлять индивидуальное юридическое консультирование, оказание психологической помощи, например, на базе комплексных центров социального обслуживания, либо если существует такая возможность, то на базе подобных центров но в странах исхода, а для семей с детьми возможно введение социального патронажа или института наставничества, например, на базе центров социальной помощи семье и детям или образовательных учреждений.

Общая картина мер, в целом, показывает, что только четкое определение государственных стандартов обеспечения прав иностранных работников, разработка четкого плана мероприятий по адаптации и интеграции международных мигрантов, а также определения органов, его реализующих, позволит установить прозрачные механизмы контроля за обеспечением их прав, развить успешные практики включения их в принимающее сообщество, а также данные меры будут препятствовать развитию нелегальной миграции в Российской Федерации и привлечению иностранных работников в рамках действующих законов, так необходимых для Российской Федерации в существующей на сегодняшний день социально-экономической обстановке.

МОБИЛЬНОСТЬ ПАЦИЕНТОВ КАК НОВЫЙ ТРЕНД В ОБЩЕСТВЕННОМ ЗДРАВООХРАНЕНИИ

Лядова Анна Васильевна

Лядова Мария Васильевна

Московский государственный университет им. М. В. Ломоносова

Исследование выполнено при финансовой поддержке РФФИ, «Новые формы социального неравенства и особенности их проявления в современной России», проект № 18-011-01106

Характерным признаком общества эпохи Модерна является, по выражению Дж. Урри, «мобильный переворот» [1]. Масштабы современной мобильности возрастают: перемещаются люди, товары, идеи, технологии, услуги. Вовлеченными в этот процесс оказываются все сферы и институты современного социума. Сфера здравоохранения не является исключением. Более того, ее можно отнести к тем сферам общественной деятельности, в которых новые тенденции вызвали трансформацию как структуры, так и механизмов их функционирования. В современном исследовательском лексиконе уже сформировался особый термин, отражающий развитие этой «мобильной» тенденции – «мобильность пациентов». Его смысловое содержание понимается в двух аспектах. С одной стороны, под данным понятием рассматриваются именно пространственные перемещения людей за пределы своей страны с целью получения медицинских услуг и решения существующих проблем со здоровьем [2]. Данный феномен иногда в литературе обозначают как медицинский туризм, хотя само понятие является предметом дискуссий [3,4,5]. Как отмечает Дж.Урри, «медицинские поездки на курорты, в больницу, зубную или глазную клинику и т. д. случаются все чаще в определенные города, расположенные в развивающихся странах, которые специализируются на врачебных услугах (такие как Гавана или Дели)» [1, С.459]. С другой стороны, мобильность пациентов понимается в аспекте доступности и применения цифровых технологий при обращении к медицинским услугам. Несмотря на различное содержание обоих подходов к пониманию мобильности пациентов, единым является обусловленность появления феномена мобильности влиянием глобального экономического и социокультурного пространства и информационных технологий. Так, одной из особенностей процесса становления

феномена медицинского туризма сегодня является использование информационных технологий, главным образом, Интернет-пространства для предоставления информации об оказываемых лечебных услугах [5]. Цифровые технологии являются ведущим направлением в развитии национальных систем здравоохранения. Так, в России с 2017 года запущен проект «Цифровая экономика», в рамках реализации которого уже активно ведется работа по созданию цифрового здравоохранения. Тем не менее, несмотря на общий базис, оба феномена имеют свои особенности. Поэтому, рассматривая их в рамках структуралистского конструктивизма П. Бурдье, можно выделить два аспекта в изучении данной проблематики: 1) развитие мобильности пациентов есть объективное следствие тех институциональных трансформаций, которые происходят в современном социуме под влиянием глобализации и информационных технологий, и 2) как влияет развитие этого феномена на традиционные формы организации оказания медицинских услуг, а также на последствия для здоровья их потребителей.

1. Урри Дж. *Мобильности*. М. : Праксис, 2012.
2. Kangas B. *Travelling for Medical Care in a Global World // Medical Anthropology: Cross-Cultural Studies in Health and Illness*. 2010. No. 29. С. 344—362.
3. Lee C., Spisto M. *Medical Tourism: The future of health services // 12th International Conference on ISO 9000 and TQM*. Taichung. 2007. С.1—7.
4. Щекин Г.Ю., Седова Н.Н. *Медицинский туризм: история, теория, практика*. М. : ООО Издательская группа «Юрист». 2014.
5. Лядова А.В. *Медицинский туризм как социальная практика: современное состояние и перспективы развития // Гуманитарные, социально-экономические и общественные науки*. 2017. № 3. С. 79-82.

ВЛИЯНИЕ СОБЫТИЙ ПОЛИТИЧЕСКОГО КРИЗИСА НА УКРАИНЕ НА ВОЗРОСШИЙ ПРИТОК УКРАИНСКИХ МИГРАНТОВ НА ТЕРРИТОРИЮ БЕЛГОРОДСКОЙ ОБЛАСТИ

**Малышко Ярослав Олегович
Струкова Кристина Сергеевна**

В течение двух постсоветских десятилетий Украина была и остается важным миграционным партнером Российской Федерации, в связи с чем невозможно переоценить значимость событий в соседнем государстве и влияние этих событий на миграционные тенденции России. Политический кризис на Украине 2013-2014 года оказал большое влияние и увеличил приток мигрантов из этого государства на территорию Российской Федерации и Белгородской области в частности.

Белгородская область является приграничным регионом. По различным социально-экономическим показателям область является одной из лидеров по всей России. Высокий уровень заработной платы, низкая безработица и преступность, высокие экологические показатели – это то, благодаря чему Белгородская область выделяется из всех областей Российской Федерации.

Долгое время ситуация на территории Украины была довольно стабильная. Позже различные военные действия на территории Украины и экономический кризис во всем государстве значительно изменили и миграционные потоки граждан в приграничную Белгородскую область.

Число прибывших мигрантов из Украины после 2013-2014 года имело резкую тенденцию к увеличению.

Таблица 1. Численность прибывших украинских мигрантов на территорию Белгородской области [1]

Год	Число прибывших мигрантов
2011	1775
2012	2020
2013	1703
2014	---
2015	7773
2016	8274
2017 (данные за январь-октябрь)	6784

Таким образом, можно сделать вывод, что приток украинских мигрантов на территорию Белгородской области после политического кризиса на Украине 2013-2014 года увеличился во много раз. При сравнительно стабильном потоке мигрантов на протяжении периодов с 2011 по 2013 год, с 2015 по 2017 год происходит увеличение числа мигрантов во много раз. За год поток мигрантов в 2015 году увеличился от среднего за 2011 по 2013 год примерно в 4,5 раз, а в 2016 и 2017 данные цифры будут только увеличиваться. На октябрь 2017 года данный показатель был довольно высок и равен 6784 человека, что в 3,5 раз превышает средний докризисный поток украинских мигрантов на территорию Белгородской области. Можно предположить, что эта цифра на конец года только увеличится.

В итоге, можно сказать, что украинских политических кризис на Украине 2013-2014 года серьезно повлиял на приток мигрантов на территорию Белгородской области. Поток увеличился в несколько раз и с каждым годом, на данный промежуток времени, продолжает расти.

Разумеется, мы можем выделить большое количество факторов, влияющий на миграционный потоки с Украины, но в связи с возросшей миграцией за 2014-2017 года, мы считаем, что именно поиск более безопасной жизни в Белгородской области и политический кризис в стране, являются наиболее явными причинами миграции на территорию Белгородской области жителей Украины.

*1. Число прибывших мигрантов // ЕМИСС государственная статистика.
– [Электронный ресурс] – URL: <https://www.fedstat.ru/indicator/43514>
(Дата обращения: 23.07.2018 г.)*

ФАКТОРЫ ВЛИЯНИЕ НА ОТНОШЕНИЕ К МИГРАЦИИ (НА ОСНОВЕ ДАННЫХ ЕВРОПЕЙСКОГО СОЦИАЛЬНОГО ИССЛЕДОВАНИЯ 2016 Г.)

Мастикова Наталья Сергеевна

ФНИСЦ РАН

Миграционный кризис в Европе, начавшийся в 2015 году и продолжающийся по сей день, обусловлен потоками неконтролируемой миграции из стран Африки, Ближнего Востока и других регионов, а также неготовностью к ним принимающих государств. Сопровождающее этот процесс столкновение культур, несхожесть обычаев, принятых обществом норм поведения мигрантов и принимающего населения, приводят к всплеску преступности, межэтническому и социальному напряжению и другим нежелательным последствиям, что в свою очередь зачастую приводит к негативной оценке принимающего населения, тех изменений, которые приносят мигранты. В российском обществе, в котором также отмечается значительное увеличение миграционных потоков в связи с событиями на Украине, ростом трудовой миграции из стран СНГ, исследователи, такие как, М. К. Горшков, Л.М. Дробижева, Е. И. Филиппова, Н. М. Лебедева, Н. П. Космарская, Г. С. Витковская, Ж. А. Зайончковская, И. М. Бадыштова, И. В. Карабаш и другие авторы фиксируют рост негативного отношения к миграции. Ту же тенденцию отражают опросы Левада-центра, согласно которым за 10 лет количество опрошенных, считающих, что мигранты – малообразованные люди, способные лишь на малоквалифицированный труд, увеличилось с 28 до 32%. Большинство опрошенных россиян считает, что необходимо ограничить приток приезжих, максимальное количество таких респондентов зафиксировано в 2016 году (80% опрошенных) [1].

Как сегодня россияне оценивают изменения, приносимые мигрантами, и, что влияет на эту оценку?

В докладе рассматривается оценка россиянами изменений, приносимых мигрантами на данных Европейского социального исследования (2016 г.). Выявлено, что большинство респондентов негативно оценивает воздействие миграции на экономику страны, на культуру России, а также на Россию как места для жизни. С помощью линейной регрессии анализируются факторы, влияющие на оценку изменений, приносимых мигрантами. Среди влияющих факторов рассматриваются: экономические, социально-демографические, контекстные и культурные факторы. Установлено, что наибольшее влияние оказывает экономический фактор, а именно - уровень дохода. С уменьшением дохода респондента, его оценка изменений, приносимых мигрантами, становится более негативной. Увеличению негативной оценки также способствует высокий уровень религиозности респондента и его принадлежность к возрастной когорте молодежи. В связи с полученными данными обсуждается вопрос о том, какая политика в отношении мигрантов могла бы быть оптимальной в России.

1. Мухамедшина Е. (2017) Отношение к мигрантам в России ухудшается. Ведомости. Политика. Социальная политика//URL: <https://www.vedomosti.ru/politics/articles/2017/04/28/687871-otnoshenie-migrantam-uhudshaetsya> (Дата обращения 22.04.2018)

ПРОБЛЕМА ВНУТРЕННЕЙ МИГРАЦИИ И ПРОСТРАНСТВЕННОГО РАЗВИТИЯ В СОВРЕМЕННОЙ РОССИИ

Одяков Сергей Вячеславович

ФГАОУ ВО ЮУрГУ (НИУ)

В настоящее время вновь становится актуальной проблема пространственного развития России. Как и в 20-е годы прошлого века страна стоит перед выбором, где жить. Возникает вопрос: сосредоточиться ли на создании и развитии агломераций, которые рассматриваются как возможность взаимосвязанного развития их основных элементов и получения на этой основе синергетического эффекта [1, 77-78] или необходимо максимально разукрупнить большие города, сделав акцент на развитии малых и средних муниципальных образований?

Остановимся лишь на некоторых противоречиях процессов расселения на примере южноуральского региона. Так, в последнее время усиливается тенденция к оттоку жителей из Челябинска в другие города и регионы, что проявляется в уменьшении сальдо миграционного прироста: 2014 г. – 5740 чел., 2015 г. – 3366 чел. [3, 100], 2016 г. – 2661 чел. [4, 86]. Особую обеспокоенность вызывает отток квалифицированной части рабочей силы, что может привести к снижению качества трудового потенциала региона и ослаблению конкурентных преимуществ Челябинска по отношению к другим городам-миллионникам.

Как видится, причина роста миграции из Челябинска не только в сложившейся неблагоприятной экологической обстановке в городе. На наш взгляд, фактором усиления миграционных настроений является снижение качества городской инфраструктуры в самом Челябинске, а также сохранение вложений в социальную сферу и науку на минимальном уровне или их сокращение, сохранение низких стандартов жизни по сравнению с соседними регионами (прежде всего, Свердловской областью).

С точки зрения социальной политики можно выделить компенсируемую миграцию, когда на место выехавших «старожилов» прибывают «новички» из других регионов, и некомпенсируемую миграцию, когда в регионе устойчиво сохраняется отрицательное сальдо миграционного прироста. Последняя становится характерна для периферийных регионов, которые по сути превращаются в города-колонии по отношению к городам-метрополиям. Наблюдается следующая тенденция: в периферийных регионах молодежь после получения первичного образования в вузе ориентирована на переезд в другой, более «успешный» с их точки зрения, регион ради больших возможностей в плане трудоустройства, построения карьеры и улучшения качества жизни в целом.

Таким образом, пока страна развивается во многом хаотично, что привело к депопуляции большинства российских регионов. К тому же наблюдается «дефицит сильных центров, организующих территорию и способных ускорять модернизацию периферии» [2, 22]. Эта проблема еще больше актуализируется на фоне усиления внутренней миграции в РФ. При этом перемещения населения в основном ограничиваются отсутствием массового арендного жилья и доступной ипотеки. Кроме того, основными барьерами трудовой миграции выступают, как правило, высокие транзакционные издержки, связанные с изменением места жительства и разрушением домашних связей.

1. Горяченко Е.Е., Горяченко В.И. Цели развития и формы организации городской агломерации: подходы к оценке//Интерэксп. Гео-Сибирь. 2015. Т. 3. № 1. С. 77–82.

2. *Напалкова И.Г., Солдатова А.С. Пространственная инерционность России и проблемы перехода к инновационному типу развития// Ars Administrandi. Искусство управления. 2011. № 3. С. 20-26.*
3. *Российский статистический ежегодник. 2016: Стат.сб/Росстат. М., 2016. – 725 с.*
4. *Российский статистический ежегодник. 2017: Стат.сб/Росстат. М., 2017. – 686 с.*

ОБРАЗОВАТЕЛЬНАЯ ЕВРОПЕЙСКАЯ МОБИЛЬНОСТЬ КАК ФАКТОР ФЛЕКСИБИЛИЗАЦИИ ОБРАЗА ЖИЗНИ МОЛОДЕЖИ

Осипова Маргарита Романовна

Ильин Владимир Иванович

Санкт-Петербургский государственный университет

Образ жизни молодого человека в современном мире формируется под воздействием внешних факторов, сопряженных, в том числе, и с глобальными идеологическими трансформациями. Так, мобильность постепенно становится одним из ключевых элементов «текущей современности» и занимает собственное место в системе ценностных ориентаций индивида. Высокий уровень мобильности становится своеобразным критерием социальной стратификации, маркируя своего обладателя как успешного, высококвалифицированного конкурентоспособного профессионала.

Если рассматривать процесс мобильности с аналитической позиции Дж. Урри, Европейский Союз - это социально-географическое пространство, открытое для международной мобильности[3]. Мобильность стала ведущим направлением образовательной политики ЕС с целью обеспечения свободного перемещения людей и знаний. Она способствует совершенствованию профессиональных квалификаций путем приобретения межкультурных, гражданских и языковых компетенций, развитию предпринимательской инициативы и инновационных решений. Мобильность в ЕС обладает некоторыми отличительными характеристиками, среди которых наблюдается очевидный тренд: самый высокий уровень мобильности наблюдается в возрастной категории от 16 до 30 лет. Помимо личного стремления получения опыта проживания за рубежом в силу возрастных особенностей, значительный вклад в развитие молодежной территориальной европейской мобильности внесла программа Erasmus. Согласно ежегодным отчетам программы Erasmus+, около 4 млн человек получили возможность пройти обучение или стажировку за рубежом[1]. Также, характер миграции приобретает высококвалифицированный характер, необходимо предотвратить «утечку мозгов» из ЕС и привлечь талантливых и перспективных молодых специалистов из третьих стран. Значимость образовательной мобильности в современном мире отразилось в Болонском процессе и присоединении более 40 стран к Болонской декларации.

Таким образом, высокий уровень мобильности молодых людей вызван как личным интересом, так и предоставляемой поддержкой со стороны государственных учреждений и НКО. Наиболее простой и привлекательной формой мобильности для молодого человека является академический обмен, так как, в отличие от туристического путешествия, он спонсируется фондами, предоставляет возможность длительного пребывания в стране, получения опыта межкультурной коммуникации, формирования международных профессиональных навыков и компетенций, необходимых в дальнейшей успешной работе[2]. Каналами такой мобильности служат высшее и среднее профессиональное образование, международные некоммерческие программы («Erasmus+»), государственные программы («Глобальное образование»), частные фонды

(«Благотворительный фонд В. Потанина») и гранты НКО, обеспечивающие как получение образования за рубежом, так и программы двойного диплома, годовые обмены, сезонные специализированные школы, языковые курсы, стажировки. Стремление к созданию единого Европейского пространства образования и Европейского исследовательского пространства выразилось в программах «Образование и профессиональная подготовка 2010», и «Образование и профессиональная подготовка 2020». Новый подход к образовательной мобильности предполагает тщательную организацию академического обмена, интеграцию студента в новую образовательную среду, помощь и сопровождение в адаптации студента, расширение мобильности за пределы ЕС, повышение уровня языковых коммуникаций, упрощение признания результатов учебной деятельности студента в период обмена, что обеспечивает успешную реализацию целей образовательной мобильности и становится основой формирования гибкого образа жизни.

1. *Erasmus + Programme – Annual Report 2017. European Commission official web-page http://ec.europa.eu/programmes/erasmus-plus/about/statistics_en. Дата обращения 08.10.2018.*
2. *Recommendation of the European Parliament and of the Council of 18 December 2006 on transnational mobility within the Community for education and training purposes: European Quality Charter for Mobility // Official journal of the European Union. – L 394. – 30.12.2006. – P. 5–9.*
3. *Urry J. Sociology beyond Societies. Mobilities for the twenty-first century. London and New York: Routledge, 2000, 255 p.*

ПРЕВЕНЦИЯ СЕКСУАЛЬНЫХ РИСКОВ СРЕДИ МОЛОДЫХ ИММИГРАНТОВ В РОССИИ: ПОСТАНОВКА ПРОБЛЕМЫ

Панкратова Лилия Сергеевна

Санкт-Петербургский государственный университет

*Исследование выполнено за счет гранта Российского научного фонда
(проект № 16-18-10092).*

Сохраняющийся на протяжении последних десятилетий значительный поток молодых мигрантов из стран ближнего зарубежья (Азербайджана, Армении, Казахстана, Таджикистана, Украины и др.) в Россию актуализирует необходимость изучения сексуально рискованного поведения приезжих юношей и девушек в целях прогнозирования, предотвращения и устранения негативных и нежелательных последствий для мигрантов, их семей и представителей принимающего общества. Анализ современных исследований и публикаций, посвященных миграционным процессам в России, показывает, что необходимость превенции сексуальных рисков для здоровья (распространение ВИЧ и других заболеваний передающихся половым путем) населения и иммигрантов является одним из ключевых и значимых оснований для проведения медицинских и социальных обследований эротических практик мигрантов [1]. Риски сексуального поведения молодых мигрантов могут быть биологическими (нежелательная беременность, ЗППП, ВИЧ/СПИД), психологическими (травма, негативное эмоциональное состояние) и социальными (ухудшение условий жизни, экономического и социального благополучия, дискриминация, социальная напряженность).

Среди основных направлений деятельности по превенции сексуальных рисков для иностранных мигрантов и жителей, рассматриваемых в научной литературе, выделяются

следующие: медицинский контроль (медицинские освидетельствования иностранных мигрантов), правовые механизмы регулирования [2], институциональные методы и образовательные программы [3]. В целом можно сделать вывод о том, что исследования сексуальных рисков и их профилактики среди мигрантов в России не проводятся систематически и не имеют системного характера. Социальные обследования реализуются преимущественно единично и точечно по времени (отсутствие лонгитюдов) и региону или территориям проживания; вопросы сексуального насилия и половых преступлений со стороны и/или в отношении приезжих фактически не разработаны; не изученными остаются особенности, характеристики молодых иммигрантов как специфической социальной группы, способствующие их сексуально рискованному поведению.

1. *Borodkina O., Amirkhanian A. HIV risk among labor migrants in Russia // 3rd International multidisciplinary scientific conference on social sciences and arts SGEM, BK 1: Psychology and Psychiatry, Sociology and Healthcare, Education Conference Proceedings, Albena, Bulgaria, Vol.II. Sofia: STEF92 Technology, 2016. P. 565-571.*
2. *Горян Э.В. Международно-правовой механизм обеспечения прав женщин-мигрантов в аспекте борьбы с ВИЧ/СПИД // Международное право. 2016. № 3. С. 1-18.*
3. *Bahromov M., Weine S. HIV prevention for migrants in transit: Developing testing train // AIDS Education and Prevention. 2011. Vol. 23 No. 3. P. 267-280.*

ИММИГРАЦИЯ И СОЛИДАРНОСТЬ: ПРИМЕР РОССИИ

Петров Владимир Николаевич

ФГБОУ ВО "Кубанский государственный университет

Одно из глобальных явлений современности - масштабная миграционная подвижность населения Земли. Следствием такой подвижности стало столкновение, зачастую существенно различающихся, противоречивых и, порой, жестко конкурирующих между собой этнокультур.

Для России проблематизация миграционной подвижности произошла под влиянием распада СССР, изменений в масштабности, направленности и интенсивности миграционных потоков, имеющих четко определенный этнический состав и происходящих под влиянием этнических факторов. Иммигрантами в Россию стали вынужденные переселенцы и добровольно возвращающиеся русские из национальных республик бывшего СССР, миллионы этнических армян, азербайджанцев, грузин, получивших российское гражданство или ожидающие его предоставления, миллионы трудовых мигрантов из Молдавии, Украины, Таджикистана и Узбекистана.

Массовая иммиграция 1990-х гг. – начала XXI в. создала новую ситуацию в области солидаризации российского населения, во многом проблемную, социально напряженную и конфликтную, на изучение которой направлены усилия российского и международного научного сообщества.

Солидарность – конструируемый феномен, сохраняющий свою определенность, значение и функции. Опираясь, в этой связи, на послышки, взятые из активистских теорий (Т. Лукман, П. Бергер) мы исследуем развивающиеся солидарности в ситуациях, когда возникает необходимость присоединиться к уже существующим формам с устоявшимся культурных содержанием. Речь идет об этнических иммигрантах, пытающихся солидаризоваться с принимающим обществом. Это уже известные науке случаи (пионерные исследования выполнены У. Томасом, Ф. Знанецким) взаимодействия, в

которых потребность одних в адаптации и интеграции, то есть, солидаризации соотносится с наличием или отсутствием готовности у других принимать новых членов в свое сообщество. Это ситуации явно выраженного неравенства. Соотношение статусных положений принимающей стороны и этнических мигрантов в данном взаимодействии всегда приобретает характер зависимости последних от первых.

Мы рассматриваем эти ситуации как конструируемые отношения акторов в различной степени толерантных друг другу. С социологической точки зрения, это свойство находит свое выражение в готовности и реальной практике приятия, принятия другого (личности или группы личностей) как партнера по социальному взаимодействию с его социальными и социально-психологическими характеристиками. Эмпирические данные, полученные в наших исследованиях и их анализ позволяют утверждать, что степень толерантности и ее качество находятся под непосредственным воздействием различных состояний и форм этнической идентичности.

Итак, солидарные отношения, их формы и практики существуют как некая данность, их изменяющееся содержание социально и исторически конкретно. Они создаются и воспроизводятся как феномены объективной и субъективной реальности в ситуациях соединения в актах социального действия контролируемых и неконтролируемых переменных. Для успешной солидаризации этнических мигрантов с населением принимающего общества эффективен такой вариант взаимодействия, при котором этнокультурные идентичности конкурируя друг с другом не образуют непримиримых оппозиций.

ПРИЧИНЫ ПРОБЛЕМ МИГРАНТОВ И СПОСОБ ИХ РАЗРЕШЕНИЯ

Пугачев Михаил Дмитриевич

Сегодня миграция это одна из главных проблем современного общества.

Миграция – слово латинского происхождения, означает переселение, перемещение людей из одного региона в другой с целью перемены постоянного или временного места жительства. [1]

Конфликт, который связан с миграцией это обычно взаимодействие двух основных участников постоянных жителей и мигрантов. Главный признак данного конфликта - это восприятие участниками поведения друг друга как ущемление своих территориальных, материальных, политических и духовных устремлений.

Часто конфликт определяют, как столкновение противоположных интересов и взглядов, вызванных существованием глубокой социально-политической и культурно-психологической дистанции.

Другая сторона конфликта — это концепция толерантности. Миграция всегда граничит с конфликтом и толерантностью. При этом в обычном представлении толерантность понимается просто как некая терпимость к «чужому».

Толерантность означает не столько терпение, сколько миролюбие. Залогом миролюбия является диалог, возможность понимать другого и в то же самое время быть понятным для других.

На данный момент нет возможности говорить о том, что в отношении мигрантов даже в таких продвинутой области соблюдения прав человека регионах, как Западная Европа, существует толерантное отношение. Несмотря на выдающиеся достижения в этих странах демократии и неолиберализма, в восприятии населением «чужих» конфликтность преобладает над толерантностью.

В самой России конфликты между коренным и приезжим населением могут происходить как на бытовом, так и на социально-политическом уровне. А экономические трудности лишь обостряют и без того непростые межнациональные отношения.

Сами россияне оказываются в той же самой ситуации, когда становятся мигрантами в страны Евросоюза или США.

Одним из существенных факторов, мешающих развитию толерантного отношения к миграции, является коррупция. Именно она во многом провоцирует и поддерживает конфликтную ситуацию между коренным и пришлым населением.

Еще одной негативной тенденцией является криминализация взаимоотношений резидентов и мигрантов. Случаи насилия над мигрантами и самих мигрантов случаются достаточно часто там, где существует значительный культурный и социально-экономический разрыв между этими группами населения.

В качестве одного из главных средств развития толерантного отношения между коренными жителями и мигрантами является культурный диалог.

Культурный диалог — это возможность на уровне своих национальных ценностей объяснить «другим» что вы собою представляете и одновременно понять, что собою являют ваши собеседники. И с помощью него можно попробовать решить проблемы между мигрантами и коренными жителями.

1. Что такое миграция населения: виды, причины, последствия. - [Электронный ресурс]. URL: <http://emigranto.ru/spravochnaya/emigraciya/opredelenie.html> – Загл. с экрана

ПЕРСПЕКТИВЫ КОММУНИКАЦИИ РИСКА КАК ИНСТРУМЕНТА МИГРАЦИОННОЙ ПОЛИТИКИ РОССИИ

Романенко Вероника Валерьевна

Санкт-Петербургский государственный университет

Исследование выполнено за счет гранта Российского научного фонда (проект «Социальные риски международной молодежной миграции в современной России» №16-18-10092) в Санкт-Петербургском государственном университете

Коммуникация риска – это интерактивный процесс обмена информацией и мнениями о рисках между экспертами по оценке риска, лицами, принимающими управленческие решения, СМИ, заинтересованными группами и широкой общественностью [1, 10]. Адекватная стратегия информирования о рисках может существенно ослабить их негативное воздействие [2, 24]. В то же время, чрезмерная акцентуация на определенных отрицательных аспектах социальных феноменов может повысить тревожность и напряженность в обществе.

Говоря об иностранной миграции, следует отметить, что в эпоху стремительного развития информационного сообщества риск-коммуникация становится важной частью как методологии оценки рисков принимающего мигрантов социума, так и их профилактики. Для этого необходимо своевременно выявлять существующие информационные тренды и учитывать интересы и ценности всех участников коммуникации.

С этой целью были изучены отношение россиян к зарубежной миграции (2799 респондентов по России и 1017 по С-Петербургу) и мнение экспертов, работающих с приезжими (более 30 глубинных интервью), а также проанализирована информация в электронных СМИ (75 статей, 4 источника).

Основные выводы, касающиеся построения стратегии риск-коммуникации с целью профилактики негативных последствий иммиграции, заключаются в следующем.

- Большинство статей в СМИ эмоционально насыщены и муссируют негативные информационные поводы (преступления и терроризм). Респонденты полагают, что уровень преступности среди приезжих выше, чем в других группах населения, в то время как эксперты это мнение не разделяют. Таким образом, существует необходимость в увеличении количества материалов аналитического характера по данной проблеме.
- Согласно анализу комментариев читателей СМИ, отрицательное описание беженцев, прибывших в страны ЕС, приводит к проекции ситуации на мигрантов в России, в том числе, трудовых.
- В статьях активно обсуждаются культурные и этнические аспекты миграции (вероисповедание, национальность приезжих). Одним из основных рисков миграции, согласно опросам, является страх культурной экспансии. Разрежению обстановки может способствовать смещение акцентов на полезную деятельность иммигрантов.
- Эксперты выделяют наиболее уязвимые группы риска - женщины, дети и семьи мигрантов с детьми, нуждающиеся в особой социальной поддержке. Однако ни СМИ, ни широкая общественность не склонны замечать их проблемы.
- Основная масса респондентов полагает, что миграционная политика России в первую очередь должна быть направлена на сокращение численности мигрантов и ограничение въезда в страну. По оценкам экспертов, тенденция принимать в России низкоквалифицированных работников в ближайшее время не исчезнет. Таким образом, у населения сформировался запрос на разъяснения относительно полезности таких трудящихся для экономики страны.

[1] Всемирная организация здравоохранения. *Здоровье и окружающая среда: принципы коммуникации риска*. 2013. – 84 с. Сайт: http://www.euro.who.int/__data/assets/pdf_file/0005/235076/e96930r.pdf, дата доступа 09.10.2018

[2] Библин А.М. Анализ характера освещения в средствах массовой информации радиационной безопасности населения Санкт-Петербурга и Ленинградской области // *Радиационная гигиена*. 10 (2). 2017, с.23-30. DOI: 10.21514/1998-426X-2017-10-2-23-30

СТРАТЕГИИ СОЦИАЛЬНОЙ АДАПТАЦИИ МИГРАНТОВ- ПРЕДПРИНИМАТЕЛЕЙ В РФ

Самарина Екатерина Леонидовна

СПбГЭТУ им. В.И. Ульянова (Ленина) "ЛЭТИ"

Дерюгин Павел Петрович

Санкт-Петербургский государственный университет

Лебединцева Любовь Александровна

Санкт-Петербургский государственный университет

В эмпирическую базу данного исследования включены следующие авторские материалы: результаты опроса 66 представителей бизнес-организаций, принадлежащих мигрантам из стран Латинской Америки; результаты опроса 383 латиноамериканских мигрантов, постоянно проживающих в РФ в Москве и Санкт-Петербурге (2012-2013 гг.).[1]

Систематизированное изучение практик предпринимательства латиноамериканцев явилось основанием для исследования видов адаптационной стратегии предпринимателей-латиноамериканцев, реализуемых в практической деятельности. Развитие практик «подстраивание - реконструирование» выступает критерием, показывающим насколько этнические предприниматели – латиноамериканцы стремятся изменять внешнюю среду российских потребителей.

Выявление видовых характеристик стратегий предпринимательства латиноамериканцев построено на том соображении, что потребности адаптантов – это базовый элемент системы. Другие элементы системы адаптации выстраиваются относительно этих потребностей. Потребности латиноамериканских предпринимателей могут быть реализованы только во внешней среде, в среде, где есть своя система и структура интересов, ценностей, потребностей, являющихся по отношению к ним факторами адаптации. При этом особо следует акцентировать внимание на том факте, что адаптационная активность и настойчивость предпринимателей-латиноамериканцев являются необходимым условием реализации целей и планов предпринимательства, что позволяет говорить об осуществлении этнического предпринимательства как стратегии: в одних и тех же условиях российской действительности одни латиноамериканцы проявляют высокую активность в их освоении и самостоятельно формируют уникальную индивидуальную стратегию адаптации, другие, – напротив, принимают существующие условия и осваивают их без особых усилий по преобразованию и изменению.

В связи с рассмотренными позициями классификация адаптационных стратегий латиноамериканцев по осуществлению этнического предпринимательства в российских условиях может быть представлена следующими видами:

- А). Трансформационная адаптационная стратегия.
- Б). Консервативная адаптационная стратегия.
- В). Ликвидационная адаптационная стратегия.
- Г). Экспансивная адаптационная стратегия.
- Д). Ситуационная адаптационная стратегия.

На наш взгляд, такой подход является развитием теоретико-методологической идеи Р.Мертон в отношении типов приспособления индивидов, которую возможно проецировать и на решение проблем исследования этнического предпринимательства. Особенность предлагаемого подхода заключается в том, что если Мертон рассматривает диалектику «цели-средства» как движущее противоречие адаптации, то в настоящем случае базовыми выступают дихотомические координаты «этническая уникальность – российский рынок» и «подстраивание – реконструирование» внешней среды.

Чаще всего латиноамериканскими предпринимателями в РФ используется экспансивная стратегия, хотя степень ее успешности средняя.

1. Дерюгин П.П., Самарина Е.Л. Этническое предпринимательство латиноамериканцев как стратегия социальной адаптации в современной России. – СПб; Изд-во СПбГЭТУ; 2015. – 303 с.

МИГРАЦИЯ И СОЦИАЛЬНЫЕ СЕТИ

Сибирев Владимир Анатольевич

Санкт-Петербургский государственный университет

Исследование выполнено в СПбГУ за счёт гранта РНФ (проект 16-18-10092).

В условиях глобализации масштабные миграционные потоки населения оказывают динамичное влияние на развитие экономики. Право на свободу передвижения, выбор места пребывания и жительства является основополагающими в современном мире. По данным Международной организации по миграции (МОМ), Россия занимает одно из лидирующих мест по численности мигрантов. РФ пытается с помощью мигрантов нивелировать негативную демографическую ситуацию на рынке труда, принимая и пытаясь интегрировать разные группы мигрантов из республик бывшего СССР, создавая соответствующую мультикультуральную среду. Это порождает серьезные социально-экономические проблемы, затрагивающие многие сферы общественной жизни.

Социальные сети и блогосфера содержат значительные объемы данных для изучения практически любого аспекта человеческого поведения, в том числе и миграции. Социальные сети имеют свойство усиливать информационные потоки при формировании общественного мнения, выявляя, группируя и консолидируя группы поддержки определённого мнения. Пост в социальной сети – это нечто мгновенное, сиюминутное, импульсивное. Соответственно – не всегда достаточно продуманное и хорошо проработанное стилистически. Тем не менее они отражают отношение различных групп населения и игнорировать это явление социологами как минимум неправильно. В этой связи чрезвычайный интерес представляет анализ социальных сетей, позволяющий оценить различные мнения не только граждан РФ, но и мигрантов. Это способствует накоплению опыта исследования этого нового, еще мало изученного феномена социальной политики.

При этом данный подход позволяет посмотреть на данную проблему двояким образом «извне» и «изнутри» и понять мнение разных сторон. С одной стороны, выявить коллективные представления российского общества о месте и роли миграции в его развитии. С другой стороны, понять позицию различных «транснациональных» мигрантских сообществ, которые пытаются адаптироваться к российским реалиям, сохраняя устойчивые связи со своей родиной.

При этом надо иметь в виду, что социальные медиа Рунета не ограничены обсуждением только внутренних проблем миграции в евразийском пространстве. Его участники в какой-то степени погружены в мировое коммуникационное пространство и живо интересуются тем, что происходит там. Многие относительно часто бывают там. Некоторых перебрались туда жить постоянно.

С помощью социальных сетей можно влиять на социальные процессы в обществе. Важную роль в успешной интеграции мигрантов играют «миграционные» сети «транснациональных» сообществ, объединяющих выходцев из бывших республик СССР. Сетевые миграционные структуры становятся новыми акторами миграционной политики, формируя интерактивную общественно-политическую среду. На их основе расширяются возможности для дискуссий и диалогов. При этом формируются группы единомышленников, не только поддерживающие друг друга, но координирующие свои действия. В современном мире миграционные потоки сопровождаются активным использованием электронных социальных сетей. В социальных сетях образуются сообщества, которые пытаются решить проблемы мигрантов в РФ. Тем самым они формируют более толерантного отношения к ним. Перенос отчасти современной миграционной политики в Интернет явление новое для социальной практики, оно требует не только дальнейшего изучения и осмысления, но и всемерной поддержки.

ЭТНИЧЕСКОЕ ПОЛЕ ТРУДОВЫХ МИГРАНТОВ В СОЦИАЛЬНОМ ПРОСТРАНСТВЕ ДАЛЬНЕГО ВОСТОКА РОССИИ

Соколова Дарья Андреевна

ДВФУ

Развитие кадрового потенциала Дальнего Востока вновь пристально рассматривалось на четвертом Восточном экономическом форуме. Федеральные программы переселения граждан из российских регионов на Дальний Восток не дают ожидаемых результатов. Официальная статистика говорит о том, что в региональном иммиграционном потоке преобладают граждане Узбекистана, Киргизия и Таджикистана. Увеличение количества трансграничных мигрантов обуславливает рост внешнего миграционного фактора в социальном развитии региона, что актуализирует исследования этномиграционных процессов.

Меняется тип трудового мигранта, его система мотиваций, образ и стиль жизни, адаптационные возможности [2,5]. Эмпирически изучить эти изменения достаточно сложно. Поэтому в качестве объекта исследования автором были выбраны школьники - дети мигрантов, предметом исследования был процесс их адаптации в образовательной среде г. Владивостока. Анализ полученных результатов показали что, дети мигрантов придерживаются этнорелятивистской стратегии вхождения в инокультурное образовательное пространство, основанной на аффективной и поведенческой социальных установках взаимодействия с окружающими. Отсутствие обширных родственных связей, низкая географическая мобильностей семей мигрантов, достаточно низкий индекс миграционной нагрузки, высокая мотивация детей мигрантов к межкультурному взаимодействию определяют успешность их адаптации в инокультурной образовательной среде, подтверждающаяся психологическим комфортом детей мигрантов, их социокультурной компетентностью как в принимающей, так и в собственной этнической культуре. Если рассматривать школьников-детей мигрантов как некий индикатор состояния всего сообщества трудовых мигрантов южного Приморья, можно говорить о высокой степени их оседлости, о стремление к интеграции в принимающее сообщество через образование и аккультурацию детей, органически растающих вместе со сверстниками в принимающий социум, что является важной предпосылкой к формированию этнического поля трудовых мигрантов. Опираясь на положение концепции социального пространства Бурдьё [1] и придерживаясь трактовки социального пространства Иванова О.И. [3,4] будем придерживаться выдвинутой ранее гипотезы [2, 5] о том, что результатом все нарастающего потока трудовых трансграничных мигрантов на российский Дальний Восток явится становление и развитие этнического поля трудовых мигрантов в социальном пространстве южных дальневосточных территорий. Для ее дальнейшей разработки, важно понять, являются ли трудовые мигранты краткосрочными иммигрантами, разрозненными акторами или это консолидированная общность, формирующая сети связей в различных полях социального пространства региона. Базовым структурным компонентом данного поля должна стать этническая диаспора, которую следует рассматривать как точку взаимодействия этнического поля с отдельными структурами и сегментами региональных социальных полей [2, 5]. Мощным стимулом к развитию диаспоры могут стать экономические интересы, а именно освоение трудовыми мигрантами собственной экономической ниши в развивающейся экономике Дальнего Востока. При дальнейшем исследовании этномиграционного процесса гипотеза будет уточняться и детализироваться.

1. Бурдые, П. Социология пространства и генезис классов//Социология социального пространства. – М.: Ин-т экспериментальной социологии, СПб.: Алетейя, 2007. С.14-49.
2. Восток России: миграции и диаспоры в переселенческом обществе/науч. ред. В.И. Дятлов.- Иркутск: «Оттиск», 2011. – 624 с.
3. Иванов, О.И. Человеческий капитал (формирование, развитие, использование). СПб.: Скифия-принт, 2013. 336 с.
4. Иванов, О.И. Социальное пространство как научное понятие и объект эмпирического исследования// Научный результат. 2015. №3 - С. 30-35.
5. Переселенческое общество Азиатской России: миграции, пространства, сообщества. – науч. ред. В.И. Дятлов, К.В. Григорович. Иркутск: «Оттиск», 2013. – 624 с.

АНАЛИЗ МИГРАЦИОННЫХ ВЗАИМОДЕЙСТВИЙ В ОНЛАЙН-ПРОСТРАНСТВАХ С ИСПОЛЬЗОВАНИЕМ БОЛЬШИХ МАССИВОВ ДАННЫХ: СЛУЧАЙ РУССКОЯЗЫЧНОГО СЕГМЕНТА ИНТЕРНЕТА

Стариков Валентин Сергеевич

Санкт-Петербургский государственный университет

Ермакова Мария Александровна

Бобова Алла Сергеевна

Исследование выполнено в рамках проекта, поддержанного грантом РНФ № 18-78-10049.

В современных условиях социально-экономического и политического развития большинство мигрантов, пересекая границы суверенных государств и получая формальный статус принадлежности к ним, сохраняют устойчивые связи со странами, откуда они уехали, своими семьями, друзьями и более широкими социальными кругами. Находясь попеременно в разных юрисдикциях, они могут одновременно принадлежать к нескольким социальным пространствам - диаспоре или трудовому коллективу в принимающем обществе, семье в стране исхода.

Ранние исследования данной проблематики делали упор на материальных проявлениях транснационализма. Вместе с тем очевидно, что в условиях беспрецедентного развития информационных и коммуникационных технологий и, в частности, «глубины» проникновения интернет-технологий в различные социальные слои, транснациональные социальные взаимодействия не ограничиваются пространствами физического соприсутствия, но происходят также и в делокализованном виртуальном пространстве. В этом отношении world wide web, с одной стороны, поддерживает существующие транснациональные связи, с другой – сама формирует их через вовлечение дополнительных акторов, усложнение социальных связей и изменение идентичностей. Помимо этого, всемирная паутина является пространством, где транснациональные процессы могут проявляться в наиболее отчетливой форме: использование современных методов анализа виртуальной среды интернета (онлайн-этнография, сетевой анализ) позволяет в буквальном смысле визуализировать (или картографировать) сети взаимодействия транснациональных мигрантов.

В презентации раскрываются методологические и методические принципы реализации исследования «транснационализма онлайн» на примере сайтов, посвященных миграционной тематике в русскоязычном интернете. Исследовательский проект использует анализ гиперссылок (hyperlink analysis) в рамках трёх составляющих анализа

больших массивов данных (Web Content, Web Structure, Web Usage Mining). Особое внимание будет типологии веб-страниц и связей между ними, которая позволяет формулировать исследовательские гипотезы и делать выводы о характере взаимодействий в сетевом пространстве.

О КОНЦЕПТУАЛЬНОМ РАЗВИТИИ ТРАНСНАЦИОНАЛЬНОГО ПОДХОДА В МИГРАЦИОННЫХ ИССЛЕДОВАНИЯХ: ПО МАТЕРИАЛАМ ЭМПИРИЧЕСКОГО АНАЛИЗА ПОСТСОВЕТСКОГО ПРОСТРАНСТВА

Степанов Александр Михайлович

Лисицын Павел Петрович

Санкт-Петербургский государственный университет

Исследование выполнено в рамках проекта, поддержанного Советом по грантам Президента РФ «Проблемы социального взаимодействия транснациональных трудовых мигрантов: сравнительный анализ плотности, частоты и форм коммуникации трудовых мигрантов из стран СНГ в Центральном и Северо-западном регионах России».

Грант № МК-773.2017.6.

Транснациональный подход в современных исследованиях миграции является одним из наиболее перспективных, позволяя зафиксировать важнейшие изменения в характере миграционных потоков и структурах повседневных миров мигрантов. Предлагаемый доклад будет посвящен развитию, дополнению и критике некоторых положений и допущений транснационального подхода, сформулированных по результатам многолетних полевых исследований международной лаборатории СПбГУ «Транснационализм и миграционные процессы: сравнительный и институциональный анализ» с иммигрантами и эмигрантами из стран бывшего СССР. Данное развитие может быть представлено в трех тезисах:

Во-первых, с точки зрения анализа повседневных миров информантов, анализ транснациональных практик должен быть дополнен обращением к символическому потреблению культуры страны исхода. Символическое потребление позволяет мигрантам находиться в культурном пространстве Родины, не пересекая физических (национальных) границ. Кроме того, культурные практики сосуществуют с другими транснациональными практиками (прежде всего, с общением с родственниками и знакомыми в стране исхода) и поддерживают их, обеспечивая не только общие темы для разговора, но и соизмеримость повседневных миров.

Во-вторых, с точки зрения социологии повседневности следует учитывать интенсивность повседневных практик – как транснациональных, связанных с Родиной, так и тех, что обеспечивают включение в принимающее общество. Причем при фиксации и анализе практик следует учитывать как количественный, так и качественный аспекты. С точки зрения количественного измерения, перспективным является анализ «бюджетов времени»: того, сколько мигранты разговаривают с родственниками и знакомыми в стране исхода, сколько (и с кем) – в принимающем обществе, как проводят свободное время, и т.п. С точки зрения качества, важна эмоциональная интенсивность взаимодействий мигрантов и то, как конфигурация взаимодействий влияет на дальнейшую миграционную траекторию.

Наконец, по результатам исследования актуальным представляется анализ соотношения различных «фрагментов» повседневных миров мигрантов, локализованных в стране исхода и в принимающем обществе. Например, анализ интервью с мигрантами из

Средней Азии в Россию показал, что для их повседневных практик и взаимодействий характерна «разорванность», блокирующая обсуждение проблем и, возможно, приводящая к эмоциональной фрустрации мигрантов. В некотором смысле, для этих информантов характерна ситуация «ни там, ни тут»: они мало взаимодействуют с представителями принимающего общества и в целом ориентированы на страну исхода, однако свои повседневные проблемы они не обсуждают с родными и близкими на Родине.

НОВЫЕ СОЦИОЛОГИЧЕСКИЕ НАПРАВЛЕНИЯ В МИГРАЦИОННЫХ ИССЛЕДОВАНИЯХ

Тавровский Александр Владимирович

Санкт-Петербургский государственный университет

*Настоящее исследование выполнено за счет гранта Российского научного фонда
(Проект № 16-18-10092).*

Современные миграционные исследования отличаются крайним разнообразием. Не претендуя на всеобъемлющий обзор этой научной области, остановимся на трех социологических направлениях, которые представляются нам особенно актуальными.

Первый подход связан с попыткой проблематизировать «классовое» положение мигрантов в многомерной теории глобальных неравенств, которую предлагает немецкая исследовательница Анна Вайс (Университет Дуйсбург-Эссена, Германия) [1]. Отказываясь от оптики методологического национализма, А. Вайс утверждает, что все люди расположены во множестве функционально дифференцированных (Н. Луман, С. Уолби), политически оспариваемых (П. Бурдьё, И. Уоллерстейн) и территориально сегментированных контекстов. Для некоторых людей национальное государство преуспевает в объединении этих контекстов, но для мигрантов, элит и людей, живущих в условиях дисфункциональных государств, контексты плюральны, частично детерриториализированы и/или выходят за пределы национальных границ.

Второй подход представляет собой интересную попытку расширения транснациональной парадигмы на проблематику социальной защиты мигрантов. Пегги Левитт (Колледж Уэллсли, США) и др. предлагают понятие «транснациональной социальной защиты» (ТСЗ) [2]. Они определяют ТСЗ как политику, программы, людей, организации и институты, которые обеспечивают и защищают индивидов транснациональным образом. Анализ включает в себя четыре источника защиты: государство, рынок, акторы третьего сектора и личные сети индивидов. Защита осуществляется посредством доступа к официальным и неофициальным институтам как в отправляющих, так и в принимающих странах. В качестве инструмента анализа быстро меняющегося мира ТСЗ авторы предлагают понятие «ресурсной среды». Оно помогает представить и проанализировать то, как доступ к ТСЗ меняется во времени и пространстве, для индивидов и для групп.

Наконец, целая группа подходов связана с обращением к практически забытому в миграционных исследованиях измерению времени. Так, британские исследовательницы Умут Эрел (Открытый университет, Милтон Кейнс) и Луиза Райан (Университет Шеффилда) изучают возможности и стратегии мигрантов в создании культурного, экономического и социального капитала [3]. Сочетая макроуровень экономических и политических структур, мезоуровень социальных сетей и микроуровень личных нарративов, авторы предлагают многоуровневую аналитическую модель, учитывающую временную и пространственную динамику того, как мигранты используют разные капиталы. Пространственно-временной подход оспаривает идею о том, что интеграция

мигрантов и накопление капиталов следуют линейным траекториям. Авторы выделяют «синхронность» времени в разных измерениях. То, насколько биографическое время мигрантов синхронизируется с требованиями и возможностями мезо (сети) и макро (рынки труда, политические системы) временных измерений, имеет большое значение для того, насколько хорошо они могут использовать свои социальные, культурные и экономические капиталы.

1. Weiss A. (2017) *Soziologie Globaler Ungleichheiten*. Suhrkamp.
2. Levitt P., Viterna J., Mueller A. & Lloyd Ch. (2017) *Transnational social protection: setting the agenda*. *Oxford Development Studies*, 45(1): 2-19. <https://doi.org/10.1080/13600818.2016.1239702>
3. Erel U., Ryan L. *Migrant Capitals: Proposing a Multi-Level Spatio-Temporal Analytical Framework*. *Sociology*. Article first published online: July 16, 2018. <http://journals.sagepub.com/doi/10.1177/0038038518785298>

ОБРАЗОВАТЕЛЬНАЯ МИГРАЦИЯ И ДОСТУП К ВЫСШЕМУ ОБРАЗОВАНИЮ В РОССИИ

Таранова Ольга Александровна

Санкт-Петербургский государственный университет

Высшее образование обладает несомненно высокой социальной ценностью и является важнейшим каналом восходящей вертикальной мобильности как в мире, так и в России. Образовательная миграция делает возможным получение высшего образования для всё большего числа людей. Так, на 2016 год в мире насчитывалось, по данным ЮНЕСКО, чуть более 5 млн студентов, обучающихся за рубежом, причем самой популярной страной для образовательной миграции являются США, привлекшие 971 тыс. иностранных студентов. Далее идут Великобритания, Австралия, Франция, ФРГ и РФ. Самыми популярными странами для образовательной миграции для российских студентов являются Чехия, США, Великобритания, Франция и Финляндия. [1]

По данным Министерства образования РФ, в нашей стране на 2017 год по очной форме обучалось 220 тыс. иностранных студентов, большая часть которых приезжает из стран СНГ, Китая, Вьетнама, Монголии и Индии. К 2025 году, согласно паспорту приоритетного проекта «Развитие экспортного потенциала российской системы образования», планируется довести эту цифру до 760 тыс. человек, то есть увеличить это количество более чем в три раза. [2] Доступ к так называемому «бесплатному», то есть финансируемому из бюджета, образованию имеют в России на сегодняшний день и будут иметь до 2025 года 15 тыс. стипендиатов-иностранцев. Предполагается, что расти будет количество обучающихся по контракту и по программам дополнительного образования, что должно увеличить приток внебюджетных средств в 5 раз.

Помимо очевидных экономических эффектов образовательная миграция включает в себя и другие важные социальные аспекты: она не только способствует расширению доступа к высшему образованию для учащихся из других государств, но и потенциально способствует привлечению высококвалифицированных специалистов в российскую экономику, расширяет международное сотрудничество и сетевое взаимодействие, повышает престиж и значение русского языка и культуры в мире, может выступать в качестве так называемой «мягкой силы» государства.

В качестве механизмов привлечения иностранных студентов в Россию можно назвать следующее: увеличение количества англоязычных образовательных программ, упрощение бюрократических процедур и снижение административных барьеров, поддержание и развитие комфортной межнациональной среды в вузах, улучшение

условий проживания в общежитиях. Еще одним механизмом, способствующим образовательной миграции, могут стать онлайн-курсы на русском и английском языках, предлагаемые российскими вузами. Развитие онлайн-образования даст возможность дополнить образовательный процесс и ближе познакомиться с русским языком и культурой.

1. База данных на сайте ЮНЕСКО - <http://data.uis.unesco.org>
2. Паспорт приоритетного проекта «Развитие экспортного потенциала российской системы образования» - https://минобрнауки.рф/проекты/1355/файл/9551/pasport_-_opublikovanniy.pdf

ТРАНСНАЦИОНАЛЬНЫЕ МИГРАНТЫ И ОНЛАЙН-ПРОСТРАНСТВО: ВЗГЛЯД С ПОЗИЦИЙ СОЦИОЛОГИИ ЭМОЦИЙ

Трегубова Наталья Дамировна

Санкт-Петербургский государственный университет

Ни Максим Леонидович

Исследование выполнено в рамках проекта, поддержанного грантом РФФ № 18-78-10049.

Цель данной презентации – поставить вопросы о влиянии онлайн-технологий на характер и динамику коллективных эмоций транснациональных мигрантов. Положения презентации обобщают результаты серии исследований низкоквалифицированных трудовых мигрантов из Средней Азии в Россию, проведенных в 2013-2018 гг. коллективом кафедры сравнительной социологии и лаборатории «Транснационализм и миграционные процессы». По результатам анализа были сделаны следующие выводы:

1. Большинство низкоквалифицированных трудовых мигрантов из Средней Азии в Россию являются транснациональными мигрантами.

2. Трудовые мигранты в своей повседневной жизни сталкиваются с рядом затруднений, некоторые из которых осознаются ими как проблемы и становятся объектами коллективного недовольства. Два основных объекта недовольства – это «хамство» местных жителей и поведение представителей официальной власти (полиция, сотрудники УФМС и др.) [1].

3. Коллективное недовольство мигрантов остается скрытым и не реализуется в форме активных действий. На уровне ситуативного анализа объяснение этого состоит в указании на структуру социальных связей мигрантов. Организация рабочего и свободного времени мигрантов не допускает создания стабильных групп, общение в которых могло бы привести к устойчивому поддержанию и росту коллективной эмоции недовольства. В конкретных ситуациях недовольство спонтанно возникает и угасает, и далее не воспроизводится [2].

4. Важную роль в структуре повседневного общения мигрантов разговоры по мобильному телефону и взаимодействия в онлайн-пространстве, с помощью которых они взаимодействуют с родственниками и друзьями на родине и со знакомыми в России. Ограничения, накладываемые этими технологиями на протекание взаимодействия, в целом ослабляют эффект создаваемой общности и тем самым влияют на коллективные эмоции.

5. По возвращении трудовых мигрантов на родину их круг общения обычно восстанавливается. Для этого существуют специальные «ритуалы», встречи лицом-к-лицу.

Полученные выводы позволяют перейти к новому кругу вопросов, касающихся возможного влияния онлайн-пространства на социальные взаимодействия и эмоции транснациональных мигрантов из Средней Азии в Россию:

- Насколько уязвим человек, оказывающийся в ситуации миграции?
- Каков потенциал ситуативного недовольства? Происходит ли его накопление? Что способно стать его катализатором?
- В каких категориях формулируют мигранты свое недовольство в онлайн-пространстве?
- Насколько опыт миграции ослабляет социальные связи с родиной?
- Насколько важны технические ограничения взаимодействия в онлайн-пространстве для интенсивности этого взаимодействия?
- Наконец, насколько транснациональные мигранты из Средней Азии в Россию являются чувствительными к экстремистскому дискурсу, и какого рода дискурсу?

1. Резаев А.В., Лисицын П.П., Степанов А.М. Частичное сопричастие как элемент поддержания коллективного недовольства // Вестник СПбГУ, Сер. 12. 2014, №2, С. 186-195.

2. Ni M.L., Lisitsyn P.P. Interactional Lenses for Contemporary Migration Studies: The Case of the "Cosmopolitan Sociability" Concept // Russian sociological Review. 2017, Vol. 16, No. 4, p. 87-104.

УЗБЕКСКИЕ МИГРАНТЫ В УСЛОВИЯХ РОССИЙСКОГО МЕГАПОЛИСА (НА ПРИМЕРЕ САНКТ-ПЕТЕРБУРГА)

Фадеев Павел Васильевич

ФНИСЦ РАН

Санкт-Петербург, как и любой мегаполис мира, испытывает потребность в трудовых ресурсах. Местные жители не проявляют большого желания трудиться в низкооплачиваемых секторах экономики. Спрос рождает предложение и в Санкт-Петербург устремляются трудовые мигранты со всего СНГ, в том числе Узбекистана, страны с самым многочисленным населением в Среднеазиатском регионе (32,5 млн человек). По неофициальным данным узбекская диаспора является самой многочисленной в «Северной столице». Однако уровень включенности новоприбывших мигрантов в городские процессы часто оценивается экспертами как низкий.

Исследование не ставило целью репрезентировать или показать количественные характеристики трудовой миграции в Санкт-Петербурге, так как по большей части опиралось на мнения небольшого числа экспертов, узбекских мигрантов и представителей местного населения. Качественные методы накладывают ограничения. Тем не менее, удалось выявить некоторые тенденции и особенности адаптационных стратегий узбеков в Санкт-Петербурге. Привыкание петербуржцев к выходцам из Средней Азии по большей части произошло. Несмотря на периодически возникающие инциденты, по сравнению с 1990-2000 гг. напряжённость в отношениях снизилась, а популярность радикальных националистических движений практически сошла на нет. Однако установка на неприятие трудовых мигрантов (в том числе узбеков) характерна для 35-50% петербургского сообщества. Это по-прежнему несёт в себе риски и может препятствовать адаптации и в дальнейшем интеграции в принимающее общество.

А пока что новоприбывшие узбеки вынуждены подстраиваться под существующие условия, терпеть дискриминацию, мириться с бесправным положением. При поездке в Россию они задействуют все имеющиеся ресурсы: семейные, дружеские связи, знакомства, помощь диаспоры и т.д. Многие новоприбывшие выбирают

изоляционистскую стратегию поведения – всё время проводят на работе или дома, не контактируют с местным населением. Другой модели придерживаются родившиеся в Санкт-Петербурге, переехавшие в детские годы и нацеленные на жизнь в России. Как показывает практика, по владению языком, уровню образования, образу мышления мало от остальных петербуржцев. Некоторые начинают свой успешный бизнес на территории города. Это означает, что для нацеленных на жизнь в Петербурге, интеграционная модель всё же работает.

Однако по-прежнему требуется облегчить существование временных трудовых мигрантов из Узбекистана. Для этого необходимы усилия в первую очередь государства и гражданского общества. Местное сообщество (в лице комитета по межнациональным отношениям и общественных организаций) должно показать, что узбекские мигранты – это не дешёвая рабсила, на которой «все наживаются» (включая сотрудников правоохранительной системы и свои же национально-культурные автономии). Для успешной адаптации мигрантам необходимо понимать, что здесь они не одни в своей маленькой общине против всего остального общества, что их услышат и не оставляют с проблемами один на один. Правительство Санкт-Петербурга совместно с общественными организациями проводят работу в этом направлении: оказывается помощь в трудоустройстве, обеспечении жильём, информировании, юридическая поддержка, обучение русскому языку, проводятся культурные мероприятия. Однако достаточны ли её объёмы и доходит ли она до конечного потребителя (трудового мигранта из Узбекистана) остаётся под вопросом.

ИНТЕГРАЦИЯ МИГРАНТОВ: ТЕОРЕТИЧЕСКИЕ ПОДХОДЫ И ОСНОВАНИЯ

Федорова Ирина Олеговна

Костин Роман Алексеевич

На современном этапе развития в мегаполисах Российской Федерации происходит процесс усложнения этнического состава благодаря увеличению миграционных потоков [1]. Миграционный прирост, осложняющийся национальной и культурной спецификой прибывающих мигрантов, формирует необходимость интеграции мигрантов в принимающее сообщество.

Социологический взгляд на проблему интеграции мигрантов представлен несколькими теориями, такими как ассимиляция, мультикультурализм и транснационализм. Миграционные процессы были впервые широко представлены в Чикагской школе социологии. Так, У.Томас и Ф.Знаецкий в своей работе «Польский крестьянин в Европе» впервые предприняли анализ последствий миграционных процессов и адаптации мигрантов, используя для этого качественные методы социологии. Р. Парк разработал теорию ассимиляции мигрантов, согласно которой существует четыре этапа, формирующих собой суть общественной эволюции [2]. Опираясь на его теорию, Милтон Гордон в работе «Ассимиляция в американской жизни» выделял семь этапов ассимиляции, основными из которых он считал аккультурацию и структурную ассимиляцию (включение в институты принимающего общества) [3]. Гордоном также были разработаны эмпирические показатели ассимиляции, которые в совокупности составляют многомерный индекс ассимиляции. Перечисленные теории ассимиляции объединяются под общим термином «плавильный котел», суть которого проявляется в доминировании по статусу и численности одной группы (англосаксонской), в которую должны были встраиваться все меньшинства.

«Плавильный котел» не учитывал сложности миграционных процессов и процессов интеграции, что нашло отражение в работе Н. Глейзера и Д. Мойнихана «Вне плавильного котла». Авторы приходят к выводу, что этнические различия продолжают играть важную

роль, несмотря на усилия, принятые в рамках «плавильного котла». Концепцию «плавильного котла» сменила парадигма мультикультурализма. Концепция мультикультурализма в отношении адаптации и интеграции мигрантов допускает плюрализм культур, уважение прав этнических меньшинств, поддержку их культуры и языка. На государственном уровне проводится политика толерантности. Признается право на этнические, культурные и религиозные различия, принимающее общество не требует ассимиляцию и интеграцию мигрантов для дальнейшего проживания на своей территории, кроме владения языком и базовыми знаниями истории. Проблематикой концепции мультикультурализма занимались С. Вертовец, С. Вессендорф, П. Шеффер, Э. Гидденс. В последнее десятилетие концепция была подвергнута критике. Так, в работе «Миграция и культурное, религиозное и языковое разнообразие в Европе: обзор проблем и тенденций» С. Вертовец и С. Вессендорф приводят основные аргументы критиков мультикультурализма [4].

В конце 90х годов в Европе получила распространение новая концепция объяснения миграции и интеграции – транснационализм. Данная концепция говорит о том, что этнических групп и диаспор, о которых велись рассуждения ранее, больше не существует. Существуют транснациональные сети и сообщества. Мигранты в данной теории проявляют зависимость от контактов как в стране исхода, так и в новой среде. Транснациональные мигранты оказывают влияние как на принимающую страну, так и на страну исхода. Концепция транснационализма отражена в работах Н.Г.Шиллер, Н. Глазер, Д. Мойнихан и др.

Опираясь на существующие теории, можем сделать вывод о том, что интеграция мигрантов в принимающем сообществе по-прежнему остается острой проблемой. Для успешной интеграции мигрантов необходимы равновесные усилия как принимающего общества на политическом, социальном и экономическом уровнях, так и со стороны самих мигрантов.

1. Щербакова Е.М. Миграция в России, итоги первого полугодия 2017 года //Демоскоп Weekly. 2017. № 743-744.
2. Парк Р.Э. Человеческая миграция и маргинальный человек // Социальные и гуманитарные науки. Сер.11. Социология. 1998. №3. С. 167-176.
3. Gordon, Milton Myron. *Assimilation in American Life: The Role of Race, Religion, and National Origins*. New York: Oxford University Press, 1964.
4. S.Vertovec, S.Wessendorf. *Migration and Cultural, Religious and Linguistic Diversity in Europe: An overview of issues and trends*. Centre on Migration, Policy and Society [COMPAS] University of Oxford, 2004.

ЗДОРОВЬЕ ЛИЧНОСТИ И СОЦИАЛЬНАЯ МОБИЛЬНОСТЬ

Фобьянчук Александр Александрович

ГБУ города Москвы ССцНМП имени А.С. Пучкова

Социальная мобильность постоянно оставалась актуальной темой в истории государственного строительства. Социальная мобильность понимается как возможная смена индивида или группы места в социальном слое.

Принципы социальной мобильности, предложенные П.А.Сорокиным, раскрывают их характер в функциональных возможностях самого общества. Научный подход при построении государственного устройства общества, дает возможность учитывать трансформационный потенциал современной глобальной и локальной мобильности. При

этом, в рамках закона синергии такой потенциал может быть как с положительным ростом эффективности организации, так и отрицательным ее результатом.

Рассмотрим тему здоровья, как один из критериев положительного результата трансформационного потенциала, при построении государственности.

Рассматривая человека с точки зрения социологии, мы говорим о его отношении в коллективе как личности и как необходимости этой личности взаимодействовать с другими людьми, раскрывая свои способности.

Здоровье человека необходимо изучать в рамках социального пространства. Согласно уставу ВОЗ, термин здоровье в его широком понимании, определяется как не только отсутствием болезней и физических дефектов, а состояние полного физического, душевного и социального благополучия.

Здоровье человека является необходимостью и достаточной составляющей его основу жизнедеятельности, в результате мы видим необходимость его активной позиции в социальных отношениях.

Такой алгоритм, активной позиции личности, основан на теории потребностей человека. Социальные потребности обеспечивают культурно-нравственный рост личности.

«Потребность – это система отношений между субъектом и средой обитания» Д.А. Леонтьев. Потребность проявляет себя в мотивах, которые побуждают человека к деятельности.

Как личность реализует свои потребности, есть ответ о его принадлежности к какой-то социальной группе. От этого зависит его социальная мобильность в рамках социальной стратификации.

Так как, социальная стратификация обозначает систему признаков и критериев социального расслоения, необходимо рассматривать роль личности и ее функционирования в определенной социальной группе с точки зрения ее потребностей.

Социальные страты расположены в строгом соответствии с такими критериями как: благосостояние, власть, образование, досуг, потребление. В нашем понимании, здоровье пронизывает все эти критерии и в каждом конкретном случае предьявляет необходимость человеку регулировать свои личные возможности. Возможности не только физические, но и нравственно – культурные, социальные.

Социальная иерархия дает возможность индивиду постепенно развивать себя как личность, реализовывать свои потребности при достижении определенных результатов. Тем самым, благодаря социальной мобильности, человек занимает определенный статус в том или ином слое социума. В процессе своей деятельности ему необходимо постоянно уделять внимание своему здоровью.

1. Батуренко С.А., Социальная стратификация и социальная мобильность: учебное пособие для вузов: Московский государственный университет имени М.В.Ломоносова, Социологический факультет. - Москва : МАКС Пресс, 2018. - 168 с.

2. Сорокин П.А., Социальная мобильность/Питирум Сорокин; [пер. с англ. М. В. Соколовой]. - Москва : Academia : LVS, 2005. - XX, 588 с. : портр., табл.; 22 см.

2. Социальная мобильность в традиционном обществе: сборник научных статей / М-во образования и науки РФ, Федеральное гос. бюджетное образовательное учреждение высш. проф. образования "Дальневосточный гос. гуманитарный ун-т ; под ред. Ю. А. Павлова. - Хабаровск : Изд-во ДВГГУ, 2012. - 149 с.

КОНФЛИКТОГЕННОСТЬ МИГРАЦИОННЫХ ПРОЦЕССОВ КАК УГРОЗА СОЦИАЛЬНОЙ СТАБИЛЬНОСТИ

Черезов Дмитрий Николаевич

Российской Академии Народного Хозяйства и Государственной Службы при Президенте Российской Федерации (Северо-Западный институт управления)

Милецкий Владимир Петрович

Санкт-Петербургский государственный университет

Миграция населения является в современном мире одной из важнейших проблем. Ведь она включает в себя сложный процесс, затрагивающий различные стороны социально-экономической, общественно-политической, этнической, нравственно-психологической, религиозно-духовной, культурной жизни мигрирующих людей, их семей и стран в целом.

Для начала следует уяснить, что к мигрантам относятся беженцы, вынужденные переселенцы (например, преследуемые по политическим убеждениям) и трудовые мигранты. Согласно Международной конвенции о защите прав всех трудящихся мигрантов и членов их семей, принятой резолюцией 45/158 Генеральной Ассамблеи ООН от 18 декабря 1990 года, «термин „трудящийся-мигрант“ означает лицо, которое будет заниматься, занимается или занималось оплачиваемой деятельностью в государстве, гражданином которого он не является». К трудящимся-мигрантам Конвенция относит также и мигрантов, работающих не по найму.

В среде трудовых мигрантов ярко выражены проблемы, которые препятствуют их адаптации и позитивной интеграции в российское общество.

К их числу можно отнести:

- низкий образовательный уровень,
- плохое знание русского языка,
- выпадение из правового поля,
- изоляция от принимающего общества,
- взаимная дистанцированность и неприятие друг друга,
- проблема трудоустройства,
- социальная и психологическая адаптация,
- бытовой нигилизм.

К сожалению, все чаще происходит так, что легальные трудовые мигранты превращаются в нелегальных, оседая в нашей стране после окончания их регистрации. Иногда трудовые мигранты используют свой статус в качестве прикрытия настоящей, незаконной деятельности, ведущейся ими на территории России.

Главная причина того, что трудовые мигранты оказываются в среде исламского радикализма, состоит в их психологическом и правовом дискомфорте. Они оказываются в условиях недоброжелательного отношения к ним со стороны определенной части населения России и бесперспективности возвращения в свои кишлаки, где нет возможности работать и содержать свои многочисленные семьи. В результате сегодняшняя миграция становится благоприятной почвой для экстремизма и терроризма в России. Наиболее подвержены вовлечению в криминальную экстремистскую деятельность молодые, активные, провинциальные, одинокие, не слишком образованные люди. Они пополняют ряды отечественных ваххабитов, а также ассимилируются с коренными российскими мусульманами, приумножая террористическую угрозу в России.

В свете вышеизложенного для предупреждения указанной угрозы необходимо ужесточить миграционного законодательства, включая введение визового режима, усилить сотрудничество спецслужб России и сопредельных азиатских государств,

активно вести антипропаганды против религиозного радикализма среди мусульман-прихожан российских мечетей и др.

ТРАЕКТОРИИ МОБИЛЬНОСТИ ТРУДОСПОСОБНОГО НАСЕЛЕНИЯ МАЛЫХ И СРЕДНИХ МОНОГОРОДОВ

Швиндт Ульяна Сергеевна
Веселкова Наталья Вадимовна
Вандышев Михаил Николаевич
Прямикова Елена Викторовна
Данилова Анна Владимировна

Процессы, связанные с мобильностью, на сегодняшний день охватывают весь мир, а мобильность становится одной из основных особенностей общества. Не исключением являются моногорода – поселения с одним градообразующим предприятием или несколькими, но имеющими отношение только к одной отрасли. К такому типу поселений на 2015 г. в России относится 319 моногородов, значительная часть которых находится в Уральском регионе [1]. Сегодня моногорода чрезвычайно уязвимы в ситуации неопределенности, а конкуренция на рынках сбыта, истощение необходимых ресурсов противоположны прежней концепции стабильного производства в советское время [2]. Меняется модель трудовой занятости населения, даже в условиях работающего градообразующего предприятия [2].

Необходимость изучения мобильности населения моногородов связана с тем, что, во-первых, критическая рефлексия концепции производства пространства (в духе А. Лефевра) с учетом фактора мобильности развивает дискуссию о механизмах развития моногородов. Во-вторых, проблематика мобильности актуализирована тенденциями снижения численности населения в малых и средних городах, которые не часто становятся объектом исследования. В-третьих, разработана методология моделирования городского пространства с использованием данных статистического анализа, лейтмотивного биографического интервью и т.д., позволяющая оценить возможности применения методов социологического исследования. Наконец, типологизация мобильностей позволяет скорректировать социальную политику по отношению к моногородам.

Настоящая тема раскрывается на пересечении нескольких направлений. В социологии труда и социальной мобильности мобильность изучается в контексте жизненного пути (Г. Элдер, Ж.-П. Блоссфельд). Важной вехой является проект «Пути поколения» (1982-1999). Актуальными являются исследования миграций и, шире, новая парадигма мобильностей (Дж. Урри, М. Бюлер и др.), где на первый план выходят глобальные процессы. Для изучения повседневных перемещений сегодня используется метод сбора геолокационных данных. Определение реального географического местоположения пользователя социальной сети осуществляется устройством, подключенным к Интернету.

Современная урбанистика предлагает как общеметодологические работы (В.Л.Глазычев, Е.Г.Трубина), так и специализированные исследования (И.Д. Тургель), изучение перспектив агломеризации, цикличности развития (А.А. Нещадин). И в отечественных, и в зарубежных материалах фиксируется отток молодежи. В отечественных исследованиях малый город в первую очередь рассматривается как провинциальный, противопоставляется крупному столичному городу. Выделяется

относительно молодое направление – изучение закрытых городов (Г.М. Лаппо, П.М. Полян, В.А.Тихонов).

Концепция социального капитала (П. Бурдьё, Ф. Фукуяма, Дж. Коулман) также может использоваться в изучении мобильности. Есть результаты исследований, подтверждающие связь миграционных настроений и социального капитала (Жигарева П.): чем больше у человека «уехавших» знакомых или знакомых в месте его потенциального переезда, тем больше вероятность возникновения у него того же желания [3].

Исследование мобильности населения моногородов (на примере Ревды и Краснотурьинска) направлено на развитие концепции производства пространства моногородов и определение роли мобильности трудоспособного населения в этом процессе. Разработка методологии моделирования городского пространства с использованием данных статистического анализа, лейтмотивного биографического интервью, опроса населения, опроса экспертов, ментальных карт и критического дискурса является перспективной для данной области науки.

1. Распоряжение Правительства Российской Федерации от 16 апреля 2015 г. № 668-р [Электронный ресурс]. Режим доступа: <http://econom32.ru/bank/makroekonomika/rasporjazhenie-ot-16042015--668-r.pdf> Дата доступа: 03.10.2018.

2. Веселкова Н.В. Места памяти в молодых городах / Н. В. Веселкова, Е. В. Прямикова, М. Н. Вандышев. – Екатеринбург: Изд-во Уральского университета, 2016 [Электронный ресурс]. Режим доступа: <http://hdl.handle.net/10995/43290> Дата доступа: 05.10.2018.

3. Жигарева П. Стратегии мобильности и сети доверия: анализ современных тенденций // Социология власти. – 2015. – №4. – С. 177-194.

ФОРМИРОВАНИЕ ПРЕДСТАВЛЕНИЙ МИГРАНТОВ И ИХ СОЦИАЛЬНОГО ОКРУЖЕНИЯ О СТОЛИЦЕ И ЕЕ ЖИТЕЛЯХ (НА ПРИМЕРЕ ТРУДОВЫХ МИГРАНТОВ ИЗ ДАГЕСТАНА И ЧЕЧЕНСКОЙ РЕСПУБЛИКИ)

Эндрюшко Анна Александровна

Федеральный научно-исследовательский социологический центр РАН

Григорьева Ксения Сергеевна

Тезисы доклада подготовлены в рамках проекта РФФИ «Формирование представлений мигрантов и их социального окружения о принимающих сообществах (на примере трудовых мигрантов из Дагестана и Чеченской Республики в Москве и Астрахани)»

(Грант № 17-33-00056-ОГН)

Социологические исследования фиксируют интолерантность в отношении пребывающих мигрантов. Причем, наиболее высокий уровень негативизма наблюдается к выходцам Северного Кавказа, то есть российским гражданам. Представления же самих мигрантов о местных жителях остаются практически не изученными.

На основе теории контакта и развитой из нее гипотезы расширенного контакта, мы изучили как влияет миграционный опыт сельских жителей республик Чечня и Дагестан и их социального окружения на представления о Москве и москвичах. Это дало возможность рассмотреть представления о столице сразу в нескольких группах – у мигрантов из конкретных населенных пунктов, их родственников, друзей, соседей, а также у тех, кто не имеет миграционного опыта и мигрантов в ближайшем окружении.

Исследование носило характер кейс-стади. Использованы качественные (глубинные интервью с трудовыми мигрантами) и количественные (анкетирование близких родственников, друзей и соседей мигрантов и тех, кто не имеет миграционного опыта).

Обнаружены существенные различия представлений у выходцев исследуемых регионов:

1. Жители Чеченской республики более категоричны, считая Москву небезопасным местом, а москвичей – аморальными, злыми, равнодушными, людьми. Жители Дагестана солидарны с ними, но они характеризуют москвичей и как культурных, воспитанных, спокойных, умных людей (жители ЧР положительных оценок не дают);

2. Помимо федерального телевидения, жители Чечни смотрят республиканские телеканалы – это дополнительный фактор формирования негативных установок ввиду ориентированности местных медиа на интересы жителей республики (рассказы об ущемлении их прав за пределами региона);

3. Расширенный контакт с москвичами не оказывает значимого влияния на изменения представлений о них у социального окружения мигрантов в обоих республиках.

Но у выходцев Чечни изменяются изначальные суждения о враждебности принимающего общества через прямые контакты с москвичами. У выходцев из Дагестана же в большинстве случаев такие установки изначально отсутствовали, по рассказам наших респондентов «мнение [о москвичах] не изменилось, каким было, таким и осталось».

Разница в суждениях может быть обусловлена тем, что в Дагестане проживает большее количество русского населения – 3,5% от общей численности (данные переписи населения), в Чечней – 1,9%. В абсолютных показателях – разница почти в 4 раза. В Кизлярском районе (где проводилось исследование) русского населения больше – 12,3%.

Делая вывод о незначимом влиянии расширенного контакта с москвичами у сельских жителей исследуемых республик на представления о них, мы предполагаем, что многонациональность республики Дагестан и более многочисленные контакты с русским населением в местах проживания смягчают представления о Москве и москвичах у сельских жителей республики.

Секция 5: Социальная динамика в пространстве культуры: интеграция и конфликты

РЕЙТИНГИ ВУЗОВ В СИСТЕМЕ ИНТЕРНАЦИОНАЛИЗАЦИИ ВЫСШЕГО ОБРАЗОВАНИЯ

Антонова Наталья Леонидовна

Уральский федеральный университет

*Исследование выполнено за счет гранта Российского научного фонда
(проект № 18-18-00236)*

Современное функционирование международного рынка образовательных услуг связано с интернационализацией высшего образования. Само понятие интернационализации сегодня приобретает новые смыслы. Интернационализация - это и академическая мобильность как преподавателей, так и студентов; и образование новых организационных структур, объединяющих континенты, страны, вузы (сетевые университеты); и выпуск книг/статей, изданных на иностранных языках; и появление международных источников финансирования научных/образовательных проектов.

Рост масштабов рынка в последние десятилетия не только диктует структуру и направленность востребованных образовательных программ, но и обостряет конкуренцию между образовательными организациями. Существует многообразие рейтинговых измерительных процедур, позволяющих потенциальным студентам осуществить выбор своей образовательной траектории.

Среди лидеров оценки вузов отметим такие мировые рейтинговые системы как академический рейтинг мировых университетов - Шанхайский рейтинг (Academic Ranking of World Universities - ARWU) [1]; рейтинг мировых университетов QS («QS World University Rankings») [2]; рейтинг мировых университетов «Times Higher Education» (Times Higher Education World University Rankings - THE) [3]. Отметим, что российские вузы занимают определенные позиции в представленных выше влиятельных рейтингах. Так, Московский государственный университет в 2018 году занимает 86 место в Шанхайском рейтинге, 90 место в мировом рейтинге QS, 199 место в мировом рейтинге университетов THE. Следует признать, что Московский государственный университет - лидер среди российских вузов в мировых рейтинговых системах. Эта позиция становится конкурентным преимуществом вуза на глобальном рынке образовательных услуг, фактором привлекательности для иностранных студентов и профессорско-преподавательского состава, вовлекая их в свои образовательные и научные практики. Отметим, что Московский государственный университет занял 5 позицию в рейтинге университетов стран БРИКС (QS). Всего в первую сотню вузов этого рейтинга вошли 25 российских образовательных организаций. Кроме того, существуют региональные рейтинги, рейтинги по отдельным направлениям/специальностям, рейтинги университетов.

Одной из проблемных зон, на наш взгляд, является стремление вузов укрепить свои позиции в мировом образовательном пространстве. В погоне за рейтинговыми показателями качество образовательных услуг может снижаться.

Лидерство в рейтинге становится самоцелью и маркетинговым ходом для привлечения инвестиций и укрепления статусных позиций. Думается, что выходом из проблемного поля может стать в условиях интернационализации образования сотрудничество вузов, позволяющих координировать свои действия в интересах как самих студентов, так и преподавательской общности. Формирование совместных образовательных программ видится одним из эффективных путей развития глобального рынка высшего образования, в основе которого здоровая конкуренция и солидаризированная практика.

1. *Academic Ranking of World Universities*. [Электронный ресурс]. URL: <http://www.shanghairanking.com/ARWU2018.html> (дата обращения: 02.10.2018).

2. *TopUniversities*. [Электронный ресурс]. URL: <https://www.topuniversities.com/> (дата обращения: 02.10.2018).

3. *The Times Higher Education*. [Электронный ресурс]. URL: <https://www.timeshighereducation.com/> (дата обращения: 02.10.2018).

ВОЗМОЖНОСТИ АССАМБЛЯЖНОГО ПОДХОДА К ИССЛЕДОВАНИЮ МОНАСТЫРЯ КАК ТУРИСТИЧЕСКОГО И ПАЛОМНИЧЕСКОГО ЦЕНТРА МАЛОГО ГОРОДА (НА ПРИМЕРЕ Г. ПЕЧОРЫ)

Баркевич Никита Дмитриевич

НИУ ВШЭ

Ассамбляжный урбанизм в социальной теории представлен различными авторами, которые предлагают свои оригинальные исследовательские программы [2]. В задачи данной работы не входит подробное сравнение и описание этих теорий, поэтому мы сконцентрируемся на одной, представленной Мануэлем Деланда, менее ассоциированной с идеями левых урбанистов и акторно-сетевой теорией.

В отличие от монолитных сущностей, части которых интериорны, компонентам ассамбляжа свойственны отношения экстерииорности, т. е. каждая часть не объясняет возникновение целого, обладает автономностью и «может быть отделена и помещена в другой ассамбляж, с иными формами взаимодействия» [3,20].

Ассамбляжи определяются двумя измерениями или осями – материальной и экспрессивной (или выразительной), а также стабилизирующими и дестабилизирующими компонентами, суть которых заключается в процессах територизации и детерриторизации, обеспечивающих их относительную стабильность, либо же превращающих в иные ассамбляжи. Эти онтологические предпосылки Деланда предлагает применять в исследовании любых социальных сущностей, в частности, – городов [3, 115-139].

Эмпирическая база исследования составляет более 50 глубинных интервью с туристами, паломниками, местными жителями г. Печоры, экспертные интервью с представителями муниципальной власти, а также результаты включенного наблюдения. Полевой этап исследования проходил в августе 2018 года в рамках экспедиции НИУ ВШЭ «О монограде Божьем: градообразующая роль Псково-Печерского монастыря в г. Печоры. Исследование православного паломничества».

Результаты анализа эмпирического материала следующие:

Ассамбляж «город»:

- Материальная ось: население, строения, инфраструктура, транспорт;
- Экспрессивная ось: городская история, архитектура и достопримечательности (эстонский стиль домов в центре, лютеранская церковь, «дом стрельца» и др.).

Ассамбляж «монастырь»:

- Материальная ось: монастырское хозяйство и имущество, постройки и сооружения, люди: насельники, трудники, послушники, прихожане, паломники, туристы;
- Экспрессивная ось: религиозные (сакральные) ритуалы и символы, монастырский устав, конфессиональный этос и традиции, историческая ценность, «прицерковная культура»;

1) Паломники и туристы:

- Дестабилизируют ассамбляж «город + монастырь»:
в материальных компонентах – изнашивают городскую инфраструктуру, создают на нее дополнительную нагрузку;

в экспрессивных компонентах – не интересуются городом как культурным и рекреационным пространством (городские власти заинтересованы в том, чтобы задержать туристов в городе, так как они могут приносить дополнительный доход в бюджет);

- Стабилизируют ассамбляж:

в материальных компонентах – пользуются постройками на территории города (гостиницами и кафе);

2) Горожане:

- Дестабилизируют ассамбляж:

в экспрессивных компонентах – атеисты и представители других конфессий могут негативно относиться к монастырю, горожане ощущают нехватку инфраструктуры и учреждений для них, а не для туристов;

- Стабилизируют ассамбляж:

в материальных компонентах – вовлечены в малый бизнес, зарабатывают на паломниках и туристах;

в экспрессивных компонентах – являются прихожанами монастыря, ходят туда на праздники, посещают его территорию с культурной или рекреационной целью.

Еще Амин и Трифт подчеркивали, что «современные города определенно внутренне согласованными системами не являются» [1, 210]. Ассамбляжная оптика, предложенная Деланда, во многом позволяет выявить эту внутреннюю несогласованность, поэтому наряду с очевидным «симбиотическим» отношением «города» и «монастыря», позволяет наметить линии явных и латентных конфликтов в интересах различных акторов, нивелируя разницу между их величиной, тем самым пытаюсь преодолеть микро и макро редукционизм в социологии.

1. Амин Э., Трифт Н. *Внятность повседневного города* // *Логос*. 2002. № 3–4. С. 209–234

2. Антонова К. А. *Понятие "Городской ассамбляж": идейные истоки и "пересборка" критической теории в городских исследованиях* // *Личность. Культура. Общество*. 2017. Т. 19. № 3-4 С. 206–212

3. Деланда М. *Новая философия общества. Теория ассамбляжей и социальная сложность*. Пермь: HylePress, 2018. 164 с.

КУЛЬТУРНЫЕ АСПЕКТЫ ГЛОБАЛИЗАЦИИ: ДЕТЕРРИТОРИЗАЦИЯ И СИМВОЛИЧЕСКАЯ МОБИЛЬНОСТЬ

Ваневская Полина Николаевна

Социоантропологический взгляд на современные глобальные социокультурные процессы стимулирует отказ от апелляции к понятиям «обществ» как к культурно

гомогенным образованиям [6] и позволяет сфокусироваться на культурных аспектах глобализации: каковы механизмы и следствия формирования культурного многообразия.

Современная теоретическая социология позволяет оперировать рядом метафор. Дж. Урри концептуализирует процесс глобализации в контексте парадигмы мобильностей, заменяя «метафоры общества как региона метафорой глобального, понимаемого как сеть и текучая среда» [6, с. 53]. Общества взаимопроницаемы за счет сетей каналов и потоков людей, образов, техники и так далее [там же]. В концепции Э. Гидденса акцентируется процесс потери социокультурными паттернами строгой локальной привязки. Гидденс интерпретирует глобализацию как метафору «высвобождения» [3, с. 135], или отслоения, социальных и культурных паттернов от изначально соответствующей им физической среды. Схожая логика представлена А. Аппадурой с помощью метафоры потоков (скейпов): этноскейп, идеоскейп, медиаскейп, техноскейп и финанскейп [1] стимулируют движение как физических объектов, так и символических, актуализируя социальное воображение и способствуя сближению культурно и физически отдаленных локальностей.

Обобщая, мы видим общий для трех концепций мотив – процесс детерриторизации социокультурных паттернов. В качестве следствия можно говорить о том, что агенты, включенные в определенное социокультурное пространство, или контекст взаимодействия, соответствующий конкретной локальности, имеют возможность к совершению символической мобильности: находясь физически в привычном социокультурном контексте, агенты могут совершать символические переходы в инокультурные контексты.

Характерным примером являются большие города. В частности, интересен кейс индийской культуры, паттерны и артефакты которой представлены в городском пространстве Санкт-Петербурга посредством мест, или пространственных локусов: индийских лавок и магазинов, кафе и ресторанов, студий танцевального и музыкального искусства, музеев, образовательных учреждений и духовно-просветительских организаций. Важными также являются и городские события, транслирующие индийскую культуру: тематические фестивали, концерты, неформальные встречи, флешмобы и т.д. Данный пример демонстрирует, что в пространстве города ряд локусов, маркируемых как инокультурные (например, индийские), позволяют символически приблизиться к Другим культурам и актуализировать собственную идентичность места (например, «петербургскость») ввиду близости Другого [5].

В результате, не только культура становится мобильна и репрезентируема в инокультурных контекстах, но и пространство города вследствие этого становится сравнимым с «лоскутным одеялом». Такое сближение культур – «Нас» и «Других» – стимулирует развитие форм артикуляции культурных различий и культурного многообразия.

1. Appadurai A. *Modernity at large: Cultural Dimensions of Globalization*. University of Minnesota Press, 1996. – 229 p.
2. Бергер П. Введение. Культурная динамика глобализации. // *Многоликая глобализация / Под ред. П. Бергера и С. Хантингтона*. — М.: Аспект Пресс, 2004. С. 8-27.
3. Гидденс Э. *Последствия современности*. — М.: Издательская и консалтинговая группа «Праксис», 2011. — 352 с.
4. Куропятник М.С. Идентичность в контексте мобильности. // *Вестник Санкт-Петербургского государственного университета*. 2014. № 1. С. 143-148.
5. Нойман И. *Использование «Другого»: Образы Востока в формировании европейских идентичностей*. — М.: Новое издательство, 2004. — 336 с.

б. Урри Дж. *Социология за пределами обществ: виды мобильности для XXI столетия.* – М.: Изд. дом Высшей школы экономики, 2012. – 336 с.

ТРАНСФОРМАЦИЯ СОЦИОКУЛЬТУРНОГО ПРОСТРАНСТВА БИБЛИОТЕКИ В СОВРЕМЕННОМ ГОРОДСКОМ КОНТЕКСТЕ

Васильева Дарья Алексеевна

Санкт-Петербургский государственный университет

Бушмин Дмитрий Юрьевич

Лермонтов Даниил Андреевич

В рамках выступления будет представлен новый инициативный проект критического исследования социокультурного пространства библиотеки, его динамики и потенциала развития.

Библиотека в российском большом городе переживает сложный период. За последние 15 лет было закрыто несколько тысяч государственных библиотек, из-за их «невостребованности». Тогда как они формировались и могут развиваться как важные для процветания города пространства, где происходит взаимодействие в рамках распространения информации, а также ее получения, обмена; как места неформальных встреч и реификации знания в рамках этих встреч.

Закрытие библиотек ведет к сокращению общественных мест, расположенных настолько близко от дома, чтобы они были легкодостижимы для людей с соседних улиц, что являлось важным ресурсом жизнеспособной неформальной общественной жизни. Коворкинги и библиотеки в центральных районах развиваются как альтернатива районных библиотек и создают почти равноценную для посетителей, но при этом социокультурное пространство периферии города деградирует.

Современная городская библиотека может развиваться как «антропологическое место», дающее горожанину символический ресурс для поддержания своей идентичности и связности с другими (Оже 2017; Серто 2013). Как антропологическое место библиотека может стать смыслоорганизующим пространством для тех, кто ее посещает, пространством идентичности, отношений и истории – в противовес текучести и обезличенности прочих городских публичных пространств.

Выбранный для исследования подход основан на отказе от метода как от набора более или менее успешных процедур, сообщающих о данной реальности, в пользу представления о методе способствующих производству реальностей, их пересборке (Ло 2015; Латур 2014). Выбранный метод предполагает переосмысление и повторное связывание компонентов «хинтерленда» (Ло 2015) библиотеки с использованием в этой сборке идей и категорий современной социальной антропологии. Среди задач проекта – создание (совместно с посетителями библиотек и нашей аудиторией) новых сигналов, паттернов, манифестаций и развитие новых социальных практик. Данное выступление – это первый перформанс, направленный на это.

Сегодня в фокусе нашего внимания – уже существующий процесс трансформации библиотеки в площадку для образовательных, творческих, культурно-досуговых и иных мероприятий. Библиотека как образовательный и культурный центр гибридизируется с игровыми, коворкинг-пространствами, заимствуя идеи, объекты и паттерны активно развивающихся в городской среде «третьих мест» (Ольденбург 2014). Благодаря этим трансформациям меняется и библиотечный дискурс разных уровней, появляются новые формы включения посетителей. Главными факторами, определяющими интерес людей к

библиотечном пространстве, являются интерактивность пространства, с одной стороны, и баланс доверия и контроля, который стимулирует посетителя к креативному диалогу.

Формат трансформирующегося социокультурного пространства библиотеки перестает быть определенным и единичным в культурном плане. Наоборот, мы наблюдаем интерактивные, неопределенные и множественные сценарии формирования социокультурного пространства. На данный момент можно предположить, что они определены противостоянием двух культурных паттернов, которые мы условно обозначим как паттерн «классической библиотеки» и паттерн «библиотеки-коворкинга».

1. *Де Серто М. Изобретение повседневности. – СПб., 2013*
2. *Латур Б. Пересборка социального. Введение в акторно-сетевую теорию. – М., 2014*
3. *Ло Дж. После метода: беспорядок и социальная наука — М., 2015.*
4. *Оже М. Не-места. – М., 2017*
5. *Ольденбург Р. Третье место: кафе, кофейни, книжные, магазины, бары, салоны красоты и другие места «тусовок» как фундамент сообщества. – М., 2014*

АНТРОПО-КУЛЬТУРНОЕ ИЗМЕРЕНИЕ СТРАТЕГИЧЕСКОГО ПЛАНИРОВАНИЯ РАЗВИТИЯ РЕГИОНОВ ЦЕНТРАЛЬНОГО ЧЕРНОЗЕМЬЯ

Васильченко Диана Дмитриевна

Работа подготовлена при поддержке РФФИ, проект № 18-011-00739 «Социокультурные основания стратегического планирования развития российского макрорегиона (на примере Центрального Черноземья)».

На сегодняшний день актуальны тенденции регионализации и локализации общественной жизни, что указывает на необходимость выявления особенностей потенциала социального развития регионов. Измерение параметров регионального стратегического планирования мы проводим соответственно методическим принципам, предложенным Н.И.Лапиным, – выделение трех взаимосвязанных сфер жизнедеятельности региона: институционально-регулятивной, социально-экономической и антропо-культурной [1, 15]. Потенциал развития антропо-культурной сферы включает в себя культурный и демографический потенциал с его ключевыми факторами – социальным самочувствием, системой ценностей и территориально-поселенческой идентичностью.

Регионы России определяют собственные стратегии развития. Отметим, что за последние годы в регионах Центрального Черноземья удалось существенно укрепить материальную базу социокультурной сферы. В актуальных документах стратегического планирования данного макрорегиона, на наш взгляд, учтены ведущие комплексные параметры функционирования его антропо-культурной сферы: регион как социокультурное сообщество; население и поселения; социальное самочувствие населения; культурный потенциал и капитал населения; трудовая мотивация и экономическая активность; уровень жизни, проблемы ее качества; социальная стратификация и мобильность; реалии инновационной деятельности; правопорядок и правонарушения; государственное и муниципальное управление.

К примеру, согласно стратегии социально-экономического развития Воронежской области на период до 2035 года целями модернизации образования и социокультурной среды как одного из ведущих показателей человеческого капитала и социальной сферы региона выступают продление активного долголетия населения; обеспечение равной

доступности и устойчивого улучшения качества гарантированных социальных услуг на территории области; развитие системы непрерывного образования, повышение уровня ее соответствия потребностям экономики и населения; развитие индустрии отдыха, спорта и досуга; формирование единого культурного пространства, укрепление нравственных ценностей [3].

В проекте концепции социально-экономического развития Курской области до 2030 года прогнозируются такие изменения в социокультурной сфере, как снижение остроты демографических проблем в регионе путем улучшения условий жизни для семей с детьми и старшего поколения; популяризация здорового образа жизни и развития социальной сферы путем проведения соответствующих мероприятий [4].

Таким образом, адекватное воссоздание антропо-культурного измерения стратегического планирования регионов ориентирует на проработку позиций потенциала регионального социального развития, охватывающих все сферы жизни населения региона как социокультурной территориальной общности.

1. *Лапин Н.И., Беляева Л.А. Программа и типовой инструментарий «Социокультурный портрет региона России» (Модифицированная версия, 2010 г.). М., ИФРАН, 2010.*
2. *Стратегия социально-экономического развития Воронежской области на период до 2035 года. Проект [Электронный ресурс]. – URL: <http://economy.gov.ru>*
3. *Стратегия социально-экономического развития Курской области на период до 2035 года. Проект [Электронный ресурс]. – URL: <http://economy.gov.ru>*

К ВОПРОСУ ОБ ИССЛЕДОВАНИЯХ СОЛИДАРНОСТИ В ПОЛИКУЛЬТУРНОМ МИРЕ

Власова Ирина Владимировна

СПб военный институт войск национальной гвардии

В связи с развитием процесса глобализации в современном мире возросла актуальность исследований культурного многообразия. К концу XX века обозначились противоположные по сути, но в тоже время дополняющие друг друга тенденции в культуре: к объединению и обособлению.

Отечественные и зарубежные мыслители, утверждают, что культура общечеловечна по содержанию и национальна по форме [1, 100].

Для современного мира характерна изменчивость, порождаемая развитием социальной сферы, изменением отношениями между индивидуумами, нациями, властью и обществом.

Нестабильность современного мира, проявляющаяся в религиозных и этнических конфликтах, природных и техногенных катастрофах, понуждает индивидов к поиску коллективной защиты. Это выражается в потребности формирования солидарности. Игнорирование обществом кризисных явлений приводит к конфликтам и вражде и насилию.

Солидарность — чувство взаимопринадлежности и практическое осуществление его [2, 425].

Вражда — негативная, имморальная, деструктивная форма социальных отношений, выступающего в виде открытого конфликта между сторонами (индивидами и сообществами). Насилие становится главным средством разрешения всех проблем и противоречий [3, 29].

Солидарность в современном поликультурном мире многолика:

Выделяют духовную (К. Н. Леонтьев, И.А. Ильин, П.А. Сорокин), этническую, религиозную (Л.М. Дробижева, М.Б.Хомяков), политико-правовую (И.А. Исаев и др.) Наибольшее количество исследований в поликультурном мире приходится на изучению социальной солидарности (А. С. Ахиезер, Л.Д. Гудков, В.Я. Ядов, О.Н. Яницкий).

В результате исследований разных форм солидарности ученые утверждают, что путь к единению народов лежит, прежде всего, через культуру, через узнавание культуры другого этноса и народа [1].

Национальные формы культуры имеют направленность как на разъединение, так и на взаимодействие, пробуждая взаимный интерес.

Истоки исследования данного вопроса в русской культуре относятся к еще к середине XIX века. К. Н. Леонтьев связывал полноту культуры с «цветущей сложностью» этнокультур в составе единой культуры России.

И.А. Ильин в статье «О русской идее» духовный акт определяет как «творческую идею России», которая уже присуще русскому народу, что составляет его благую силу, что мы должны беречь и растить в себе, передавать новым поколениям. Наиболее адекватное понятие солидарности в русской философской мысли - "соборность" - выступает традиционным объектом исследовательского внимания со стороны отечественных философов [4, 103].

Таким образом, можно заключить, что многоликость солидарности определяют факторы ее формирующие. Они также могут быть также внешними и внутренними[4].

Известный российский ученый О. Яницкий, исследует социальную солидарность, указывая на то, что в российском социологическом дискурсе акцент делается на «позитивных» солидарностях, и вводит понятие «риск-солидарности». Особое внимание ученый уделяет вопросу дихотомии понятий «солидарность производителей риска» и «солидарность жертв риска». По мнению О. Н. Яницкого международный и внутренний терроризм является основанием всепроникающего риск, понуждает людей к поискам форм коллективной защиты [5, 52-53].

Таким образом, осознание важности изучения культурного разнообразия мира, с его стремлением к объединению, и в тоже время, обособлению, придает импульс к изучению солидарности в поликультурном мире. Солидарность в современном обществе многолика, имеет различные направления исследований. Мультикультурный характер современных обществ подразумевает сложнейшие отношения между идеями толерантности, солидарности и групповой идентичности [6, 56].

1. Гончаров С. З. *Культура – потенциал взаимного понимания и духовной солидарности* С. 97-105

2. *Краткая философская энциклопедия.* - М., Издательская группа «Прогресс» - «Энциклопедия», 1994. - 576.

3. Бачинин В.А.. *Энциклопедический словарь.* _ СПб.: Изд-во Михайлова В.А., 2005. - 288 с. Гончаров «Культура — потенциал взаимного понимания и духовной солидарности».

4. Потапчук В.И. *Идея солидарности как смысловая составляющая русской социальной философии // Вестник ТОГУ. 2011. № 2 (21) (21). С. 193*

5. Яницкий О. *Риск-солидарности: Российская версия.* / ИНТЕР 2-3., 2004

6. Хомяков М.Б. *Идентичность, толерантность и идея гражданства // Гражданские, этнические и религиозные идентичности в современной России / Отв. ред. В.С. Магун. – М.: Издательство Института социологии РАН, 2006.–327 с.*

К ВОПРОСУ О КУЛЬТУРНОЙ ИНТЕГРАЦИИ ОБЩЕСТВА: ВЗАИМОБОГАЩАЮЩИЙ ДИАЛОГ СОЦИАЛЬНОЙ АНТРОПОЛОГИИ И БОГОСЛОВИЯ

Воробьева Надежда Юрьевна

Московский физико-технический институт (государственный университет)

Культурное многообразие в динамично изменяющемся пространстве современной жизни может стать источником непрерывных конфликтов, которые в свою очередь приводят общество к кризисному состоянию. Где искать исток зла и что есть подлинное добро, созидание, гармония, единство? Дж. Александер писал, что общество окутано «риториками рассуждений о добре и зле, друзьях и врагах, чести, совести, верности, Боге и стране, цивилизации и первобытном хаосе. Это не просто идеи. Это чувства... огромного масштаба. ...Эти риторики суть культурные структуры. Они накладывают жесткие ограничения, но в то же время предоставляют большие возможности. Проблема в том, что мы их не понимаем. В этом и состоит задача культурсоциологии. Она в том, чтобы вывести бессознательные культурные структуры, регулирующие общество, на свет разума. Понимание может изменить, но не разрушить эти структуры, потому что без них общество не может выжить... Если мы хотим стремиться к добру и защитить себя от зла, нам необходимо отделить сакральное от профанного» [2, 43]. В русле данных рассуждений ясно, что изучение современности с ее неконтролируемыми взрывами ненависти и насилия в социально-антропологическом ключе требует понимания человека как *homo religious* и даже как человека литургического (*homo liturgus*) [7, 59], - а общества как феномена, смоделированного на основе общения, единения, базовыми характеристиками которого выступают любовь к Богу и ближнему и соборное исповедание христианской истины, причем любовь понимается православными богословами [1,4,5,8] как идеальное общение между лицами Пресвятой Троицы. В культуре такого общества будет присутствовать способность различать между сакральным и профанным, святым, чистым и скверным, наконец, добрым и злым, - и, соответственно, оригинально и творчески воплощать эту способность в образе жизни различных социальных групп и культурно-антропологических типов.

П.А. Сорокин считал, что путь выхода из тупика конфликтов и кризисного состояния чувственного типа культуры лежит через замену чувственных ценностей идеациональными (т.е. как раз через различение сакрального и профанного), и другого пути не существует. Фаза возрождения с долгой перспективой новой творческой жизни имеет следующие характеристики: «Очистившееся и облагороженное общество приступило к возведению нового здания, опирающегося на признание Абсолюта, Бога, любви, долга, построенного на жертвенности, милосердии и справедливости. ...Общество и люди вновь оказались в мире и согласии с самими собой и со своими братьями, с внешним миром и с Богом... Таким был неизменный ход развития и преодоления великих кризисов прошлого» [6, 334].

Идеи Сорокина кажутся утопическими, дискуссионными, впрочем, как и переоткрытие христианства Р. Жираром с его миметическо-жертвенной теорией, как отмечает о последнем польский католический богослов С. Будзик [3, 35]. Взаимобогащающий диалог социально-гуманитарного знания, антропологии и богословской рефлексии начала третьего тысячелетия продолжается.

*1. Аксенов-Меерсон М., прот. Созерцание Троицы Святой...
Парадигма Любви в русской философии троичности. Киев:
Издательство «ДУХ І ЛІТЕРА», 2008. 328 с.*

2. Александр Дж. *Смыслы социальной жизни: Культурсоциология*. М.: Изд. и консалтинговая группа «Праксис», 2013. 640 с.
3. Будзик С. *Драма искупления: Драматические категории в богословии Р. Жирара, Х.У. фон Бальтазара и Р. Швагера*. М.: Издательство Францисканцев, 2017. 477 с.
4. Зизиулас И. *Общение и инаковость. Новые очерки о личности и церкви*. М.: Издательство ББИ, 2012. 407 с.
5. Зизиулас И., митр. *Бытие как общение: Очерки о личности и Церкви*. М.: Свято-Филаретовский православно-христианский институт, 2006. 280 с.
6. Сорокин П.А. *Кризис нашего времени. Социальный и культурный обзор // Встречи с Питиримом Сорокиным / под ред. И.Б. Орловой*. М.: РИЦ ИСПИ РАН, 2003. 386 с.
7. Флоренский П.А., свящ. *Соб. соч. Философия культа (Опыт православной антропологии)*. М.: Мысль, 2004. 685 с.
8. Яннарас Х. *Истина и единство Церкви*. М.: Свято-Филаретовский православно-христианский институт, 2006. 184 с.

О ФАКТОРАХ И МОДЕЛЯХ АДАПТАЦИИ ЭТНИЧЕСКИХ ГРУПП В РЕГИОНАХ РОССИИ

Воронова Мария Викторовна

Институт социологии ФНИСЦ РАН

Исследование адаптационной ситуации 15 различных этнических групп в трех российских регионах (Тюменской и Нижегородской областях, Краснодарском крае) показало существование значимых различий, как в этнокультурном, так и региональном разрезе [1]. Оценивая степень адаптированности и условия для адаптации в российских регионах, в разрезе этнических групп (диаспор/землячеств) – мигрантов, последние можно с некоторой степенью условности разбить на три группы.

Группа успешной адаптации. Хотя адаптационную ситуацию ни одной из рассмотренных этнических групп, как внешних, так и внутренних мигрантов, нельзя считать полностью беспроблемной, некоторые этносы относительно успешно интегрировались в общественную жизнь, а потому испытывают меньше адаптационных проблем. К числу наиболее адаптированных этнических групп могут быть отнесены греки и казахи, а также, чуть в меньшей степени, армяне и азербайджанцы. Эти этносы, как правило, имеют длительную историю проживания на территории российских регионов, занимают устойчивые ниши в структуре региональной экономики, достаточно широко представлены в органах власти и силовых структурах, и уровень конфликтности которых в отношениях с принимающим обществом носит умеренный или слабо выраженный характер. При этом адаптационная ситуация греков и казахов может быть оценена как несколько более благоприятная именно за счет меньшей вовлеченности в конфликтные отношения и более толерантного отношения со стороны принимающего общества. Для групп успешной адаптации характерна стратегия «двойной идентичности», то есть, отказ от ассимиляции в пользу сохранения этнокультурной идентичности, но одновременно – и принятия российской гражданской идентичности. В классификации Дж. Берри это соответствует адаптационному типу «интеграция».

Группа затрудненной адаптации. Результаты исследования позволяют с высокой степенью уверенности отнести к наименее адаптированным группам мигрантов из Средней Азии: киргизов, таджиков и узбеков, причем наибольшую остроту адаптационные проблемы, по-видимому, имеют для выходцев из Узбекистана, которые

испытывают максимальную психологическую изоляцию из всех проанализированных групп. Они вынуждены приезжать в Россию из-за крайне сложной экономической ситуации на родине, занимают низкое социально-экономическое положение, почти не представлены в органах власти и силовых структурах, и зачастую вовлечены в напряженные отношения с другими этносами и принимающим обществом.

К группе промежуточной адаптации могут быть отнесены все остальные обследованные этносы. Наиболее специфичная ситуация характерна для украинского этноса. Среди украинцев отчетливо выделяются две группы: те, кто живет в России длительное время, и новые вынужденные мигранты, приехавшие в страну на волне украинского кризиса. Различие между «старожильческим» ядром диаспор, которое формировалось еще в советское время, и представителями новых миграционных волн, присутствует в большинстве этнических групп. Особенно среди таджиков и киргизов в Тюменском регионе, армян и азербайджанцев – в Приволжском регионе, украинцев – в указанных регионах и Краснодарском крае. Украинцы – «старожилы», как правило, хорошо интегрированы в общество, имеют доступ к квалифицированным рабочим местам, органам власти и силовым структурам. Новые мигранты, напротив, миграция которых носит, как правило, вынужденный характер, не всегда могут полноценно включиться в социально-экономическую жизнь, часто испытывают психологические сложности и не имеют ясных миграционных и жизненных стратегий. На этом фоне достаточно острый характер могут принимать отношения внутри украинской диаспоры. Для украинских мигрантов также характерна наиболее размытая этнокультурная идентичность; значительная часть мигрантов выбирают стратегию ассимиляции и отказа от украинской идентичности в пользу российской/русской. В особенности это характерно для Краснодарского края.

Проведенный анализ позволяет дать достаточно детальную характеристику условий, или факторов адаптации в различных регионах. Рассмотрим каждую группу факторов подробнее.

Социокультурная восприимчивость. Анализ результатов фокус-групп, проведенных в трёх модельных регионах в 2015-2016 годах в рамках проекта РФФ, показывает наличие фундаментальных социокультурных факторов межэтнической напряженности. Они проявляются в настороженном отношении к мигрантам в целом, а в особенности – к мигрантам из кавказских регионов (причем неважно, российских республик или независимых государств), а также стран Средней Азии (за исключением Казахстана). В Краснодарском крае такая напряженность носит наиболее явный характер и усиливается фактором экономической конкуренции за рабочие места. С точки зрения культурной дистанции, наиболее благоприятные для адаптации условия существуют у украинцев, однако этот фактор частично нивелируется внутригрупповой напряженностью между «старыми» и «новыми» мигрантами.

Институциональная восприимчивость. Это фактор относится к числу наиболее значимых с социологической точки зрения и охватывает практики, типичные для различных социальных институтов: органов власти, силовых структур, СМИ, системы образования и здравоохранения. Лидерство среди негативных институциональных факторов, препятствующих социокультурной адаптации, принадлежит деятельности МВД, ФМС и других силовых структур. Дискриминационные практики с их стороны отмечают представители различных этнических групп. Можно было бы предположить, что такие практики являются специфическим институциональным механизмом регулирования миграционных потоков, однако эта гипотеза опровергается их универсальностью в отношении различных этнических меньшинств, в том числе постоянно проживающих на территории России (дагестанцев, чеченцев, адыгов, татар). Это заставляет предположить, что речь идет именно об институциональной дискриминации по национальному признаку.

Не менее универсальный характер носят барьеры и дискриминационные практики при трудоустройстве, отмечаемые также большинством этнических групп. Отчасти они связаны с регистрационными сложностями и административными барьерами, затрудняющими взаимодействие с работодателями и зачастую выталкивающими мигрантов в «серую зону» теневой занятости и прекариата, в которой у них мало возможностей защищать свои права и интересы. Дополняясь недостаточной социокультурной восприимчивостью со стороны работодателей, эти факторы ограничивают не только возможности экономической адаптации мигрантов (особенно из Средней Азии), но и доступ к институтам образования, здравоохранения, социальной защиты, способствуют их сегрегации, психологической изоляции и криминализации.

Даже представители относительно успешно интегрированных этносов (например, армян и азербайджанцев) отмечают, что при общей доступности трудоустройства, барьеры появляются при попытках карьерного продвижения выше определенных позиций, например, в органах власти и силовых структурах. Иными словами, есть основания полагать, что существуют институциональные механизмы, неявно регулирующие возможности этнических меньшинств в системе государственного управления, смысл которых заключается в том, чтобы обеспечить представительство наиболее влиятельных групп мигрантов в органах власти и силовых ведомствах, но преимущественно на низовом уровне, без доступа к реальным рычагам влияния на политику. Этот вывод, однако, нуждается в дальнейших исследованиях.

Отношения с властью, в целом, носят менее конфликтный характер, хотя отдельные группы (прежде всего, среднеазиатские) указывают на наличие разногласий и непонимания. В рамках реализации государственной национальной стратегии, в регионах начинают создаваться институты взаимодействия с национальными меньшинствами. Пока такое взаимодействие фокусируется на второстепенных с точки зрения адаптации вопросах, таких как проведение культурных мероприятий, вместо решения более существенных проблем взаимодействия мигрантов с ключевыми социальными институтами и местным населением.

Преимущественно негативное влияние на адаптационные возможности мигрантов оказывают СМИ. В различных регионах представители диаспор и землячеств указывают на недостаточность информационного освещения жизни этнических групп, предвзятость и двойные стандарты в отношении национальных меньшинств. Наибольшие претензии предъявляются в отношении региональных и местных СМИ.

Система образования и здравоохранения, напротив, характеризуются большей институциональной восприимчивостью. Дискриминационные практики в отношении этнических меньшинств, как правило, для них не характерны, хотя и встречаются.

Социальный статус. Это фактор носит системный характер и в целом оказывает негативное воздействие на возможности адаптации мигрантов. Отношение между принимающим обществом и этническими группами, в том числе мигрантами, строятся по иерархической логике «большинство» – «меньшинство», причем практически все обследованные этнические группы относятся к меньшинству, статус которых воспринимается как более низкий по отношению к доминирующему русскому этносу. Отметим, что этот вывод относится не только к диаспорам, но и землячествам. Самые большие проблемы, связанные с низким социальным статусом, характерны для мигрантов из Средней Азии. Относительно высоким статусом обладают греки и украинцы. Воспринимаемое неравенство этнических групп является важным фактором, негативно воздействующим не только на адаптацию отдельных групп, но и на межэтнические отношения в целом. Преференции, оказываемые отдельным этнокультурным группам (например, казакам в Краснодарском крае) вызывает справедливое недовольство со стороны других групп, провоцируя конфликты и дезадаптацию.

Институты социальной поддержки. Анализируя данную группу факторов, приходится констатировать, что в России, по сути, отсутствует какая-либо система

институциональной поддержки адаптации мигрантов. Единственное исключение – специальные программы для вынужденных мигрантов из Украины. К числу действующих институтов поддержки можно также отнести программы языковой подготовки, действующие, в частности, в Нижегородской области, однако даже в этом случае их охват совершенно недостаточен для удовлетворения адаптационных потребностей мигрантов. Существующие механизмы социальной поддержки мигрантов представлены почти исключительно диаспоральными структурами. Только потому, что их организованные формы действуют как российские юридические лица (общественные организации), они отнесены к категории институтов поддержки принимающего общества. Однако содержательно они должны рассматриваться скорее как часть системы этнических коммуникаций.

Таким образом, общие институциональные условия для социокультурной адаптации можно охарактеризовать как неблагоприятные и характеризующиеся низким уровнем восприимчивости и отсутствием механизмов социальной поддержки мигрантов.

Культурная компетентность. Данный фактор отслежен в ходе исследования лишь частично, однако имеющиеся данные позволяют утверждать, что для многих новых трудовых мигрантов, в особенности, пребывающих из Средней Азии, характерна недостаточная культурная компетентность, выражающаяся в слабом владении русским языком, низком уровне знания бытовой культуры, законов и социальных норм принимающего общества. Существование этой проблемы делает особенно актуальным необходимость развития институтов социальной поддержки.

Этнические коммуникации, сила этнической группы. Безусловно, это один из наиболее важных внутренних факторов социокультурной адаптации. При этом мы не можем согласиться, что его действие положительно сказывается на возможностях социальной адаптации, как это предполагается рядом экспертов. На наш взгляд, действие данного фактора является как минимум амбивалентным. Прежде всего, это касается наличия в регионах этнических диаспор и степени их сплоченности.

Как мы уже отмечали, сильная сплоченная диаспора, оказывает на адаптационную ситуацию мигранта разнонаправленное влияние. Безусловно, она способна оказать поддержку мигрантам на начальных этапах адаптации: найти работу, подходящее жилье, помочь в оформлении документов. Такая поддержка, как правило, возможна благодаря сложившемуся «старожильческому» ядру и наличию у него социальных связей среди работодателей, органов власти, силовых структур и в других институтах. Наше исследование подтверждает, что к подобным механизмам поддержки мигранты прибегают регулярно. Вместе с тем такая поддержка не обязательно оказывается через организованные диаспоральные форматы (например, через общественные организации), а зачастую основана на личных связях и знакомствах. В таких отношениях проявляется и определенный неявный конфликт между «старожильческим» ядром диаспоры, которое стремится вовлечь в сферу своего влияния новых мигрантов, и теми, кто стремится реализовывать индивидуальные стратегии адаптации, предпочитая обходиться своими силами или обращаясь к знакомым.

Таким образом, диаспора, безусловно, способна оказать социальную поддержку в адаптации и, как уже было замечено выше, является, по сути, единственным институционализированным механизмом такой поддержки. Фактически такая поддержка оказывается не всегда. Однако еще важнее то, что наличие сильной сплоченной диаспоры является фактором, непосредственно стимулирующим мигранта к преимущественно этническим коммуникациям. Такое коммуникативное замыкание ограничивает их взаимодействие с внешней средой и тем самым уменьшает возможности адаптации и интеграции.

Негативная роль диаспор усиливается стремлением региональных властей превратить их (точнее, организованные диаспоральные структуры, прежде всего, НКО и НКА) в единственный канал взаимодействия мигрантов с органами власти и, шире,

принимающим обществом. Такая стратегия наиболее явно проявляется в Краснодарском крае. На наш взгляд, подобный подход прямо противоречит задачам социокультурной адаптации, поскольку основан на выстраивании иерархической системы взаимоотношений, в которых связь мигрантов с принимающим обществом опосредована и регулируется лидерами диаспоры. Помимо того, что такая модель отношений способствует напряжению внутри этнической группы (по линии старые – новые мигранты), она минимизирует возможности мигрантов взаимодействовать с социальными институтами, в особенности – органами государственного управления. Это препятствует их социальной и политической интеграции, обостряет чувство изолированности и зависимости.

Поэтому в интерпретации роли диаспор мы исходим из следующего общего понимания механизма воздействия этого фактора. В отсутствие развитых институтов социальной поддержки, диаспора способствует социально-экономической и социокультурной адаптации мигрантов на начальном этапе. Поэтому в конкретных социальных условиях российской интеграционной политики наличие организованной и сильной диаспоры – с точки зрения адаптации лучше, чем ее отсутствие. Однако по мере развития институтов социальной поддержки (например, телефон доверия для мигрантов в местных социальных службах) следует ожидать уменьшения адаптационной полезности диаспор. То же самое касается наличия возможностей для сохранения и развития национального языка, культуры, удовлетворения религиозных потребностей.

Аккультурационная мотивация. Анализ материалов фокус-групп показал, что среди мигрантов существуют различные мотивы, лежащие в основе их миграционных стратегий. Даже в пределах одного и того же этноса можно выделить группы, которые нацелены на интеграцию в российское общество в качестве полноправных членов, те, кто рассматривает пребывание в стране как временное и связанное исключительно с заработком, и те, кто не имеет четкой жизненной стратегии. Мотивы первого типа в особенности характерны для мигрантов, которые длительное время проживают в России. Мотивы второго типа отличают, напротив, новых мигрантов. Они выражены у узбекских мигрантов, которые испытывают максимальные сложности с интеграцией в российское общество и стремятся сохранить свою культурную идентичность. Мотивы третьего типа также характерны преимущественно для новых мигрантов, а наиболее сильно выражены у украинцев. Наиболее благоприятной адаптационная ситуация является в Нижегородской области, а наименее – в Краснодарском регионе.

На наш взгляд, основная причина этого связана с этническим составом населения в рассмотренных регионах. В Нижегородской области представители русского этноса составляют около 95% населения, тогда как в Тюменском и Краснодарском регионах их доля заметно меньше. Более высокая численность этнических меньшинств повышает вероятность того, что социально-значимые противоречия, например, связанные с конкуренцией на рынке, структурой занятости, расселением населения и др., будут накладываться на этнокультурные различия. Современные социологические теории обращают внимание на феномен «устойчивого неравенства», при котором неравенство в распределении общественных ресурсов имеет склонность к организации вокруг социальных категорий, таких как гендер, расовая или этническая принадлежность, религия. Дополнительными объективными факторами, способствующими большей остроте межэтнических отношений в Краснодарском крае, можно считать более высокую интенсивность миграционных потоков в этом регионе, а также относительно высокий уровень безработицы.

Вместе с тем не следует упускать из виду и качество интеграционной политики, реализуемой на региональном уровне. Региональный и местный уровни зачастую становятся источником наиболее эффективных практик в области адаптации и интеграции мигрантов. В условиях практического отсутствия и несформированности системной миграционной и интеграционной политики в РФ региональный уровень становится

особенно важным [2, 35]. Анализ нормативных документов и фактических практик позволяет заключить, что качество и глубина понимания региональными властями сущности проблем социокультурной адаптации и интеграции не соответствует современному научному уровню и мировому опыту. Причем это касается как целеполагания, так и механизмов реализации интеграционной политики, необоснованно смещая её фокус внимания на культурные мероприятия как основы гармонизации межэтнических отношений.

Реализуемая в настоящее время модель, по сути, может быть сведена к следующей формуле: сохранение этнокультурной идентичности диаспор и землячеств как меньшинств в составе российского общества, занимающих подчиненное положение по отношению к доминирующему этносу. Эта модель содержит в себе два потенциальных фактора риска. Во-первых, она реализует идею мультикультурализма, которая в условиях массовой миграции показала свою неэффективность и от которой Европа сейчас отказывается в пользу ассимиляционных стратегий. Во-вторых, это тот же мультикультурализм, исходящий не из идеи равенства этносов, а из представления об их социальной иерархии. Введение фактора неравенства в систему межэтнических отношений, является постоянно действующим фундаментальным фактором напряженности и конфликтов.

С точки зрения механизмов интеграционной политики, основные ошибки, на наш взгляд, заключаются в следующем. Использование организованных диаспор в качестве своего рода буфера, или посредника между мигрантами и принимающим обществом способствуют замыканию мигрантов на этнических коммуникациях и уменьшают их возможности адаптации и интеграции. Отсутствие универсальных институтов социальной поддержки обрекает мигрантов на экономическую маргинализацию и социальную изоляцию. Ошибочное представление о культуре как наборе внешних обрядовых признаков редуцирует интеграционные задачи к проведению мероприятий, направленных лишь на акцентирование межкультурных различий именно за счет внешних атрибутов. Помимо того, что такой подход усиливает воспринимаемые этнокультурные различия, что само по себе является фактором социального риска, он подменяет действительные задачи интеграции. Полноценная адаптация и интеграция мигрантов требует первоочередного внимания к таким фундаментальным факторам как недопущение дискриминации в сфере труда, во взаимодействии с социальными институтами, деятельности СМИ, возможности защиты своих прав и интересов, преодоление барьеров на пути прямого взаимодействия мигрантов с принимающим обществом, профилактика этнической преступности, недопущение формирования этнических анклавов. Ошибочно полагать, будто мигранты не понимают, что проведение национальных праздников и фестивалей является фикцией, призванной затушевать отсутствие реальной интеграционной политики: фокус-группы, особенно в Краснодарском крае, – отчетливо показывают это.

Некоторые выводы. Относительно высокую степень адаптации и интеграции показали представители греческой, казахской, армянской и азербайджанской диаспор. Наименее адаптированными являются мигранты из Средней Азии: Узбекистана, Таджикистана и Кыргызстана. Промежуточное положение занимают курды, грузины и украинцы, причем для последних характерны наиболее выраженные различия между «старожильческим» ядром и новыми мигрантами, вынужденными мигрировать в Россию на фоне последствий украинского кризиса 2014 г.

Общая ситуация с адаптацией и интеграцией мигрантов в России удовлетворительная, обеспечивающая минимальные возможности для адаптации, прежде всего, за счет доступности включения в экономическую деятельность. Вместе с тем общие институциональные условия являются скорее неблагоприятными и содержат в себе важные факторы риска. Наибольшую озабоченность вызывают недостаточная институциональная восприимчивость основных социальных институтов, в особенности силовых структур, отвечающих за административные процедуры, имеющие критическое

значение для адаптации мигрантов. Институционально поддерживаемое неравенство социального статуса мигрантов, а также практически полное отсутствие институтов социальной поддержки, которые бы не зависели от этнических диаспор. Наиболее острыми эти проблемы являются в Краснодарском крае, наименее – в Нижегородской области.

1. *Дмитриев, А.В., Воронов, В.В. Адаптация и интеграция полиэтнического пространства регионов России: проблемы, рекомендации. М.: Новый Хронограф, 2017. 184 с.*
2. *Дмитриев А.В. Социальная адаптация иммигрантов как ресурс стабильности российского общества // Аналитический вестник №19: «Процессы в миграционной сфере и перспективы евразийской интеграции: опыт регионов. М.: Аналитическое управление Аппарат Совета Федерации РФ, 2017. С. 33-37.*

АНТИКОЛОНИАЛЬНАЯ АНТРОПОЛОГИЯ И ПАТТЕРНЫ ФУНДАМЕНТАЛИЗМА: СПОСОБЫ ВОСПРИЯТИЯ СОВРЕМЕННОСТИ

Гвоздикова Денис Сергеевич

Рейтинговые сериалы в жанре антиутопии и новостные выпуски телеканалов рисуют для нас экзотические миры, отчужденные от нашего, и, так или иначе, полные угроз. Популярные медиа-блогеры совершают отважные поездки за эту далекую периферию и открывают нам, каково это жить по иным культурным правилам тотального диктата – фундаментализма. Занятые популяризацией науки журналисты наглядно демонстрируют нам разницу между настоящими учеными и псевдонаукой, шарлатанством и мракобесием. Их религиозные коллеги с позиции богословия объясняют тонкие различия между расколом и автономией. В это же время, американские интеллектуалы протестуют против вмешательства правительства и закрытия китайских образовательных центров, как агентов иностранного влияния.

Между тем, в академическом дискурсе социальных наук все ярче проявляются тенденции к подчеркнутой деколонизации научной мысли, повороту к онтологическим системам и уходу от культурного монизма. Однако попытки деколонизировать неприрученную мысль приводят к воздвижению новых стен и появлению апартеидов фундаментализма, где в лагере схизматиков оказываются «расистки» настроенные психологи, редукционисты и биологизаторы. Сам оплот деколониальной антропологии также далек от единства: осевые понятия направления (культура, антропология, наука) подвергаются ниспровергающей критике, как модели, навязывающие реальность старого порядка. Почему-то деколонизировать мышление интеллектуалов никак не получается.

Фундаменталистское мышление проявляется как специфическая реакция, направленная на различие и делающее ментальный экуменизм неприемлемым и даже опасным. Вместо постмодернистского релятивизма версий реальности, в каждой из сфер культуры постоянно проверяется подлинность ее составляющих.

У нас фундаментализм ассоциируется с ложной онтологией - той картой реальности, которой присваивается статус настоящей территории. Однако по тем же причинам существует серьезный риск допустить ошибку, употребляя слово «ложный». Заявляя, что монистский, редукционистский или иной другой способ определения реальности «ложный», мы принимаем фундаменталистскую логику – презумпции одного решения в ситуации комплексности и недостаточной ясности.

Вероятно, всем было бы легче, если бы религиозные фанатики стали чуть более постмодернистами, а постмодернисты-интеллектуалы чуть менее фундаменталистами.

При этом научное описание всегда балансирует между двумя рисками: недостаточная декларативность открывает дорогу фундаментализму извне, а слишком сильная - проращивает его изнутри.

ДИСКУРСИВНЫЕ ПРАКТИКИ МЕЖДУНАРОДНОЙ КОММУНИКАЦИИ В БРИТАНСКИХ СМИ

Гера Кристина Игоревна
Архипова Ольга Викторовна

«Премьер-министр Тереза Май предупредит позже, что Россия представляет угрозу западной демократии. «...» И она будет призывать лидеров ЕС стоять вместе перед лицом российской агрессии».
BBC News

Данные тезисы презентуют блиц-исследование, проведенное в апреле 2018 года относительно событий, окрещенных СМИ «Делом Скрипалей». В качестве материала отобраны 12 статей в электронных ресурсах британских медиаканалов: BBC, The Times, The Guardian, опубликованных в течение месяца после акта отравления. Наш интерес как социологов заключен в изучении связи социальных практик с дискурсивными.

Цель исследования - выявление в текстах статей британских медиаканалов того, как определяет ситуацию британская сторона, какова динамика освещения информации и каким модификациям подвергается первоначальный дискурс.

В исследовании применен метод критического дискурс-анализа Н. Фэрклоу, с помощью которого произведены деконструкция текстов и выделение тематических блоков.

Предметом исследования стал дискурс отобранных статей, то есть язык в его социальном значении и действии.

Анализ статей позволил выявить, что в современном мире СМИ становятся источниками конструирования образов главных участников международной политики - государств. Именно с возможностями выстраивания «правильного» дискурса и их влиянием на общественное мнение зарождается новый вид конфликта, в котором нет места его дипломатическому решению. В ходе исследования установлено:

- Наличие дискурса объективизации семьи Скрипалей в исследуемых статьях;
- действительное наличие структурных противоречий между задействованными участниками;
- неприятие Британией институтов действующей российской власти, и, как следствие этого, «очернение» образа президента накануне выборов;
- неоднозначность отношений Великобритании со своими союзниками, в том числе из-за Брексита;
- приоритет в сотрудничестве со стороны Объединенного Королевства отдается США.

Вследствие выделенных дискурсивных стратегий Британских СМИ можно говорить об отсутствии «единого европейского альянса». Из анализа статей видно, что медиаканалы активно участвуют в формировании нового вида социального конфликта, и в конечном итоге можно заключить, что «война слов» находится в самом разгаре.

1. Венская конвенция о дипломатических сношениях от 18 апреля 1961 года
URL:
http://www.un.org/ru/documents/decl_conv/conventions/dip_rel.shtml

2. *Международные санкции // Биржевой лидер [Электронный ресурс]. URL: profi-forex.org/wiki/mezhdunaiOdnye-sankcii.html (дата обращения: 07.04.2018)*
3. *BBC News «Spy poisoning: What the diplomat expulsions mean for Russia», 26.03 URL: <http://www.bbc.com/news/world-europe-43547038>*
4. *BBC News «Russian spy: UK to expel 23 Russian diplomats» 14.03. URL: <http://www.bbc.com/news/uk-43402506>*
5. *BBC News «Russia spy poisoning: What happens when you expel a diplomat?» 17.03. URL: <http://www.bbc.com/news/world-europe-43440882>*
6. *Fairclough N. Analysing Discourse: Textual Analysis for Social Research. London: Routledge, 2003*
7. *The Times «iMI5 believes Russians tried to kill former spy Sergei Skripal» 7.03. URL: <https://www.thetimes.co.uk/article/mi5-believes-russians-tried-to-kill-former-spy-sergei-skripal-jqzbbcvt3>*
8. *The Guardian «Softly-softly isn't working. Time to play hard with wealthy Russians living in Britain» URL: <https://www.theguardian.com/commentisfree/2018/mar/11/softly-softly-isnt-working-sergei-skripal-litvinenko-salisbury-poisoning> 11.03.*
9. *The Guardian «The Observer view on Theresa May's response to Russia's campaign against dissidents in Britain» 17.03. URL: <https://www.theguardian.com/commentisfree/2018/mar/17/sergei-skripal-yulia-expelling-russian-diplomats-vladimir-putin-theresa-may>*

ДОСУГОВАЯ ДЕЯТЕЛЬНОСТЬ КАК ПОКАЗАТЕЛЬ НЕЗАВИСИМОЙ ЖИЗНИ ИНВАЛИДОВ

Герашенко Людмила Ивановна

Федеральное государственное бюджетное образовательное учреждение высшего образования «Санкт-Петербургский государственный университет телекоммуникаций им. проф. М.А. Бонч-Бруевича»

Способность инвалидов вести независимую жизнь, принимать активное участие в экономических, политических и социальных процессах, на наш взгляд, является ключевым аспектом в обосновании результативности принимаемых обществом мер в отношении данной категории населения.

Статистика свидетельствует, что доля лиц с ограниченными возможностями здоровья, способных вести активный образ жизни наравне со всеми, весьма незначительна. По данным Комплексного наблюдения условий жизни населения в РФ в 2016 г. в общей численности инвалидов в возрасте 15 лет и более она составила всего 5,9%. [1]

Наибольшая активность инвалидов отмечается в тех областях общественной жизни, которые непосредственно связаны с реализацией их права на поддержание здоровья, обеспечение определенного материального уровня. Речь идет о получении медицинских и социальных услуг, лекарственных препаратов, ассистивных средств реабилитации, трудоустройстве, получении образования и т.п.

Факторами участия инвалидов в культурно-развлекательных мероприятиях, в деятельности общественных организаций, как правило, являются состояние здоровья и материальная обеспеченность их семей. Так, например, доля лиц с ограниченными возможностями здоровья, совершавших в течение последних 12 месяцев туристическую или экскурсионную поездку, за период с 2011- 2016 гг. хотя и увеличилась в 2,4 раза, но все еще остается достаточно низкой. В 2016 г. на совершение данных поездок указали лишь 13,8% инвалидов. Среди наиболее значимых причин неучастия в данном виде досуга

инвалиды, участники Комплексного наблюдения условий жизни населения в РФ, назвали состояние здоровья (46,7%) и нехватку денег (24,0%). Отсутствие интереса к данному виду досуга отметили всего 4,9% респондентов данной группы респондентов.

Невелика среди инвалидов и доля членов общественных, добровольных или благотворительных организаций (2,9%).

Анализ статистики и научной литературы свидетельствует о том, что вопросы организации досуга инвалидов поднимаются политиками и практиками социальной сферы в основном в плоскости обсуждения проблем, связанных с доступностью объектов и услуг – библиотек, театров, музеев, кинотеатров, парков и т.п. В плане научных разработок наиболее явно представлена сфера организации инватуризма (туризма для инвалидов, для лиц с ограниченными возможностями здоровья). Интерес исследователей сосредоточен на вопросах терминологии и классификации туризма; организации его различных видов (экскурсионного, экологического, культурно-познавательного, литературного и др.); факторах и условиях доступности туризма для различных категорий инвалидов; возможностях его развития условия конкретных территорий и др.

Вне внимания социологов остаются вопросы, связанные с изучением досуговых потребностей инвалидов, а также и условий их реализации с учетом характера инвалидности, уровня способности вести независимый образ жизни.

1. Росстат. [Электронный ресурс] //Федеральная служба государственной статистики. URL: <http://www.gks.ru/> (дата обращения 20.09.2018 г.).

КУЛЬТУРА ОХРАНЫ ЗДОРОВЬЯ: ДИСКУРС О ЗАРАЖЕНИИ

Декина Анастасия Сергеевна

В современном мире, не смотря бурное фундаментальное и технологическое развитие биологических наук, в особенности медицины и генетики, остается острой проблема эпидемий инфекционных заболеваний. В частности, по данным Объединённой программы ООН по ВИЧ/СПИД (UNAIDS) на 2017 г., в России около одного миллиона человек, живущих с ВИЧ. В ситуации невозможности излечить заболевание, предотвращение его распространения является первостепенной задачей, в решении которой социальные науки определено должны использовать свои возможности.

Конкретная активно развивающаяся и институционализируемая область социогуманитарного знания – медицинская антропология имеет в своем предметном поле «факторы, влияющие на здоровье и благополучие, опыт и распространение болезни, профилактику и лечение заболеваний, процессы врачевания, социальные отношения касающиеся выбора лечения, культурную значимость плюралистических медицинских систем и их применение» [1][2]. При анализе болезни, популярны среди исследователей и фигурируют в обзорах такие аспекты как: пациентский опыт, включающий отношения между пациентами, между врачом и пациентом, выбор лечения [3], стигматизацию [4]; критика биомедицины [3]; последствия медиализации [5] а также ее продолжения в форме биомедиализации и генетизации [6]. В это же время вопросы физического распространения болезни... не получают распространения.

Какие явления в культуре, а именно в ее части касающейся охраны здоровья, понимаются как распространение болезни? Имеет ли место в данной культуре понятие заражения, которое подразумевает причинно-следственную связь и действующих акторов в процессе распространения? Если да, то есть ли необходимость возложения ответственности за заражение на акторов или вещи и возможно ли оно вообще? Если да, то следуя какой логике выбирается объект возложения этой ответственности? Вот

некоторые вопросы, на которые можно обратить внимание, сперва взглянув на болезнь и заражение как на то, относительно чего в культуре существуют утверждения, воспринимающиеся как истинные или «естественные», используя формулировку Йоргенсен и Филлипс из работы, посвященной основам дискурс-анализа [7, 50]. Поставленные вопросы могут обладать эвристическим потенциалом в исследованиях социального неравенства, вписанных в рамку критических дискурсивных исследований, и если мы говорим о ВИЧ/СПИД, проанализированные прежде всего в категориях злоупотребления властью в сфере гендерных, сексуальных и этнических отношений, учитывая специфику и историю заболевания.

Представленный вариант подхода к рассмотрению распространения заболевания выносится на обсуждение с целью корректировки, практической оценки возможных результатов, а также нахождения альтернатив.

1. Михель Д.В. Изучая культуру, здоровье и болезнь: медицинская антропология как область знания // Вестник СГТУ. 2013. №2 (70). Вып. 1. С. 205-217.

2. What is Medical Anthropology? // <http://www.medanthro.net/feature/what-is-medicalanthropology/>

3. Лехциер В. Л. Болезнь: опыт, нарратив, надежда. Очерк социальных и гуманитарных исследований медицины / В. Лехциер. – Вильнюс: Logvino literatūros namai, 2018. – 312с.- (Conditio Humana).

4. Дудина В. И., Артамонова К. Н. Стигматизация людей, живущих с ВИЧ/СПИД, и проблема раскрытия статуса: анализ высказываний пользователей онлайн-форума // Вестник Санкт-Петербургского университета. Социология. 2018. Т. 11. Вып. 1. С. 66–78.

5. Михель Д. В. Биполярное расстройство: эпидемия или следствие медиализации общества? // Вестник Санкт-Петербургского университета. Социология. 2018. Т. 11. Вып. 1. С. 51–65.

6. Богомякова Е. С. Поворот к биологии: перспективы развития социологического знания // Вестник Санкт-Петербургского университета. Социология. 2018. Т. 11. Вып. 1. С. 35–50.

7. Йоргенсен, М.В., Филлипс, Л.Дж. Дискурс-анализ. Теория и метод :/ пер. с англ. – 2-е изд., испр. – Х.: Изд. «Гуманитарный Центр», 2008.

КРОССКУЛЬТУРНЫЕ КОММУНИКАЦИИ В КОНТЕКСТЕ НАЦИОНАЛЬНОЙ ИДЕНТИЧНОСТИ

Джангозян Стелла Юрьевна

Уральский институт управления - филиал РАНХиГС при Президенте РФ

Проблема кросскультурных коммуникаций занимает важное место в современной гуманитарной науке. Актуальность данной тематики возросла в связи с интенсификацией глобализационных процессов и миграционных потоков. Одновременно с вопросом правового статуса и экономической роли иммигрантов возникла необходимость их быстрого интегрирования в принимающее общество. Те группы, чьи представители, проживая вдали от своей исторической родины, смогли успешно завершить процесс аккультурации, одновременно с этим сохранив на протяжении жизни нескольких поколений этнокультурные черты, национальное самосознание и национальную идентичность, имеют больше шансов избежать ассимиляции, став при этом полноценными членами принимающего общества [1]. Как перед этнической группой, так и перед представителями принимающей страны встает задача налаживания отношений

друг с другом с учетом специфики национального менталитета и культуры. Именно этим обусловлен повышенный интерес к национальной идентичности и кросскультурным коммуникациям: с одной стороны, имеет место быть «спокойное» межкультурное взаимодействие между представителями различных народов, с другой, – сохранение национальной идентичности этнических меньшинств, проживающих в диаспоре.

Хотя данная проблематика стала объектом исследования сравнительно недавно, ее отдельные морально-этические аспекты затрагиваются еще в трудах виднейших мыслителей древности, таких как Конфуций и Аристотель. Теоретические основы межкультурных коммуникаций как социального явления были раскрыты в трудах Ф. Ницше, К. Маркса, И. Канта, Г. Гегеля, О. Шпенглера, Ю. Хабермаса, Н. Данилевского, В. Соловьева, М. Бахтина Н. Бердяева и других. Развитие идей межкультурной коммуникации в России обусловлено трансформацией социокультурной идентичности российского общества.

Термин «кросскультурная коммуникация» был впервые использован Э. Холлом и В. Трагером. Кросскультурная коммуникация определяется авторами как «идеальная цель, к которой должен стремиться человек в своём желании как можно лучше и эффективнее адаптироваться к окружающему миру» [2. С. 24]. При этом следует заметить, что, хотя существует некое сходство между терминами «межкультурная коммуникация» и «кросскультурная коммуникация», тем не менее, первое подразумевает интеракции между представителями двух конкретных культур, а кросскультурные исследования относятся к сравнению двух и/или более культур [3].

Отсутствие единой дефиниции «кросскультурная коммуникация» обусловлено процессом становления межкультурной проблематики как отдельного объекта исследования, многогранностью и многоуровневостью того проблемного поля, которое оно охватывает.

Таким образом, значение процесса кросскультурной коммуникации в жизни общества, внутренней и внешней политике государств невозможно переоценить. Исходя из этого, представляется важным создать благоприятные условия для конструктивного осуществления этого процесса, способствуя тем самым поддержанию культурного многообразия и взаимообогащению в условиях глобальных трансформаций и нестабильности.

1. Джангозян С.Ю. *Этапы формирования и развития армянской диаспоры. Вестник университета Месроп Маштоц. № 1 (14). 2013. С. 94-109.*
2. Hall E. T. *Hidden Differences: Studies in International Communication. Hamburg: Grunder & Jahr, 1983. 97 p.*
3. *Кросскультурная коммуникация: понятие, история, уровни // Электронный ресурс. URL: <http://megapredmet.ru/1-68747.html> (дата обращения: 08.09.2018 г.).*

ФАКТОР СЕМЕЙНОГО ВОСПИТАНИЯ В РЕЛИГИОЗНОМ ВОСПРОИЗВОДСТВЕ (НА МАТЕРИАЛАХ ИНТЕРВЬЮ С ВЕРУЮЩИМИ)

Дивисенко Константин Сергеевич

СИ РАН – филиал ФНИСЦ РАН

Белов Алексей Эдуардович

Дивисенко Ольга Владимировна

Работа выполнена при поддержке РФФИ – проект № 17-33-01014/17-ОГОН «Религиозная культура семьи: социологический анализ межпоколенческой трансляции в конфессиональной перспективе».

Культурное разнообразие современного российского общества в духовной сфере связано, кроме прочего, и с различными моделями воспроизводства религиозности на микроуровне социальной реальности. С одной стороны, религиозный рынок в современной России, особенно в больших городах, способен обеспечить удовлетворение различных духовных потребностей, обусловленных индивидуальным религиозным поиском. С другой, институт традиционного семейного воспитания, касающегося вопросов веры, не только поддерживается со стороны верующих родителей, но и оказывается в дискурсивном поле социальной политики религиозных организаций. Модели религиозного (вос)производства, связанные и с индивидуальным поиском, и с семейной межпоколенческой трансляцией религиозности, являются всё еще малоизученными в современной отечественной социологии религии.

В настоящее время, когда доля российских верующих во втором поколении постепенно увеличивается [1], стало возможным изучать феномен религиозности как результата не только личного религиозного обращения, но и межпоколенческой трансляции в семье. В рамках нашего исследовательского проекта, посвященного изучению религиозной культуры семьи, нами были проведены в 2018 году 26 полуструктурированных интервью с верующими людьми (православными и протестантами). Блоки вопросов интервью были нацелены на выяснение истории жизни информанта (его пути обретения веры), а также на определение социальных и психологических факторов, оказавших влияние на его религиозную социализацию.

Предварительные результаты анализа интервью подтверждают наличие нескольких типов трансляции религиозной культуры в семьях верующих. Основанием для выделения типов являются степень религиозности родителей в период воспитания и воцерковленность их детей в настоящее время. Один из основных выявленных типов связан с успешной первичной религиозной социализацией детей, чья воцерковленность сохраняется и во взрослом возрасте, поскольку подкреплялась на протяжении жизни собственным интересом к вере и позитивными отношениями с родителями. У информантов, относящихся ко второму, также распространенному типу, с возрастом, напротив, уменьшилась степень практической религиозности, что связано также с заложенным в детстве воспитанием. Данные интервью свидетельствуют в пользу утверждения о том, что семейный фактор в первичной религиозной социализации играет более значимую роль, чем влияние сверстников и школы (общеобразовательной и/или воскресной), однако, актуальная степень воцерковленности зависит от стилей внутрисемейных отношений и восприятия детьми поведенческих моделей их родителей.

1. Рощина Я.М. Роль религии в жизни россиян / Вестник Российского мониторинга экономического положения и здоровья населения НИУ

ВШЭ (RLMS-HSE). Вып. 8 [Электронный ресурс] / отв. ред. П. М. Козырева. М.: Нац. исслед. ун-т «Высшая школа экономики», 2018. С. 100-112.

ФАКТОРЫ, ВЛИЯЮЩИЕ НА СОЦИАЛЬНУЮ ДИНАМИКУ КАРЬЕРНЫХ ТРАЕКТОРИЙ МЕНЕДЖЕРОВ КРУПНЫХ КОМПАНИЙ: ПРОТИВОРЕЧИЯ XXI ВЕКА

Камышина Елена Александровна

Санкт-Петербургский Государственный электротехнический университет «ЛЭТИ» им. В.И. Ульянова (Ленина)

Дерюгин Павел Петрович

Карьерные траектории менеджеров в XXI носят глубоко социальный характер. По сравнению с карьерными траекториями в прошлом веке, появились новые социальные факторы и новое воздействие уже действующих социальных факторов. Это связано с такими глобальными изменениями как: смена режимов власти, открытость границ, появление рыночной экономики, изменение социального положения женщин, технологического прорыва и пр.

Актуально проследить, как на данном этапе развития российского общества влияют такие социальные факторы, как семья, образование, место рождения, внутренние ценности, личностные особенности.

Классификация социальных факторов карьеры включает шесть их групп:

1. Физическая среда (регион) [3]:
 - a) рождения;
 - b) получения образования;
 - c) получения опыта;
 - d) места работы;
2. Население:
 - a) перемещение из страны в страну в масштабах планеты;
 - b) конкуренция с экспатами.
3. Конфликты из-за ресурсов и ценностей[1]:
 - a) образования и воспитания ценностей в семье.
4. Поддерживающие ценности и нормы [2]:
 - a) программирование (или нет) карьерной траектории со стороны государства;
 - b) отсутствие гарантии занятости;
 - c) развитие молодых кадров;
 - d) вопрос смысла, т.е. не вопрос "получить работу", а выбор "зачем".
5. Инновации:
 - a) поиск работы/сотрудников через интернет;
 - b) профиль в социальных сетях как резюме;
 - c) обладание уникальными компетенциями, которые не может заметить машина;
 - d) знание современных тенденций в технологиях, знание нового программного обеспечения, понимание инновационных продуктов;
 - e) запрос на нестандартный подход и инновационность с возможностью монетизации.
6. Диффузия:

- а) изменчивость мира. Менеджер должен уметь адаптироваться к новым условиям в новой компании;
- б) появилась возможность обучаться за рубежом и устраиваться на работу за рубежом;
- с) связи - старый путь. Рекомендации - новый путь. Создание "информационно поля" о себе влияет на восприятие менеджера внутри и вне компании.

На социальную динамику карьерных траекторий по-прежнему окажут влияние корпоративная культура и структура компании. В зависимости от того, чем менеджер полезен для компании, будут развиваться и его карьерные траектории. Важным становится наличие или отсутствие обучения менеджерским и лидерским компетенциям в организации.

Исследование факторов, влияющих на социальную динамику карьерных траекторий менеджеров крупных компаний, позволит использовать результаты при профориентации молодежи и определении кандидатов на должность.

1. Темнова Л.В., Лизунова О.А. Факторы формирования карьерных траекторий выпускников ВУЗов. // *Высшее образование в России* 2017 г. №11. С. 89-97
2. Григорьева Е.Г., Новопашина Л.А. Карьера в жизненных траекториях выпускников школ. // *Теория и практика общественного развития* 2014 г. №6. С. 51-64
3. Андреев А.И., Андриянов А.В., Антипов Е.А., Павлова С.М. К социальному портрету россиянина: опыт исследования карьерных устремлений. // *Социология и жизнь* 2018 г. №2. С. 103-113

СОВРЕМЕННЫЙ РЕЛИГИОЗНЫЙ ПЛЮРАЛИЗМ: ВЫЗОВЫ ПОЗНАНИЮ И ИЗМЕРЕНИЮ В КОНТЕКСТЕ ПРОБЛЕМ НЕРАВЕНСТВА И КОНФЛИКТА

Каргина Ирина Георгиевна

МГИМО МИД России

Религия сегодня заняла заметное место в публичной сфере, является важным фактором социокультурных трансформаций и стала частью политической риторики. Причем на уровне повседневной жизни она играет важную роль даже для тех людей, кто не идентифицирует себя с какой-либо конфессией, и эта роль сегодня только возрастает. Однако такие ранее определявшие религию качества как проводника социального единства, интеграции и солидарности фактически или исчезают из поля внимания, или переосмысливаются на фоне возрастания конфликтогенности религиозного фактора. Религия сегодня - это один из самых очевидных способов доказать наличие различий между индивидуальным или коллективным в глокальном контексте. Она становится категорией не только более множественной, но и несущей качественно новые признаки неравенства, соревнования и конфликта. Научное осмысление этих реалий ставит перед учеными новые вопросы и запрашивает адекватную реалиями социологическую рефлексию.

Автор выделяет и анализирует четыре аспекта, определенным образом связанные друг с другом, которые должны быть приняты во внимание при анализе современных паттернов конфликтов и неравенства с религиозным участием, причем наполняющих новыми смыслами концепт «современный религиозный плюрализм» и методологию его социологического познания и измерения.

Во-первых, то, что современные реалии характеризуются не просто ростом религиозного разнообразия, а его сущностной трансформацией под влиянием нескольких

мега-тенденций – миграции, транснационализма, медиатизации, религиозных инноваций. Во-вторых, «движение» и качественные изменения современной глоболокальной мозаики религий, что задает нелинейную динамику разнообразия религиозных идей и акторов, имеющих различный уровень влияния на глобальном и локальных уровнях. В-третьих, усложняющееся неравенство в современном мире, усугубляемое доминирующим влиянием западной культуры, миграционными процессами и реакцией со стороны национальных культур, что создает основу для распространения фундаментализма, идей национализма и национально-религиозных социальных движений, нацеленных, прежде всего, на сохранение границ своей культурной, национальной и религиозной идентичностей. Обозначенная проблема в целом актуализирует анализ паттернов взаимоотношений секулярных институтов и общества в целом с религиозными институтами, а также религиозных «меньшинств» с «большинством» в контексте межконфессионального диалога. В четвертых, распространение двух параллельно развивающихся тенденций - политизации религии и религиозации политики.

Все вышесказанное поднимает актуальные вопросы относительно новых смыслов, вкладываемых в концепт «религиозный плюрализм», логики его познания и измерения.

СОЦИОЛОГИЯ КОСМОСА: МИРОВОЗЗРЕНЧЕСКИЕ И МЕТОДОЛОГИЧЕСКИЕ ОСНОВЫ

Кирилина Татьяна Юрьевна

ГБОУ ВО МО "Технологический университет"

Запуск в СССР первого искусственного спутника Земли и последовавший за ним в апреле 1961 года первый пуск ракеты, пилотируемой Юрием Гагариным, открыли новую веху в истории всего человечества. СССР в очень сложных условиях сумел выиграть космическую гонку с другим мощным государством – США и стал первой космической державой. Немалую роль в этой победе сыграл русский космизм, ставший научной, духовной и во многом технологической основой отечественного освоения космоса.

Русский космизм, на наш взгляд, может служить и мировоззренческой основой социологии космоса как специальной социологической теории.

Объектом социологии космоса является космос как социальное явление, космическое как продукт социального процесса взаимодействия человека и космоса.

Предметом социологии космоса является освоение космоса как социальная деятельность. Социологию космоса, в первую очередь, интересуют социальные структуры, возникающие при взаимодействии космоса и человека, позволяющие человечеству преодолевать собственные пределы развития.

К предмету исследования социологии космоса можно отнести:

- социальные условия освоения человеком космоса, конструирования и создания ракетно-космической техники и социальные влияния ее распространения нравственные аспекты освоения человеком космического пространства;
- социальные риски, возникающие в процессе освоения космического пространства (экологические риски, космический мусор, повышенная опасность в работе космонавтов и т.д.);
- социальные группы и общности, осуществляющие деятельность во всех сферах освоения космоса (ученые, инженеры, космонавты, сотрудники предприятий РКО и т.д.);
- социальные институты и организации, выступающие в качестве субъектов освоения космоса (предприятия РКО, инженерные бюро, НИИ и т.д.);
- социальную оценку вероятных последствий освоения космического пространства (как позитивных, так и негативных);

- влияние освоения космоса на повседневную жизнь людей (спутниковая связь, система глобальной навигации, всемирная телевизионная сеть, спутниковая метеорология, сухая заморозка еды, медицинские инновации и т.д.);
- общественное мнение о необходимости и перспективах освоения космоса;
- эволюцию и прогнозирование путей и тенденций освоения космического пространства;
- нравственные аспекты освоения человечеством космического пространства.

К понятийно-категориальному аппарату социологии космоса следует отнести такие понятия как: космос, космическое пространство, космическая деятельность освоение космоса, отряд космонавтов, взаимодействие человека и космоса, космические риски, социальное измерение космоса, ракетно-космическая промышленность.

Данные, предоставляемые социологией космоса, необходимы для формирования оптимальной модели взаимодействия человека и космоса. Социологические исследования в области социологии космоса могут способствовать созданию научно обоснованного прогноза развития человечества, определения его перспектив, снижению рисков, возникающих при освоении человеком космического пространства.

СОЦИОКУЛЬТУРНАЯ КОМПОНЕНТА СТРАТЕГИЙ РЕГИОНАЛЬНОГО РАЗВИТИЯ

Когай Евгения Анатольевна

Курский государственный университет

Работа выполнена при поддержке РФФИ, проект № 18-011-00739 «Социокультурные основания стратегического планирования развития российского макрорегиона (на примере Центрального Черноземья)».

Поиск оптимальных форм и социальных технологий аккумуляции человеческого потенциала, их претворение в стратегии развития российских регионов необходимо осуществлять с учетом потребностей, интересов и запросов их жителей. Соответственно представляется важным обращение в данных стратегиях к социокультурным условиям развития территориальных общностей, способствующим или препятствующим инновационному экономическому развитию регионов и страны в целом [1].

В настоящее время активно идет разработка новых стратегических документов социально-экономического развития российских регионов на период до 2035 года с учетом положений Федерального закона от 28 июня 2014 года № 172-ФЗ «О стратегическом планировании в Российской Федерации», «Стратегии научно-технологического развития РФ» 2016 г., а также Указа Президента Российской Федерации № 204 от 07.05.2018 г. «О национальных целях и стратегических задачах развития Российской Федерации на период до 2024 года». В Центральном Черноземье на суд общественности представлены проекты стратегий Воронежской, Курской и Тамбовской областей.

Обратим внимание на тот факт, что в рассматриваемых проектах на первый план (в контексте рассмотрения возможностей и проблем развития) выходят понятия человеческого потенциала и человеческого капитала. Так, в проекте стратегии социально-экономического развития Курской области данное измерение выступает одним из ключевых при осуществлении SWOT-анализа развития региона наряду с такими потенциалами, как пространственный, природно-экологический, экономический и управленческий потенциалы. Сам проект обозначен как «Регион устойчивого эколого-

ориентированного развития», что указывает на его исходную социокультурную направленность.

В проекте стратегии развития Воронежской области в качестве весомой проблемы фиксируется наличие недоиспользование человеческого капитала и инновационного потенциала Воронежской области. Вместе с тем в качестве приоритетной задачи постулируется превращение Воронежской области в ведущий инновационно-технологический и научно-образовательный центр ЦФО [2].

В качестве стратегической цели развития Тамбовской области обозначено «лидерство в удовлетворенности населения качеством жизни и окружающей среды на основе новой индустриализации, социальной модернизации, всесторонней цифровизации и эффективного государственного регулирования». При этом отмечена важность проведения регулярных социологических опросов населения независимыми научными организациями по направлениям региональной политики и общественной жизни [3].

Тем самым можно утверждать, что стратегии развития регионов, разрабатываемые с учетом современных реалий, все в большей мере учитывают социокультурную компоненту территориального развития, а также указывают на необходимость выстраивания обратной связи между властью и общественностью.

1. *Социокультурные факторы инновационного развития и успешной имплементации реформ / А.А. Аузан, М.А. Авдиенкова, Д.А. Андреева, А.И. Бахтигараева и др. – М.: РЭШ, Институт национальных проектов. – 192 с.*

2. *Стратегия социально-экономического развития Воронежской области на период до 2035 года. Проект [Электронный ресурс]. – URL: <https://econom.govvrn.ru/its/proekt-strategii-sotsialno-ekonomicheskogo-razvitiya>*

3. *Стратегия социально-экономического развития Тамбовской области на период до 2035 года. Проект [Электронный ресурс]. – URL: <https://www.tambov.gov.ru/assets/files/strategy/strategiya-socialno-ekonomicheskogo-razvitiya-tambovskoj-oblasti-do-2035-goda.pdf>*

ДИАЛОГ КУЛЬТУР КАК ФАКТОР КУЛЬТУРНОЙ БЕЗОПАСНОСТИ

Косарская Елена Сергеевна

Тверской государственный технический университет

В настоящее время пристальное внимание уделяется феномену «культурной безопасности», под которой понимают социокультурные возможности общества, направленные на преодоление всех видов опасности (риски, угрозы, вызовы) и создание благоприятных условий для культурной жизни общества. Многие авторы связывают проблемы культурной безопасности с проблемой межкультурных диалогов, подразумевающей взаимодействие, влияние, проникновение или отталкивание разных исторических или современных культур, как формы их конфессионального или политического сосуществования. В этом контексте поднимаются следующие вопросы: насколько важен диалог между культурами; как мы должны осмысливать сами культуры и отношения между ними; что нужно делать для того, чтобы организовать сбалансированные межкультурные диалоги [4, с. 35]. Последнее сегодня приобретает особое значение, так как в настоящее время можно наблюдать неравные условия межкультурных обменов. В тоже время эта ситуация недопустима, так как общества, которые затрагивает это неравенство, могут усматривать в этом угрозу их культурной и

даже национальной безопасности. Исходя из этого, культурную безопасность определяют, как способность общества сохранять свой определенный характер, традиционные схемы языка, культуры, идентичности, национальные и религиозные практики, несмотря на меняющиеся условия [2].

Подобная трактовка связана с признанием существования множества культур в мире, естественным состоянием которых является взаимодействие, взаимовлияние, диалог. В связи с этим, в современной науке возникло несколько терминов, отражающих данные процессы: 1) «культурная диффузия», под которой понимают взаимное проникновение культурных черт и комплексов из одного общества в другое при их соприкосновении; 2) «мультикультурализм», означающий сосуществование многих субкультур в рамках той или иной конкретной региональной или национальной общности; 3) «транскультурализм», обозначающий способность человека одновременно осваивать различные культурные традиции в их совокупности и культурный опыт разных стран; наличие у него нескольких культурных принадлежностей [5, с. 97].

Исходя из этого, отмечается, что межкультурные взаимодействия происходят на уровне взаимодействия индивидуальных мировоззрений, которое может быть двух видов: культурно-прямое (культуры взаимодействуют друг с другом благодаря общению на уровне языка) и косвенное (диалог происходит внутри культуры, в составе ее собственных структур) [1]. При этом диалог двух культур возможен только при определенном сближении их культурных кодов, наличии общей ментальности, сопоставления национальных ценностей и выработки понимания того, что собственное этнокультурное сосуществование невозможно без уважительного отношения к ценностям других народов. Поэтому диалог культур является условием самосохранения человечества и одной из важных движущих сил процесса развития национальных культур и обеспечения национальной безопасности [3].

1. *Взаимодействие и диалог культур [Электронный ресурс]. – Режим доступа: <http://www.grandars.ru/college/sociologiya/dialog-kultur.html>.*
2. *Диалог культур [Электронный ресурс] // Философская энциклопедия. – Режим доступа: www.dic.academic.ru/dic.nsf/enc_philosophy|8262|ДИАЛОГ.*
3. *Кокшаров, Н.В. Взаимодействие культур: диалог культур [Электронный ресурс]. – Режим доступа: <http://library.by/modules/philosophy/>.*
4. *Маршак, А.Л. Художественная жизнь как сфера культурной безопасности современной России: социокультурный подход [Текст] // Теория и практика общественного развития. – 2007. – №2. – С. 32-41.*
5. *Ширяев, В. Культурная безопасность и межкультурные диалоги [Текст] // Власть. – 2010. – №1. – С. 95-99.*

«МИЛЫЕ БРАНЯТСЯ – ТОЛЬКО ТЕШАТСЯ»: КОНФЛИКТЫ И СОЮЗЫ В КРУГУ РОДСТВЕННИКОВ

Крецер Ирина Юрьевна

Санкт-Петербургский государственный университет

Британский социальный антрополог Джанет Карстен, предложившая в начале 2000-х годов заменить категорию «родство» (kinship) на категорию «связанность» (relatedness), эксплицитно преследовала цель уйти от биологической предзаданности в понимании того, что значит быть родственником в разных культурах [1, 1-36]. Однако имплицитно такая замена подразумевала, что, анализируя родственные отношения,

социальные исследователи изучают формы общности и близости, практики поддержки и заботы, то есть, в первую очередь, фокусируются на объединяющей или соединяющей функции родства. Социально-конструктивистский подход к исследованию родства, активно развивающийся в социальных науках с 80-х годов 20 века, в полной мере дал возможность реализовать такую перспективу, акцентируя внимание на социальных механизмах создания и поддержания родственных отношений. Однако в рамках того же подхода все больше и больше исследователей стали обращать внимание на то, что, если родственные отношения держатся не только на биологической общности, но и зависят от социальных отношений – действий, которые родственники совершают по отношению друг к другу, тогда верно говорить не только о процессах создания и поддержания родства, но также и о процессах разрушения и прерывания родственных отношений [1, 14; 2, 55-57; 3, 18]. Именно два эти полюса, рассмотренные вместе, позволяют говорить о родственных отношениях как о непрерывном социальном процессе, в котором периоды близкого общения и периоды отдаления могут многократно сменять друг друга на протяжении жизни. Опираясь на теоретические работы, а также на эмпирическое социологическое исследование отношений взрослых сиблингов между собой и с членами их родственной сети, можно проанализировать, как меняются родственные отношения на протяжении жизни, более подробно рассмотреть некоторые кейсы, которые позволяют увидеть «противоположные» фазы родственных отношений – близко-дружественные и дистанцированно-конфликтные, а также порассуждать о тех, контекстах, в которых они возникают и поддерживаются.

1. *Cultures of relatedness: new approaches to the study of kinship / ed. by J.Carsten. – Cambridge: Cambridge University Press, 2000.*
2. *Bauer E. Creolisation of London Kinship: Mixed African-Caribbean and White British Extended Families, 1950-2003 / E. Bauer. – Amsterdam: Amsterdam University Press, 2010.*
3. *Franklin S., McKinnon S. Relative values: reconfiguring kinship studies // Relative values: reconfiguring kinship studies / eds S.Franklin, S.McKinnon. – Durham and London: Duke University Press, 2001. – Pp. 1-25.*

«У НАС КОГО БОЛЬШЕ – УМНЫХ ИЛИ ГЛУПЫХ?» ПОПУЛЯРНАЯ КОГНИТИВИСТИКА

Крокинская Ольга Константиновна

Российский государственный педагогический университет им. А.И.Герцена (РГПУ им. А.И.Герцена)

Узнав, что я социолог, мастер капитального ремонта систем отопления, человек вполне зрелый, около 40 лет, спросил: «У нас каких людей больше – умных или глупых?» Его вопрос был вызван опытом общения с людьми, у которых критические возможности разума подавлены телевизионной пропагандой. Таких людей мой собеседник называет глупыми. Но глупы ли они? В этом ли дело? Что здесь происходит в когнитивном смысле?

Узнав нечто шокирующее из телевизионных передач приятель моего собеседника даже сделал запрос поисковой системе, чтобы проверить услышанное. И это был знак сомнения. Но попытка проверки оказалась неполной, дефектной, тавтологической. Он не сделал запроса на противоположный или отличающийся смысл. Либо потому, что не смог его сформулировать в силу «закона инакомыслия» (М.Мамардашвили), либо бессознательно ограждая себя от информации, которая может разрушить его уверенность, ментальный покой и вообще картину мира. В результате его «проверка» лишь подтвердила то, что он и без того «знал», с чем у него сложилось тождество.

Инаконец-то – это такое состояние сознания, которое измеряется не тем, что оно «думает», а тем, чего оно не дает подумать и не дает сказать [1, 316]. Не умственная неспособность (эти люди здоровы и в других делах успешны), а операциональное, практическое бессилие – из-за отсутствия мыслительных «средств производства» собственных суждений. В подобных случаях у человека (и общества) не сформированы навыки дивергентного мышления – способности думать об одном и том же по-разному. На этом фоне – вообще слабое понимание разнообразия мира и, напротив, унификация, выравнивание, приведение всего к единому знаменателю, единому – а значит, управляемому – представлению. Людей этому научили. При этом не учили, а точнее, жестко подавляли всякое задавание вопросов. У нас в социальном опыте нескольких поколений – семейная и школьная выучка готовых ответов, а значит, подавления сомнений.

Ведь даже чтобы убедиться в своей правоте, надо сначала с ней не согласиться, усомниться в своих собственных устоях – и тогда задать вопрос. В обсуждаемом случае – другой запрос поисковой системе. Но как его сформулировать? Для этого нужны другие знания, фактически другие слова, знакомство с другими концепциями, другими, чужими, мнениями, и терпимость к чужому мнению в том сильном смысле, что не просто допустить его существование, а быть способным понять его, даже отвергая. А «другие», – как нас учит Ж.-П.Сартр, – «это ад». Но надо слышать и понимать этот ад, это другое, чужое мнение!

Здесь, возможно, вступает в действие еще один инструмент когнитивного плана – нейропсихическое отторжение, буквально отвращение – бессознательная психическая реакция на то, что считается «нечистым» и не позволяет проникнуть через «поведенческую иммунную систему» – матрицу шаблонов и стереотипов. Особенно если к формированию матрицы приложены специальные техники манипуляции сознанием, формирующие психогенную травму, вытесненную в бессознательное. В результате большинству тех, кто подвергается психотравмирующим воздействиям, физически невозможно слушать другую правду. Вот почему, как честный человек, приятель моего собеседника пытается проверить то, в чем смутно сомневается, но делает это наполовину, тонко чувствуя, какую границу ему переходить не надо. Для самосохранения. И с этим трудно бороться.

1) Мамардашвили, М.К. Язык осуществившейся утопии // Необходимость себя. Лекции. Статьи. Философские заметки – М.: Лабиринт, 1996.

ДИСКУРС КУЛЬТУРНОГО РАЗНООБРАЗИЯ: ОТ МУЛЬТИКУЛЬТУРАЛИЗМА К ПОСТМУЛЬТИКУЛЬТУРАЛИЗМУ

Куропятник Марина Степановна

Санкт-Петербургский государственный университет

Интеллектуальная привлекательность постмультикультурализма как формирующегося теоретического и методологического подхода в социальных науках сопряжена с присущим ему эвристическим потенциалом осмысления новой глобальной социокультурной реальности XXI века (А.И. Куропятник, A. Fleras, D. Ley, S. Vertovec). Дискурс современных обществ как иммиграционных, возникновение новых паттернов глобальной миграции, а также формирование социальной идентичности в условиях детерриторизации культуры предполагает пересмотр прежних концепций, в частности, концепций и политик мультикультурализма. Будучи сформированы во второй половине XX в., концепции мультикультурализма в настоящее время подвергаются критическому

пересмотру, в том числе и в связи с осознанием последствий (подчас непреднамеренных) реализации мультикультурных проектов в терминах социальной и культурной фрагментации национальных обществ. Однако в контексте глобализации идеи мультикультурализма обретают новые коннотации (например, глобальный мультикультурализм) и в этом качестве могут сохранять определенное значение.

В этой связи отметим, что смещение фокуса внимания с концепта «мультикультурализм» на «постмультикультурализм», наблюдаемое как в теоретическом, так и в практическом плане, соотносится с перемещением ряда значимых паттернов организации культурного разнообразия за рамки национального государства, т.е. в глобальный контекст. При этом культурное разнообразие, ассоциируемое с новыми иммигрантами, понимается рядом ученых как «суперразнообразие» (С. Вертовек), что предполагает признание многомерности его социальных характеристик, которые не могут быть представлены только в терминах этничности.

ЭТНОКУЛЬТУРНЫЕ РЕСУРСЫ «ЧЕЛОВЕЧЕСКОГО КАПИТАЛА» В РОССИЙСКИХ РЕГИОНАХ: ПОТЕНЦИАЛ ИНТЕГРАЦИИ И КОНФЛИКТА

Маликова Наиля Рамазановна

Финансовый университет при Правительстве РФ

В современных методиках оценки уровня ресурсов «человеческого капитала» включены данные о здоровье образования, частоте социально-культурных практик, инновационной активности населения, этносоциальном и культурном потенциале. Было принято считать, что «человеческий капитал» не отчуждаем от субъекта, с введением ИЧР (2013), стало возможным агрегированный «человеческий капитал» рассматривать как совокупный ресурсный потенциал этносоциальной группы, народа, нации. Аналитическим центром РАНХиГС пересмотрена синтетическая классификация регионов, введена корректировка с расчетом валового регионального продукта (ВРП) субъектов РФ на нераспределяемую часть ВВП (2017). Если, в 2014 году, регионы показали рост ИЧР, то с 2015 года, вследствие кризиса, санкций 25 регионов снизили ИЧР: (Калмыкия, Забайкалье, Чеченская Республика, Республика Северная Осетия-Алания, Ингушетия). Лидерами по величине ИЧР среди регионов России Москва (0,949), Тюменская область (0,904), за счет высоких ВРП, Санкт-Петербург (0,923) с самым высоким показателем уровня образования. В ряде регионов отмечены сугубо низкие показатели ИЧР (Республика Тыва). Дополнительными элементами структуры человеческого капитала стали капитал социальной мобильности, мотивации инновационной деятельности. Рост ресурсного потенциала «человеческого капитала» ведет к укреплению этно/национальной суверенности, способности адекватно обеспечивать интересы и ценности, быть более устойчивыми к этнокультурным вызовам глобализации. Показательна модель стратегии развития человеческого капитала в Республике Татарстан, в которой достойно представлен научно-технический, социально-гуманитарный интеллектуальный потенциал, крупнейшие университеты, высок платежеспособный спрос на высокие технологии, повышение эффективности инвестиций в качественное здравоохранение, жилье, образование, повышение квалификации, на поддержку этносоциального равенства и этнических культур татарстанцев. Иновационное развитие обеспечивается в рамках Национальной технологической инициативы, организации и проведения транснациональных и межрегиональных спортивных и культурных мероприятий, обеспеченных соответствующей инфраструктурой, что также является основой формирования высокого ресурсного потенциала человеческого капитала. Россияне озабочены проблемами воспроизводства ресурсов «человеческого капитала» [ВЦИОМ, 2018, N=3000]. Социальные эффекты ИЧР в регионах с ВРП выше

среднего уровня значительно превосходят вклад группы регионов с ВРП ниже среднего. Прогноз проблемного развития этносоциальных ресурсов человеческого капитала сохраняется для ряда регионов Северного Кавказа. Результаты исследований ФНИСЦ РАН дают основания для выявления взаимосвязи этнокультурного потенциала развития человеческого капитала с состоянием межэтнических отношений, уровнем межнационального согласия и конфликтогенности в регионах России. Очевидна продуктивность соотнесения результатов исследований межнациональных отношений, сквозь призму внимания к ресурсам этносоциального, культурного, социального потенциала развития человеческого капитала для прогностики потенциала межэтнической интеграции и этносоциальной напряженности в регионах России.

АДМИНИСТРАТИВНАЯ РЕФОРМА КАК ИНСТИТУЦИОНАЛИЗАЦИЯ ТЕХНОЛОГИЙ ПРЕОДОЛЕНИЯ КОНФЛИКТА ИНТЕРЕСОВ В СИСТЕМЕ ГОСУДАРСТВЕННОЙ СЛУЖБЫ РФ

Малышев Валерий Александрович

Волчкова Людмила Тимофеевна

Санкт-Петербургский государственный университет

В стране мало говорят, что, по нашему мнению, крайне неверно, но административная реформа не прекращается. В настоящее время стержнем ее стало совершенствование работы нижних звеньев, т.е. повышение качества работы МСУ, региональной и федеративной администрации. В организацию государственных служб внедряются новые институты и институциональные практики: работников переводят на контрактную систему найма (1), расширяют их профессиональные обязанности, делая содержание их труда соответствующим новым задачам и требованию времени (2), совершенствуется система кадрового обеспечения: порядок найма и увольнения, введена обязанность постоянного прохождения аттестации и повышения квалификации (3).

Опишем некоторые институты и институциональные практики, обращая внимание на их сопричастность к повышению качества работы аппарата управления, в частности, создавая пути преодоления естественного конфликта интересов и конкуренции в коллективе работников, а также между комитетами и комиссиями или между руководителями и подчиненными.

Стержневой новацией в этом направлении является перевод системы трудовых договоров между работниками и администрацией органа управления на контрактную систему, причем приветствуется, когда позиции документа основаны на количественных показателях, а еще лучше, когда они увязаны с повышением эффективности работы гос. служащего (его подразделения или органа управления в целом). Второй новацией, и опять же мало представленной в научных и информационных публикациях, является внедрение в практику повышения профессиональной компетенции государственных служащих индивидуальных планов по повышению их профессионализма. Третьей – повышение роли этических комиссий, призванных а-приору преодолевать возможные конфликты интересов.

Думается, что не менее значимо и введение постоянной отчетности органов власти и управления, которая фиксирует их успехи/неудачи за год. Назовем целевые индикаторы качества, которые должны быть положены в основу отчетов, исходя из текста программы [1]: индекс доверия граждан к органам гос. власти (причем не сам показатель, а его положительная динамика) (1), количество должностей, по которым утверждены регламенты (в %) (2), доля государственных служащих, в регламентах которых содержатся показатели результативности (в %) (3), доля должностей, которые были

заполнены из состава гос. резерва (в %) (4); доля вакантных должностей, заполненных на основании конкурса (в %) (5), доля специалистов моложе 30 лет со стажем работы не менее 3-х лет (в %) (6), доля специалистов, поступивших на службу с обязательством пройти последующее обучение (в %) (7), число реализованных образовательных программ (8), число государственных служащих, принявших в них участие (9), число государственных служащих, прошедших подготовку или переподготовку (в том числе за пределами РФ) (10).

1. Реформирование и развитие системы государственной службы в Российской Федерации на 2009-2013 годы/федеральная программа/официальный текст/Указ Президента Российской Федерации от 10 марта 2009 года - №2616 <http://base.garant.ru/195051/> посл. просмотр 10.10.2018

СОЦИОКУЛЬТУРНАЯ ДИНАМИКА СОВРЕМЕННОЙ ЖУРНАЛИСТИКИ: ДРАМАТУРГИЯ ИГРЫ

Марьяна Людмила Петровна

СПбГУ_ВШЖиМК

Журналистика как часть культуры обеспечивает функционирование социокультурной динамики общества и позволяет проследить аксиологические изменения социума [3]. Теоретическую основу осмысления заявленной проблемы составляют базовые концепции таких исследователей, как: Питирим Сорокин, А. Моль, Петр Штомпка, Огюст Конт. Особенности трансформации культурной коммуникации освещены в работах иностранных авторов – П. Бурдьё, П. Шампань, Д. Рэндалл, Э. Кауханен, П. Хоррокс. Социальную эволюцию журналистской деятельности изучали российские ученые, среди которых представители московской школы: Е.Л. Варганова, Я.Н. Засурский, А.Г. Качкаева, Л.Л. Свитич; исследователи из Санкт-Петербурга: И. Н. Блохин, С. Н. Ильченко, С. Г. Корконосенко, В. А. Сидоров.

Представления о социальном прогрессе общества значительно отразились на журналистике. Информационные технологии, ценности массовой культуры обуславливают появление новых форм подачи информации журналистом. Профессор Санкт-Петербургского государственного университета И. Н. Блохин акцентирует внимание на специфике воплощения театральной концепции коммуникации в медиaprостранстве [4, с. 176-177]. Медиарынок диктует применение новых технологий общения с аудиторией, среди которых продуктивно использование жанра ток-шоу. Драматургическая концепция реализуется при освещении журналистом не только культурной жизни общества, но и политической [8]. Таким образом, инновационные технологии современных СМИ формируются под воздействием социокультурной среды, одновременно видоизменяя ее. Журналистика способствует формированию ценностного потенциала общества. Безусловно, медиа начала нового тысячелетия – неисчерпаемый источник изучения социальной действительности и культурной коммуникации. Профессор В.А. Сидоров считает, что «журналистика, являясь важнейшим звеном духовной жизни человека, выступает в качестве общественно значимой ценности. ...Ценность журналистики производна от культуры и взаимодействует с культурой журналиста» [2, с. 6].

В средствах массовой информации игровые технологии реализуются с помощью жанра ток-шоу, который популярен в медиaprостранстве не только стран Запада, но и Востока. В данном контексте интересна специфика ток-шоу Китая, которые сумели сохранить национальный колорит и традиции своей культуры. Эта проблема актуальна

для мировой теории и практики осмысления социокультурной динамики журналистской деятельности как феномена культуры. Массовая культура характеризуется унификацией и стандартизацией, исчезновением народных традиций и обычаев. Однако китайские ток-шоу сохраняют национальную специфику, передают аудитории образцы традиционной морали и китайского юмора [6, с. 178]. Например, национальным колоритом наполнено ток-шоу «Семинар». Народные традиции и обряды, соответствующие национальным и государственным ценностям, транслирует ток-шоу «Каждый день лучше» Хунаньского телеканала, неоднократный номинант различных премий китайского телевидения. Инновация данного ток-шоу заключается в создании первой китайской команды "идолов" мужчин-ведущих [7]. Социокультурная динамика жанра ток-шоу в медиапространстве Китая яркое свидетельство того, что «каждая этническая и национальная культура обладает собственной логикой поведения и осмысления мира» [1, с. 195]. А уникальный состав команды ведущих ток-шоу «Каждый день лучше» (Китай) обеспечил ей высокий рейтинг. Развлекательная программа «Поднебесная женщина» (Ян Лань, продюсер и ведущая ток-шоу) раскрывает богатый внутренний мир успешных женщин, их поиск счастья и профессиональной состоятельности [5]. Генезис развлекательных программ привел к такому новому явлению китайской телевизионной индустрии, как команда ведущих – «Счастливая семья», которая играла в фильме «Счастье домой пришло». Сегодня ток-шоу занимают лучшее эфирное время большинства телеканалов, чрезвычайно велика социальная значимость ток-шоу, так как они позволяют регулярно определять аксиологические ориентиры и тем самым воздействовать на сознание телезрителей.

Игровая интерпретация реальности активно вводится в категориальный аппарат теории журналистики и массовых коммуникаций, а также и в журналистскую практику. Развитие общей индустрии журналистики в глобальном мире расширяет классическую модель ток-шоу, а социокультурная динамика масс медиа Китая подтверждает данную тенденцию. Мировая и отечественная журналистика неразрывно связаны с социокультурной динамикой общества и меняют свой облик под воздействием цивилизационных факторов. Техногенная составляющая трансформирует традиционные ценности, а информационные технологии обуславливают новые формы социокультурной коммуникации, в которой журналист занимает особое место, организуя духовное общение и формируя политическую, эстетическую, нравственную, экономическую культуру. Будучи посредником между аудиторией и действительностью, средства массовой информации не только обладают возможностью влиять на восприятие реальности, но и могут использоваться для ее формирования.

В социокультурном пространстве журналист организует духовное общение, формирует политическую, эстетическую, нравственную, экономическую культуру, различным образом организуя художественно-творческую деятельность. Средства массовой информации и журналистика, в частности, свой взгляд на мир отражают в журналистских текстах, которые являются одним из способов познания социокультурной реальности. Журналистика в контексте культуры, которая существует как целостная система доступных человеку форм духовной, материальной и художественной деятельности, формирует стиль жизни, модель поведения, определяет семантику цивилизации.

1. *Блохин И. Н. Личность в пространстве массовой коммуникации: начала ролевого анализа: Монография. СПб.: SCIENTIA, 2016, с. 195.*
2. *Журналистика. Общество. Ценности: Коллективная монография/ Ред.-сост. В. А. Сидоров. СПб. : ИД «Петрополис, 2012. – 498С.*

3. *Марына Л. П. Журналистика и культурные коммуникации: образовательный контекст // Век информации. Медиа в современном мире – Петербургские чтения: матер. Междун. форума / ре.-сост. С. Г. Корконосенко, СПб., 2017, № 1, с. 253-263.*
4. *Теории журналистики в России: зарождение и развитие/ под ред. С. Г. Корконосенко: Изд.-во С.-Петерб. ун-та, 2014. – 272 С.*
5. *Сунь Баого, Морфология китайских развлекательных телепрограмм. Пекин, 2009, с. 178.*
6. *Maryina L. P. Game technologies in media China: national specification // Scitechnology, Riga, 2018, Vol. 12 p.3-4 .*
7. *玛丽伊娜·柳德米拉·彼得罗夫娜 新闻研究导刊 浅析脱口秀在中国电视节目中的文化形象 2017,10/127, 147 (в соавторстве).*
8. *Nikonov S.B.Belenkova T.V.Smetanina S.I. Letunovskii V.P. Maryina L.P. The Choice of Paradigm of Political Game for Russia (Z. Brzezinski`s Chess or Xi Jinping`s Draughts) // Global Media Journal (USA), 2016. — Vol. special issue, — № S3:04. — P. 1-6.*

ЯЗЫК КАК КАНАЛ ФОРМИРОВАНИЯ СОЦИАЛЬНОЙ СОЛИДАРНОСТИ

Медведев Владимир Иванович

СПбГМТУ, каф. философии и социологии

Среди социальных функций языка обычно называют этноконсолидирующую. Язык действительно выступает важнейшим фактором, сплачивающим этнические группы, народности и нации, важнейшим каналом формирования национального самосознания. Но язык является каналом консолидации не только национальных, но и разнообразных социальных групп. Деление «свои – чужие» проводится на уровне языка, причем часто – на бессознательном уровне. Люди классифицируют друг друга по тому, как они говорят. По тому, что говорят, конечно, тоже. Но такая дифференциация обычно осознается. Люди «своего круга» и «чужие» опознаются быстро и без сознательного использования эксплицитных критериев классификации по манере говорить, выбору лексики, характерным интонациям, характерным ошибкам и т.д. Происхождение, социальный статус, образование и многое другое может быть определено таким образом с достаточной определенностью.

К.Фокс пишет, что у англичан все время работает встроенный датчик социального позиционирования, наподобие GPS [1, 93]. Незнакомые люди оценивают манеру одеваться и многое другое. Речь при этом является важнейшим критерием такого позиционирования. В ее книге выделены семь конкретных слов, употребление которых свидетельствует о принадлежности говорящего к низшим классам (например, извинение *pardon* вместо *sorry*) [1, 96-105].

Трудно сделать то же самое применительно к русскому языку. Можно лишь без труда указать характерные ошибки (в ударениях, прежде всего), которые выдают малообразованных в нашей стране (к примеру, «звонит», «красивее», «средства», «кофе» среднего рода). Есть профессиональные жаргоны: спортсмены упорно говорят «тренера». Показательным является выбор лексики: к примеру, как именно назовет говорящий полицейских.

Говорящий по-другому вряд ли будет восприниматься как свой. Официальная пропаганда в советские времена велась на литературно правильном, но казенном языке. Этот язык существенно отличался от языка (точнее, языков) обыденного общения

практически всех слоев населения. Поэтому язык телевидения не воспринимался массами как «свой». На уровне языка может происходить отторжение политических фигур. Например, М.С. Горбачев не мог восприниматься многими представителями московской и ленинградской интеллигенции как свой, даже теми, кто в целом одобрял политику перестройки. Он говорил, во-первых, на партийно-административном жаргоне, а во-вторых, с южным акцентом (фрикативное «г» и т.д.). В этом отношении он мало отличался от Л.И. Брежнева. В нашей стране и сейчас региональные диалекты воспринимаются как «неправильный русский», а не как вариант нормы. Как нарушение нормы воспринималось и горбачевское «начать». Чтобы стать своим для целевых социальных групп, политик должен уметь говорить на их языке. Важно еще, чтобы речь звучала привычно и естественно. Можно попытаться говорить, как данная группа, но имитация обычно легко распознается.

1. Фокс К. *Наблюдая за англичанами. Скрытые правила поведения.* М.: РИПОЛ классик, 2009. – 512 с.

ЭКОЛОГИЧЕСКИЕ СУББОТНИКИ КАК ПРОЯВЛЕНИЕ ГРАЖДАНСКОЙ ИНИЦИАТИВЫ ДЛЯ УЛУЧШЕНИЯ СОЦИО-ЭКОЛОГИЧЕСКОЙ СИТУАЦИИ В ГОРОДЕ

Мельников Николай Николаевич

ФГБОУ ВО Сзэу

Глобальных проблем в современном мире существует множество, и одна из них – загрязнение окружающей среды. Борьба с мусором в российских городах ведется регулярно. Несмотря на это встречаются районы со сложной экологической ситуацией, требующие внимания государственной власти и местных жителей. Больше всего она касается густонаселенных городов, в которых скапливается огромное количество строительных, бытовых отходов. Люди не осознают всю важность раздельного сбора мусора, увеличения количества перерабатывающих предприятий.

В течение ближайшего десятилетия Россия как экосистема и весь её урбанизированный ландшафт существенно изменятся. Силовой захват участков в лесозащитных и водоохраных зонах городов и посёлков, ужесточение законодательства в отношении общественного участия населения в обсуждении и принятии управленческих решений. Существенно изменились взаимоотношения девелоперов, местных властей, местного сообщества и отдельного гражданина, и среды обитания города в целом. Государство фактически сняло с себя ответственность за состояние окружающей среды, переложив её на плечи местных властей. [1, 19]

Важным показателем развитости гражданского общества выступает уровень социальной активности населения. При этом под социальной активностью в самом общем смысле понимается целенаправленная деятельность индивида, которая направлена на решение социальных проблем. [2, 124]

Гражданская инициатива является «первоначальной ячейкой» гражданского общества, которое начинается не с регионального, и тем более не с федерального уровня, а формируется на уровне подъезда, жилого дома, улицы, района, города. Одной из наиболее заметных тенденций является распространение многочисленных социальных сетей, что способствует уменьшению «информационного вакуума» между обществом и властью. [3, 130]

Экологические субботники в городах и регионах России в последнее время приобрели массовый характер. В них задействуются общественные организации, бизнес-

структуры. Создаются инициативные группы, которые занимаются уборкой мусора, просветительской работой среди населения. Любой организм жив, пока взаимодействует со средой, среда обеспечивает его энергией, веществом, информацией, необходимыми для его жизнедеятельности. Утеря такого взаимодействия означает его гибель. [4, 96]

Во Всемирном дне чистоты в 2018 году приняли участие 228 тыс. россиян. [5] Раздельный сбор мусора и его переработка приведёт к экономии городского пространства, снижению недовольства жителей, улучшению показателей здоровья горожан.

Гражданская активность в городе бывает разной. Следует больше внимания уделять работе общественных организаций, организовывать общегородские союзы для обмена опытом. Это увеличит взаимодействия между городскими жителями. Кампании по увеличению сознательности (добровольная сортировка мусора) повысят общение между представителями самых разных социальных и возрастных групп. Что способствует созданию основы для успешного развития города в социо-экологическом аспекте.

1. Яницкий О. Н. *Метаболическая концепция современного города // Социологическая наука и социальная практика. 2013. № 3 (03). С. 16-32.*

2. Максимова С. Г. *Гражданское сознание, гражданские инициативы и социальная активность населения как основы формирования гражданского общества в современной России // Вестник Пермского государственного гуманитарно-педагогического университета. 2015. Серия № 3. Гуманитарные и общественные науки. С. 116-132.*

3. Ягодка Н. Н. *«Гражданские инициативы как инструмент диалога между властью и гражданским обществом в России» // Вестник РУДН, серия Политология, 2015, № 4. С. 128-139.*

4. Келасьев О.В. *Партиципативный принцип в разрешении социально-экологических конфликтов // Конфликтология. 2014. № 5. С. 96-98.*

5. *Башкортостан стал лидером акции «Сделаем!»: 132 700 тысячи участников*

URL: <https://www.proural.info/society/bashkortostan-stal-liderom-aktsii-sdelaem-132-700-tysyachi-uchastnikov/>

ГОРОД В ФОКУСЕ МЕЖКУЛЬТУРНЫХ ИССЛЕДОВАНИЙ

Микиденко Наталья Леонидовна

ФГБОУ ВО "Сибирский государственный университет телекоммуникаций и информатики"

Динамика социокультурных процессов делает городскую проблематику актуальной и востребованной для исследований. Город с момента возникновения был средоточием самых разнообразных ресурсов: властных, экономических, человеческих, информационных и играл значимую роль в развитии социального пространства. В современном обществе под влиянием целого спектра разнообразных процессов (от урбанизации, развития технологии до миграции и глобализации, меняющих образ городов) город становится преобладающим трендом в организации образа жизни и деятельности людей.

Современные города, сталкиваясь с вызовами глобализма и мультикультурности, становятся по образному выражению О.И. Вендиной «ареной коммуникаций» [1, С.121]. Новые условия развития городов актуализируют вопросы исследования механизмов консолидации городских сообществ и репрезентаций города как образа жизни в контексте социально-антропологических исследований. Актуальными становятся направления междисциплинарных исследований города и городских пространств.

Одним из таких направлений становится исследование мультипликационных фильмов как визуальных текстов, репрезентирующих город и городские пространства, образ жизни. В определении методики исследования мультипликационного фильма как визуального документа, в котором находят отражение не только авторские предпочтения, но и устойчивые культурные образцы, социальные взаимодействия и отношения, представляют интерес идеи П. Штомпки [8], А.Р. Усмановой [7], В.Л. Круткина [5, 6], Е.Р. Ярской-Смирновой [3, 6]. Ряд авторов подчеркивают значимость для анализа визуальных текстов интерпретативного контент-анализа [3]. Визуальные тексты современной культуры в самом широком смысле отражают весь спектр социальных отношений, повседневных практик и индивидуальный опыт, что делает их ценным свидетельством эпохи.

Еще один аспект значимости визуальных текстов в исследовании городских пространств и города как социокультурного феномена с позиций феноменологического подхода отмечают Н.П. Копцева, Е.А. Сертакова [4].

Для изучения образов города в мультипликации сложилась практика использования методов компаративной урбанистики, анализа визуального ряда, семиотики, которые позволяют рассматривать городское пространство посредством обращения к произведениям искусства, таким, например, как мультипликационные фильмы. Это оправдывает себя тем, что в произведениях искусства отражается не только авторский подход, но и общекультурные и общечеловеческие универсалии.

Мультипликация позволяет проектировать желаемые изменения культурного и социального пространства города, изображая не столько реальные образы города, сколько проектируя воображаемые черты городского пространства. Использование методов компаративной урбанистики, анализа визуального ряда, репрезентирующего городские черты пространства и культуры, позволяет рассмотреть тенденции репрезентации городских пространств как социокультурных феноменов.

1. Вендина О.И. Управление культурным разнообразием: значение опыта античности для современных городов // *Этнографическое обозрение*. 2016. № 4. С. 120-136.
2. *Визуальная антропология: режимы видимости при социализме / Под ред. Е.Р. Ярской-Смирновой, П.В. Романова (Библиотека Журнала исследований социальной политики)*. М.: ООО «Вариант», ЦСПГИ, 2009. 448 с.
3. Копцева Н.П., Ильбейкина М.И. Визуальная антропология как актуальная область культурных исследований // *Гуманитарные и социальные науки*. 2014. № 2. С. 133-155.
4. Копцева Н.П., Сертакова Е.А. К вопросу о методологической стратегии современной урбанистической антропологии // *Гуманитарные и социальные науки*. 2015. № 1. С. 103-120.
5. Круткин В.Л. Визуальная антропология и социальная эстетика в фильме Дэвида Макдугалла «Возраст разума» / В.Л. Круткин, И.С. Комов // *Журнал социологии и социальной антропологии*. 2007. Т. X. № 4.
6. Круткин В.Л., Романов П.В., Ярская-Смирнова Е.Р. Интеллектуальное поле визуальной социологии // *Визуальная антропология: новые взгляды на социальную реальность / Под ред. Е.Р. Ярской-Смирновой, П.В. Романова, В.Л. Круткина*. Саратов, Научная книга, 2007. С.7-17.
7. Усманова А. Р. Научение видению: к вопросу о методологии анализа фильма // *Визуальная антропология: новые взгляды на социальную реальность / Под ред. Е.Р. Ярской-Смирновой, П.В. Романова, В.Л. Круткиной*. Саратов, Научная книга, 2007. С.183-204.

8. Штомпка П. *Визуальная социология. Фотография как метод исследования: учебник*. М. 2007. 168с.

СОЦИОКУЛЬТУРНЫЕ ФАКТОРЫ ОЦЕНКИ КАЧЕСТВА ГОРОДСКОЙ СРЕДЫ

Михеев Денис Александрович

Санкт-Петербургский государственный университет

Городское пространство современного мегаполиса сегодня наиболее отчетливо демонстрирует свою конфликтогенную природу. В городской социологии это находит отражение в концепциях «дуального города» [1], «машин роста» [2], и ряде других концепций, в которых причиной конфликтов признается различное положение групп по отношению к процессу капиталистического производства, их «сильная» или «слабая» позиция [3]. На наш взгляд, не менее важной основой для возникновения городских конфликтов являются также социокультурные факторы, еще более усиливающие границы, проводимые по экономическому признаку, и выражающиеся в существовании различных версий «отнологии», «эпистемологии» и «аксиологии» города.

Так, Т.М. Дридзе утверждает, что могут существовать предельно различные представления о содержании городской среды, поскольку город – это «обитаемое жизненное пространство» [4, с.2], в центре которого находятся потребности и деятельность конкретного человека. Концепция А. Лефевра [5, с.47-55] предполагает, что несколько способов взаимоотношения человека и среды, связанных с чувственным восприятием, интеллектуальным осмыслением и повседневным проживанием города. Работа К. Линча [6] позволяет говорить о том, что любое понимание городской среды «нормативно», т.е. подразумевает существование определенных ценностных ориентаций в вопросе того, какие именно элементы и состояния среды являются благоприятными, а какие – дисфункциональными.

Представленные выше теоретические ориентации были положены в основу авторского эмпирического исследования моделей оценки качества городской среды в Санкт-Петербурге, т.е. той системы критериев, ценностей, представлений, убеждений, которая лежит в основе восприятия городской среды как (не)качественной и формирования (не)удовлетворенности этим состоянием. Респондентами анкетного опроса стали 370 человек из Центрального, Приморского, Невского и Колпинского районов, также в ходе полуформализованных интервью было собрано 11 нарративов жителей этих же районов о качестве среды в Санкт-Петербурге.

Нами было выделено три таких модели. Первая опирается на практики и потребности индивида, через призму удовлетворения которых рассматривается пространство города. Чаще всего первая модель проявляется в ситуации несовпадения потребностей и возможностей среды. Вторая модель использует в качестве основного ресурса представления и ценности, связанные с образом удобного для жизни города, также апеллирует к идентичности и истории места, города, идеальному их состоянию. Третья модель основывается на пространственных практиках, свойственных тому или иному локусу пространства, и чаще всего формируется в виде дихотомии "у нас" и "у них". Для построения этой модели определяющим является опыт мобильности, как повседневной, так и, например, туристической. Данные модели являются скорее идеальными типами и могут пересекаться в оценке качества городской среды жителями Санкт-Петербурга.

[1] – Sassen, S. *The Global city: New York, London, Tokio*. Princeton University Press, 1991;

[2] – Molotch, H. *The City as a Growth Machine: Toward a Political Economy of Place* // *American Journal of Sociology* 82, №. 2, 1976. Стр. 309-332;

[3] – Тыканова Е.В. Стратегии легитимации притязаний «сильных» и «слабых» публик на права собственности в контексте общества потребления // *Журнал социологии и социальной антропологии*, Т.14, №5, 2011;

[4] – Дридзе Т.М. Вернуть столицу горожанам. О социальной диагностике в градостроительстве // *Общественные науки и современность*, №5, 1997. Стр. 26 – 34;

[5] – Лефевр А. *Производство пространства*. М.: Strelka press, 2015;

[6] – Линч К. *Совершенная форма в градостроительстве*. М.: Стройиздат, 1986.

НЕОПРЕДЕЛЕННОСТЬ КАК АТРИБУТ ТРАНСФОРМИРУЮЩЕГОСЯ ОБЩЕСТВА

Михеева Виталина Владимировна

Московский гуманитарный университет

Чупров Владимир Ильич

XX век привнес в жизнь радикальные изменения. Растет динамизм общественных изменений, трансформируются социальные структуры, расширяется поле свободы индивидов, снижается предсказуемость ситуаций. Переходное состояние связано со случайностью, неуверенностью, неопределенностью. Индивидуальная автономия, свобода открыли предпосылки становления гражданского общества, но взаимодействия между людьми становятся менее предсказуемыми, модернизация более противоречивой, что свидетельствует о растущей неопределенности в трансформирующихся обществах. Авторами рассматривается феномен неопределенности, как важнейшей характеристики трансформирующихся обществ.

Особенность социологического подхода к пониманию неопределенности состоит в ее рассмотрении в системе социальных связей. Основы такого подхода определены Г. Гегелем, уточнены В. Готтом, П. Визиром, А. Урсулом [1, 56]. В жизни состояние определенности/неопределенности рассматривается в рамках социального пространства, представляющего собой условия повседневного бытия и структуру отношений. При устойчивых условиях, обычные характеристики социального пространства остаются неизменными, изменяется лишь их состояние. Такая перемена состояния при неизменных свойствах субъективно рассматривается как неизбежный процесс перехода возникающих возможностей в действительность, и отражается в структуре отношений как состояние определенности. В нестабильных условиях, когда переход из одного состояния в другое происходит одновременно с изменением сущностных качеств социального пространства, переход возможностей в действительность приобретает случайный характер. Возникает состояние неопределенности. Люди не могут узнать последствия поступков. Жизненная ситуация является неопределенной, если она возникает в результате непредсказуемых изменений ее оснований, отсутствует возможность вычислить последствия изменений. Неопределенность является характеристикой динамических систем, присуща трансформирующемуся обществам. Это отражается на методологии исследования социальных процессов в условиях неопределенности. Действительность меняется, мы не можем быть уверенными в адекватном отражении сознанием изменяющейся реальности [3, 50]. Концепция социологического исследования базируется на прошлом знании. В условиях неопределенности это значит, что не может быть убежденности, что всесторонне

отражается нынешняя реальность. Чтобы разобраться в сущности явления необходимо определить его состояние в прошлом [4,50]. Ретроспективный анализ позволяет воспроизвести прошлое и, имея реальное знание о настоящем, пролонгировать процесс развития явления. Обнаруживаются причинно-следственные зависимости, когда прошлый опыт, взаимодействуя с изменяющейся реальностью, раскрывает факторы перехода явления в другое состояние. Новое знание придает исследуемому явлению более определенный характер. Тем самым осуществляется переход неопределенности в определенность, что позволяет анализировать выявленные связи на основе более четких критериев.

1. Готт В., Урсул А. *Определенность и неопределенность как категории научного познания*. – М.: Знание, 1971. – 64 с.
2. Там же. – С. 14.
3. Там же. – С. 56.
4. Аверьянов Л.Я. *Почему люди задают вопросы?* – М.: «Социолог», 1993. – 152 с.

ПЕРИОДИЧЕСКИЕ ИЗДАНИЯ ПАКП - КОНСТРУИРОВАНИЕ ИДЕНТИЧНОСТИ В ПЕЧАТИ

Моравицкий Ян Бьёрнович

*Лодзинский университет (Centrum Badań nad Historią i Kulturą Basenu Morza Śródziemnego i Europy
Południowo-Wschodniej im. prof. Waldemara Cerana)*

В научном обороте находится большое количество публикаций, посвященных исследованию формирования образа в различных текстах (периодические издания, литературные произведения, политический дискурс). Подобные исследования проводятся в рамках различных научных дисциплин: филологии, социологии, истории и др. По мнению болгарской исследовательницы Т. Моновой, в языке средств массовой информации лучше всего проявляются тенденции политических и общественных изменений. С одной стороны, язык средств массовой информации может фактически закрыть для читателя окружающий мир, создать непреодолимую завесу из слов и смыслов, с другой стороны, средства массовой информации могут открыть для читателя новые горизонты, представить действительность во всем разнообразии оценок и мнений. При этом в языке средств массовой информации часто проявляются стратегии, направленные на формирование у читателя определенного представления о действительности. С другой стороны, сами средства массовой информации функционируют в рамках определенного смыслового поля, системы понятий знакомых аудитории, смыслового кода, который легко расшифровывается и встраивается в знаковую систему потребителей. При этом Т. Монова ссылается на болгарского филолога, О. Сапарева, который для описания подобного явления вводит болгарский термин «идеологическа пресупозиция» [Saparev 1993: 97]. По нашему мнению, он в значительной степени соответствует термину, предложенному польским социологом В. Нароеком (W. Narojek): „stereotypowa definicja sytuacji” [Narojek 1980: 77]. Речь идет об устойчивых представлениях о социальной действительности, распространенных в конкретном обществе. Эти представления отражаются и в языке средств массовой информации.

Мы затронем тему формирования образа православных в периодических изданиях Польской православной церкви. Их условно их можно разделить на три группы – в первую входят официальные центральные органы церкви: например, Wiadomości Polskiego Autokefalicznego Kościoła prawosławnego, Cerkiewny Wiesnik или Polski Żołnierz Prawosławny. Региональные, например, Wiadomości Prawosławnej Diecezji Białostocko-

Gdańskiej. К третьей группе можно отнести издания, которые формально не являются органами церкви, но связаны с ней не только идеологические, но и через систему распространения. Самым заметным изданием в этой группе является ежемесячник „Przegląd Prawosławny”, который издается фондом им. Księcia Konstantego Ostrogskiego. Безусловно, сам статус изданий во многом определяет их содержание.

Официальные органы церкви часть полос отдают публикации документов, тогда как, независимые издания могут позволить себе большую свободу в размещении статей публицистического характера. Я хотел бы остановиться на двух изданиях. Polski Żołnierz Prawosławny. Это орган православного ординариата Польской армии. Польская православная церковь располагает своими структурами в армии в силу закона и договора между государством и церковью. Żołnierz выходит 4 раза в год с 1994 года. Это ежеквартальник в форме журнала с цветными обложками. Он полностью публикуется на польском языке. Отмечу, что издание с таким же названием в конце сороковых годов XX века выходило в Италии для польских православных солдат, участвовавших в боях второй мировой войны. На страницах журнала публикуются материалы богословского характера, размышления о церковных праздниках и таинствах, проповеди, жития святых. Часть полос занимают новости и рассказ о событиях, связанных с деятельностью ординариата. Некоторые публикации носят переводной характер. Значительное место в журнале отведено сообщениям о годовщинах и юбилеях различных событий, касающихся церкви и государства.

Żołnierz часть своих статей посвящает патриотической тематике. И на этом примере хотелось бы остановиться подробнее. На стилистику и содержание статей оказало влияние событие внешнее по отношению к церкви – в конце первого десятилетия XXI в Польше был отменен обязательный призыв в армию.

Еще в середине 90-тых годов кварталник публиковал статьи воспитательного характера о пользе службы для становления молодого человека. Вот только несколько заголовков: Nr 2 (11) 1997 *Mężczyzna idzie do wojska*; Nr 1 (10) 1997 *Prawosławne rojnowanie patriotyzmu*; *Jak wojsko Pawełka zmieniło* 1 (6) 1996

Часто сюжет подобных статей сводился к формуле – плохой парень пошел в армию, в него никто не верил, но служба сделала из него примерного солдата, гражданина и, конечно, христианина. В подобном же духе были выдержаны статьи о значении службы в армии для становления мужчины, с выдержками цитат из Святого писания и Отцов Церкви. К этой же категории можно отнести воспоминания самих военнослужащих срочной службы, для которых армии стала не только опытом военной подготовки, но и переживанием религиозного характера – посещение церкви вдали от дома или регулярные армейские паломничества на Гору Грабарку.

Повествования от лица командиров посвящены опыту работы капелланов и взаимоотношениям внутри воинского коллектива. Для подобных текстов характерны позитивные ноты, оптимизм и демонстрация готовности к служению. В позитивном ключе описываются контакты с офицерами и католическими капелланами. Нередко появляется мотив знакомства не только личного, но и духовного – католики открывают для себя православие благодаря совместной армейской службе. Авторство подобных публикаций отражается и в языке материалов. Повествования от лица солдат – ведется на подчеркнута простом языке, с использованием простых примеров и метафор. Тексты, написанные офицерами или представителями церкви тяготеют к высокому стилю с использованием сложных языковых оборотов, ссылок на исторические примеры и цитаты из вероучительных текстов.

Любопытно переплетение жанров *Żołnierza* – личные воспоминания о службе могли переходить в середине повествования в описание истории конкретного прихода и в конце возвращаться к представлению личного опыта несения службы.

Безусловно, воспитательным целям подчинялась и подчиняется жанр исторического повествования и биографий священнослужителей Польской церкви.

Центральным тут является не только христианское служение, но и патриотическая позиция героя или героев. Задача подобных материалов показать патриотическую позицию церкви и отдельных ее представителей, ее тесную связь с Польшей и готовность служить стране. Акцент делается на присутствии православия в важных исторических моментах польской истории: в межвоенный период (присутствие священников в польской армии, их участие в воспитании солдат и офицеров, верность правительству страны); в период второй мировой войны (православные жертвы Катыни, православные солдаты в польские частях по всему миру, послевоенные судьбы – репатриация на Родину или эмиграция).

Исторические публикации представляется важными в контексте стигматизации православия, о которой я говорил выше. Приведу цитату из сборника изданного в Варшаве в 1996 году, посвященных задачам католической периодической печати. Цитата принадлежит Władzimirzu Wojarskiemu, польскому правому общественному деятелю и ученому - «кто-то возможно скажет: в Польше ведь есть и православные, значит мы должны быть экуменичны. Мы Забываем о том, как православие в течение 150 лет сотрудничало с царской властью и со сталинской системой, как много там было агентов, враждебных церкви». Подобный взгляд на православную церковь, как на чуждый польскому обществу элемент фиксируется и в обыденном языке. Например, православные церкви в центральной Польше иногда атрибутируются, как «русские» церкви».

Собственно исторические материалы в 90-тые годы занимали третье место по количеству публикаций в *Żołnierze* после материалов, посвященных вероучению церкви и освящению текущих событий. Еще раз подчеркну, что речь идет о собственно исторических публикациях, тогда как история часто включается в материалы иного характера – интервью, рассказы о службе, новости и др. В настоящее время жанр поучительного рассказа о службе или воспоминаний о ней практически исчез из *Żołnierza*. Связано это, вероятно, с отказом от всеобщего призыва в армию. В тоже время в журнале сохраняется значительное количество исторических публикаций представленных жанром повествований о конкретном герое или воспоминаний о событии или человеке. Еще раз подчеркну, что эти публикации не носят полемического характера. Они представляют биографию конкретных героев, вписанную в траекторию исторических событий с акцентными расставленными акцентами.

В противоположность *Żołnierzu*, *Przegląd Prawosławny* занимает активную полемическую позицию. Этот журнал в современном виде выходит с 1991 года в Белостоке. Это цветной ежемесячник. На его страницах размещаются материалы богословского характера, комментарии к текущим общественно-политическим событиям в Польше и за границами страны, новости, частные объявления. Большинство текстов в журнале публикуется на польском языке, но во второй части каждого номера размещаются статьи на белорусском и украинском и русском языках. Обычно это три или четыре публикации на два разворота.

На страницах издания часто появляются материалы исторического характера. В них переплетаются судьбы православной церкви, верующих и представителей этнических меньшинств. По нашему мнению трактовка религиозной идентичности авторов издания тесно переплетается с понятие этнической идентичности. Например, один из текстов – интервью с ученым социологом было озаглавлено: «Czy prawosławni są w Polsce mniejszością narodową?».

Здесь можно говорить об определенной идеологической позиции: православие является частью белорусской культуры, а значит борьба за сохранение православия помогает сохранять культуру и традиции национального меньшинства.

В исторических материалах является могут описываться трудные взаимоотношения церкви и верующих с представителями польских государственных структур, особенно в межвоенный период. Трагические эпизоды, связанные с послевоенным противостоянием

военизированных отрядов в восточных воеводствах. Встречаются воспоминания связанные с насильственным переселением. Акцент делается уже не самопожертвование ради Отчизны, но на мученичество за истинную веру и страдания, связанные с этническим происхождением. Тема угрозы православию вписывается не только в исторические материалы, присутствует она и в статьях публицистического и информационного характера. Причем с опасностями сталкиваются и другие Православные церкви. Угрозы таятся как в религиозной, так и политической сферах. Вот только несколько заголовков: *Notowski Pokój* nr 2 (188) 2001; *Islamisowanie prawoslawnych* 6 (192) 2001; *Katolicyzowanie Syberii* 7 (193) 2001.

Одним из возможных источников угроз и непонимания православия выступает Католическая церковь. Этот конфликт присутствует как в текстах ретроспективного характера, так и в материалах, посвященных актуальной ситуации. Противостояние может происходить как на уровне межличностных отношений, так и затрагивать высшую иерархию или церковь в целом. Назову только несколько проблемных тем, связанных с польским православием: уния, ревендикация, прохладное или враждебное отношение католического духовенства к православным в конкретных местностях.

В целом можно предположить наличие двух моделей формирования образа в польских православных изданиях. С одной стороны, церковь может представляться, как неотъемлемая часть польского народа и государства, которая разделяла с Отчизной все тяготы и невзгоды. Она наконец-то может насладиться миром и покоем в демократическом свободном государстве, которое уважает права религиозных и этнических меньшинств.

Другая модель связана с представлением церкви и ее народа как мучеников, которые на протяжении практически всей истории подвергались гонениям, в ч. со стороны властей государства и католической церкви. И в наши дни православным приходится отстаивать свои позиции, конечно, в абсолютно других условиях, но то также решительно.

Безусловно, эти модели являются лишь идеальными типами. Разработка более сложных моделей требует дальнейшей работы. Она позволит показать, каким образом с помощью текстов формируется образ православной церкви и православного внутри самой группы и за ее пределами.

ГРАЖДАНСКАЯ ЭКСПЕРТИЗА ГОРОДСКИХ ПРОБЛЕМ В САНКТ-ПЕТЕРБУРГЕ

Москалева Светлана Михайловна

В работе, которая проведена в рамках гранта при финансовой поддержке Российского фонда фундаментальных исследований (проект № 16-03-00508 «Качество городского пространства: векторы развития гражданских инициативных групп в России и Германии»), обсуждается изменение содержания деятельности гражданских инициативных групп в Санкт-Петербурге и занимающихся улучшением качества городской среды. Их цели с 2012 года заключались не только в защите городских пространств, как было описано в предыдущих работах о городском активизме в Санкт-Петербурге [1, 2, 3, 4, 6], но и стали включать проведение гражданских исследований или гражданскую экспертизу, результаты которых отправляются ими в адрес городских властей с рекомендациями выполнить пожелания граждан. [5]

Тактика и способы, с помощью которых группы активистов создают свои позиции в качестве экспертов и участвуют в формировании экспертизы наряду с профессионалами, обсуждаются в исследованиях [8, 9, 10, 11, 12]. Для выявления особенностей гражданской

экспертизы в Санкт-Петербурге, предлагается использовать исследования в области социологии экспертизы [9, 10].

Согласно определению социолога Джилла Эйала, экспертизу можно рассматривать как сеть, объединяющую участников, устройства, концепции, институциональные и пространственные механизмы [9]. Исследования в области социологии экспертизы фокусируются на конфликтных группах, которые претендуют на экспертизу в тех областях знания, которые еще не сформировались. Так, например, исследование Эндрю Эббота было посвящено борьбе за легитимность американской медицины, анализу конкуренции между разными направлениями медицинского знания (гомеопатами и «регулярной медициной») [7: 20]. Работа Джилла Эйала анализирует создание сети альтернативных знаний, созданных родителями детей, больных аутизмом, вовлечению родителей в практики реабилитации, которые обходили врача, и трансформации понимания феномена аутизма. [9] По аналогии с этими исследованиями, деятельность активистских групп в области трансформации городской среды может быть представлена как альтернативная другим существующим формам экспертизы городских пространств.

По итогам анализа социальных сетей, проведения 20 интервью, а также включенного наблюдения за одной из групп, можно выделить несколько особенностей гражданской экспертизы в Санкт-Петербурге: 1) совместное участие активистов и профессионалов (инженеров, архитекторов, менеджеров, экологов и др.); 2) проведение мониторинга качества городских территорий, а также качества работы городских властей (благоустройство, работа с обращениями граждан и т.п.); 3) продвижение проектов по изменению городских территорий с учетом мнения жителей; 4) предложение проектов по изменению механизмов работы внутри городских органов власти (работы с обращениями жителей, механизмом автодозвона по номерам нелегальных торговцев и пр.). Примерами гражданской экспертизы могут выступить исследования силами активистов и профессионалов публичных городских пространств и подготовка предложений по их обустройству с учетом мнений жителей, рейды по выявлению незаконной торговли, семинары по подготовке горожан к публичным слушаниям по Генплану, гражданские инспекции, кампании по проверке качества капитального ремонта и другие.

1. Белокурова Е. *Старое и новое в дискурсе гражданского общества // Неприкосновенный запас. 2012. №84.*
2. Гладарев Б. *Градозащитные движения Петербурга накануне «зимней революции» 2011-2012 гг.: анализ из перспективы французской прагматической социологии // Мониторинг общественного мнения: экономические и социальные перемены. 2012. №4.*
3. Закирова М. М. *«Вот здесь видно все!»: саморепрезентация городского общественного движения // Журнал исследований социальной политики. 2008. Т. 6, №2. С. 217-240.*
4. Клеман К., Мирясова О., Демидов А. *От обывателей к активистам. Зарождающиеся социальные движения в современной России. М.: Три квадрата, 2010. 635 с.*
5. Москалева С. М., Тыканова Е. В. *Социальные условия деятельности гражданских и экспертных групп по улучшению качества городской среды // Журнал социологии и социальной антропологии. 2016. Т. 19. №. 4. С. 103-120.*
6. Тыканова Е., Хохлова А. *Траектории самоорганизации локальных сообществ в ситуациях оспаривания городского пространства // Социология власти. 2014. № 2. С. 104-122.*
7. Abbott A. *The System of professions: an essay on the division of expert labor. Chicago: University of Chicago, 1988.*

8. Epstein S. *The construction of lay expertise: AIDS activism and the forging of credibility in the reform of clinical trials // Science, Technology, & Human Values. 1995. T. 20. No. 4. P. 408-437*
9. Eyal G. *For a sociology of expertise: The social origins of the autism epidemic // American Journal of Sociology. – 2013. – T. 118. – No. 4. – С. 863-907.*
10. Eyal G., Pok G. *What is security expertise // Security expertise: Practice, power, responsibility. – 2015. – С. 37-59.*
11. Collins H., Evans R. *Rethinking expertise. University of Chicago Press, 2008.*
12. Collins H.M., Evans R. *The Third Wave of Science Studies: Studies of Expertise and Experience // Social Studies of Science 2002. No. 32/2.*

КУЛЬТУРА УЧАСТИЯ ГРАЖДАН В ЖИЛИЩНОМ САМОУПРАВЛЕНИИ

Овчинникова Наталья Владимировна

ЯрГУ им. П.Г. Демидова

Смирнова Анна Геннадьевна

В настоящее время в сфере ЖКХ жильцы многоквартирных домов принимают участие не только в потреблении и оплате жилищно-коммунальных услуг, но и в процессе управления общим имуществом. Как отмечает Е.С. Шомина, самоорганизация жителей позволяет снизить нагрузку на государственные институты в сфере ответственности за жилищный фонд и дает возможность жителям самим принимать решения в отношении своей собственности [1].

Процесс жилищного самоуправления можно рассмотреть на примере уплаты взносов собственниками квартир на капитальный ремонт общего имущества в многоквартирных жилых домах. В настоящее время они могут самостоятельно выбирать вариант сбора средств на общих собраниях дома, а также стратегию поведения относительно уплаты взносов.

Для изучения установки граждан на участие в жилищном самоуправлении проведен социологический опрос методом анкетирования (n=600) в городе Ярославле.

Установлено, что собственники квартир знают о введении с 2014 года ежемесячной платы за капремонт в многоквартирных домах: хорошо об этом знают 50,2% опрошенных, что-то слышали – 32,2%. При этом положительно к нововведению относится лишь треть опрошенных (34,9%); примерно столько же (31,5%) воспринимают закон отрицательно.

В отдельных домах города Ярославля капитальный ремонт по программе уже был осуществлен (14,7% респондентов). В целом собственники отмечают, что ремонт был выполнен качественно (34,3%). Однако встречались и отрицательные оценки.

Полностью уплачивают взносы на капитальный ремонт 76,7% респондентов. Также в ходе опроса выяснилось, что отдельные владельцы квартир уклоняются от уплаты взносов - 7,5%. Из них 2,8% отметили, что им не хватает средств на оплату, а 4,7% не считают это необходимым. Увеличение ежемесячных сборов на капитальный ремонт может стать для 21,3% респондентов поводом не платить взносы; еще 25,2% – затруднились дать ответ.

На этом фоне у горожан не формируется установка на участие в процессах жилищного самоуправления, связанного с вопросами проведения капитального ремонта. Так, большинство респондентов (48,3%) не согласны с тем, что жильцы должны сами отвечать за состояние общего имущества, и возлагают ответственность за это на государство. Многие (57,2%) опрошенные не знают, куда отчисляют средства на

капитальный ремонт. В Региональный фонд уплачивают взносы 14,2% респондентов, на специальный счет – 20,7%. В собрании собственников квартир по способу выбора средств на капитальный ремонт многие опрошенные не принимали участие. Также стоит отметить, что респонденты не знают, как проверить начисления по дому (79,7%).

На основании вышесказанного можно сделать вывод о том, что культура участия граждан в процессе жилищного самоуправления не сформирована. Несмотря на удовлетворенность итогами капитального ремонта граждане не готовы принимать участие в принятии решений в отношении своей собственности.

1. *Шомина Е.С. Наша дом, наша улица. Пермь: ОТ и ДО, 2011. С.16.*

ДАРООБМЕН В СОВРЕМЕННОМ ОБЩЕСТВЕ: СОЦИОАНТРОПОЛОГИЧЕСКИЕ ПЕРСПЕКТИВЫ ИЗУЧЕНИЯ

Панич Наталья Александровна

Московский государственный университет им. М. В. Ломоносова

Обмен дарами в современном обществе является важнейшим элементом социальных отношений. Именно в процессе дарообмена образуются, поддерживаются и функционируют социальные связи между индивидами.

Изучением дарообмена в социоантропологической науке занимались ведущие представители социологических школ различных направлений: М. Мосс, К. Леви-Стросс, Б.К. Малиновский, М. Годелье [1,2,3,4] и др. Представители французской антропологической школы рассматривали данное понятие с точки зрения его функциональных особенностей. Представители же английской школы социальной антропологии отдавали предпочтение интерпретации дарообмена как культурного элемента.

С одной стороны, в современном мире распространено мнение о том, что в условиях накопительной экономии модерна прежние отношения, связанные с дарообменом, пришли в упадок. Так, в процессе, например, приобретения билета на троллейбус, коробки конфет или даже квартиры у прежнего собственника, все социальные связи прекращаются в момент окончательной передачи денег, или же не возникают вовсе – заключившие сделку люди могут больше никогда не встретиться, а соблюдение правил крупных сделок контролируются не межличностными социальными связями, выражающимися в личных обязательствах, а законодательно прописанными нормами. [5]

С другой стороны, современные исследователи в области социальной антропологии опровергают подобные суждения, например, описывая такое явление как гостеприимство, в частности, о нем в юго-восточной Норвегии писал Р. Дёвинг [7.132], описывая особенности практики дарения цветов, современные тренды которой выявили И.В.Троцук и А.В.Морозова [6]. Так, Д. Миллер анализируя современный социальный институт дарообмена – шопинг, пришел к выводу, шопинг отражает и усиливает межличностные социальные связи, то есть не является антисоциальной и эгоистической деятельностью [7.135]. Своё полевое исследование он провел в Лондоне, на деловой улице, опрашивая совершающих там покупки женщин.

Дар и неразрывно связанное с ним явление дарообмена представляют собой неотъемлемую часть социальных отношений. Именно они также являются и основой социальной интеграции индивидов, составляющих общество.

В современном обществе практически не встречаются обряды архаических культур в чистом виде (потlach, кула, гинамаре). Но это совершенно не значит, что явление дарообмена исчерпало себя, вытесненное рыночной экономикой, и употребление этого понятия применительно к отношениям в современном мире неприемлемо. Напротив,

выражением явления обмена дарами является и дарение цветов, и привычные всем подарки близким на праздники, и даже шопинг.

Социоантропологические перспективы изучения феномена дарообмена позволят выявить новые механизмы образования и функционирования социальных общностей эпохи постмодерна, разработать стратегии, направленные на укрепление целостности общества, социальных, этнических, конфессиональных и иных групп.

1. Гodelьe M. *Загадка дара. Пер. с франц., примеч., указ. А.Б. Щербаковой* М., 2007. 296 с.

2. Леви-Стросс К. *Тотемизм сегодня. Неприрученная мысль.* М., 2008. 528с.

3. Малиновский Б. *Магия, наука и религия.* М., 2015. 304с.

4. Мосс М. *Очерк о даре /в кн. М.Мосс. Общества. Обмен. Личность. Труды по социальной антропологии.* М., 2011. 416с.

5. Палеева О.Л. *Социокультурные основания обмена современного общества. // Аналитика культурологи. 2010, выпуск 3 (18).*

6. Троцук И.В., Морозова А.В. *Дарение цветов: особенности ритуализированной практики в современном обществе // Журнал социологии и социальной антропологии. 2017. Т.20. №1. С.37-55*

7. Эриксен Т.Х. *Что такое антропология?* СПб., 2014. 240с.

ВОСПИТАНИЕ ПАТРИОТИЗМА РОССИЙСКОЙ МОЛОДЕЖИ

Петрова Татьяна Эдуардовна

Департамент культуры Правительства Российской Федерации

Реализация государственной программы «Патриотическое воспитание граждан Российской Федерации на 2016 – 2020 годы» (утверждена постановлением Правительства Российской Федерации от 30 декабря 2015 г. № 1493) [1] нацелена на совершенствование общественно-государственной системы гражданского, патриотического и духовно-нравственного воспитания детей и молодежи, формирование социально-активной личности гражданина и патриота, обладающей чувством национальной гордости, гражданского достоинства, любви к Отечеству, своему народу и готовностью к его защите и выполнению конституционных обязанностей.

Ключевым партнером государства в области увековечивания памяти защитников Отечества является Общероссийское общественное движение «Поисковое движение России», созданное в апреле 2013 года и являющееся самой крупной организацией, занимающейся полевой и архивной поисковой работой (имеет свыше 80 региональных отделений). Организационно поисковое движение оформилось в СССР в конце 1980-х годов. По своему содержанию оно является военно-патриотическим, культурно-историческим и благотворительным и основывается на добровольном и бескорыстном труде поисковиков. В 1988 г. на первом Всесоюзном сборе представителей поисковых отрядов Советского Союза было принято решение о создании Всесоюзного координационного Совета поисковых отрядов. В 1989 г. в Новгородской области на месте гибели 2-й Ударной Армии прошла первая общесоюзная Вахта Памяти. В августе 1991 г. общесоюзное поисковое движение было оформлено юридически в самостоятельную организацию – Ассоциацию поисковых объединений.

Движение объединяет более 42 тысяч поисковиков всех возрастов в составе 1428 поисковых отрядов. Его участники ведут поисковые работы в 38 регионах. Всего за время деятельности движения поисковиками были найдены останки свыше 75 тысяч солдат и офицеров, погибших в годы Великой Отечественной войны, установлены 3905 имен и

судеб солдат и офицеров Красной Армии. Активисты движения постоянно работают в архивах, помогают родственникам узнать о судьбе своих близких, ухаживают за воинскими захоронениями, составляют Книги Памяти, занимаются патриотическим воспитанием, реализуют просветительские проекты, проводят выставки по итогам поисковых работ.

В 2016 году движением были запущены новые проекты: «Живем и помним!», в рамках которого осуществляется поддержка творчества поисковиков, «Небо Родины» – проект, объединяющий информационные, организационные и методические ресурсы активистов, занимающихся авиапоиском, «Вернуться из плена», в рамках которого активисты восстанавливают судьбы погибших в плену защитников Отечества, «Память. Поиск. Кино» – проект по демонстрации художественных фильмов о войне с рассказом о боевых действиях, которые легли в основу картины, и результатах поисковых работ на этих местах.

В 2016 г. впервые в истории поискового движения в Республике Татарстан на базе Всероссийского информационно-поискового центра «Отечество» начала работать стационарная Всероссийская школа поисковика «Поисковый фронт». Это первое в России постоянно действующее учебное заведение для поисковиков, в котором они смогут освоить инновационные методы ведения поисковой работы.

В целях популяризации поисковой работы в социальной сети «ВКонтакте» были впервые проведены две онлайн-акции: «Мой командир», в рамках которой активисты поисковых отрядов рассказывали о руководителях своих поисковых объединений, и «Мгновения поиска» – фотопроjekt, в рамках которого участники поисковых отрядов представляли свои фотографии из поисковых экспедиций и мероприятий, направленных на увековечение памяти погибших при защите Отечества.

В системе патриотического воспитания граждан Российской Федерации прочно укоренилась Всероссийская акция «Вахта памяти». Как отметил Президент Российской Федерации В.В. Путин, «...сохранение памяти, передача ее из поколения в поколение – одна из важнейших задач». По итогам Торжественного открытия «Вакты Памяти» в 2017 году было объявлено о создании под эгидой Поискового движения России Ассоциации студенческих поисковых отрядов России, которая объединит студентов профессиональных образовательных организаций, занимающихся поисковой работой.

В соответствии с Указом Президента Российской Федерации от 29 октября 2015 года № 536 [2] в целях совершенствования государственной политики в области воспитания подрастающего поколения, содействия формированию личности на основе присущей российскому обществу системе ценностей создана Общероссийская общественно-государственная детско-юношеская организация «Российское движение школьников».

Работа организации в общеобразовательных учреждениях ведется по четырем основным направлениям: личностное развитие, гражданская активность, военно-патриотическое, информационно-медийное.

При содействии РДШ и движения в школах ведётся работа по созданию поисковых отрядов и развитию школьных музеев. Школьники принимают участие во Всероссийском конкурсе творческих работ «Поиск. Находки. Открытия». Совместный проект «Школьный музей» стартовал в январе 2017 года. Одной из главных задач проекта с момента его запуска стало создание единого коммуникативного и информационного пространства многочисленных уже существующих и новых активов школьных музеев страны. Для реализации этой задачи ведутся постоянные интернет-рубрики: «О школьных музеях страны», «Советы юным музейедам», «Интересные факты о музеях», авторами которых становятся активисты школьных музеев и педагоги. С июня 2017 года стартовал «Музейный лекторий», в рамках которого представители ведущих музеев России дают рекомендации активистам школьных музеев о создании экспозиций, проведении экскурсий, мероприятий на базе школьных музеев, делятся собственным опытом.

С февраля 2017 года в регионах страны стартовала Всероссийской туристско-краеведческая экспедиция «Я познаю Россию». В ходе экспедиции учащимся школ совместно с педагогами или родителями было предложено пройти по самым интересным маршрутам Малой Родины, посетить места Боевой славы, памятники и памятные места, связанные с Героями Отечества, объекты историко-культурного наследия и другие достопримечательности. Также участникам предстояло предложить свой локальный маршрут, связанный с родным селом, городским районом или микрорайоном, в котором находится школа. Всего в экспедиции 2017 года принимает участие более 5 000 учащихся. Создано свыше 500 команд в 77 субъектах РФ.

Также в целях принятия мер по противодействию фактам фальсификации отечественной истории Минобрнауки России издан приказ от 24 января 2012 г.

№ 39 «О внесении изменений в федеральный компонент государственных образовательных стандартов начального общего, основного общего и среднего (полного) общего образования, утверждённый приказом Министерства образования Российской Федерации от 5 марта 2004 г. № 1089», включивший в обязательный минимум содержания основных образовательных программ рассмотрение вопросов достоверности и фальсификации исторических знаний, опасности фальсификации прошлого России в современных условиях, фальсификации новейшей истории России как угрозы национальной безопасности страны, формирования методологических подходов по противодействию попыткам фальсификации ключевых событий отечественной истории.

В соответствии со статьями 12 и 28 Федерального закона от 29 декабря 2012 г. № 273-ФЗ «Об образовании в Российской Федерации» (далее – Федеральный закон) [3] содержание общего образования определяется основной образовательной программой общеобразовательной организации, разрабатываемой ею самостоятельно в соответствии с федеральными государственными образовательными стандартами общего образования (далее – ФГОС) и с учётом примерной основной образовательной программы. ФГОС предусматривают обязательное изучение истории на уровнях основного и среднего общего образования.

Примерной рабочей программой по истории на уровне среднего общего образования предусмотрено изучение таких тем (дидактических единиц), как: «Апогей и кризис советской системы. 1945–1991 «Поздний сталинизм» (1945–1953). Влияние последствий войны на советскую систему и общество. Послевоенные ожидания и настроения. Демобилизация армии. Социальная адаптация фронтовиков. Положение семей «пропавших без вести» фронтовиков». В основе примерной рабочей программы по истории лежит Концепция нового учебно-методического комплекса по отечественной истории и входящий в её состав историко-культурный стандарт (далее – Концепция), разработанные Российским историческим обществом. Концепция содержит все исторические даты, события, персоналии, понятия, предусмотренные историко-культурным стандартом. В соответствии с Концепцией сгруппированы по тематическим разделам все изучаемые дидактические единицы. В полной мере это относится к разделу «Великая Отечественная война 1941-1945 гг.». Кроме того, вопросы истории Великой Отечественной войны включены в олимпиадные задания всероссийской олимпиады школьников по истории, которая проводится ежегодно. Проблема противодействия фальсификации истории и распространению негативных интерпретаций отдельных событий отечественной истории занимает широкий круг государственных, общественно-государственных и общественных организаций (включая Российское военно-историческое общество, Российское историческое общество, Фонд «История Отечества», Фонд «Историческая память»).

1. Постановление Правительства Российской Федерации от 30 декабря 2015 г. № 1493 «О государственной программе «Патриотическое воспитание граждан Российской Федерации на 2016-2020 годы».

2. Указ Президента Российской Федерации от 29 октября 2015 года № 536 «О создании Общероссийской общественно-государственной детско-юношеской организации «Российское движение школьников».
3. Федеральный закон от 29 декабря 2012 г. № 273-ФЗ «Об образовании в Российской Федерации».

BODY STUDIES В СОЦИОЛОГИИ: НА ПУТИ К ПРЕОДОЛЕНИЮ КАРТЕЗИАНСКОГО ДУАЛИЗМА

Пивоваров Александр Михайлович

Санкт-петербургский государственный университет

При финансовой поддержке РФФИ, проект № 16-33-00020 «Сексуальность и жизненный путь: социальные траектории, модели и практики»

Социология тела за последние три десятилетия из некогда периферийной темы исследований превратилась в отдельную и общепризнанную область мировой социологической науки, составляющую содержание университетских курсов, крупных конференций и многочисленных публикаций. Важнейшей проблемой, решению которой посвящены теоретические работы социологов, изучающих телесность, является преодоление традиции картезианского дуализма, в рамках которой «телесная оболочка» рассматривалась лишь как средство реализации рождающихся в сознании идей. Социология на протяжении большей части своего развития наделяла тело человека второстепенным статусом по отношению к его разуму и придавала относительно низкое значение тому факту, что наша способность участвовать в социальной жизни неразрывно связана с переживанием и управлением своим собственным телом и телами других людей. Философской предпосылкой «возвращения к плоти» в социологии стала «некартезианская» онтология, одним из создателей которой стал французский экзистенциалист и феноменолог Морис Мерло-Понти (1908-1961), в работах которого человеческое тело предстает не в качестве «механического» объекта, среди других материальных тел, как у Р. Декарта, а как «отношение к миру»

В период развития социологии тела, который можно обозначить как «классический» (конец 50-х – начало 90-х), была произведена фундаментальная подготовка для закрепления тела в качестве легитимного объекта социологических (социогуманитарных) исследований и была осуществлена его концептуализация в рамках объективистской (холистской), субъективистской (индивидуалистской) и интегративной методологических традиций или парадигм.

Концептуализация тела в русле объективистской социологии представлена теориями дисциплинарного общества М. Фуко и «телесного порядка» Б. Тернера, в русле субъективистской социологии - теориями социальной драматургии Э. Гоффмана и «использования тела» А. Франка. Каждая из них является вариацией социального конструктивизма, в отличие от социоанализа П. Бурдье, чей подход является примером (наряду с некоторыми другими теориями, такими как фигурационная социология Н. Элиаса) преодоления не только методологического разрыва между микро- и макросоциологией, но и дуалистического взгляда на природу отношений биологического и социального.

В анализе и применении этих концепций социология тела особое внимание уделяет тому, в какой мере каждая из них воспроизводит или преодолевает дуалистическую картезианскую онтологию. Противоположный, «некартезианский», взгляд предполагает понимание тела как одновременно социального и природного феномена, а человека - как

существа, одновременно сознающего и ощущающего, сенсорно-соматическая сторона жизни которого заслуживает не меньшего внимания социологии, чем рациональная.

Значение преодоления декартовской традиции для теоретической социологии определяется перспективами развития ее фундаментальных направлений - таких как теория действия и снятие дилеммы структура/действие.

ВЛИЯНИЕ РЕЛИГИОЗНОЙ КОНВЕРСИИ НА ТРАНСФОРМАЦИЮ СОЦИАЛЬНОЙ ИДЕНТИЧНОСТИ (НА ПРИМЕРЕ ПЕРЕХОДА ХРИСТИАН В ИСЛАМ)

Погонцева Анастасия Владимировна

В последнее десятилетие можно наблюдать возрастающий научный интерес к феномену религиозности, в частности к религиозной конверсии, как в западной, так и в российской социологической традиции. Активный рост новых религиозных движений, увеличение приверженцев традиционных религий, проблема религиозного терроризма, - все это ставит задачу переосмыслить феномен религиозности в контексте глобальных социальных изменений. В рамках данных тезисов освещаются результаты исследования 2017-2018 гг. о трансформации социальной идентичности в контексте религиозного обращения конвертита мусульманского вероисповедания.

В качестве объекта выступали мусульмане, перешедшие в ислам из христианства добровольно и сознательно (не по причине вступления в брак), для которых ислам не является традиционной религией. При проведении исследования мы опирались на интерпретативный подход, восходящий к понимающей социологии Вебера, теорию прогресса Льюисом Рамбо и теорию множественной социальной идентичности С. Роккаса и М. Брюера.

В результате исследования были выявлены некоторые особенности формирования и развития процесса обращения. Религиозная конверсия как событие имеет место на подготовительном этапе к взрослой жизни, когда человек формирует основные элементы социальной идентичности и ищет устойчивые ориентиры для успешного самостоятельного существования в будущем. Момент принятия ислама ассоциируется с объяснением несостоятельности христианства и определяет первостепенные идеологические аспекты мусульманства, которые являются преимуществами перед христианством и определяют их выбор мусульманской религиозности: единобожие, неизменность и традиционность ислама, универсальность и всеобъятность ислама, отсутствие христианской укорененности, положение женщины в исламе.

При рассмотрении процесса трансформации социальной идентичности конвертитов выявлена лидирующая позиция религиозной принадлежности в иерархии социальной идентичности новообращенных. Религиозная самоидентификация тесно взаимодействует с гендерной идентичностью, принадлежностью к семейной и родственной группе, что обусловлено высокой ролью семьи в воспроизводстве исламских ценностей. Однако гражданская и этническая принадлежность при конструировании единой системы самоопределения находятся на периферии социальной идентичности.

Таким образом, религиозное обращение представляет долговременный, многоуровневый процесс осознанной трансформации личности по причине возникновения внутренней тяги к поиску истины в рамках религиозного видения мира, что ведет за собой трансформацию социальной идентичности через изменение иерархии ее элементов. Конвертит, ориентируясь на исламские нравственные ценности в повседневной жизнедеятельности, перестраивает идентификации в Я-образе согласно религиозным убеждениям и представлениям мусульманина о себе и реальности вокруг.

ПОЛУЧЕНИЕ ВЫСШЕГО ОБРАЗОВАНИЯ В УСЛОВИЯХ ИНФОРМАЦИОННОЙ НЕОПРЕДЕЛЕННОСТИ

Подгорный Андрей Сергеевич

Ильин Владимир Иванович

Санкт-Петербургский государственный университет

При поддержке гранта №17-33-00063-ОГН «Механизмы воспроизводства и флексибилизации индивидуальной жизненной колей российской молодежи в контексте «жесткой» и «текучей» современности».

В условиях рыночной экономики деятельность системы образования как социального института, обеспечивающего воспроизводство интеллектуально-культурного потенциала общества, выступает как образовательная услуга, где субъектом потребления выступает индивид. Причем важную роль играют родители абитуриента, поскольку именно они оплачивают услугу получения образования, опираясь на личное представление о востребованности профессии и перспективах на рынке труда [2]. Страх принять неверное решение из-за его необратимости приводит к постоянному анализу рисков и готовности отказа от альтернативных возможностей. Причем выбор совершается в условиях крайней информационной неопределенности, что создает серьезные риски выбора ошибочного пути.

Информационная неопределенность является одной из наиболее существенных характеристик текучей современности[1]:

1. Неопределенность субъекта принятия решений. (а) Абитуриент обычно не знает, чего он действительно хочет. (б) Семья также часто плохо представляет, какое профессиональное будущее они хотят для своего сына или дочери.

2. Неопределенность цели. Ни абитуриент, ни семья часто не имеют четкого представления о том, что представляет та или иная профессия, исключая случаи, когда абитуриент идет по стопам родителей. Однако и в этом случае неопределенность сохраняется, т.к. опыт родителей ограничен городом, фирмой и т.д.

3. Неопределенность ситуации в учебном заведении. В большинстве случаев и абитуриент, и родители не имеют достоверной информации о том, как и что преподают в избираемом вузе. Это делает их жертвами непроверенных слухов и пиара.

4. Неопределенность ситуации на рынке труда. Никто не знает, что будет на рынке труда к моменту получения диплома. Даже хорошее знание нынешней ситуации не избавляет от принятия решений вслепую. Абитуриенты вынуждены принимать решение о выборе образовательной траектории (что приводит к выбору конкретного высшего учебного заведения) в ситуации крайней неопределенности российского общества в целом.

На основе результатов нашего исследования методом «онлайн фокус-групп» были получены следующие выводы:

1. Большинство воспринимает получение образования исключительно как статусную характеристику, либо в меньшей степени, как возможность улучшения финансового благополучия

2. Считают необходимым найти высокооплачиваемую работу в процессе обучения (не по специальности) и построить карьеру, т.к. поступили в ВУЗ по обстоятельствам, от них не зависящих.

3. В современном обществе трудно изначально выбрать специальность, что бы был интерес помимо статусных характеристик и престижности.

1. Бауман З. *Текущая современность*. — СПб., 2008. — 240 с.
2. Борисова Н.Б. *Российское образование в системе рыночных отношений*// *Труды российских ученых*. — 2008. - №3
3. Кокорева О.Г. *Регулирование рисков в образовательных стратегиях*// *Фундаментальные исследования*, 2009, № 1
4. Корнилова Т.В. *Психология риска и принятия решений: Учебное пособие для вузов*. М., 2003
5. Ильин, В.И. *Общество потребления: теоретическая модель и российская реальность*, Мир России. — 2005.

ДЕМОГРАФИЧЕСКОЕ РАЗНООБРАЗИЕ ПОВЕДЕНИЯ МОЛОДЁЖИ В МЕНЯЮЩИХСЯ КОНТЕКСТАХ СОВРЕМЕННОСТИ: КОНЦЕПТЫ, ПОДХОДЫ, МЕТОДЫ ИССЛЕДОВАНИЯ.

Полякова Ольга Владимировна

Южный федеральный университет

В современной литературе уже рассматривались различные аспекты демографического поведения в России. Учеными изучались следующие вопросы:

1. Типология демографического поведения;
2. Трансформация демографического поведения;
3. Пути реализации модели многодетной семьи;
4. Установки и ценностные ориентации, влияющие на демографическое поведение; факторы демографического поведения;
5. Подходы к теоретизации демографического поведения;
6. Структура демографического поведения;
7. Классификация регионов по типу преобладающего демографического поведения.

Ученые приводят различные подходы к определению самого понятия демографического поведения. Для начала, необходимо отметить, что ученый В.А. Ядов разграничивает понятия «поведение» и «поступок»: поступок — это единичный поведенческий акт, но поведение есть некоторая цепочка или целостность поступков, в которой находят выражение более или менее устойчивое отношение человека к различным объектам социальной действительности [3, с. 290].

Так, В.Я. Шклярчук пишет, что термин «демографическое поведение» имеет многоаспектный характер. Научные исследования проводятся в рамках таких наук, как социология, социальная психология, демография [6, с. 358 – 360].

Итак, существует множество подходов к определению понятия «демографическое поведение».

Д.И. Валентей определяет демографическое поведение следующим образом: «демографическое поведение — это поведение человека в области принятия решений в сфере брака, семьи, рождения детей» [4, с. 161-164].

А.И. Антонов, М.С. Малиновский определяют демографическое поведение как систему взаимосвязанных действий субъекта, направленных на изменение или сохранение его демографического положения [5, с. 230-240].

Во множественных современных научных работах демографическое поведение определяется как система действий и отношений, опосредующих демографические поступки и явления. Это такая сфера жизнедеятельности индивида, семей и других малых групп, непосредственно ведущая к сохранению или изменению ими демографического

статуса. Часто субъектами демографического поведения выступают целые нации или регионы.

Демографическое поведение относительно деторождения называется репродуктивным поведением, в брачно-семейном контексте – матримониально, относительно же сознательного или несознательного сохранения здоровья – или его разрушения – самосохранительное поведение. Аналогично, самосохранительное поведение — это система действий и установок личности, направленных на сохранение здоровья и продление жизни. Социальными измерителями самосохранительного поведения являются такие показатели, как заболеваемость, смертность и их структуры и причинным. Исследователь подчеркивает, что самосохранительное поведение — это относительно новый термин, т. к. осознание факта того, что на детерминацию заболеваемости и смертности влияет поведение, пришло сравнительно недавно [1, с. 110-133].

С точки зрения теории диспозиционной регуляции поведения личности (В.А. Ядов), в простейших ситуациях, где действуют конкретные нормы и ролевые требования, поведение индивида строится на основе базовых установок (ценностных ориентаций); в больших же социальных группах поведение человека регулируется высшими диспозициями, которые составляют важнейшие ценностные стандарты общества [6, с. 360 – 364].

В.Я. Шклярчук подчеркивает, что социально ожидаемое поведение индивида ориентируется на заданный порядок. При этом реальное поведение человека может быть ориентировано сразу на несколько систем установок, которые противоречат друг другу. С точки зрения теории социального действия (Т. Парсонс), носителем социального содержания является действие как основа анализа поведения людей, оказывающих воздействие на других людей. Чтобы понять все общество, необходимо свести его к отдельным действиям всех участвующих индивидов, т. е. представить его в виде системы понятного человеческого поведения. Если вскрыть механизм такого социального поведения как начала социальной жизни, то можно получить образец для объяснения любого социального явления [6, с. 364].

Исследователь А.А. Кожурова дает следующее понятие матримониального поведения: это такое поведение индивида, которое имеет на сохранение или изменение своего брачного статуса. Соответственно, можно представить, что результатом матримониального поведения является небрак, брак или расставание. Брак есть исторически обусловленная, санкционируемая и регулируемая обществом форма отношений мужчины и женщины, устанавливающая их права и обязанности по отношению друг к другу и к обществу. А.А. Кожурова проанализировала данные статистики социологических исследований и замечает, что современные особенности матримониального поведения молодежи заключаются в следующем: снижение брачности, повышение разводимости, замещение брака свободным партнерством, перенесение рождения детей на более поздний срок или отказ от них вовсе, увеличение доли неполных, преимущественно материнских домохозяйств. Все это приводит к нестабильности института семьи, а также способствует осложнениям социализации молодежи [2, с. 62 – 64].

Вопросу самосохранительного поведению также посвящено множество работ.

Первые пилотажные исследования самосохранительного поведения проводились под руководством А.И. Антонова (1980-1986). Основными характеристиками психологических установок к длительности жизни исследователи были предпочтения и ожидания в отношении продолжительности жизни. Выяснилось, что мужчины в целом более пессимистично, чем женщины, оценивают свое здоровье, при этом важность усилий индивида в достижении хорошего здоровья сильно недооценивается, в то время, как женщины проявили более активную позицию в отношении сохранения своего здоровья.

Тем не менее, по мнению А.И. Антонова, «остаются до сих пор неразработанными вопросы структуры самосохранительного поведения личности, взаимосвязи ее элементов, классификации основных результатов такого поведения (положительных и отрицательных с точки зрения здоровья), вопросы взаимосвязи результатов самосохранительного поведения индивидов с состоянием здоровья, заболеваемости и продолжительности жизни различных групп населения страны в целом».

Таким образом, в целом, в теории демографического поведения достаточно широко представлены подходы к изучению демографического поведения, репродуктивное поведение, демографические установки, матримониальное поведение. Менее изученными являются вопросы самосохранительного поведения. Существуют противоположные точки зрения на природу происходящих в демографическом поведении населения России: кризисная и эволюционная.

Исследователи сходятся во мнении, что, для того, чтобы научиться понимать демографическое поведение населения, а также уметь его прогнозировать и управлять им, необходимо изучить его ментальные (демографические) установки и ценности (рефлексивные и нерефлексивные представления, ценности и установки).

1. Иванова Л.Ю. Самосохранительное поведение и его гендерные особенности // *Россия реформирующаяся: Ежегодник – 2005 / Отв. ред. Л.М. Дробижева.* – М.: Институт социологии РАН, 2006, С. 110 – 133;
2. Кожурова А.А., Демографическое поведение молодежи регионов северо-востока России // *Социальная сфера*, 2012, № 16 (157), С. 60 – 64;
3. Литовка В.А. Теоретические основы анализа репродуктивного поведения // *Общество и право*, № 5 (42), 2012, С. 286 – 290;
4. Плоских Е.В. Трансформация модели демографического поведения населения // *Вестник КРСУ*, № 9, Т. 12, С. 161 – 164;
5. Сапожников И.В., Демографическое поведение молодёжи в условиях трансформации института семьи // *V Международная студенческая электронная научная конференция 15 февраля — 3 марта 2013 года*, С. 230 – 240;
6. Шклярук В.Я. Демографическое поведение отдельных социально-демографических групп населения // *Вестник ТГУ*, № 12 (68), 2008, С. 358 – 364.

СОВРЕМЕННЫЕ ПРАКТИКИ «ПАЛОМНИЧЕСТВА» КАК ФАКТОР ПЕРЕОСМЫСЛЕНИЯ СЕБЯ

Пронина Марина Сергеевна

Если из множества определений паломничества выбрать несколько наиболее широко и всесторонне охватывающих аспекты данного явления, то можно выделить основные, повторяющиеся мотивы в формулировках, таковыми будут являться понятия «путешествие», «путь», «святыни» или «святые места». В своей работе автор понимает феномен паломничества в качестве продолжительного странствия к священным местам, оказывающее духовное или эмоциональное воздействие на человека[2]. Для людей, отправляющихся в дорогу к святыням, используется немало дефиниций: пилигрим, паломник, путешественник, путник и странник. В современном мире все эти понятия в достаточной мере романтизированы и становятся отчасти трендовым явлением, им предается шлейф таинственного и сакрального, как возможность перехода к смене человека, «ориентированного изнутри», на человека, «ориентированного извне» [6, с.155]. Например, на следующий год после публикации автобиографического романа Пауло

Коэлю «Дневник мага» в 1250 раз больше пилигримов прошло Путь Сантьяго, самого известного паломнического пути в Европе [3]. Так же несколькими годами позже был снят фильм «Путь» по мотивам книги Джек Хитт, что тоже в свою очередь оказало влияние на многочисленное появление блогов о прохождении пути с такими говорящими названиями, как «Путь Сантьяго – путешествие, из которого никто не возвращается прежним», «Афиша Daily узнала, зачем проходить изнуряющий паломнический путь и неделями терпеть лишения, когда ты молод и совсем не религиозен» [3, 4, 9]. Однако, Фигура паломника не является современным изобретением; она так же стара, как христианство [1]. Но современность дала ей новое значение и плодотворно новый аспект. И, как можно предположить новым аспектом как раз является необходимость формирования идентичности, это очень хорошо поясняет С. П. Гурин в своей работе: «Поэтому любое путешествие — это, прежде всего внутреннее путешествие в поисках своего

Я. Как раньше уходили на войну, в наемники, чтобы понять и испытать себя, так теперь отправляются в туристическое путешествие. Это — путешествие-обнаружение себя. Для этого уровня характерно внимание себе, к себе, на себя, а другие люди и внешние события являются лишь фоном для внутренни

переживаний. По большому счету все равно — какая страна, народ, культура оказалась (скорее всего случайно) местом твоего путешествия [5]. Именно поэтому люди, оказавшиеся в тяжелых жизненных ситуациях, решаются на достаточно сложное по проходимости и длительное по времени, паломничества — в надежде сформировать свою идентичность и прийти к согласию с собой через пребывание в одиночестве. В таком контексте автору видится понимание современных практик паломничества и один из возможных нерелигиозных мотивов прохождения к святым местам.

1. Бауман Зигмунт *От паломника к туристу.* // «Социологический журнал», №4, 1995 г. М., 1995
2. Большой толковый социологический словарь [Электронный ресурс] URL: <http://voluntary.ru/slovari/bolshoj-tolkovyi-sociologicheskij-slovar.html> (дата обращения 09.10.2018).
3. Бойко Кристина. *Камино-де-Сантьяго: Идем главным пешеходным маршрутом Португалии* [Электронный ресурс] 34travel URL: <https://34travel.me/post/camino-de-santiago> (дата обращения 09.10.2018).
4. Гармашова Юлия. *Путь Сантьяго: 250 км из Португалии в Испанию пешком.* [Электронный ресурс] SNCMedia URL: <http://www.sncmedia.ru/entertainment/put-santyago/> (дата обращения 07.10.2018).
5. Гурин С.П. *Путешествие. Паломничество. Туризм*// «Маргинальная антропология». 2000
6. Марквард Одо. *В защиту способности к одиночеству* // «Логос», 2016 № 4. С. 151 —163.
7. Иванова Анна. *Путь Сантьяго – путешествие, из которого никто не возвращается прежним.* [Электронный ресурс] Вокруг света URL: <https://vokrugsveta.ua/travel/put-santyago-puteshestvie-iz-kotorogo-nikto-ne-vozvrashtaetsya-prezhnim-22-05-2017> (дата обращения 09.10.2018).
8. Щербакова Татьяна. *Сотни километров пешком по Европе: истории людей, которые прошли путь Сантьяго* [Электронный ресурс] Афиша Daily URL: <https://daily.afisha.ru/relationship/4721-sotni-kilometrov-peshkom-po-evrope-istorii-lyudey-kotorye-proshli-put-santyago/> (дата обращения 09.10.2018).

9. *The Way (2010 film)* [Электронный ресурс] Wikipedia URL: [https://en.wikipedia.org/wiki/The_Way_\(2010_film\)](https://en.wikipedia.org/wiki/The_Way_(2010_film)) (дата обращения 09.10.2018).

КОЭВОЛЮЦИЯ КУЛЬТУР И СЕТЕВАЯ СОЛИДАРНОСТЬ КАК СПОСОБ СОРАЗМЕРНОГО СОСУЩЕСТВОВАНИЯ

Слюсарев Владимир Владимирович

ФГАОУ ВО «Национальный исследовательский Нижегородский государственный университет им. Н.И. Лобачевского»

Исследование выполнено при финансовой поддержке РФФИ в рамках научного проекта № 18-011-00335

Актуальное состояние цивилизации обусловлено развитием технологий, приведших в настоящее время к Четвертой промышленной революции, в ходе которой разворачиваются процессы радикальных изменений во всех сферах жизни. Формируется технологическая среда-пространство (киберпространство) в условиях которого осуществляется слияние культур в единообразное постмультикультурное состояние. Встает задача пересмотра традиционно сложившихся ранее ценностно-смысловых, социокультурных и гражданско-правовых регуляторов современного бытия людей с целью сохранения полионтизма культур и плюрализма мнений. В качестве эффективного ответа на подобные Большие вызовы предлагается разработать социо-гуманитарные фильтры – некоторую дорожную карту действий для гражданского общества и общественных организаций. Концептуальной основой подобных механизмов можно назвать две концепции - соразмерной коэволюции и сетевой солидарности. Суть первого подхода заключается в приведение различных культур к совместному развитию на основе принципа мутуализма - взаимополезного сожительства, когда присутствие партнёра становится обязательным условием существования каждого из них. Второго – в обособлении отдельных групп внутри информационного пространства по принципу солидарности, обусловленной особенностями коммуникационного взаимодействия. В его основу ложатся язык и единство культурно-исторического пространства.

В качестве точки опоры предлагается противопоставление искусственного и естественного в современных условиях информационной цивилизации. Киберпространство, представляется искусственной средой для деятельности человека, в то время как культура – привязанной к духовно-природной, телесно-протяженной реализацией человека в его идентичности *Homo genus* (родового человека). Таким образом происходит разделение обыденности (практики), осуществляемой в искусственно созданных техносоциальных средах, и культурной идентичности (теории), представленной в форме экзистенциального самобытия человека в соразмерных ему модальностях естественного мира. Культура в подобном понимании близка к определению О. Шпенглера - как «человеческая индивидуальность высшего порядка» [1, 229].

При этом, также, следует понимать, что подобная концепция стремится к разработке соразмерной (с соблюдением гармоничного сочетания различных частей) и подвижной системы сдержек и противовесов, дистанцируясь от различных контрарных радикальных направлений (как инноваторов (например, трансгуманизм), так и консерваторов (например, исламских фундаменталистов). В данном случае подчеркивается важность развертывания гуманитарных фильтров именно на базе и

платформе гражданского общества и сетевой солидарности, прежде всего, в контексте информационного общества.

1. Шпенглер О. *Закат Европы. Очерки морфологии мировой истории / Пер. с нем. и примеч. И.И.Маханькова // М.: Мысль, 1993. 606 с.*

РОЛЬ МЕЖДУНАРОДНОЙ ОРГАНИЗАЦИИ ФРАНКОФОНИИ В СОХРАНЕНИИ КУЛЬТУРНО-ЯЗЫКОВОГО РАЗНООБРАЗИЯ В ЭПОХУ ГЛОБАЛИЗАЦИИ И МОНДИАЛИЗАЦИИ

Сорока Кристина Валентиновна

Перед современным человечеством стоит множество глобальных вызовов и угроз, перманентно возникающих в процессе эволюции социальных отношений. Одной из самых острых угроз обществу в целом в современном мире является негативное воздействие глобализации и таких сопряжённых с ней процессов, как культурная гомогенизация и лингвистическая универсализация. В противодействие процессам создания “глобальных”, “универсальных” культуры и языка в современных международных отношениях всё большую роль начинают играть культурно-лингвистические международные организации, созданные в целях консервации культурно-идентификационного потенциала локальных общностей в современном мире.

Язык, будучи одной из «первооснов человеческого социума, его главным объединяющим компонентом» [1, с. 106], имеет колоссальное влияние как на национальном уровне, так и на международном уровне. Думая, люди выражают свои мысли через слова на определённом языке, формируя таким образом «картину мира» в соответствии со смыслом произносимых слов. Межгосударственные отношения, таким образом, представляют собой «“международную” социальную реальность» [2, с. 16] которая создаётся с помощью языка, причём она по природе своей не однородна: языковое многообразие является основой существования многополярного мира, «ключом к изучению международных отношений» [2, с. 17].

Одной из ярких сторонниц идей мультикультурного и мультиязыкового разнообразия является Международная Организация Франкофонии (МОФ) – международная организация, объединяющая государства франкоговорящего мира и образованная для защиты и продвижения французского языка в мире. На настоящий момент Организация включает в себя 54 члена, представляющих государства или регионы государств, 26 наблюдателей и 4 ассоциированных члена [3]. Образованная на основе общности единого языка – французского - МОФ выступает не только в роли “стимулятора распространения французского языка в мире” [4, с. 156], но и в качестве катализатора распространения идей многоязычия и межкультурного согласия. Именно в этих целях МОФ проводит политику активного сотрудничества с другими культурно-лингвистическими объединениями, языковыми международными организациями.

Французы понимают глобализацию с двух точек зрения: сам термин «глобализация» во французском понимании имеет негативный характер и олицетворяет собой процесс всеобщей лингво-культурной гомогенизации и вестернизации англо-американского типа; однако французы также выделяют термин «мондиализация» (mondialization), носящий позитивный характер и означающий процесс концентрации национальных традиций и ценностей разных обществ, способствующий их культурному возрождению за счёт объединения усилий этих обществ по сохранению собственной культурно-лингвистической идентичности. Таким образом, именно процесс мондиализации предполагает развитие процесса «гетерогенизации» и «гибридизации» [5]

культур как явлений культурного, этнического, религиозного ренессанса общностей и народов, что в полной мере соответствует термину «глокализация».

Важным документом, ставшим программой Международной Организации Франкофонии для проведения действий по продвижению французского языка в мире на современном этапе, была принятая на XIV саммите глав государств и правительств государств-членов МОФ Интегрированная политика продвижения французского языка, имевшая название «Французский язык – язык дня сегодняшнего и завтрашнего». Называя будущее французского языка «жизненной целью» [6] как языка, занимающего «исключительное положение в мировом лингвистическом равновесии», [7] главы государств и правительств стран МОФ объявили шесть приоритетных задач Организации, каждая из которых представляет собой область практической реализации действий по сохранению и продвижению французского языка при отстаивании принципов плюрилингвизма и мультикультурализма; такими задачами стали:

- 1) укрепление места и усиление влияния французского языка на международной арене;
- 2) принятие политического вызова мультилингвизма;
- 3) принятие многосторонних действий по отношению к региональной и национальной языковым обстановкам;
- 4) закрепление французского языка как языка, доступного к изучению для всех;
- 5) подчёркивание вклада французского языка в экономическое развитие;
- 6) повышение значимости использования французского языка [8].

Важно отметить, что проблемы многоязычия и культурного разнообразия стояли на повестке дня у МОФ и раньше. Так уже в начале XXI в., на IX саммите МОФ была принята Бейрутская Декларация, назвавшая Франкофонию «форумом диалога культур», которая установила, что «признание, многообразие и уникальность культур, при условии, что государства-члены придерживаются ценностей, норм и принципов, закреплённых в Уставе ООН и международном билле о правах человека» [9], обеспечивает реализацию идеи всестороннего межкультурного диалога. В свою очередь, в принятой Декларации на X саммите глав государств и правительств стран-франкофонов, проведённом в столице Буркина-Фасо Уагадугу, была выделена особая роль ЮНЕСКО в установлении и поддержании лингвистического разнообразия в мире и выражена готовность поддержать данное специализированное учреждение ООН в разработке международной Конвенции об охране и поощрении разнообразия форм культурного самовыражения [10].

МОФ, опираясь на основы культурно-лингвистического многообразия в мире, добивается создания условий взаимодействия с другими культурно-лингвистическими пространствами и объединениями на современной политической карте мира (испанофония, арабский мир, «Русский мир»), что способствует развитию межкультурного и межкультурного диалогу.

Таким образом, Международная Организация Франкофонии, представляя собой реальное воплощение межкультурного и межъязыкового взаимодействия, способствует продвижению и закреплению культурного разнообразия в современных международных отношениях, противодействуя глобализации, но защищая и укрепляя ценности всеобщего цивилизационного наследия.

1. Смирнова О.А., Золина Д.М. *Международная Организация Франкофонии - вектор влияния и солидарности [Электронный ресурс] // Вестн. Волгогр. гос. ун-та. Сер. 4, Ист. 2012. No 1 (21). – Режим доступа: <https://cyberleninka.ru/article/v/mezhdunarodnaya-organizatsiya-frankofoniya-vektor-vliyaniya-i-instrument-solidarnosti> (Дата обращения: 07.10.18)*

2. Ягья В.С., Чернов И.В., Блинова Н.В. *Лингвистическое измерение мировой политики. – СПб.: СПбГУ, 2009. – 261 с.*

3. *Liste des 84 États et gouvernements membres et observateurs de l'OIF*
URL: https://www.francophonie.org/IMG/pdf/som_xvi_membres_oif_vf.pdf
(Date de l'accès: 07.10.18)
4. Хапилина Е.В. Роль Франкофонии в условиях глобализации [Электронный ресурс] // Вестник РУДН, серия Вопросы образования: языки и специальность, 2009, No 2; стр. 156 – Режим доступа: <https://cyberleninka.ru/article/v/rol-frankofonii-v-usloviyah-globalizatsii>
(Дата обращения: 07.10.18)
5. Singh Navin Kumar *Multilingual Trends in a Globalized World: Prospects and Challenges [Electronic resource] / Navin Kumar Singh // Cambridge Scholars Publishing. - Newcastle upon Tyne, UK. - 2013. - URL: <http://www.cambridgescholars.com/download/sample/59668> (Date of access: 08.10.18)*
6. *La politique de promotion de la langue française.* - URL: https://www.francophonie.org/IMG/pdf/brochure_politique_integree_langue_francaise.pdf (Date de l'accès: 08.10.18)
7. *Politique intégrée de promotion de la langue française "Le français, une langue d'aujourd'hui et de demain". XIVe Conférence des chefs d'État et de gouvernement des pays ayant le français en partage. Kinshasa (RDC), les 13 et 14 octobre 2012.* - URL: https://www.francophonie.org/IMG/pdf/politique_integree_de_promotion_de_la_langue_francaise.pdf (Date de l'accès: 08.10.18)
8. *La politique de promotion de la langue française.* - URL: https://www.francophonie.org/IMG/pdf/brochure_politique_integree_langue_francaise.pdf (Date de l'accès: 08.10.18)
9. *Déclaration de Beyrouth. IXe Conférence des chefs d'État et de gouvernement des pays ayant le français en partage. Beyrouth (Liban), les 18, 19 et 20 octobre 2002.* - URL: <https://www.francophonie.org/IMG/pdf/decl-beyrouth-2002.pdf> (Date de l'accès: 08.10.18)
10. *Déclaration de Ougadougou. Xe Conférence des chefs d'État et de gouvernement des pays ayant le français en partage. Ougadougou (Burkina Faso), les 26-27 novembre 2004.* - URL: https://www.francophonie.org/IMG/pdf/Declaration_SOM_X_27112004.pdf
(Date de l'accès: 08.10.18)

ГОРОДСКИЕ ПРОСТРАНСТВА В МУЛЬТИПЛИКАЦИОННЫХ ФИЛЬМАХ

Сторожева Светлана Петровна

Сибирский государственный университет телекоммуникаций и информатики

Визуальный поворот в современной культуре обращает внимание исследователей на визуальные образы, которые участвуют в социализации и влияют на формирование представлений, вкусов, образа жизни в целом. Значительное место в объеме телепросмотра не только детской, но и молодежной аудитории занимает мультипликация. Определяя значение мультипликации, М.В. Ромашова отмечает, что «за «несерьезным» жанром, рассчитанным, казалось бы, на конкретную возрастную аудиторию, стоит не только специфический художественный язык и эстетика, но и система воспитания, механизм интеграции детей в общество, наконец, образ жизни и повседневные практики взрослых и детей» [3]. Все чаще высказываются мнения, в которых актуализируется взгляд на мультфильм как на «активный носитель культуры, формирующий культуру подрастающего поколения» [2]. Исследуя анимацию как феномен культуры, Н.Г. Кривуля

предлагает анализировать мультипликационные фильмы с позиции трансляции определенных представлений, культурных, моральных, ценностных установок [1].

Для изучения образов города в мультипликации используются методы компаративной урбанистики, анализа визуального ряда, семиотики, которые позволяют рассматривать городское пространство посредством обращения к произведениям искусства, таким, например, как мультипликационные фильмы.

Мультипликационные сюжеты разворачиваются в определенном социальном пространстве, которое может быть определено как городское или не городское, и визуальный ряд мультипликационного фильма может быть использован для рассмотрения динамики оценки городской среды как культурного и социального пространства и тенденций развития города. Анализируя визуальный ряд мультипликационных образов города, можно проследить: какие изображения городского пространства представлены в мультипликационных фильмах: реальные или воображаемые города; исторические образы города; тип города; дифференциации городского пространства; антиномии городу, обнаруживающиеся в сюжете; признаки и маркеры городского пространства; события, происходящие в городском пространстве, и оценки действий героев в нем. Рассмотрение исторически и культурно разнообразных мультипликационных сюжетов дает возможность проследить динамику оценок городской среды в целом, изменение модных тенденций в отношении к городскому образу жизни. Мультипликация также позволяет проектировать желаемые изменения городского пространства, изображая не столько реальные образы города, сколько воображаемые черты городского пространства, позволяет рассмотреть тенденции развития города.

Исследование выбора и оценок зрительской аудиторией мультипликационных сюжетов, отражающих репрезентации города, позволяет говорить о том, что зрители замечают и рационализируют образы городского пространства, отраженные в мультипликационных фильмах, выделяют маркеры городского пространства. Это позволяет рассматривать мультипликацию как источник отражения представлений о городских пространствах и художественный язык описания города.

1. Кривуля Н.Г. *Анимация как феномен культуры // Анимация и мультимедиа между традициями и инновациями: материалы V Международной научно-практической конференции «Анимация как феномен культуры», 7-8 октября, Москва, 2009 г. / сост. Кривуля Н.Г. 2010. С. 4-20.*
2. Лалетина А.Ф. *Культурообразующее значение мультипликации // Лингвокультурология. 2009. №3. С. 142-147.*
3. Ромашова М.В. *От истории анимации к истории детства в СССР: постановка проблемы // Вестник Пермского университета. Серия: История. 2011, 3 (декабрь). С.114-119.*

СОЦИОКУЛЬТУРНОЕ ВЗАИМОДЕЙСТВИЕ ИНОЯЗЫЧНЫХ СТУДЕНТОВ В ВУЗЕ

Суслова Татьяна Ивановна

Томский государственный университет систем управления и радиоэлектроники

В условиях межкультурного взаимодействия в современной России при всем желании опереться на опыт многонационального коммунистического сосуществования представителей различных культур, современная практика не может. Ситуация изменилась коренным образом, теперь к нам приезжает не только интеллектуальная элита и цвет союзных республик и нации, но и мигранты, плохо владеющие русским языком,

социально не адаптированные, не имеющие работы на Родине, по сути, «дети войны», с иной психологией восприятия мира другого.

Использование университетской инфраструктуры подчинено логике целенаправленного формирования модели комфортного межэтнического взаимодействия в культурно-образовательном пространстве вузов города Томска. Данная тема в течение ряда лет разрабатывается теоретически и практически ведущими преподавателями кафедры философии и социологии, находит свое отражение в многочисленных статьях, выступлениях и монографиях. Сегодня в Томском университете систем управления и радиоэлектроники (ТУСУР) обучается более 30% иноэтничных студентов. Вместе с тем, по данным социологических опросов выявлено, что иноэтничные студенты, прибывающие в Томск, зачастую испытывают затруднения в обучении, в общении со студенческим сообществом и преподавателями не только в процессе учебных занятий, но и во внеучебной жизни. Студенты-инофоны образуют национальные анклав, взаимодействие строится исключительно с представителями своей культурно-религиозной диаспоры и по принципу национально-языкового понимания и взаимодействия. Как следствие, студенты слабо интегрируются в социокультурное пространство вуза, а шире – города, что неизбежно приводит к слабой успеваемости и низкой успешности, ощущению некоторой маргинальности. В этой связи основным обоснование возможных вариантов решения актуальных вопросов в области межнациональных отношений в полиэтничном и поликультурном регионе стало одной из исследовательских тем преподавателей кафедры [1]. Эта тема призвана привлечь внимание студентов к культуре разных народов, послужить установлению межнациональной сплоченности, формированию установок толерантного сознания в молодежной среде.

Современная реальность показывает, что общие положения о необходимости развития способности молодых людей конструктивно взаимодействовать в межнациональной культурной среде остаются в большинстве случаев лишь декларативными требованиями, что происходит и в сфере высшей школы. Идя по пути практического осуществления и формирования основ понимания «иных» культур и народов, коллектив преподавателей кафедры философии и социологии нашего университета (ТУСУР) разработал ряд учебных курсов. В частности, «Основы межкультурной коммуникации и толерантности», изначально апробированный в группах направлений подготовки «Организация работы с молодежью» и «Социальная работа», а затем в качестве дисциплины по выбору успешно читаемый студентам всего технического университета. Курс сопровождается соответствующее учебное пособие.

1. Университетская инфраструктура г. Томска – ресурс эффективного межкультурного взаимодействия: Учебно-методическое пособие / Горских О. В., Сулова Т. И., Покровская Е. М., Смольникова Л. В. – 2013. 76 с.. Гриф УМО РАО.2014г. // сайт <http://edu.tusur.ru/training/publications/3411>

МЕТОДОЛОГИЧЕСКИЙ ПОДХОД К ВОПРОСУ О ПРОИСХОЖДЕНИИ ЧИНГИЗ-ХАНА

Тезич Мустафа Джан

Для национального соединения, восстановление исторических героев является одним из методов. Теоретики такие как Э. Хобсбаум [8] и А. Симит [11] утверждают важность роли переинтерпретации истории в национальной политике.

В Евразии Чингисхан является важным историческим героем, имя которого используется как национальный символ, национальными элитами не только тюрко-

монгольских народов, но и такими национальными элитами как украинцы и китайцы [12;13].

Тогда кто понациональности Чингисхан?

Ю.В. Бромлей в определении этноса утвердил концепцию «этносоциальный организм» (ЭСО). Термин означает - этнос, существующий в пределах социально-политической, жизнедеятельности. ЭСО в истории человечества существует в разных формах групповой принадлежности, таких как племя, народ и нация. [1, 57-58]

Но границы принадлежности являются переплетёнными. Теоретики, такие как Гуссерл и С. Гросби, утверждают, что развитие примордиального осознания связано с социализацией в социальной структуре, которое начинается в семье, и далее развивается в широкой социальной структуре [7, 51-57].

Так же Бромлей утверждает, что примордиальные принадлежности превращаются в рамках иерархической структуры – в субэтнос, этнос и метаэтнос.

В этой сложной системе не только метаэтнос могут иметь разные этнические группы, но и разные этносоциальные организмы могут находиться в одном этникосе [1, 82-87]. Таким образом, один и тот же человек может одновременно принадлежать к нескольким примордиальным объединениям в разных уровнях или может иметь чувство близости в языковой или этнографической области.

При исследовании социально-политической единицы (ЭСО) кочевого периода, можно наблюдать, своеобразную примордиальную структурализацию.

При кочевом образе жизни аул является минимальным социальным, политическим, экономическим подразделением, который был сформирован согласно принципу патрилинейной организации родства по мужской линии [4, 145].

Согласно мнению исследователей, социополитическая организация в евразии установлена на основе модели “конический клан”, кровнородственное объединение, которое было образовано на иерархической линии по принципу старшинства [3, 164; 6, 9].

По Крейдеру, члены аула связаны друг с другом родством. Над аулом, кочевое общество расширяется по патриархальным линиям (patrilineage) семьи образуют клан и кланы образуют более широкие союзы. [10, 368-369].

Однако, в связи с социальными условиями, генеалогия может быть вымышленной или социально конструктивной [9, 142; 5, 84]. При изменении социальных условий, союз попадает под влияние, которое ведет к преобразованию идентичности. Параллельно с преобразованием союзной структуры, генеалогии, которая образует групповую границу, снова перечисляются. Таким образом, устанавливается новый союз на основе родства [5, 85].

Таким образом национальная принадлежность Чингис Хана рассматривается в рамках, социально-политического образования кочевого образа жизни.

1. Бромлей, Ю.В. *Очерки теории этноса. Послесл. Н.Я. Бромлей. Изд. 2-е, дол. М. : Издательство ЛКИ., 2008.*
2. Зориктуев, Б.Р. *Актуальные проблемы этнической истории монголов и бурят. Ин-т монголоведения, буддологии и тибетологии СО РАН, -М.:Вост. Лум.,2011.*
3. Barfield, T.J. (1990) “Tribe and state relations: The inner asian perspective”. *Tribe and State Formations in the Middle East / P.S. Khouri and J. Kostiner (eds). California University of Berkley.*
4. Barfield, T.J. (1989) *The Perilous frontier: Nomadic Empire and China. Cambridge: basic Blackwell.*
5. Baştuğ, Ş. (1999) “The Kinship Tribe and Confederation among Altaic Nomads of the Asian Steppes”. *Rethinking Central Asia / K.A. Ertürk (eds). Ithaca: University of Florida Press.*

6. Golden, P.B. (1998) *Nomads and Sedentary Societies in Medieval Eurasia*. American Historical Association.
7. Grosby, S. (1996) *The inexpugnable tie of primordiality*. Ethnicity / J. Hutchinson and A.D. Smith (eds). Oxford, New York, Oxford University Press. 448 p. Pp. 51-57.
8. Hobsbawm, E.D. and Rager. T. (1983) *The invention of tradition*. Cambridge University. 322 p.
9. Khazanov, A. (1994) *Nomads and the Outside World*. Madison: The University of Wisconsin Press.
10. Krader, L. (1963) *Social Organization of the Mongol-Turkic Pastoral Nomads*. Bloomington: Indiana University Publications.
11. Smith, A.D. (2000a) *The Nation in History*. *Historiographical Debates about Ethnicity and Nationalism*. Published by University press on New England. 106 p
12. В Кумае установлена 22-метровая скульптура Чингисхана (<http://asiarussia.ru/news/493/>).
13. Чингисхан продлил на территории, где теперь находится Украина (<https://www.newsru.com/world/24nov2003/han.html>).

ПРОБЛЕМА КУЛЬТУРНОГО РАЗНООБРАЗИЯ ВО ФРАНЦИИ В КОНТЕКСТАХ ГЛОБАЛИЗАЦИИ

Тимофеева Екатерина Владимировна

Санкт-Петербургский государственный университет

Количество исследований, затрагивающих проблемы культурного разнообразия современных обществ, стремительно возрастает. В условиях глобальных потоков осмысление социальной действительности принимает новые контуры. На фоне подъема индивидуализма и ослабления национальной связи происходит возрождение научного интереса к проблеме нации. Постмультикультуральный дискурс способствует возобновлению дискуссии относительно использования термина «разнообразие» применительно к французскому обществу.

Контексты глобализации способствуют переосмыслению таких классических для социологии и социальной антропологии понятий как культура и социальная идентичность. Амбивалентность и противоречивость понятия культуры в современном мире сопряжены с набирающей актуальность постановкой вопроса, кого считать Другим в новых условиях [3, 40]. Трансформации разных форм мобильности, быстрота изменений глобального мира, организованного по принципу постоянных переплетений взаимосвязанности и взаимозависимости, «дестабилизированная» идентичность способствуют реинтерпретации проблемы социальных границ в условиях «открытости» и культурной гибридизации современных обществ [4, 9].

Сегодня во Франции активно обсуждается проблема рассогласованности между декларируемыми принципами и социальной действительностью. Вновь ставится вопрос о выборе модусов сосуществования отличных по разным критериям индивидов в «сообществе граждан» (Д. Шнаппер). Наличие неравенств, дискриминация и акцентуация роли религии в публичном пространстве противоречат основным принципам демократических обществ. Новую перспективу регулирования «жизни вместе» в современных сложных культурных средах предлагает интеркультурализм, подразумевающий создание и поддержание интеркультурного диалога по принципу комплементарности [2, 254].

Артикуляция вопросов, связанных с социальным и культурным разнообразием, во Франции связывается с изменениями характера и масштабов иммиграции вследствие процессов деколонизации, в то время как колониальный проект сам по себе противоречил важнейшим ценностям нации [5, 45] как современного феномена, понимаемого в демократическом смысле, с присущими ему принципами свободы и равенства. Именно качественные изменения иммиграционных потоков обратили внимание французских исследователей на культурные основания французской нации, которая ранее рассматривалась исключительно как политическое образование. Сегодня множество видов миграции создают целую палитру моделей описания социальной действительности и в то же время требуют учета контекстуальных особенностей, социальных и культурных конфигураций каждого из них [1, 506].

Таким образом, дискурс социального и культурного разнообразия становится одним из центральных в социальных науках. Вопросы культурного разнообразия, его осознания и возможностей признания на макро- и микроуровне в рамках обсуждения будущего демократических наций оказываются в самом центре дискуссий во Франции.

1. Куропятник А.И. *Идентичность и культура в контекстах иммиграции // Вестник РУДН. Серия: Социология. 2016. Т. 16. № 3. С. 496-509*
2. Куропятник А.И., Куропятник М.С. *Интеркультурализм: постмультикультуральный дискурс социальной интеграции // Вестник РУДН. Серия: Социология. 2018. Т. 18. № 2. С. 250-261*
3. Augé M. *Qui donc est l'autre ? Paris: Odile Jacob, 2017. 320 p.*
4. Eriksen T.H., Schober E. *Identity Destabilised: Living in an Overheated World. London: Pluto Press, 2016. 272 p.*
5. Schnapper D. *De la démocratie en France. République, nation, laïcité. Paris: Odile Jacob, 2017. 352 p.*

МУЛЬТИКУЛЬТУРАЛИЗМ: ПРОМАХИ И ПЕРСПЕКТИВЫ (АНАЛИЗ С 1980 - 2018 ГГ)

Ткаченко Олеся Евгеньевна

Мультикультурализм – политика направленная на сохранение культурных различий внутри страны и мира в целом, их обогащения и развития за счет взаимного обмена «лучшим». Определение противоположное «Плавильному котлу» США, политике, предполагающей смесь наций. [1]. В 80-х годах прошлого века, мультикультурализм стал одним из направлений политики толерантности в Европейских странах. Они предполагали, что с добавлением культур иммигрантов-рабочих из «3-х стран», произойдет качественное улучшение и развитие без потери культурной идентичности населения. Как итог – задыхающаяся от иммигрантов Европа, угроза терактов, трудности в решении межкультурных конфликтов на государственном уровне, страх коренного населения за собственную жизнь. Официальное признание краха политики мультикультурализма в ряде европейских стран в 2010-2011 годах [2]. При обращении к мнению критиков вообще встает вопрос – а что могло пойти хорошо [3][4]? В лучшем случае, культуры бы смешались и потерялись среди многообразия устоев и смыслов, утратив идентичность, традиционность, по сути, попав в тот самый «Плавильный котел». В худшем – подрыв одной культуры «изнутри» другой, например, через изживание коренного населения (кварталы с иммигрантами, куда местным путь заказан), паразитирование на нем с помощью социальных пособий и демонстративное, даже агрессивное (публичная молитва на улице, митинги, терроризм) отстаивание своих прав с давлением на

толерантность Европы. Возможно, хромоногость политики мультикультурализма обоснована своим зарождением в экономически очень развитых странах, с невысокой рождаемостью, интересом к другим культурам и сильной политикой толерантности. Они просто оказались неготовыми к активной позиции иммигрантов, к их настрою захватчиков и плодовитостью. С поведением культур на данный период, а с 2011 года ситуация только обострилась из-за колоссального количества беженцев из Сирии, можно сравнить поведение психики отдельного человека. Конструкта хрупкого и поэтому более всего направленного на самосохранную функцию, в стрессовых ситуациях закрываясь, заикливаясь на себе и своих границах. Более сплоченное и традиционное общество иммигрантов в таком случае выигрывает у развитого и носящего индивидуалистический характер европейского, так как обладает большей общностью и направленностью. Парадокс, порождающий постмультикультурализм, новую политику, старающуюся учесть промахи прошлой и «работать с тем, что есть».

1. Некрасов С. И. *Американский Мультикультурализм Академия Естествознания: Москва. 2011.*
2. *Мультикультурализм [Электронный ресурс]. URL: <http://qps.ru/UjqyH> (дата обращения: 9.10.18)*
3. Headley, J. M. *The problem with multiculturalism: The uniqueness and universality of Western civilization Transaction Publishers: New Brunswick. 2012.*
4. Barry, B. *Culture and equality: An egalitarian critique of multiculturalism. Harvard University Press: Cambridge. 2001.*

LINGUA FRANCA КАК ФЕНОМЕН ПОЛИТИЧЕСКОЙ ВЛАСТИ

Тормошева Вера Сергеевна

Как известно, английский язык получил активное распространение в качестве lingua franca после Второй мировой войны, когда США и Великобритания инициировали дискурс о развитии и сопутствующую ему деятельность – планирование, администрирование и внедрение программ развития в Европе, а затем и в развивающихся странах. Статус мирового языка окончательно закрепился за английским благодаря языковому сопровождению движения за политическую независимость и цифровой революции, которую осуществили США в 1970-ые гг. [7, 121]. Научная литература изобилует исследованиями преимуществ и созидательной роли английского в глобальном пространстве, однако подобные работы относятся в основном к академической и бизнес-коммуникации [3, 43]. Влияние lingua franca на политическую сферу до сих пор мало изучено, хотя и подчёркивается его посредническая миссия в достижении политического консенсуса [4, 89].

Поскольку именно язык обеспечивает кодировку сообщения, необходимую инициатору политической коммуникации [1, 257], представляет интерес, какие специфические черты английского влияют на властные отношения в глобальном пространстве. Так, английский как lingua franca – это не «живой» язык, а специфический диалект – сочетание жаргонизмов, профессионализмов, научных терминов, имеющих широкое толкование и разнообразное смысловое наполнение в зависимости от особенностей локальной культуры коммуникатора [4, 84]. Многие из ключевых слов развития (accountability, citizenship, civil society, community, development, empowerment, gender, good governance, participation, poverty, rights-based, social capital, transparency и др.) являются достаточно спорными концептами [6, 2]. Это «образы с неясным содержанием и

определением», означающие, однако, «моральную силу и одобрение всем, кто их использует» [2, 615].

Критическое осмысление лексикона *lingua franca* позволяет выявить ряд характеристик «лингвистической власти» (термин Д. Кристала), влияющих на содержание и последствия международно-политической коммуникации:

- становление самодостаточной монолингвальной элиты, презрительной по отношению к другим языкам;
- увеличение пропасти между богатыми, быстро принимающими решения с использованием *lingua franca*, и бедными, не имеющими доступа к языку принятия решений [7, 14–15];
- преимущество во властных отношениях тех, для кого *lingua franca* является родным языком, по сравнению с теми, чей первый (или даже второй) язык не является английским [4, 88];
- сохранение «лингвистического империализма» – властной асимметрии между бывшими колониями и странами «третьего мира»;
- возникновение лингвистических реалий эпохи глобализации – серьёзного давления английского на страны «первого мира», не имеющие колониального наследия [7, 23–24];
- разногласия в политической повестке развивающихся стран (либерализация торговли, списание задолженностей, снижение бедности, увеличение помощи и т.п.) и экологической ориентацией развитых стран (проблемы изменения климата, потери биоразнообразия, уничтожения лесов, снижения объёма мировых рыбных ресурсов и т.п.) [4, 90], что иллюстрирует «эгоизм правительств, никогда не пытающихся выявить, что является благом для человеческого сообщества в его совокупности» [5, 342];
- обострение противоречия между ценностями локальных языков (прежде всего, выражение идентичности) и *lingua franca* (достижение мирового охвата) [7, 24];
- подавление американским английским других вариантов английского – британского, австралийского, новозеландского, канадского и южноафриканского [7, 128];
- независимое положение *lingua franca* в отношении любых форм социального контроля [7, x].

Итак, с одной стороны, посредством *lingua franca* транслируются западные (прежде всего, американские) ценности и претензии на мировое господство. С другой стороны, открытым остаётся вопрос, насколько осуществимы столь амбициозные цели с помощью английского, «сведённого до уровня технического языка, очищенного от экспрессивных и эстетических характеристик и лишённого каких-либо критических или рефлексивных измерений» [2, 607].

1. Лиллекер Д. *Политическая коммуникация. Ключевые концепты / пер. с англ.* Харьков: Гуманитарный центр, 2010.
2. Сауд Э.В. *Культура и империализм / пер. с англ.* СПб: Владимир Даль, 2012.
3. Тормошева В.С. *Роль и место английского языка в международной коммуникации // Международный научно-практический (электронный) журнал InterCultur@I-Net. 2010. Вып. 9. С. 41–46.*
4. Уильямс М.С. *Применение английского языка в северном дискурсе о развитии и его влияние на формирование глобальной повестки дня устойчивого развития на период после 2015 г. // Вестник международных организаций. 2015. Том 10. № 3. С. 79–96.*
5. Эко У. *Поиски совершенного языка в Европейской культуре / пер. с ит.* СПб: Александрия, 2009.
6. Cornwall A. *Introductory Overview – Buzzwords and Fuzzwords: Deconstructing Development Discourse // A. Cornwall & D. Eade (eds.)*

Deconstructing Development Discourse: Buzzwords and Fuzzwords. Warwickshire: Practical Action, 2010. P. 1–18.

7. *Crystal D. English as a Global Language (2nd ed.). New York, NY: Cambridge University Press, 2003.*

РЕЛИГИОЗНОЕ РАЗНООБРАЗИЕ В МЕНЯЮЩИХСЯ КОНТЕКСТАХ СОВРЕМЕННОСТИ

Трофимов Сергей Викторович

Социологический факультет МГУ

Стремительно изменяющийся мир предлагает очень контрастные социальные контексты, ко многим из которых мы не привыкли. Поэтому восприятие новых явлений и их анализ и интерпретации могут представлять собой довольно сложную картину.

Религиозные свободы и плюрализм открывают возможности для разнообразия. Однако, в некоторых случаях напряжение между новым и традиционным может проявляться в агрессивной форме. Д.Эрвьё-Леже [1, 89-90] приводит пример конфликта в коммуне Шамблак в департаменте Эр (Chamblac-dans-l' Eure) в 1997 г., где группы католиков требовали возможности для отправления мессы по дореформенному чину (Пия X) в противоречии с решением местного епископа [2]. В конечном итоге компромисс был найден в заключении между мэром коммуны и представителями традиционалистов - Братством Пия X соглашения о предоставлении им закрытой ранее сельской (неприходской) церкви. Однако, это решение не коснулось традиционалистских движений, остающихся в лоне католической церкви, и по-прежнему требующей от местного епископа права регулярно совершать литургии по тридентскому обряду. Противопоставление духовенства и местного населения различным течениям традиционалистских движений, находящихся как в рамках церкви, так и вне её, показало явную дерегуляцию попыток решения религиозного конфликта светской администрацией [3].

Нейтралитет светского государства сложно соблюдать а привлечение государства в свидетели во имя религиозной свободы проявляется не только у независимых ассоциаций, но и у групп и течений, формально принадлежащих религиозным институтам, но чьи инициативы практически вырываются из-под их опеки и ответственности.

Другой пример будет касаться скандинавских странах, где исторически мажоритарной является лютеранская церковь и также наблюдается тенденция секуляризации. В Дании Лютеранская церковь, официально называемая Церковью Датского Народа (дат. Folkekirken), является государственной. В Швеции и Норвегии Церковь лишь недавно отделена от государства (соответственно в 2000 и 2012 (2017) соответственно).

Согласно социологическим опросам[4], в 2016 году только 17 % респондентов в Дании сказали, что «религия очень важна для их жизни». Целых 49 % полностью не согласились с этим утверждением, а еще 30 % не могли определиться. При этом 76 % датчан по-прежнему официально являются членами Датской церкви. Брайан Арли Якобсен, считает, что «Подавляющее большинство сомневающихся не рассматривают себя как верующих или атеистов, а просто не интересуются этими вопросами. Это растущая группа - в Дании и в остальном мире. Для многих датчан их отношения с церковью больше связаны с национальной идентичностью, а не с религиозной» [5, 103]. Опрос, проведенный Датским радио в 2008 году [4], показал, что 30 % датчан считал религию важным аспектом своей жизни.

В и хотя статистика Министерства Церкви Дании показала, что в 2014 году только 62,6 % всех новорожденных в Дании были крещены, что на 1,3 % меньше, чем годом ранее, и снижение значительно с 1990 года, когда были крещены 80,6 %. Другие страны европымогут только мечтать о таких показателях.

Астрид Краббе Троль , указывает, что «в частности, три вещи повлияли на число крещений: индивидуализация, секуляризация и религиозное многообразие - эти три тенденции происходят одновременно» [6]. Еще одним важным фактором стало желание родителей, чтобы ребенок, подрастая, сам мог принять решение о своем крещении.

Очевидно, что по сравнению с другими странами Европы, датский пример, еще не говорит о исчезновении религии из общественной сферы, однако показательны тенденции и мотивации, выявленные при исследованиях.

1. Hervieu-Léger, D., *Le pèlerin et converti. La religion en mouvement. Paris, Flammarion, 1999 – P.290.*

2. *Moto proprio “Summorum Pontificum” (14 сентября 2007) (В настоящее время Moto proprio “Summorum Pontificum” (14 сентября 2007) папы Бенедикта XVI разрешает данные конфликты, разрешая священникам служить по просьбе верующих тридентскую литургию, тогда как предыдущее Moto proprio “Ecclesia Dei” (1988) папы Иоанна Павла II разрешала исключительно поместным епископам устанавливать места, где такая месса могла отправляться.)*

3. J. Boussinesq, *La Laïcité française, Paris, Le Seuil., 1994.*

4. *An Opinion survey on behalf of national broadcaster Danmarks Radio, November 2016.*

5. Jacobsen, B. A. (2015). *Hellige bygninger på grænsefladen i dansk kommunalpolitik. // Religionsvidenskabeligt Tidsskrift, 62, 91-105. (Святые здания на границе датской муниципальной политики. // Журнал изучения религии, 62, 91-105.)*

6. Leth-Nissen, K. M. S., & Trolle, A. K. . *Dåb eller ej? Rapport om småbørnsforældres til- og fravalg af dåb. København: Det teologiske Fakultet. Publikationer fra Det Teologiske Fakultet, Bind. 59, 2015 (Крещение или нет? Отчет о рождении ребенка и крещении. Копенгаген: факультет теологии. Публикации факультета теологии Копенгагенского университета, том. 59, 2015)*

ТЕМПОРАЛЬНОСТЬ В МЕЖКУЛЬТУРНЫХ КОММУНИКАЦИЯХ (НА ПРИМЕРЕ КОРЕННЫХ НАРОДОВ НИЖНЕГО АМУРА И САХАЛИНА)

Целищева Вероника Геннадьевна

СПбУИТД, ВШТЭ

Быстрые и частые перемены в современном обществе делают будущее непредсказуемым и плохопрогнозируемым, соответственно, прошлое сверхзначимым, поскольку неизвестно, что из него потребуется завтра. Эмансипация национальных и социальных меньшинств ведет к преобразованию памяти и идентичности из качеств личности в качества, очерчивающие и поддерживающие группы, утверждает ряд ученых, вслед за П.Нора. Историческое прошлое, не только закрепленное институционально, но и переживаемое на уровне индивидуального сознания, история и социальная память народа становятся важным фактором общественной жизни. Примеров трансформации роли времени в различных сферах социальной и культурной жизни множество, многие из них порождают все новые вопросы, для прояснения которых анализ опыта народов, чей путь

преобразований был скор, кардинален и внешнеобусловлен, представляется весьма актуальной задачей. Это определяет возникновение исследовательского интереса к использованию категорий, относящихся ко времени в межэтнических коммуникациях коренных народов юга Дальнего Востока.

Акцент на роли представлений, связанных со временем, в динамике социального пространства определяется представлением о том, что социальное прошлое является стержневым элементом группообразования, поскольку обеспечивает как легитимность групп, храня и актуализируя историю их возникновения, так и идентичность членов группы, задавая культурно-нормативные рамки приемлемых внутригрупповых взаимодействий; общеразделяемые представления о будущем формируют мотивацию индивидов и стратегии групп, а настоящее определяет рамки практик социальных агентов. Помимо этого, представление о времени вписывают группу в более широкие контекстные рамки, определяя ее отношения с другими участниками социальных взаимодействий, то есть не только отвечает за устойчивость группы, но и за ее меняющиеся диспозиции в социальном пространстве. В докладе, основанном на полевых материалах, будет рассмотрен комплекс социальных регуляторов, представлений, контекстных и текстуальных понятий, связанных с категорией времени, используемых в процессах формирования и поддержания устойчивости границ социальных и демографических групп коренных народов Нижнего Амура и Сахалина, как внутри этнического сообщества, так и в межэтнических контактах.

ПРОТИВОРЕЧИВОСТЬ УСТАНОВОК КОНКУРЕНТООРИЕНТИРОВАННОСТИ МОЛОДЕЖИ

Черкашов Евгений Михайлович

Тюменский государственный университет

*Результаты исследования получены в рамках выполнения государственного задания
Минобрнауки России "Формирование конкурентоориентированности и
конкурентоспособности молодежи в российском обществе в контексте современной
социокультурной динамики» проект №28.2941.2017/4.6*

Солидарность и конфликтность, деловой(рыночно-конкурентный) и коммунальный(совместно-коллективный)[1] аспекты формирования и организации общества сопровождают его на всем протяжении человеческой истории.

Для анализа и оценки многоуровневой системы конкурентных отношений современного глобализированного общества нами разработано и применено понятие конкурентное поле, содержащее устойчивый, воспроизводимый во времени и пространстве конкурентной среды алгоритм поведения акторов: конкурентоориентированность-компетенции-конкурентные преимущества-конкурентоспособность(4К). В ансамбле конкурентных полей современного общества выделены и проанализированы две группы конкурентных полей. Первую группу составляют: секторальные (отраслевые) рыночно-ориентированные поля бизнеса и конкурентные поля мест (муниципальных образований, регионов, стран). Вторая группа объединяет внутренние и внешние конкурентные поля, формирующие конкурентоориентированность и конкурентоспособность молодежи.[подробнее см. 2, 3,4,5,6].

Каждый молодой человек в процессе своего движения по этапам социализации: старшекласники-студенты-работающая молодёжь, находится не только во внутренних и внешних конкурентных полях каждого этапа, но в критически важных

для своей жизненной траектории переходах от одного этапа на другой сталкивается с ситуацией воздействия на себя пересечения, наложения различных конкурентных полей. Эту ситуацию можно охарактеризовать как пространство противоречивых установок конкурентоориентированности.[подробнее см. 7,8,9] .

1). Конкурентное поле соперничества традиционных (школы, ссузы, вузы) и нетрадиционных институтов(киноиндустрия, интернет, социальные сети) формирует противоречивую установку конкурентоориентированности старшеклассников- на получение глубоких системных знаний, компетенций для будущей профессии и установка на популярность, успешность в социальных сетях с их последующей монетизацией.

2). Указанное противоречие устойчиво и реализуется в вузах: ориентация на профессию проявляется в овладении профессиональной и деловой системной компетенцией, вторая установка ориентирована на овладение конкурентными преимуществами в коммуникационной среде социума вуза и социальных сетей с возможностью монетизации этих преимуществ в будущем

3). Среди установок трудовых жизненных траекторий молодежи, наряду с традиционными, основанными на профессиональных знаниях и компетенциях, быстро распространяются и становятся популярными установки портфельной трудовой карьеры. Две указанные установки трудовых жизненных траекторий молодежи носят устойчивый характер, благодаря двоякому спросу глобальных компаний, с одной стороны, на компетентных профессионалов, способных постоянно обновлять технологии и продукты в компаниях для глобальных рынков и, с другой стороны, - на привередливых, квалифицированных потребителей, склонных к постоянному обновлению, расширению линейки товаров и услуг.

4). Среди старшеклассников, студентов и работающей молодежи получает распространение стремление заняться предпринимательской деятельностью как установка молодежи на достижение конкурентоспособности в качестве основы успеха социализации.

Поскольку жизненные траектории школьников, студентов из образовательных конкурентных полей продолжаются в конкурентных полях профессиональной деятельности, бизнеса, жизни в муниципальных образованиях, регионах и странах, то необходимо обосновать и предложить молодежи такие модели навигации по различным конкурентным полям, которые создают возможности разрешения противоречий установок конкурентоориентированности на основе самообразования, самоуправления индивидуальными навыками, компетенциями и способствуют, тем самым, успешным вариантам реализации жизненных траекторий молодежи.

1. *Зиновьев А.А. Запад. Феномен западнизма (2017) [Электронный ресурс] –Режим доступа:https://www.e-reading.club/bookreader.php/88145/Zinov%27ev_-Zapad._Fenomen_zapadnizma.html (Дата обращения:29.05.2017)*

2. *Шафранов-Куцев Г.Ф., Черкашов Е. М. Конкуренция и конкурентные поля сферы высшего образования // Альма-Матер. – 2017. - №9. – С. 49-56.*

3. *Черкашов Е.М. Конкурентные поля, влияющие на формирование конкурентоспособности молодежи. В сборнике: Динамика социальной трансформации российского общества: региональные аспекты Материалы V Тюменского международного социологического Форума. Тюмень, 2017. С. 510-513.*

4. *Ефимова Г.З. Конкурентоориентированность и конкурентоспособность в оценке студенческой молодежи // Образование и наука. – 2017. – Том.19. - №7. – С.97-118.*

5. Шафранов-Куцев Г.Ф., Гуляева Л.В. Исследование конкурентоориентированности современных старшеклассников: актуальные тенденции и перспективы формирования // Интеграция образования. – 2017. - №4.

6. Ефимова Г.З. Уровень конкурентоспособности и качества конкурентоспособной студенческой и работающей молодежи. В сборнике: Динамика социальной трансформации российского общества: региональные аспекты Материалы V Тюменского международного социологического Форума. Тюмень, 2017. С.399-404.

7. Шафранов-Куцев Г.Ф., Некоторые тенденции развития российского высшего образования в цифровую эпоху // Вестник Тюменского государственного университета. – 2017. - №4.

8. Семёнов М.Ю. Виртуальная конкурентоспособность: оценка молодежи. Образование и наука. -2018- №20(3)-С.100-116.

9. Семенов М.Ю. Конкурентоспособность в виртуальном пространстве: в оценках старшеклассников. В сборнике: Динамика социальной трансформации российского общества: региональные аспекты Материалы V Тюменского международного социологического Форума. Тюмень, 2017. С. 477-482.

ДИНАМИКА ЦЕННОСТЕЙ В МОДЕЛИ КУЛЬТУРНОЙ ЭВОЛЮЦИИ Р. ИНГЛХАРТА

Шаронов Дмитрий Иванович

философский факультет МГУ имени М.В.Ломоносова

Шаронова Алла Адольфовна

Экзистенциальная безопасность является ключевым понятием в эволюционной модели культуры Р. Инглхарта. Известный социолог считает, что «культура - это комплекс усвоенного поведения», а «культурные изменения – это процесс, в рамках которого общества адаптирует свои стратегии выживания»[1,46;198]. Многоуровневый анализ данных Всемирного исследования ценностей дает возможность оценить влияние каждого из экономических, социальных и культурных изменений как факторов становления общества знания. Полученные результаты свидетельствуют, что экономическая стабильность способствует развитию постматериалистических ценностей, происходит сдвиг от ценностей выживания к ценностям самовыражения, которые положительно влияют на общественную солидарность. Вследствие роста материального благополучия, доступности образования и ожидаемой продолжительности жизни наблюдается тенденция долгосрочного снижения насилия, которое сопровождается растущим уровнем экзистенциальной безопасности в развитых и развивающихся странах. В мировоззрении молодых поколений, выросших в отсутствии голода, болезней и риска, получивших открытый доступ к информации начинают преобладать «ценности просвещения». Культурная эволюция демонстрирует неэффективность насилия и способствует развитию ценностей самовыражения. Поколения, чей этап взросления проходил в условиях стабильности, в большей степени отдают предпочтение таким новым целям, как качество окружающей среды, гендерное равенство, терпимость, межличностное доверие, свобода выбора, инновации и креативность. Согласно концепции Р. Инглхарта, индекс экзистенциальной безопасности измеряется на основе показателей экономической безопасности (ВВП на душу населения), ожидаемой продолжительности жизни и детской смертности. Высокий уровень показателя экзистенциальной

безопасности формирует набор норм индивидуального выбора. Большинство людей в бедных странах считают, что юноши больше нуждаются в образовании, чем девушки, работать и заниматься политикой должны прежде всего мужчины, а женщины не имеют возможности занимать высокие позиции в политической, экономической и культурной жизни. В то же время в странах с доходом выше среднего проявляется толерантность к данным аспектам социальной жизни (т.е. ко всем указанным выше индикаторам норм индивидуального выбора). Следует отметить, что нормы индивидуального выбора определяются в значительной степени религиозными и культурными традициями, которые вызывают своеобразный «эффект колеи». Но в результате длительной социальной стабильности традиционные нормы размываются, способствуя культурным переменам посредством образования и влияния средств массовой информации. Изменения и сдвиги от материалистических ценностей к пост-материалистическим возможны, по мнению Инглхарта, только путем меж-поколенческого замещения населения.

Р.Инглхарт, используя лонгитюдные и многоуровневые данные исследования ценностей, указывает на то, что и в России динамика модернизации, в долгосрочной перспективе движется в сторону растущей экономической и физической безопасности. Исследования жизненных ориентиров студентов МГУ имени М.В. Ломоносова, проведенные авторами показывают, что для подавляющего большинства молодежи приоритетом становятся ценности самореализации: получить хорошее образование (87,1%), достойно прожить свою жизнь (85,7%), найти интересную работу (78,2%).

Толерантность к другим группам и политическая активность являются ключевыми компонентами ценностей самовыражения. Важным результатом исследования студенческой молодежи стал тот факт, что практически две трети респондентов указали на то, что относятся с уважением, симпатией и интересом к людям иной национальности. Абсолютное большинство студентов МГУ готовы не только к деловому сотрудничеству с представителями других наций, но и к дружественному общению.

Р. Инглхарт предсказывает наступление нового этапа развития – общества искусственного интеллекта, где любая квалифицированная работа может быть компьютеризирована. Ученый предупреждает, что современное общество стоит перед лицом нового серьезного вызова. Существует риск вымывания высококвалифицированных кадров с рынка труда. Выявленные Р. Инглхартом тенденции являются серьезным вкладом в методологию и практику исследования динамики ценностных систем.

1.Инглхарт. Р. Культурная эволюция: как изменяются человеческие мотивации и как это меняет мир.- М.: Мысль, 2018.

МОДЕЛИРОВАНИЕ ПЕРКОЛЯЦИОННО-КЛЕТОЧНЫМ АВТОМАТОМ ДИНАМИКИ ЦЕННОСТНЫХ ОРИЕНТАЦИЙ В СОЦИАЛЬНОЙ СЕТИ

Шведовский Вячеслав Анатольевич

Сухов Сергей Алексеевич

Московский государственный университет им. М. В. Ломоносова

Частично поддержано грантом РФФИ 17-01-00390

В работе [1] приведены оценочные данные как динамики *распространённости* в среднем либерально-индивидуалистических ценностей в российском социуме с 80-х годов XX века и по второе десятилетие века текущего, так и альтернативных им культурных кодов.

В качестве основы модели был взят клеточный автомат с 3 разными по цвету группами клеток, отображающих носителей кодов западной цивилизации и кодов, характерных для российской цивилизации, а также нейтральных групп граждан, которые в рамках модели не являются ни их носителями, ни переносчиками – (белые клетки), то есть блокирующими узлами решётки, не пропускающими никакое влияние. Цель вычислительного эксперимента: исследовать механизм распространения влияния в разных стартовых конфигурациях и для разных топологий рабочего поля ПКА. В рамках эксперимента, клеточный автомат был развёрнут на поверхностях разной топологической сложности, т.е. на двумерных компактных ориентированных поверхностях разного рода (0, 1 и более), и с разным соотношением цветных видов клеток (красных, синих и белых).

За основу новой модели, которая должна **отображать распределение ценностных ориентаций**, была взята концепция клеточного автомата. Клеточный автомат в классическом понимании состоит из регулярной решетки ячеек, каждая из которых может находиться в одном из конечного множества состояний. Для каждой ячейки определено множество ячеек, называемых окрестностью, имеющих хотя бы 1 общую вершину – по правилу Мура- это 8 клеток, а по Нейману –это 4 клетки. Для работы клеточного автомата требуется задание начального состояния всех ячеек и правил перехода ячеек из одного состояния в другое. На каждой итерации, используя правила перехода и состояния соседних ячеек, определяется новое состояние каждой ячейки. Параметры равновесного распределения в социуме по ценностным ориентациям – на основании данных социолого-статистических исследований Ш.Шварца и Левада-Центра сопоставимы с итогами президентских выборов. Например, для старта автомата с данными Левада-Центр на 2014г. (традиционалисты– 54%, либералы– 29%) получены равновесные значения распределения ценностей в социальной сети для 2018 года, проинтерпретированные как доли голосов pro & contra, см. Рис.1.



Рис. 1. Динамика и конечное равновесное распределение цветных клеток на рабочем поле клеточного автомата со стартовыми данными Левада-Центр(2014). Нижняя кривая – это равновесное плато либерального электората со значением ординаты ~5-7%.

1. Шведовский В.А. Фильтрующая роль культурных кодов в выборе вектора преобразований социума России //Представительная власть-XXI век, №4 (155), 2017, с.21-29.

ОПЫТ МЕЖЭТНИЧЕСКИХ ОТНОШЕНИЙ В ПОЛИЭТНИЧНЫХ РЕГИОНАХ (ПРИМЕР РБ И ХМАО (ЮГРА))

Щеголькова Елена Юрьевна

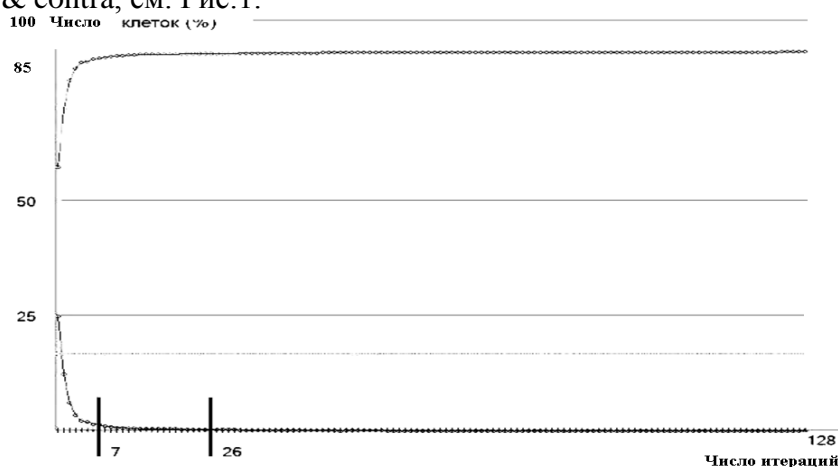
Институт социологии ФНИСЦ РАН

Межэтнические отношения динамичны и меняются в зависимости от ситуативных, социально-экономических и культурных факторов, уровня межкультурной контактности. В данном сообщении мы рассмотрим межэтнические установки в республике с высоким уровнем этноконтактности и в регионе с быстро меняющимся этническим составом жителей.

В фокусе внимания межэтнические установки башкир и татар, проживающих в Республике Башкортостан, где башкиры – титульная национальность, и в ХМАО – регионе с доминирующим русским населением. Речь идет не о сравнении двух регионов, а о сравнительном анализе установок двух этнических групп (башкир и татар) в разных ситуациях – в республике и за ее пределами.

Анализ показывает, что уровень устойчивого отсутствия враждебности по отношению к людям другой национальности у большинства людей также высок, как степень готовности взаимодействовать с ними в разных сферах общения. Установки этнических групп в исследуемых регионах в отношении представителей других национальностей и опосредованных, и непосредственных повседневных межэтнических контактов с ними весьма позитивны. Стоит отметить, что уровень отношения к другим этническим группам практически не различается в выделенных для анализа группах, т.е. налицо консолидированная точка зрения у башкир и татар, проживающих в республике и округе. Поскольку такая консолидированная диспозиция характерна для оценки многих текущих ситуаций в регионах исследования, то есть основания рассматривать представителей этих национальностей как единую этническую группу (общность).

В ХМАО представителями башкир и татар вербально выражена значительно более высокая, чем у башкир и татар республики готовность к межнациональному общению в деловой, неформальной и дружеско-семейной сферах и к принятию людей других национальностей в качестве сограждан и жителей региона. В диспозициях межэтнического взаимодействия у башкирского и татарского населения Башкортостана наблюдается тренд в сторону дистанцирования.

При более благоприятной оценке межнациональных отношений в республике и низком уровне этнофобии, для башкортостанцев характерна большая дистанцированность в межэтнических взаимодействиях. Для югорчан же при более осторожной оценке обстановки в округе, уровень позитивных межэтнических установок, измеренных через готовность к принятию и уровень этносимпатии, очень высок. Если рассматривать межнациональное согласие как сложный феномен, складывающийся из комплекса в том числе межэтнических установок, то его потенциал несколько выше в Югре, чем в Башкортостане.

Таким образом, исследование подтвердило большую сложность межэтнических отношений при высокой вероятности межкультурного общения. В Республике Башкортостан имеют значение сложившиеся исторические обстоятельства в общении между башкирами и татарами. В каких-то ситуациях татары больше солидарны с русскими, поскольку и те, и другие являются в республике нетитульными национальностями. И татары нередко это сильнее чувствуют, поскольку сравнивают свои возможности с людьми своей национальности в соседнем Татарстане. Русские более урбанизированы, они ощущают себя в республике уверенно, у них больше претензий на высокие позиции.

МЕЖНАЦИОНАЛЬНЫЕ ОТНОШЕНИЯ В ЗЕРКАЛЕ МЕСТНЫХ МЕДИА: ПРИМЕР ГАЗЕТЫ «СУРГУТСКАЯ ТРИБУНА»

Эндрюшко Анна Александровна

Федеральный научно-исследовательский социологический центр РАН

Тезисы доклада подготовлены при поддержке РФФ, проект № 14-18-0193-П.

При высокой конкурентности с другими медиа, местная пресса остается важным способом узнать об актуальных событиях в жизни города, района, региона.

Несмотря на то, что информационный поток в основном является управляемым, имеет значение и редакторское участие. Мы хотим осветить пример, когда редактора издания демонстрируют определенный уровень самостоятельного творчества, снижающий негативный характер взаимодействия власти и общества в сфере межэтнических отношения.

Осуществлён контент-анализ выпусков газеты «Сургутская трибуна» (г. Сургут) за 2017-2018 гг.. В редакции молодые и энергичные сотрудники, интервью с ними показали, что они понимают – далеко не все от них зависит. Тем не менее, они ориентированы делать интересную газету. Целью было проанализировать характер подачи материалов, касающихся межнациональных отношений, показать деятельность местных медиа в формировании гражданской и региональной идентичностей, обеспечении межнационального и межконфессионального согласия. Всего проанализировано 295 номеров газеты с общим количеством сообщений 3259.

Проведенный анализ позволяет говорить о том, что материалы газеты носят информационно-событийный характер и направлены на формирование позитивного информационного фона в сфере межнациональных и межконфессиональных отношений. Напряженность видна в сообщениях о временных трудовых мигрантах (о них есть несколько сюжетов криминального характера). Они представлены событийно, без оценок.

Межнациональное и межконфессиональное согласие презентуется через освещение общегородских и общерегиональных мероприятий (православные и мусульманские праздники, праздники коренных малочисленных народов, фестивали, спортивные мероприятия) – подобным событиям посвящено около 40% отобранных сообщений.

В материалах газеты преобладают тексты об этнической (русские) и региональной (югорчане, жители Югры) идентичностях в сравнении с российской гражданской идентичностью.

Газета «Сургутская трибуна» отражает главным образом политику региональных органов власти — Думы города Сургута и Правительства региона. После конфликтов 2012 г. (когда имели место драки с большим участием представителей кавказцев и русских) они нацелены на то, чтобы элиминировать в массовом сознании страхи, показать положительное взаимодействие.

Компетентные сотрудники газеты, в свою очередь, понимая свой статус и уровень ответственности за выпускаемые материалы реализуют проекты в межнациональной сфере, рассказывая о жизни разных людей, разных национальностей, диаспор с их богатой культурой и открытостью к взаимодействию в разных сферах.